

# Молодий Вчений

ISSN 2304-5809

## Григорій Сковорода



МА

A stylized, high-contrast illustration of Grigory Skovoroda. He is depicted from the chest up, wearing a dark blue, textured garment. His right hand is raised to his forehead in a contemplative gesture. The background is a complex, layered composition of brown and blue tones, featuring ornate, swirling patterns and a faint, stylized architectural structure resembling a church or cathedral. The overall aesthetic is reminiscent of traditional Ukrainian folk art or woodcut prints.

12

(52)

2017

ISSN (Print): 2304–5809  
ISSN (Online): 2313–2167

*Науковий журнал*  
**«МОЛОДИЙ ВЧЕНИЙ»**

№ 12 (52) грудень, 2017 р.

## **Редакційна колегія журналу**

*Базалій Валерій Васильович* – доктор сільськогосподарських наук (Україна)  
*Балашова Галина Станіславівна* – доктор сільськогосподарських наук (Україна)  
*Гриценко Дмитро Сергійович* – кандидат технічних наук (Україна)  
*Змерзлий Борис Володимирович* – доктор історичних наук (Україна)  
*Іртищеза Інна Олександрівна* – доктор економічних наук (Україна)  
*Коковіхін Сергій Васильович* – доктор сільськогосподарських наук (Україна)  
*Лавриненко Юрій Олександрович* – доктор сільськогосподарських наук (Україна)  
*Лебедева Надія Анатоліївна* – доктор філософії в галузі культурології (Україна)  
*Морозенко Дмитро Володимирович* – доктор ветеринарних наук (Україна)  
*Наумкіна Світлана Михайлівна* – доктор політичних наук (Україна)  
*Нетюхайло Лілія Григорівна* – доктор медичних наук (Україна)  
*Пекліна Галина Петрівна* – доктор медичних наук (Україна)  
*Писаренко Павло Володимирович* – доктор сільськогосподарських наук (Україна)  
*Романенкова Юлія Вікторівна* – доктор мистецтвознавства (Україна)  
*Севостьянова Наталія Іларіонівна* – кандидат юридичних наук (Україна)  
*Стратонов Василь Миколайович* – доктор юридичних наук (Україна)  
*Шаванов Сергій Валентинович* – кандидат психологічних наук (Україна)  
*Шайко-Шайковський Олександр Геннадійович* – доктор технічних наук (Україна)  
*Шапошников Костянтин Сергійович* – доктор економічних наук (Україна)  
*Шапошнікова Ірина Василівна* – доктор соціологічних наук (Україна)  
*Шепель Юрій Олександрович* – доктор філологічних наук (Україна)  
*Шерман Михайло Ісаакович* – доктор педагогічних наук (Україна)  
*Шипота Галина Євгенівна* – кандидат педагогічних наук (Україна)  
*Яковлев Денис Вікторович* – доктор політичних наук (Україна)

## **Міжнародна наукова рада**

*Arkadiusz Adamczyk* – Professor, dr hab. in Humanities (Poland)  
*Giorgi Kvinikadze* – PhD in Geography, Associate Professor (Georgia)  
*Janusz Wielki* – Professor, dr hab. in Economics, Engineer (Poland)  
*Inessa Sytnik* – Professor, dr hab. in Economics (Poland)  
*Вікторова Інна Анатоліївна* – доктор медичних наук (Росія)  
*Глущенко Олеся Анатоліївна* – доктор філологічних наук (Росія)  
*Дмитрієв Олександр Миколайович* – кандидат історичних наук (Росія)  
*Марушенко Ірина Михайлівна* – доктор медичних наук (Росія)  
*Швецова Вікторія Михайлівна* – кандидат філологічних наук (Росія)  
*Яригіна Ірина Зотовна* – доктор економічних наук (Росія)

*Повний бібліографічний опис всіх статей журналу представлено у:*  
Національній бібліотеці України імені В.В. Вернадського,  
Науковій електронній бібліотеці Elibrary.ru, Polish Scholarly Bibliography

*Журнал включено до міжнародних каталогів наукових видань і наукометричних баз:*  
РИНЦ, ScholarGoogle, OAJI, CiteFactor, Research Bible, Index Copernicus.  
Index Copernicus (IC™ Value): 4.11 (2013); 5.77 (2014); 43.69 (2015); 56.47 (2016)

Свідоцтво про державну реєстрацію  
друкованого засобу масової інформації – серія КВ № 18987–7777Р від 05.06.2012 р.,  
видане Державною реєстраційною службою України.

*Обкладинка журналу присвячена Григорію Сковороді – першому українському філософу і талановитому поету. Він був провісником миру і свободи, правди і розуму, багато уваги приділяв питанням виховання, формування в людях працелюбності, чесності, справедливості, моральності та культури. Сковороду називали українським Сократом, у якого слово та діло були гармонійним цілим і який наполягав на необхідності внутрішнього вдосконалення людини.*

Відповідальність за зміст, добір та викладення фактів у статтях несуть автори. Редакція не завжди поділяє позицію авторів публікацій. Матеріали публікуються в авторській редакції. Передрукування матеріалів, опублікованих в журналі, дозволено тільки зі згоди автора та редакції журналу.

**ЗМІСТ****ФІЗИКО-МАТЕМАТИЧНІ  
НАУКИ**

- Кутельмах Р.К., Угриновський Б.В.**  
Дослідження ефективності  
декомпозиційного алгоритму  
спільних ребер для розв'язування  
задачі комівояжера  
великих розмірностей.....1
- Піскун-Судім І.М.**  
Роль лабораторного практикуму  
у процесі підготовки  
майбутніх учителів фізики.....6

**БІОЛОГІЧНІ НАУКИ**

- Годун Н.І., Григор'єва Ю.П.**  
Здоров'язберігаючі освітні технології  
у формуванні здорової особистості.....12
- Крайнюков О.М.,  
Стріян К.О., Крайнюков О.О.**  
Біоіндикаційні методи спостережень  
за станом навколишнього середовища.....16
- Марченко Д.Г., Філімонова Л.А.**  
Порівняльна характеристика  
якісних змін у ультраструктурі  
шлуночкового міокарда ембріонів  
щурів у нормі і після дії етанолу  
протягом 1-ї – 28-ї доби  
постнатального онтогенезу.....20

**СІЛЬСЬКОГОСПОДАРСЬКІ  
НАУКИ**

- Дехтяр Ю.Ф.,  
Баркарь Є.В., Богомаз А.В.**  
Ефективність використання  
ферментного препарату Vilzim  
в раціонах молодняка свиней  
на дорощуванні і відгодівлі.....24
- Карєба М.І., Хохлова Ю.Ю.**  
Економічна ефективність  
та перспективи розвитку  
виноградарства в Очаківському  
районі Миколаївської області.....28

**ІСТОРИЧНІ НАУКИ**

- Бей Н.О.**  
Етапи еволюції наукових основ  
автомобілебудування в Україні.....33
- Лук'яненко О.В.**  
Бунтівні та лояльні: полтавські  
освітяни у хлібозаготівельній  
кампанії 1932-1933 років.....37
- Павлів О.В.**  
Історія рукопису д-ра Володимира  
Горбового «Погода совісті».....41

**ФІЛОСОФСЬКІ НАУКИ**

- Шпачинський І.Л., Кущев А.В.**  
Блокчейн как средство,  
способное одолеть коррупцию:  
мировой опыт и перспективы  
развития технологии в Украине.....45

**МЕДИЧНІ НАУКИ**

- Гончарук-Хомин М.Ю., Кенюк А.Т.,  
Форос А.І., Цуперяк С.С.,  
Гаврилешко К.І., Мошак Ю.В.**  
Визначення рівня редукції  
кісткової тканини  
в періімплантатній області  
з використання експериментального  
принципу суперімпозиції.....48
- Гончарук-Хомин М.Ю., Стецик М.О.,  
Стецик А.О., Крічфалушій С.І.,  
Великодна М.В., Бойчук М.М.**  
Аналіз підходів до експертної оцінки  
змін стоматологічного статусу:  
судово-стоматологічні  
та методологічні аспекти.....52
- Іваськевич В.З.,  
Клітинська О.В., Бородач В.О.**  
Етіологічні чинники виникнення  
вестибулярного положення  
ікол в різні періоди  
формування прикусу.....56
- Костенко Є.Я.,  
Гангур І.Ю., Сорокопуд І.В.**  
Прогностична оцінка впливу  
ендодонтичного лікування  
на рівень функціональної  
стабільності зубів у пацієнтів  
із патології пародонту.....59
- Костенко Є.Я., Домище М.Ю.**  
Критерії оцінки впливу  
фізіотерапевтичних методів  
лікування в стоматологічній  
практиці.....63
- Ріга О.О., Гончарь М.О.,  
Коновалова Н.М., Орлова Н.В.**  
Оцінювання болю за шкалою  
г-FLACC у невербальних  
дітей раннього віку  
з паралітичними синдромами.....66

**ПСИХОЛОГІЧНІ НАУКИ**

- Єрмакова Н.О., Мережкіна А.Є.**  
Феномен нарцисизму в зарубіжній  
та вітчизняній психологічній науці.....71
- Литвинчук М.Ю.**  
Результати дослідження  
психологічної готовності  
майбутніх прикордонників  
до прийняття рішення  
в кризових ситуаціях.....76

## СОЦІОЛОГІЧНІ НАУКИ

- Лаврецький Р.В., Лоза А.С.**  
Етичні дилеми в соціальній роботі.....81

## ПОЛІТИЧНІ НАУКИ

- Бондаренко О.О.**  
Функціональне представництво інтересів  
в умовах децентралізації влади..... 87

ФІЗИЧНЕ ВИХОВАННЯ  
ТА СПОРТ

- Бугаевский К.А.**  
Изменения значений полового  
диморфизма в соматотипах  
у юных спортсменов, занимающихся  
разными видами единоборств..... 91
- Віхров К.А.**  
Формування динамічного  
стереотипу техніки володіння  
м'ячем в тренуванні футболістів..... 95
- Мариненко С.І., Кандиба П.О.**  
Покращення становлення відносин  
в студентській академічній групі ВНЗ  
при допомозі занять фізичного  
виховання та спорту.....100

## ДЕРЖАВНЕ УПРАВЛІННЯ

- Муромець Н.Є., Болда О.Ю.**  
Поняття соціального захисту  
та його структура в Україні.....105
- Муромець Н.Є., Соколовська О.О.**  
Стратегічні пріоритети соціально-  
економічного розвитку регіонів..... 109

## КУЛЬТУРОЛОГІЯ

- Литвиненко А.І.**  
До проблеми становлення регіональної  
культури Полтавщини ХІХ століття.....113

## СОЦІАЛЬНІ КОМУНІКАЦІЇ

- Васильєва А.С.**  
Блоги як новий засіб  
масової інформації в Україні.....119
- Геник Р.В.**  
Російсько-українська  
інформаційна війна.....122
- Доценко К.О., Перестороніна К.В.**  
Українські бренди служб доставки:  
методи позиціонування  
засобами реклами.....126
- Заєць О.М.**  
Теоретичні основи дослідження  
зв'язків з громадськістю  
як інструменту взаємодії  
політичних суб'єктів України.....130

- Іванюха Т.В., Новікова Я.Д.**  
Контентна стратегія просування  
брендів у соціальних мережах.....133
- Ковінько О.М.,  
Осаволюк І.В., Маценко А.А.**  
Аналіз розвитку  
Інтернет-реклами в Україні.....136
- Марьина Е.Ю.**  
Особенности потребления информации  
в цифровом пространстве.....139
- Темненко Д.М.**  
Цінності української культури  
в контексті медіа.....143

## МИСТЕЦТВОЗНАВСТВО

- Аксьонов О.Б.**  
Специфіка роботи концертмейстера  
хореографічних дисциплін  
у вищих навчальних  
мистецьких закладах.....147
- Бондарчук В.О.**  
Дмитро Гнатюк – професор НМАУ  
імені П.І. Чайковського.....150
- Жидких О.Б.**  
Художні особливості застосування  
техніки печворк в сучасному одязі.....154
- Кеба М.Є.**  
Новітні підручники з техніки виконання  
та методики викладання європейських  
бальних танців як відображення  
сучасного стану конкурсного  
бального танцю.....160
- Кеба М.Є.**  
Аналіз технічних помилок в роботі  
стопи під час виконання свінгових  
європейських бальних танців..... 164
- Кеба М.Є.**  
Сучасна система оцінювання змагань  
з бальних танців (танцювальний спорт).....168
- Ляшко М.П.**  
Музично-естетичне виховання  
як один з найважливіших факторів  
формування духовної культури  
особистості засобами фольклору..... 171
- Марценюк Г.П.**  
Загально-історичні аспекти розвитку  
ансамблевого  
тромбонового виконавства.....176
- Марценюк Г.П.**  
Проблеми функціонального  
камерного ансамблю тромбонів..... 181
- Марценюк Г.П.**  
Класифікація штрихів  
та технічних прийомів виконання  
при гри на тромбоні.....187
- Марценюк Г.П.**  
Нетрадиційні та сучасні прийоми  
виконання у практиці гри на тромбоні.....193

<b>Павловський В.В.</b> Механізми активації сценічної дії актора школи удавання як моделі закритої системи енергії.....	199
<b>Пацунов В.П.</b> Траекторія режисури – від свідомості до над-свідомості.....	204
<b>Романенкова Ю.В.</b> Художественный язык маньеризма как визуализация системы внутренних противоречий его философско-эстетической платформы.....	208
<b>Филиппова О.Н.</b> Эволюция в творчестве Р.Р. Фалька (1886-1958 год).....	212
<b>ФІЛОЛОГІЧНІ НАУКИ</b>	
<b>Bondar L.V., Helun Yu.Yu.</b> Analyse comparative des propositions à structure syntaxique réduite en français et en ukrainien.....	218
<b>Василівська Н.І.</b> Постепіка в творчості Петера Вайса.....	222
<b>Дроф'як Н.І.</b> Субстантивні структури кризь призму когнітивної лінгвістики.....	226
<b>Касьянова О.А.</b> Акустичні характеристики звукових реалізацій фонем /f/ (за матеріалами експериментально-фонетичного дослідження).....	230
<b>Ковпик С.І.</b> Крутійський роман Алена-Рене Лесажа «Пригоди Жіля Блаза із Сантільяни» в цнотливій рецепції Григорія Сковороди.....	236
<b>Кондаурова Х.В.</b> Структура латинськомовного законодавчого документу (на матеріалі папських булл, капітуляріїв універсалів та привілеїв).....	239
<b>Кот С.П.</b> Ментальна ідентичність нації у процесі перекладу: теоретичний аспект.....	243
<b>Павлова І.Г.</b> Особливості лексичної сполучуваності синонімічних одиниць <i>Воскресіння Христове, Пасха, Великдень</i> у структурі української православної проповіді.....	247
<b>П'ятничка Т.В.</b> Багатогранність семантики теперішності та її вираження часовими формами дієслова.....	255
<b>Смольницька О.О.</b> Драматургія Федеріко Гарсія Лорки в українських перекладах: інтертекстуальність і католицька символіка.....	259

<b>Сухачова Н.С.</b> Особливості перекладу термінів англomовної терміносистеми менеджменту.....	266
<b>Федорова Ю.Г., Овчаренко Д.І.</b> Особливості мовної репрезентації неологізмів сфери «наука».....	270
<b>Шумило І.І., Карпушина М.Г.</b> Труднощі перекладу юридичних термінів англійської мови.....	275

## ЮРИДИЧНІ НАУКИ

<b>Балашов Д.М.</b> Морський розбій, проблема в Україні та світі.....	279
<b>Гелуненко А.І.</b> Реалізація Стратегії національної безпеки України в економічній сфері.....	283
<b>Давидова І.В.</b> ЕЦП та інші ідентифікатори особи як чинники гармонізації українського законодавства із законодавством Європейського Союзу.....	287
<b>Марченко В.Ю.</b> Вдосконалення правового регулювання використання ГМО в Україні з урахуванням зарубіжного досвіду.....	291
<b>Момот О.В.</b> Кібербулінг: агресія у віртуальному світі.....	295
<b>Нанка А.О., Філімонова Ю.О.</b> До питання міжнародної відповідальності Міжнародних міжурядових організацій.....	300
<b>Рибалко Т.Ф.</b> Правові проблеми ратифікації Римського статуту в Україні.....	304
<b>Романченко Д.І.</b> Поняття вчинення злочину за попередньою змовою групою осіб.....	308
<b>Севастьянова А.Ю., Пшенічнова З.І.</b> Проблеми використання доказів, отриманих нетрадиційними способами, у кримінальному провадженні.....	311
<b>Сервецький І.В., Назаренко О.А.</b> Тлумачення сутності і змісту соціального захисту співробітників оперативних підрозділів СБ України.....	315
<b>Сидоренко А.С., Бабій Ю.С.</b> Специфіка правового регулювання праці неповнолітніх на міжнародному рівні та в Україні.....	319
<b>Стельмах М.В.</b> Проблема кваліфікації незаконного видобування корисних копалин місцевого значення.....	323

<b>Тищенко К.С.</b> Міжнародні стандарти прав людини: поняття та класифікація.....	328
<b>Товстопят Г.В., Мананкова І.В.</b> Малозначність діяння у злочинах з формальним складом.....	331
<b>Хильченко А.С.</b> Формалізація призначення покарання за законодавством зарубіжних країн та України.....	334

## ПЕДАГОГІЧНІ НАУКИ

<b>Антипін Є.Б.</b> Періодизація ідей про наступність трудового виховання дітей в педагогічній думці України (кінець XIX – 30-ті роки XX століття).....	339
<b>Арестенко В.В., Романишина Л.М.</b> Теоретичні основи професійної мотивації майбутніх учителів природничих дисциплін.....	343
<b>Білявець С.Я.</b> Обґрунтування компонентів методичної системи формування професійної компетентності майбутніх офіцерів- прикордонників у процесі навчання військово-спеціальних дисциплін.....	346
<b>Боса В.П.</b> Категоріально-понятійний аналіз проблеми дослідження мовленнєвої компетентності майбутніх учителів іноземних мов у процесі вивчення фахових дисциплін.....	352
<b>Вінтюк Ю.В.</b> Впровадження інформаційно- комп'ютерних технологій у процес підготовки майбутніх фахових психологів.....	358
<b>Волошин С.М.</b> Психолого-педагогічні основи розвитку мислення у молодших школярів: теоретичний аналіз.....	363
<b>Децюк Т.М., Косопльоткіна Н.А.</b> Особливості формування мотивації досягнення успіху у професійній діяльності соціальних працівників.....	366
<b>Дичка Н.І., Павленко О.В.</b> Таксономія Б. Блума в навчанні англійської мови професійного спрямування в XXI столітті.....	370
<b>Дудікова Л.В.</b> Характеристика структури і змісту професійно-етичної компетентності майбутніх лікарів.....	374
<b>Жидкова Н.М.</b> Формування способу діяльності учнів та досвіду його реалізації під час навчання правознавства.....	379

<b>Заїченко А.Є.</b> До питання про застосування лінгвокраїнознавчого підходу під час навчання іноземної мови.....	383
<b>Копчинська Ю.В.</b> Теоретико-методологічні аспекти формування професійної ідентичності майбутніх фахівців з фізичної реабілітації.....	387
<b>Кочубей Л.В.</b> Обучение диалогической речи на уроках русского языка в условиях украинско-русского двуязычия.....	391
<b>Крохмальна Г.І., Тютіна С.О.</b> Розвиток наукового мовлення молодших школярів.....	395
<b>Ликтей Л.М.</b> Актуальні аспекти реалізації проекту «Інтелект України» у початковій школі.....	399
<b>Лоїк Г.Б.</b> Підготовка майбутніх менеджерів туризму в сучасних умовах.....	403
<b>Мирошниченко О.А.</b> Опрацювання іншомовної фахової літератури студентами вищих медичних навчальних закладів.....	406
<b>Мірошніченко Ю.В., Пашківець Е.С.</b> Модернізація системи освіти в Україні: проблеми і перспективи.....	410
<b>Муромець В.Г.</b> Вплив фасилітаційних практик на розвиток загальних компетентностей студентів PhD програми у контексті реалізації дослідницької стратегії: досвід Великої Британії.....	413
<b>Новик І.М., Ткаченко К.О.</b> Педагогічне просвітництво батьків.....	417
<b>Нос А.С., Галюка О.С.</b> Зміст професійної підготовки майбутнього вчителя початкової школи у британських та українських закладах освіти.....	420
<b>Олійник К.С.</b> Підготовка майбутніх працівників соціальної сфери до професійної діяльності.....	424
<b>Олійник О.В., Сонько В.І.</b> Самостійна робота з теми «Подвійні та повторні ряди».....	428
<b>Опалюк Т.А.</b> Дидактичний потенціал гуманітарних дисциплін щодо формування соціальної рефлексії майбутніх вчителів.....	433
<b>Павлюк Т.Г.</b> Досвід підготовки фахівців до роботи з персоналом у зарубіжній теорії та практиці.....	438

<b>Пшенична О.О.</b> Особливості професійної діяльності та змісту підготовки офіцерів-прикордонників в сучасних умовах.....	443
<b>Рідель Т.М.</b> Шляхи підвищення мотивації при вивченні англійської мови студентами СНАУ.....	448
<b>Рубінська Б.І.</b> Відбір варіантів англійської мови для викладання практичної фонетики англійської мови перекладачам у ВНЗ.....	453
<b>Султанова Н.В.</b> Аналіз змісту та методів виховання дітей в закладах шкільної освіти в Україні (1956-1959 роки).....	457
<b>Твердохліб Г.В.</b> Створення іншомовного освітнього середовища як умова успішної професійної самореалізації вчителів іноземних мов.....	461
<b>Тимофеев В.А.</b> Психологический подход к обучению взрослых иностранным языкам на основе иммерсионного метода.....	465
<b>Фалинська З.З.</b> Праксеологічний підхід до практичної підготовки майбутніх магістрів соціальної сфери.....	469
<b>Чорна І.І.</b> Розвиток швидкості та гнучкості професійного мислення студентів економічного профілю засобами іноземної мови як важлива умова їхньої професійної мобільності.....	472
<b>Шакура Ю.О., Євтушок І.О.</b> Практичне використання технології проектного навчання під час лінгвістичної підготовки майбутніх учителів початкової школи.....	476
<b>Shevchenko M.V.</b> The role of subtitles in teaching English with videos at technical universities.....	480
<b>Шевченко Ю.М.</b> Специфіка підготовки майбутніх фахівців початкової освіти до духовно-морального розвитку особистості молодшого школяра в крос-культурному просторі.....	484
<b>Щербакова О.А., Нікіфорчук С.С.</b> Аспекти впровадження предметно-мовного інтегрованого навчання у ВНЗ.....	490
<b>Яковлева В.А., Іванова С.М.</b> Особливості методики практичного навчання у процесі вивчення дисципліни «Податкова система».....	493

<b>Яковлева В.А., Ільченко В.В.</b> Основні форми позааудиторної роботи у формуванні здорового способу життя студентів.....	497
<b>Яковлева В.А., Ніколенко Н.А.</b> Особливості педагогічної інноваційної діяльності.....	500
<b>Ярема В.В.</b> Сутність, структура і зміст готовності майбутніх офіцерів морської піхоти до наставницької діяльності.....	503

## ТЕХНІЧНІ НАУКИ

<b>Винарчик Л.В., Хавар Ю.С., Губар Ю.П.</b> Застосування економіко-математичного підходу до оцінки земельних ділянок населених пунктів.....	507
<b>Дмитриева Н.В., Парапир В.В.</b> Мониторинг конструктивно-технологических решений энергоэффективной теплоизоляции фундаментов.....	512
<b>Долженкова О.В., Джанашия Л.Р.</b> Аналіз статистики надзвичайних ситуацій в Україні за 2007-2016 роки.....	518
<b>Маркова Е.Е., Сорокунский А.Ю.</b> Повышение эффективности управления процессом сепарации жидкостей и твердых веществ при помощи современных тарельчатых сепараторов фирмы Альфа Лаваль.....	522
<b>Мусієнко А.В.</b> Регулюючі та берегоукріплюючі роботи для захисту від затоплення на р. Стрий в межах населених пунктів Стрийського району.....	526
<b>Пирогов В.В., Косатенко Д.О., Шалова Є.О., Подколзіна А.І.</b> Перспективи розвитку сонячної енергетики в світі та в Україні.....	534
<b>Ройзман В.П., Возняк А.Г.</b> Розрахунок контактного тиску в вузлах вологозахисту алюмінієвих конденсаторів.....	544
<b>Тертиця Д.М., Люта М.В., Розломій І.О.</b> Методи забезпечення надійного доступу до систем дистанційного навчання.....	548
<b>Тракало Т.О.</b> Ляні кормові екстракти як компоненти комбікормів.....	552
<b>Штефан Н.И., Гнатейко Н.В.</b> Построение математической модели нестационарного взаимодействия конструкции с пузырьковой жидкостью.....	556



## ЕКОНОМІЧНІ НАУКИ

<b>Безсмертна О.В., Денисевич Є.С., Зайцева Д.Є.</b> Інновації як ключовий фактор розвитку логістичних процесів у сучасній економіці.....	559	<b>Зиза О.О., Скубіліна А.В., Овсієнко Н.М.</b> Особливості розвитку малого підприємництва в Україні.....	624
<b>Беляєва С.С.</b> Актуальні питання організації комплексних тренінгових програм навчання персоналу готелів.....	564	<b>Ігнатенко Т.С.</b> Доступність та якість вищої освіти як передумови становлення середнього класу в Україні.....	629
<b>Бикова А.А., Лобза А.В.</b> Управління знаннями персоналу як передумова конкурентоздатності організації.....	572	<b>Калініченко Д.Р.</b> Розвиток людського капіталу в системі ключових факторів конкурентоспроможності національної економіки в умовах глобалізації.....	634
<b>Бондарчук Н.В., Кубрак А.А.</b> Організаційні засади формування системи економічної безпеки на підприємстві.....	577	<b>Кисіль С.С.</b> Кредитне забезпечення розвитку сільськогосподарських підприємств.....	638
<b>Воляк А.Р., Панічева Т.І.</b> Роль інтерактивних технологій у сільському господарстві: на прикладі США.....	581	<b>Кобеля З.І., Сироїшко К.В.</b> Особливості біржової торгівлі в Україні.....	642
<b>Герман І.В.</b> Актуальні питання інвестиційної політики підприємств туристичної сфери.....	585	<b>Ковінько О.М., Пасічник Т.Г.</b> Особливості сучасних маркетингових технологій в управлінні підприємством.....	647
<b>Глушенкова А.А., Лазоренко А.В.</b> Стратегічні напрями розвитку інноваційного потенціалу підприємств зв'язку.....	592	<b>Коніна М.О., Режа К.З.</b> Недержавне пенсійне страхування в Україні: перешкоди розвитку та шляхи їх подолання.....	651
<b>Гончарук С.М., Войтович Н.В.</b> Гармонізація обліку зобов'язань на підприємствах в Україні в контексті переходу на міжнародні стандарти.....	596	<b>Краснікова Н.О., Кесов Д.А.</b> Перспективні заходи державного регулювання стабілізації економіки України.....	655
<b>Гут А.В.</b> Основні фінансові результати підприємств деревообробної, паперової та поліграфічної промисловості Карпатського регіону.....	600	<b>Краснікова Н.О., Харлан І.С.</b> Особливості розвитку світової торгівлі у посткризовий період.....	659
<b>Джуровець А.І., Катана А.В.</b> Стан розвитку малого підприємництва, проблеми його функціонування в Чернівецькій області.....	605	<b>Кривуша С.Г.</b> Оцінка продуктивності праці в секторі послуг.....	665
<b>Дзьоба В.Б.</b> Удосконалення методики оцінки ефективності системи внутрішнього контролю.....	609	<b>Кудріна О.Ю., Саєнко О.О.</b> Вдосконалення механізму сервісно-партнерських відносин між державною фіскальною службою України та великими платниками податків.....	670
<b>Дунда С.П., Ковтун О.С.</b> Технологія форсайт як інструмент стратегічного менеджменту.....	612	<b>Кузьмінець Т.Г., Перегняк Ю.А.</b> Управління фінансовими ризиками підприємства в умовах ринкової економіки.....	677
<b>Євченко Т.І.</b> Українська економіка у 2018 році: відродження чи стагнація.....	617	<b>Курносова Ю.А., Масюк Ю.В.</b> Шляхи стабілізації фінансової безпеки банківських установ.....	680
<b>Заярна Н.М., Пасенченко Ю.С., Тис Р.І.</b> Необхідність впровадження світового досвіду мотивації персоналу на вітчизняних підприємствах.....	620	<b>Kukhta P.V., Datskova D.V.</b> Barriers to the venture capital investments in Ukraine.....	684
		<b>Куць Т.В., Басиста С.А.</b> Методи оцінки виробничих запасів підприємства.....	690

<b>Лагута Я.М.</b> Методичні підходи до експрес-оцінки корпоративної соціальної відповідальності підприємства.....	694	<b>Полятикін С.О.</b> Формування інноваційно-інвестиційної діяльності для розбудови аграрного сектору економіки.....	747
<b>Lytvynenko O.D., Pavliuchenko D.M.</b> Management of the crisis prevention system at the enterprise.....	698	<b>Слободян Н.Г., Гудименко О.С.</b> Попередільний (попроцесний) метод обліку витрат та його застосування в управлінні витратами промислового підприємства.....	751
<b>Ліганенко К.В.</b> Покращення Інтернет-рекламування послуг підприємства.....	702	<b>Смачило І.І.</b> Формування економічної стратегії підприємства в сучасних умовах.....	758
<b>Лобза А.В., Моргуновська Н.А.</b> Створення корпоративного університету організації як ефективний інструмент розвитку персоналу.....	707	<b>Сокіл О.Г.</b> Методологічні положення обґрунтування показників обліково-аналітичного забезпечення сталого розвитку сільськогосподарських підприємств.....	762
<b>Лысевич С.Г.</b> Пути усовершенствования хозяйственного механизма на уровне предприятия.....	711	<b>Табінський В.А., Колеснік Є.О., Сіліна І.С.</b> Стабілізація валютного курсу як необхідний фактор економічного розвитку в Україні.....	768
<b>Мазурець Р.Р., Дмитренко В.А.</b> Актуальні напрямки розвитку туристичного потенціалу міста Бровари.....	715	<b>Теребух А.А., Кошова Б.Р.</b> Оцінювання впливу соціально-економічного розвитку на формування туристичної інфраструктури Західного регіону України.....	772
<b>Махначова Н.М., Семенюк І.Ю., Дмитрієва Т.І.</b> Теоретичні та методичні основи організації управління фінансовими ресурсами підприємства при здійсненні ЗЕД.....	719	<b>Тюха І.В., Білошапка А.В.</b> Стан та тенденції розвитку ринку молочної продукції в Україні.....	779
<b>Мельник О.І., Кульбачна Л.А., Жудім М.С.</b> Стан та перспективи розвитку страхового ринку в Україні.....	724	<b>Тюха І.В., Ковальська В.В.</b> Основні напрями підвищення товарної політики підприємства при виході на зовнішні ринки.....	782
<b>Онищук Н.В., Миронюк М.А.</b> Сучасний досвід інноваційної діяльності міжнародного туристичного оператора.....	727	<b>Холявко Н.І.</b> Сутність інформаційного суспільства і систематизація наукових підходів до його трактування.....	787
<b>Писарева Т.В., Чернецька О.В.</b> Теоретичні аспекти розрахунків із заробітної плати.....	731	<b>Штуца В.М.</b> Застосування економіко-екологічних інструментів в Україні.....	791
<b>Платонов А.Ю.</b> Географічні трансформації та концептуальні підходи до організації міжнародних вантажних перевезень в умовах євроінтеграції.....	735		
<b>Полчанінова І.Л., Чернявський В.О., Дяченко Д.О.</b> Формування раціональних організаційних і економічних параметрів функціонування підприємств готельного господарства в умовах ринку.....	741		

## CONTENTS

PHYSICAL AND  
MATHEMATICAL SCIENCES

- Kutelmakh R.K., Uhrynovskyi B.V.**  
Investigation of the efficiency  
of common edges decomposition  
algorithm for solving large-size  
traveling salesman problem.....1
- Piskun-Sulim I.M.**  
The role of the laboratory workshop  
in the preparation course  
of future physics teachers.....6

## BIOLOGICAL SCIENCES

- Godun N.I., Grigorieva Y.P.**  
Healthy saving educational  
technologies in the formation  
of a healthy person.....12
- Krainiukov A.N.,  
Striian K.A., Krainiukov A.A.**  
Bioindication methods  
for environmental monitoring.....16
- Marchenko D.G., Filimonova L.A.**  
Comparative characteristics  
of qualitative changes in ultrastructures  
of myocardial embryos of rats  
in normal and after the effect  
of ethanol in during 1<sup>th</sup> – 28<sup>th</sup> day  
of postnatal ontogenesis.....20

AGRICULTURAL  
SCIENCES

- Dekhtyiar Y.F.,  
Barkar Y.V., Bokhomaz A.V.**  
Use of Vilzim enzyme drug  
in ration of young pigs  
on growing and discarding.....24
- Kareba M.I., Khokhlova Y.Y.**  
Economic efficiency and prospects  
of development wine growth  
in Ochakiv district  
of Mykolayiv region.....28

## HISTORICAL SCIENCES

- Bey N.O.**  
The stages of evolution of scientific  
bases of motor industry  
are in Ukraine.....33
- Lukyanenko O.V.**  
Rebellious and loyal: Poltava teachers  
in the grain procurement campaign  
in 1932-1933.....37
- Pavliv O.V.**  
History of manuscript  
of Dr. Vladimir Gorbovy  
«Weather of conscience».....41

## PHILOSOPHICAL SCIENCES

- Shpachinsky I.L., Kushev A.V.**  
Blokchein as a means to cut over  
corruption: world experience  
and prospects of technology  
development in Ukraine.....45

## MEDICAL SCIENCES

- Goncharuk-Khomyn M.Y., Kenyuk A.T.,  
Foros A.I., Tsuperyak S.S.,  
Havryleshko K.I., Moshak Y.V.**  
Assesment of the bone level  
reduction in the peri-implant  
area using experimental principle  
of superiomposition.....48
- Goncharuk-Khomyn M.Y., Stetsyk M.O.,  
Stetsyk A.O., Krychfalushii S.I.,  
Velykodna M.V., Boichuk M.M.**  
Analysis of approaches for expert  
evaluation of dental status  
changes: forensic dental  
and methodological aspects.....52
- Ivaskevych V.Z.,  
Klitynska O.V., Borodach V.O.**  
The etiological factors of the vestibular  
position of the canines in different  
periods of occlusion formation.....56
- Kostenko Y.Y.,  
Gangur I.Y., Sorokopud I.V.**  
Prognostic evaluation of the effect  
of endodontic treatment  
on the level of functional stability  
of teeth in patients with parodontal  
pathology.....59
- Kostenko Y.Y., Domysche M.Y.**  
Criteria for evaluation the influence  
of physiotherapeutic methods  
of treatment in stomatological practice.....63
- Riga O.O., Gonchar M.O.,  
Konovalova N.M., Orlova N.V.**  
Assessment of pain  
on the scale of r-FLACC in infants  
with paralytic syndromes.....66

## PSYCHOLOGICAL SCIENCES

- Yermakova N.O., Merezhkina A.E.**  
The phenomenon of narcissism  
in the foreign and domestic (Ukrainian)  
psychological science.....71
- Litvinchuk M.Yu.**  
Results of the research  
of psychological preparedness  
of future borders to decision  
in crisis situations.....76

## SOCIOLOGICAL SCIENCES

- Lavretsky R.V., Loza A.S.**  
Ethical dilemmas in social work.....81

## POLITICAL SCIENCES

- Bondarenko O.O.**  
Functional representation  
of interests under the conditions  
of the decentralization of power.....87

PHYSICAL EDUCATION  
AND SPORT

- Bugaevskiy K.A.**  
Changes of sexual dimorphism  
values in somatotypes  
at young sportsmans, undertaken  
by different types of uniformations.....91
- Vikhrov K.L.**  
Dynamic stereotype formation  
in ball possession technique  
in football player training.....95
- Marynenko S.I., Kandyba P.O.**  
Improvement of relations  
in a student's academic group  
of a higher educational establishment  
with the help of physical  
education and sports.....100

## STATE ADMINISTRATION

- Muromets N.E., Bolda O.U.**  
The concept of social security  
and its structure in Ukraine.....105
- Muromets N.E., Sokolovska O.O.**  
Strategic priorities of socio-economic  
development of regions.....109

## CULTURAL STUDIES

- Lytvynenko A.I.**  
To the problem of the development  
of the regional culture of the Poltava  
region during the XIX century.....113

## SOCIAL COMMUNICATIONS

- Vasilyeva A.S.**  
Blogs as a new means  
of media in Ukraine.....119
- Genick R.V.**  
Russian-Ukrainian information war.....122
- Dotsenko K.O., Perestoronina K.V.**  
Ukrainian brands of delivery  
services: the ways of positioning  
by advertising methods.....126
- Zaiets O.M.**  
Theoretical foundations of investigation  
of public relations as a tool  
of interaction of political  
subjects of Ukraine.....130
- Ivanykha T.V., Novikova J.D.**  
Content strategy of brand  
promotion in social networks.....133

- Kovinko O.M.,  
Osavoliuk I.V., Matsenko A.A.**  
Analysis of internet-advertising  
development in Ukraine.....136
- Marina O.Yu.**  
Features of consumer  
information in digital space.....139
- Temnenko D.M.**  
Values of Ukrainian culture  
in the context of media.....143

## HISTORY OF ART

- Aksenov O.B.**  
Specificity of the concertmaster  
of choreographic disciplines in higher  
educational artistic institutions.....147
- Bondarchuk V.O.**  
Dmytro Hnatyuk – Professor  
of P.I. Tchaikovsky National  
Music Academy of Ukraine.....150
- Zhydkykh O.B.**  
Artistic features of patchwork  
technique application  
in modern clothing.....154
- Keba M.Ye.**  
Newest textbooks on technique  
and methods of teaching European  
ballroom dancing as a reflection  
of the current state of competitive  
ballroom dance.....160
- Keba M.Ye.**  
Analysis of technical errors  
in work of stopping performance  
of the swing European  
ballroom dance.....164
- Keba M.Ye.**  
A modern system for evaluating  
competitions in ballroom dancing  
(dance sport).....168
- Lyashko M.P.**  
Musical-aesthetic education  
as one of the most important factors  
in the formation of the spiritual culture  
of personality means folklore.....171
- Martseniuk H.P.**  
General historical aspects  
of the development of the ensemble  
trombone performance.....176
- Martseniuk H.P.**  
Problems of the functional  
chamber ensemble of trombones.....181
- Martseniuk H.P.**  
Classification of strokes  
and techniques while trombone playing.....187
- Martseniuk H.P.**  
Non-traditional and modern  
techniques of performance  
in trombone performance practice.....193

<b>Pavlovskiy V.V.</b> The activation mechanism of the actor scenic activity vulner school as the models of the closed system of energy.....	199
<b>Patsunov V.P.</b> The trajectory of direction – from consciousness to super-consciousness.....	204
<b>Romanenkova Ju.V.</b> The art language of mannerism as visualization of the system of the internal contradictions of its philosophical and aesthetic platform.....	208
<b>Filippova O.N.</b> Evolution in the works of R.R. Falk (1886-1958).....	212

## PHILOLOGICAL SCIENCES

<b>Bondar L.V., Helun Y.Y.</b> Comparative analysis of the sentences with a reduced syntactic structure in Ukrainian and French.....	218
<b>Vasylivska N.I.</b> Post epic in Peter Weiss's works.....	222
<b>Drofyak N.I.</b> Substantive structure within the scope of cognitive linguistics.....	226
<b>Kasianova O.A.</b> Acoustic characteristics of phoneme /f/ (experimental and phonetic research).....	230
<b>Kovpik S.I.</b> Picaresque roman by Alain-René Lesage «The History of Jill Blas from Santillane» in the spiritual comprehension by Grygoriy Skovoroda.....	236
<b>Kondaurova K.V.</b> The structure of the Latin legislative document (on the material of the papal bull, capitulars, universals and privileges).....	239
<b>Kot S.P.</b> Nation's mental identity in the translation process: theoretical aspect.....	243
<b>Pavlova I.G.</b> The peculiarities of the synonymous lexical collocations <i>Resurrection</i> <i>of Christ, Blessed Sunday and Easter</i> in the structure of the Ukrainian Orthodox Sermons.....	247
<b>Pyatnychka T.V.</b> Multifaceted semantics of presence and its expression by various tense forms of the English verb.....	255
<b>Smolnytska O.O.</b> Federico García Lorca's drama in the Ukrainian translations: intertextuality and catholic symbolic.....	259

<b>Sukhachova N.S.</b> Peculiarities of the English terminological system of management terms translation.....	266
<b>Fedorova Yu.G., Ovcharenko D.I.</b> The peculiarities of language representation of neologisms in the field of science.....	270
<b>Shumylo I.I., Karpushyna M.H.</b> Difficulties of the legal terms translation of the English language.....	275

## LAW SCIENCES

<b>Balashov D.V.</b> Maritime robbery, problem in Ukraine and in the world.....	279
<b>Helunenko A.I.</b> Realization of the Strategy of the national security of Ukraine in the economic.....	283
<b>Davydova I.V.</b> EDS and other identifiers of persons as factors of harmonization of Ukrainian legislation with the EU legislation.....	287
<b>Marchenko V.Yu.</b> Improvement of legal regulation of the GMO usage in Ukraine taking into account the experience of foreign countries.....	291
<b>Momot O.V.</b> Cyberbullying: aggression in the virtual world.....	295
<b>Nanka N.O., Filimonova J.O.</b> On the issue of global responsibility of international intergovernmental organizations.....	300
<b>Rybalko T.F.</b> Legal problem of ratification of the Rome Statute in Ukraine.....	304
<b>Romanchenko D.I.</b> The concept of committing a crime by a prior conspiracy of a group of persons.....	308
<b>Sevastyanova A.Y., Pshenichnova Z.I.</b> Problems of using of evidence obtained in non-traditional way in criminal proceedings.....	311
<b>Servetsky I.V., Nazarenko E.L.</b> Interpretation of essence and maintenance of social defence of employees of operative subdivisions of Security Service of Ukraine.....	315
<b>Sydorenko A.S., Babiy Y.S.</b> Specificity of the legal regulation of the work of juveniles at the international level and in Ukraine.....	319
<b>Stelmakh M.V.</b> The issue of classification of illegal extraction of mineral resources of local relevance.....	323

<b>Tyschenko K.S.</b> International human rights standards: concepts and classification.....	328
<b>Manankova I.V., Tovstopyat A.V.</b> The insignificance of the act in crimes with a formal composition.....	331
<b>Khylchenko A.S.</b> Formalization of sentencing according to the legislation of foreign countries and Ukraine.....	334

## PEDAGOGICAL SCIENCES

<b>Antypin E.B.</b> Periodization of ideas of continuity children's labor education in pedagogical thought of Ukraine (late XIX – 30-th of XX century).....	339
<b>Arestenko V.V., Romanyshyna L.M.</b> Theoretical bases of future natural sciences teachers' professional motivation.....	343
<b>Bilyavets S.Y.</b> The substantiation of the components of the methodological system for forming the professional competence of future officers borderers in the process of studying military special disciplines.....	346
<b>Bosa V.P.</b> Categorical-conceptual analysis of the problem of the study of speech competence of future foreign languages teachers in the process of studying special disciplines.....	352
<b>Vintyuk Yu.V.</b> Implementation of information and computer technologies in the process of preparation of future professional psychologists.....	358
<b>Voloshyn S.M.</b> Psychological and pedagogical basis for the thinking development of junior schoolchildren: theoretical analysis.....	363
<b>Detsiuk T.M., Kosoplotkina N.L.</b> Forming features of the achieving success motivation in the professional activity of social workers.....	366
<b>Dychka N.I., Pavlenko O.V.</b> B. Bloom's taxonomy in teaching English for specific purposes in the XXI century.....	370
<b>Dudikova L.V.</b> Characteristics of the structure and content of the professional and ethical competence of future doctors.....	374

<b>Zhydkova N.N.</b> The formation of the method of pupils' activities and experience of its realization in the jurisprudence training.....	379
<b>Zaichenko A.E.</b> On the issue of applying the linguistic and country study approach when learning a foreign language.....	383
<b>Kopochynskaya Yu.V.</b> Theoretical and methodological aspects of the formation of the professional identity of future professionals in physical rehabilitation.....	387
<b>Kochubey L.V.</b> Teaching dialogical speech in Ukrainian-Russian bilingualism conditions at Russian language lessons.....	391
<b>Krokhmalna H.I., Tiutina S.O.</b> Development of scientific broadcasting of the primary school pupils.....	395
<b>Liktya L.N.</b> Relevant aspects of implementing the project «Intellect of Ukraine» in elementary school.....	399
<b>Loik G.B.</b> Future tourism managers preparation in modern conditions.....	403
<b>Myroshnychenko O.A.</b> Work with foreign language professional literature by the students of higher medical educational institutions.....	406
<b>Miroshnichenko Yu.V., Pashkivets E.S.</b> Modernization of the educational system in Ukraine: problems and prospects.....	410
<b>Muromets V.H.</b> The influence of facilitation practices for the development of general competitives of PhD program students in the context of the research strategy implementation: the experience of Great Britain.....	413
<b>Novyk I.M., Tkachenko K.O.</b> Pedagogical education of parents'.....	417
<b>Nos L.S., Halyuka O.S.</b> The content of professional training of the future teachers of primary school in British and Ukrainian higher educational establishments.....	420
<b>Oliynyk K.S.</b> Future social workers preparation to professional activities.....	424
<b>Oliynyk E.V., Sonko V.I.</b> Independent works on the topic «Repetitive and double rows».....	428

<b>Opalyuk T.L.</b> Didactic potential of humanitarian disciplines in connection with the formation of social reflexion of future teachers.....	433	<b>Shcherbakova O.L., Nikiforchuk S.S.</b> Aspects of content and language integrated learning implementation in universities.....	490
<b>Pavliuk T.H.</b> Foreign theory and practice experience in training specialists on personnel morale.....	438	<b>Yakovleva V.A., Ivanova S.M.</b> Features of practical training methods in the study of discipline «Tax system».....	493
<b>Pshenychna O.O.</b> Peculiarities of professional activity and content of preparation of border guard officers in modern conditions.....	443	<b>Yakovleva V.A., Ilchenko V.V.</b> Basic forms of posaauditorial work in forming the healthy life of students.....	497
<b>Ridel T.M.</b> Ways to improve students' motivation while mastering the English language at SNAU.....	448	<b>Yakovleva V.A., Nikolenko N.A.</b> Peculiarities of pedagogical innovative activity.....	500
<b>Rubinska B.I.</b> The choice of the English language variants for teaching practical English phonetics to the interpreters in higher educational establishments.....	453	<b>Yarema V.V.</b> The essence, structure and maintenance of readiness of the future Marine Corps officers for tutor activity.....	503
<b>Sultanova N.V.</b> Analysis of content and methods of education of children in establishments of school education in Ukraine (1956-1959).....	457	<b>ENGINEERING SCIENCES</b>	
<b>Tverdokhlib G.V.</b> Creation of foreign educational environment as a condition of successful professional self-fulfillment of foreign languages teachers.....	461	<b>Vynarchyk L.V., Khavar Yu.S., Hubar Yu.P.</b> Application of economic-mathematical approach to evaluation of the land of settlements.....	507
<b>Timofeev V.A.</b> Teaching foreign languages from the perspective of the psychological characteristics of adult language course students.....	465	<b>Dmitrieva N.V., Parapir V.V.</b> Monitoring of structural and technological solutions of energy efficient insulation of foundations.....	512
<b>Falinskaya Z.Z.</b> Practical approach to practical training of future masters of social sphere.....	469	<b>Dolzhenkova O.V., Dzhanshyia L.R.</b> Analysis of statistics of emergency situations in Ukraine in 2007-2016.....	518
<b>Chorna I.I.</b> Development of speed and functionality of professional intelligence of students of economic profile by means of foreign language as important condition of their professional mobility.....	472	<b>Markova Ie.Yu., Sorokunckii O.Yu.</b> Increasing the efficiency of control the process of separation of liquids and solid substances by means of the modern Alfa Laval disk stack separators.....	522
<b>Shakura Y.O., Evtushok I.O.</b> Practical use of project teaching technology at future primary school teachers' linguistic training.....	476	<b>Musiyenko A.V.</b> Regulatory and breaker-operating works for protection from depending on the Stryi river between planeed points of Striysk region.....	526
<b>Shevchenko M.V.</b> The role of subtitles in teaching English with videos at technical universities.....	480	<b>Pirogov V.V., Kosatenko D.A., Shalova E.A., Podkolzina A.I.</b> Prospects for the development of solar energy in Ukraine and the world.....	534
<b>Shevchenko Yu.M.</b> Specificity of the future primary school teachers' training for the spiritual and moral development of a primary schoolchild's personality in a cross-cultural space.....	484	<b>Royzman V.P., Voznyak A.G.</b> Calculation of contact pressure in hygiene of hydroxycyston aluminum capacitors.....	544
		<b>Tertitsa D.M., Lyuta M.V., Rozlomyi I.A.</b> Methods of providing reliable access to remote training systems.....	548

**Trakalo T.O.**  
Wood forest extracts  
as combined components.....552

**Shtefan N.I., Gnateyko N.V.**  
Construction of a mathematical  
model of the nonstationary interaction  
of a structure with a bubble liquid.....556

## ECONOMIC SCIENCES

**Bezsmertna O.V.,  
Denysevych Y.S., Zaitseva D.Y.**  
Innovation as a key factor  
in the development of logistics  
processes in the modern economy.....559

**Belyaeva S.S.**  
Pressing questions of organization  
of complex training-programs  
educating personnel of hotels.....564

**Bikova A.L., Lobza A.V.**  
Staff knowledge management  
as an organization competitiveness  
prerequisite.....572

**Bondarchuk N.V., Kubrak A.A.**  
Organizational framework  
for the formation of the economic  
safety system at enterprise.....577

**Voliak L.R., Panicheva T.I.**  
The role of interactive technologies  
in agriculture: on the example  
of the USA.....581

**Herman I.V.**  
Actual issues of investment policy  
of tourism enterprises.....585

**Gluskenkova A.A., Lazorenko L.V.**  
Strategical directions of development  
of innovative potential of enterprises  
of connection.....592

**Goncharuk S.M., Vojtovych N.V.**  
The harmonization of accounting  
commitments on enterprises  
in Ukraine in the context of transition  
to international standards.....596

**Gut L.W.**  
Key financial results of enterprises  
of wood, paper, and printing industry  
of Carpathian region.....600

**Dzhurovets A.I., Katana A.V.**  
The state of small business  
development, problems  
of its functioning in Chernivtsi region.....605

**Dzoba V.B.**  
Improvement of the method  
of evaluating the efficiency  
of the internal control system.....609

**Dunda S.P., Kovtun O.S.**  
Foresight technologies  
as an instrument of strategic  
management.....612

**Yevenko T.I.**  
The Ukrainian economy in 2018:  
the revival or stagnation.....617

**Zayarna N.M.,  
Pasenchenko Yu.S., Tis R.I.**  
Necessity for implementation  
of the world experience motivation  
of the staff in domestic enterprises.....620

**Zyza O.O.,  
Skubilina A.V., Ovsienko N.M.**  
Features of small entrepreneurship  
development in Ukraine.....624

**Ignatenko T.S.**  
Accessibility and quality of higher  
education as a precondition  
for the establishment  
of the middle class in Ukraine.....629

**Kalinichenko D.R.**  
Human capital development  
in the key factors system  
of national economy competitiveness  
in globalization conditions.....634

**Kysil S.S.**  
Credit support for development  
of agricultural enterprises.....638

**Kobelia Z.I., Syroizhko K.V.**  
Features of exchange  
trading in Ukraine.....642

**Kovin'ko E.N., Pasichnyk T.G.**  
Features of modern marketing  
technologies in management  
enterprise.....647

**Konina M.O., Rekha K.H.**  
Independent pension insurance  
in Ukraine: defense of development  
and ways of delivery  
of their payments.....651

**Krasnikova N.A., Kesov D.A.**  
Perspective measures  
of state regulation of Ukraine's  
economy stabilization.....655

**Krasnikova N.A., Kharlan I.S.**  
Features of development of world  
trade in post crisis period.....659

**Kryvusha S.H.**  
Evaluation of labor productivity  
in the services sector.....665

**Kudrina O.Y., Saienko O.A.**  
Improving mechanism  
service-partnership relations  
between the public physical service  
of Ukraine and great tax payers.....670

**Kuzminets T.G., Peregnyak Yu.A.**  
Management of the financial risks  
of the enterprise in the conditions  
of the market economy.....677

**Kurnosova Yu.A., Masuk J.V.**  
Management of financial security  
of banking institutions.....680



<b>Kukhta P.V., Datskova D.V.</b> Barriers to the venture capital investments in Ukraine.....	684	<b>Polchaninova I.L., Chernyavsky V.O., Dyachenko D.A.</b> Formation of rational organizational and economic parameters of the functioning of the hotel enterprises in the market conditions.....	741
<b>Kuts T.V., Basysta S.A.</b> Valuation methods of stocks of the enterprise.....	690	<b>Poliatykin S.O.</b> Formation of innovation and investment activity for the development of the agrarian sector of the economy.....	747
<b>Laguta Y.N.</b> Methodical approaches to express-evaluation of corporate social responsibility of the enterprise.....	694	<b>Slobodian N.G., Hudymenko O.S.</b> Process method of cost accounting and its application in managing costs of an industrial enterprise.....	751
<b>Lytvynenko O.D., Pavliuchenko D.M.</b> Management of the crisis prevention system at the enterprise.....	698	<b>Smachylo I.I.</b> Formation of the economic strategy of the enterprise in modern conditions.....	758
<b>Lihanenko K.V.</b> Improvement of Internet advertising of enterprise services.....	702	<b>Sokil O.H.</b> Methodological provisions for the indicator substantiation of accounting-analytical support of agricultural enterprises sustainable development.....	762
<b>Lobza A.V., Morgunovskaya N.A.</b> Organization of corporate university as effective investments for personnel.....	707	<b>Tabinskiy V.A., Kolesnik E.O., Silina I.S.</b> Stabilization of the exchange rate as the necessary factor of economic development of Ukraine.....	768
<b>Lysevich S.G.</b> Ways of management mechanism improvement at enterprise's level.....	711	<b>Terebukh A.A., Koshova B.R.</b> Assessment the influence of social and economic development on forming tourism infrastructure of Western region Ukraine.....	772
<b>Mazurets R.R., Dmitrenko V.A.</b> Actual directions of development of tourist potential of the city of Brovary.....	715	<b>Tykha I.V., Beloshapka A.V.</b> State and trends of development of dairy products market in Ukraine.....	779
<b>Makhnachova N.M., Semeniuk I.Y., Dmitriieva T.I.</b> Theoretical and methodical basis management organizations of financial resources of the enterprise for implementation of foreign economic activity.....	719	<b>Tykha I.V., Kovalska V.V.</b> Main directions of improving commodity policies of companies when entering foreign markets.....	782
<b>Melnyk O.I., Kulbachna L.A., Zhulim M.S.</b> State and prospects for the development of insurance market in Ukraine.....	724	<b>Kholiavko N.I.</b> The essence and systematization of scientific approaches to information society interpretation.....	787
<b>Nischuk N.V., Mironyuk M.A.</b> Modern experience of innovative activities of international tourist operator.....	727	<b>Shtutsa V.M.</b> Usage of economical and ecological tools in Ukraine.....	791
<b>Pisareva T.V., Chernetska O.V.</b> Theoretical aspects of calculations from the security board.....	731		
<b>Platonov A.Yu.</b> Geographical transformations and conceptual approaches to organization of international cargo transport in the conditions of euro integration.....	735		

# ФІЗИКО-МАТЕМАТИЧНІ НАУКИ

УДК 519.16

## ДОСЛІДЖЕННЯ ЕФЕКТИВНОСТІ ДЕКОМПОЗИЦІЙНОГО АЛГОРИТМУ СПІЛЬНИХ РЕБЕР ДЛЯ РОЗВ'ЯЗУВАННЯ ЗАДАЧІ КОМІВОЯЖЕРА ВЕЛИКИХ РОЗМІРНОСТЕЙ

Кутельмах Р.К., Угриновський Б.В.

Національний університет «Львівська політехніка»

У статті описано та досліджено декомпозиційний алгоритм на основі спільних ребер для розв'язування задачі комівояжера великих розмірностей. Метод спільних ребер застосований в якості початкової процедури декомпозиційного алгоритму для знаходження розв'язків підзадач. Експериментальні дослідження показали, що алгоритм доцільно застосовувати для розв'язування задач великої розмірності – понад 100000 точок. Алгоритм показує стабільне значення якості отриманого розв'язку в межах 8%. Час розв'язування зростає лінійно-логіарифмічно.

**Ключові слова:** задача комівояжера, алгоритм найближчого сусіда, 2-opt, алгоритм Ліна-Кернігана, метод спільних ребер, декомпозиційний алгоритм.

**Постановка проблеми.** Задача комівояжера полягає у знаходженні найвигіднішого маршруту, що проходить через вказані вершини тільки по одному разу з поверненням у початкову вершину. Задача комівояжера є *NP*-складною. Вона є однією з базових задач комбінаторної оптимізації, що має широке прикладне застосування [1] в транспортних задачах, задачах планування та логістики, мінімізації рухів у робототехніці, аналізі структури ДНК, системах телекомунікацій, виробництві друкованих плат, лазерній нарізці та ін.

Задачу можна представити у вигляді моделі на графі. Розрізняють різні варіанти задачі, найважливішими з яких є симетрична та асиметрична задачі. У випадку симетричної задачі всі пари ребер між тими самими вершинами мають однакову вагу, тобто для ребер  $d_{ij}$  та  $d_{ji}$  ваги однакові. В асиметричному випадку кількість можливих маршрутів вдвічі менша. Симетрична задача моделюється неорієнтовним графом.

В даній роботі розглядатиметься симетрична Евклідова задача комівояжера, де заданими вважають множину  $V$  з  $N$  точок ( $|V|=N$ ), які описані їхніми координатами  $(x_i, y_i)$ . Необхідно знайти маршрут  $T$ , що проходить по одному разу через кожну точку, довжина якого  $L(T)$  є мінімальною.

Багато існуючих задач та проблем мають надвелику розмірність (понад 100000 точок) і потребу в зменшенні витрат на отримання оптимальних розв'язків. Оскільки складність задачі є експонентною, а вимоги до швидкості обчислень, якості та розмірності задач підвищуються, то виникає необхідність розроблення спеціалізованих алгоритмів для швидкого та якісного розв'язування задач великих розмірностей.

**Аналіз останніх досліджень і публікацій.** Сьогодні існує багато методів розв'язування задачі комівояжера. Відомі методи розв'язання можна поділити на дві групи: точні методи [2] та евристичні (наближені) методи [3].

*Точні методи* знаходять гарантовано оптимальний шлях. Вони потребують значних

часових витрат і підходять лише для задач відносно малих розмірностей – до 1000 вершин, а з використанням розпаралелення – до 5000 вершин в графі.

*Евристичні методи* знаходять, часто за коротший час, наближені розв'язки. Наближені методи можна поділити на три групи: конструктивні алгоритми, алгоритми оптимізації та метаввристичні методи.

*Конструктивні алгоритми* – це найшвидші за часом обчислень методи, що забезпечують найгіршу якість розв'язків. За кожен крок роботи алгоритму до існуючої частини знайденого маршруту додається нове ребро. Найкращі конструктивні алгоритми забезпечують якість, на 10-15% гіршу від оптимального розв'язку. До конструктивних алгоритмів належать: алгоритм найближчого сусіда; жадібний алгоритм; алгоритм вставки.

*Алгоритми оптимізації* намагаються шляхом деяких змін скоротити вже обчислений маршрут. Прикладом такої евристики є *k-opt*-алгоритми, що систематично видаляють з маршруту групи з  $k$  ребер і замінюють їх іншими  $k$  ребрами отримуючи новий маршрут. Оскільки повний перебір можливих варіантів дорівнює кількості можливих маршрутів, на практиці обмежують  $k$  щонайбільше до 5. При цьому, випробовуються всі варіанти заміни двох та трьох ребер, уникаючи перебору з більшою кількістю ребер через значні витрати часу.

*Метаввристичні методи* комбінують методи пошуку локальних та глобальних розв'язків у абстрактній стратегії евристичної оптимізації задач. Багато методів цього типу базуються на методах пошуку локальних розв'язків, тобто, вони обчислюють деякий початковий розв'язок (наприклад, застосовуючи метод найближчого сусіда) та покращують його іншими методами, наприклад, методом *k-opt*-евристики, доти, поки неможливо буде знайти кращий маршрут.

Групою вчених [4-5] розроблено пакет програмного забезпечення для точного розв'язування

задачі комівояжера – Concorde TSP Solver [6]. В цьому пакеті реалізовані точні методи, зокрема метод гілок і меж, що можуть бути використані для задач невеликих розмірностей. Він забезпечив одержання оптимальних розв'язків для усіх тестів із бібліотеки TSPLIB, розмірністю включаючи 85900 точок.

Відомі евристичні методи мають обчислювальну складність  $O(N^2)$  і вище, що є також не ефективним для задач великих та надвеликих розмірностей (близько мільйона точок і більше). Найкращий на даний час евристичний метод Ліна-Кернігана-Гельсгауна має обчислювальну складність, близьку до  $O(N^{2.2})$ .

Дієвими підходами до розв'язування задачі комівояжера великих та надвеликих розмірностей можна назвати декомпозиційні методи, методи локальної та послідовної оптимізації.

*Декомпозиційні методи* передбачають розбиття всієї множини точок на підмножини обмеженої розмірності (500-2000 точок), для яких можна отримати високоякісні часткові розв'язки з невеликими часовими затратами; зшивання часткових розв'язків у початковий розв'язок та наступне його покращення розробленими оптимізаційними методами. Обчислювальна складність методів є близькою до лінійно-логіфічної, що обґрунтовано теоретично та підтверджено експериментально. Прикладом декомпозиційного алгоритму є *алгоритм приєднання часткових розв'язків у підмножинах при декомпозиції задачі комівояжера* [7].

*Методи локальної оптимізації* або як їх ще називають методи локального пошуку, перебирають можливі розв'язки шляхом виконання локальних змін, доки результат не зведеться до оптимального або не буде вичерпано певний ліміт часу чи кількість спроб.

Існує метод знаходження розв'язку задачі на основі спільних ребер [8], що полягає в об'єднанні розв'язків, отриманих за допомогою різних алгоритмів і з меншою обчислювальною складністю. Кроки алгоритму:

1. Знаходження  $N$  початкових розв'язків з допомогою  $N$  різних евристичних алгоритмів;
2. Знаходження всіх спільних ребер серед  $N$  розв'язків;
3. Об'єднання спільних ребер з допомогою іншого евристичного алгоритму.

**Виділення невирішених раніше частин загальної проблеми.** Експериментальні дослідження методу спільних ребер з використанням алгоритму 2-орт довели, що він є застосовний для задач великої розмірності і дозволяє покращити розв'язок задачі. Метод спільних ребер може бути застосований в якості початкової процедури для знаходження розв'язків підзадач декомпозиції. Поведінка методу спільних ребер із попередньою декомпозицією невідома і потребує експериментальних досліджень та аналізу.

**Мета статті.** Метою даної роботи є підвищення ефективності розв'язування задачі комівояжера. Для досягнення поставленої мети пропонується реалізувати та дослідити метод знаходження розв'язку задачі комівояжера з допомогою декомпозиції задачі на підзадачі та поступовим розв'язуванням підзадач методом спільних ребер.

**Виклад основного матеріалу.** Декомпозиційний метод включає три головні етапи: декомпозицію задачі, розв'язування підзадач та об'єднання розв'язків підзадач. Алгоритм із застосуванням методу спільних ребер:

1. Декомпозиція вхідної задачі на  $N$  підзадач.
2. Для кожної  $N_i$  ( $i=1, N$ ) підзадачі виконати кроки 3 і 4.
3. Розв'язування  $N_i$  підзадачі з допомогою алгоритму спільних ребер.
4. Об'єднання  $N_i$  розв'язку із загальним розв'язком.

Приклад такого розв'язування зображено на рисунку 1.



Рис. 1. Знаходження розв'язку задачі комівояжера на основі його нарощення

Кожен етап розв'язування задачі реалізується конкретними алгоритмами чи групою алгоритмів.

Оскільки випробовування алгоритму буде відбуватися на тестових випадково згенерованих задачах комівояжера, які характеризуються рівномірним розміщенням точок, то реалізація декомпозиції полягатиме у розбитті вхідної задачі сіткою, що розділятиме всю множину точок на підзадачі. Параметри декомпозиції включатимуть мінімальну та максимальну кількість точок підзадачі, кількість горизонтальних та вертикальних ліній поділу і т. д.

Виконується поступове нарощення розв'язку з допомогою методу спільних ребер. Процес поступового нарощення починається із пошуку розв'язку у деякій підмножині  $N_0$ . Далі вибирається наступна підмножина, наприклад,  $N_1$  (рис. 2).

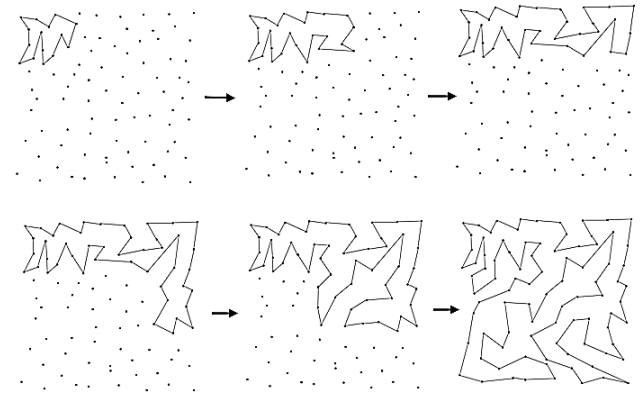

Рис. 2. Підмножини  $N_0$  та  $N_1$

Алгоритм приєднання часткових розв'язків має такий параметр, як величина області «перетину»  $\alpha$ . Він може задаватися або у числовому

вигляді, або в процентному відносно розміру підмножини. Рекомендоване значення параметра – у межах 20-70% від розміру підмножини.

На рисунку 3 зображено підмножини  $N_0$  та  $N_1$  з областю перетину.

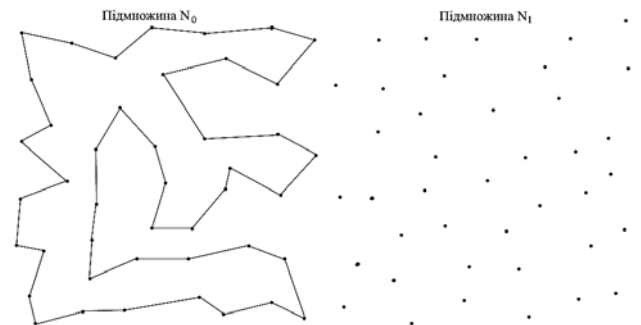

Рис. 3. Підмножини  $N_0$  та  $N_1$  із областю перетину

Для знаходження єдиного розв'язку задачі комівояжера для двох підмножин  $N_0$  та  $N_1$  розглянемо множини  $N^*$ , що містить усі точки з множини  $N_1$  та точки з множини  $N_0$ , які належать ребрам з області перетину  $\alpha$ . Розв'язок задачі комівояжера для  $N^*$  міститиме розв'язок для всієї множини  $N_1$  та тієї частини множини  $N_0$ , яка є найближчою до підмножини  $N_1$ . Для того, щоб на наступному кроці можна було об'єднати розв'язки задачі комівояжера, у підмножинах  $N_0$  та  $N^*$  застосовуються фіксовані ребра, які встановлюються між першою відвіданою точкою та останньою, а також між парами вхідних та вихідних точок у послідовності їх відвідування. Маючи усі необхідні вхідні дані (точки та умовні ребра), можемо розв'язати задачу комівояжера для підмножини  $N^*$  з допомогою алгоритму спільних ребер. Рисунок 4 ілюструє розв'язок задачі комівояжера для неї.



Рис. 4. Розв'язок задачі комівояжера для підмножини  $N^*$  з допомогою алгоритму спільних ребер

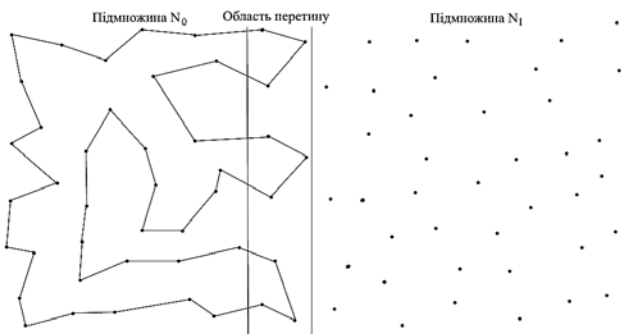

Рис. 5. Об'єднання розв'язків у підмножинах  $N_0$  та  $N^*$  в розв'язок задачі для підмножин  $N_0$  та  $N_1$

Останній крок – вилучення фіксованих ребер зі знайденого розв'язку та об'єднання його з розв'язком для підмножини  $N_0$ . У результаті одержуємо розв'язок задачі комівояжера для усіх точок підмножин  $N_0$  та  $N_1$ . Рисунок 5 показує результат об'єднання розв'язків у підмножинах  $N_0$  та  $N_1$ .

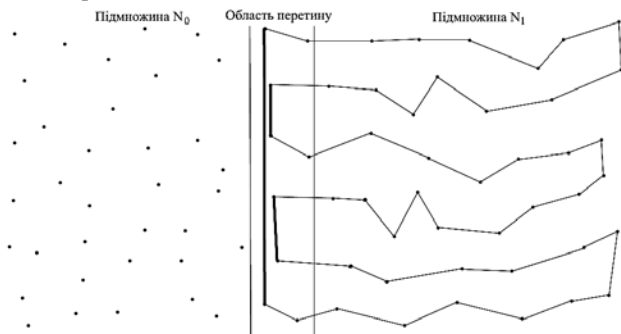
Алгоритм триває доти, доки всі підмножини не приєднаються до повного розв'язку вхідної множини точок.

Критеріями оцінювання роботи алгоритму для розв'язування задачі комівояжера є тривалість розв'язування задачі та якість отриманого розв'язку. Для оцінки якості розв'язку задачі використовується функція  $f_{quality}$ :

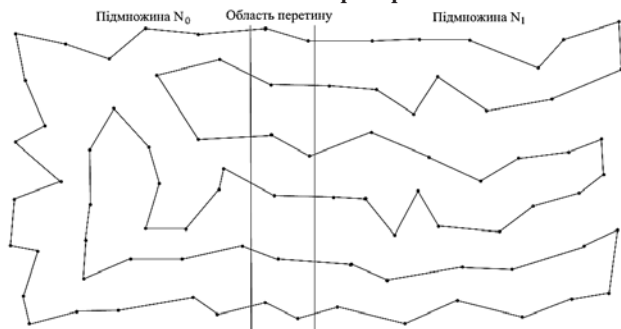
$$f_{quality}(M, M^*) = \frac{(lenM - lenM^*)}{lenM^*}, \quad (1)$$

де  $M^*$  – оптимальний розв'язок задачі,  $M$  – розв'язок, знайдений певним алгоритмом. При  $f_{quality}(M, M^*) = 0$  маршрут  $M$  (розв'язок задачі) вважається оптимальним, інакше – наближеним. Якщо  $M^*$  є невідомим, то порівняння здійснюється з найкращим на даний час відомим розв'язком. Функція оцінки якості розв'язку може приймати від'ємне значення, що свідчить про отримання кращого розв'язку, ніж відомий.

Таблиця 1

Порівняння роботи алгоритмів

Алгоритм	Найближчого сусіда	2-opt	Ліна – Кернігана	Спільних ребер	Декомпозиційний
Розмір задачі	500				
Час виконання, с.	0,0001	0,14	1	0,63	<b>0,42</b>
Довжина шляху	10433	9045	8245	8957	<b>8919</b>
Оцінка якості, %	26,6	9,7	0,0001	8,6	<b>8,2</b>
Розмір задачі	1 000				
Час виконання, с.	0,01	0,58	4	3	<b>1,62</b>
Довжина шляху	28651	24930	22956	24479	<b>24877</b>
Оцінка якості, %	25,2	8,9	0,3	6,9	<b>8,7</b>
Розмір задачі	5 000				
Час виконання, с.	0,33	14,5	41	91,4	<b>12</b>
Довжина шляху	313317	272881	253447	274125	<b>274129</b>
Оцінка якості, %	24,6	8,1	0,4	8,6	<b>8,6</b>
Розмір задачі	10 000				
Час виконання, с.	1,33	80,9	121	447	<b>24,3</b>
Довжина шляху	882812	774812	721340	769672	<b>781281</b>
Оцінка якості, %	23	7,9	0,5	7,2	<b>8,8</b>

Для дослідження декомпозиційного алгоритму виконано порівняння цього алгоритму із іншими

відомими евристичними алгоритмами та випробування на задачах великої розмірності.

Вхідні параметри декомпозиційного алгоритму спільних ребер під час досліджень:

- Розмір підзадач декомпозиції – 400–600 точок;
- Величина області перетину – 30%;
- Базові алгоритми – 4 алгоритми 2-орт для отримання початкових розв'язків та алгоритм 2-орт для об'єднання розв'язків.

Декомпозиційний алгоритм порівнюється із алгоритмом найближчого сусіда, 2-орт, Ліна-Кернігана та спільних ребер. Оптимальні розв'язки знайдено з допомогою точного алгоритму програмного засобу Concorde TSP Solver [6].

Результати порівняння роботи алгоритмів для задач розмірністю 500, 1000, 5000 та 10000 точок показано в таблиці 1 та графіках на рисунках 6 і 7.



Рис. 6. Графік порівняння часу виконання алгоритмів



Рис. 7. Графік порівняння оцінки якості розв'язків

На основі проведеного порівняння зроблено висновок, що час розв'язування задачі декомпозиційним алгоритмом спільних ребер значно менший за відомі алгоритми – обчислювальна складність близька до лінійної. Для задачі розміром 10 000 точок декомпозиційний алгоритм виконується швидше за алгоритм Ліна-Кернігана в 5 разів, а в порівнянні з базовим алгоритмом спільних ребер – в 19 разів. Спостерігається збереження якості розв'язків із зростанням розміру задачі в межах 8,2–8,8%, що в різних випадках краще чи гірше від якості розв'язків інших алгоритмів на 1–2%.

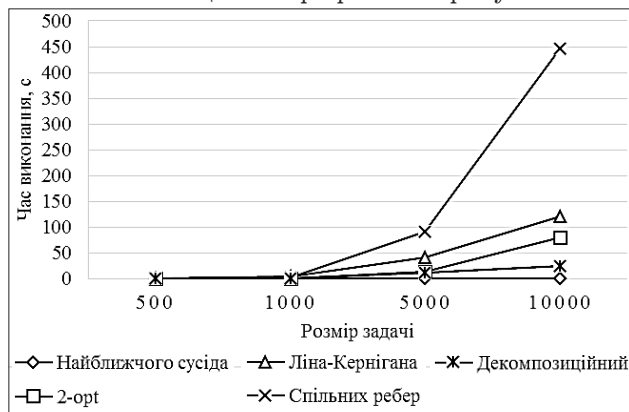
Випробування алгоритму на великих розмірностях проводилося для декількох наборів тестових задач однієї і тієї ж розмірності. Резуль-

тати випробування подані в таблиці 2 та графіку на рисунку 8.

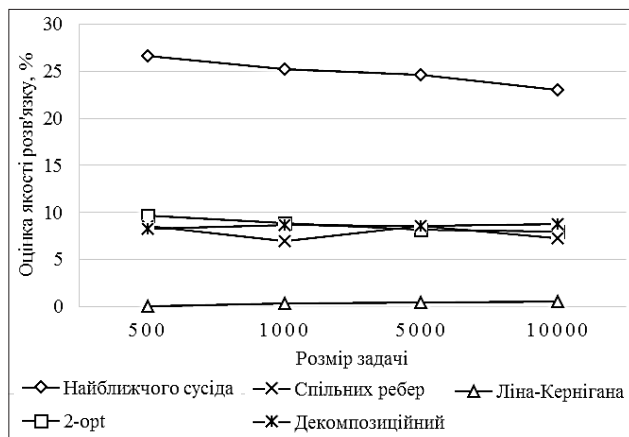
Таблиця 2  
Результати роботи декомпозиційного алгоритму спільних ребер для задач великої розмірності

Розмір задачі № задачі	Час виконання, хв.		
	1	2	3
1 000 000	55,25	56,13	54,01
500 000	23,38	24,59	23,98
250 000	10,44	10,41	9,51
100 000	4,2	4	3
50 000	1,7	1,5	1,74



Рис. 8. Графік зростання часу розв'язування задачі із зростанням розміру задачі



Рис. 9. Розв'язок задачі mona-lisa100K

Дослідження декомпозиційного алгоритму на задачах великої розмірності показує, що складність алгоритму близька до лінійно-логарифмічної. На основі виконаних досліджень можна зробити припущення, що алгоритм дозволяє розв'язувати задачі розмірністю понад 1 мільйон точок із збереженням якості розв'язку близькою до 8%.

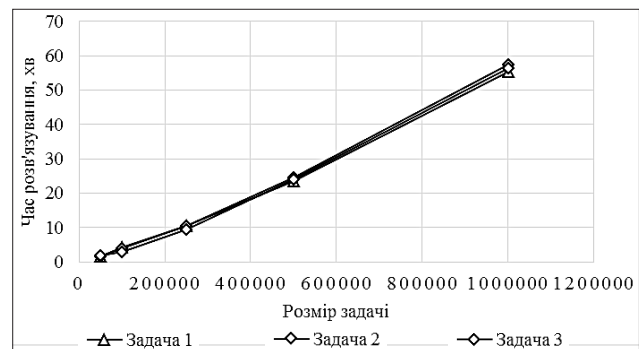
З допомогою декомпозиційного алгоритму спільних ребер знайдено розв'язок відомої задачі комівояжера у форматі TSPLIB mona-lisa100K [9] (рис. 9) розмірністю 100000 вершин за 5 хвилин 18 секунд, а розв'язок задачі на 4,4% гірший за оптимальний.

Вхідні параметри декомпозиційного алгоритму спільних ребер:

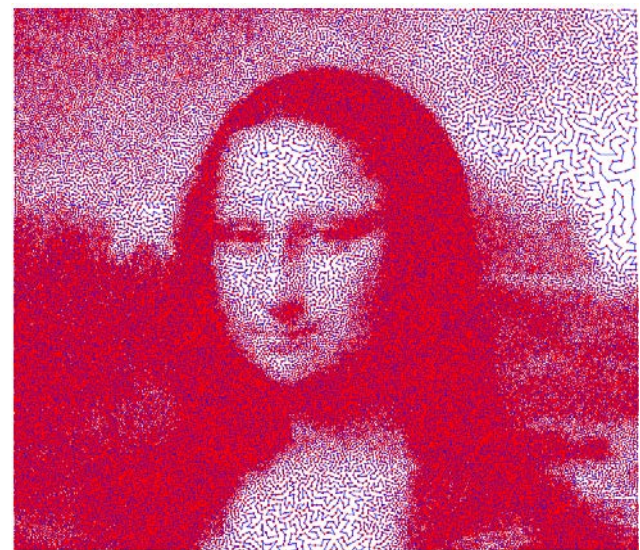
– Розмір підзадач декомпозиції – 800-1200 точок;  
 – Величина області перетину – 30%;  
 – Базові алгоритми – 4 алгоритми 2-opt для отримання початкових розв'язків та алгоритм 2-opt для об'єднання розв'язків.

**Висновки і пропозиції.** Виконавши дослідження запропонованого і реалізованого декомпозиційного алгоритму на основі методу спільних ребер, можна зробити висновок, що його доцільно застосовувати для розв'язування задач великої розмірності – понад 100000 точок. Алгоритм показує стабільне значення якості отри-

маного розв'язку із зростанням розмірів задач в межах 8%, а час розв'язування зростає лінійно. При певних налаштуваннях алгоритм дозволяє розв'язувати задачі з 1 мільйоном точок менше ніж за годину.

Декомпозиційний алгоритм спільних ребер має можливість широкого розпаралелення і може бути використаний на багатопроцесорних системах. В подальшому, важливо дослідити поведінку методу спільних ребер та декомпозиційного алгоритму на основі цього методу з використанням інших базових евристичних алгоритмів, які можуть дозволити знаходити значно якісніші розв'язки.

## Список літератури:

1. Matai R. Traveling Salesman Problem: An Overview of Applications, Formulations, and Solution Approaches / R. Matai, S. P. Singh, M. L. Mittal // Jaipur, India, 2010.
2. Land A. H. An automatic method of solving discrete programming problems / A. H. Land and A. G. Doig // *Econometrica*. – 1960. – 28. S. 497-520.
3. Johnson D. S. The Traveling Salesman Problem: A Case Study in Local Optimization / D. S. Johnson and L.A. McGeoch // November 20, 1995.
4. Applegate D. On the solution of traveling salesman problems / D. Applegate, R. E. Bixby, V. Chvatal and W. Cook // *Documenta Mathematica, Extra Volume ICM III:645-656*, 1998.
5. Applegate D. Chained Lin-Kernighan for large traveling salesman problems / D. Applegate, W. Cook, A. Rohe // *INFORMS J. Computing*, 15: 82-92, February 2002.
6. Concorde TSP Solver [Електронний ресурс]. – Режим доступу: <http://www.math.uwaterloo.ca/tsp/concorde/index.html> (2015).
7. Базилевич Р. Алгоритм приєднання часткових розв'язків у підмножинах при декомпозиції задачі комівояжера / Р. Базилевич, Р. Кутельмах // *Вісн. Нац. ун-ту «Львівська політехніка»*. – 2009. – № 653. – С. 3-11.
8. Базилевич Р. Розв'язування задачі комівояжера великих розмірностей методом спільних ребер / Р. Базилевич, Р. Кутельмах, А. Томчук // *Вісник Національного університету «Львівська політехніка»*. Комп'ютерні науки та інформаційні технології. – 2014. – № 800. – С. 278-285.
9. Задача комівояжера monalisa [Електронний ресурс]. – Режим доступу: <http://www.math.uwaterloo.ca/tsp/data/ml/monalisa.html> (2012).

**Кутельмах Р.К., Угриновский Б.В.**

Национальный университет «Львовская политехника»

## ИССЛЕДОВАНИЕ ЭФФЕКТИВНОСТИ ДЕКОМПОЗИЦИОННОГО АЛГОРИТМА ОБЩИХ РЕБЕР ДЛЯ РЕШЕНИЯ ЗАДАЧИ КОММВОЯЖЕРА БОЛЬШОЙ РАЗМЕРНОСТИ

### Аннотация

В статье описано и исследовано декомпозиционный алгоритм на основе общих ребер для решения задачи коммивояжера больших размерностей. Метод общих ребер применен в качестве исходной процедуры декомпозиционного алгоритма для нахождения решений подзадач. Экспериментальные исследования показали, что алгоритм целесообразно применять для решения задач большой размерности – более 100 000 точек. Алгоритм показывает стабильное значение качества решений в пределах 8%. Время решения растет линейно-логарифмически.

**Ключевые слова:** задача коммивояжера, алгоритм ближайшего соседа, 2-opt, алгоритм Лина-Кернигана, метод общих ребер, декомпозиционный алгоритм.

**Kutelmakh R.K., Uhrynovskiy B.V.**

National University «Lviv Polytechnic»

## INVESTIGATION OF THE EFFICIENCY OF COMMON EDGES DECOMPOSITION ALGORITHM FOR SOLVING LARGE-SIZE TRAVELING SALESMAN PROBLEM

### Summary

The article describes and investigates decomposition algorithm for solving the large size traveling salesman problem based on common edges method. The common edges method is used as the initial procedure in decomposition algorithm for finding subproblem solutions. Experimental studies have shown that the algorithm is useful for solving large-size problems over 100 000 points. The algorithm shows a stable quality value of the solution within 8%. Solving time increases linearly-logarithmically.

**Keywords:** traveling salesman problem, nearest neighbor algorithm, 2-opt, Lin-Kernighan algorithm, common edges method, decomposition algorithm.

## РОЛЬ ЛАБОРАТОРНОГО ПРАКТИКУМУ У ПРОЦЕСІ ПІДГОТОВКИ МАЙБУТНІХ УЧИТЕЛІВ ФІЗИКИ

Піскун-Сулім І.М.

Глухівський національний педагогічний університет  
імені Олександра Довженка

У статті розглядається вплив лабораторного практикуму з ядерної фізики на рівень знань з навчальної дисципліни майбутніх учителів фізики. Проведено аналіз науково-методичної літератури з теми дослідження. Визначені можливості лабораторного практикуму з фізики, перераховані форми проведення лабораторних робіт і вказані переваги кожної з них. Зазначені можливості лабораторного фізичного практикуму для наукових досліджень студентів. Сформульовані завдання експерименту та визначені етапи його проведення. Наведені приклади тестових завдань, за допомогою яких перевірялася ефективність запропонованої методики навчання.

**Ключові слова:** лабораторний практикум, експеримент, фізика ядра, майбутні вчителі фізики, педагогічний університет, обладнання.

**Постановка проблеми.** Сучасне суспільство ставить перед вищою педагогічною школою завдання підготовки високоосвічених фахівців, здатних самостійно здобувати і застосовувати на практиці знання, приймати креативні й нестандартні рішення, самореалізовуватися та самовдосконалюватися впродовж життя. На сьогоднішній день найбільш значущими показниками забезпечення ефективності процесу навчання, зокрема майбутніх учителів фізики, є професійна компетентність викладача, його соціальна зрілість та духовне багатство. Якість професійної підготовки майбутнього педагога безпосередньо впливає на його конкурентоспроможність на ринку праці.

У Національній доктрині розвитку освіти зазначається, що основна мета державної політики щодо розвитку освіти полягає у створенні умов розвитку особистості й творчої самореалізації кожного громадянина України, вихованні покоління людей, здатних ефективно працювати і навчатися упродовж життя, обєригати й примножувати цінності національної культури та громадянського суспільства, розвивати і зміцнювати суверенну, незалежну, демократичну, соціальну та правову державу як невід'ємну складову європейської та світової спільноти [1].

В умовах сьогодні, зокрема підсилення бурхливого потоку нової інформації, збільшення уваги до ролі особистості в суспільстві й підвищення інтелектуалізації праці поряд зі швидкою зміною технологій в усіх сферах діяльності людини потребує забезпечення якісно нового рівня освіти, зокрема педагогічної.

Однак, у наш час, коли відбувається реформування змісту і методики навчання фізики в загальноосвітніх навчальних закладах та педагогічних ВНЗ слід констатувати різке падіння престижу фізичної освіти, що пов'язано з низкою причин: зацікавленість учнів та студентів до вивчення фізики знизилася, зменшилася кількість спеціальностей у вищих навчальних закладах, що передбачають вивчення фізики. Таким чином намітилася досить непроста, а з погляду потреб подальшого розвитку професійної освіти, навіть до деякої міри загрозлива тенденція зниження інтересу молоді до фізики.

Враховуючи експериментальний характер курсу загальної фізики особливого значення у зв'язку з цим набуває така форма роботи, як лабораторний практикум, зокрема з курсу фізики ядра, основними завданнями якого є: навчити студентів вільно орієнтуватися на якісному і кількісному рівні в основних фізичних явищах, пов'язаних з проявами квантової будови речовини, виробити навички практичного використання засвоєних знань, методів і підходів у подальшому навчанні та професійній діяльності. Вивчення курсу є необхідним етапом загальної фізичної освіти, яке закладає базу для подальшої спеціалізації.

Удосконалення організації лабораторного практикуму з ядерної фізики є одним із шляхів підвищення рівня професійної підготовки майбутніх учителів фізики. Методично обґрунтований лабораторний практикум повинен інтегрувати сформовані практичні вміння та навички й теоретико-методологічні знання в єдиний процес діяльності навчально-дослідного характеру, забезпечувати успішне оволодіння технікою та методикою експерименту. Головна функція лабораторних занять у професійній освіті – це практичне оволодіння елементами майбутньої професійної діяльності шляхом розв'язку професійних експериментальних завдань [2].

**Аналіз останніх досліджень і публікацій.** Питання підвищення якості професійної підготовки вчителя фізико-математичних дисциплін, зокрема вчителя фізики, було і залишається предметом дослідження багатьох вчених.

Проблему удосконалення методики навчання фізики досліджували: П. С. Атаманчук, О. І. Бугайов, С. П. Величко, С. Л. Вольштейн, С. У. Гончаренко, Є. В. Коршак, Н. В. Подопрігора, М. І. Садовий, В. П. Сергієнко, О. М. Трифонова. Дослідженню готовності педагога до різних видів педагогічної діяльності приділено увагу в роботах А. Й. Капської, А. Ф. Линенко, В. В. Масенко, О. М. Пехоти, В. А. Семиченко, І. В. Середи, А. М. Старевої, Т. В. Тихонової та ін. Автори визначають готовність майбутнього вчителя до професійної діяльності як особистісне утворення, що забезпечує мотивацію діяльності, педагогічну самосвідомість, педагогічні здібності, знання, вміння та навички, здатність до інтегрування знань, професійно значущі якості особис-

тості. Зокрема слід виокремити деякі напрямки досліджень, які стосуються особливостей проведення експерименту, наприклад:

- дослідження пов'язані із запровадженням в процес проведення експерименту електронних, цифрових засобів вимірювання, мікропроцесорних та комп'ютерних технологій (В. М. Барановський, В. Н. Бержанський, С. Ю. Василівський, Т. П. Гордієнко, О. М. Желюк, А. В. Касперський, М. Лагунов, Н. В. Подопрігора, М. І. Шут);

- впровадження в навчальний процес дослідницьких лабораторних робіт (Є. В. Коршак, В. П. Сергієнко, М. І. Шут, Г. П. Грищенко, В. Ф. Савченко);

- творчого підходу до організації експериментальних досліджень (Ю. М. Галатюк, А. А. Давиденко, В. М. Двораківський, І. В. Корсун, В. Д. Сиротюк, В. І. Савченко);

- створення системи навчального фізичного експерименту середнього освітнього закладу (С. П. Величко, Ю. О. Жук, В. Г. Нижник, Д. Я. Костюкевич, В. І. Тищук, М. І. Шут).

Питання про значення навчального експерименту у шкільному курсі фізики у статтях розглядають: Л. Ю. Благодаренко, В. Слюсаренко, В. Я. Левшенюк, І. Хован та інші. Статті присвячені впливу навчального експерименту на підготовку майбутніх учителів фізики публікують О. Слободяник, І. В. Сальник, М. Хомутенко, О. В. Шевчук та інші.

Аналіз наукової літератури з проблеми дослідження свідчить, що незважаючи на вагомий результат багатьох науковців подальших досліджень потребує питання про вплив лабораторного практикуму з ядерної фізики на рівень знань майбутніх учителів фізики, що зумовлює актуальність теми дослідження.

**Мета статті** – проаналізувати вплив лабораторного практикуму з навчальної дисципліни «Загальна фізика. Фізика ядра» на рівень знань майбутніх учителів фізики.

**Викладення основного матеріалу.** У процесі підготовки майбутніх учителів фізики значний вплив на рівень знань майбутніх фахівців чинить така форма роботи як лабораторний практикум, безпосередньо впливаючи на професійну компетентність майбутніх випускників. Без перебільшення можна стверджувати, що лабораторний практикум є основою вивчення фізики, адже якість знань і практична підготовка студентів з фізики перебувають у прямій залежності від якості фізичного експерименту.

Під поняттям «лабораторний практикум» будемо розуміти систему лабораторних робіт, що проводяться після вивчення певного розділу з фізики для закріплення знань.

Лабораторний практикум з фізики має велику кількість можливостей не тільки для підвищення якості навчання фізиці майбутніх спеціалістів, але також і рівня їх підготовленості в цілому, перерахуємо деякі з них:

- на лабораторному практикумі є можливість проілюструвати деякі закони, явища, процеси, що вивчаються в теоретичному лекційному курсі загальної фізики;

- під час виконання лабораторних робіт відбувається знайомство студентів з науковими методами пізнання, підтвердження природи фізичних

явищ, можливостях їх вивчення та застосування в техніці, науці і побуті;

- виконання лабораторних робіт сприяє розвитку теоретичного та практичного мислення студентів, вчить їх бачити в теоретичних положеннях фізичної науки її реальну сутність;

- лабораторний практикум є гарною формою закріплення знань, оскільки він об'єднує в єдине ціле інформацію з лекційного курсу з тією, що студент отримує в процесі систематичної самостійної роботи з різними джерелами під час підготовки до лабораторних занять;

- роботи практикуму знайомлять студентів з методами лабораторного експериментування, дозволяють отримати досвід та навички користування приладами і обладнанням, навчають творчо використовувати теоретичні знання, на практиці оволодівати вміннями та навичками, що необхідні майбутньому спеціалісту;

- під час виконання робіт практикуму студенти вчаться вимірювати фізичні величини, визначати похибки окремих вимірювань, виконувати розрахунки з використання калькуляторів, зокрема інженерних, та різних програмок на комп'ютерах;

- ознайомлення студентів з організацією та постановкою експериментальної роботи в лабораторних умовах, з методами наукових досліджень виявляє в них інтерес до науково-експериментальної діяльності, бажання займатися науково-дослідницькою роботою, що проводиться в лабораторії, на кафедрі, що забезпечує отримання студентами дослідницьких навичок;

- робота з установками розвиває у студентів пізнавальні та конструкторські здібності, спостережливість, увагу, витримку, уяву та інші здібності;

- при виконанні певних робіт фізичного практикуму студенти повторюють та використовують відкриття, які є гордістю вітчизняної науки, що, без сумніву, є виховним моментом;

- заняття в фізичній лабораторії розвивають у студентів навички культури колективної та індивідуальної роботи, що виконується свідомо, за встановленим планом, при повному завантаженні сил; бережливе відношення до власності (приладів, установок, обладнання та ін.);

- лабораторні заняття дозволяють викладачам систематично контролювати знання, вміння та навички студентів з курсу ядерної фізики, що забезпечує об'єктивність при виставленні атестаційних, залікових та екзаменаційних оцінок [3].

Отже, лабораторний практикум є ніби зв'язною ланкою між засвоєнням теоретичного матеріалу на лекціях, семінарських заняттях та застосуванням його на практиці. Виконання лабораторних робіт сприяє кращому засвоєнню програмового матеріалу, застосуванню теоретичного матеріалу на практиці, що в свою чергу сприяє глибшому розумінню окремих понять і формул. Важливим результатом роботи студентів на лабораторному практикумі є вдосконалення навичок роботи з лабораторним обладнанням.

Лабораторні роботи також є одним із різновидів самостійної роботи студентів, на яких шляхом проведення експериментів відбувається поглиблення і закріплення теоретичних знань, що в свою чергу безпосередньо впливає на профе-



сійну підготовку майбутніх фахівців. Виділяючи питання програми, що підлягають ілюстрації в лабораторних роботах, необхідно передусім визначити, яка роль кожного питання, що вивчається в рамках даної дисципліни, у формуванні її структури, наскільки важко для студентів усвідомити ту чи іншу проблему без виконання експериментів. Оскільки навчальна дисципліна «Загальна фізика. Фізика ядра» в основному носить теоретичний характер, то позитивний вплив лабораторного практикуму є незаперечним.

Проведення лабораторного практикуму з майбутніми вчителями фізики сприяє поглибленню і закріпленню знань теоретичного матеріалу з навчальної дисципліни; вдосконаленню навичок наукового експериментування та аналізу отриманих даних; а також набуттю досвіду роботи в лабораторіях, зокрема з таким обладнанням як штангенциркуль, радіометр РКС 20-03 «Прип'ять», лічильник Гейгера-Мюллера тощо.

Успіх лабораторних занять залежить від багатьох складових, зокрема від теоретичної, практичної та методичної підготовки викладача, його організаторської роботи з підготовки заняття, стану лабораторної бази та методичного забезпечення, а також від ступеня підготовленості самих студентів, їх активності на занятті.

Форми організації лабораторного заняття залежать насамперед від кількості студентів, змісту та обсягу програмного матеріалу, кількості лабораторних робіт, а також від місткості навчальних приміщень та наявності обладнання. Залежно від цих умов у педагогічних ВНЗ застосовують такі форми проведення лабораторних занять: фронтальну, по циклах, індивідуальну та змішану (комбіновану).

Під час фронтальної форми проведення лабораторних занять відбувається одночасне виконання однієї і тієї ж роботи усіма студентами. Її застосування сприяє більш глибокому засвоєнню навчального матеріалу, оскільки графік виконання лабораторних робіт поставлений в чітку відповідність з лекціями і практичними заняттями. Така форма проведення лабораторної роботи характеризується високим методичним рівнем проведення робіт, оскільки на кожному занятті увагу викладача зосереджується лише на одній роботі. Однак недоліком є те, що потрібна велика кількість однотипного, іноді дорогого обладнання і універсальних стендів, а для їх розміщення – додаткових аудиторій з необхідним обладнанням.

Іноді у педагогічних ВНЗ лабораторні роботи організують за циклами. При цьому роботи діляться на кілька циклів, відповідно до певних розділів лекційного курсу. В один цикл об'єднуються 4-5 робіт, які виконуються, як правило, на однотипних стендах. Студенти виконують роботи за графіком, переходячи від одного циклу до іншого. Стосовно до циклової форми організації створюються лабораторні практикуми з дисциплін, що мають в програмах чітко позначені розділи приблизно однакової тривалості за часом. Деякі педагогічні ВНЗ впроваджують індивідуальну форму організації робіт, при якій кожен студент виконує всі намічені програмою роботи в певній послідовності, яка встановлюється графіком. У цьому випадку студенти одночасно можуть працювати над різними темами.

Послідовність лабораторних робіт для багатьох з них може не збігатися з послідовністю лекційного курсу, але натомість краще можуть бути враховані наукові інтереси і схильності окремих студентів. Дана форма організації володіє тією перевагою, що дозволяє розширити тематику робіт, а відповідно і можливості студентів для наукових досліджень.

Найчастіше у процесі підготовки майбутніх учителів фізики використовується змішана (комбінована) форма організації лабораторних занять, що дозволяє використовувати переваги кожної з розглянутих вище форм. У курсах, що читаються на початку навчання, застосовують фронтальну форму, потім переходять до циклової та індивідуальної. У всіх випадках викладачі прагнуть до того, щоб кожна лабораторна робота виконувалася студентами індивідуально і самостійно [4].

Під час проведення лабораторного практикуму з курсу «Загальна фізика. Фізика ядра» у ГНПУ імені Олександра Довженка також застосовується змішана форма проведення лабораторного практикуму з ядерної фізики. Особливої уваги заслуговують наступні лабораторні роботи: «Вивчення треків заряджених частинок за готовими фотографіями», «Вимірювання дози  $\beta$ - і  $\gamma$ -випромінювання вимірником експозиційної дози випромінювання ДП-5Б та радіометром РКС 20-03 «Прип'ять», «Вивчення поглинання  $\gamma$ -випромінювання в речовині» «Вивчення статистичних закономірностей за допомогою лічильника Гейгера-Мюллера». До кожної з лабораторних робіт студентам пропонуються інструктивні матеріали і вказівки, які включають назву теми і мету роботи, перелік обладнання і матеріалів, короткі теоретичні відомості, аналіз схеми установки, хід роботи, завдання та контрольні запитання. Одночасно в описах до лабораторних робіт дається коротка інформація про будову, принцип роботи основних приладів та пропозиції щодо виконання додаткових завдань.

Оскільки, лабораторне заняття є однією із форм проведення навчання, яка відзначається великою продуктивністю та формуванням наукового світогляду студентів, то на лабораторному занятті дається великий простір для прояву ініціативи і винахідливості. Завдяки цьому студенти виконують великий обсяг роботи, велику кількість тренувальних дій. Заняття такого характеру ефективніше, ніж лекція, адже воно сприяє формуванню самостійності як якості особистості. Лабораторна робота, як форма організації навчання, найбільш повно реалізує розвиваючі задачі навчання. Вона сприяє формуванню вмінь, навичок, переконань студентів, учить їх планувати діяльність і здійснювати самоконтроль, ефективно формує пізнавальні інтереси, озброює різноманітними способами діяльності, розвиває світогляд.

У джерелі [5] визначені наступні основні дидактичні функції сучасного лабораторного практикуму з фізики з урахуванням диференціації навчання:

- 1) інформаційно-освітня;
- 2) експериментально-пошукова;
- 3) мотиваційно-стимулююча;
- 4) виховна;

- 5) самоосвітня;
- 6) спеціально-політехнічна;
- 7) організаційно-методична;
- 8) системно-інтегруюча.

Результативність виконуваного експериментального дослідження в значній мірі залежить від підготовчого етапу, в межах якого повинні бути виконані умови: 1) визначено мету, зміст, завдання експерименту та засоби їх реалізації; 2) вивчено та усвідомлено теоретичний матеріал, який стосується досліджуваних в експерименті явищ і процесів; 3) розроблено план експерименту; 4) підготовлено таблиці для занесення даних під час експерименту; 5) висунуто гіпотезу стосовно результатів експерименту. Результатом якісної підготовки до лабораторної роботи є створення у свідомості студента образу майбутньої діяльності.

У наш час, коли спостерігається тенденція постійного зменшення аудиторних годин, в тому числі відведених на лабораторні заняття, в деяких випадках доводиться звертатися до віртуального лабораторного експерименту чи хоча б окремих відеороликів демонстраційного характеру. Як показує досвід, віртуальний фізичний експеримент не може слугувати повноцінною заміною реальному. Однак він є самостійним засобом навчання, який має власні функції. Віртуальні фізичні експерименти та їх варіації допомагають більш глибоко зрозуміти фізичний зміст спостережуваних в реальному житті явищ і процесів. При підтримці програмним засобом запису експерименту в дослідника з'являється можливість відтворити проведений дослід та індивідуалізувати вивчення матеріалу, вибрати необхідний темп та умови роботи. Найкращих результатів можна досягнути поєднавши реальний експеримент і програмне забезпечення. Це можна реалізувати за допомогою датчиків – перетворювачів, аналого-цифрових перетворювачів (АЦП), комп'ютера та відповідного програмного забезпечення.

Отже, при підготовці до лабораторного практикуму необхідно акцентувати увагу студентів не лише на друкованих джерелах інформації (інструкції для виконання лабораторних робіт, навчальних посібниках, конспектах лекцій тощо), але й на відеоматеріалах, які знаходяться у вільному доступі в мережі Internet. Наприклад:

1) принцип роботи лічильника Гейгера-Мюллера (<https://www.youtube.com/watch?v=UZopH8xpilw>);

2) інструкція користування штангенциркулем (<https://www.youtube.com/watch?v=5tnYqpZPEv8>);

3) принцип роботи камери Вільсона ([http://shcofizxim104.ucoz.ru/video/vip/9315/video\\_filmy\\_po\\_fizike/kamera\\_vilso](http://shcofizxim104.ucoz.ru/video/vip/9315/video_filmy_po_fizike/kamera_vilso)).

Даний лабораторний практикум з використанням відеоматеріалів при підготовці до лабораторних робіт був експериментально використаний в навчальному процесі при вивченні навчальної дисципліни «Загальна фізика. Фізика ядра» студентами третього курсу факультету природничої і фізико-математичної освіти Глухівського національного педагогічного університету імені Олександра Довженка.

У процесі дослідження була поставлена мета: перевірити вплив розроблених методик проведення лабораторного практикуму на рі-

вень знань студентів з ядерної фізики в курсі загальної фізики.

Для досягнення поставленої мети були виконані завдання:

1. Впровадити в навчальний процес розроблені методики проведення лабораторного практикуму з ядерної фізики на лабораторних заняттях.

2. Перевірили ефективність проведеного експерименту за допомогою тестового опитувальника.

Серед етапів експерименту виокремили наступні:

1) визначення рівня знань студентів експериментальної групи за поточними оцінками з загальної фізики;

2) проведення лабораторного практикуму з використанням розроблених методик;

3) проведення тестових завдань з метою виявлення рівня знань з ядерної фізики серед студентів після виконання лабораторних робіт;

4) порівняння результатів навчальних досягнень студентів, підведення підсумків експериментального дослідження.

Для проведення експериментального педагогічного дослідження було обрано 61М-Ф групу. Порівнювалися рівні навчальних досягнень студентів до проведення лабораторного практикуму із запропонованою методикою і після.

При проведенні лабораторного практикуму в експериментальній групі були використані розроблені методики проведення лабораторних робіт за темами «Вивчення треків заряджених частинок за готовими фотографіями», «Вивчення роботи лічильника Гейгера – Мюллера», «Вивчення поглинання  $\gamma$ -випромінювання в речовині», «Вивчення статистичних закономірностей за допомогою лічильника Гейгера – Мюллера». У результаті експерименту з'ясувалося, що лабораторний фізичний практикум має великі можливості для наукових досліджень студентів, які навчаються використовувати наукове та навчальне обладнання, самостійно виконувати експериментальні завдання, використовувати теоретичні завдання на практиці. Оволодіти дослідницькими навичками студентам допомагають завдання наступних типів:

1. Виконання лабораторних робіт дослідницького характеру, мету та методику яких студент повинен визначити самостійно. Для цього необхідно самостійно і творчо опрацювати відповідну науково-методичну та спеціальну літературу, синтезувати отриману інформацію з метою вибору оптимального варіанту виконання роботи.

2. Складання функціональних та принципових схем навчальних експериментальних задач, розрахунок їх параметрів, відбір вимірювальних приладів та ін. Тобто, самостійне виконання тієї частини роботи, яку звичайно пропонують в готовому вигляді в методичній літературі.

3. Розробка змісту нових нестандартних лабораторних робіт (які доповнюють фізичний практикум) та виготовлення приладів для їх виконання. При виконанні цього завдання студенти отримують навички в постановці експериментальних задач, розробці методики експерименту, отримання та оцінка його результатів. Незважаючи на самостійність студентів при виконанні навчально-дослідницьких завдань, осо-

бливу увагу необхідно приділяти обговоренню запропонованих варіантів експериментального вирішення проблеми. В обговоренні з викладачами повинні приймати участь і студенти, яких зацікавило завдання. При виконанні таких завдань студенти, звичайно, отримують не нові в науці результати і використовують, в більшості випадків, типові навчальні обладнання, але при цьому відкриваються нові дослідницькі здібності студентів. Вони знаходяться в умовах близьких до реальних для спеціаліста-дослідника.

При проведенні лабораторного практикуму в експериментальній групі були використані розроблені методики проведення лабораторних робіт. Для перевірки якості засвоєння навчального матеріалу було використано тестове опитування. Питання з даної теми, в кількості 16 питань, подавалися у вигляді тестів з 2-4 варіантами відповіді. Наведемо приклади питань:

– Розв'яжіть задачу ядерної реакції:  
 ${}^6_3\text{Li} + \dots \rightarrow {}^3_2\text{He} + {}^4_2\text{He}$ : а)  ${}^1_1\text{H}$ ; б)  ${}^2_1\text{H}$ ; в)  ${}^3_1\text{H}$ ; д) n.

– Які з перелічених елементів входять до складу камери Вільсона для спостереження треків  $\alpha$ -частинок: а) пластмасове кільце; б) напівпрозоре дзеркало; в) дві пластини з оргскла; д) утримувач для радіоактивного джерела.

Результати проведеного тестування свідчать про те, що лабораторний практикум з ядерної фізики як форма організації навчання, найбільш повно реалізує розвиваючі задачі навчання та має значний вплив на рівень знань студентів з навчальної дисципліни. Лабораторний практикум сприяє формуванню вмінь, навичок, переконань студентів, вчить їх планувати діяльність і здійснювати самоконтроль, ефективно формує пізнавальні інтереси, озброює різноманітними способами діяльності, розвиває світогляд. Система навчального фізичного експерименту являє собою взаємозв'язану сукупність найважливіших досвідчених фактів (елементів змісту), експериментальних методів фізики (включаючи технічні засоби: прилади, матеріали, установки,

аудіовізуальні засоби), видів експерименту й організаційних форм навчання, виховання і розвитку студентів, що відповідають ведучій концепції методики викладання фізики.

Отже, в подальшому вважаємо за доцільне працювати в напрямку поповнення необхідного лабораторного обладнання для проведення лабораторних робіт, розширення можливостей роботи студентів в навчальних лабораторіях, розробки віртуальних лабораторних робіт, моделюючи окремі фізичні явища та роботи деяких фізичних приладів та заохочувати студентів до створення студентами власних відео, демонструючи роботу з окремим обладнанням.

**Висновки.** Висока вимогливість викладача в поєднанні зі своєчасною допомогою тим, хто її потребує, сприяє підвищенню рівня знань студентів з навчальної дисципліни, виховує у студентів відчуття відповідальності, мобілізує їх діяльність під час виконання лабораторних робіт. За результатами проведеного експерименту лабораторний практикум має великий вплив на рівень та характер підготовки студентів до їх майбутньої педагогічної діяльності: при виконанні робіт фізичного практикуму формуються дуже важливі вміння та навички, необхідні для роботи вчителя фізики – навички експериментування. У подальшому під час роботи в школі їх використання необхідне при постановці демонстраційного та фронтального експерименту, під час організації лабораторних занять та шкільного фізичного практикуму, при керівництві технічною творчістю учнів.

Отже, приходимо до висновку, що підготовка майбутніх учителів у педагогічному ВНЗ повинна передбачати залучення майбутніх педагогів до різноманітних форм організації навчання, зокрема лабораторного практикуму. Особлива увага викладачів вищого навчального закладу повинна бути зосереджена на розвиток потенціалу, формування стійкої мотивації і готовності кожного студента до саморозвитку, самоактуалізації і самоуправління.

## Список літератури:

1. Національна доктрина розвитку освіти. [Електронний ресурс]. – Режим доступу: <http://ukped.com/statti/zakoni-z-pitan-osviti/110.html>.
2. Чернилевский Д. В. Дидактические технологии в высшей школе: Учеб. пособие для вузов. – М.: ЮНИТИ-ДАНА, 2002. – 437 с.
3. Осадчук Л. А. Методика преподавания физики. Дидактические основы. – К.: Вид. Вища шк. – 1984. – 350 с.
4. Лабораторний практикум як різновид практичного заняття. [Електронний ресурс]. – Режим доступу: <http://medbib.in.ua/laboratornyiy-praktikum-kak-raznovidnost.html>.
5. Василівський С. Ю. Інтенсифікація навчального процесу на лабораторних заняттях з фізики за допомогою програмних продуктів. – Теорія та методика навчання математики, фізики, інформатики: Збірник наукових праць. Випуск 4: В 3-х томах. – Кривий Ріг: Видавничий відділ НМетАУ, 2004. – Т. 2: Теорія та методика навчання фізики. – С. 89-93.

**Пискун-Сулим И.Н.**

Глуховский национальный педагогический университет  
имени Александра Довженко

## **РОЛЬ ЛАБОРАТОРНОГО ПРАКТИКУМА В ПРОЦЕССЕ ПОДГОТОВКИ БУДУЩИХ УЧИТЕЛЕЙ ФИЗИКИ**

### **Аннотация**

В статье рассматривается влияние лабораторного практикума по ядерной физике на уровень знаний по дисциплине будущих учителей физики. Проведен анализ научно-методической литературы по теме исследования. Определены возможности лабораторного практикума по физике, перечисленные формы проведения лабораторных работ и указаны преимущества каждой из них. Указанные возможности лабораторного физического практикума для научных исследований студентов. Сформулированы задачи эксперимента и определены этапы его проведения. Приведенные примеры тестовых заданий, с помощью которых проверялась эффективность предложенной методики обучения.

**Ключевые слова:** лабораторный практикум, эксперимент, атомная и ядерная физика, будущие учителя физики, педагогический университет, оборудования.

**Piskun-Sulim I.M.**

Oleksandr Dovzhenko Hlukhiv National Pedagogical University

## **THE ROLE OF THE LABORATORY WORKSHOP IN THE PREPARATION COURSE OF FUTURE PHYSICS TEACHERS**

### **Summary**

The professional competence of a teacher, his social maturity and intellectual wealth are the most meaningful criteria of providing of the effective learning process of future physics teachers. The improvement of the laboratory workshop organization is one of the ways of stiffening of the professional preparation of Atomic and Nuclear physics teachers. The methodically – substantiated laboratory course should integrate practical skills and experience, theoretically – methodological knowledge into the united process of the learning experimental activity, ensure the successful command of the technology and the experimental methodology. The main function of laboratory classes in the professional education is the practical command of elements of the future professional activity due to the solution of professional experimental tasks.

**Keywords:** the aim of the article is to analyse the influence of the laboratory workshop of the educational discipline «General Physics. Nuclear Physics» on future teachers' knowledge.

# БІОЛОГІЧНІ НАУКИ

УДК 37.015.31:613]:001.895

## ЗДОРОВ'ЯЗБЕРЕГАЮЧІ ОСВІТНІ ТЕХНОЛОГІЇ У ФОРМУВАННІ ЗДОРОВОЇ ОСОБИСТОСТІ

Годун Н.І., Григор'єва Ю.П.

Переяслав-Хмельницький державний педагогічний університет  
імені Григорія Сковороди

У даній статті обґрунтовано необхідність пошуку педагогічних умов та шляхів розв'язання проблеми виховання здорового способу життя сучасних школярів. Зокрема підкреслено, що важливим і перспективним є завдання збереження, зміцнення здоров'я учнів, як за допомогою організації здійснення особистісно орієнтованого педагогічного процесу, з урахуванням основних валеологічних принципів, так і виховання відповідального ставлення до власного здоров'я як до найвищої індивідуальної та суспільної цінності. Встановлено, що до здоров'язберезувальних технологій у загальноосвітньому навчальному закладі відносяться методи спрямовані на поліпшення здоров'я, профілактику захворювань і методи корекції функціонального стану школярів. У статті представлено короткий теоретичний аналіз стану вивчення питань, що стосуються впровадження здоров'язберезувальних технологій у загальноосвітніх навчальних закладах. Розкрито поняття «здоров'язберезувальні технології». Перераховано ті технології, які можна успішно використовувати в школі.

**Ключові слова:** здоров'язберезувальні технології, здоров'язберезувальне середовище, школярі, здоровий спосіб життя, фізичне, психічне, соціальне і духовне здоров'я, профілактика захворювань.

**Постановка проблеми.** Сьогодні здоров'я розглядається, як стан повного фізичного, духовного, психічного та соціального благополуччя людини. Знайти своє місце в мінливому світі, виявити здібності, мати життєву перспективу, стати корисною суспільству може тільки та людина, яка фізично розвинена, соціально адаптована, психічно врівноважена, має духовну основу.

Актуальною проблемою сьогодення є збереження здоров'я дітей, формування у них світогляду, спрямованого на його збереження, оволодіння навичками здорового способу життя та безпечної поведінки, створення умов для гармонійного розвитку душі і тіла. Здоров'я – найбільша цінність не лише окремої людини, а й усього суспільства. Тому одним із провідних напрямів розвитку освіти в Україні є збереження здоров'я дітей, що визначає ступінь їх життєздатності, життєтворчості, можливості реалізувати свої потенційні біологічні та соціальні функції.

Проблема збереження і зміцнення здоров'я населення й особливо дітей залишається однією з найбільш актуальних для держави. Про це свідчать закони та постанови уряду.

Одним із актуальних шляхів вирішення зазначеної проблеми є впровадження освітніх технологій, формування й збереження здоров'я. Життєві пріоритети особистості формуються в школі, і від того, якими вони будуть, залежить майбутнє дитини і країни в цілому.

Серед пріоритетних напрямів, визначених Національною доктриною розвитку освіти, є «пропаганда здорового способу життя, стимулювання у молоді прагнення до здорового способу життя».

Завданням кожного начального закладу має бути забезпечення здорового способу життя всього шкільного колективу, завдяки створен-

ню такого середовища, яке б сприяло зміцненню здоров'я всіх його членів.

**Аналіз останніх досліджень і публікацій.** Проблеми здоров'я і здорового способу життя учнівської молоді та умови їх оптимізації стали предметом дослідження філософів, медиків, психологів, педагогів. Теоретико-методологічні засади впровадження здоров'язберезувальних технологій у навчально-виховний процес сформульовано у працях І.Н. Смирнова, Л.П. Суценко та ін., питання формування здорового способу життя з позицій медицини розкрито в роботах М.М. Амосова, Н.В. Артамонова, В.С. Язловецького та ін.; психолого-педагогічні аспекти виховання здорового способу життя дітей і молоді розглянуті в дослідженнях Т.Є. Бойченко, Г.П. Голобородько, Т.Ю. Круцевич.

**Виділення невирішених раніше частин загальної проблеми.** Освіта та здоров'я є взаємодоповнюючими компонентами успішного повсякденного буття дітей та молоді. Результати різноманітних досліджень дозволяють стверджувати, що традиційна система освіти більшою мірою орієнтована на здобуття знань та інформації, а формування життєвих умінь і навичок недостатнє, рівень підготовки дітей до самостійного життя не відповідає сучасним вимогам. Підліткам потрібні не лише знання, а й життєві навички, що допомагають робити життєвий вибір, досягати цілі, коригувати поведінку, оцінювати ризики, зберігати і покращувати здоров'я та якість життя [9, с. 118].

Соціально-економічні перетворення в Україні, глобальна екологічна криза актуалізували проблему збереження фізичного, психічного, духовного і соціального здоров'я підростаючого покоління. Це поставило перед загальноосвітньою школою завдання створення таких умов розвитку учнів, які б сприяли утвердженню здорового

способу життя, гармонізації їх взаємин з довкіллям [10, с. 36].

Проблема формування здорового способу життя охоплює широкий спектр питань. Але необхідність збереження здоров'я і запобігання його руйнації потребує всебічного і комплексного вивчення всіх можливих форм вкорінення в систему освіти здоров'язбережувальних технологій. Школа, трудові колективи, сім'я – найефективніші інституції формування здорового способу життя та культури здоров'я дітей та молоді – недостатньо використовують свої можливості через брак практичного досвіду та не розробленість відповідних виховних технологій.

Необхідність пошуку педагогічних умов та шляхів розв'язання цієї проблеми й зумовили вибір теми дослідження – здоров'язберігаючі освітні технології у формуванні здорової особистості.

**Мета статті** – узагальнити досвід роботи вчителів щодо впровадження здоров'язберігаючих технологій способу життя учнів основної школи у процесі виховання.

**Виклад основного матеріалу.** Розпочинати впровадження здоров'язберігаючих технологій в навчально-виховний процес необхідно з початкової школи, де престиж здоров'я на високому рівні.

Науковці вважають, що здоров'язберігаючими освітніми технологіями в широкому розумінні цього слова необхідно вважати всі педагогічні технології, які не шкодять здоров'ю учнів, створюють їм безпечні умови для перебування, навчання і праці в школі.

Інші науковці під здоров'язберігаючими технологіями пропонують розуміти: сприятливі умови навчання дитини в школі (відсутність стресових ситуацій, адекватність вимог, методик навчання та виховання); повноцінний та раціонально організований руховий режим [7, с. 93].

Отже поняття «здоров'язберігаючі технології» об'єднує в собі всі напрями діяльності загальноосвітнього закладу щодо формування, збереження та зміцнення здоров'я учнів.

Така діяльність загальноосвітнього закладу лише тоді може вважатися повноцінною й ефективною, якщо в повній мірі професійно й творчо в єдиній системі реалізуються здоров'язберігаючі технології.

Впровадження здоров'язберігаючих технологій потребує в учителя, по-перше, не допускати перевантаження учнів, визначаючи оптимальний обсяг навчальної інформації й способи її надання, враховувати інтелектуальні та фізіологічні особливості учнів, індивідуальні мовні особливості кожного учня. Намагатися планувати такі види роботи, які сприяють зниженню втоми. Здоров'язберігаючі технології передбачають: зміну видів діяльності, чергування інтелектуальної, емоційної, рухової видів діяльності; групової й парної форм роботи, які сприяють підвищенню рухової активності, вчать вмінню поважати думки інших, висловлювати власні думки, правилам спілкування; проведення ігор та ігрових ситуацій, нестандартних уроків, інтегрованих уроків [3, с. 93].

Слід зазначити, що поняття «здоров'язберігаюча» можна віднести до будь-якої педагогічної технології, яка в процесі реалізації створює

необхідні умови для збереження здоров'я основних суб'єктів освітнього процесу – учнів та вчителів. І саме головне, що будь-яка педагогічна технологія має бути здоров'язберігаючою [5, с. 47].

Знання, володіння і застосування здоров'язберігаючих технологій є важливою складовою професійної компетентності сучасного педагога.

Вчителі початкових класів використовують в навчально-виховному процесі такі здоров'язберігаючі форми роботи: фізкультхвилинки, дихальну гімнастику, пальчикову гімнастику, казки та казкотерапію, гімнастику для очей, кольоротерапію, релаксаційні паузи (звуки музики у поєднанні із звуками природи спів пташок, шум води), тематичні виховні години, свята, зустрічі з медичними працівниками, уроки у природі [6, с. 54].

Основна роль у здоров'язберігаючій діяльності загальноосвітнього закладу відводиться грамотній організації навчального процесу. Колектив школи працює за моделлю здоров'язберігаючого середовища, найбільш значимими компонентами якої є: створення комфортних умов навчання (розклад уроків, перерв, режимні моменти); використання оздоровчих методик, які регулюють рухову активність, і прийомів реабілітації розумової і фізичної працездатності.

Діти відчувають величезну потребу в русі, що є для них засобом пристосування до життя, пізнання навколишнього світу.

Завдяки загальному зусиллю вчителів, учнів і батьків щодо здоров'язбереження, завдяки систематичній, послідовній і творчій роботі з організації фізкультхвилинки, динамічних пауз та інших технологій забезпечується достатній рівень функціональної діяльності всіх органів та систем організму дітей на уроці, їхній загальний бадьорий стан [2, с. 34].

Для збереження здоров'я учнів велике значення має організація раціонального харчування. У школі проводиться безкоштовне харчування дітей 1-4-х класів, яке відповідає дієтичним вимогам і фізіологічним потребам дітей і підлітків. При створенні раціону харчування для учнів дотримується збалансування енергетичної цінності вмісту білків, жирів і вуглеводів. Щодня проводиться аналіз меню. Строго виконуються всі необхідні умови санітарного контролю.

Здоров'я дітей – одне з основних джерел щастя, радості і повноцінного життя батьків, вчителів, суспільства в цілому. Для України головною проблемою, яка пов'язана з майбутнім держави, є збереження і зміцнення здоров'я дітей та учнівської молоді. Турботу викликає різке погіршення стану фізичного та розумового розвитку підростаючого покоління, зниження рівня народжуваності й тривалості життя, зростання смертності, особливо дитячої.

За даними моніторингового дослідження можна побачити, що з кожним роком кількість здорових дітей зменшується. Вступаючи до школи, 85% дітей мають ті чи інші порушення соматичного та психічного характеру, зростає кількість дітей, які мають психоневрологічні захворювання. Також дані показують, що з кожним роком зростає показник надлишку ваги. Це свідчить про недостатню культуру харчування учнів, батьків та не правильний вибір батьками їжі для

школярів. Якщо в школі за раціональним харчуванням учнів слідкує адміністрація, робітники їдальні та медичний персонал, то вдома діти, зазвичай, не дотримуються правил раціонального харчування. Все це не може хвилювати педагогів та медиків, тому що діти, приходячи до 1 класу, вже мають відхилення у здоров'ї [1, с. 12].

Тому головним завданням у діяльності педагогічних колективів навчальних закладів на сучасному етапі повинно бути збереження і зміцнення здоров'я дітей, формування позитивної мотивації на здоровий спосіб життя у вчителів, учнів та їхніх батьків.

Здоров'язберігаючі технології вчать дітей жити без конфліктів. Навчають укріплювати, зберігати своє і цінити чуже здоров'я. Ці технології прищеплюють дітям принципи здорового способу життя, посилюють мотивацію до навчання.

Учителі у тісному зв'язку з учнями, батьками, медичними працівниками, практичними психологами, соціальними педагогами та соціальними працівниками, усіма тими, хто зацікавлений у збереженні і зміцненні здоров'я дітей, спроможні створити здоров'язберігаюче освітнє середовище.

Таким чином можна підсумувати, що формування ціннісної мотивації особистості до здорового способу життя, виховання здорової людини – процес досить складний і суперечливий. На нього впливають умови розвитку держави, громадська думка, тобто найчастіше ті чинники, що не залежать від школи. Орієнтація і стан сімейного вихо-

вання не завжди допомагають у цій роботі. Збільшення кількості проблемних родин, зайнятість батьків, звідси – несумлінне виконання виховних функцій. До того ж, за результатами соціологічних досліджень, багато дітей саме в родині здобувають перший негативний життєвий досвід. Тому слід не один рік працювати над тим, щоб кожна дитина усвідомила той факт, щоб стан здоров'я і тільки на 20% залежить від чинників зовнішнього середовища, а також те, що здоров'я є основною життєвою цінністю людини [8, с. 117].

Звичайно, вирішення проблеми збереження здоров'я дітей та підлітків потребує спільної уваги всіх зацікавлених у цьому: педагогів, медиків, батьків, представників громадськості. Однак особливе місце та відповідальність в оздоровчій діяльності відводиться освітній системі, яка повинна й має всі можливості для того, щоб зробити освітній процес здоров'язберігаючим, і в цьому випадку мова йде вже не просто про стан здоров'я сучасних школярів, а про майбутнє України.

**Висновки і пропозиції.** На основі вищевикладеного, слід підкреслити, що перед педагогами стоїть завдання формування позитивного ставлення в учнів до здоров'я, прогнозування схильностей учнів через спілкування з ними, ознайомлення з умовами життя дитини, з'ясування особливостей сімейного виховання. Для досягнення високих показників ефективності формування здорового способу життя потрібно правильно організувати просвітницьку діяльність і враховувати психолого-педагогічні і фізичні особливості учнів.

## Список літератури:

1. Гребнюк М.П. Соціально-медичні фактори ризику для здоров'я дитячого населення / М.П. Гребнюк, С.В. Вітришак // Охорона здоров'я України. – 2002. – № 3-4. – С. 12-14.
2. Желева О.І. Формування навичок здорового способу життя: метод. посіб. / О.І. Желева – Золотоноша, 2014. – 147 с.
3. Копельчук Я.В. Виховання в учнівській молоді здорового способу життя / Я.В. Копельчук // Наукові записки. Психолого-педагогічні науки. – Ніжин, 2002. – № 3. – С. 92-93.
4. Коренев Н.М. Здоров'я школярів, сьогодення та проблеми на перспективу / Н.М. Коренев, Г.М. Даниленко // Охорона здоров'я України. – 2003. – № 1(8). – С. 49-54.
5. Коцур Н.І. Основи здоров'я учнів основної школи: навч. метод. посіб. / Н.І. Коцур, Л.П. Товкун, К.С. Варивода // Переяслав-Хмельницький: ФОП Домбровська Я.М., 2016. – 333 с.
6. Методические рекомендации: Здоровьесберегающие технологии в общеобразовательной школе / [Под ред. М.М. Безруких, В.Д. Сонькина]. – М.: Просвещение, 2005. – 64 с.
7. Неділько В.П. Шляхи покращення здоров'я школярів / В.П. Неділько, Т.М. Камінська, С. А. Руденко // Гігієна населених місць. – К., 2004. – Вип. 44. – 546 с.
8. Оржеховська В.М. Теоретико-методологічні засади формування здорового способу життя дітей і молоді / В.М. Оржеховська. – К., 2002. – 376 с.
9. Слабкий Г.О. Виховання здорової людини як засіб первинної профілактики захворювань / Г.О. Слабкий, О.Г. Теряєва // Медичні перспективи. – 2001. – Т. VI. – № 1. – С. 118-120.
10. Фесюк О.П. Самооцінка школярами власної вихованості і культури здоров'я / О.П. Фесюк // Актуальні питання фізичної культури, фізичної реабілітації та валеології у сучасних умовах: Зб. наук праць. – Кіровоград, РВЦ КДПУ ім. В. Винниченка, 1999. – С. 32-36.

**Годун Н.И., Григорьева Ю.П.**

Переяслав-Хмельницкий государственный педагогический университет имени Григория Сковороды

## **ЗДОРОВЬЕСБЕРЕГАТЕЛЬНЫЕ ОБРАЗОВАТЕЛЬНЫЕ ТЕХНОЛОГИИ В ФОРМИРОВАНИИ ЗДОРОВОЙ ЛИЧНОСТИ**

### **Аннотация**

В данной статье обоснована необходимость поиска педагогических условий и путей решения проблемы воспитания здорового образа жизни современных школьников. В частности подчеркнуто, что важным и перспективным является задача сохранения, укрепления здоровья учащихся, как с помощью организации лично ориентированного педагогического процесса, с учетом основных валеологических принципов, так и воспитания ответственного отношения к собственному здоровью как к высшей индивидуальной и общественной ценности. Установлено, что к здоровьесберегательным технологиям в общеобразовательном учебном заведении относятся методы направлены на улучшение здоровья, профилактику заболеваний и методы коррекции функционального состояния школьников. В статье представлен краткий теоретический анализ изучения вопросов, касающихся внедрения здоровьесберегательных технологий в общеобразовательных учебных заведениях. Раскрыто понятие «здоровьесберегательные технологии». Перечислено те технологии, которые можно успешно использовать в школе.

**Ключевые слова:** здоровьесберегательные технологии, здоровьесберегательная среда, школьники, здоровый образ жизни, физическое, психическое, социальное и духовное здоровье, профилактика заболеваний.

**Godun N.I., Grigorieva Y.P.**

Pereiaslav-Khmelnytskyi State Pedagogical University  
named after Hryhorii Skovoroda

## **HEALTHY SAVING EDUCATIONAL TECHNOLOGIES IN THE FORMATION OF A HEALTHY PERSON**

### **Summary**

This article substantiates the necessity of searching for pedagogical conditions and ways to solve the problem of education of a healthy lifestyle of modern schoolchildren. In particular, it is emphasized that the important and perspective is the task of preserving and strengthening the health of students, both through the organization of a person-centered pedagogical process, taking into account the basic valeological principles, and the development of a responsible attitude towards one's own health as the highest individual and social value. It is established that health-saving technologies in a general educational institution include methods aimed at improving health, preventing diseases and methods of correcting the functional state of schoolchildren. The article presents a brief theoretical analysis of the study of issues related to the introduction of health saving technologies in general educational institutions. The notion of «health saving technolog» is disclosed. Listed are those technologies that can be successfully used in school.

**Keywords:** health-saving technologies, health and environment, schoolchildren, healthy lifestyle, physical, mental, social and spiritual health, disease prevention.



## БІОІНДИКАЦІЙНІ МЕТОДИ СПОСТЕРЕЖЕНЬ ЗА СТАНОМ НАВКОЛИШНЬОГО СЕРЕДОВИЩА

Крайнюков О.М., Стріян К.О., Крайнюков О.О.

Харківський національний університет імені В.Н. Каразіна

Показано наявні методи біологічних досліджень стану навколишнього середовища. Проведено експериментальні біоіндикаційні дослідження на вівсі *Avena sativa* L., який вирощувався у лабораторних умовах та на сільськогосподарських ділянках у пгт. Липці Харківського району та у м. Харків в районі Коксохімзаводу в липні 2017 року. У витяжці пігментів визначали оптичну щільність витяжки на спектрофотометрі ULAB-102 та концентрацію хлорофілів а і b і каротиноїдів. Встановлено, що в витяжці пігментів із зерен вівса, які було пророщено у лабораторних умовах у термолюміністаті співвідношення  $Chl\ a / Chl\ b$  та  $(Chl\ a + b) / car$  є найвищим у порівнянні із іншими двома ділянками, що може бути обумовлено більш сприятливими умовами при проростанні зерен вівса, а також відсутністю антропогенного впливу.

**Ключові слова:** біоіндикації, поллютанти, пігменти, хлорофіл, каротиноїди.

**Постановка проблеми.** Одним із ефективних шляхів попередження забруднення навколишнього середовища хімічними речовинами токсичної дії є використання методу біотестування, який застосовується для розробки стандартів якості різних компонентів природного середовища, визначення токсичних властивостей середовища.

Починаючи з 70-х років минулого століття у ряді розвинених країн проблема запобігання токсичному забрудненню природного середовища вирішується досить ефективно шляхом використання біологічних методів моніторингу навколишнього середовища.

Однією із глобальних проблем сучасності є проблема забрудненості довкілля, у тому числі атмосферного повітря. Ця проблема з кожним роком загострюється, оскільки посилюється антропогенний вплив на навколишнє середовище і тому потрібно здійснювати постійний моніторинг за станом довкілля та давати йому екологічну оцінку. Ступінь чистоти повітря можна визначити багатьма методами, але більшість з них дуже складні або дорогі. Економічна ситуація в Україні зумовлює необхідність пошуку альтернативних варіантів для визначення забруднення атмосферного повітря.

**Аналіз останніх досліджень і публікацій.** Рослинні організми відіграють ключову роль у більшості наземних екосистем. Рослини, які є первинними продуцентами, визначають усі природні статті балансу речовини та енергії. Завдяки асиміляційному апарату рослини пристосовані до значно більш низьких концентрацій кисню в атмосфері, ніж тварини і людина, тому вони більш чутливі до концентрацій шкідливих речовин у повітрі і особливо придатні для виявлення початкових екологічно небезпечних змін складу повітря біосфери [1-3]. Чутливість рослин до такого розповсюдженого поллютанту, як двоокис сірки, на порядок вище, ніж у людини і тварин.

У ряді країн морфологічні фітоіндикатори використовуються у національній системі моніторингу атмосфери, у тому числі у Нідерландах вже більше 10 років. За допомогою методів біоіндикації, що ґрунтуються на морфології рослин, одержано більшу частину картосхем антропогенного впливу поллютантів повітряного середовища.

Перспективними для біомоніторингу промислових викидів є показники фізіолого-біохімічних процесів рослинних організмів, тому що функціональна діагностика стану рослин дозволяє більш оперативно одержувати інформацію про небезпеку атмосферних забруднень для живих організмів [4].

Крім організменного рівня, в методах біоіндикації антропогенних забруднень повітря використовуються популяційний і біоценотичний рівні. Під впливом поллютантів змінюється продуктивність рослин, відбувається їх загибель, що змінює щільність популяцій. У крайньому випадку це може призвести до зникнення популяції, вимирання виду. Наприклад, токсичний легкий пил, що містить оксиди металів поблизу металургійних заводів, а також калійний пил і викиди в атмосферу HCl навкруги підприємств по виробництву калійних добрив викликають значне пошкодження лісу, а у випадках утворення димових прогалин – значне скорочення деревостоїв і відмирання видів нижнього ярусу [5].

Особливу роль у біоіндикації стану атмосфери відіграють методи ліхеноіндикації. Кількісна оцінка і картографування лишайників дають досить чітку картину якісного стану повітря і точно вказують на джерела викидів. Застосування ліхеноіндикації дає хороші результати для реєстрації вмісту у повітрі сірчанистого ангідриду, фторидів, важких металів, кальційвміщуючого пилу, таке інше. Лишайники, що є однією з найбільш чутливих складових екосистем, можуть бути використані для ранньої діагностики порушень, коли реакції інших компонентів ще не виражені [6-8]. Під впливом забруднюючих речовин у лишайників з'являються порушення пігментного апарату, дихання, ферментативної активності, обезбарвлення таломів, тріщини та некротичні плями, відставання лопастей від субстрату та ін.

У результаті застосування ліхеноіндикаційних методів були складені карти, на яких відображені зони деградації лишайникових угруповань, що відповідають зонам з різним ступенем забруднення повітряного середовища.

Не меншу чутливість у порівнянні з лишайниками мають мхи, насамперед епіфітні, у зв'язку з чим їх також використовують у біоіндикаційних методах виявлення атмосферних забруднень [9].

Таким чином, рослини на всіх рівнях організації і систематичної приналежності є біоіндикаторами стану повітряного середовища.

Як реакції на вплив поллютантів повітря використовуються також фізіологічні (зміни стану кров'яної плазми і клітин крові, активності ферментів), поведінкові реакції, зміни в популяціях, ґрунтуються на скороченні чисельності або зникненні тваринного виду [10].

Так, схильні до масового розмноження комахи-шкідники у забруднених димовими викидами лісах відчувають вплив цього забруднення за рахунок фізіологічного ослаблення дерев, на яких вони паразитують. У результаті зростає щільність комах (різних видів попелиць, клопів-підкорників, молей-пістрянок, листовертков, златок і короїдів) [3].

У епігейних і мешкаючих на трав'янистих рослинах членістоногих, навпаки, щільність популяції знижується під впливом вихлопних газів у районах автошляхів з інтенсивним рухом. Особливо чутливими до вихлопних газів виявляються жулички.

У цілому реакції тварин на антропогенні забруднення атмосфери трудніше піддаються інтерпретації, ніж рослин. Тварини у природних умовах відчувають вплив багаточисельних природних факторів, які змінюють їх стан. У комах-шкідників рослин вплив забруднюючих повітря речовин частіше є опосередкованим і залежить від стану рослини-господаря, який погіршується у присутності поллютантів [11].

У теперішній час на основі багатократних спостережень за відгуками рослинних і тваринних організмів на забруднення атмосфери складені списки біоіндикаторів шкідливих речовин, що містяться у промислових викидах і вихлопних газах, з вказівкою на характерні зміни, які викликані певними поллютантами.

На даний час дослідження впливу забруднюючих речовин на вміст хлорофілу у рослинах зустрічається у багатьох працях науковців. Зокрема, у роботі [12], досліджено стан рослин *Picea pungens* Engelm. при зростанні на різних відстанях від міської магістралі з високою інтенсивністю автомобільного руху. Найвища кількість хлорофілу а у хвої ялини колючої виявлена у травні, надалі вона знижується в літні місяці, а потім дещо зростає у вересні в усіх варіантах досліду. Подібна закономірність характерна і для змін вмісту хлорофілу б. Це свідчить про те, що за сильного стресу хвоя проявляє чутливість до негативного впливу викидів автомобілів, але зі збільшенням відстані від магістралі цей вплив суттєво ослаблюється.

У статті [13] досліджено вплив застосування гербіциду Трофі 90 на вміст фотосинтетичних пігментів у листках кукурудзи та на показник чистої продуктивності посівів культури. У ході робіт встановлено, що норми препарату мають різний вплив на величину досліджуваних показників. Проведений регресійного аналізу виявив тісний кореляційний зв'язок між вмістом суми хлорофілів (а+б) та показником чистої продуктивності фотосинтезу.

У роботі [14] обговорюються основні методологічні підходи та параметри, які використовують в дослідженнях флуоресценції хлорофілу,

а також їхнє застосування у фундаментальних і прикладних дослідженнях з фізіології рослин. Будучи принципово неінвазивним, аналіз флуоресценції хлорофілу дозволяє проводити дистанційний моніторинг фізіологічного стану інтактних рослин та раннє виявлення стресового стану за умов *in situ*.

**Виклад основного матеріалу.** Метою даної роботи було визначення вмісту основних пігментів фотосинтетичного апарату у листках вищих рослин.

Якісний і кількісний склад пігментів є (в фізіологічному сенсі) показником пристосованості рослини до умов навколишнього середовища.

Так, кількість хлорофілу і каротиноїдів більше у тінювитривалих рослин. Співвідношення хлорофілів а і б (Chl a / Chl b) також є показником хроматичної адаптації і змінюється в ряду рослин тінювитривалі → світлолюбні → альпійські: 2,5 → 3,5-3,9 → до 5,5.

Часто вміст хлорофілу в досліджуваному зразку необхідно знати, щоб розрахувати питому інтенсивність будь-якої фотосинтетичної реакції.

Експеримент було здійснено на вівсі *Avena sativa* L., який вирощувався у лабораторних умовах та на сільськогосподарських ділянках у пгт. Липці Харківського району та у м. Харків в районі Коксохімзаводу в липні 2017 року. У лабораторних умовах 30 зерен вівса розміщували в чашках Петрі у термолюміністаті з рівномірним освітленням інтенсивністю від 2500 до 5000 лк. Лампи денного світла розташовують над чашками Петрі на відстані 30-40 см. та за допомогою реле часу освітлення зерен вівса продовжувалось 16 годин на добу, температура у термолюміністаті підтримувалась у діапазоні (22±4)° С.

Через три тижні на всіх ділянках було зібрано пророщену зелену масу вівса і проведено наступну пробо підготовку: наважку рослинного матеріалу 100 мг подрібнювали ножицями і ретельно розтирали в ступці з невеликою кількістю осушувача, кварцового піску (на кінчику шпателя) і 80% ацетону (2-3 мл) та настоювали 2-3 хв. Отриманий гомогенат фільтрували. Ступку і товкач обполоскували невеликою кількістю розчинника та зливали на фільтр. Екстракцію пігментів з гомогенату на фільтрі невеликими порціями чистого розчинника повторювали до тих пір, поки фільтрат не став безбарвним. Екстракт з пробірки кількісно переносили у мірну колбу на 25 мл, довели до мітки чистим розчинником.

Для розрахунку концентрації хлорофілів а і б і каротиноїдів в витяжці пігментів визначали оптичну щільність витяжки на спектрофотометрі ULAB-102 при довжинах хвиль, відповідних максимумів поглинання визначених пігментів в даному розчиннику:  $\lambda = 663, 646$  і  $470$  нм. Контроль – чистий розчинник (80% ацетон),  $l$  кюв. = 1 см.

Концентрацію пігментів в витяжці розраховують за формулою (формула Lichtenthaler, 1987 для визначення хлорофілів і каротиноїдів у 80% ацетоні):

$$\text{Chl a [мг/л]} = 12,21 \cdot D_{663} - 2,81 \cdot D_{646} \quad (1)$$

$$\text{Chlb [мг/л]} = 20,13 \cdot D_{646} - 5,03 \cdot D_{663} \quad (2)$$

$$\text{Scar [мг/л]} = (1000 \cdot D_{470} - 3,27 \cdot \text{CX}_{\text{л а}} - 100 \cdot 3 \text{X}_{\text{л б}}) / 229 \quad (3)$$

де, D470, D646 і D663 – оптична щільність витяжки при 470, 646 і 663 нм. відповідно;

C – концентрація пігменту в витяжці, [мг/л].

Встановивши концентрацію пігменту в витяжці, визначали його вміст в досліджуваній тканині з урахуванням обсягу витяжки та маси проби:

$$F [\text{мг} / \text{г сир.масси}] = (V \cdot C) / P \quad (4)$$

де, F – вміст пігменту в рослинному матеріалі, [мг / г сир. маси];

V – об'єм витяжки, [л];

C – концентрація пігменту, [мг/л];

P – навішування рослинного матеріалу, [г].

Розраховували співвідношення пігментів Chl a / Chl b і (Chl a + b) / car.

Кількість пігментів представляли в міліграмах на одиницю сирової або сухої маси, на одиницю площі листа і в % від сухої (сирової) маси.

За результатами проведених експериментів було отримано наступні результати: в витяжці пігментів із зерен вівса, які було пророщено у лабораторних умовах у термолюміностації співвідношення Chl a / Chl b та (Chl a + b) / car є найвищим у порівнянні із іншими двома ділянками, що може бути обумовлено більш сприят-

ливими умовами при проростанні зерен вівса, а також відсутністю антропогенного впливу.

Таблиця 1  
Результати вимірювання вмісту хлорофілів a і b в зразках вівса *Avena sativa* L., які було вирощено в різних умовах

	Сільськогосподарська ділянка, пгт. Липці	Сільськогосподарська ділянка, м. Харків, район Коксохімзаводу	Термолюміностація
Chl a, мг/л	44,97	31,27	26,94
Chl b, мг/л	14,15	21,75	8,33
car, мг/л	19,31	16,19	9,01
Chl a / Chl b	3,17	1,43	3,23
(Chl a + b) / car	3,06	3,27	3,91

Джерело: розроблено автором

**Висновки.** На основі результатів досліджень показано, що при вирощуванні вівса *Avena sativa* L. у лабораторних умовах спостерігається більша інтенсивність фотосинтетичної реакції.

## Список літератури:

1. Меннинг У. Д. Биомониторинг загрязнения атмосферы с помощью растений. – Л.: Гирометеоиздат, 1985. – 143 с.
2. Заплатин Б. П. Биотестирование атмосферных загрязнений по содержанию хлорофилла и активности полифенолоксидазы. – Известия ПГПУ им. В. Г. Белинского. – 2008. – № 10(14). – С. 82-87.
3. Николаевский В. С. Экологическая оценка загрязнения среды и состояние наземных экосистем методами фитоиндикации. Пушкино: ВНИИЛМ, 2002. – 220 с.
4. Verna A. & Singh S. N. Biochemical and ultrastructure changes in plant foliage exposed to auto-pollution Environmental Monitoring and Assessment, 120, (2006). – 585-602 pp.
5. Davies L., Bates J. W., Bell J. N. B. et al. Diversity and sensitivity of epiphytes to oxides of nitrogen in London // Environmental Pollution. – 2007. – 146. – P. 299-310.
6. Geebelen W., Hoffman M. Evaluation of bio-indication methods using epiphytes by correlating with SO<sub>2</sub>-pollution parameters // Lichenologist. – 2001. – 33(3). – P. 249-260.
7. Giordani P. Is the diversity of epiphytic lichens a reliable indicator of air pollution? A case study from Italy // Environmental Pollution. – 2007. – 146. – P. 317-323.
8. Herben T., Liska J. A simulation study on the effect of flora composition, study design and index choice on the predictive power of lichen bioindication // Lichenologist. – 1986. – 18. – P. 349-362.
9. Отнюкова Т. Н., Дутбаева А. Т., Жижаев А. М. Особенности биоразнообразия эпифитного покрова и элементного состава древесного субстрата и мхов в условиях различного уровня загрязнения // Вестник Красноярского государственного аграрного университета. – 2012. – № 3. – С. 85-90.
10. Бойчук Ю. Д. Біорізноманіття та роль тварин в екосистемах: Матеріали IV Міжнародної наукової конференції. – Дніпропетровськ: Вид-во ДНУ, 2007. – С. 236-239.
11. Канарський Ю. Біоіндикаційна роль денних лускокрилих (Lepidoptera, Papilionoidea) у дослідженні трансформаційних процесів рослинного покриву заповідних територій / І. Царик, Ю. Канарський // Вісн. Львів. ун-ту. Серія біологічна. – Львів, 2002. – Вип. 29. – С. 85-92.
12. Bessonova V. P. & Ponomaryova O. A. Morphometric characteristics and the content of plastid pigments of the needles of *Picea pungens* depending on the distance from the highways. Biosystems Diversity, 25(2), 2017. – 96-101 pp.
13. Заболотний О. І., Леонтюк І. Б., Голодрига О. В., Заболотна О. В. Фотосинтетична продуктивність кукурудзи при застосуванні гербіциду Трофі 90 / О. І. Заболотний // Вісн. Уман. нац. ун-ту садівництва. – Умань, 2014. – Вип. 2. С. 85-90.
14. Поліщук О. В. Методи лабораторних і польових досліджень флуоресценції хлорофілу. Укр. бот. журн., 2017, 74(1): 86-93 с.

**Крайнюков А.Н., Стриян К.А., Крайнюков А.А.**  
Харьковский национальный университет имени В.Н. Каразина

## **БИОИНДИКАЦИОННЫЕ МЕТОДЫ НАБЛЮДЕНИЙ ЗА СОСТОЯНИЕМ ОКРУЖАЮЩЕЙ СРЕДЫ**

### **Аннотация**

Показано имеющиеся методы биологических исследований состояния окружающей среды. Проведены экспериментальные биоиндикационные исследования на овсе *Avena sativa* L., который выращивался в лабораторных условиях и на сельскохозяйственных участках в пгт. Липцы Харьковского района и в г. Харькове в районе Коксохимзавода в июле 2017 года. В вытяжке пигментов определяли оптическую плотность вытяжки на спектрофотометре ULAB-102 и концентрацию хлорофиллов а и b и каротиноидов. Установлено, что в вытяжке пигментов из зерен овса, которые были пророщенные в лабораторных условиях в термолуминостае соотношение Chl a / Chl b и (Chl a + b) / car является самым высоким по сравнению с другими двумя участками, что может быть обусловлено более благоприятными условиями при прорастании зерен овса, а также отсутствием антропогенного воздействия.

**Ключевые слова:** биоиндикация, поллютанты, пигменты, хлорофилл, каротиноиды.

**Krainiukov A.N., Striiian K.A., Krainiukov A.A.**  
V.N. Karazin Kharkiv National University

## **BIOINDICATION METHODS FOR ENVIRONMENTAL MONITORING**

### **Summary**

The available methods of biological studies of the state of the environment are shown. Experimental bioindicative studies have been carried out on oats of *Avena sativa* L., which was grown in laboratory conditions and on agricultural plots in town Liptsi of the Kharkiv region and in Kharkiv in the district of by-product coke plant in July 2017. In the extraction of pigments, the optical density of the extraction was determined on a spectrophotometer ULAB-102 and concentration of chlorophyll a and b and carotenoids. It was established that in the extraction of pigments from oat grains, which were sprouted under laboratory conditions in a thermoluminescent system, the Chl a / Chl b ratio (Chl a + b) / car is the highest compared to the other two sites, which may be due to more favorable conditions for germination of oats, as well as the absence of anthropogenic influence.

**Keywords:** bioindication, pollutants, pigments, chlorophyll, carotenoids.

УДК 611.12:611.018:611.013:576.311.348.3

## ПОРІВНЯЛЬНА ХАРАКТЕРИСТИКА ЯКІСНИХ ЗМІН У УЛЬТРАСТРУКТУРІ ШЛУНОЧКОВОГО МІОКАРДА ЕМБРІОНІВ ЩУРІВ У НОРМІ І ПІСЛЯ ДІЇ ЕТАНОЛУ ПРОТЯГОМ 1-Ї – 28-Ї ДОБИ ПОСТНАТАЛЬНОГО ОНТОГЕНЕЗУ

Марченко Д.Г., Філімонова Л.А.

Дніпропетровська медична академія МОЗ України

У статті були порівняні якісні зміни у ультраструктурі шлуночкового міокарду ембріонів щурів контрольної групи (норма) та експериментальної (вплив етанолу) на різних етапах постнатального онтогенезу у нормі та після дії етанолу. Для даного дослідження використовувалися методи електронної мікроскопії, за допомогою яких були отримані електронні мікрофотографії. Аналіз отриманих даних, показав значні розбіжності у ультраструктурі скоротливого апарату кардіоміоцитів, протягом ранніх етапів постнатального розвитку щурів. Встановлено, що алкогольна інтоксикація включає порушення саркомерів з подальшою їх фрагментацією, дезорієнтацією актинових та міозинових ниток. Ступінь порушення ультраструктури кардіоміоцитів експериментальної групи залежив від строку постнатального розвитку.

**Ключові слова:** етанол, міокард, міофібрили, саркомер, скоротливий апарат.

**Постановка проблеми.** Інтерес науковців до проблеми пошкоджуючої дії етанолу на серце, обумовлений високою питомою вагою серцево-судинних патологій, викликаних впливом алкоголю. За допомогою експериментальної моделі та електронно-мікроскопічних досліджень можливо проаналізувати зміни, які відбуваються у ультраструктурі кардіоміоцитів на різних етапах постнатального онтогенезу. Тому, у теперішній час, значно посилюється значення електронно-мікроскопічних досліджень у діагностиці патологій серцево-судинної системи.

**Аналіз останніх досліджень і публікацій.** За даними багатьох досліджень було встановлено, що хронічна алкогольна інтоксикація викликає зміни у міокарді на всіх рівнях його структурної організації [4, 5, 6, 7, 8, 9, 10, 12]. Перш за все, за даними R. L. Fogle, тератогенні зміни, які викликані дією етанолу, впливали на розвиток кардіоміоцитів у процесі ембріогенезу, що сприяло недорозвинутій морфології або функції серцевих клітин. J. R. L. Fogle у своїх дослідженнях показав, що у першу чергу етанол впливав на загальний вигляд серцевих м'язових клітин. Так у його статтях зазначено, що контури серцевих скоротливих кардіоміоцитів були нечіткі, їх ядра змінювали форму і ставали більш прямокутними. За його даними ядра кардіоміоцитів значно зменшувалися у розмірах та збільшувалася їх щільність. У своїх роботах автор згадував, що поблизу ядерної мембрани зустрічалася велика кількість вакуолей і мітохондрій. Іноді спостерігався фагоцитоз ядерної мембрани. Однак в основному ядерна оболонка була неушкодженою [8].

Порушення ультраструктури органел, за даними автора, була характерна майже для всіх клітин міокарда. Кількість органел зменшувалася, відбувалося їх набухання, дезорганізація їхньої внутрішньої структури та частковий лізис [10, 12]. За даними багатьох авторів міофібрили являють собою високоорганізовану структуру, котра складається з саркомерів [13, 14, 15, 16]. Дія етанолу перш за все впливає на будову цих саркомерів. Найбільші дистрофічні зміни, що спостерігалися у паренхімі міокарда щурів проявлялися у мозаїчній структурі міофібрил. У зонах «згущення» міофіламентів були слабо виражені або зникали

Z-диски. Міофібрили, як і всі органели кардіоміоцитів також мали «аномальну» будову. Залучення окремих міофібрил у патологічний процес відбувалося асинхронно. На більш пізніх етапах розвитку спостерігалось наростання деструктивних змін [4, 5, 6, 7]. У саркоплазмі кардіоміоцитів відбувалися наступні зміни: з'являлася зернистість, спостерігалась слабо виражена поперечна – посмугованість, некроз клітин. У саркомері спостерігалися наступні зміни: руйнування актинових і міозинових протофібрил, розчинення саркомерів, лізис актинових комплексів, знаходження саркомера у релаксуючому стані. Нерідко виявлявся розпад міофібрил внаслідок вогнищевого мозаїчного лізису. У локусах розрідження міофібрил виявлялися тісні міжмітохондріальні контакти округлих мітохондрій [4, 5, 9].

Сучасні дані значно полегшили розуміння механізму впливу етанолу на скоротливий апарат серця, однак, деякі моменти описані не дуже чітко і потребують більш глибоких досліджень.

**Метою дослідження** було порівняти зміни у ультраструктурі скоротливого апарату кардіоміоцитів щурів протягом 1-ї-14-ї доби постнатального розвитку у нормі та після впливу етанолу.

**Виклад основного матеріалу дослідження. Матеріали та методи.** Дослідження проведені на 33 білих щурах-самках вагою 250-300 г, що утримувались на стандартному раціоні віварію ДЗ «ДМА МОЗ України». Моделювання алкогольної інтоксикації здійснювали впродовж шести тижнів шляхом повної заміни питної води на розчин етанолу. Концентрація етанолу змінювалася кожні два тижні – 5%, 10%, 15%, 20% розчин [11]. 20% розчин надавався щурам не 2 тижня, а 4 тижня. У ході експерименту тварини були розділені на дві групи: I група – тварини, які утримувались у нормальних умовах і не отримували етанол (контроль); II група – щури, які отримували етанол у різній концентрації (експеримент). Наприкінці дослідження тварин умертвляли шляхом декапітації під тіопентал-натрієвим наркозом. Для електронно-мікроскопічних досліджень серця фіксували у 2,5-3% розчині глутаральдегіду та за стандартною схемою заливали сумішшю епоксидних смол. Проведення експерименту здійснювалось із дотриманням принципів біоетики, що викладені у Хель-

синській декларації Всесвітньої медичної асоціації про гуманне ставлення до тварин, а також згідно до Закону України «Про захист тварин від жорстокого поводження» від 15.12 2009 р. № 1759-VI та «Загальних етичних принципів експериментів на тваринах» (Київ, 2001). Хронічну алкогольну інтоксикацію моделювали на самках щурів від 1 годин до 14-ї доби постнатального розвитку.

Ультраструктурний аналіз скоротливих кардіоміоцитів шлуночків показав, що протягом постнатального онтогенезу серця структура окремих міофібрил та елементів Т-системи в цілому значно змінювалась, як у нормі, так і після дії етанолу.

Ультраструктура міокарда новонароджених щурів була порушена при значній дії алкоголю на серцеві м'язові клітини. Міокард був розділений, як і в попередню добу, на 2 шари: компактний, який був більш виражений у цей період розвитку і представлений клітинами полігональної форми з 2-3 ядерцями; губчастий, що являв собою систему трабекул. Ці два шари були представлені невеликою кількістю клітин, іноді зі слабо вираженою посмугованістю.

Протягом 1-7 днів постнатального розвитку поряд з нормальними міофібрилами траплялася значна кількість міофібрил, які мали патологічні зміни у своїй структурі. Відбувалося порушення товщини таких «патологічних» міофібрил. У саркоплазмі кардіоміоцитів було декілька типів міофібрил, кожен з яких мав різну товщину (рис. 1).

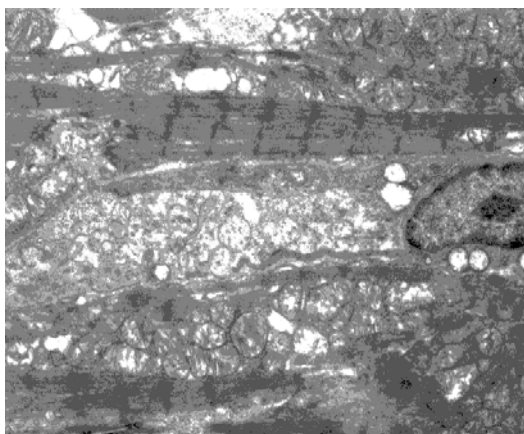

**Рис. 1.** Міокард щура експериментальної групи новонароджених щурів. Міофібрили з різною товщиною. Електроннограма.  $\times 5000$

Міофібрили були розташовані хаотично по всій довжині кардіоміоцитів. Відбувався частковий лізис актинових та міозинових філаментів, а також саркомерів (рис. 3). При цьому відбувалася деформація Z-лінії, А- та І-дисків. Ці структури не мали чіткої форми і були слабо виражені на електроннограмі. Такі процеси не були характерні для цієї доби нормального розвитку шлуночкового міокарда (рис. 2). На відміну від норми, міофібрили експериментальних тварин поряд зі структурами, які знаходилися у нормальному скоротливому або релаксованому стані, були й ті, які перебували у надскороченому стані.

Протягом 14-28 днів постнатального розвитку, як і у більш ранньому періоді, спостерігалася значна деструкція деяких кардіоміоцитів. Ядра серцевих м'язових клітин мали різну форму. Ці зміни значно відрізнялися від норми (рис. 4). Але

до найбільших змін були схильні внутрішньоклітинні органели. На електроннограмі, як і у попередню добу розвитку, спостерігалися значні зміни у міофібрилярному апараті. Дезорієнтація міофібрил супроводжувалася майже зникненням поперечної посмугованості. Кількість міофібрил, які не мали чіткої упорядкованості значно зростала. На електронній фотографії можна було побачити міофібрили, які мали нерівномірну товщину, тобто більш товсті міозинові нитки розташовувалися поруч з більш тонкими. Однак, кількість таких міофібрил не була значною. Відбувався частковий лізис міофібрил, який призводив до того, що простір, де не було міофібрил, заповнювався гранулами і численними мітохондріями. На деяких електроннограмах можна було виявити міофібрили, які розщеплені на окремі фрагменти (рис. 5). Z-лінії «дефектних» міофібрил втрачали звичайний малюнок і мали більш зигзагоподібну форму. Для цього періоду також була характерна деформація А- та І-дисків і взагалі всього саркомера. А- та І-диски, а також М- та Н-лінії на електроннограмі були видні не дуже чітко.

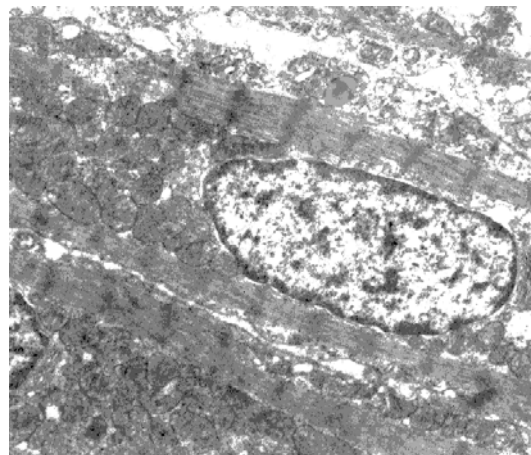

**Рис. 2.** Міокард щура контрольної групи на 7-у добу постнатального розвитку. Електроннограма.  $\times 8000$

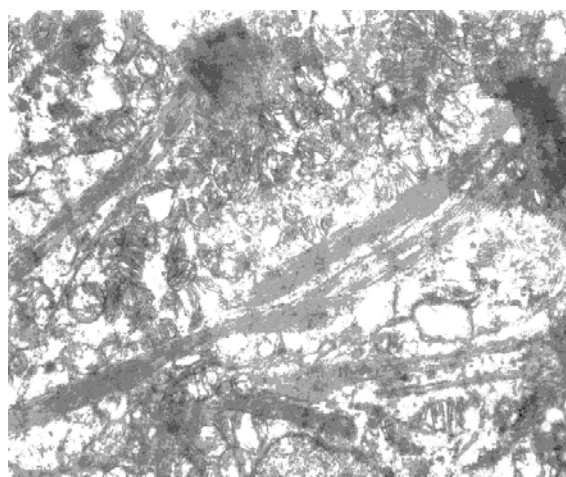

**Рис. 3.** Міокард щура експериментальної групи на 7-у добу постнатального розвитку. Міофібрили з частковою їх фрагментацією. Електроннограма.  $\times 5000$

Протягом 14-28 днів постнатального розвитку, як і у більш ранньому періоді, спостерігалася значна деструкція деяких кардіоміоцитів. Ядра серцевих м'язових клітин мали різну форму. Ці

зміни значно відрізнялися від норми (рис. 4). Але до найбільших змін були схильні внутрішньоклітинні органели. На електронограмі, як і у попередню добу розвитку, спостерігались значні зміни у міофібрилярному апараті. Дезорієнтація міофібрил супроводжувалася майже зникненням поперечної посмугованості. Кількість міофібрил, які не мали чіткої упорядкованості значно зростала. На електронній фотографії можна було побачити міофібрили, які мали нерівномірну товщину, тобто більш товсті міозинові нитки розташовувались поруч з більш тонкими. Однак, кількість таких міофібрил не була значною. Відбувався частковий лізис міофібрил, який призводив до того, що простір, де не було міофібрил, заповнювався гранулами і численними мітохондріями. На деяких електронограмах можна було виявити міофібрили, які розщеплені на окремі фрагменти (рис. 5). Z-лінії «дефектних» міофібрил втрачали звичайний малюнок і мали більш зигзагоподібну форму. Для цього періоду також була характерна деформація А- та І-дисків і взагалі всього саркомера. А- та І-диски, а також М- та Н-лінії на електронограмі були видні не дуже чітко.



Рис. 4. Міокард щура контрольної групи на 28-у добу постнатального розвитку. Електронограма.  $\times 8000$



Рис. 5. Міокард щура експериментальної групи на 28-у добу постнатального розвитку. Розщеплення міофібрил на окремі фрагменти. Електронограма.  $\times 5000$

Ультраструктура саркомерів після дії етанолу на міокард шлуночків щурів значно порушена у ділянках телофрагми і супроводжується значним зниженням скоротливої функції кардіоміоцитів. За нашими даними це явище можливо тому, що етанол перш за все впливає на  $\alpha$ -актінін, що входить до складу телофрагми.

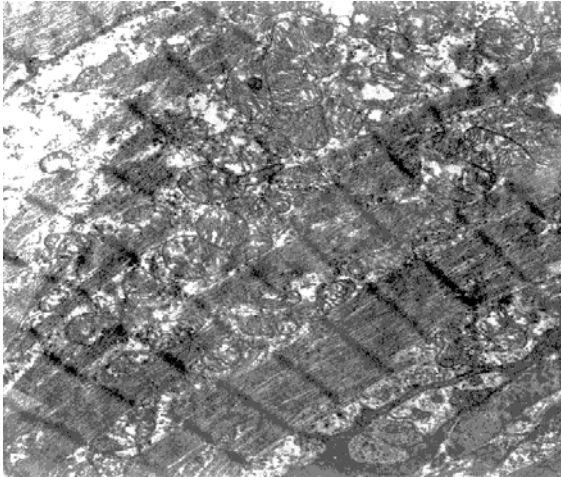
**Висновки.** Аналіз електронних мікрофотографій шлуночкового міокарда показав, що етанол впливає майже на всі кардіоміоцити серця, викликаючи значні деструктивні зміни. За даними наших досліджень у багатьох районах серця визначалися дефектні міофібрили, які складалися з невеликих блоків одного або двох саркомерів. Ці явища не були характерні для нормального розвитку. Тобто етанол спричинив зміни у міофібрилярному апараті кардіоміоцитів, що викликало порушення скорочення серцевої м'язової тканини.

**Перспективи подальших розробок** пов'язані з вивченням елементів Т- та L-системи на різних етапах онтогенезу.

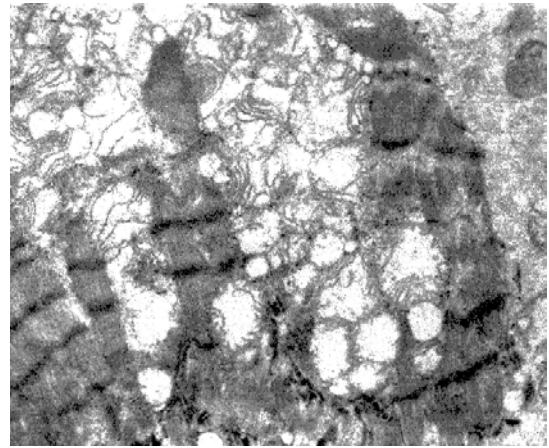
## Список літератури:

1. Власов А. И. Электронная микроскопия: учеб. пособие / А. И. Власов, К. А. Елсуков, И. А. Косолапов. – М.: Изд-во МГТУ им. Н. Э. Баумана, 2011. – 168 с.
2. Уикли Б. Электронная микроскопия для начинающих / [Б. Уикли]; под. ред. В. Ю. Полякова; пер. с англ. И. В. Викторова. – 1996. – М.: Мир, 1975. – 336 с.
3. Устройство и принцип работы просвечивающего электронного микроскопа: Электронное учебно-методическое пособие / Бобров А. И. [и др.]; под. ред. Д. А. Павлова. – Нижний Новгород: Нижегородский госуниверситет, 2012. – 31 с.
4. Alcohol and myocarditis / A. Wilke [et al.] // Herz. – 1996. – Vol. 21, № 4. – P. 248-257.
5. Alcohol and the heart / L. D. Segel [et al.] // Med Clin North Am. – 1984. – Vol. 68, № 1. – P. 147-161.
6. Alcoholic cardiomyopathy / G. Guzzo-Merello [et al.] // World J Cardiol. – 2014. – Vol. 6, № 8. – P. 771-781.
7. Davidson D. M. Cardiovascular Effects of Alcohol // The Western Journal of Medicine. – 1989. – Vol. 151. – P. 430-439.
8. Impact of chronic alcohol ingestion on cardiac muscle protein expression / R. L. Fogle [et al.] // Alcohol Clin Exp Res. – 2010. – Vol. 34, № 7. – P. 1226-1234.
9. James T. N. Effects of ethanol and acetaldehyde on the heart / T. N. James, E. S. Bear // American heart journal. – 1967. – Vol. 74, № 2. – P. 243-255.
10. Kamran K. Ethanol vapour induced dilated cardiomyopathy in chick embryos / K. Kamran, M. Y. Khan, L. A. Minhas // J Pak Med Assoc. – 2013. – Vol. 63, № 9. – P. 1084-1088.
11. Knapp D. J. Models of chronic alcohol exposure and dependence / D. J. Knapp, G. R. Breese // Methods Mol Biol. – 2012. – Vol. 829. – P. 205-230.
12. Milhomme D. [Alcoholic cardiomyopathy. How does the heart react to alcohol abuse?] // Perspect Infirm. – 2012. – Vol. 9, № 5. – P. 30-34.

13. Molecular mechanisms of myofibril assembly in heart / D. Auerbach [et al.] // Cell Struct Funct. – 1997. – Vol. 22, № 1. – P. 139-146.
14. Morimoto S. Sarcomeric proteins and inherited cardiomyocytes / S. Morimoto // Cardiovascular Research. – 2008. – Vol. 77. – P. 659-666.
15. Myofibrillogenesis in the developing chicken heart: assembly of Z-disk, M-line and the thick filaments / E. Ehler [et al.] // J. Cell Sci. – 1991. – Vol. 112. – P. 1529-1539.
16. Myofibrillogenesis visualized in living embryonic cardiomyocytes / G. A. Dabiri [et al.] // Proceedings of the National Academy of Sciences of the United States of America. – 1997. – Vol. 16. – P. 9493-9498.

**Марченко Д.Г., Филимонова Л.А.**

Днепропетровская медицинская академия МОЗ Украины

### **СРАВНИТЕЛЬНАЯ ХАРАКТЕРИСТИКА КАЧЕСТВЕННЫХ ИЗМЕНЕНИЙ В УЛЬТРАСТРУКТУРЕ МИОКАРДА ЖЕЛУДОЧКОВ ЭМБРИОНОВ КРЫС В НОРМЕ И ПОСЛЕ ДЕЙСТВИЯ ЭТАНОЛА В ТЕЧЕНИЕ 1-х – 28-х СУТОК ПОСТНАТАЛЬНОГО ОНТОГЕНЕЗА**

#### **Аннотация**

В статье были сравнены качественные изменения в ультраструктуре миокарда желудочков эмбрионов крыс контрольной группы (норма) и экспериментальной (влияние этанола) на ранних этапах постнатального онтогенеза в норме и после действия этанола. Для данного исследования использовались методы электронной микроскопии, с помощью которых были получены электронными микрофотографии. Анализ полученных данных показал значительные различия в ультраструктуре сократительного аппарата кардиомиоцитов в течение разных сроков постнатального развития крыс. Установлено, что алкогольная интоксикация включает нарушения саркомеров с последующей их фрагментацией, дезориентацией актиновых и миозиновых нитей. Степень нарушения ультраструктуры кардиомиоцитов экспериментальной группы зависит от сроков постнатального развития.

**Ключевые слова:** этанол, миокард, миофибриллы, саркомер, сократительный аппарат.

**Marchenko D.G., Filimonova L.A.**

Dnipropetrovsk Medical Academy of the Ministry of Health of Ukraine

### **COMPARATIVE CHARACTERISTICS OF QUALITATIVE CHANGES IN ULTRASTRUCTURES OF MYOCARDIAL EMBRYOS OF RATS IN NORMAL AND AFTER THE EFFECT OF ETHANOL IN DURING 1<sup>TH</sup> – 28<sup>TH</sup> DAY OF POSTNOTAL ONTOGENESIS**

#### **Summary**

Qualitative changes in the ultrastructure of the ventricular myocardium of the embryos of the control group (normal) and the experimental (effect of ethanol) on the various stages of postnatal ontogenesis in normal and after the action of ethanol were compared in the article. For this study, methods of electron microscopy were used, with the help of which electronic micrographs were obtained. The analysis of the data showed significant differences in the ultrastructure of the contractile apparatus of cardiomyocytes during the early stages of postnatal feeding of rats. It has been established that alcoholic andoxication involves the contraction of sarcomers with subsequent fragmentation, disorientation of actin and myosin threads. The degree of violation of the ultrastructure of the cardiomyocytes of the experimental group depended on the period of postnatal development.

**Keywords:** ethanol, myocardium, myofibrils, sarcomer, the contractile apparatus.



# СІЛЬСЬКОГОСПОДАРСЬКІ НАУКИ

УДК 636.4.084.421

## ЕФЕКТИВНІСТЬ ВИКОРИСТАННЯ ФЕРМЕНТНОГО ПРЕПАРАТУ VILZIM В РАЦІОНАХ МОЛОДНЯКУ СВИНЕЙ НА ДОРОЩУВАННІ І ВІДГОДІВЛІ

Дехтяр Ю.Ф., Баркарь Є.В., Богомаз А.В.

Миколаївський національний аграрний університет

Вивчено вплив згодовування ферментного препарату Vilzim на продуктивні якості молодняку свиней. Отримані дані показують, що використання даної кормової добавки сприяє покращенню відгодівельних якостей свиней. Встановлено, що по закінченню відгодівлі у поросят дослідної групи, які споживали комбікорми з ферментним препаратом Vilzim, жива маса була більша від контролю на 7,6 кг, а середньодобової прирости – на 57 г.

**Ключові слова:** ферментний препарат, Vilzim, дорощування, відгодівля, жива маса, приріст.

**Постановка проблеми.** Корми у структурі собівартості продукції тваринництва займають 60-75%, тому значні резерви збільшення рентабельності виробництва ховаються у підвищенні коефіцієнта корисної дії спожитих тваринами кормів.

З низки причин деякі поживні речовини, наявні в місцевих кормах та побічній продукції переробки технічних культур і зерна (шроти, висівки тощо), засвоюються тваринами погано. У зв'язку з цим у раціонах свиней відчутно підвищується вміст клітковини, некрохмальних, фітатних сполук та інших антипоживних компонентів. Це призводить до зниження продуктивності, підвищення витрат кормів і росту собівартості продукції.

У тваринництві основними концентрованими кормами є ячмінь, овес, жито, непродовольча пшениця і продукти їх переробки. Потенціал цих кормів при годівлі тварин із однокамерним шлунком не повною мірою використовується організмом через значний вміст клітковини. Низька перетравність зернових зумовлена тим, що окрім клітковини в них у значних кількостях містяться інші некрохмалисті полісахариди зокрема β-глюкани і пентозани. Проте в тварин, особливо моногастричних, не виробляються власні ферменти, які могли б розщеплювати некрохмалисті полісахариди, через що вони майже не засвоюються організмом, при цьому некрохмалисті полісахариди перешкоджають доступу власних ферментів організму до інших поживних речовин та знижують їх перетравність.

Підвищення перетравності поживних речовин дало б можливість отримати додаткову продукцію за тих самих витрат кормів. Питання про підвищення ефективності використання кормів у тваринництві є досить актуальним, сьогодні ведеться постійний пошук шляхів вирішення проблеми, при цьому використовують ряд препаратів та кормових добавок, серед яких вагоме місце відводиться ферментам. Так, в кормові раціони, що містять значну кількість клітковини та некрохмалистих полісахаридів

доцільно вводити ферментні препарати целюлази, β-глюканази, ксиланази.

Ферменти на відміну від гормонів і біостимуляторів діють не на організм тварин, а на компоненти корму в шлунково-кишковому тракті, вони не накопичуються в організмі та продуктах птахівництва і тваринництва. Вони не входять до складу кінцевих продуктів реакції, не витрачаються в їх процесі і після закінчення залишаються в колишній кількості.

Через це, ведення кормових ферментів у комбікорми для тварин і птиці дає такі позитивні ефекти:

- підвищення перетравності поживних речовин та полегшення її всмоктування в тонкому відділі кишечника;
- компенсація дефіциту власних травних ферментів у молодняку та в стресових ситуаціях;
- підвищення кормової цінності раціонів;
- зниження витрат кормів на одиницю продукції;
- зростання продуктивності тварин і птиці, при тих же затратах на виробництво.

**Аналіз останніх досліджень і публікацій.** Використання ферментів дає можливість значно зекономити на кормах: замінити дорогі компоненти (кукурудзу, соевий шрот) дешевшими (пшениця, ячмінь, жито, овес, соняшникові шрот і макуха) без ризику для здоров'я тварин. Нейтралізувати антипоживні властивості і поліпшити поживність значної кількості рослинних кормів дає змогу застосування штучних екзогенних ферментів [3].

Використання систем кормових ферментів збільшує засвоюваність поживних речовин і зменшує варіативність якості ключових зернових інгредієнтів. У період високих цін на кормові інгредієнти виробники свинини та виробники кормів можуть витягти практичну користь від застосування новітніх ферментних біотехнологій, заміщаючи дорогі зернові на дешевші [2, 4].

Застосування ферментів дає змогу знизити навантаження на навколишнє середовище. Краща конверсія корму сприяє зниженню кількості гною і, відповідно, – зменшенню виділення в ат-

мосферу азоту і фосфору, що є важливим фактором поліпшення екологічної обстановки [1].

**Виділення невирішених раніше частин загальної проблеми.** На ринку України представлена велика кількість ферментних препаратів які різняться між собою різним набором діючих речовин та різною вартістю. При використанні ферментних препаратів в умовах виробництва не завжди вдається дослідити ефективність їх використання оскільки ці препарати застосовуються у складі комплексних сполук і відокремити дію на продуктивність свиней саме ферментного препарату від впливу інших біологічно активних речовин дуже складно.

**Мета статті.** Тому головною метою цієї роботи було дослідити ефективність використання ферментного препарату Vilzim в раціонах молодняку свиней на дорощуванні і відгодівлі.

Для виконання цієї мети були поставлені наступні завдання

- дослідити склад і поживність комбікормів для молодняку свиней на дорощуванні та відгодівлі;
- встановити споживання комбікормів піддослідними тваринами;
- визначити продуктивні якості молодняку свиней на дорощуванні та відгодівлі при використанні ферментного препарату Vilzim.

**Матеріали і методика досліджень.** В експериментальних дослідженнях які проводились в умовах ПСП «Явір» м. Нова Каховка використовували ферментний препарат Vilzim. Дослідження проводилися за схемою наведеній в таблиці 1.

Тварин дослідних груп отримували комбікорми збалансовані за вимогами деталізованих норм годівлі свиней. До складу комбікормів піддослідних груп був введений вітамінно-мінеральний премікс. Комбікорм II дослідної групи відрізнявся від контролю тим, що до нього додатково був

введений ферментний препарат Vilzim у кількості 0,02 кг на 1 т комбікорму.

**Виклад основного матеріалу.** Для забезпечення раціональної годівлі свиней і більш ефективного використання кормів тваринами в умовах господарства контролюється якість та збалансованість кормових раціонів з врахуванням задоволення потреби свиней в основних елементах живлення. При цьому обов'язковими показниками, які регулюють і контролюють при складанні кормових раціонів для свиней, є такі: обмінна енергія, суха речовина, сирий протеїн, клітковина, лізин, метіонін+цистин, триптофан, кальцій, фосфор, натрій, калій, мікроелементи та вітаміни. Всі ці елементи живлення регулюють у раціонах відповідно до потреб тварин за існуючими нормами, стосовно до типів годівлі та структури кормових раціонів, враховуючи хімічний склад і поживну цінність кормів. При цьому балансування раціонів за вказаними речовинами проводять за рахунок доброякісних кормів, вирощених в господарстві. Нестача в протеїні поповнюється відходами олійноекстракційного виробництва інколи кормами тваринного походження, нестача в мінеральних речовинах та вітамінах – за рахунок відповідної кількості мінеральних кормів та вітамінних добавок.

Для годівлі свиней всіх статевих-вікових груп використовують повнораціонні комбікорми.

Для годівлі молодняку різного віку використовуються самогодівниці.

Виробництво комбікормів в господарстві відбувається у власному кормоцеху. До обладнання цеху входить кормоприготувальний агрегат потужністю 2,0 тони комбікорму на годину.

У кормоцеху відбувається завантаження зерна, його подрібнення, дозування та змішування компонентів комбікорму з використанням власного зернофуражу та білково-вітамінних добавок і преміксів промислового виробництва.

Таблиця 1

Схема досліджень

Група тварин	Кількість тварин, гол	Період дослідження та його тривалість, днів	
		зрівняльний – 15 днів	дослідний – 127 днів, в т. ч.: період дорощування – 27 днів, I період відгодівлі – 50 днів, II період відгодівлі – 50 днів.
I контрольна	12	ОР (основний раціон)	ОР
II дослідна	12	ОР	ОР + 0,02 кг ферментного препарату Vilzim на 1 т комбікорму

Таблиця 2

Структура комбікормів молодняку свиней піддослідних груп, %

Компонент	Період дослідження, жива маса		
	дорощування (15-30 кг)	I період відгодівлі (30-65 кг)	II період відгодівлі (65-120 кг)
Пшениця	25,0	25,0	30,0
Ячмінь	18,0	26,0	25,0
Кукурудза	30,0	25,0	27,5
Макуха соєва	19,0	13,5	3,0
Макуха соняшникова	5,0	8,0	12,0
Сіль кухонна	0,4	0,4	0,4
Монокальційфосфат	0,6	0,4	0,4
Крейда кормова	1,0	0,7	0,7
Вітамінно-мінеральний премікс	1,0	1,0	1,0

Технологія приготування комбікормів зазначеними установками така: компоненти, що вимагають подрібнення, почергово завантажуються в дробарку пневматичним рукавом або шнековим транспортером. Після подрібнення перероблюваний продукт потрапляє до бункера-змішувача. Додатки, що не потребують подрібнення, як правило, завантажують в приймальний бункер змішувача вручну. Експозиція змішування різна і становить від семи до 20 хвилин. Вивантаження комбікорму здійснюють через вивантажувальну горловину на транспортер чи транспортний засіб у мішки або іншу тару.

Безпосередньо до годівниць готові комбікорми з кормоцеху доставляються у мішках на тракторній площадці.

Згідно методики роботи, до комбікормів II дослідної групи додатково був введений ферментний препарат Vilzim, який розщеплює всі некрохмалисті полісахариди і олігосахариди зернової сировини, соєвого, соняшникового, ріпакового шроту і макухи.

Даний препарат володіє чотирма основними ферментними активностями: целюлозною, ксиланазною, глюканазною, мананазною та десятьма додатковими активностями, які впливають на антипоживні речовини корму. Введення ферментного препарату, за ствердженнями виробника, підвищує продуктивність тварин, покращує конверсію корму і зменшує частку дорогих компонентів раціону.

Vilzim – препарат термостабільний: при процесі грануляції витримує температуру до 90° С, сумісний з усіма інгредієнтами корму, лікарськими засобами та іншими кормовими добавками.

Комбікорми, які були використані під час дослідів складені з урахуванням потреб тварин у основних поживних речовинах за рахунок максимального використання власної сировини (табл. 2).

Поживність комбікормів піддослідних груп наведена в таблиці 3.

Таблиця 3  
Вміст поживних речовин у 1 кг комбікормів молодняка свиней

Показник	Період дослідів, жива маса		
	дорожування (15-30 кг)	I період відгодівлі (30-65 кг)	II період відгодівлі (65-120 кг)
Обмінна енергія, МДж	13,19	13,07	12,71
Суха речовина, кг	0,83	0,84	0,84
Сирий протеїн, г	171,46	158,02	128,27
Перетравний протеїн, г	143,22	128,52	97,41
Сира клітковина, г	39,13	41,31	40,47
Лізін, г	7,42	6,36	3,98
Метіонін + цистин, г	4,91	4,56	3,76
Сіль кухонна, г	4,00	4,00	4,00
Кальцій, г	6,48	4,97	4,63
Фосфор, г	6,30	5,85	5,78

Різний вміст доступних поживних речовин у комбікормах, за рахунок використання ферментного препарату у II дослідній групі, справив вплив на рівень продуктивності молодняка свиней і зокрема на їх живу масу. Контроль за ростом і розвитком поросят здійснювали шляхом щомісячного переважування тварин (табл. 4).

Аналіз отриманих даних показав, що тварини дослідної групи відрізняються кращими показниками живої маси ніж контрольні. Так, по закінченню відгодівлі жива маса тварин дослідної групи була більшою від контрольних на 7,6 кг.

Аналіз динаміки середньодобових приростів показав, що за даним показником тварини дослідних груп також переважали контрольну протягом усього періоду дослідів (табл. 5).

За період до 2-х місячного віку середньодобовий приріст у дослідних тварин був більше ніж у контролі на 11,6 г або на 2,4%. Від 2-х до 3-х місячного віку різниця становила вже 25,8 г, що більше на 4,4% ніж у контролі. При досягненні тваринами 4-х місячного віку різниця в середньодобових приростах піддослідних груп була 47,0 г або 7,0%. У наступний місяць зберігається схожа динаміка. Так, перевага дослідної групи на контролем у період 4-5 міс становила 72,3 г або 9,9%. Максимальне відхилення середньодобового приросту у дослідній групі від контрольної спостерігалось у 6-місячному віці і становило 93,3 г або 13,5%.

Таблиця 4  
Динаміка живої маси піддослідних тварин (кг),  $\bar{X} \pm S_{\bar{X}}$

Вік, міс	Піддослідна група		Різниця між групами	
	I контрольна	II дослідна	кг	%
2	20,8±0,55	21,0±0,53	0,2	100,8
3	37,2±0,82	38,1±0,94	0,9	102,4
4	56,0±1,18	58,2±1,28 <sup>1)</sup>	2,2	103,9
5	76,5±1,23	80,7±1,50 <sup>2)</sup>	4,2	105,5
6	95,8±1,42	102,7±1,82 <sup>2)</sup>	6,8	107,1

Примітки: <sup>1)</sup> –  $p \leq 0,05$ , <sup>2)</sup> –  $p \leq 0,01$ , у порівнянні з контрольною групою

Таблиця 5  
Динаміка середньодобових приростів піддослідних тварин (г),  $\bar{X} \pm S_{\bar{X}}$

Вік, міс	Піддослідна група		Різниця між групами	
	I контрольна	II дослідна	г	%
1,5-2,0	484,9±14,74	496,5±13,34	11,6	102,4
2,0-3,0	585,3±15,33	611,1±14,99	25,8	104,4
3,0-4,0	672,2±17,79	719,2±16,72	47,0	107,0
4,0-5,0	733,0±17,98	805,2±17,01 <sup>2)</sup>	72,3	109,9
5,0-6,0	689,7±20,11	783,0±18,89 <sup>2)</sup>	93,3	113,5

Примітки: <sup>2)</sup> –  $p \leq 0,01$ , у порівнянні з контрольною групою

**Висновки і пропозиції.** Використання в годівлі молодняка свиней ферментного препарату Vilzim дозволяє покращити їх продуктивні якості. Так, середньодобові прирости свиней збільшились на 57 г, а жива маса по закінченню відгодівлі була більша на 7,6 кг ніж у контрольній групі.

### Список літератури:

1. Гончарук В. В. Ефективність використання ферментного препарату Ладозим Респект Оптима в годівлі бугайців при вирощуванні на м'ясо / В. В. Гончарук, Т. В. Найдіна, В. Ю. Новаковська // Ефективні корми та годівля. – 2014. – № 8. – С. 24-26.
2. Карунський О. Й. Вплив ферментного препарату «Лізоцим» на показники крові та продуктивність свиней / О. Й. Карунський, І. В. Ніколенко // Аграрна наука та харчові технології. – 2017. – Вип. 3(97). – С. 52-58.
3. Чернявський О. О. Продуктивність молодняка свиней за згодовування кормових добавок / О. О. Чернявський, С. В. Чернюк, О. М. Косяненко // Технологія виробництва і переробки продукції тваринництва. – 2015. – № 1. – С. 214-217.
4. Юлевич О. І. Оцінка залежності показників росту підсисних та відлучених поросят від складу раціонів / О. І. Юлевич, А. В. Лихач, Ю. Ф. Дехтяр // Науковий бюлетень ІТ УААН. – Харків, 2016. – Вип. 115. – С. 258-263.

**Дехтяр Ю.Ф., Баркарь Є.В., Богомаз А.В.**

Николаевский национальный аграрный университет

### **ЭФФЕКТИВНОСТЬ ИСПОЛЬЗОВАНИЯ ФЕРМЕНТНОГО ПРЕПАРАТА VILZIM В РАЦИОНАХ МОЛОДНЯКА СВИНЕЙ НА ДОРАЩИВАНИИ И ОТКОРМЕ**

#### **Аннотация**

Изучено влияние скармливания ферментного препарата Vilzim на продуктивные качества молодняка свиней. Полученные данные показывают, что использование данной кормовой добавки способствует улучшению откормочных качеств свиней. Установлено, что по окончании откорма у поросят опытной группы, которые потребляли комбикорма с ферментным препаратом Vilzim, живая масса была больше контроля на 7,6 кг, а среднесуточные приросты – на 57 г.

**Ключевые слова:** ферментный препарат, Vilzim, доращивание, откорм, живая масса, прирост.

**Dekhtyiar Y.F., Barkar Y.V., Bokhomaz A.V.**

Mykolayiv National Agrarian University

### **USE OF VILZIM ENZYME DRUG IN RATION OF YOUNG PIGS ON GROWING AND DISCARDING**

#### **Summary**

The effect of feeding enzyme preparation Vilzim on the productive qualities of young pigs was studied. The use of this feed additive improves the fattening qualities of pigs. It was found that at the end of fattening in the piglets of the experimental group, who used mixed fodder with the enzyme preparation Vilzim, the living weight was more than control by 7.6 kg, and the average daily gain was 57 g.

**Keywords:** enzyme preparation, Vilzim, growing, fattening, live weight, increase.

УДК 634.042

## ЕКОНОМІЧНА ЕФЕКТИВНІСТЬ ТА ПЕРСПЕКТИВИ РОЗВИТКУ ВИНОГРАДАРСТВА В ОЧАКІВСЬКОМУ РАЙОНІ МИКОЛАЇВСЬКОЇ ОБЛАСТІ

Карєба М.І., Хохлова Ю.Ю.

Миколаївський національний аграрний університет

У статті розглянуті історичні факти і проблеми сучасного розвитку виноградарства на півдні України. Представлені відомості про стан виноградарства у Миколаївській області, сучасні проблеми та необхідність промислового відродження виноградарства в Очаківському районі. У дослідженні підкреслюється, що програма розвитку виноградарства на довгострокову перспективу можлива лише за державної підтримки. Автор посилається на досвід розвитку виноградарства в країнах ЄС. Акцентується увага на великому соціальному значенні галузі в розширенні робочих місць в сільській місцевості.

**Ключові слова:** сільське господарство, виноградарство, економічна ефективність, відродження, програма.

**Постановка проблеми.** Сучасне промислове виноградарство – унікальна та економічно значима галузь для підприємств південного регіону України, продукція якої користується попитом у різних груп населення як за харчовими уподобаннями, так і фінансовими можливостями. За поживною цінністю 1 кг ягід винограду перевищує 1 літр молока або 1 кг картоплі, яблук та інших фруктів. Він є цінним джерелом вітамінів групи В (В6, В1, В5, В9, В2), К, С, Р, А, Е; мінерали – калій, кальцій, натрій, йод, залізо, фосфор, цинк, магній і селен [1]. Це при тому, що на відміну від інших плодівих і ягідних насаджень виноградарники займають всього 0,9-4,4% площі сільськогосподарських угідь. В дослідженнях В. О. Ушкаренка, І. В. Шевченка та М. В. Минкіна наводяться дані, що у недалекому минулому виноградарство було бюджетотворюючою галуззю і стало забезпечувало до 17-20% бюджетних надходжень. В сучасних Франції, Німеччині, Італії та Іспанії ця галузь відіграє таку ж роль [7].

Дослідження факторів взаємодії у досягненні економічної ефективності виробництва винограду, раціонально використовувати площі виноградних насаджень і своєчасного прийняття управлінських рішень відносно повернення галузі її бюджетної значимості на сьогодні є досить актуальним.

**Аналіз останніх досліджень і публікацій.** Багатьма дослідниками неодноразово піднімалися питання розвитку галузі виноградарства. В процесі підготовки матеріалу статті було опрацьовано результати наукових розвідок О. Гаркуші, А. Сіроша, М. Топалова, В. Ушкаренко, І. Шевченко та М. Минкін. Ці та багато інших вчених сходяться на тому, що необхідно відновлювати втрачені позиції і добиватися нових успіхів у розвитку галузі.

**Виділення невирішених раніше частин загальної проблеми.** Глибшого дослідження потребують фактори впливу щодо підвищення ефективності виробництва виноградарський підприємств на основі комплексного та повносистемного підходу.

**Метою статті** є дослідження проблем сучасного розвитку виноградарства на півдні України, зокрема у Очаківському районі Миколаївської області.

**Виклад основного матеріалу дослідження.** Протягом всієї історії існування поселень на Пів-

дні України культура винограду відігравала в їх житті значну роль. Виноградна лоза потрапила сюди в дохристиянську епоху разом із переселенцями з материкової Греції (міста Мілет). Початок розвитку цієї галузі було покладено в Ольвії – місті-державі, заснованому на правому березі Південнобузького лиману в VI ст. до н. е. [5]. Стародавні ольвіополіти вважали виноград «дарунком неба» і залишили прийдешнім поколінням у спадок перевірену століттями технологію вирощування винограду. Звернемо увагу на свідчення Геродота, який у V віці до н. е. побував у цих місцях і, відвідавши Ольвію та її ближніх сусідів – скіфів, подав цікаві подробиці щодо виноробства, технології виробництва вина та навіть економічної доцільності експорту продукції ольвійських виноробів морським шляхом у країни Середземномор'я [2].

Сучасний стан виноградарства, який характерний для південних регіонів України розглянемо на прикладі Очаківського району, який розташований у південній частині Миколаївської області на узбережжі Чорного моря. Згідно з агрокліматичним районуванням територію району віднесено до третього (південного) агрокліматичного району, який характеризується жарким, посушливим літом та помірно холодною малосніжною зимою з частими відлигами.

Традиційно Очаківський район розглядають як сільськогосподарський. Родючість орних земель тут складає 63 бали. В структурі сільськогосподарських угідь на ріллю припадає 48,8 тис. га або 78,7%, багаторічні насадження – 6,8%, в тому числі і виноградарники [3].

Сільськогосподарські підприємства Очаківського району мають вигідне географічне положення щодо ринків збуту виробленої продукції, а саме до обласного центру – м. Миколаєва відстань складає від 20 до 70 км, а до районного центру та курортної зони – від 5 до 30 км.

Провідними культурами у виробництві сільськогосподарських підприємств Очаківського району є виноград (табл. 1), питома вага від виручки якого складає 35,1% до загальної суми доходів району. На частку зернових культур припадає тільки 23,3%, відсоток по технічних культурах в сумі складає 33,4%, сумарна питома вага від реалізації плодів та іншої продукції рослинництва не перевищує 1,0 відсотку. У галузі тваринництва Очаківського району найбільші доходи

отримують від реалізації молока (5,7%), питома вага доходів від реалізації приросту ВРХ, свиней, овець, вовни та іншої продукції тваринництва трохи вища за 1,0 відсоток.

Основними перевагами Очаківського району серед інших районів в Миколаївській області є: агрокліматичне положення; вдале географічне розташування відносно обласного центру м. Миколаєва та основних ринків збуту продукції; розвинена курортно-туристична галузь; наявність трудових ресурсів; розвинена інфраструктура; сприятлива для сільськогосподарського виробництва структура земельних ресурсів; наявність портової інфраструктури. Відмінною рисою аграрної галузі Очаківського району є розвиток виноградарства [4].

Розглянемо стан виробництва винограду в Миколаївській області та за районами виробництва культури (табл. 2).

За наведеними показниками (табл. 2) можемо відмітити, що нарощування виробництва винограду у Миколаївській області відбувалося впритул до 2013 р., коли було отримано найбільші валові збори культури, а саме 60844 т, аналогічно і в Очаківському районі в цьому періоді було

отримано найбільше винограду – 42624 т. В наступні періоди спостерігалось як зменшення виробництва по області і по району (у 2015 р.), так і зростання (у 2016 р.) Проте результатів 2013 р. так і не було досягнуто.



Рис. 1. Динаміка валового виробництва винограду у Очаківському районі у % до Миколаївської області

Джерело: розраховано і побудовано з використанням даних статистичної звітності сільськогосподарських підприємств Очаківського району

Таблиця 1

**Розмір та структура виручки від реалізації продукції сільськогосподарськими підприємствами Очаківського району, тис. грн**

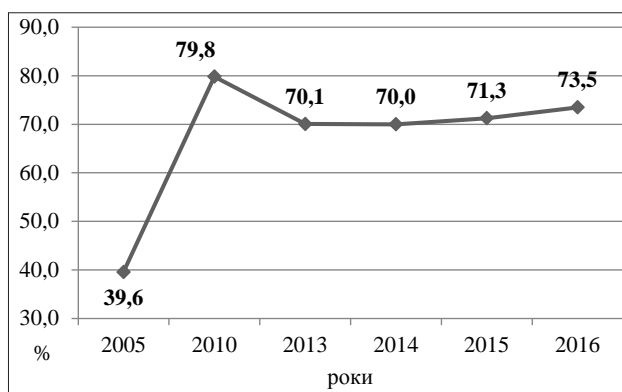
Галузі та види продукції	Виручка від реалізації товарної продукції, роботи, послуги, тис. грн				Структура грошової виручки, %	
	2014 р.	2015 р.	2016 р.	В середньому за 2014-2016 рр.	по с-г. вир-ву	по району
Зернові та зернобобові, всього	78465,9	121589,4	146732,0	115595,8	23,5	23,3
Соняшник	101102,1	284012,3	109907,6	165007,3	33,6	33,3
Ріпак озимий	1496,5	-	-	498,8	0,1	0,1
Плоди	76,1	833,7	188,6	366,1	0,1	0,1
Виноград	126093,7	191911,6	203851,3	173952,2	35,4	35,1
Інша продукція	1059,8	1578,1	5774,0	2804,0	0,6	0,6
Разом по рослинництву	308294,1	599934,2	466453,5	458227,3	93,2	92,4
ВРХ (в живій масі)	2282,1	4694,9	6880,7	4619,2	0,9	0,9
Молоко	21765,6	25129,9	37594,4	28163,3	5,7	5,7
Інша продукція тваринництва	466,2	634,9	292,9	464,7	0,1	0,1
Разом по тваринництву	24513,9	30459,7	44771,3	33248,3	6,8	6,7
Всього по с-г. виробництву	332808,0	630393,9	511224,8	491475,6	100,0	99,1
Послуги в сільському господарстві	12922,2	439,6	263,0	4541,6	X	0,9
Всього по району	345730,2	630833,5	511487,8	496017,2	X	100,0

Джерело: розраховано і побудовано з використанням даних статистичної звітності сільськогосподарських підприємств Очаківського району

Таблиця 2

**Виробництво винограду у сільськогосподарських підприємствах Миколаївської області, т**

Адміністративна одиниця	2005 р.	2010 р.	2013 р.	2014 р.	2015 р.	2016 р.
Миколаївська область	34649	36249	60844	48894	47040	53576
райони						
Березанський	8643	3168	11094	-	8330	8006
Веселинівський	1431	984	1048	758	532	491
Вітовський	73	10	8	5	1	2
Вознесенський	1396	623	2086	655	1379	653
Казанківський	353	950	130	890	719	1469
Миколаївський	9046	1583	-	-	-	-
Новоодеський	-	-	77	23	1	8
Очаківський	13707	28931	42624	-	33521	39371

Джерело: розраховано і побудовано з використанням даних статистичної звітності сільськогосподарських підприємств Очаківського району

Аналіз структури виробництва по районах області дозволяє зазначити, що в Очаківському районі в 2005 р. було вироблено 39,6% продукції виноградної галузі, у 2010 р. питома вага району зросла майже до 80%. У наступному періоді при загальному зростанні виробництва винограду по Миколаївській області відсоток валової продукції по Очаківському району зменшився майже на 10 в. п. В 2015 р. і 2016 р. питома вага району у виробництві винограду стабільно перевищувала рівень 71 відсотку. Таким чином, у Очаківському районі виробляється майже 2/3 винограду від загального обсягу виробництва по Миколаївській області.

Основні економічні показники ефективності галузі виноградарства в Очаківському районі представлено у табл. 3.

Згідно наведених даних урожайність винограду на сільськогосподарських підприємствах Очаківського району в 2016 р. зросла майже на 25% порівняно з 2015 р. і складала 165,7 ц з 1 га. Проте даний результату менший за показник 2014 р., коли урожайність культури складала 172,0 ц з 1 га. Середній рівень урожайності в 2014-2016 рр. у сільськогосподарських підприємствах Очаківського району склав 156,7 ц/га, при цьому за цей же період середня урожайність по Миколаївській області складала – 93,4 ц з 1 га.

Площа під виноградні насадження у Очаківському районі в 2016 р. складала 2376 га, що на 11,1% більше, ніж в 2014 р., проте на 6% менше за показник 2015 р. При суттєвому зростанні урожайності в звітному періоді валові збори культури зросли на 17,4% порівняно з 2015 р. попри зменшення площ виноградників. Рівень товарності виноградної продукції у Очаківському районі складає 100%. Загалом кількість реалізованої продукції за період дослідження постійно зростала і в 2016 р. сільськогосподарськими підприємствами Очаківського району було реалізовано 393591,0 ц винограду, а це на 7% і 17,4% більше за результати попередніх періодів.

Щодо собівартості 1 ц реалізованого винограду, то вона з року в рік зростає. Відповідно у 2016 р. порівняно з 2014 р. та 2015 р. показник зріс відповідно на 73,1% та 6,3% і складав 172,62 грн. В свою чергу збільшується і закупівельна ціна на виноград. Так, в 2016 р. 1 ц культури було реалізовано за 517,93 грн. Даний показник вповнину більший, ніж в 2014 р., проте в 2015 р. виноград було реалізовано за вищими цінами, а саме на 9,5% більше, що складало 572,52 грн.

Найбільший прибуток від реалізації винограду сільськогосподарські підприємства Очаківського району також отримали у 2015 р., що, безумовно, пояснюється досить високими цінами реалізації. Таким чином, основним фактором зменшення прибутку від реалізації винограду у 2016 р. були саме ціни, в той час як продукції було реалізовано більше, ніж в попередньому році. Динаміка рівня рентабельності також досить строката: найбільший показник зафіксовано у 2015 р., а саме 252,6%, результат 2016 р. майже на 20% менший, ніж у попередньому періоді та на 18% менше, ніж в 2014 р. Середній рівень рентабельності виробництва і реалізації винограду по Очаківському району склав 232,2%. Таким чином, вигідне географічне розташування досліджуваного району, помірний клімат, розвинута інфраструктура сприяють розвитку виноробства і вирощування найрізноманітніших сортів винограду. Тобто, виробництво продукції виноградарства в Очаківському районі є достатньо ефективним.

Попри наведені факти, щодо економічної доцільності виробництва винограду у Очаківському районі, як і в Миколаївській області, потрібно зазначити, що в останні роки виробництво виноградної продукції має нереалізований потенціал. Виробники регіону скаржаться на бюрократизовану процедуру отримання ліцензій, проблеми із землею, відсутність допомоги з боку держави.

Для розвитку виноградарства в області та Очаківському районі зокрема потрібно розробити стратегічний план першочергових завдань, де на першому місці буде закладка нових насаджень та доведення обсягів виробництва винограду до рівня потреб населення та виноробства, аби його не імпортувати [6]. На думку практиків: «Виноробство стоїть на місці. Це дороге задоволення, тому за відсутності державної підтримки його розвиток неможливий. Допомога держави необхідна як для закладки виноградників, так і для догляду за ними протягом хоча б перших двох років. Щоб посадити гектар винограднику, треба близько 10 тис дол. На десять гектарів треба 100 тис. дол. [6]. Тобто для дрібних виробників навіть 1 га виноградних насаджень без підтримки держави закласти фактично не можливо.

Іншою проблемою для переробних підприємств району та його дрібних товаровиробників є незбалансована акцизна політика – одного з основних джерел наповнення бюджету. Оптимізація акцизної політики та її прогнозованість в перспективі, із зростанням виробництва

Таблиця 3

### Основні економічні показники виноградарства Очаківського району Миколаївської області

Показники	Роки			Відхилення у % 2016 р. до	
	2014	2015	2016	2014 р.	2015 р.
Урожайність, ц/га	172,0	132,6	165,7	96,3	124,9
Площа під культуру, га	2138	2528	2376	111,1	94,0
Рівень товарності, %	100,0	100,0	100,0	-	-
Кількість реалізованої продукції, ц	367729,0	335206,0	393591,0	107,0	117,4
Повна собівартість 1 ц реалізованої продукції, грн	99,72	162,35	172,62	173,1	106,3
Середня ціна реалізації 1 ц, грн	342,90	572,52	517,93	151,0	90,5
Прибуток на 1 ц, грн	243,18	410,17	345,30	142,0	84,2
Рівень рентабельності, %	243,9	252,6	200,0	82,0	79,2

Джерело: розраховано і побудовано з використанням даних статистичної звітності сільськогосподарських підприємств Очаківського району

та продажу, могли б принести більші відрахування до бюджету.

Деякий прогрес на ринку винограду останнім часом таки спостерігається. Однією з найбільших перемог 2016 р. для виноробів стало скасування ліцензії на оптовий продаж, за яку необхідно було сплачувати 500 тис грн на рік. Запроваджена ще на початку 2007 р., майже за десять років ця норма створила багато проблем виноробам. Фіксований ліцензійний збір, який не залежить від обсягу виробництва, ставив малі підприємства в нерівні умови [6].

Після скасування ліцензії на оптову торгівлю іншою великою перешкодою для виходу малих виноробів на ринок залишається забюрократизована процедура отримання ліцензії на виробництво. Законодавство передбачає майже 160 дозвільних документів. При цьому вимоги для отримання ліцензії однакові як для великих лікеро-горілчаних заводів, так і для малих виноробних підприємств. Варто відзначити, що в деяких країнах ЄС взагалі відсутнє ліцензування виробництва натуральних вин, а в більшості процес її отримання спрощений. В Україні ж через бюрократію таку ліцензію винороби можуть отримувати роками [6].

Також сільськогосподарські товаровиробників стурбовані проблеми, які на сьогодні склалися із землею. Виноградники закладається мінімум на 50 років. Можливо, і без зняття мораторію, але потрібно створити умови, щоб можна було взяти землю в оренду на тривалий строк.

**Висновки та пропозиції.** На сьогодні виноградна галузь потребує підтримку на держав-

ному рівні, вшанування тисяч робітників, які працюють на виноградниках. Особливо це стосується регіонів, таких як Очаківський район, де галузь має велике соціальне значення, забезпечуючи населення роботою. У європейських країнах не чекають, коли подібними питаннями займуться чиновники. Виробники продукції, в тому числі і виноградної, збираються в асоціації, напрацьовують документи і добиваються їх ухвалення.

В Україні в 2004 році створено Асоціацію «Виноградари та винороби України» [8], яка позиціонує себе як всеукраїнська недержавна, незалежна, добровільна, некомерційна організація. Асоціація об'єднує більшість виноградарських і виноробних підприємств України, які виробляють понад 70% вітчизняної виноробної продукції, представляє їх інтереси у відносинах з Верховною Радою України, Кабінетом Міністрів України, іншими державними та недержавними установами та організаціями.

Вважаємо, що на рівні цієї та подібних організацій необхідно переглянути існуючі акти та розробляти сучасну нормативно-правову базу сприятливу для розвитку виноградарства та виноробства; відстоювати національні інтереси виноградарів та виноробів; впроваджувати механізм захисту внутрішнього ринку винограду і виноградних вин; забезпечувати дієві механізми державної підтримки виноградарства в Україні; просувати українські вина на ринках інших країн; захищати права та відстоювання інтереси вітчизняних виробників виноградарської галузі в органах державної влади.

## Список літератури:

1. Виноград: калорійність та харчова цінність [Електронний ресурс]. – Режим доступу: <http://dietolog.pp.ua/>.
2. Гаркуша О. М. До історії виникнення й розвитку виноградарства та виноробства в українському Причорномор'ї [Електронний ресурс] / О. М. Гаркуша. – Режим доступу: <http://lib.chdu.edu.ua/>.
3. Головне управління статистики у Миколаївській області [Електронний ресурс]. – Режим доступу: <http://www.mk.ukrstat.gov.ua/>.
4. Інвестиційний паспорт Очаківського району [Електронний ресурс]. – Режим доступу: <http://ochakiv.mk.gov.ua/ua/>.
5. Сірош А. Є така земля – Ольвія або по-нашому – «щаслива» / А. Сірош // Сад, виноград і вино України. – 2000. – № 5-6. – С. 18-20.
6. Топалов М. Українське виноробство: у битві за виживання [Електронний ресурс] / М. Топалов. – Режим доступу: <https://www.epravda.com.ua/publications/2017/10/26/630499/>.
7. Ушкаренко В. О. Стан та перспективи розвитку галузі промислового виноградарства в Україні / В. О. Ушкаренко, І. В. Шевченко, М. В. Минкін // Таврійський науковий вісник. – 2012. – Вип. 78. – С. 85-89.
8. Офіційний сайт Асоціації «Виноградари та винороби України» [Електронний ресурс]. – Режим доступу: <http://awwu.org.ua/>.

**Карєба М.І., Хохлова Ю.Ю.**

Николаевский национальный аграрный университет

## ЭКОНОМИЧЕСКАЯ ЭФФЕКТИВНОСТЬ И ПЕРСПЕКТИВЫ РАЗВИТИЯ ВИНОГРАДАРСТВА В ОЧАКОВСКОМ РАЙОНЕ НИКОЛАЕВСКОЙ ОБЛАСТИ

### Аннотация

В статье рассмотрены исторические факты и проблемы современного развития виноградарства на юге Украины. Представлены сведения о состоянии виноградарства в Николаевской области, современные проблемы и необходимость промышленного возрождения виноградарства в Очаковском районе. В исследовании подчеркивается, что программа развития виноградарства на долгосрочную перспективу возможна только при государственной поддержке. Автор ссылается на опыт развития виноградарства в странах ЕС. Акцентируется внимание на большом социальном значении отрасли в расширении рабочих мест в сельской местности.

**Ключевые слова:** сельское хозяйство, виноградарство, экономическая эффективность, возрождение, программа.



**Kareba M.I., Khokhlova Y.Y.**

Mykolaiv National Agrarian University

## **ECONOMIC EFFICIENCY AND PROSPECTS OF DEVELOPMENT WINE GROWTH IN OCHAKIV DISTRICT OF MYKOLAYIV REGION**

### **Summary**

The article deals with historical facts and problems of modern development of viticulture in the south of Ukraine. Presented data on the state of viniculture in the Mykolaiv region, modern problems and the need for industrial regeneration of viticulture in the Ochakivsky area. The research concludes that the long-term vineyard development program is only possible with state support. The author refers to the experience of the development of viticulture in the EU. The emphasis is on the large social significance of the industry in expanding workplaces in rural areas.

**Keywords:** agriculture, viticulture, economic efficiency, revival, program.

# ІСТОРИЧНІ НАУКИ

УДК 656.078:001.89:629.33(477)

## ЕТАПИ ЕВОЛЮЦІЇ НАУКОВИХ ОСНОВ АВТОМОБІЛЕБУДУВАННЯ В УКРАЇНІ

Бей Н.О.

Національна наукова сільськогосподарська бібліотека НААН

Встановлено, що на сьогодні актуальним заходом є систематизація фактичного матеріалу та визначення етапів еволюції наукових основ автомобілебудування в Україні, що забезпечить використання найістотніших здобутків минулого для ефективної інноваційної діяльності та сприятиме вирішенню низки проблем у країні. Визначено, що еволюція наукових основ автомобілебудування в Україні простежується за окремими етапами, які можна охарактеризувати всезростаючим випуском автомобілів і вдосконаленням їх конструкцій. Для виокремлення основних етапів еволюції наукових основ автомобілебудування враховано здобутки галузевих вищих навчальних закладів та науково-дослідних установ, автомобілебудівних заводів, які функціонували і продовжують функціонувати в Україні. Проаналізовано наукові досягнення українських вчених та шляхи їх використання на сучасному етапі розвитку автомобілебудування в Україні. З'ясовано розвиток теоретичних та методологічних основ автомобілебудування, їх роль у становленні та розвитку наукового знання.

**Ключові слова:** етапи еволюції, наукові основи, наукові технології, автомобілебудування, виробництво автомобілів.

**Постановка проблеми.** Автомобілебудування є пріоритетною складовою транспортного машинобудування, тому його еволюційний поступ має помітний вплив на піднесення економіки України. Діяльність автомобільного транспорту в нашій країні у теперішніх умовах відкриває перед суспільством низку проблем, які потребують як негайного вирішення, так і прийняття перспективних рішень. Тому, на сьогодні актуальним заходом є систематизація фактичного матеріалу та визначення етапів еволюції наукових основ автомобілебудування в Україні, що забезпечить використання найістотніших здобутків минулого для ефективної інноваційної діяльності та сприятиме вирішенню низки проблем у країні.

**Аналіз останніх досліджень і публікацій.** Для дослідників історії науки і техніки в останні десятиріччя актуальними стали теми, присвячені розвитку виробництва автомобілів. На думку багатьох вчених процеси еволюції автомобілебудування в Україні у складі Російської імперії та СРСР відбувалися за декількома етапами. Зокрема, Ю. А. Долматовським виділено три основні етапи розвитку автомобілебудування до середини 1980-х років: винахідницький (до 1918 р.), інженерний (1918 р. – початок 1940-х років) та дизайнерський (із середини 1940-х років) [1, с. 25]. Такої ж точки зору у визначенні основних етапів конструкції автомобілів притримуються А. М. Туренко, В. О. Богомолів, В. І. Клименко [2, с. 48]. Вченими запропоновано етапи становлення і розвитку світових конструкцій електромобілів, за початкування яких відбулось у середині XVII ст. з винаходом електричного генератора [2, с. 177].

На думку М. Ф. Кошарного в історії розвитку технічних особливостей виробництва автомобілів в Російській імперії та СРСР умовно можна виокремити шість основних етапів, які відбувались упродовж XVIII ст. – другої половини XX ст. [3, с. 3]. Вісім етапів еволюції автомобілебудуван-

ня упродовж 1886-1990 рр. з наведенням соціально-політичних і техніко-економічних чинників запропоновано А. М. Мансуровим [4, с. 6]. У праці В. І. Дубовського розвиток виробництва автомобілів у Російській імперії розподілено на три умовні етапи упродовж 1896-1917 рр. [5, с. 126]. Чотири етапи еволюції науково обґрунтованих технологій в транспортному машинобудуванні упродовж XX – початку XXI ст. з ґрунтовним аналізом наукових технологій та їх теоретичним узагальненням виділив Ю. Ю. Жигуц [6, с. 17-18].

Шість етапів розвитку світової техніки та автомобільного транспорту, починаючи з давніх часів і закінчуючи винаходами XXI ст., представили В. С. Кривцов, Н. В. Нечипорук, Ю. А. Воробйов [7, с. 136-149]. Науковці розділяють етапи первісної техніки, античної техніки, техніки епохи мануфактурного виробництва і епохи промислового перевороту, XX та XXI століття. Дев'ять етапів еволюції виробництва автомобільного транспорту в Російській імперії та СРСР виділили А. Є. Якименко, Р. Р. Масленников [8, с. 112]. Цінною є праця М. Ф. Дмитриченка, О. М. Язвінської, Б. І. Хорошун, в якій виокремлено чотири етапи еволюції автомобілебудування та удосконалення наукових технологій конструкції автомобілів в Україні у XX ст. [9, с. 90, 94].

**Виділення невирішених раніше частин загальної проблеми.** Історіографія визначення етапів еволюції автомобілебудування є багатоплановою як за тематикою представлених узагальнень, так і за рівнем опрацювання проблем, що розглядали вчені. У вищенаведених історичних працях відтворено основні етапи еволюції автомобілебудування в Російській імперії та СРСР загалом. Однак науково-технологічним аспектам розвитку виробництва автомобілів в Україні не приділено належної уваги. Для виокремлення етапів еволюції недостатньо враховано здобутки галузевих вищих навчальних закладів та науково-дослідних установ, автомобілебудівних заво-

дів, які функціонували і продовжують функціонувати в Україні. До цього часу належним чином не осмислено наукові досягнення багатьох українських вчених, не окреслено шляхи їх використання на сучасному етапі розвитку автомобілебудування. Не враховано розвиток теоретичних та методологічних основ автомобілебудування, їх роль у становленні та розвитку галузевого наукового знання.

Крім того, у більшості праць відображено лише окремі періоди або аспекти еволюції вітчизняної галузевої наукової думки. Потребують доопрацювання періодизації розвитку вітчизняної галузевої науки та дослідної справи, пов'язані з нагромадженням нових знань та їх систематизацією, специфікою теоретизації та концептуалізації. Тому встановлення етапів еволюції наукових основ автомобілебудування в Україні із врахуванням напрацювань вчених заслуговує на окреме концептуальне дослідження.

**Формулювання мети статті.** Метою статті є визначення етапів еволюції теоретичних, методологічних і практичних основ автомобілебудування в Україні на основі узагальнення та аналізу здобутків вітчизняних вчених, галузевих вищих навчальних закладів і науково-дослідних установ, визначення суперечливих, а також недостатньо вирішених проблем автомобільної промисловості, що потребують додаткового опрацювання.

**Виклад основного матеріалу дослідження.** Розвиток вітчизняного автомобілебудування можна простежити за окремими етапами, що характеризуються всезростаючим випуском автомобілів і вдосконаленням їх конструкцій. У Російській імперії не було власної автомобільної промисловості, а у радянську добу автомобільний транспорт України був складовою частиною єдиної транспортної мережі СРСР [9, с. 150]. На території УРСР до середини 1940-х років не було автомобілебудівних заводів. Автомобільний парк країни формувався за рахунок придбання іноземних автомобілів, а також виробництва заводів, що знаходились на території Російської Федерації та інших республік СРСР. Тому еволюцію наукових основ вітчизняного автомобілебудування до набуття Україною незалежності у 1991 р. розглянуто у складі Російської імперії та СРСР.

На шляху еволюції наукових основ вітчизняного автомобілебудування встановлено перший етап (1885-1917) – вишукування і винахідництва, нагромадження і узагальнення досвіду, коли в автомобілебудуванні розробляли основні концепції та ідеї, створювали діючі машини, нагромаджували і узагальнювали досвід виробництва автомобілів. Започаткування вітчизняного автомобілебудування відбулося у 1885 р. з побудовою нашим співвітчизником видатним інженером-конструктором та винахідником Б. Г. Луцьким першого газового двигуна [5, с. 63]. У 1893 р. він побудував перші легкові автомобілі різних конструкцій, у 1898 р. виготовив перший 5-тонний вантажний автомобіль з двоциліндровим двигуном потужністю 10 к. с.

Другий етап (1918-1940 рр.) – інженерний або класичний, пов'язаний з вирішенням основних науково-інженерних завдань щодо масовості виробництва; початок формування теорії автомобіля як науки; безперервного процесу зміни ком-

понування та форми автомобіля, що поліпшувало його експлуатаційні властивості та конструкції автомобільних двигунів.

Упродовж 1918-1929 рр. відбувається зародження автомобільної промисловості СРСР, що характеризується поповненням навиків виробництва автомобілів [8, с. 112]. У вітчизняних і закордонних технічних журналах, каталогах друкують описи процесів оброблення різних деталей, використання обладнання, інструментів, видають перші керуючі та нормативні матеріали проєктних організацій [6, с. 17]. Упродовж 1924-1927 рр. зроблені перші кроки в організації виробництва автомобілів в СРСР. У 1924 р. організовано Московський автомобільний завод, у 1925 р. – Ярославський автомобільний завод [3, с. 3].

У 1930 р. з метою підготовки висококваліфікованих спеціалістів з проєктування, виробництва і експлуатації автомобілів засновано Харківський автомобільно-дорожній інститут [10, с. 16]. У 1931 р. перебудований завод АМО, який перейшов до випуску вантажних автомобілів АМО-3. У 1932 р. запущено автомобільний завод у м. Горький (ГАЗ) [3, с. 4].

Упродовж 1930-1940 рр. відбувається освоєння масового поточного виробництва автомобілів, що визначається продовженням нагромадження виробничого досвіду та здійсненням його узагальнення і систематизації, початком розроблення загальних наукових принципів побудови технологічних процесів. Започатковано формування науково обґрунтованих технологій в автомобілебудуванні у зв'язку з виходом у 1933-1935 р. перших галузевих систематизованих наукових праць [6, с. 17]. Вчені розробляють принципи типізації технологічних процесів і здійснюють їх практичне впровадження; починається опрацювання теорії базування заготовок при їх обробленні; встановлено теоретичні основи розрахунку розмірних кіл та теорію складання виробів.

Третій етап (1941-1943) – пов'язаний з Другою світовою війною, коли автомобільні заводи переорієнтувались на випуск танків, броневих автомобілів, тягачів, на основі серійних автомобілів збирали бойову транспортну техніку, а виробництво легкових автомобілів і автобусів було призупинене [4, с. 6].

Четвертий етап (1944 р. – 1970-ті роки) – дизайнерський, пов'язаний із впровадженням стилістами естетичних вимог, відповідності автомобілів запиту споживачів щодо зручності та безпеки використання [2, с. 48]. Відбувається інтенсивний розвиток технологій в автомобілебудуванні, розроблення нових технологічних ідей і формування їх наукових основ в умовах серійного і крупносерійного виготовлення військової та цивільної техніки [1, с. 25].

Удосконалюються та широко використовуються методи математичної статистики і теорії ймовірності для аналізу точності процесів механічного оброблення та складання; здійснюються роботи із конструювання нового обладнання та інструментів, аналізу мікрорельєфу обробленої поверхні [6, с. 18]. Розвивається вчення про жорсткість технологічної системи та її вплив на точність; розширюються теоретичні та експериментальні дослідження якості обробленої поверхні та встановлюється вплив на експлуа-

таційні властивості деталей. Створюються поточкові лінії серійного виробництва, розробляються структури технологічних операцій; систематизуються та групуються матеріали з технології складання; знаходять широке застосування методи об'ємного оброблення пластичним деформуванням та електрофізичного і електрохімічного оброблення матеріалів [11, с. 26].

Упродовж 1944-1957 рр. відбувається створення вітчизняних автомобілів оригінальної конструкції. Відмічено науково обґрунтоване удосконалення та часткова автоматизація технологічних процесів у автомобілебудуванні. У 1944 р. з метою підготовки висококваліфікованих спеціалістів з проектування, виробництва і експлуатації автомобілів засновано Київський автомобільно-дорожній інститут [12, с. 14]. У 1956 р. на Львівському автобусному заводі випущено перший дослідний зразок міської моделі автобуса «ЛАЗ-695» [13, с. 53]. У 1957 р. налагоджено серійне виробництво автобусів середнього класу «ЛАЗ-695» «Львів», призначених для приміських пасажирських перевезень. Спільно з науковим автотракторним інститутом (НАТІ) розроблено ресорно-пружинну підвіску коліс для автобусів ЛАЗ.

Упродовж 1958 р. – першої половини 1960-х років відбувається розвиток спеціалізації автомобілів та співпраця науково-дослідних інститутів з конструкторськими бюро автомобільних заводів України. У 1958 р. на Кременчуцькому автомобільному заводі розпочато виробництво великовантажних автомобілів: бортовий «КрАЗ-250», самоскид «КрАЗ-251», всюдихід «КрАЗ-255» і дослідний «КрАЗ-260» [14, с. 18]. У 1959 р. організовано Запорізький автомобільний завод, де у 1960 р. розпочато випуск чотиримісних мікроавтомобілів «ЗАЗ-965» «Запорожець» з двигуном потужністю 22 к. с. та швидкістю 80 км/год. [15, с. 99]. У 1962 р. налагоджено випуск модернізованого «ЗАЗ-965А» з двигуном потужністю 27 к. с. та швидкістю 90 км/год.

У 1961 р. на Львівському автобусному заводі розпочали серійне виробництво туристського автобуса «ЛАЗ-697Е», здійснено чергову модернізацію автобуса «ЛАЗ-695Б» із встановленням потужного двигуна «ЗІЛ-130» [13, с. 55]. У 1966 р. на Луцькому автомобільному заводі розпочато виробництво мікроавтомобіля «ЛуАЗ-969» «Волинь» зі спрощеним кузовом і приводом на обидва мости, створеного на основі агрегатів автомобілів Запорізького автомобільного заводу [9, с. 158].

У 1959 р. розпочато співпрацю автомобільних заводів з Інститутом електрозварювання ім. Є. О. Патона АН УРСР з розроблення новітніх наукових технологій для зварювання штампованих картерів заднього мосту, картерів роздаткових коробок, рам, кабін та інших деталей автомобілів [14, с. 26]. Впроваджено прогресивні методи: алмазне доведення інструментів, електрозварювання в середовищі вуглекислого газу, оброблення деталей поверхневою пластичною деформацією, що значно підвищило продуктивність праці на підприємстві. Перехід на точкове зварювання деталей автомобілів забезпечив значне заощадження часу і електроенергії.

У першій половині 1960-х років Московським науковим автомобільним і моторним інститутом (НАМІ) розроблено газотурбінний двигун

«ТурбоНАМІ-053А2» потужністю до 400 к. с. для встановлення на автомобілі «КрАЗ-260» із суцільнометалевою кабіною [14, с. 27]; опрацьовано конструкцію і розпочато освоєння гідромеханічної передачі «ЛАЗ-НАМІ» «Львів», серійне виробництво якої розпочали на Львівському автобусному заводі у 1965 р. [13, с. 58].

Упродовж другої половини 1960-1970-х років відбувається розвиток виробництва легкових автомобілів, удосконалення спеціальних автомобілів та автомобільних двигунів. На початку 1970-х років Кременчуцький автомобільний завод розпочав розроблення моделей армійських: бортовий «КрАЗ-260» та сідельний тягач «КрАЗ-260В» [14, с. 58]. Львівський автобусний завод перейшов на випуск модернізованих автобусів середнього класу «ЛАЗ-695М» і «ЛАЗ-697М» [13, с. 62]. На Запорізькому автомобільному заводі розпочато серійне виробництво оновленого автомобіля «ЗАЗ-966» [15, с. 100]. На Луцькому автомобільному заводі розпочато випуск легкових автомобілів підвищеної прохідності та спеціального призначення.

П'ятий етап (1980-1990 рр.) – раціоналізаторський, коли із загостренням екологічної кризи збільшились вимоги, пов'язані з відшукуванням засобів і методів підвищення паливної економічності автомобілів та зниження токсичності вихлопу автомобільних двигунів разом із полегшенням керування автомобілем та зниженням працесності обслуговування і ремонту.

Упродовж 1976-1986 рр. відмічено масову дизелізацію вантажних автомобілів [8, с. 112]. Упродовж 1987-1990 рр. започатковано масове виробництво передньопривідних легкових автомобілів з метою покращання економічних показників автомобіля. Відбувається автоматизація, комп'ютеризація, часткова роботизація технологічних процесів виробництва автомобілів [6, с. 18]. У 1980-х роках на Кременчуцькому автомобільному заводі розпочато серійне виробництво автомобіля-лісовоза «КрАЗ-64371» [14, с. 66]. На Львівському автобусному заводі налагоджено виробництво автобуса «ЛАЗ-695НГ» із застосуванням газового пального [13, с. 74]. На Запорізькому автомобільному заводі розпочато випуск першого автомобіля з рідинним охолодженням двигуна «Таврія» [15, с. 101].

Особливістю шостого сучасного етапу розвитку наукових технологій в автомобілебудуванні України (1991 р. – дотепер) стало широке використання досягнень фундаментальних та загальних інженерних наук для вирішення теоретичних проблем і практичних завдань автомобільної промисловості. Математичні науки, теоретичну механіку, фізику, хімію, матеріалознавство, кристалографію застосовують як теоретичну основу нових напрямів розвитку технологій в автомобілебудуванні [7, с. 149]. Застосовують електронні обчислювальні машини та математичне моделювання для проектування технологічних процесів механічного оброблення; здійснюється автоматизація програмування процесів оброблення на верстатах з числовим програмним керуванням; створюються системи автоматизованого проектування технологічних процесів [6, с. 18].

**Висновки і перспективи подальших досліджень.** Можна зробити висновок, що еволюція

наукових основ автомобілебудування в Україні простежується за окремими етапами, які можна охарактеризувати всезростаючим випуском автомобілів і вдосконаленням їх конструкцій. Встановлено, що етапи еволюції доцільно визначати

на основі узагальнення та аналізу здобутків вітчизняних вчених, галузевих вищих навчальних закладів, науково-дослідних установ і автомобілебудівних заводів, що і є перспективою подальших досліджень.

### Список літератури:

1. Долматовский Ю. А. Автомобиль за 100 лет. Москва, 1986. 240 с.
2. Туренко А. Н., Богомолов В. А., Клименко В. И. История инженерной деятельности. Развитие автомобилестроения: учебное пособие. Харьков: ХГАДТУ, 1999. 252 с.
3. Кошарный М. Ф. Тягово-скоростные средства: учебное пособие. Киев: УМК ВО, 1990. 95 с.
4. Мансуров А. М. Автомобілі на постаментах: навчальний посібник. Київ: НТУ, 1995. 48 с.
5. Дубовской В. И. Автомобили и мотоциклы России (1896-1917 гг.). Москва: Транспорт, 1994. 302 с.
6. Жигуц Ю. Ю. Наукові дослідження в технології машинобудування: навчальний посібник. Ужгород: УжНУ, 2008. 225 с.
7. Кривцов В. С., Нечипорук Н. В., Воробьев Ю. А. История и концепции развития транспортных систем: учебное пособие. Харьков: ХАИ, 2010. 152 с.
8. Якименко А. Е., Масленников Р. Р. Развитие автомобильной техники. Барнаул, 2010. 224 с.
9. Дмитриченко М. Ф., Язвінська О. М., Хорошун Б. І. Історія автомобільного транспорту. Київ: НТУ, 2011. 352 с.
10. Туренко А. М. Харківський національний автомобільно-дорожній університет. 2015. 205 с.
11. Зубков А. А. Развитие научно-технической базы отечественного автомобилестроения (1966-1980 гг.). Нижний Новгород, 2001. 196 с.
12. Дмитриченко М. Ф. Національний транспортний університет. Київ: Логос, 2014. 359 с.
13. Станкевич І. І. Львівський автобусний завод на зламі тисячоліть. Львів: ЗУКЦ, 2002. 140 с.
14. Гоголев Л. Д., Левский В. К., Сазонов С. В. КраЗ. Люди. Завод. Автомобили. Кременчуг: Аванпост-прим, 2006. 204 с.
15. Пасов Г. В., Чуприна В. М., Міщенко М. В. Історія становлення Запорізького автомобільного заводу та його перспективи. Вісник Чернігівського державного технологічного університету. 2010. № 42. С. 98-105.

**Бей Н.А.**

Национальная научная сельскохозяйственная библиотека НААН

## ЕТАПЫ ЭВОЛЮЦИИ НАУЧНЫХ ОСНОВ АВТОМОБИЛЕСТРОЕНИЯ В УКРАИНЕ

### Аннотация

Установлено, что на сегодня актуальным мероприятием является систематизация фактического материала и определение этапов эволюции научных основ автомобилестроения в Украине, что обеспечит использование самых существенных достижений прошлого для эффективной инновационной деятельности и будет способствовать решению ряда проблем в стране. Определено, что эволюция научных основ автомобилестроения в Украине прослеживается по отдельным этапам, которые можно охарактеризовать всевозрастающим выпуском автомобилей и совершенствованием их конструкций. Для выделения основных этапов эволюции научных основ автомобилестроения учтены достижения отраслевых высших учебных заведений и научно-исследовательских учреждений, автомобилестроительных заводов, которые функционировали и продолжают функционировать в Украине. Проанализированы научные достижения украинских ученых и пути их использования на современном этапе развития автомобилестроения в Украине. Выяснено развитие теоретических и методологических основ автомобилестроения, их роль в становлении и развитии научного знания.

**Ключевые слова:** этапы эволюции, научные основы, научные технологии, автомобилестроение, производство автомобилей.

Bey N.O.

National Scientific Agricultural Library of the NAAS

## THE STAGES OF EVOLUTION OF SCIENTIFIC BASES OF MOTOR INDUSTRY ARE IN UKRAINE

### Summary

It is set that for today an actual measure are systematization of actual material and determination of the stages of evolution of scientific bases of motor industry in Ukraine that will provide drawing on the most substantial accomplishments of the past for effective innovative activity and will assist the decision of row of problems in a country. Certainly, that the evolution of scientific bases of motor industry in Ukraine is traced after the separate stages that can be described by the growing producing of cars and perfection of their constructions. For the selection of the basic stages of evolution of scientific bases of motor industry the achievements of branch higher educational establishments and research establishments, motor industry plants that functioned and continue to function in Ukraine are taken into account. The scientific achievements of the Ukrainian scientists and ways of their use are analysed on the modern stage of development of motor industry in Ukraine. Development of theoretical and methodological bases of motor industry is found out, their role in becoming and development of scientific knowledge.

**Keywords:** stages of evolution, scientific bases, scientific technologies, motor industry, car production.

УДК 94(477)«1932/1933»:378

## БУНТІВНІ ТА ЛОЯЛЬНІ: ПОЛТАВСЬКІ ОСВІТЯНИ У ХЛІБОЗАГОТІВЕЛЬНІЙ КАМПАНІЇ 1932-1933 РОКІВ

Лук'яненко О.В.

Полтавський національний педагогічний університет  
імені В.Г. Короленка

Стаття ілюструє участь освітян у хлібозаготівельній кампанії 1930-х років в Україні. Автор аналізує позицію студентів та викладачів з приводу конфіскації хліба, охорони зерна, організації конфіскаційних бригад. Публікація демонструє шаблони поведінки студентів в екстремальних умовах геноциду. Частково висвітлюються питання матеріального забезпечення, морального стану та пам'яті про події 1932-1933 років.

**Ключові слова:** повсякдення, освітяни, УРСР, педагогічний інститут, голодомор, хлібозаготівлі, репресії.

**Постановка проблеми.** Те, що Голодомор 1932-1933 р. не був спонтанним явищем, викликаним самими лише природними негараздами чи рішеннями влади 1930 р., – факт, який, напевне, не потребує іншого підтвердження, окрім історичної логіки. Це був наслідок багаторічної ходи тоталітарної монстра українським селом дорогою військового комунізму з продрозкладками, стежками хлібозаготівельних кампаній часів нової економічної політики і, з рештою, трактом сталінської форсованої колективізації. Освітяни України були по обидві сторони «хлібозаготівельних барикад». З одного боку, вони були ідеологічними працівниками – новою пролетаризованою елітою, якій не слід було ставити під сумнів рішення партії, а допомагати найскоріше втілювати їх у життя. З іншого ж і студенти, і викладачі вищої педагогічної школи 1920-1930-х років здебільшого походили із сільських родин. Тому не могли не бачити голодної реальності, яку приховувала від світу влада. І часто опинялися на межі правди життєвої, коли вдома пухла від голоду родина, і правди політичної, коли в інституті вимагали з щупами вилучати «куркульський хліб» [1].

**Аналіз останніх досліджень і публікацій.** Історія геноциду українців голодом ставала темою численних досліджень та матеріалів збірників, перерахувати які вже, насправді, важко. Окремі розвідки присвячені з'ясуванню юридичної сутності явища (К. Савчук [16]), інші вибудовують хід подій на основі методів усної історії (О. Синявська [17]). За роки незалежності науковці присвятили публікації справі архівної евристики у сфері вивчення Великого Голоду (І. Копитько [18]). Загалом, історіографія розвідок з проблеми геноциду українців 1932-1933 рр. стала темою окремих широких досліджень (Н. Ісакова [19]). Залучення студентів педагогічних інститутів до політики відбирання хлібу в села було розкрито в нещодавній монографії О. Комарницького [20]. Автор не виділив цю тему як окремий блок дослідження, помістивши у підрозділі про опозиційність студентів педагогічних вишів до радянської влади. Дослідник зібрав чималий фактичний матеріал, навів перелік реакцій молоді на політику хлібозаготівлі з вишів Вінниці, Житомира, Києва, Полтави, Харкова тощо. Проте, попри титанічну пошукову роботу, у межах монографії питання ставлення до голоду загубилося

серед інших проявів опозиційності. До того ж, незгода буда скоріше нетиповою реакцією, аніж загальною лінією поведінки пролетарського студентства. Автор оминув питання участі студентів у процесі відбирання хліба. Інформація про це відсутня і в розділі, присвяченому сприянню виконання економічної політики влади на селі. Звісно, треба зважити на потенційну «джерельну мовчанку» з цього приводу. Комплексного дослідження участі студентів та викладачів вищої педагогічної школи країни в організації та спротиву Голодомору донині не існує.

Саме тому **метою даного дослідження** ілюстрація специфіки поведінки освітян з одного боку, в умовах боротьби за врожай, з іншого, – боротьби за життя. **Хронологічні межі** статті охоплюють період Великого голоду 1932-1933 років, для з'ясування причинно-наслідкових зав'язків ми вдалися до огляду поведінки колективів вищої педагогічної школи у хлібозаготівельні кампанії кінця 1920-х років. **Географічні межі** цієї публікації в основному пов'язані з Полтавою. У межах наших пошуків ми вдаємося до взаємодоповнюючих методів макро- та мікроісторичних студій.

**Виклад основного матеріалу.** У переддень Великого Голоду 1932-1933 рр., освітяни уже переживали бродіння настроїв. Причому виявлялися вони під час усіх можливих приводів. Так, у серпні 1928 р. студенти Полтавського інституту народної освіти проходили обов'язкову допризовну підготовку у реальному військовому таборі. Це співпало у часі з кризою 1927-1928 рр., коли тоталітарна держава виснажила Україну постійно зростаючими нормами хлібозаготівлі [2]. Молодь була у числі тих, хто доводив показники збирання зерна до вимог держави. Однак, уже тоді почали лунати обвинувальні голоси. Так, студенти II курсу Полтавського ІНО Кривко та Кучеренко пішли на конфлікт з військовим керівництвом, звинувачуючи в його особі всю державну верхівку. Юнаки заявили: «Радвлада обдирає селянство, а безплатно трактора не дасть». Молодь демонстративно ухилилася не лише від військових навчань, відмовившись голосувати за «бажання» захищати зі зброєю в руках радянську владу, але й не підтримала політики хлібозаготівлі та практики самообкрадання селян продподатком. Не дивно, що їх як «хворий елемент», який «показав своє дійсне личко», не просто рекомендували не допускати до військових навчань, але й взагалі «відсівати» з інституту [3, арк. 54].

Нова хвиля хижачкої хлібозаготівлі сколихнула країну після закону 1930 р., який зобов'язав селян здавати державі 25-30% врожаю. Інститутське партійне керівництво з жалем для себе констатувало, що частина студентства вороже віднеслася як до самої посівної, так і до участі у контрактатії [4, арк. 40]. Однак, конкретних прикладів опору не наводилося. Натомість відомо, що частина викладачів та студентів у ході хлібозаготівлі та на оголошеної у 1929 р. ліквідації куркульства як класу розривали зв'язки з рідними. Наприклад, аспірант вищу Іван Мазепа ще у 1930 р. посварився з батьком через небажання останнього дослухатись «ідеологічно вірного» сина та вступити до колгоспу [5, арк. 21]. Забігаючи наперед, констатуємо, що навіть розривання

соціальних зв'язків не допомагало сховатися від партійного гніву. Уже коли вщух голод, у 1934 р., лектор-пропагандист Іван Мазепа був виключений з членів ВКП(б), бо начебто «приховав» факт продажу батьком-куркулем майна, яке складалося з 12 га землі, ¼ молотарки, ¼ вітряка та працевлаштування 100 найманців. Навіть оголосивши про власну стійку ідеологічну позицію, освітянин постраждав, бо його брат був відправлений до концтабору за невиконання державних зобов'язань та саботаж хлібозаготівлі [6, арк. 29]. «Хлібна політика» впливала на долю освітян не лише у партійному, але й у професійному зростанні. Так, Мойсей Курилко у 1931 р. був знятий з посади секретаря Полтавської міськради за невиконання поставлених перед містом планів збору збіжжя. У наслідок партійного стягнення чоловік став лектором педінституту [6, арк. 7].

Уже на весні 1932 р., коли в Україні загалом не залишилося борошна, і влада знала про продовольчу кризу [7, с. 85], освітяни так само впевнено виконували доручення товариша Сталіна. Відомо, що студенти та викладачі упродовж півроку були у підшефному селі у якості агітаторів, переконуючи хліборобів у перевагах колгоспної системи. Однак, успіхи у цій діяльності були мізерними. Партійні боси критикували освітян за те, що їм так і не вдалося домовитись з колгоспниками про посилення уваги до потреб робітників. Насправді, таке формулювання було доволі цинічним: педагоги мусили умовити селянина піклуватися про продовольчі потреби працівника фабрики та заводу, коли той сам пухнув з голоду. Не дивно, що студенти часто звітували про негативне ставлення та категоричні відмови місцевого населення постачати їм продукти: «внам самих є сім'ї», – казали вони прийшлим з міста учителям. Можливо, через шквал неприязні на місцях члени колективу Полтавського ІНО виявляли доволі низьку активність в обговоренні чергової доповідь про хлібозаготівлю, м'ясозаготівлю та сільськогосподарський податок на 1932 р. Це обурювало міську партійну владу. Пасивна більшість мовчала. Активна ж комуністична меншість заявляла, що освітянам варто було стати до виконання цих настанов, показавши у підшефному селі передові результати у збільшенні продуктивності колгоспу [8, арк. 36-37].

Однак, мовчанка порушилась уже восени 1932 р., коли голод дійшов до обласного центру впритул. У жовтні студенти не приховували, що жили в умовах майже повної відсутності продуктів харчування в буфетах вищу [8, арк. 33в]. Уже за місяць вони десятками кидали навчальний заклад і від'їздили в рідні села, бо навіть там, у виснажених голодом областях, їм було простіше вижити, аніж у Полтаві [9, арк. 2]. Хоча, знаходимо свідчення, що у голодні роки студенти часто й виживали за рахунок того, що належали до когорти майбутніх ідеологічних працівників, яких держава забезпечувала найелементарнішим пайком. Звісно, якщо вони ще й мали доступ до його розподілу. Наприклад, член партійного бюро педінституту Легеза з жалем констатувала необхідність покинути вищ улітку 1932. У розпал голоду дівчина користувалася привілеями, які втрачала з випуском: «мені жити складно, коли я була завідуючою магазину, я пила і їла, зараз

я голодна, скоро поїду з інституту і більше не повернуся» [10, арк. 10].

Пік голодомору припав на зиму 1933 р., коли нові не підйомні для України норми здачі хліба були спущені з Москви. Колектив педагогічного вишу Полтави уже в січні був мобілізований, аби допомогти в реалізації схожої ухвали по Полтавському району. Студенти в цей час були на зимових канікулах. Та це не зупинило дирекцію відзалучення всіх, хто перебував на той час у місті, до роботи під керівництвом міського партійного комітету. З молоді під керівництвом партійних викладачів організували окрему бригаду та послали у підшефне село Руновщина для вилучення зерна [11, арк. 1]. Уже за три дні партторганізація вишу взяла на себе відповідальність за 100% виконання плану хлібозаготівлі в іншому населеному пункті – с. Великий Тростянець. На допомогу у боротьбі з куркулем до села відправили чергову бригаду комуністів у кількості 7 осіб [9, арк. 9].

З приходом весни додалися й інші клопоти. Педагоги мали допомогти понівеченій голодом провінції, яку самі обкрадали, провести посівну кампанію. Попри те, що посівна була проголошена справою політичною, а не економічною, членам партторганізації було складно одразу стати до боротьби за високі врожаї. Заступник директора вишу Йосип Стасюкайтис змушений був констатувати жакхливий стан українського села: не було посівного насіння та й реманент не повністю поламаний. Організований освітянами агрономічний гурток сам по собі працював кволо, його не відвідували так само, як і землезнавці курси під керівництвом педагогів. Не дивно, що у таких умовах, єдине, чим педінститут міг допомогти селу, була теорія. Вищий навчальний заклад мобілізував сільську стінну пресу – змусив «стіни говорити гаслами» Першого секретаря Харківського обласного комітету КП(б)У Павла Постишева. Будучи переконаними, що «проблеми з хлібозаготівлею» були викликані невдалим господарюванням, викладачі навіть окреслили плани щоденних виробничих нарад з обміном досвіду і ознайомленням з наступними завданнями, розробили графік зборів-зльотів делегатів колгоспних з'їздів разом з бригадирами з питань підвищення врожайності у квітні та травні 1933 р., а також стали ініціаторами скликання розширених нарад з питань кращої якості обробітку землі один раз на 3 дні.

У силу своїх можливостей освітяни намагалися долучитися до посівної практичніше, аніж просто систематично випускати польові газети. Так, інститут організував актив на боротьбі з бур'янами, надсилаючи бригади до села у вихідні дні. Студенти допомагали своєчасно доставляти сніданки та обіди колгоспним бригадам. Молодь разом із наставниками навіть організувала дитячі майданчики та ясла, аби розвантажити працівників сільськогосподарського сектора.

Були у їхніх планах і репресивні методи роботи. Згідно з кращими зразками тоталітарного підходу, педагоги запропонували «посилено мобілізувати» (читай – примушувати) колгоспників та селян-одноосібників на сівбу. У виші навіть почали дискусії, як боротися з тими, хто не хотів працювати і стояв на заваді планам партії [9, арк. 14].

Але попри комуністичний запал, у колективі непоодинокими були випадки незгоди з лінією ЦК ВКП(б). Починаючи з перших днів хлібозаготівлі 1930-х років, молодь чинила супротив відправці на відбирання хліба. Більшість молодих людей походила села і знала про його проблеми з перших вуст. Коли їм, студентам обласного центру, припиняли передавати продукти харчування з дому, коли вони отримували звістки про голодні будні родичів, а потім виїздили у складі конфіскаційних бригад, то важко було зупинити студентство від висловлення власної позиції. справа з посилкою студентів на конфіскацію була не така вже й однозначна. На заваді не ставало навіть питання членства у партії. Для одних покарання було м'яким. Наприклад, Марія Білоус за висловлення небажання їхати у село отримала лише сувору догану з попередженням. Її ж колега Скорик, яка втекла з хлібозаготівлі у березні 1933 р., була виключена з партії [12, арк. 9зв, 21]. Інколи від мобілізації на хлібозаготівлю молодь ховалася під проблемою антисемітизму. Наприклад, О. Подкантер звинуватила викладача Івашину та дирекцію вишу в упередженому ставленні до неї, коли студентці запропонували виїхати разом з усіма комуністами на село на підставі листа П. Постишева. Дівчина зауважила: «Я пухну з голоду тут, а моя мати вдома (Кременчук), і дирекція не дає матеріальну допомогу, бо єврейка» [13, арк. 20-21]. До репресій вдавалися не лише за дії, а й за слова. Так, майбутній директор Полтавського педінституту Михайло Семиволос міг ніколи й не мати кар'єри у вищій педагогічній школі, аби у червні 1933 р. його виключили з інституту. Привід був простий: юнак займався «розкладницькою роботою» – «апелював труднощами села» (читай – розповідав правду про голодомор), «сіяв песимістичні настрої». Тим паче, що прецеденти розправи за розповіді про жахи геноциду були: за місяць до цього з Комсомолу та вишу виключили його товариша Лінника [14, арк. 6].

Однак, про те, що партійність значила мало там, де на шальки терезів ставилась мораль та людське життя, свідчить приклад студента Кравченка. Він двічі намагався здати у партійний комітет інституту партквиток через незгоду з питанням хлібозаготівлі [9, арк. 9]. У січні 1933 його вперше мобілізували на село, та хлопець рішуче відмовився їхати. Коли ж його насильно «завантажили» в машину та відвезли під час канікул у с. Тростянець, він просто втік звідти [11, арк. 1]. Однак, у виші були ті, хто співчував і такій реакції. Віддані партії педагоги, як Дяченко, поведінку таких «переродженців» намагалися пояснити обмеженістю кругозору молоді стінами самого лише інституту соціального виховання. Не дивно, що відповідь агресивної меншості була традиційна: «якомога сильніш вдарити», почати «нещадну боротьбу з куркулем та його прибічником, а особливо переродженими комуністами, що злигалися з куркулями, і пішли на шлях приховування від партії рівня врожайності, допомагали куркулям боротися проти партії та проти робітничого класу та соціалістичного будівництва в нашій країні» [9, арк. 9]. На такі рішучі кроки і сміливе оголошення позиції могли дозволити піти далеко не всі. Багато студентів висловлювали позицію



через емоції. Так, член партії Азарт уже в селі впала в істерику і розплакалась перед уповноваженим по хлібозаготівлі, а потім повернулася до Полтави. У схожому стані був її колега Мірошник, якому хлібозаготівлю замінили на іншу роботу у селі. Проте, навіть виявив почуттів сприймався як загроза режиму. Тому інститут пішов на крайні міри. Партійний комітет ... розпустити цілу академічну групу III курс як невитриману та марксистськи невідповідну [9, арк. 93в].

Партійні стягнення за бойкот хлібозаготівлі, за відмову їхати на село (як у студента-другокурс-

ник Мефодія Андрієвського) чи за опортуністичне ставлення до охорони врожаю (як у Григорія Комаря) нависали над освітянами ще довго. Ми знаходимо дані про їхніх перегляд і декілька років по жажливих подіях 1932-1933 рр. [15, арк. 3]. Та вражало не це. В очі кидалося, що коли ще була свіжа пам'ять про смерті від голоду, педагоги демонстрували «високу ідейність» та беззаперечну відданість ідеалам комуністичного будівництва. Бо неймовірно цинічно звучали їхні слова про «досягнуті успіхи в галузі піднесення сільського господарства» у 1933 р. [14, арк. 29].

### Список літератури:

1. Лук'яненко О. В. Відлуння великого голоду у повсякденні полтавських освітян 1930-х років // Збірник статей та тез доповідей за матеріалами IV Всеукраїнської науково-практичної конференції з міжнародною участю «Розвиток основних напрямів соціогуманітарних наук: проблеми та перспективи» (м. Кам'янське, 6-7 квітня 2017 року) / відп. за випуск, професор К. Ю. Богомаз. Кам'янське: ДДТУ, 2017. С. 43-44.
2. Гриневиц Л. В. Про хлібозаготівельну кампанію 1927/1928 р. в Україні (До впровадження надзвичайних заходів в аграрній сфері). Сторінки історії: збірник наукових праць. 2010. Вип. 30. С. 112-121.
3. Держархів Полтавської області, ф. П-251, оп. 1, спр. 4741, 92 арк.
4. Держархів Полтавської області, ф. П-251, оп. 1, спр. 4744, 57 арк.
5. Держархів Полтавської області, ф. П-251, оп. 1, спр. 4782, 32 арк.
6. Держархів Полтавської області, ф. П-251, оп. 1, спр. 4768, 57 арк.
7. Нікольський В. Голодомор 1932-1933 рр. на Україні за матеріалами «окремої папки» Політбюро ЦК КП(б)У // URL: <http://history.org.ua/JournALL/pro/12/4.pdf>.
8. Держархів Полтавської області, ф. П-251, оп. 1, спр. 4753, 62 арк.
9. Держархів Полтавської області, ф. П-251, оп. 1, спр. 4754, 27 арк.
10. Держархів Полтавської області, ф. П-251, оп. 1, спр. 4756, 21 арк.
11. Держархів Полтавської області, ф. П-251, оп. 1, спр. 4762, 48 арк.
12. Держархів Полтавської області, ф. П-251, оп. 1, спр. 4759, 37 арк.
13. Держархів Полтавської області, ф. П-251, оп. 1, спр. 4763, 47 арк.
14. Держархів Полтавської області, ф. П-251, оп. 1, спр. 4764, 36 арк.
15. Держархів Полтавської області, ф. П-251, оп. 1, спр. 4775, 10 арк.
16. Савчук К. Голодомор – український геноцид. Вісник Львівського університету. Серія міжнародні відносини. 2015. Випуск 37. Ч. 2. С. 58-64.
17. Синявська О. О. Спогади очевидців голодомору 1932-1933 років як історичне джерело (за матеріалами Біляївського району Одеської області). URL: <http://zif.onu.edu.ua/article/viewFile/65518/60760>.
18. Копит'юк І. Голодомор 1932-1933 років в Україні: про що свідчать архівні документи. URL: [http://www.ukrbook.net/DAD/publ/Kopitko\\_7\\_08.pdf](http://www.ukrbook.net/DAD/publ/Kopitko_7_08.pdf).
19. Ісакова Н. П. Історіографія проблеми голодомору 1932-1933 рр. в українській та зарубіжній літературі. Вісник аграрної історії. Збірник наукових праць. 2013. № 4-5. С. 71-79.
20. Комарницький О. Б. Студенти-педагоги у модернізації вищої освіти радянської України у 1920-1930-х рр.: монограф. / наук. ред. проф. О. М. Завальнюк. Кам'янець-Подільський: ТОВ «Друкарня «Рута», 2017. 984 с.

#### Лук'яненко А.В.

Полтавський національний педагогічний університет  
імені В.Г. Короленко

### МЯТЕЖНЫЕ И ЛОЯЛЬНЫЕ: ПОЛТАВСКИЕ ПЕДАГОГИ В ХЛЕБОЗАГОТОВИТЕЛЬНОЙ КАМПАНИИ 1932-1933 ГОДОВ

#### Аннотация

Статья иллюстрирует участие педагогов в хлебозаготовительной кампании 1930-х годов в Украине. Автор анализирует позицию студентов и преподавателей по поводу конфискации хлеба, охраны зерна, организации конфискационных бригад. Публикация демонстрирует шаблоны поведения студентов в экстремальных условиях геноцида. Частично освещаются вопросы материального обеспечения, морального состояния и памяти о событиях 1932-1933 годов.

**Ключевые слова:** повседневности, педагоги, СССР, педагогический институт, голодомор, хлебозаготовки, репрессии.

Lukyanenko O.V.

Poltava V.G. Korolenko National Pedagogical University

## REBELLIOUS AND LOYAL: POLTAVA TEACHERS IN THE GRAIN PROCUREMENT CAMPAIGN IN 1932-1933

### Summary

The article illustrates the participation of teachers in the grain procurement campaign of the 1930s in Ukraine. The author analyzes the position of students and teachers about the confiscation of grain, grain protection, and the organization of confiscation brigades. The publication demonstrates patterns of students' behavior in the extreme conditions of genocide. It partially highlights the issues of material security, morale and memory of the events of 1932-1933.

**Keywords:** everyday life, teachers, Ukrainian SSR, pedagogical institute, holodomor, grain procurements, repressions.

УДК 091

## ІСТОРІЯ РУКОПISУ Д-РА ВОЛОДИМИРА ГОРБОВОГО «ПОГОДА СОВІСТІ»

Павлів О.В.

Товариство «Опір Західної України» в Празі (Чеська Республіка)

В статті розглянута історія автобіографічного рукопису д-ра Володимира Горбового, а також виданої за матеріалами автобіографічного рукопису книга спогадів д-ра Володимира Горбового «Погода совісті». В контексті книги спогадів д-ра Володимира Горбового «Погода совісті» розглянута рецензія Богдана Зілінського на неї. В статті обґрунтовано наявність в рецензії Богдана Зілінського його некомпетентності та умисного наклепу на книгу спогадів д-ра Володимира Горбового «Погода совісті».

**Ключові слова:** рукописи, українсько-чеські відносини, рецензії, український націоналізм.

*Світлій пам'яті д-ра Володимира Горбового (1899-1984), присвячується...*

**Постановка проблеми.** Відносно постаті д-ра Володимира Горбового, який в 1930-ті роки був персональним адвокатом лідера ОУН Степана Бандери існує багато недосліджених та невіршених питань в історії його життя й діяльності. Усе прояснилося після того, як у 2016-му році з нагоди 25-ї річниці незалежності України вийшли друком окремою книгою рукописи спогадів д-ра Володимира Горбового «Погода совісті» (написані ним в 1978-му році), які на піднесеному патріотичному та високому професіональному рівні детально та послідовно розповіли про героїчне життя й діяльність борця за волю та соборність України д-ра Володимира Горбового та рівно ж спричинили появу некомпетентної рецензії українського історика д-ра Богдана Зілінського, який проживає в Чеській Республіці.

**Аналіз останніх досліджень та публікацій.** Одним із найбільш ґрунтовних дослідників життя й діяльності д-ра Володимира Горбового слід відзначити українських істориків Анатолія Бедрія та Михайла Бориса, науково-дослідні матеріали яких, присвячені життю й діяльності д-ра Володимира Горбового були опубліковані в книгах «Борець і мученик за Україну – д-р Володимир Горбовий» [2, с. 87] та «Нескорена Долиньщина» [3, с. 550; 4, с. 576] і в якості передслова в книзі спогадів д-ра Володимира Горбового «Погода совісті».

**Виділення невіршених раніше частин загальної проблеми.** Серед раніше невіршених

частин загальної проблеми слід виділити власний автобіографічний погляд д-ра Володимира Горбового на його життя й діяльність, а також необґрунтовану і в багатьох аспектах некомпетентну критику д-ра Богдана Зілінського в адрес автобіографічних рукописів д-ра Володимира Горбового «Погода совісті».

**Мета статті.** Головною метою цієї роботи є дослідження (з обґрунтованими висновками) некомпетентності д-ра Богдана Зілінського в контексті написаної ним рецензії на книгу д-ра Володимира Горбового «Погода совісті».

**Виклад основного матеріалу дослідження.** д-р Володимир Горбовий народився в провінційному місті Долина (сьогодні Івано-Франківська область), в якому і завершив свої останні роки життя.

В історію України д-р Володимир Горбовий увійшов не тільки як член УВО та ОУН, але також, здобувши вчену ступінь доктора історичних наук в Карловому Університеті в Празі (Чехословаччина), як персональний адвокат лідера ОУН Степана Бандери на Варшавському процесі в 1935-36-х рр. та учасник проголошення Акту відновлення Української Державності в 1941-му році.

Після завершення 2-ї світової війни д-р Володимир Горбовий продовжив своє перебування в Чехословаччині. В 1947-му році комуністичний режим Чехословаччини у співпраці з комуніс-

тичним режимом Польщі відправив д-ра Володимира Горбового в СРСР, де до 1972-го рр. д-р Володимир Горбовий відбув 25 літ каторги у радянських концтаборах в Сибіру.

Повернувшись в 1972-му році із заслання з Сибіру в рідне місто Долина д-р Володимир Горбовий розпочав писати свої спогади, рукописи яких вповні завершив в 1978-му році [10, с. 118-119].

38 років потому у 2016-му році з нагоди 25-ї річниці Незалежності України спільними зусиллями українських та словацьких меценатів під упорядкуванням Мгр. Олега Павліва та о. Ігоря Пелехатого рукописи д-ра Володимира Горбового вперше в історії України вийшли окремою книгою [10, с. 119].

Книга спогадів д-ра Володимира Горбового «Погода совісті» розлетілася в Європі й позаокеаном – в США та Канаді. Публіцистичні статті та рецензії про неї були опубліковані в газетах та журналах не тільки в Україні, але також в Польщі, Чехії, США та Канаді [1, с. 7; 5, с. 8-9; 6, с. 10; 7, с. 17; 8, с. 7; 9, с. 50].

Неадекватною і з першого погляду з елементами умисного наклепу відносно рукописів д-ра Володимира Горбового «Погода совісті», виданих окремою книгою для її упорядників та меценатів стала рецензія (на чеській мові) українського історика, який живе в Чеській Республіці Богдана Зілинського на веб-сайті про історію та сучасність чесько-українських взаємин «Ми і Україна» [11].

Перше, що кидається в очі історика, це відсутність компетентного перекладу назви книги спогадів д-ра Володимира Горбового «Погода совісті» на чеську мову, яку Богдан Зілинський переклав з української на чеську, як «Спокійна совість», що свідчить про відсутність Богданом Зілинським вміння володіння українсько-чеськими перекладами, що змушує нас засумніватися і його володіннями й знаннями українсько-чеських взаємин.

Відтак Богдан Зілинський у своїй рецензії робить зауваження про те, що в книзі в якості ілюстрацій до неї не використані фотографії титульної сторінки автентичних рукописів д-ра Володимира Горбового «Погода совісті», що вкотре свідчить про його некомпетентність, адже в книзі зазначено, що мова йде про видання окремою книгою машинописних рукописів і стильно оформлені обкладинки та титульні сторінки, які притаманні книгам, а не рукописам в такому машинописному рукописі зазвичай відсутні, щоб використовувати їх в якості ілюстрації, причому Богдан Зілинський у своїй рецензії і словом не згадує про присутність в книзі фотографії перебування д-ра Володимира Горбового в Чехословаччині, якою упорядники книги довели активні українсько-чеські зв'язки д-ра Володимира Горбового з Чехословаччиною. В цьому контексті Богдан Зілинський теж звинувачує д-ра Володимира Горбового в тому, що він у сво-

їх спогадах дуже коротко згадує про своє перебування в Міжвоєнній Чехословаччині. Але ж д-р Володимир Горбовий ніколи не був богемістом, щоб усі свої спогади присвятити його перебуванню в Чехословаччині. Він був адвокатом та політиком і все своє життя присвятив боротьбі за вільну та соборну Україну, перебуваючи в процесі своєї боротьби та ув'язнень в різноманітних країнах Європи і чверть свого життя на засланні в Сибіру, а значить і місце його спогадам про перебування в Чехословаччині в його житті було (і це очевидно) мізерним. Тим паче в той час д-ру Володимиру Горбовому (що стало відомо тільки після розсекречення Мгр. Олегом Павлівом матеріалів та документів Національного архіву Чеської Республіки в 2015-17-х рр.) не було відомо про те, що Чехословацький уряд в 1920-30-х співпрацював з польським урядом антиукраїнського режиму Пілсудського в справі вилучення та передання українських націоналістів, які перебували в той час у Чехословаччині в концентраційні табори в Польщу, в яких був ув'язнений певний час і д-р Володимир Горбовий. Інакше д-р Володимир Горбовий навіть у двох реченнях у своїх рукописах не пом'янує би добрим словом Чехословаччину...

На завершення Богдан Зілинський іменем усього українського народу називає рукописи д-ра Богдана Зілинського непрофесійними і такими, що розчарували читачів, в такий спосіб намагаючись сплюндрувати честь та гідність покійного борця за волю та соборність України, зазначаючи зокрема у своїй рецензії, що усім вихідцям з Галичини, звідки родом і д-р Володимир Горбовий слід задуматися над рівнем свого професіоналізму, плюндруючи в такий спосіб теж честь та гідність жителів західної України. Звичайно, Богдан Зілинський має право негативно оцінити книгу з власної точки зору, але паплюжити її іменем усіх її читачів – це очевидний прояв його умисної антиукраїнської пропаганди і відсутності з його боку елементарних норм етики та такту. Адже зі слів (опублікованих не веб-сайті Товариства «Опір Західної України» в Празі (Чеська Республіка) одного з читачів книги, київської поетеси Надії Гаврилюк, цитую: «книга спогадів д-ра Володимира Горбового «Погода совісті», яка висвітлює нашу [українську] історію – нашу за духом, а не записану з чужого голосу, варта того, аби мати її не тільки у власній бібліотеці, але й поширювати серед друзів, знайомих, колег» [12].

**Висновки і пропозиції.** У висновках слід зазначити, що книга спогадів д-ра Володимира Горбового «Погода совісті» написана на високих патріотичному та професіональному рівнях і заслужила собою увагу та прихильність до неї її читачів, тому (так як це свого часу намагалася зробити комуністична Росія) будь-яка антиукраїнська пропаганда крізь призму рецензії Богдана Зілинського не може її осквернити.

**Список ілюстрацій:**

1. Д-р Володимир Горбовий на засланні в Сибіру (сидить в 2-му ряді 3-й зліва направо).

**Список літератури:**

1. Адвокат нескорених / Опрацював І. Щ., український тижневик «Наше слово». – № 21(3123), Рік LXII, 2017. – С. 7.
2. Бедрій Анатоль / Борець і мученик за Україну – д-р Володимир Горбовий. – Дрогобич: Видавнича фірма «Відродження», 1995. – 87 с.
3. Нескорена Долинщина: літопис визвольних змагань: мартинологи, біографії, спогади, документи, фотографії / Упорядник Михайло Борис. – Івано-Франківськ: Видавництво «Нова Зоря», 2002. – 550 с.
4. Нескорена Долинщина: літопис визвольних змагань: мартинологи, біографії, спогади, документи, фотографії / Упорядник Михайло Борис. – Івано-Франківськ: Видавництво «Нова Зоря», 2008. – 576 с.
5. Павлів Олег / Адвокат нескорених: вийшли друком рукописи адвоката Володимира Горбового, культурно-політичний часопис для українців у Чеській Республіці «Пороги». – № 12, Рік XXIV–XXV, 2016-2017. – С. 8-9.
6. Павлів Олег / Про адвоката нескорених, український тижневик «Наше Слово». – № 4(3102), Рік LXII, 2017. – С. 10.
7. Павлів Олег / Адвокат нескорених: вийшли друком довгоочікувані рукописи адвоката Степана Бандери, суспільно-політичний тижневик «Гомін України». – № 14(3676), Рік LXIX, 2017. – С. 17.
8. Павлів Олег / Книга розповіла про суд над Бандерою, видання Українського Народного Союзу «Свобода». – Число 52/53, Рік 123, 2016. – С. 7.
9. Пелехатий Ігор / «Погода совісті» Володимира Горбового, духовно-патріотичний журнал «Гарт Нації». – № 3-4(7-8), 2016. – С. 50.
10. Погода совісті / Володимир Горбовий д-р; Упорядники Мгр. Олег Павлів та о. Ігор Пелехатий. – Прага – Долина – Івано-Франківськ: Видавництво «Нова Зоря», 2016. – 119 с.
11. <http://www.myaukrajina.cz/node/235>.
12. <http://www.1soukromaknihovna.jimdo.com>.

**Павлив О.В.**

Общество «Соппротивление Западной Украины» в Праге (Чешская Республика)

## **ИСТОРИЯ РУКОПИСИ Д-РА ВЛАДИМИРА ГОРБОВОГО «ПОГОДА СОВЕСТИ»**

### **Аннотация**

В статье рассмотрена история автобиографичной рукописи д-ра Владимира Горбового, а также издана за материалами автобиографичной рукописи книга воспоминаний д-ра Владимира Горбового «Погода совести». В контексте книги воспоминаний д-ра Владимира Горбового «Погода совести» рассмотрена рецензия Богдана Зилинского на неё. В статье обосновано наличие в рецензии Богдана Зилинского его некомпетентность и преднамеренная клевета на книгу воспоминаний д-ра Владимира Горбового «Погода совести».

**Ключевые слова:** рукописи, украинско-чешские отношения, рецензии, украинский национализм.

**Pavliv O.V.**

Society «Resistance of Western Ukraine» in Prague (Czech Republic)

## **HISTORY OF MANUSCRIPT OF DR. VLADIMIR GORBOVY «WEATHER OF CONSCIENCE»**

### **Summary**

In the article the considered history of autibiographic manuscript of Dr. Vladimir Gorbovy and also the book of remembrances of Dr. Vladimir Gorbovy is published after materials of autobiographic manuscript «Weather of conscience». In the context of book of remembrances of Dr. Vladimir Gorbovy «Weather of conscience» the considered review of Bogdan Zilynsky on her. In the article a presence in the review of Bogdan Zilynsky is reasonable his incompetence and intentional slander on the book of remembrances of Dr. Vladimir Gorbovy «Weather of conscience».

**Keywords:** manuscripts, Ukrainian-Czech relations, reviews, Ukrainian nationalism.

# ФІЛОСОФСЬКІ НАУКИ

УДК 351/354

## БЛОКЧЕЙН КАК СРЕДСТВО, СПОСОБНОЕ ОДОЛЕТЬ КОРРУПЦИЮ: МИРОВОЙ ОПЫТ И ПЕРСПЕКТИВЫ РАЗВИТИЯ ТЕХНОЛОГИИ В УКРАИНЕ

Шпачинский И.Л., Кущев А.В.

Николаевский национальный университет имени В.А. Сухомлинского

В работе освещены главные технические особенности технологии блокчейн. Показан мировой опыт ее применения. Рассмотрены перспективы внедрения и развития в государственном секторе Украины. Технология распределенного реестра предлагается как средство, при помощи которого в стране можно минимизировать роль чиновников в управлении государством, и, следовательно – одолеть коррупцию.

**Ключевые слова:** блокчейн, технология распределенного реестра, децентрализация, цепочка блоков, бюрократия, коррупция.

**Постановка проблемы.** Украина является одной из наиболее коррумпированных европейских стран. До тех пор, пока в стране процветает коррупция, у нее нет возможности развиваться. Правительственные структуры этой проблеме уделяют недостаточно внимания, а существующие методы противодействия коррупции – малоэффективны.

Государственный сектор был и остается сложным и инертным механизмом, который при этом жестко централизован. Часто это создает определенные трудности во взаимодействии гражданина с госаппаратом – возникают целые посреднические ведомства, роль которых слишком переоценена – это расширяет бюрократический аппарат и способствует развитию коррупции, которая сегодня стала обыденным явлением.

Однако в условиях развития цифровых технологий и их массового применения в государственных структурах, проблема может быть решена. Сегодня уже существуют инструменты, позволяющие сделать государственное управление прозрачным и минимизировать роль чиновников в правительственном аппарате. Особое внимание следует уделить технологии блокчейн, эффективность которой высоко оценили правительства передовых стран мира.

**Анализ источников.** Блокчейн – сравнительно молодая технология, которая впервые была применена на практике в 2009 году – когда была запущена криптовалюта биткойн. За этот период было написано немало книг, посвященных данной технологии. Наиболее полно суть проблемы раскрывают труды Артема Генкина и Алексея Михеева, Донна и Алекса Тапскотов, Пола Винья, Майкла Кейки, Мелани Свона и Натаниеля Поппера.

Кроме этого, особого внимания заслуживают примеры практического применения блокчейна частными компаниями и правительственными институтами.

**Цель статьи** заключается в том, чтобы показать, как технология распределенного реестра может одолеть бюрократию и связанную с ней коррупцию.

**Изложение основного материала.** Блокчейн возник в 2009 году. На основе технологии распре-

деленного реестра была создана первая криптовалюта – биткойн [5], который, по мнению его создателей, в будущем должен заменить доллар США, как валюту, занимающую монопольное положение на мировом финансовом рынке. После этого разработчик или группа разработчиков, скрывающаяся под псевдонимом Сатоши Накомото, опубликовала статью [8], в которой подробно описывались принципы работы блокчейна как технологии, позволяющей добиться полной децентрализации.

Как было отмечено выше, биткойн создавался как альтернатива деньгам, эмитированным государствами. То, что криптовалюта возникла в 2009 году, не случайно. Биткойн – это реакция интернет-сообщества на мировой финансовый кризис, начавшийся в 2008 году.

Блокчейн представляет собой децентрализованную базу данных, которая используется для учета различного рода активов. Все данные о совершенных сделках, транзакциях, контрактах и любых других материальных и нематериальных операциях хранятся в цифровых блоках. Технически каждый блок представляет собой отдельное хранилище информации. При этом все блоки связаны между собой. Они формируются последовательно – по мере наполнения их определенным объемом информации и представляют собой хронологическую цепочку блоков [2], [4], [8].

Каждому блоку присваивается уникальная криптографическая подпись. После образования блока его больше нельзя изменить, поэтому реестр нельзя подделать. Таким образом, главное преимущества блокчейна – это открытость и защищенность, ведь реестр не хранится в одном месте, которое можно было бы взломать и уничтожить – данные хранятся на всех компьютерах-участниках сети, которые связаны между собой, но при этом работают независимо друг от друга.

Исключительная новизна блокчейна кроется в его строении, которое предоставляет возможность проводить децентрализованные операции, не требующие третьих доверительных лиц – посредников. Вместо того чтобы устанавливать или поддерживать подобные отношения с партнером по сделке, участники сети отдают предпочтение

распределенной базе данных, которая хранится на многих децентрализованных компьютерах, связанных между собой. Блокчейн позволяет избавиться от посредников (например, банков или целых государственных структур) и полностью децентрализовать транзакции и сделки [4].

Применение блокчейна не ограничивается одним лишь финансовым сектором. Его можно использовать для фиксации, отслеживания, мониторинга и совершения операций с любыми активами, а также в управлении целыми государственными ведомствами.

Технология распределенного реестра гарантирует честность и прозрачность сделок, а также невозможность подделать или изменить какие-либо данные, уже сохраненные в блок. На сегодняшний день блокчейн является технологией, которая гарантирует самый высокий уровень безопасности.

Технология активно изучается и внедряется многими частными компаниями, крупными корпорациями, банками и даже государствами. Так, например, на основе блокчейна крупнейшие мировые банки создают собственные криптовалюты – чтобы не потерять свою часть на стремительно развивающемся и совершенствующемся рынке финансовых услуг.

По мере роста популярности и эффективности на блокчейн начинают обращать внимание различные государственные структуры. Наиболее показательным примером в данном случае является отчет Государственного управления науки Великобритании [6], в котором отражены все преимущества применения технологии распределенного реестра в сфере государственного управления. В отчете отмечается, что власти страны должны способствовать внедрению блокчейна – особенно в те сферы, которые представляют гражданам определенные виды услуг. По мнению авторов документа, это значительно ускорит скорость работы таких ведомств, а также сделает их деятельность прозрачной и более эффективной.

«При надлежащем использовании и принятии мер по вопросам конфиденциальности, безопасности, идентификации и доверия распределенные реестры создают интересные возможности для правительства и других локальных и региональных органов власти и гарантируют:

- Снижение стоимости операций, а также уменьшение мошенничества и количества ошибок при платежах или заключении контрактов;

- Более высокую прозрачность транзакций между правительственными учреждениями и гражданами;

- Более высокую финансовую вовлеченность людей, которые сейчас находятся на периферии финансовой системы;

- Снижение расходов на защиту данных граждан за счет обеспечения возможности совместного использования данных с разными субъектами, что позволяет создавать информационные биржи;

- Высокий уровень защиты критически важной инфраструктуры;

- Снижение «рыночного трения», что обеспечит взаимодействие малого и среднего бизнеса с местными и национальными органами власти;

- Стимулирование инноваций, что в свою очередь будет стимулировать развитие малого и среднего бизнеса» [6, с. 65].

В отчете Государственного управления науки Великобритании также отмечается, что внедрение блокчейна в государственную сферу может решить и другие немаловажные проблемы. Прежде всего, речь идет о защите цифровой инфраструктуры правительства от хакерских атак, о снижении операционных расходов и отслеживании прав на получение социальной помощи с одновременным расширением объема финансовых услуг, прозрачность учета и возможность отслеживать, на что тратятся государственные средства. Отдельно говорится о возможности сокращения или полного пресечения налогового мошенничества [6].

Блокчейн применяется в Объединенных Арабских Эмиратах. С 2015 года эта технология изучалась учеными в Дубае. Для этой цели в эмират были приглашены ведущие мировые специалисты в области государственного управления и блокчейна [7]. Итогом совместной работы стало успешное испытание технологии на практике. Местные власти уже утвердили государственную стратегию по переходу государственного документооборота на блокчейн к 2020 году [1].

Департамент Экономического Развития Дубая полностью переведет на блокчейн регистрацию и лицензирование предприятий. Интерес к технологии также проявляет крупнейший банк Дубая Emirates NBD. Совместно с IBM он планирует перевести на блокчейн торговые операции и логистику, а также заменить бумажные договоры смарт-контрактами. Это позволит минимизировать участие чиновников в управлении государством, сделать его экономику и управление более прозрачными, а значит – создать условия, при которых коррупция не сможет развиваться, а обслуживание граждан будет максимально быстрым и эффективным [7].

Кроме Великобритании и ОАЭ, технология распределенного реестра активно изучается и внедряется в Голландии, США, Эстонии, Японии и в других странах [1]. При этом сферы применения технологии достаточно разнообразны. Ее используют в медицине, здравоохранении, банковском секторе и даже в ведении земельного кадастра. При этом последнее направление наиболее популярно – оно применяется в большинстве стран, правительство которых знакомо с блокчейном, и Украина в данном случае не исключение.

3 октября 2017 года пресс-служба Министерства аграрной политики и продовольствия Украины на своем официальном сайте сообщила, что в скором времени земельный кадастр будет полностью переведен на блокчейн [3]. В сообщении ведомства было отмечено, что внедрение этой технологии позволит обеспечить надежную синхронизацию данных, сделать невозможным их подмену в результате внешнего вмешательства, а также даст возможность осуществлять общественный контроль за системой.

Земельный кадастр – это единственный на сегодняшний день пример применения блокчейна в государственном управлении Украины. Несмотря на все преимущества технологии, власти не обращают на нее должного внимания. На правительственном уровне блокчейн больше не об-

суждался. Учитывая высокий уровень развития коррупции, можно предположить, что блокчейн невыгоден чиновникам – ведь развивая эту технологию и вызывая интерес к ней у общества, многие из них рискуют потерять работу. Технология распределенного реестра больше не изучается, не тестируется, а ее существование замалчивается. Это можно объяснить тем, что немалая часть законодателей представляет в госаппарате собственные интересы, которые часто противоречат интересам общества и государства.

**Выводы и предложения.** Блокчейн – наиболее перспективное средство по созданию прозрачной

и безопасной системы государственного управления. Для Украины эта технология может стать мощнейшим оружием, при помощи которого можно избавиться от проблем, связанных с бюрократией и коррупцией. Эффективность технологии проверена на практике странами с ведущими мировыми экономиками. Поэтому Украина должна принимать их опыт и начать внедрять блокчейн, как минимум, в тех сферах, где коррупция является наиболее развитой и процветающей. Это поможет сэкономить немалую часть государственных средств и создать благоприятные условия для развития экономики.

### Список литературы:

1. Авдеев М. Блокчейн-технологии в госуправлении. Мировой опыт [Электронный ресурс] / Максим Авдеев // Forbes. – 2017. – Режим доступа: <http://www.forbes.ru/tehnologii/343203-blokcheyn-tehnologii-v-gosupravlenii-mirovoyo-opyt>.
2. Генкин А. Блокчейн: Как это работает и что ждет нас завтра / А. Генкин, А. Михеев. – Москва: Альпина Паблишер, 2018. – 592 с.
3. Державний земельний кадастр перейшов на технологію Blockchain [Електронний ресурс] // Міністерство аграрної політики та продовольства України. – 2017. – Режим доступа: <http://www.minagro.gov.ua/uk/node/24722>.
4. Мелани С. Блокчейн. Схема новой экономики / Свон Мелани. – Москва: Олимп-Бизнес, 2017. – 240 с.
5. Поппер Н. Цифровое золото: невероятная история биткоина, или как идеалисты и бизнесмены изобретают деньги заново / Натаниел Поппер. – Москва, Санкт-Петербург, Киев: Диалектика, 2016. – 358 с.
6. Distributed Ledger Technology: beyond block chain [Электронный ресурс] // Government Office for Science. – 2016. – Режим доступа: [https://www.gov.uk/government/uploads/system/uploads/attachment\\_data/file/492972/gs-16-1-distributed-ledger-technology.pdf](https://www.gov.uk/government/uploads/system/uploads/attachment_data/file/492972/gs-16-1-distributed-ledger-technology.pdf).
7. Lohade N. Dubai Aims to Be a City Built on Blockchain [Электронный ресурс] / Nikhil Lohade // The Wall Street Journal. – 2017. – Режим доступа: <https://www.wsj.com/articles/dubai-aims-to-be-a-city-built-on-blockchain-1493086080>.
8. Nakamoto S. Bitcoin: A Peer-to-Peer Electronic Cash System [Электронный ресурс] / Satoshi Nakamoto. – 2008. – Режим доступа: <https://bitcoin.org/bitcoin.pdf>.

**Шпачинський І.Л., Кушев А.В.**

Миколаївський національний університет імені В.О. Сухомлинського

## БЛОКЧЕЙН ЯК ЗАСІБ, ЗДАТНИЙ ПОБОРОТИ КОРУПЦІЮ: СВІТОВИЙ ДОСВІД ТА ПЕРСПЕКТИВИ РОЗВИТКУ ТЕХНОЛОГІЇ В УКРАЇНІ

### Анотація

У роботі висвітлені головні технічні особливості технології блокчейн. Показаний світовий досвід її застосування. Розглянуті перспективи впровадження і розвитку в державному секторі України. Технологія розподіленого реєстру пропонується як засіб, за допомогою якого в країні можна мінімізувати роль чиновників в управлінні державою, і, отже – здолати корупцію.

**Ключові слова:** блокчейн, технологія розподіленого реєстру, децентралізація, ланцюжок блоків, бюрократія, корупція.

**Shpachinsky I.L., Kushev A.V.**

Nikolaev National University named after V.A. Sukhomlinsky

## BLOCKCHAIN AS A MEANS TO CUT OVER CORRUPTION: WORLD EXPERIENCE AND PROSPECTS OF TECHNOLOGY DEVELOPMENT IN UKRAINE

### Summary

This article is providing information about main technical features of blockchain and describes the world experience of its application. The author considers the prospects of introduction and development of this technology in the public sector of Ukraine. Distributed Registry Technology is offered as anti-corruption tool.

**Keywords:** blockchain, distributed registry technology, decentralization, chain of blocks, bureaucracy, corruption.



# МЕДИЧНІ НАУКИ

УДК 616.314-76-77-089.843

## ВИЗНАЧЕННЯ РІВНЯ РЕДУКЦІЇ КІСТКОВОЇ ТКАНИНИ В ПЕРИІМПЛАНТАТНІЙ ОБЛАСТІ З ВИКОРИСТАННЯ ЕКСПЕРИМЕНТАЛЬНОГО ПРИНЦИПУ СУПЕРІМПОЗИЦІЇ

Гончарук-Хомин М.Ю., Кенюк А.Т., Форос А.І.,  
Цуперяк С.С., Гаврилешко К.І., Мошак Ю.В.  
Ужгородський національний університет

Для досягнення найбільш точної суперімпозиції результатів КПКТ-дослідження кісткової тканини рекомендовано використання принципу реєстрації вокселів в області відносно анатомічно сталих орієнтирів, таким чином статистична значимість отриманих кінцевих результатів значно підвищується. Останній використовується програмним забезпеченням Maxilim (Medicim, Medical Image Computing), після чого відбувається експортування моделей у файли поверхонь типу STL для подальшого аналізу. Аналіз файлів поверхонь відбувається після остаточної сегментації зображень з використанням графічного інструменту площини, що здатен лінійно відтинати непотрібні ділянки анатомічних реформатів і залишати лиш відповідні області дослідження. Даний етап крім оптимізації процесу аналізу також дозволяє стандартизувати об'єкти дослідження до відносно однорідних геометричних параметрів.

**Ключові слова:** суперімпозиція, редукція кісткової тканини, дентальна імплантація.

**Постановка проблеми.** Об'ємні зміни кісткової тканини щелеп аргументують доцільність використання таких підходів візуалізації та дослідження тканин максилло-фацилярної ділянки, які б не тільки враховували полівекторну направленість фізіологічних чи патологічних процесів організму, або ж наслідків ятрогенного втручання, а й для яких можлива адаптація ряду математичних алгоритмів, що оптимізують якість рентгенологічних досліджень та послідовної первинної чи вторинної реконструкції зображень для можливості проведення прецизійного метрологічного аналізу [3, 4, 8].

**Аналіз останніх досліджень та публікацій.** Вивчаючи джерела літератури, присвячені проблемам оцінки змін рівня маргінальної кісткової тканини у періімплантатній області, можна відмітити, що у вітчизняній та зарубіжній імплантології, існує ціла низка невирішених питань щодо точної реєстрації змін у розрізі дослідження площинних та об'ємних параметрів кісткової тканини навколо встановленого дентального імплантата [4, 8]. Це зумовлене у першу чергу тим, що необхідність оперативної оцінки стану кісткової тканини методологічно передбачає виконання прицільних та панорамних рентгенологічних знімків, проте критерії об'єктивної оцінки динамічних змін включають ще й критерій необхідної прогнозованості результатів імплантологічного втручання, який потребує деталізованого та конкретизованого дослідження області імплантації за допомогою релевантних параклінічних методів дослідження. Доступність використання методів комп'ютерної томографії та можливість деталізованого графічного аналізу зонограм, можливість аналізу показників частотно-резонансного аналізу стабільності, періотестометрії та супутніх клінічних параметрів відповідно до існуючих критеріїв оцінки успішності імплантації значно розширюють можливість верифікації та аналізу

конкретних взаємозалежностей показників та даних отриманих в ході комплексного підходу до оцінки безпосередніх та віддалених результатів лікування.

Кісткова тканина, як об'єкт дослідження та суперімпозиції, є унікальним з точки зору можливостей аналізу об'єктом, який по своїй структурі дозволяє однаково ефективно використовувати алгоритми накладання зображень як за поверхнями (координатний метод), так і за воксельними характеристиками [1, 2, 3, 5, 6]. Сталість текстури та контурів кісток щелеп на КТ-знімку аргументують доцільність різних технік суміщення зображень для формулювання остаточних висновків відносно статистичної значимості результатів їх використання та комбінованої імплементації специфічного варіанту суперпозиції [7, 8]. Крім того, у випадках імплантації інфраосальна конструкція може бути використана в якості фідукального об'єкта, відносно якого відбуватиметься процес фрагментації та суміщення знімків при достатній корекції супутніх артефактів знімку.

**Виділення невирішених раніше частин загальної проблеми.** Вибір графічного програмного забезпечення для реалізації процесу суперімпозиції повинен враховувати різні методологічні підходи прикладних утиліт в ході накладання зображення. Деякі адаптовані програми, по типу Dolphin 3D та InVivoDental використовують метод реєстраційних точок, яких передбачає маркування відповідної кількості координат, за якими і відбувається нашарування просторових об'єктів. Корекційне регулювання позицій реформатів при подібному підході може відбуватися мануально, проте потребує як додаткових навичок аналізу цифрових зображень, так і часових затрат, провокуючи в ході суміщення помилки ідентифікації, візуалізації та локації конкордантних орієнтирів. Для спрощення даного

процесу з використанням методу реєстраційних точок в окремих випадках рекомендовано використовувати зовнішньокісткові орієнтири, зміни рівня та позиції яких протягом життя варіюють в обмеженому діапазоні, або ж є несуттєвими, якщо цільовий термін дослідження не перевищує кількох років за сприяючих факторів мінімальних фізіологічних, патологічних та ятрогенних змін кісткових структур лицевого скелету.

**Мета статті.** Визначити можливість використання принципу суперімпозиції з метою верифікації рівня редукції кісткової тканини у періімплантатній області через 3 місяці після імплантації.

**Виклад основного матеріалу.** Моделі (об'єкти дослідження) при воксельній суперімпозиції формуються шляхом фрагментації окремих анатомічних ділянок (періімплантатної області) з метою оптимізації часових параметрів їх опрацювання. При цьому принцип фрагментації будується або на геометричному контуруванні сегментів щелепи, або на формуванні певного ділянки твердих тканин з відповідними показниками щільності (одиниць Хаунсвільда). Геометричне контурування передбачає використання або своєрідних константних координат, або ж цілих фрагментів, в області яких не було зареєстровано жодних фізіологічних чи ятрогенних змін, а відтак вони можуть бути використані для повного співставлення окремих поверхонь та вивчення різниці між іншими. Реєстрація на основі вокселів передбачає суміщення по аналогічному принципу незмінності певних показників, якими при використанні даного алгоритму виступають окремі вокселі із незмінними показниками щільності. Таким чином, поверхнева геометрична суперімпозиція передбачає необхідність виконання додаткового етапу рендеренгу DICOM-зображення для створення відповідної mesh-моделі, яка, власне, і піддається кінцевому аналізу. Така mesh-модель по суті представляє собою полігональну сітку як сукупність певного набору граней, ребер, полігонів та вершин (вертексів), які визначають форму досліджуваного тривимірного об'єкта. Сам об'єкт при цьому може бути представлений через кожну з його складових шляхом опису у формі матриць, та конвертований у відповідний формат файлів – FBX, 3D-Coat, 3DS, MS3D, Collada, OBJ, STL, VRML, X3D, MSH, C4D, які є зручними в залежності від інсталюваного програмного забезпечення для подальшого графічного аналізу.

Для суперімпозиції зображень при методі суміщення використовується ітеративний алгоритм найближчих точок (Iterative Closest Point – ICP), таким чином досягається мінімізація різниці між двома масивами графічної інформації у форматі реального часу. В ході його реалізації відбувається чисельне зміщення та реорієнтація об'єктів дослідження для зведення відстані між порівнюваними поверхнями до мінімально допустимого значення. Попередньо кожна з точок дослідження зв'язується в відповідною їй координатою на знімку порівняння згідно критерію найближчого сусіднього параметру (з відповідними показниками геометричних чи скалярних величин), після цього відбувається аналіз необхідності та об'єму маніпуляцій перетворення (пе-

реорієнтації) з використанням функцій середньоквадратичних значень. В результаті даного аналізу точки переформатовуються за допомогою параметрів оцінки, після чого відбувається їх багатократна ітерація – реорганізація даних з отриманням вихідного результату. Сучасні варіанти алгоритму пошуку найближчих точок використовують  $k-d$  структуру даних для співставлення масиву точок (поверхонь) у  $k$ -мірному просторі, що дозволяє проводити суміщення на рівні підсукупності, забезпечуючи таким чином вищу статистичну значимість результатів, навіть з врахуванням дизруптивного впливу параметрів підшарів та субповерхонь з їхньою просторовою диференціацією. Використання ітеративного алгоритму найближчих точок також обґрунтована поширеністю відповідних інструментів опрацювання з відкритим вихідним кодом, що дозволяє використовувати одразу декілька варіантів для реалізації вищезгаданої концепції. При суперпозиції зображень за зовнішніми поверхнями послідовність ітеративної реорганізації базується на реєстрації оптимальних параметрів конвертування та ротації трьохмірних фігур, щоб мінімізувати середнє значення відстані між ними в процесі накладання. Така відстань обраховується специфічним відсотком точок рандомізовано обраних як на первинній моделі, так і на вторинному знімку. При воксельній реєстрації процесу суперімпозиції квадратична відстань вираховується у абсолютно інших квантифікаційних показниках – диференційних значеннях інтенсивності сірого між специфічними відсотками вокселів вихідного та повторного зображень.

На комп'ютерно-томографічних зрізах були визначені показники редукції кісткової тканини з медіальної та дистальної сторін у різних топографічних відділах щелеп через 3 місяці після імплантації серед 106 пацієнтів чотирьох вікових груп (до 45 років, 46-55 років, 56-65 років, старших 66 років). Найвищі значення були зареєстровані на верхній щелепі та складали 0,38-0,44 мм, в той час як на нижній щелепі показники редукції не перевищували 0,27-0,31 мм. Середні показники редукції кісткової тканини визначені у різних вікових групах та в залежності від топографії області імплантації, визначені за допомогою методу воксельної суперімпозиції та визначені у умовних одиницях мали наступний вигляд: у віковій групі до 45 років у фронтальному відділі верхньої щелепи – 28,97, у дистальному відділі верхньої щелепи – 14,25, у фронтальному відділі нижньої щелепи – 10,47, у дистальному відділі нижньої щелепи – 17,01; у віковій групі 46-55 років у фронтальному відділі верхньої щелепи – 34,56, у дистальному відділі верхньої щелепи – 12,63, у фронтальному відділі нижньої щелепи – 24,70, у дистальному відділі нижньої щелепи – 12,62; у віковій групі 56-65 років у фронтальному відділі верхньої щелепи – 26,92, у дистальному відділі верхньої щелепи – 8,95, у фронтальному відділі нижньої щелепи – 7,89, у дистальному відділі нижньої щелепи – 12,62; у віковій групі старших 66 років у фронтальному відділі верхньої щелепи – 26,92, у дистальному відділі верхньої щелепи – 8,96, у фронтальному відділі нижньої щелепи – 7,89, у дистальному відділі нижньої щелепи – 17,19.

При цьому було визначено високі рівні кореляції отриманих даних і показниками редукції кісткової тканини з медіальної та дистальної сторін імплантату, що відповідали значенню коефіцієнта Пірсона в 0,92, а також залежність показника об'ємної редукції кісткової тканини від вихідних показників оптичної щільності кістки за Хаунсвільдом – 0,88 ( $p \leq 0,05$ ).

Метод співставлення результатів КТ-досліджень областей імплантації з використанням принципів суперімпозиції зображень різного терміну виконання та врахуванням показників щільності кісткової тканини досліджуваних сегментарних фрагментів дозволив оцінити зміни параметрів альвеолярного гребня у абсолютних показниках з точністю у 95,4-96,7 $\pm$ 0,26%. Дана методика також дозволяє індивідуалізувати підхід до оцінки якості комплексу проведених ятрогенних втручань з урахуванням впливу різних факторів на стан періімплантатної кісткової тканини, в тому числі і адекватності вибору схем ортопедичної реабілітації стоматологічних хворих з опорою на імплантати.

Висока кореляція показників редукції кісткової тканини, визначених шляхом оцінки її рівня з медіальної та дистальної сторін, а також методом суперімпозиції, свідчить про взаємовідповідність отриманих результатів об'єктивному стану альвеолярного гребня, а також про те, що процес конвертації файлів формату .dcm у формат .stl за запропонованим алгоритмом забезпечує оптимальне нівелювання впливу окремих артефактів на якість рентгенологічного зображення.

Таким чином, використання подібного алгоритму оцінки дозволяє не тільки деталізувати параметри втрати кісткової тканини в періімплантатній області, що може бути використано як адаптовані критерії окремого сегменту експертної оцінки успішності дентальної імплантації, а й розширює можливості для вивчення впливу сукупних ятрогенних та біологічних факторів дентальної імплантації на розвиток циркулярної втрати кісткової тканини, яка бути зареєстрована лише з використанням методів комп'ютерної томографії.

**Висновки і пропозиції.** Для досягнення найбільш достовірних суперімпозиції результатів КПКТ-дослідження кісткової тканини рекомендовано використання принципу реєстрації вокселів в області відносно анатомічно сталих орієнтирів, таким чином статистична значимість отриманих кінцевих результатів значно підвищується. Останній використовується програмним забезпечення Maxilim (Medicim, Medical Image Computing), після чого відбувається експортування моделей у файли поверхонь типу STL для подальшого аналізу. Аналіз файлів поверхонь відбувається після остаточної сегментації зображень з використанням графічного інструменту площини, що здатен лінійно відтинати непотрібні ділянки анатомічних реформатів і залишити лиш відповідні області дослідження. Даний етап крім оптимізації процесу аналізу також дозволяє стандартизувати об'єкти дослідження до відносно однорідних геометричних параметрів.

## Список літератури:

1. Nastych O. Differences of the Bacterial, Biological and Immunological Aspects of Periimplantitis and Periodontitis. Literature Review / O. Nastych, I. Melnychuk, V. Pryshlyak, M. Goncharuk-Khomyn, L. Siegfried // Новини стоматології. – 2016. – № 2. – С. 61-64.
2. Nastych O. Differences of the Bacterial, Biological and Immunological Aspects of Periimplantitis and Periodontitis. Literature Review. Part 2 / O. Nastych, I. Melnychuk, V. Pryshlyak, M. Goncharuk-Khomyn, L. Siegfried // Новини стоматології. – 2016. – № 3. – С. 24-28.
3. Гончарук-Хомин М. Ю. Антропометричні розрахунки пропорційних співвідношень за цифровими ортопантомограмами / М. Ю. Гончарук-Хомин, Є.Я. Костенко // Буковинський медичний вісник. – 2013. – № 3(1). – С. 45-46.
4. Кенюк А. Т. Перспектива використання принципу суперімпозиції зображень в ході реєстрації динамічних змін кісткової тканини в періімплантатній області / А. Т. Кенюк // Morphologia. – 2016. – Т. 10. – № 3. – С. 180-187.
5. Костенко Є. Я. Клініко-експериментальне обґрунтування судово-медичної класифікації стоматологічного статусу / Є. Я. Костенко, В. Д. Мішалов, М. М. Сливка, М. Ю. Гончарук-Хомин // Вісник проблем біології і медицини. – 2013. – № 4(1). – С. 361-364.
6. Костенко Є. Я. Систематизація дефектів зубних рядів у пацієнтів з нефіксованою міжальвеолярною висотою та центральним співвідношенням щелеп / Є. Я. Костенко, А. Т. Кенюк, М. Ю. Гончарук-Хомин, О. Б. Ганущак // Современная стоматология. – 2014. – № 5. – С. 72-75.
7. Потапчук А. М. Аналіз результатів успішності іммедіат-імплантації з використанням дентальних імплантатів системи Zircon Prior Fortis / А. М. Потапчук, В. М. Криванич, В. В. Русин, М. Ю. Гончарук-Хомин // Клінічна стоматологія. – 2015. – № 2. – С. 93-99.
8. Русин В. В. Альтернативний підхід до реєстрації змін рівня періімплантатної кісткової тканини у віддалений реабілітаційний період / В. В. Русин, М. Ю. Гончарук-Хомин // Morphologia. – 2016. – Т. 10. – № 2. – С. 77-84.

**Гончарук-Хомин М.Ю., Кенюк А.Т., Форос А.И.,  
Цуперяк С.С., Гаврилешко Е.И., Мошак Ю.В.**  
Ужгородский национальный университет

## **ОПРЕДЕЛЕНИЕ УРОВНЯ РЕДУКЦИИ КОСТНОЙ ТКАНИ В ПЕРИИМПЛАНТАТНОЙ ОБЛАСТИ С ИСПОЛЬЗОВАНИЕМ ЭКСПЕРИМЕНТАЛЬНОГО ПРИНЦИПА СУПЕРИМПОЗИЦИИ**

### **Аннотация**

Для достижения наиболее точной суперимпозиции результатов КПКТ-исследования костной ткани рекомендуется использование принципа регистрации вокселей в области относительно анатомически постоянных ориентиров, таким образом статистическая значимость полученных конечных результатов значительно повышается. Последний используется программным обеспечением Maxilim (Medicim, Medical Image Computing), после чего происходит экспорт моделей в файлы поверхностей типа STL для дальнейшего анализа. Анализ файлов поверхностей происходит после окончательной сегментации изображений с использованием графического инструмента плоскости, который способен линейно отсекал ненужные участки анатомических реформатов и оставлять только соответствующие области исследования. Данный этап кроме оптимизации процесса анализа также позволяет стандартизировать объекты исследования в отношении однородных геометрических параметров.

**Ключевые слова:** суперимпозиция, редукция костной ткани, дентальная имплантация.

**Goncharuk-Khomyn M.Y., Kenyuk A.T., Foros A.I.,  
Tsuperyak S.S., Havryleshko K.I., Moshak Y.V.**  
Uzhgorod National University

## **ASSESSMENT OF THE BONE LEVEL REDUCTION IN THE PERI-IMPLANT AREA USING EXPERIMENTAL PRINCIPLE OF SUPERIOMPOSITION**

### **Summary**

In order to achieve the most accurate superimposition of the results of CBCT bone tissue evaluation, it is recommended to use the principle of registering voxels in the region of interest with respect to anatomically stable landmarks, thus the statistical significance of the obtained results is significantly increased. The latter principle have been used in the Maxilim software (Medicim, Medical Image Computing), after which models are exported to STL-type files for further analysis. The analysis of the surface files occurs after the final segmentation of the images using a graphical tool of the plane that is able to linearly remove the unnecessary parts of the anatomical reformats and leave only the relevant areas of the study. This stage, in addition to optimizing the analysis process, also allows to provide standardization of research objects to relatively analogica geometric parameters.

**Keywords:** superimposition, bone reduction, dental implantation.

## АНАЛІЗ ПІДХОДІВ ДО ЕКСПЕРТНОЇ ОЦІНКИ ЗМІН СТОМАТОЛОГІЧНОГО СТАТУСУ: СУДОВО-СТОМАТОЛОГІЧНІ ТА МЕТОДОЛОГІЧНІ АСПЕКТИ

**Гончарук-Хомин М.Ю., Стецик М.О., Стецик А.О.,  
Крічфалушій С.І., Великодна М.В., Бойчук М.М.**  
Ужгородський національний університет

В результаті проведеного аналізу було встановлено, що підходи до оцінки змін стоматологічного статусу з метою експертної верифікації конкретних морфо-функціональних критеріїв, які повинні враховуватися як на етапах планування, так і в ході безпосередньої реалізації ятрогенних втручань, відрізняються в залежності від специфіки дослідження та сформульованих завдань: судово-стоматологічних, потреби у забезпеченні страхових відшкодувань, прогнозуванні можливостей комплексної реабілітації пацієнтів виходячи із умов клінічної ситуації та складової фінансового забезпечення. Існуюча на сьогодні в Україні судово-стоматологічна систематизація змін стоматологічного статусу запропонована Є.Я. Костенком, В.І. Бідою, В.Д. Мішаловим (2013) забезпечує процес поетапної категоризації в залежності від наслідків ятрогенних втручань з можливістю переходу осіб тільки у вищі класи систематизації з урахуванням обсягу виконаних маніпуляцій в порожнині рота.

**Ключові слова:** стоматологічний статус, експертна оцінка, судова стоматологія.

**Постановка проблеми.** Існуючі на сьогодні системи дентальної ідентифікації не враховують специфіки надання стоматологічної допомоги на території різних країн, відтак ідентифікація осіб-громадян України за стоматологічним статусом в умовах надзвичайних ситуацій є проблематичною в зв'язку з особливостями проведення стоматологічних маніпуляцій за прийнятими протоколами [3, 7, 8, 9, 11]. Крім того, загальноприйнятій європейській досвід ідентифікації осіб за стоматологічними записами в ході проведення попередніх досліджень виявився проблематичним, враховуючи значну кількість помилок організаційного та методологічного характеру при заповненні медичної документації на території України [9, 10, 11, 12]. Актуальність розробки адаптованої системи ідентифікації також обґрунтована актуальним станом АТО на сході України: впровадження більш швидкої та дешевої системи ідентифікації дозволить спростувати складний алгоритм упізнання особи за загальними судово-медичними ознаками [11, 12]. Крім того на сучасному етапі в Україні має місце недостатній рівень можливостей експертної оцінки змін зубо-щелепового апарату у відповідності до вимог судово-медичної експертизи та критеріїв аргументації об'єму лікувально-профілактичних заходів у розрізі їх фінансової компенсації інстанціями добровільного медичного страхування.

**Аналіз останніх досліджень та публікацій.** Використання традиційних технік реєстрації стоматологічного статусу в Україні шляхом адаптації розроблених шифрів та кодів, запропонованих системою DVI/Interpol для позначення наслідків ятрогенних втручань, не забезпечує відповідної ефективності кінцевого результату, що пов'язане з проблемами помилок організаційного та виконавчого характеру при заповненні медичної документації, наявністю можливих типових ідентифікаційних несумісностей [11, 12]. Gupta S. та колеги (2014) систематизували підходи сучасної дентальної ідентифікації як у випадках масових катастроф, так і спорадичних

судово-стоматологічних експертиз, дійшовши висновку, що однією з проблем сучасної судової стоматології є адаптація відповідних протоколів дослідження у відповідності до особливостей надання стоматологічних послуг на території окремих держав та різних географічних регіонах, враховуючи гетерогенність суспільства та соціально-економічний статус регіону [2]. Одне з найактуальніших досліджень у судовій стоматології наголошує на необхідності розробки комплексного підходу, а автори навіть пропонують дизайн такого, який би передбачав можливість проведення корелятивного аналізу між стоматологічними, генетичними та рентгенологічними даними з метою ідентифікації. Особливі протоколи провадження судово-стоматологічної експертизи та оцінки стоматологічного статусу були запропоновані Chadwick B. та Adams C. (2013), які виокремили роль судово-стоматологічної реєстрації з метою оцінки та захисту вразливих груп населення, насамперед, дітей при жорсткому поводженні у сім'ї [1]. Jaffino G. та колеги (2017) продовжують активну розробку математичних моделей у сфері судової стоматології, які в подальшому можуть служити прогностичними з точки зору оцінки достовірності отриманих результатів та підтверджувати існування тих чи інших видів гіпотез та припущень, таким чином забезпечуючи аналітико-синтетичну систематизацію причинно-наслідкових зв'язків судово-стоматологічних даних базуючись на конкретних математичних даних [4].

**Виділення невирішених раніше частин загальної проблеми.** Підходи до оцінки змін стоматологічного статусу визначають три основні складові аспекти реабілітації стоматологічного пацієнта: 1) первинну діагностичну оцінку морфофункціональних порушень зубо-щелепового апарату та можливості їх відновлення за допомогою існуючих методів хірургічних втручань, протетичної реабілітації та супровідних терапевтичних маніпуляцій; 2) визначення обсягу фінансових затрат та потенційних страхових відшкодувань, виходячи із умов кожної окремої

клінічної ситуації, складності морфо-функціональних порушень, програми страхового полісу; 3) забезпечення моніторингу за рівнем компенсації, диспансеризації пацієнтів та їх категоризацію відповідно до ятрогенних змін з метою виділення критеріїв для формування класів стоматологічного статусу, що можуть використовуватися з метою оптимізації процесу судово-стоматологічної ідентифікації та експертної оцінки під час проведення комплексних та комісійних судово-медичних експертиз та слідчих досліджень. Кожен із вищеперелічених аспектів відрізняється у відповідності до рекомендацій профільних асоціацій та рішень консенсусних конференцій, діючого законодавства на території різних країн, міжнародних класифікацій патологій зубо-щелепового апарату. На території України дані аспекти характеризуються відсутністю уніфікованих керівних принципів, дефіцитом практичних рекомендацій щодо імплементації та проблемою чіткої інтеграційної взаємодії між судово-медичними та стоматологічними критеріями верифікації змін стоматологічного статусу внаслідок стоматологічних патологій та проведених ятрогенних втручань.

**Мета статті.** Метою наукового дослідження був аналіз існуючих підходів до класифікації та систематизації змін стоматологічного статусу з урахуванням можливостей реабілітації пацієнтів із наявними морфо-функціональними порушеннями зубо-щелепового апарату, прогнозуванням потенційних фінансових витрат та обсягу страхових відшкодувань, умов для забезпечення компенсаційного стану функціонування зубних рядів та кісток верхньої та нижньої щелепи.

**Виклад основного матеріалу.** Попередні пропозиції щодо оцінки стоматологічного статусу включають аналіз таких критеріїв як локалізація проблемної області, сукупний показник втрати функціонально-компенсаційних можливостей зубо-щелепового апарату, обсяг необхідних ятрогенних втручань, кількість уражених твердих та м'яких тканин ротової порожнини, період хронізації патологічного процесу, інтерпретацію критеріїв ВООЗ та міжнародних класифікацій у відповідності до діагностованих патологій. Morita I. та колеги (2007) провели дослідження, в якому проаналізували залежність між змінами стоматологічного статусу та родом професійної зайнятості стоматологічних пацієнтів різних груп. У відповідності до запропонованого підходу дослідники виявили, що показники індексу реставрації (restorative index) були статистично вищими у осіб із вищими фаховими вміннями та вищим якісним рівнем професійної зайнятості [1, 2]. Показник КПВ у таких осіб був навпаки нижчим, ніж осіб із низькопрофільним рівнем професійної зайнятості. Підхід виражений у Military Dental Classification передбачає категоризацію пацієнтів за потребою у проведенні ятрогенних втручань: 1 клас – повна відсутність потреби у стоматологічному лікуванні; клас 2 – особи, у котрих відсутність лікування або моніторингу на протязі 12 місяців може потенційно спровокувати, але не обов'язково викликати розвиток невідкладного клінічного стану; клас 3 – особи із таким станом стоматологічного статусу, що без лікування

спровокує виникнення невідкладного клінічного стану протягом 12 місяців; клас 4 – особи, у яких стоматологічний огляд не проводився на протязі останніх 13 місяців [5, 6]. Однак дана класифікація визначає факт потреби проведення стоматологічних втручань та допомагає виокремити осіб із високим ризиком виникнення невідкладних клінічних ситуацій, проте не забезпечує однозначну категоризацію пацієнтів у відповідності лиш до одного класу, та не може слугувати базою для розробки відповідних рекомендацій щодо обсягу страхового відшкодування чи оцінки компенсаційного потенціалу. Є.Я. Костенко, В.І. Біда та В.Д. Мішалов (2013) запропонували судово-медичну класифікацію стоматологічного статусу, згідно з якою виділили 7 груп: особи, яким не було проведено жодних стоматологічних втручань; особи, яким було проведено виключно терапевтичне лікування; особи, яким було проведено ортопедичне лікування; особи зі зміненим стоматологічним статусом; особи з частковою втратою зубів; особи з дистально-необмеженими та повними дефектами; некласифіковані [10]. Дані систематизації може бути використана як для категоризації всіх видів стоматологічних втручань, так і факт їх відсутності, так і для розподілу рентгенограм як об'єктів судово-стоматологічної ідентифікації. Інтеграція даної категоризації в ході епідеміологічних та судово-слідчих досліджень дозволить чітко виокремити вибірки пацієнтів із різним станом зубо-щелепового апарату в залежності від потреби лікування, обсягу уже проведених маніпуляцій, забезпечуючи об'єктивну реєстрацію морфо-функціональних змін та можливість надання судово-слідчим органам інформації медико-біологічного характеру. Специфіка оцінки змін стоматологічного статусу в результаті травм з урахуванням можливостей страхового відшкодування була висвітлена у публікації П.П. Брехлічука, Є.Я. Костенка, М.Ю. Гончарука-Хомина (2017) [7]. У більшості вітчизняних підходів до експертної оцінки травм та переломів щелепно-лицевих кісток критеріями важкості пошкодження, за даними авторів, виступає тривалість розладу здоров'я, яка залежить від топографії, виду перелому і розвитку ускладнень. Окрім того, відомим є підхід до проведення судово-медичної оцінки пошкоджень щелепно-лицевого апарату за відсотком стійкої втрати працездатності. Так при звуженні ротового отвору, пошкодженні верхньої чи нижньої щелепи, формуванні слинної фістули, стійка втрата працездатності при функціональних порушеннях легкого ступеню складає – 15%, середнього – 30%, сильного – 50% [7]. Відомо, що тривалість розладу здоров'я до 7 днів відноситься до легких тілесних ушкоджень, що не несуть за собою короткочасного розладу здоров'я, від 7 до 28 днів – до легких тілесних ушкоджень, що супроводжуються тимчасовим розладом здоров'я, більше 28 днів – до більш важких тілесних пошкоджень. Проте питання щодо оцінки саме об'єму необхідних реабілітаційних заходів у розрізі їх часткової чи повної компенсації та адекватності у відповідності до вихідних умов клінічної ситуації та прогресуючих змін залишаються відкритим та актуальним, особливо за умов добровільного чи обов'язкового медичного страхування.

**Висновки і пропозиції.** В результаті проведеного аналізу було встановлено, що підходи до оцінки змін стоматологічного статусу з метою експертної верифікації конкретних морфо-функціональних критеріїв, які повинні враховуватися як на етапах планування, так і в ході безпосередньої реалізації ятрогенних втручань, відрізняються в залежності від специфіки дослідження та сформульованих завдань: судово-стоматологічних, потреби у забезпеченні страхових відшкодувань, прогнозуванні можливостей комплексної реабілітації пацієнтів виходячи із умов клінічної ситуації та складової фінансового забезпечення. Існуюча на сьогодні в Україні судово-стоматологічна систематизація змін стома-

тологічного статусу запропонована Є.Я. Костенком, В.І. Бідою, В.Д. Мішаловим (2013) забезпечує процес поетапної категоризації в залежності від наслідків ятрогенних втручань з можливістю переходу осіб тільки у вищі класи систематизації з урахуванням обсягу виконаних маніпуляцій в порожнині рота. Такий підхід забезпечує чіткий попередній розподіл пацієнтів за відповідними критеріями по специфічним вибіркам, що оптимізує не тільки процес судово-стоматологічної ідентифікації, а й може виступати доказовою базою для аргументації обсягу реабілітації з урахуванням потенційних майбутніх витрат та прогнозування можливостей морфо-функціональної компенсації.

### Список літератури:

1. Chadwick B. Role of the forensic odontologist in the protection of vulnerable people / B. Chadwick, C. Adams // *Forensic Odontology: An Essential Guide*. – 2013. – P. 277-295.
2. Gupta S. Contemporary practice in forensic odontology / S Gupta, A. Agnihotri, A. Chandra, O. P. Gupta // *Journal of oral and maxillofacial pathology: JOMFP*. – 2014. – № 18(2). – P. 244.
3. Honcharuk-Khomyn M. Y. Review of the forensic dental methods efficiency for age estimation of children and adolescents / M. Y. Honcharuk-Khomyn // *Clinical Dentistry*. – 2017. – № 4. – P. 58-65.
4. Jaffino G. A new mathematical modelling based shape extraction technique for Forensic Odontology / G. Jaffino, A. Banumathi, U. Gurunathan, B. Vijayakumari, J. P. Jose // *Journal of Forensic and Legal Medicine*. – 2017. – № 47 – P. 39-45.
5. King J. E. Historical perspective on US Military dental classification / J. E. King // *Military medicine*. – 2008. – № 173 (Supplement\_1). – P. 3-10.
6. Simecek J. W. A statistical method to evaluate dental classification systems used by military dental services / J. W. Simecek, J. L. McGinley, M. E. Levine, K. E. Diefenderfer, R. L. Ahlf // *Military medicine*. – 2008. – № 173 (Supplement\_1). – P. 51-55.
7. Брехлічук П. П. Можливості об'єктивізації параметрів травм щелепно-лицевої ділянки / П. П. Брехлічук, Є. Я. Костенко, М. Ю. Гончарук-Хомин // *Судово-медична експертиза*. – 2017. – № 1. – С. 73-78.
8. Гончарук-Хомин М. Ю. Антропометричні розрахунки пропорційних співвідношень за цифровими ортопантомограмами / М. Ю. Гончарук-Хомин, Є. Я. Костенко // *Буковинський медичний вісник*. – 2013. – № 3(1). – С. 45-46.
9. Костенко Є. Я. Клинико-экспериментальное обоснование усовершенствования методик определения возраста у взрослых по стоматологическому статусу / Є. Я. Костенко, М. Ю. Гончарук-Хомин // *Морфологія*. – 2013. – № 7(1). – С. 85-88.
10. Костенко Є. Я. Клініко-експериментальне обґрунтування судово-медичної класифікації стоматологічного статусу / Є. Я. Костенко, В. Д. Мішалов, М. М. Сливка, М. Ю. Гончарук-Хомин // *Вісник проблем біології і медицини*. – 2013. – № 4(1). – С. 361-364.
11. Мішалов В. Д. Особливості системи DVI INTERPOL та спеціалізованого програмного забезпечення PLASS DATA SOFTWARE, що націлені на ідентифікацію осіб та розкриття злочину / В. Д. Мішалов, Є. Я. Костенко, М. Ю. Гончарук-Хомин, В. В. Войченко // *Судово-медична експертиза*. – 2016. – № 1. – С. 8-15.
12. Нагірний Я. П. Актуальні проблеми дентальної ідентифікації в Україні / Я. П. Нагірний, Б. В. Михайличенко, О. В. Дунаєв, М. Ю. Гончарук-Хомин // *Вісник проблем біології і медицини*. – 2014. – № 1(3). – С. 242-247.

Гончарук-Хомин М.Ю., Стецик М.О., Стецик А.О.,  
Кричфалуший С.И., Великодная М.В., Бойчук Н.М.  
Ужгородский национальный университет

## АНАЛИЗ ПОДХОДОВ К ЭКСПЕРТНОЙ ОЦЕНКЕ ИЗМЕНЕНИЙ СТОМАТОЛОГИЧЕСКОГО СТАТУСА: СУДЕБНО-СТОМАТОЛОГИЧЕСКИЕ И МЕТОДОЛОГИЧЕСКИЕ АСПЕКТЫ

### Аннотация

В результате проведенного анализа было установлено, что подходы к оценке изменений стоматологического статуса с целью экспертной верификации конкретных морфо-функциональных критериев, которые должны учитываться как на этапах планирования, так и в ходе непосредственной реализации ятрогенных вмешательств, отличаются в зависимости от специфики исследования и сформулированных задач: судебно-стоматологических, потребности в обеспечении страховых возмещений, прогнозировании возможностей комплексной реабилитации пациентов исходя из условия клинической ситуации и составляющей финансового обеспечения. Существующая на сегодня в Украине судебно-стоматологическая систематизация изменений стоматологического статуса предложена Е.Я. Костенком, В.И. Бедой, В.Д. Мишаловым (2013) обеспечивает процесс поэтапной категоризации в зависимости от последствий ятрогенных вмешательств с возможностью перехода лиц только в высшие классы систематизации и учетом объема выполненных манипуляций в полости рта.

**Ключевые слова:** стоматологический статус, экспертная оценка, судебная стоматология.

Goncharuk-Khomyn M.Y., Stetsyk M.O., Stetsyk A.O.,  
Krychfalushii S.I., Velykodna M.V., Boichuk M.M.  
Uzhgorod National University

## ANALYSIS OF APPROACHES FOR EXPERT EVALUATION OF DENTAL STATUS CHANGES: FORENSIC DENTAL AND METHODOLOGICAL ASPECTS

### Summary

As a result of the provided analysis, it was found that approaches to assess changes of dental status for the purpose of expert verification of specific morphological and functional criteria, which should be taken into account both during the planning stages and during implementation of iatrogenic interventions, vary according to the specificity of the study and the formulated tasks: forensic dental, needs for providing insurance compensations, forecasting of possibilities for complex rehabilitation of patients on the basis of clinical condition and financial component. The existing forensic and dental systematization of changes of dental status that exist in Ukraine today is proposed by Y.Y. Kostenko, V.I. Bida, V.D. Mishalov (2013) provides a process of phased categorization, depending on the consequences of iatrogenic interventions with the possibility of individuals switching only to the higher classes of systematization, taking into account the volume of executed manipulations in the area of oral cavity.

**Keywords:** dental status, expert evaluation, forensic dentistry.



## ЕТИОЛОГІЧНІ ЧИННИКИ ВИНИКНЕННЯ ВЕСТИБУЛЯРНОГО ПОЛОЖЕННЯ ІКОЛ В РІЗНІ ПЕРІОДИ ФОРМУВАННЯ ПРИКУСУ

Іваськевич В.З., Клітинська О.В., Бородач В.О.

Ужгородський національний університет

Значення зубо-щелепної системи людини обумовлене її функціями – змикання губ, жування, ковтання, дихання, мовотворення. Тому зубо-щелепну систему необхідно розглядати як функціональну систему у взаємозв'язку з її морфологічним розвитком, удосконаленням та диференціацією функцій, які відбуваються в постнатальному періоді до та після прорізування зубів і формування зубних рядів. Аномалії положення зубів найбільш часто зустрічаються серед всіх аномалій зубо-щелепної системи. Ікла відіграють важливу роль в створенні оклюзійних співвідношень та формуванні оклюзії. Ця патологія характеризується значним естетичним дефектом, що призводить до патологічної оклюзії і є фактором ризику виникнення гінгівіту.

**Ключові слова:** зубощепна система, ікла, вестибулярне положення, оклюзія, аномалії.

**Постановка проблеми.** Дана робота є фрагментом НДР «Клініко-експериментальне обґрунтування застосування сучасних стоматологічних технологій та експертна оцінка якості лікування і профілактики основних стоматологічних захворювань у дітей і дорослих», державний реєстраційний номер 0109U00046.

Значення зубо-щелепної системи людини обумовлене її функціями – змикання губ, жування, ковтання, дихання, мовотворення. Тому зубо-щелепну систему необхідно розглядати як функціональну систему у взаємозв'язку з її морфологічним розвитком, удосконаленням та диференціацією функцій, які відбуваються в постнатальному періоді до та після прорізування зубів і формування зубних рядів.

**Аналіз останніх досліджень і публікацій.** Аномалії положення зубів найбільш часто зустрічаються серед всіх аномалій зубо-щелепної системи [8, 9, 11]. Вестибулярне положення ікол зустрічається у 29% [10, 12]. Ікла відіграють важливу роль у створенні оклюзійних співвідношень, у формуванні оклюзії [8, 13]. Ця патологія характеризується значним естетичним дефектом, призводить до виникнення патологічної оклюзії та є фактором ризику виникнення гінгівіту [8, 14].

**Мета статті.** Головною метою даного дослідження є аналіз етіологічних чинників виникнення вестибулярного положення ікол в різні періоди формування прикусу.

**Виклад основного матеріалу.** Один із чинників виникнення вестибулярного положення зубів є інфекційний етіологічний чинник, а саме ускладнений каріес верхніх тимчасових молярів (пульпіт, періодонтит, переважно гранулююча форма) та запальні процеси в альвеолярній кістці – періостити з подальшим розрідженням вестибулярної кортикальної пластинки, внаслідок чого відбувається зміщення напрямку правильного прорізування ікла і в результаті відбувається його дистонія [1]. Таке переміщення спостерігається при передчасному (менш ніж за 1,5 роки до фізіологічної зміни) видаленні тимчасових молярів, при цьому неправильно розташовуються осі ікол у мезіо-дистальному та вестибуло-оральному напрямках, що призводить до порушення шостого ключа оклюзії за Ендрюсом [2].

Факторами ризику виникнення даної патології також є невідповідність ширини верхніх

і нижніх зубів, недорозвиток апікального базису верхньої зубної дуги, наявність надкомплектних зубів (різців, премолярів), неправильна закладка фолікула зуба, як наслідок перенесеної травми чи інфекційного процесу в периапікальних тканинах, відсутність носового дихання (аденоїди), що в свою чергу призводить до порушення фізіологічної рівноваги жувальних і м'язів в результаті чого язик тисне на нижню щелепу і стимулює її надмірний розвиток, це призводить до затримки росту передньої ділянки альвеолярного відростка верхньої щелепи, тоді як нижня щелепа розвивається нормально, цим забезпечується відсутність місця для прорізування верхніх постійних ікол і виникає їхня дистопія [3].

Дистопія ікол поєднана з мезіальним прикусом виникає при хворобі матері при вагітності, недорозвинення кістки, у якій розвиваються різці, формування її відбувається починаючи з четвертого місяця внутрішньоутробного розвитку; вроджені незрощення піднебіння і альвеолярного відростка; атипове положення зачатків зубів; адентія верхніх фронтальних зубів; передчасне видалення зубів; запізніла зміна зубів. Патогенетичним фактором істинної прогенії багато авторів вважають макроглосію, при якій язик надмірним тиском сприяє посиленому розвитку і росту нижньої щелепи. У патогенезі прогенічного співвідношення передніх зубів провідне місце займають чинники, які призводять до порушення розвитку верхніх передніх зубів [4]. У цю групу слід віднести: адентію постійних латеральних різців; наявність надкомплектних зубів, що прорізаються у фронтальному відділі нижнього зубного ряду; травми верхніх фронтальних зубів; порушення процесу зміни тимчасових зубів постійними; передчасна втрата верхніх тимчасових зубів і своєчасне прорізування нижніх, які призводять до затримки росту переднього ділянки альвеолярного відростка верхньої щелепи, тоді як нижня щелепа розвивається нормально [5].

Вестибулярне положення ікол часто поєднується з прогнатичним прикусом, який в свою чергу може виникнути внаслідок неадекватного штучного вигодовування через великі отвори в сосці, це призводить до ліноців смоктання, тобто дитина не зміщує нижню щелепу вперед і не докладає зусиль для видавлювання молока.

Таким чином, виключається головний природний стимул процесу росту нижньої щелепи дитини, нижня щелепа не розвивається в довжину і не зміщується допереду, що призводить до формування прогнатичного прикусу пов'язаного з недорозвиненням нижньої щелепи та до значних порушень функцій порожнини рота. Стає неможливим відкушування їжі фронтальними зубами. Функція кусання їжі переміщується на бічні зуби. Наслідком цього є атрофія тканин пародонта фронтальної ділянки зубних дуг, надмірне навантаження на пародонт бічних ділянок зубних дуг. Утруднюється ковтання, жування, розвивається ротове дихання, спостерігається неправильна артикуляція мови та нечітка вимова звуків [6]. Ступінь деформації оклюзійної площини, величина сагітальної щілини у фронтальній ділянці, ступінь зменшення жувальної площі зубних рядів, а також відсутність медіодистального контакту в області перших постійних молярів впливає на характер жувальних рухів нижньої щелепи, а отже і на функцію жування.

Вестибулярне положення ікол дуже часто поєднане з нейтральним прикусом, що пов'язане патологія концентрується переважно в передньому відділі, при цьому мезіо-дистальне співвідношення перших постійних молярів зберігається, виникає в результаті неправильної закладки фолікула або ранньої екстракцією тимчасових зубів, що в свою чергу і приводить до вестибулярного або піднебінного положення ікол [7].

У пренатальному періоді починається формування зубів, а саме з 6-7-го тижня ембріогенезу. З 4-го місяця ембріогенезу, у третьому періоді одонтогенезу виникають зубні тканини – дентин, емаль і пульпа зуба. Після відокремлення зачатків зубів від зубної пластинки та епітелію порожнини рота вільний край і задні відділи зубної пластинки продовжують розвиватися, перетворюючись у подальшому на емалеві органи постійних зубів. Протягом 5-го місяця ембріогенезу за зачатками молочних зубів утворюються емалеві органи різців, ікол і малих кутніх зубів.

На неправильний ембріогенез зубів впливають такі фактори, як:

- Нераціональне харчування.
- Перенесені захворювання матері (вірусні, інфекційні захворювання та токсикози).
- Вплив медикаментозних засобів.
- Неправильна закладка фолікула ікол.
- Недорозвиток апікального базису верхньої зубної дуги.
- атипове положення зачатків зубів.
- Вроджені незрощення піднебіння.
- Адентія верхніх фронтальних зубів.

У період тимчасового прикусу відбувається 1 фізіологічне підвищення, яке в свою чергу забезпечує підтримання правильної висоти прикусу та збільшення об'єму ротової порожнини. Фактори, які можуть спровокувати вестибулярне положення верхніх постійних ікол в період тимчасового прикусу:

- Шкідливі звички (неправильний сон, смоктання пальців тощо)
- Ускладнений карієс молочних зубів
- Запальні процеси в альвеолярній кістці
- Передчасне видалення перших тимчасових молярів
- Ротове дихання (аденоїди)

Змінний прикус становить собою більш високий ступінь розвитку та диференціювання зубощелепної системи. Прорізування перших постійних молярів забезпечує II фізіологічний підйом висоти прикусу, формуються сагітальна і трансверзальна оклюзійні криві. Під час прорізування постійних зубів відбувається розвиток зубощелепної системи не тільки в горизонтальному, але й у вертикальному напрямку. При цьому верхівки коренів зубів, які прорізуються, піднімаються відносно основи щелепи. Особливо це спостерігається в ділянці іклів, коли вони переміщуються на 10 мм (Frankelr, 1971). Як результат, апікальний базис, частина альвеолярного відростка, яка покриває верхівки коренів, переміщується в оклюзійному напрямку. Частіше місце постійним іклам створюється під час третього імпульсу росту щелеп у сагітальному і трансверзальному напрямках. Таким чином, III фізіологічне підвищення прикусу пов'язане з прорізуванням постійних іклів, а не других постійних молярів (Ф. Я. Хорошилкина, 1987).

- В цей період можливі такі фактори ризику:
- Запізніла зміна зубів (фізіологічна).
- Ускладнений карієс молочних молярів.
- Передчасне видалення перших молочних молярів.
- Ураження фолікула постійного зуба (внаслідок інфекційного чинника).

Під час прорізування постійних зубів визначають достовірне збільшення зубоальвеолярної дуги в сагітальному і трансверзальному напрямках, яке призводить до збільшення відстані між постійними іклами. Після цього в постійному прикусі суттєвих змін розмірів зубоальвеолярної дуги не визначають. Особливо стабільною залишається відстань між нижніми іклами.

Фактори ризику:

- Дистонія ікол, внаслідок відсутності місця.
- Пізні прорізування верхніх постійних ікол.
- Наявність надкомплектних зубів.

**Висновки.** Отже в ході даного дослідження ми встановили, що одним із чинників виникнення вестибулярного положення зубів є інфекційний етіологічний чинник, а саме ускладнений карієс верхніх молочних молярів (пульпіт, періодонтит, переважно гранулююча форма) та запальні процеси в альвеолярній кістці – періостити з подальшим розрідженням вестибулярної кортикальної пластинки, внаслідок чого відбувається зміщення напрямку правильного прорізування ікла і в результаті відбувається його дистонія. Проте цей фактор є керованим, тому рання діагностика та своєчасне якісне лікування знизить до мінімуму ризик виникнення вестибулярного положення.

**Список літератури:**

1. Хорошилкина Ф.Я. Рентгенологические исследования в ортодонтии: дополнительные возможности, улучшение качества диагностики и лечения / Ф.Я. Хорошилкина // *Стоматология для всех*. – 1999. – № 2/3.1. – С. 44-46.
2. Хорошилкина Ф.Я. Руководство по ортодонтии 2-е изд., перераб. и доп. / Ф.Я. Хорошилкина, З.М. Акодис, Г.А. Анжеркушян, О.И. Арсенина [и др.]. – М.: Медицина, 1999. – 798 с.; Gerlach Y.G. Asymmetries in Kiefer-Gesichtsbereich / Y.G. Gerlach // *Fortschr. Kiefer orthop.* – 1968. – Vol. 9. – P. 436-540.
3. Аболмасов Н.Г. Ортодонтия. Учебн. пособие / Н.Г. Аболмасов, Н.Н. Аболмасов. – М.: МЕДпресс-информ, 2008. – 424 с.; Аникиенко А.А. Клиническое проявление и этиология нарушений прорезывания постоянных зубов / А.А. Аникиенко, Л.И. Камышева, М.Е. Рогова // *Ортодонтия*. 2000. – № 1-2. – С. 57-60; Дистель В.А. Пособие по ортодонтии / В.А. Дистель, В.Г. Сунцов, В.Д. Вагнер. – Н. Новгород, Изд-во НГМА, Мед. кн., 2000. – 214 с.; Al-Omiri M.K. Factors affecting patient satisfaction after orthodontic treatment / M.K. Al-Omiri, E.S. Abu Alhaija // *Angle Orthod.* – 2006. – Vol.76. – P. 1155-1158.
4. Персин Л.С. Ортодонтия: Лечение зубочелюстных аномалий. 2-е изд., перераб. / Л.С. Персин. – М.: ООО «Ортодент-Инфо», 1999. – 297 с.; Faces / S. Matoula, H. Pancherz // *The Angle Orthodontist.* – Vol. 76, № 2. – P. 204-210.
5. Bernabé E. Dental Esthetic Self-perception in Young Adults with and without Previous Orthodontic Treatment / E. Bernabé, V.D. Kresevic, S.C. Cabrejos, F. Flores-Mir, C. Flores-Mir // *The Angle Orthodontist.* – 2006. – Vol. 76, № 3. – P. 412-416; Sillman J.H. Some aspects of individual dental development: longitudinal study from birth to 25 years / J.H. Sillman // *Amer. J. Orthodont.* – 2009. – Vol. 57, № 1. – P. 1-25.
6. Арсенина О.И. Ранние ортодонтические и ортопедические мероприятия в комплексном лечении пациентов с дефектами и деформациями нижней челюсти: автореф. дисс. на соискание ученой степени доктора мед. наук: спец. 14.00.21 «Стоматология» / О.И. Арсенина. – М., ЦНИИ стоматологии, 1998. – 34 с.; Kerosuo H. The need for treatment and satisfaction with dental appearance among young Finnish adults with and without a history of orthodontic treatment / H. Kerosuo, E. Kerosuo, M. Niemi, H. Simola // *J. Orofac. Orthop.* – 2000. – Vol. 6 1. – P. 330-340.
7. Беннет Д. Механика ортодонтического лечения техникой прямой дуги. Пер. с англ. / Д. Беннет, Р. Маклоулин / Под ред. П.С. Флиса, М.С. Дрогомирецкой. – Львов: Галдент, 2001. – 265 с.; Хорошилкина Ф.Я. Рентгенологические исследования в ортодонтии: дополнительные возможности, улучшение качества диагностики и лечения / Ф.Я. Хорошилкина // *Стоматология для всех*. – 1999. – № 2/3.1. – С. 44-46.
8. Аболмасов Н.Г. Ортодонтия. Учебн. пособие / Н.Г. Аболмасов, Н.Н. Аболмасов. – М.: МЕДпресс-информ, 2008. – 424 с.
9. Боровский Е.В. Биология полости рта / Е.В. Боровский, В.К. Леонтьев. – М.: Медицина, 2001. – 304 с.
10. Хорошилкина Ф.Я. Ортодонтия. Лечение зубочелюстно-лицевых аномалий современными ортодонтическими аппаратами. Клинические и технические этапы их изготовления. Кн. 2 / Ф.Я. Хорошилкина, Л.С. Персин. – М.: ООО «Ортодент-Инфо», 1999. – 269 с.
11. Christensen J.R. Space maintenance in the primary dentition / J.R. Christensen, H.W. Fields // *Pediatric dentistry: infancy through adolescence ed. 3.* – Philadelphia, 1999. – P. 57-62.
12. Esa R. Epidemiology of malocclusion and orthodontic treatment need of 12-13-year-old Malaysian schoolchildren / R. Esa, E. Bernabé, V.D. Kresevic, S.C. Cabrejos, F. Flores-Mir // *Community Dent Health.* – 2001. – Vol. 18. – P. 31-36.
13. Gerlach Y.G. Asymmetries in Kiefer-Gesichtsbereich / Y.G. Gerlach // *Fortschr. Kiefer orthop.* – 1968. – Vol. 9. – P. 436-540.
14. Lindauer S. Factors Influencing Applicant Ranking of Orthodontic Programs / S. Lindauer, M.D. Payne // *The Angle Orthodontist.* – 2006. – Vol. 76, № 1. – P. 84-91.

**Иваськевич В.З., Клитинская О.В., Бородач В.О.**

Ужгородский национальный университет

## **ЭТИОЛОГИЧЕСКИЕ ФАКТОРЫ ВОЗНИКНОВЕНИЯ ВЕСТИБУЛЯРНОГО ПОЛОЖЕНИЯ КЛЫКОВ В РАЗНЫЕ ПЕРИОДЫ ФОРМИРОВАНИЯ ПРИКУСА**

### **Аннотация**

Значение зубочелюстной системы человека связано с ее функциями – закрытие губ, жевание, глотание, дыхание, языковое образование. Поэтому зубочелюстную систему следует рассматривать как функциональную систему в сочетании с ее морфологическим развитием, улучшением и дифференциацией функций, которые происходят в послеродовой период до и после прорезывания зубов и формирования зубных рядов. Аномалии положения зубов наиболее распространены среди всех аномалий зубочелюстной системы. Клыки играют важную роль в создании окклюзионных соотношений, в образовании окклюзии. Эта патология характеризуется значительным эстетическим дефектом, что приводит к патологической окклюзии и является фактором риска возникновения гингивита.

**Ключевые слова:** зубочелюстная система, клыки, вестибулярное положение, окклюзия, аномалии.

Ivaskevych V.Z., Klitynska O.V., Borodach V.O.  
Uzhhorod National University

## THE ETIOLOGICAL FACTORS OF THE VESTIBULAR POSITION OF THE CANINES IN DIFFERENT PERIODS OF OCCLUSION FORMATION

### Summary

The value of the human tooth-jaw system is due to its functions – lip closure, chewing, swallowing, breathing, language formation. Therefore, the tooth-jaw system should be considered as a functional system in conjunction with its morphological development, improvement and differentiation of functions that occur in the postnatal period before and after the teeth eruption and the formation of dental rows. Anomalies of the position of the teeth are most common among all the anomalies of the tooth-jaw systems. Canines play an important role in creating occlusion relations, in the formation of occlusion. This pathology is characterized by a significant aesthetic defect, leading to pathological occlusion and is a risk factor for the occurrence of gingivitis.

**Keywords:** tooth-jaw system, canines, vestibular position, occlusion, anomalies.

УДК 616.314.17

## ПРОГНОСТИЧНА ОЦІНКА ВПЛИВУ ЕНДОДОНТИЧНОГО ЛІКУВАННЯ НА РІВЕНЬ ФУНКЦІОНАЛЬНОЇ СТАБІЛЬНОСТІ ЗУБІВ У ПАЦІЄНТІВ ІЗ ПАТОЛОГІЇ ПАРОДОНТУ

Костенко Є.Я., Гангур І.Ю., Сорокопуд І.В.  
Ужгородський національний університет

Проведений контент-аналіз мета-досліджень, системних оглядів та рандомізованих контрольованих досліджень дозволив виявити наявність прогностичного взаємозв'язку між фактором проведення ендодонтичного лікування в анамнезі та ризиком втрати одиниці зубного ряду в умовах реалізації підтримувальної терапії пародонту. Роль фактору ендодонтичного лікування є меншою у порівнянні із впливом факторів ураження області фуркації чи вихідними показниками кровоточивості на зондування та втрати кісткової тканини, проте залишається визначальною оскільки носить суто ятрогенний характер. Біологічно та функціонально аргументований підхід ендодонтичного лікування із мінімізацією рівня редукції твердих тканин та забезпеченням подальшої адекватної реставрації коронкової частини зуба, моніторингу за пацієнтом та періодичного проведення комплексу лікувально-профілактичних заходів, направлених на підтримку здорового стану пародонта, дозволяє досягти функціонально-прийняттого стану стоматологічного статусу в довгостроковий період спостереження, та підвищити якість надання стоматологічної допомоги з урахування індивідуальних умов кожної окремої клінічної ситуації.

**Ключові слова:** ендодонтичне лікування, захворювання пародонту, прогностична оцінка.

**Постановка проблеми.** Поширеність патології пародонту серед дорослого населення аргументує потребу проведення рандомізованих контрольованих досліджень, направлених на виокремлення специфічних факторів впливу, які визначають прогноз функціональної ретенції зубів в умовах наявності хронічної чи гострої форми пародонтального ураження. Незважаючи на варіативність проявів, результати попередніх досліджень свідчать про те, що в умовах навіть агресивної форми пародонтиту при забезпеченні адекватної підтримувальної терапії вдається добитися 15-річної ретенції 88,2% зубів із сумнівним прогнозом і 59,5% із безнадійним [1, 3]. Таким чином, подальше підвищення якості надання стоматологічної допомоги полягає у тому, щоб встановити, які фактори, окрім характеру перебігу пародонтиту та алгоритму підтримувальної терапії, визначають прогноз функціонування одиниць зубного ряду при досягненні стабільного стану пародонтологічного

статусу. Очевидно, що вплив ятрогенної складової поряд із пацієнт-асоційованими факторами та вихідними параметрами клінічної ситуації, відіграють найважливішу роль у забезпеченні позитивного результату лікування пародонтиту у довгостроковій перспективі.

**Аналіз останніх досліджень та публікацій.** За даними попередньо проведених досліджень рівень виживання зубів після ендодонтичного лікування коливається в межах 93,6–95,4% [2, 5]. При цьому рівень виживання таких зубів є асоційованим із низкою визначальних факторів впливу, серед яких фактори асоційовані із здоров'ям пацієнта (діабет в анамнезі та систематичний прийом стероїдних препаратів), фактори вихідних умов клінічної ситуації (наявність глибоких пародонтальних кишень, симптомів болю, результатів попереднього ендодонтичного лікування) та фактори, асоційовані власне із проведенням ятрогенної маніпуляції в структурі ендодонту (перфорації, вираженість апікального звуження,

виведення пломбувального матеріалу за верхівку кореня зуба). Після проведення ендодонтичного втручання функціональний прогноз пролікованого одиначки зубного ряду залежить від типу обраної реставрації, наявності штифтової чи культевої опорної конструкції, забезпеченні контакту із сусідніми зубами з медіальної та дистальної сторін, локалізації проблемного зуба в цілому. У систематичному огляді проведеному Y.-L. Ng в 2010 році, автор відмітив чітку послідовність умов, які сприяють кращому прогнозу зуба після ендодонтичного лікування: 1) забезпечення реставрації коронкової частини зуба після ендодонтичного лікування; 2) формування контактів із дистальної та мезіальної сторін; 3) відмова від використання ендодонтично пролікованого зуба в якості опори знімних чи незнімних типів конструкцій (за винятком одиночних коронок); 4) зуб не повинен відноситися до групи молярів [9]. Виходячи з аналізу 14 попередньо проведених досліджень автор дійшов висновку, що середній рівень успішності функціонування зубів в діапазоні 2-10 років після проведення ендодонтичного втручання складає 86-93%. Проте, в умовах наявної патології пародонту діапазон факторів впливу, які визначають ефективність функціонування ендодонтично-пролікованих зубів значно розширюється, а відповідно до них – змінюються і показники успішності проведення даного виду втручання у довгостроковій перспективі.

**Виділення невирішених раніше частин загальної проблеми.** Проблематика адекватного ортопедичного лікування зубів, що потребують додаткового ендодонтичного втручання, в умовах скомпрометованого стану пародонтологічного статусу полягає у відсутності чіткої моделі прогнозування впливу пацієнт-асоційованих факторів та факторів, пов'язаних власне із вихідними клінічними умовами ситуації. Реалізація підходів підтримувальної пародонтальної терапії після успішного закінчення активної стадії лікування сприяє збереженню одиначки зубного ряду на протязі визначеного терміну у 5-10 років, однак вплив ятрогенного фактору в ході ендодонтичного лікування може спровокувати погіршення прогнозу функціонування пролікованих зубів через зниження параметрів їх структурної резистентності внаслідок редукції тканин дентину, альтерації області ферулу зуба, підбору неадекватних супраконструкцій, необґрунтованого використання зуба в якості опори у різних дизайнах протезів [7, 8, 10, 11]. Відтак, необхідно визначити значимість впливу фактору ендодонтичного лікування на прогноз функціонування зуба при наявності патології пародонту та в умовах забезпечення підтримувальної пародонтальної терапії, таким чином обґрунтовуючи доцільність чи обмеженість його проведення у схемі комплексної реабілітації стоматологічних пацієнтів.

**Мета статті.** Проаналізувати взаємозв'язок між факторами ендодонтичного лікування зубів, ризиком їх втрати та ефективністю ортопедичної реабілітації стоматологічних пацієнтів в ході проведення підтримувальної терапії в умовах скомпрометованого пародонтологічного статусу.

**Виклад основного матеріалу.** Інтерпретація показників виживання зубів після ендодонтичного лікування в умовах здорового стану пародонту

не може вважатися прийнятною при наявності хронічної чи гострої форми пародонтальної патології. Дослідження проведене D. Febo та колегами (2015) виявило, що втрата протетичної конструкції серед пацієнтів, яким періодично проводиться підтримувальна пародонтальна терапія спостерігається у 9,9% осіб, при цьому основною причиною такого ускладнення у 48% виступає вертикальний перелом кореня, і лиш в 31% – прогресування існуючої патології пародонту [2]. Негативний прогноз ретенції ортопедичної конструкції у пародонтологічно-скомпрометованих пацієнтів також був асоційований із параметрами віку пацієнтів, показником зубного нальоту, показником кровоточивості при зондуванні та фактом наявної парафункції зубощелепового апарату. В. Pretzl та колеги (2016) встановив факт існування чіткого взаємозв'язку між проведенням ендодонтичного лікування в анамнезі та прогнозом функціонування ендодонтично-пролікованих зубів у хворих із скомпрометованим стоматологічним статусом: фактор ендодонтичного лікування в перспективі знижує рівень функціональної ретенції зубів у пародонтологічних хворих [13]. Ураження області фуркації молярів по III типу найчастіше було виявлено саме в зубах, котрі піддавались ендодонтичному лікуванню, хоча крім даного фактору статистично значиму роль відігравали також фактори асоційовані власне із особливостями клінічної ситуації та самим пацієнтом. Поміж тим, автор відмітив можливість забезпечення активного функціонування зубів у пацієнтів із захворюваннями пародонту в умовах реалізації підтримувальної пародонтальної терапії та відповідного ендодонтичного підходу на протязі 10 років після початку лікування. У дослідженні В. Dannewitz та колег (2016) було підтверджено аналогічний зв'язок між фактом втрати молярів в ході підтримувальної пародонтальної терапії на протязі 10 років та проведенням у даних зубах попереднього ендодонтичного втручання, однак вплив даного фактору був меншим у порівнянні із значимістю вихідного рівня втрати кісткової тканини та вихідного обсягу ураження області фуркації [1]. Аналогічні результати були відмічені і у дослідженні С. Graetz та колег (2017), в якому рівень відносного ризику втрати молярів у співвідношенні з фактом ендодонтичного лікування складав в середньому 1,89, знаходячись в діапазоні 1,58-2,26, при цьому даний показник у співвідношенні із фактом ураження фуркації досягав 2,39 (1,54-3,7) [4]. У мета-аналізі проведеному L. Nibali та колегами (2016) навіть було відмічено, що ураження області фуркації зуба вдвічі підвищує ризик його втрати під час довготривалої реалізації підтримувальної терапії, однак навіть в таких умовах рекомендовано реалізувати увесь комплекс необхідних заходів задля забезпечення адекватної ретенції функціональної одиначки зубного ряду [12].

Враховуючи результати вищепроаналізованих досліджень можна резюмувати, що забезпечення адекватної підтримувальної пародонтальної терапії у пацієнтів з наявною патологією пародонту, а також відповідного обсягу підготовчих лікувально-профілактичних заходів, сприяє досягненню високого рівня успішності протетич-

ної реабілітації таких пацієнтів у 5-річній перспективі. Проте, враховуючи, що превалююча частка ускладнень була викликана саме вертикальним переломом кореня, об'єм редукції твердих тканин зубів під час інструментальної обробки ендодонтичного простору та вибір відповідних конструкцій штфтів, як і дизайну супраконструкцій, повинен враховувати прогнозованість функціонального стану проблемних одиниць зубного ряду та компенсаторний потенціал тканин пародонта в цілому в умовах реалізації підтримувальної пародонтальної терапії. Зменшення рівня редукції резидуальних твердих тканин, максимально можливе збереження ферулу зуба, використання штфтових конструкцій відповідного діаметру та модулю еластичності близького за показником до такого, котрий властивий дентину кореня, використання протетичних елементів, що забезпечують максимально оптимальний розподіл жувального навантаження в умовах скомпromетованого стану пародонта, а також забезпечення періодичного моніторингу та реалізації комплексу підтримувально-профілактичних заходів кожні 3-6 місяців дозволить досягти відповідного рівня функціональної реабілітації пацієнтів з наявними запально-дистрофічними порушеннями пародонту.

**Висновки і пропозиції.** Проведений контент-аналіз мета-досліджень, системних оглядів та рандомізованих контрольованих досліджень дозволив виявити наявність прогностичного взаємозв'язку між фактором проведення ендодонтичного лікування в анамнезі та ризиком втрати одиниці зубного ряду в умовах реалізації підтримувальної терапії пародонту. Роль фактору ендодонтичного лікування є меншою у порівнянні із впливом факторів ураження області фуркації чи вихідними показниками кровоточивості на зондування та втрати кісткової тканини, проте залишається визначальною оскільки носить суто ятрогенний характер. Біологічно та функціонально аргументований підхід ендодонтичного лікування із мінімізацією рівня редукції твердих тканин та забезпеченням подальшої адекватної реставрації коронкової частини зуба, моніторингу за пацієнтом та періодичного проведення комплексу лікувально-профілактичних заходів, направлених на підтримку здорового стану пародонта, дозволяє досягти функціонально-прийняттого стану стоматологічного статусу в довгостроковий період спостереження, та підвищити якість надання стоматологічної допомоги з урахування індивідуальних умов кожної окремої клінічної ситуації.

## Список літератури:

1. Dannewitz B. Loss of molars in periodontally treated patients: results 10 years and more after active periodontal therapy / B. Dannewitz, A. Zeidler, J. Hüsing, D. Saure, T. Pfefferle, P. Eickholz, B. Pretzl // *Journal of clinical periodontology*. – 2016. – № 43(1). – P. 53-62.
2. Di Febo G. Fixed prosthodontic treatment outcomes in the long-term management of patients with periodontal disease: a 20-year follow-up report / G. Di Febo, A. Bebedo, F. Romano, F. Cairo, G. Carnevale // *International Journal of Prosthodontics*. – 2015. – № 28(3). – P. 246-251.
3. Graetz C. Retention of questionable and hopeless teeth in compliant patients treated for aggressive periodontitis / C. Graetz, C. E. Dörfer, M. Kahl, T. Kocher, K. Fawzy El-Sayed, J. F. Wiebe, K. Gomer, A. Rühling // *Journal of clinical periodontology*. – 2011. – № 38(8). – P. 707-714.
4. Graetz C. Tooth loss in generalized aggressive periodontitis: Prognostic factors after 17 years of supportive periodontal treatment / C. Graetz, S. Sälzer, A. Plaumann, P. Schlattmann, M. Kahl, C. Springer, F. Schwendicke // *Journal of Clinical Periodontology*. – 2017. – № 44. – P. 6612-619.
5. Guldener K. A. Long-term Clinical Outcomes of Endodontically Treated Teeth Restored with or without Fiber Post-retained Single-unit Restorations / K. A. Guldener, C. L. Lanzrein, B. E. S. Guldener, N. P. Lang, C. A. Ramseier, G. E. Salvi // *Journal of endodontics*. – 2017. – № 43(2). – P. 188-193.
6. Kim S. M. Survival of individual teeth after non-surgical endodontic treatment / S. M. Kim, H. Shin // *Journal of Korean Academy of Oral Health*. – 2017. – № 41(3). – P. 201-207.
7. Nastych O. Differences of the Bacterial, Biological and Immunological Aspects of Periimplantitis and Periodontitis. Literature Review / O. Nastych, I. Melnychuk, V. Pryshlyak, M. Goncharuk-Khomyn, L. Siegfried // *Новини стоматології*. – 2016. – № 2. – С. 61-64.
8. Nastych O. Differences of the Bacterial, Biological and Immunological Aspects of Periimplantitis and Periodontitis. Literature Review. Part 2 / O. Nastych, I. Melnychuk, V. Pryshlyak, M. Goncharuk-Khomyn, L. Siegfried // *Новини стоматології*. – 2016. – № 3. – С. 24-28.
9. Ng Y. L. Tooth survival following non-surgical root canal treatment: a systematic review of the literature / Y.L. Ng, V. Mann, K. Gulabivala // *International endodontic journal*. – 2010. – № 43(3). – P. 171-189.
10. Ng Y. L. A prospective study of the factors affecting outcomes of nonsurgical root canal treatment: part 1: periapical health / Y.L. Ng, V. Mann, K. Gulabivala // *International endodontic journal*. – 2011. – № 44(7). – P. 583-609.
11. Ng Y. L. A prospective study of the factors affecting outcomes of non-surgical root canal treatment: part 2: tooth survival / Y. L. Ng, V. Mann, K. Gulabivala // *International endodontic journal*. – 2011. – № 44(7). – P. 610-625.
12. Nibali L. Tooth loss in molars with and without furcation involvement-a systematic review and meta-analysis / L. Nibali, A. Zavattini, K. Nagata, A. Di Iorio, G. H. Lin, I. Needleman, N. Donos // *Journal of clinical periodontology*. – 2016. – № 43(2). – P. 156-166.
13. Pretzl B. Endodontic status and retention of molars in periodontally treated patients: results after 10 or more years of supportive periodontal therapy / B. Pretzl, P. Eickholz, D. Saure, T. Pfefferle, A. Zeidler, B. Dannewitz // *Journal of clinical periodontology*. – 2016. – № 43(12). – P. 1116-1123.

**Костенко Е.Я., Гангур И.Ю., Сорокопуд И.Ю.**

Ужгородский национальный университет

## **ПРОГНОСТИЧЕСКАЯ ОЦЕНКА ВЛИЯНИЯ ЭНДОДОНТИЧЕСКОГО ЛЕЧЕНИЯ НА УРОВЕНЬ ФУНКЦИОНАЛЬНОЙ СТАБИЛЬНОСТИ ЗУБОВ У ПАЦИЕНТОВ С ПАТОЛОГИЕЙ ПАРОДОНТА**

### **Аннотация**

Проведенный контент-анализ мета-исследований, системных обзоров и рандомизированных контролируемых исследований позволил выявить наличие прогностической взаимосвязи между фактором проведения эндодонтического лечения в анамнезе и риском потери единицы зубного ряда в условиях реализации поддерживающей терапии пародонта. Роль фактора эндодонтического лечения меньше по сравнению с влиянием факторов поражения области фуркаций или исходными показателями кровоточивости на зондирование и потери костной ткани, однако она остается определяющей поскольку носит чисто ятрогенный характер. Биологически и функционально аргументированный подход эндодонтического лечения с минимизацией уровня редукции твердых тканей и обеспечением дальнейшей адекватной реставрации коронковой части зуба, мониторинга за пациентом и периодического проведения комплекса лечебно-профилактических мероприятий, направленных на поддержку здорового состояния пародонта позволяет достичь функционально-приемлемого состояния стоматологического статуса в долгосрочный период наблюдения, и повысить качество оказания стоматологической помощи с учетом индивидуальных условий каждой отдельной клинической ситуации.

**Ключевые слова:** эндодонтическое лечение, заболевания пародонта, прогностическая оценка.

**Kostenko Y.Y., Gangur I.Y., Sorokopud I.V.**

Uzhgorod National University

## **PROGNOSTIC EVALUATION OF THE EFFECT OF ENDODONTIC TREATMENT ON THE LEVEL OF FUNCTIONAL STABILITY OF TEETH IN PATIENTS WITH PARODONTAL PATHOLOGY**

### **Summary**

Conducted content analysis of meta-studies, systemic reviews and randomized controlled trials allowed to determine the presence of a prognostic relationship between the factor of endodontic treatment in history and the risk of losing a unit of dentition during the implementation of periodontal maintenance therapy. The role of the endodontic treatment factor is lower compare to the influence of the factors of furcation lesion or the initial rates of bleeding on probing and loss of bone tissue, but remains crucial as it has a purely iatrogenic character. The biologically and functionally substantiated approach of endodontic treatment with minimization of the level of hard tissue reduction and ensuring further adequate restoration of the crown part of the tooth, monitoring of the patient and periodic implementation of a complex of treatment and prevention measures aimed at maintaining a healthy periodontal status can help to achieve a functionally acceptable state of dental status in the long-term period of observation, and to improve the quality of the dental care provision taking into account the individual conditions of each individual clinical situation.

**Keywords:** endodontic treatment, periodontal disease, prognostic evaluation.

УДК 616.31:616.716.8+617.52

## КРИТЕРІЇ ОЦІНКИ ВПЛИВУ ФІЗІОТЕРАПЕВТИЧНИХ МЕТОДІВ ЛІКУВАННЯ В СТОМАТОЛОГІЧНІЙ ПРАКТИЦІ

Костенко Є.Я., Домище М.Ю.

Ужгородський національний університет

В ході проведеного дослідження, що передбачало аналіз критеріїв ефективності використання фізіотерапевтичних методів лікування у стоматологічній практиці, їх систематизацію та оцінку можливості уніфікації підходу їх застосування у різних клінічних ситуаціях, було виявлено, що використання даних цитокінового профілю можна розцінювати як перспективний показник визначення впливу фізичних факторів на результати комплексної реабілітації стоматологічних пацієнтів. Важливим є забезпечення процесу співставлення конкретних клінічних показників із цитологічними та імунологічними похідними як на етапі безпосереднього лікування, так і в ході моніторингу результатів лікування стоматологічних патологій із додатковим використанням методів фізіотерапевтичного впливу, оскільки саме такий підхід в подальшому дозволить проводити оцінку динамічних змін вищезгаданих параметрів з точки зору їх клінічного значення та прогнозування потенційних клінічних проявів.

**Ключові слова:** фізіотерапевтичні методи, оцінка ефективності, стоматологія.

**Постановка проблеми.** Варіативність перебігу різних патологій ротової порожнини обґрунтовує доцільність застосування додаткових методів терапії в ході комплексної реабілітації стоматологічних пацієнтів. Фізіотерапевтичні методи впливу в стоматологічній практиці дозволяють не тільки купірувати больові відчуття, знизити прояви запального процесу та прискорити регенерацію уражених тканин, а й сприяють зниженню загального рівня післяопераційних ускладнень, таким чином сприяючи підвищенню якості надання стоматологічної допомоги населенню [1, 2, 4, 5, 6]. Проте контроль за ефективністю використання різних методів фізіотерапії у більшості випадків здійснюється в розрізі комплексної оцінки успішності та ефективності проведеного лікування із застосування адаптованих до умов кожної окремої клінічної ситуації відповідних клінічних параметрів, що можуть бути зареєстровані під час огляду із використання основних та додаткових методів обстеження. Таким чином, невирішеним залишається питання вибору конкретних клінічних, цитологічних та імунологічних критеріїв, котрі могли б слугувати параметрами об'єктивізації наслідків використання фізіотерапевтичних методів впливу як під час комплексної оцінки результатів проведених лікувально-профілактичних заходів, так і в розрізі виокремлення значення фізіотерапевтичного фактору впливу на динаміку змін контрольних показників.

**Аналіз останніх досліджень та публікацій.** Тенденція сьогоdnішнього лікування стоматологічних захворювань полягає у індивідуалізації підходу до кожного окремого пацієнта, що відображається у адаптації стандартних алгоритмів надання стоматологічної допомоги виходячи із конкретних умов клінічної ситуації [2, 3, 7]. Розробка персоналізованих алгоритмів лікування таким чином сприяє не тільки прискоренню процесу реабілітації, а й зниженню ризику виникнення потенційних ускладнень [1, 3, 6, 8, 9]. Застосування різних факторів фізичного впливу (світла, тепла, холоду, вібрації, магнітного поля, електричного струму) характеризується специфічною дією на тканини людського організму, особливо на тканини щелепно-лицевої ділянки, враховуючи особли-

вості іннервації та кровопостачання цієї області [9, 10, 11, 12, 13]. Вищезгадані методи сприяють як підвищенню показника комплексної ефективності проведених ятрогенних втручань, так і скороченню терміну реабілітації, а диференційований їх вибір із об'єктивною аргументацією до використання в умовах різних видів патологій дозволяє купірувати больові симптоми, вираженість ознак запального процесу, сприяє імуномодуляції та відновленню трофіки і кровообігу в області ураження. Однак у різних дослідженнях контроль за ефективністю різних факторів фізіотерапевтичного впливу здійснювався за даними різних параметрів: показниками цитокінового профілю, молекул середньої маси, географічними похідними, критеріями візуально-аналогових системи та різних шкал оцінювання [1, 4, 6, 8-14]. Така варіативність підходів оцінки є логічною, адже кожна патологія проявляється не тільки специфічним симптомокомплексом, а й відповідною індивідуальною реакцією зі сторони організму. Проте питання пошуку систематизованого підходу до оцінки впливу фізіотерапевтичних методів лікування в стоматологічній практиці досі залишається недостатньо вивченим.

**Виділення невирішених раніше частин загальної проблеми.** Виходячи із відсутності загальноприйнятої систематизації критеріїв оцінки впливу фізіотерапевтичних методів лікування в стоматологічній практиці, із структури даної загальної проблеми можна виокремити наступні значимі складові завдання, які потребують вирішення: 1) аналіз використовуваних у попередніх дослідженнях критеріїв оцінки наслідків впливу фізіотерапевтичних методів в ході комплексної реабілітації стоматологічних пацієнтів при різних патологіях щелепно-лицевої ділянки; 2) співставлення даних клінічного обстеження із використанням основних та додаткових методів дослідження та перспективних показників реєстрації результатів застосування фізіотерапії на клітинному та тканинному рівнях; 3) визначення можливості використання одних і тих же критеріїв (цитологічних, імунологічних, клінічних) у різних клінічних ситуаціях – оптимізація підходу верифікації результатів застосування фізичних факторів впливу



на тканини зубо-щелепового апарату в умовах перспективної його уніфікації.

**Мета статті.** Визначити критерії оцінки впливу фізіотерапевтичних методів лікування в стоматологічній практиці за даними результатів, наведених у попередньо опублікованих дослідженнях, та проаналізувати можливість виокремлення конкретних показників, динамічна зміна котрих, може виступати об'єктивним параметром ефективності застосування додаткового фізіотерапевтичного впливу при комплексній реабілітації стоматологічних пацієнтів.

**Виклад основного матеріалу.** У огляді проведеному С. І. Бойцанюком та співавторами (2011) було чітко категоризовано мета використання різних методів фізіотерапевтичного впливу в стоматології: з метою елімінації зубних відкладень – ультразвуковий вплив; з метою зниження рівня проявів запального процесу – електрофорез, д'Арсонвалізація, УВЧ; з метою ліквідації пародонтальних кишень – вплив низьких температур або ж діатермокоагуляцію; для профілактики ускладнень та рецидивів – гідровплив, світлолікування та різні види масажу [2]. Проте у проведеному дослідженні, присвяченому огляду фізіотерапевтичних методів лікування у пародонтології, автори відмічали ефективність застосування виходячи із зміни клінічної картини основного захворювання, що в свою чергу можуть бути викликані не тільки власне фізіотерапевтичним впливом, а й безпосередньо – впливом основного методу лікування пародонтиту, таким чином виокремлення змін рівнів конкретних біологічних маркерів як критеріїв ефективності фізіотерапевтичного впливу залишається відкритим питанням. О.Я. Мокрик та М.Р. Назаревич (2012), розглядаючи питання фізіотерапевтичного лікування больового синдрому у хворих з патологічними порушеннями в області щелепно-лицевої ділянки в якості критеріїв контролю ефективності методу виокремлювали зміни вміст ендорфінів в крові та прозапальних та протизапальних цитокінів [10]. Так при зменшенні рівнів ІЛ-1, ІЛ-6 та збільшенні ІЛ-10 можна стверджувати про імунomodуючий ефект застосованого методу купірування больових пароксизмів нейропатичного генезу. У комплексному огляді Т.О. Петрушанко та колеги (2017) було систематизовано можливості застосування фізичних факторів у лікуванні стоматологічних захворювань виходячи із наукових розробок співробітників кафедри терапевтичної стоматології ВДНЗ «УМСА» [8]. Так, в публікації було описано, що контроль за ефективністю використання фізіотерапевтичних методів впливу при лікуванні флюороозу можна проводити за зміною показників омичного опору емалі та дентину, для динамічного стану тканин пародонта – біопотенціалометрію ясен у проекції кореня та термометрію (методи можуть застосовуватися при лікуванні пародонтиту у пацієнтів з холециститом та панкреатитом із використанням різних фізіотерапевтичних підходів), для контролю лікування генералізованого пародонтиту із використанням антиоксидантів у осіб, які перебували у стані хронічного емоційного напруження – функціональну стійкість капілярів. При лікуванні генералізованого пародонтиту із застосуванням вакуум-електро-

форезу в комплексній терапії В.С. Гриновець та колеги (2011) запропонували використовувати показники реопародонтограми та індексну оцінку стану тканин пародонта [5]. Аналогічний підхід був згаданий у публікації О.О. Бандрівської (2017), в якому ефект впливу пелоїдотерапії при захворюваннях пародонта визначали за підвищення показника реографічного індексу, зниження показника індексу периферійного опору, зміщення венозної хвилі до нижньої третини на реограми [1]. О.В. Довганич (2013) у своєму дослідженні впливу синглетно-кисневої терапії у комплексному лікуванні генералізованого пародонтиту, крім загальноприйнятих досліджень пропонувала використовувати такі показники як індекс деструкції, який визначає відносний вміст клітин з ознаками клітинної патології в епітеліальній популяції (за ознаками базофілії цитоплазми, внутрішньоплазматичного включення «фагоцитованих» клітин та проявами деструктивних клітинних змін), та запально-деструктивний індекс, який вказує на рівень співвідношення лейкоцитарних, моноцитарних та сполучнотканинних клітинних елементів, кількість котрих зростає у цитограмах при запаленні тканин пародонта [6]. Додатково можна використовувати параметри змін С-реактивного білка у ротовій рідині та активність лізоциму.

Виходячи із результатів аналізу вищезгаданих публікацій можна резюмувати, що існує дефіцит підходів щодо оцінки ефективності впливу конкретно фізіотерапевтичного фактору в структурі комплексного лікування стоматологічного пацієнта. При запальних захворюваннях тканин пародонта в більшості випадків проводиться оцінка результату лікування за даними індексних показників та зміни клінічних параметрів, при лікуванні больових порушень області щелепно-лицевої ділянки – за результатами функціональних досліджень, при реєстрації динаміки змін в області твердих тканин – із використанням рентгенологічного методу. Такі підходи з однієї сторони є аргументованими, оскільки є загальнопоширеними та доступними, але для верифікації доцільності та результатів застосування фізіотерапевтичних методів лікування результати таких необхідно співставляти із даними реєстрації змін рівнів протизапальних та прозапальних інтерлейкінів, фактору некрозу пухлин, С-реактивного білка, активності лізоциму, даними реопародонтографії, параметрами функціональної стійкості капілярів, та співвідношення лейкоцитарних, моноцитарних та сполучнотканинних клітинних елементів.

**Висновки і пропозиції.** В ході проведеного дослідження, що передбачало аналіз критеріїв ефективності використання фізіотерапевтичних методів лікування у стоматологічній практиці, їх систематизацію та оцінку можливості уніфікації підходу їх застосування у різних клінічних ситуаціях, було виявлено, що використання даних цитокінового профілю можна розцінювати як перспективний показник визначення впливу фізичних факторів на результати комплексної реабілітації стоматологічних пацієнтів. Важливим є забезпечення процесу співставлення конкретних клінічних показників із цитологічними та імунологічними похідними як на етапі без-

посереднього лікування, та і в ході моніторингу результатів лікування стоматологічних патологій із додатковим використанням методів фізіотерапевтичного впливу, оскільки саме такий підхід

в подальшому дозволить проводити оцінку динамічних змін вищезгаданих параметрів з точки зору їх клінічного значення та прогнозування потенційних клінічних проявів.

### Список літератури:

1. Бандрівська О. О. Використання пелоїдотерапії у пародонтології (огляд літератури) / О. О. Бандрівська // Клінічна та експериментальна патологія. – 2017. – № 16(2). – С. 82-85.
2. Бойцанюк С. І. Фізіотерапевтичні методи лікування у пародонтології / С. І. Бойцанюк, М. А. Лучинський, В. В. Сопотницька // *Clinical Dentistry*. – 2011. – № 1(2). – С. 19-22.
3. Брехлічук П. П. Можливості об'єктивізації параметрів травм щелепно-лицевої ділянки / П. П. Брехлічук, Є. Я. Костенко, М. Ю. Гончарук-Хомин // Судово-медична експертиза. – 2017. – № 1. – С. 73-78.
4. Бургонський В. Г. Перспективи використання фотодинамічної терапії в лікуванні карієсу / В. Г. Бургонський, С. І. Миколайчук // *Современная стоматология*. – 2015. – № 2. – С. 14-15.
5. Гриновець В. С. Застосування вакуум-електрофорезу в терапії генералізованого пародонтиту / В. С. Гриновець, Ю. Б. Різник, С. С. Різник, Б. С. Гриник // Український стоматологічний альманах. – 2011. – № 2. – С. 12-14.
6. Довганич О. В. Синглетно-киснева терапія при лікуванні хворих на генералізований пародонтит / О. В. Довганич // Буковинський медичний вісник. – 2013. – № 3(2). – С. 15-19.
7. Костенко Є. Я. Клініко-експериментальне обґрунтування судово-медичної класифікації стоматологічного статусу / Є. Я. Костенко, В. Д. Мішалов, М. М. Сливка, М. Ю. Гончарук-Хомин // Вісник проблем біології і медицини. – 2013. – № 4(1). – С. 361-364.
8. Литовченко І. Ю. Застосування фізичних факторів у діагностиці та лікуванні стоматологічних хвороб за науковими розробками кафедри терапевтичної стоматології ВДНЗУ «УМСА» / Т. О. Петрушанко, І. Ю. Литовченко, Е. В. Ніколішина // Український стоматологічний альманах. – 2017. – № 2. – С. 84-87.
9. Мандра Ю. В. Опыт применения динамической электростимуляции в комплексном лечении стоматологических заболеваний / Ю. В. Мандра, Н. М. Жегалина, С. С. Григорьев, Е. Н. Светлакова, И. Н. Костина, Е. С. Иощенко, Е. А. Ваневская // *Проблемы стоматологии*. – 2014. – № 3. – С. 21-24.
10. Мокрик О. Я. Сучасні досягнення фізіотерапевтичного лікування больового синдрому у хворих із патологічними процесами в щелепно-лицевій ділянці / О. Я. Мокрик, М. Р. Назаревич // Медична гідрологія та реабілітація. – 2012. – № 1. – С. 19-23.
11. Панькевич В. В. Досвід запровадження комплексної програми лікування посттравматичних контрактур жувальних м'язів в умовах стаціонару (клінічний випадок) / В. В. Панькевич, В. І. Камінський, В. В. Камінський // *Современная стоматология*. – 2013. – № 2. – С. 66-70.
12. Патерега Н. І. Перспективи застосування апротиніну в щелепно-лицевій хірургії та стоматології (огляд літератури) / Н. І. Патерега // Клінічна стоматологія. – 2017. – № 1. – С. 25-31.
13. Федоров С. М. Сучасні погляди на магнітолазерну і фотоманітну терапію та їх застосування в неврологічній практиці / С. М. Федоров // *Фотобіологія та фотомедицина*. – 2016. – № 1(2). – С. 38-50.
14. Хомич Н. М. Інтерлейкіни як маркери запального процесу у післяопераційному періоді атипового видалення нижніх третій молярів / Н. М. Хомич, Р. З. Огоновський // Буковинський медичний вісник. – 2016. – № 1. – С. 173-175.

**Костенко Е.Я., Домище М.Ю.**

Ужгородский национальный университет

## КРИТЕРИИ ОЦЕНКИ ВЛИЯНИЯ ФИЗИОТЕРАПЕВТИЧЕСКИХ МЕТОДОВ ЛЕЧЕНИЯ В СТОМАТОЛОГИЧЕСКОЙ ПРАКТИКЕ

### Аннотация

В ходе проведенного исследования, которое предусматривало анализ критериев эффективности использования физиотерапевтических методов лечения в стоматологической практике, их систематизацию и оценку возможности унификации подхода их применения в различных клинических ситуациях, было обнаружено, что использование данных цитологического профиля можно расценивать как перспективный показатель определения влияния физических факторов на результаты комплексной реабилитации стоматологических пациентов. Важным является обеспечение процесса сопоставления конкретных клинических показателей с цитологическими и иммунологическими производными как на этапе непосредственного лечения, так и в ходе мониторинга результатов лечения стоматологических патологий с дополнительным использованием методов физиотерапевтического влияния, поскольку именно такой подход в дальнейшем позволит проводить оценку динамических изменений вышеупомянутых параметров с точки зрения их клинического значения и прогнозирования потенциальных клинических проявлений.

**Ключевые слова:** физиотерапевтические методы, оценка эффективности, стоматология.

**Kostenko Y.Y., Domyshe M.Y.**  
Uzhgorod National University

## CRITERIA FOR EVALUATION THE INFLUENCE OF PHYSIOTHERAPEUTIC METHODS OF TREATMENT IN STOMATOLOGICAL PRACTICE

### Summary

In the course of the study, which involved the analysis of the criteria for evaluation the effectiveness of the use of physiotherapeutic methods in dental practice, their systematization and assessment of the possibility of unifying the approach of their application in various clinical situations, it was found that the use of cytokine profile data can be regarded as a promising indicator of determining the effect of physical factors on the results of complex rehabilitation of dental patients. It is important to ensure the process of comparing specific clinical indices with cytological and immunological parameters both at the stage of direct treatment and during monitoring of the results of treatment of dental pathologies with the additional use of methods of physiotherapeutic influence, since this approach in the future will allow an assessment of the dynamic changes of the above parameters from the point view of their clinical significance and prediction potential clinical manifestations.

**Keywords:** physiotherapeutic methods, efficiency evaluation, stomatology.

УДК 616

## ОЦІНЮВАННЯ БОЛЮ ЗА ШКАЛОЮ Г-FLACC У НЕВЕРБАЛЬНИХ ДІТЕЙ РАНЬОГО ВІКУ З ПАРАЛІТИЧНИМИ СИНДРОМАМИ

**Piga O.O., Гончарь М.О., Коновалова Н.М., Орлова Н.В.**  
Харківський національний медичний університет

Проведено оцінювання болю у 60 невербальних дітей раннього віку (43 хлопчика та 17 дівчаток) з паралітичними синдромами за допомогою поведінкової шкали г-FLACC. Шкалу обрано відповідно віку та когнітивного стану дитини. Передбачалося, що у дітей з паралітичними синдромами мав місце невропатичний характер болю внаслідок спастичних м'язових порушень, уражень ЦНС. В ході дослідження визначено, що «помірний біль» зареєстровано у 30% дітей, «сильний біль» – у 3,3%, що потребувало медикаментозної та не медикаментозної корекцію болю. Використання об'єктивного інструменту оцінювання болю у невербальних дітей раннього віку з паралітичними синдромами удосконалило діагностику больового синдрому у них та дозволило оптимізувати терапевтичний підхід.

**Ключові слова:** оцінювання, біль, діти, шкала г-FLACC, паралітичні синдроми.

**Постановка проблеми.** У невербальних дітей з паралітичними синдромами III-V за градацією Gross Motor Function Classification System for Cerebral Palsy не вирішеною проблемою є біль.

**Аналіз останніх досліджень і публікацій.** Біль визначають, як комплексне відчуття, пов'язане не тільки з патофізіологічним впливом на тканини, але також залежить від психологічних, соціальних і культурних чинників [1, 2]. Неврологічний біль і нервово-м'язовий біль є поширеними в умовах статичної та прогресивної енцефалопатії, особливо там, де наявні гіпертонус, спастичність та м'язові спазми. Міопатія та оперізуючий лишай також є вагомими причинами неврологічного або нервово-м'язового болю. Перш за все, невропатичний біль зумовлений структурним ушкодженням та дисфункцією нервових клітин в периферійній або центральній нервовій системі [3]. Будь-який процес, що ушкоджує нерви (наприклад, метаболічний, травматичний, інфекційний, ішемічний, токсичний або імунозалежний), може призвести

до невропатичного болю. Окрім того, причиною невропатичного болю може бути стиснення нерва або аномальна обробка больових сигналів головним мозком та спинним мозком. Невропатичний біль часто описується як печіння, стріляння, електричний або поколювання. Невропатичний біль може бути як периферійним (виникає як безпосередній наслідок пошкодження або захворювання, що вражає периферійні нерви, спинномозковий вузол або задній корінець спинного мозку), так і центральним (виникає як безпосередній наслідок пошкодження чи захворювання, що вражає ЦНС). Проте чітке розрізнення не завжди є можливим.

Невропатичний біль у малюків, дітей та підлітків вивчався недостатньо [3, 4, 5]. Периферійний невропатичний біль у дітей спричиняється ураженням нерва, ущемленням нерва або зовнішнім стисненням будь-яким об'ємним ураженням, наприклад пухлиною або абсцесом; ураженням нерва внаслідок ВІЛ-інфекції або токсичних ефектів антиретровірусної терапії; доброякісними пухлинами нерва, такими як ней-

рофіброма або рубцева неврома після травми чи операції; інфільтрацією нерва онкологічними захворюваннями, а також ураженням нерва внаслідок лікування раку (наприклад, хіміотерапія, опромінення). Серед причин центрального невропатичного болю є біль внаслідок пошкодження спинного мозку. Окрім того, діти можуть бути уражені іншими невропатичними больовими синдромами, такими як вроджені дегенеративні периферійні невропатії та запальні невропатії [4, 5]. Багато невропатичних станів, що часто трапляються в дорослих, наприклад діабетична невропатія, постгерпетична невралгія та невралгія трійчастого нерва, рідкісні в дітей.

Невропатичний біль пов'язаний з багатьма типами сенсорної дисфункції (табл. 1) [3].

Больові подразнення сприймаються периферійними нервовими рецепторами і передаються по нервових провідниках до головного мозку [6].

Існує дві теорії можливого механізму виникнення болю. Згідно з однією з них не існує якихось спеціальних больових рецепторів, та будь-який надмірний, руйнівний вплив на рецептори може призвести до відчуття болю [7, 8].

Згідно з іншою – біль сприймається ноцицепторами (больовими рецепторами), що присутні

у вигляді вільних нервових закінчень. Вирізняють механічні, термічні та хімічні ноцицептори [9]. Клінічне розрізнення між ноцицептивним та невропатичним болем є важливим для прийняття рішення щодо його лікування [10]. На сьогодні рекомендації за чи проти використання трициклічних антидепресантів і селективних інгібіторів зворотного захоплення серотоніну як ад'ювантних лікарських засобів для лікування невропатичного болю в дітей не набули достатньої [10, 11, 12].

Використання происудомних засобів лікування невропатичного болю в дорослих є поширеним [13]. Незважаючи на те, що оцінка ефективності габапентину в послабленні невропатичного болю в дорослих досі не розглядалася систематично, у невербальних дітей з неврологічними порушеннями емпіричне дослідження з габапентином часто може бути корисним, оскільки лікування спрямоване на вісцеральні гіпералгезії і центральний невропатичний біль [14, 15, 16].

**Виділення невирішених раніше частин загальної проблеми.** Діагностика та лікування невропатичного болю у невербальних дітей раннього віку в Україні не є поширеною практикою.

**Формулювання цілей статті.** Оцінювання рівня інтенсивності болю у невербальних дітей ран-

Таблиця 1

## Сенсорні характеристики, що вказують на невропатичний біль

Сенсорна дисфункція	Визначення
Алодинія	Біль через подразник, який зазвичай не провокує біль. Наприклад, легкий дотик може викликати сильний біль
Гіпералгезія	Підвищена больова реакція на подразник, що зазвичай викликає біль (тактильна або термальна, обидва типи є рідкісними). Гіпералгезія до холоду виникає частіше, ніж до тепла
Гіпоалгезія	Знижена больова реакція на подразник, що зазвичай провокує біль (тактильна або термальна, обидва типи є частими)
Парестезія	Аномальне відчуття подразника, який зазвичай не є неприємним, такий як поколювання, пощипування або затерпільсть. Може бути спонтанним або спровокованим
Дизестезія	Неприємне відчуття. Може бути спонтанним або спровокованим
Гіперестезія	Підвищена чутливість до стимуляції (тактильна або термальна, обидва типи є рідкісними)
Гіпестезія	Знижена чутливість до стимуляції (тактильна або термальна, обидва типи є рідкісними)

Таблиця 2

## Шкала г-FLACC для оцінки болю у дітей з когнітивними відхиленнями

Показник	Бальна оцінка		
	0	1	2
Обличчя	Відсутність будь-якої особливої гримаси або посмішка	Періодична гримаса або несхвальний погляд, усамітнення, відсутність інтересу [Виглядає сумним і засмученим]	Частий або постійний несхвальний вигляд, стислі щелепи, тремтіння [Вираз стресу на обличчі, переляку або паніки]
Ноги	Нормальне положення або розслабленість	Скутість, неспокій, напруга [Періодичний тремор]	Поштовхи ногами або їх витягування [Значне посилення спастички, постійний тремор або різкі поштовхоподібні рухи]
Активність	Спокійне положення лежачи, нормальне положення, легке переміщення	Вигинання, переміщення вперед / назад, напруженість [Помірне збудження, поверхнєве, напружене дихання, періодичні зітхання]	Увігнутість, ригідність або різкі поштовхоподібні рухи [Виражене збудження, удари головою; тремтіння; затримка дихання, глибокі зітхання або різкі зітхання; виражена ригідність]
Крик	Відсутність крику (при неспанні і під час сну)	Стогін або ниття, періодична незадоволеність [Періодичний вербальний сплеск або бурмотіння]	Постійний крик, пронизливий крик або схлипування [Постійні вербальні сплески або бурмотіння]
Здатність до зовнішнього заспокоєння	Здатність, розслабленість	Здатність при періодичному контакті, обніманні або спілкуванні, можливість відвернути	Складність заспокоєння [Відштовхування того, хто надає допомогу, опір йому або заходам щодо забезпечення комфорту]

\* 2002, The Regents of the University of Michigan

ного віку з паралітичними синдромами III-V за градацією GMF за допомогою шкали оцінки болю r-FLACC.

**Виклад основного матеріалу дослідження.** Дослідження проводилося на кафедрі педіатрії № 1 та неонатології ХНМУ та на базі КЗОЗ «Харківського обласного спеціалізованого будинку дитини № 1». Використовували шкалу оцінювання болю r-FLACC – для вимірювання інтенсивності болю для пацієнтів, які не можуть описати свій рівень болю через проблеми розвитку, вроджених вад ЦНС, при паралітичних синдромах та ін. (табл. 2).

Шкала включає в себе п'ять критеріїв, сума всіх параметри оцінюються в діапазоні від 0 до 10 балів; де відсутність болю 0-3 бали, помірний біль 4-6 бали, сильний (нестерпний) біль 7-10 балів.

Було створено базу даних для результатів оцінювання болі у дітей паралітичними синдромами з використанням пакету прикладних програм «EXCELL FOR WINDOWS» (StatSoft Inc.). Аналіз результатів тестування проводився з використанням стандартних методів статистики, а саме, обчислювання частин з кутовим перетворенням критерію Фішера.

**Результати та їх обговорення.** Біль оцінено у 60 дітей. Серед дітей було 43 хлопчика (71,6%) та 17 дівчаток (28,4%) [ $p=0,0001$ ]. Середній вік дітей склав –  $32\pm 12$  місяців. Всі діти мали паралітичні синдроми внаслідок вроджених вад ЦНС, генетичних синдромів та вроджених порушень метаболізму.

При вивченні отриманих даних за шкалою r-FLACC нами встановлено, що за критерієм «обличчя» отримало: «0 балів» – відсутність будь-якої особливої гримаси або посмішка – 35 дитини (58,3%); «1 бал» – періодична гримаса або несхвальний погляд, усамітнення, відсутність інтересу (виглядає сумним і засмученим) – 21 дитина (35%); «2 бали» – частий або постійний несхвальний вид, стислі щелепи, тремтіння (вираз стресу на обличчі, переляку або паніки) – 4 дитини (6,6%).

За критерієм «ноги»: «0 балів» – нормальне положення або розслабленість отримали 38 дітей (63,6%); «1 бал» – скутість, неспокій, напрута (періодичний тремор) – 19 дітей (31,6%); «2 бали» – поштовхи ногами або їх витягування (значне посилення спастички, постійний тремор або різкі повштовхоподібні рухи) – 3 дитини (5%).

За критерієм «активність»: «0 балів» – спокійне положення лежачи, нормальне положення, легке переміщення отримали 24 дитини (56,6%); «1 бал» – вигинання, переміщення вперед/назад, напруженість (помірне збудження, поверхневе, напружене дихання, періодичні зітхання) – 25 дітей (41,6%); «2 бали» – увігнутість, ригідність або різкі повштовхоподібні рухи (виражене збудження, удари головою; тремтіння; затримка дихання, глибокі зітхання або різкі зітхання; виражена ригідність) – 1 дитина (1,6%).

За критерієм «крик»: «0 балів» – відсутність крику (при неспанні і під час сну) – 34 дитини (56,6%); «1 бал» – стогін або ниття, періодична незадоволеність (періодичний вербальний сплеск або бурмотіння) – 24 дитини (40%); «2 бали» – постійний крик, пронизливий крик або схлипування (постійні вербальні сплески або бурмотіння) – 2 дитини (3,3%).

За критерієм «Здатність до зовнішнього заспокоєння» отримано: «0 балів» – здатність, розслабленість – 28 дитини (46,6%); «1 бал» – здатність при періодичному контакті, обніманні або спілкуванні, можливість відвернути – 31 дитина (53,3%); «2 бали» – складність заспокоєння (відштовхування того, хто надає допомогу, опір йому або заходам щодо забезпечення комфорту) – 1 дитина (1,6%).

За загальною сумою 0 балів отримало 19 дітей (31,6%), 1 бал – 11 дітей (18,3%), 2 бали – 4 дитини (6,6%), 3 бали – 5 дітей (8,3%), 4 бали – 9 дітей (15%), 5 балів – 8 дітей (13,3%), 6 балів – 1 дитина (1,6%), 7 балів – 1 дитина (1,6%), 8 балів – 1 дитина (1,6%) та 9 балів – 1 дитина (1,6%). Тобто, серед 60 невербальних дітей з паралітичними синдромами невропатичний біль, такий як «помірний» зареєстровано у 18 дітей (30%), а «сильний біль у двох дитини (3,3%), що вимагало негайної медикаментозної корекції. З урахуванням особливостей больового синдрому (нейропатичний біль) у дітей раннього віку з паралітичними синдромами було призначено терапію габапентином дітям з «сильним болем» з використанням нефармакологічних методів знеболювання, а дітям з «помірним болем» призначалися нефармакологічні методи знеболення (укладання, масаж, гра, солодоші).

Отже, вираження болю залежить від віку дитини, когнітивного розвитку та соціокультурного контексту. Важливим є звернути увагу на варіанти розвитку в будь-яких поведінкових проявах болю, а також використання інструментів оцінювання болю на основі когнітивної здатності дітей різного віку для забезпечення адекватного контролю болю [17].

Батьки зазвичай можуть оцінювати біль та добре розуміють своїх дітей, але іноді переоцінюють або недооцінюють ситуацію. Для більш об'єктивної оцінки болю існують спеціальні методики, що враховують вік і здібності дитини [18]. Для визначення інтенсивності болю використовують малюнки дітей, кольорові і цифрові шкали [19, 20].

**Висновки з даного дослідження.** 1. Використання об'єктивного інструменту оцінювання болю у невербальних дітей раннього віку з паралітичними синдромами удосконалило діагностику больового синдрому у них.

2. Серед 60 невербальних дітей раннього віку з паралітичними синдромами 2 дитини потребували негайного знеболення.

3. Правильна кількісна оцінка вираженості больового синдрому у дітей раннього віку з паралітичними синдромами служить першим кроком в комплексі заходів протибольового лікування та впливає на ефективність знеболювання.

4. Застосування сучасних методів оцінки болю повинно бути рутинно в повсякденній роботі служби лікування болю.

**Перспективи подальшого оцінювання болю у дітей з паралітичними синдромами.** Використання валідних шкал та відповідних до віку й когнітивних здібностей дитини в повсякденній практиці дозволить оцінювати ефективність проведеного лікування, аналізувати власний досвід і порівнювати його з вітчизняними та зарубіжними колегами. Перспективою є накопичення опиту ефективності застосування проти судомних препаратів для лікування невропатичного болю у дітей.

**Список літератури:**

1. Gross Motor Function Classification System for Cerebral Palsy [Електронний ресурс] / Режим доступу: <https://depts.washington.edu/dbpeds/Screening%20Tools/GMFCS-ER.pdf>.
2. WHO model formulary for children. Geneva, World Health Organization, 2010.
3. Haanpää M, Treede F-D. Diagnosis and classification of neuropathic pain. IASP Clinical Updates, 2010, 18:1-6.
4. Ingelmo P.M., Fumagalli R. Neuropathic pain in children. *Minerva Anestesiologica*, 2004, 70:393-398.
5. Walco G.A. et al. Neuropathic pain in children: special considerations. *Mayo Clinic Proceedings*, 2010, 85 (Suppl. 3): S33-S41.
6. Lulu Mathews. Pain in Children: Neglected, Unaddressed and Mismanaged. *Indian J Palliat Care*, 2011, 17: S70-S73. doi: 10.4103/0973-1075.76247.
7. Stinson J, Nasser B. Pain management in children with sickle cell disease. *Pediatric Drugs*, 2003, 5:229-241.
8. Hofman M. et al. Posttraumatic stress disorder in children affected by sickle-cell disease and their parents. *American Journal of Hematology*, 2007, 82:171-172.
9. McGrath P.J. et al. Core outcome domain and measures for pediatric acute and chronic/ recurrent pain clinical trials: PedIMMPACT recommendations. *The Journal of Pain*, 2008, 9:771-783.
10. Chronic Abdominal Pain in Childhood: Diagnosis and Management. Retrieved from American Academy of Family Physicians. Available from: <http://www.aafp.org/afp/990401ap/1823.html>.
11. Saarto T., Wiffen P.J. Antidepressants for neuropathic pain. *Cochrane Database of Systematic Reviews*, 2007, (4): CD005454.
12. Hetrick S.E. et al. Selective serotonin reuptake inhibitors for depressive disorders in children and adolescents. *Cochrane Database of Systematic Reviews*, 2007, (3):CD004851. Organization, 2008 (WHO Technical Report Series, No. 950).
13. Saarto T., Wiffen P.J. Antidepressants for neuropathic pain. *Cochrane Database of Systematic Reviews*, 2007, (4):CD005454.
14. Hetrick S.E. et al. Selective serotonin reuptake inhibitors (SSRIs) for depressive disorders in children and adolescents. *Cochrane Database of Systematic Reviews*, 2007, (3):CD004851.
15. Vedula S.S. et al. Outcome reporting in industry-sponsored trials of gabapentin for off-label use. *The New England Journal of Medicine*, 2009, 361:1963-1971.
16. Hauer J. Identifying and managing sources of pain and distress in children with neurological impairment. *Pediatr Ann* 2010; 39:198.
17. John Martin Goddard Chronic pain in Children and Young People. *Pediatrics and Child Health*, 2014, 24: 2, pp. 89-91.
18. Kelly Nicole Michelson and David M. Steinhorn. Pediatric End-of-Life Issues and Palliative Care. *Clin Pediatr Emerg Med*. 2007 Sep; 8(3): 212-219.
19. O'Malley P. American Academy of Pediatrics Committee on Pediatric Emergency Medicine. Patient- and family-centered care and the role of the emergency physician providing care to a child in the emergency department. *Pediatrics*. 2006; 118(5):2242-2246.
20. Weaver M.S., Heinze K.E., Bell C.J., Wiener L. Establishing psychosocial palliative care standards for children and adolescents with cancer and their families: An integrative review. *Palliat Med*. 2016 Mar; 30(3):212-223.
21. Gross Motor Function Classification System for Cerebral Palsy [Електронний ресурс] / Режим доступу: <https://depts.washington.edu/dbpeds/Screening%20Tools/GMFCS-ER.pdf>.
22. WHO model formulary for children. Geneva, World Health Organization, 2010.
23. Haanpää M., Treede F.-D. Diagnosis and classification of neuropathic pain. IASP Clinical Updates, 2010, 18:1-6.
24. Ingelmo P.M., Fumagalli R. Neuropathic pain in children. *Minerva Anestesiologica*, 2004,70:393-398.
25. Walco G.A. et al. Neuropathic pain in children: special considerations. *Mayo Clinic Proceedings*, 2010, 85 (Suppl. 3): S33-S41.
26. Lulu Mathews. Pain in Children: Neglected, Unaddressed and Mismanaged. *Indian J Palliat Care*, 2011, 17: S70-S73. doi: 10.4103/0973-1075.76247.
27. Stinson J, Nasser B. Pain management in children with sickle cell disease. *Pediatric Drugs*, 2003, 5:229-241.
28. Hofman M. et al. Posttraumatic stress disorder in children affected by sickle-cell disease and their parents. *American Journal of Hematology*, 2007, 82:171-172.
29. McGrath P.J. et al. Core outcome domain and measures for pediatric acute and chronic/ recurrent pain clinical trials: PedIMMPACT recommendations. *The Journal of Pain*, 2008, 9:771-783.
30. Chronic Abdominal Pain in Childhood: Diagnosis and Management. Retrieved from American Academy of Family Physicians. Available from: <http://www.aafp.org/afp/990401ap/1823.html>.
31. Saarto T., Wiffen P.J. Antidepressants for neuropathic pain. *Cochrane Database of Systematic Reviews*, 2007, (4): CD005454.
32. Hetrick S.E. et al. Selective serotonin reuptake inhibitors for depressive disorders in children and adolescents. *Cochrane Database of Systematic Reviews*, 2007, (3):CD004851. Organization, 2008 (WHO Technical Report Series, No. 950).
33. Saarto T., Wiffen P.J. Antidepressants for neuropathic pain. *Cochrane Database of Systematic Reviews*, 2007, (4):CD005454.
34. Hetrick S.E. et al. Selective serotonin reuptake inhibitors (SSRIs) for depressive disorders in children and adolescents. *Cochrane Database of Systematic Reviews*, 2007, (3):CD004851.
35. Vedula S.S. et al. Outcome reporting in industry-sponsored trials of gabapentin for off-label use. *The New England Journal of Medicine*, 2009, 361:1963-1971.
36. Hauer J. Identifying and managing sources of pain and distress in children with neurological impairment. *Pediatr Ann* 2010; 39:198.
37. John Martin Goddard Chronic pain in Children and Young People. *Pediatrics and Child Health*, 2014, 24: 2, pp. 89-91.
38. Kelly Nicole Michelson and David M. Steinhorn. Pediatric End-of-Life Issues and Palliative Care. *Clin Pediatr Emerg Med*. 2007 Sep; 8(3): 212-219.
39. O'Malley P. American Academy of Pediatrics Committee on Pediatric Emergency Medicine. Patient- and family-centered care and the role of the emergency physician providing care to a child in the emergency department. *Pediatrics*. 2006; 118(5):2242-2246.

40. Weaver M.S., Heinze K.E., Bell C.J., Wiener L. Establishing psychosocial palliative care standards for children and adolescents with cancer and their families: An integrative review. *Palliat Med.* 2016 Mar; 30(3):212-223.

**Рига Е.А., Гончарь М.А., Коновалова Н.М., Орлова Н.В.**

Харьковский национальный медицинский университет

## **ОЦЕНКА БОЛИ ПО ШКАЛЕ R-FLACC У ДЕТЕЙ РАННЕГО ВОЗРАСТА С ПАРАЛИТИЧЕСКИМИ СИНДРОМАМИ**

### **Аннотация**

Проведена оценка боли у 60 невербальных детей раннего возраста (43 мальчика и 17 девочек) с паралитическими синдромами с помощью поведенческой шкалы r-FLACC. Шкалу выбирали соответственно возрасту и когнитивного состояния ребенка. Предполагалось, что у детей с паралитическими синдромами имел место невропатический характер боли вследствие спастических мышечных нарушений, поражений ЦНС. В ходе исследования определено, что «умеренная боль» зарегистрирована у 30% детей, «сильная боль» – у 3,3%, что требовало медикаментозной и немедикаментозной коррекции боли. Использование объективного инструмента оценки боли у невербальных детей раннего возраста с паралитическими синдромами усовершенствовало диагностику болевого синдрома у них и позволило оптимизировать терапевтический подход.

**Ключевые слова:** оценка, боль, дети, шкала r-FLACC, паралитические синдромы.

**Riga O.O., Gonchar M.O., Konovalova N.M., Orlova N.V.**

Kharkiv National Medical University

## **ASSESSMENT OF PAIN ON THE SCALE OF R-FLACC IN INFANTS WITH PARALYTIC SYNDROMES**

### **Summary**

Pain evaluation was performed in 60 nonverbal infants (43 boys and 17 girls) with paralytic syndromes using the r-FLACC behavioral scale. The scale is chosen according to the age and cognitive status of the child. It was assumed that in children with paralytic syndromes there was a neuropathic nature of pain due to spastic muscular disorders, central nervous system damage. In the course of the study, it was determined that «moderate pain» was registered in 30% of children, «severe pain» – in 3.3%, which required medication and non-medication correction of pain. The use of an objective instrument for pain assessment in nonverbal young children with paralytic syndromes improved diagnosis of pain syndrome in them and made it possible to optimize the therapeutic approach.

**Keywords:** evaluation, pain, children, r-FLACC scale, paralytic syndromes.

# ПСИХОЛОГІЧНІ НАУКИ

УДК 159.923.3/.964.2:618.89-008.442.6

## ФЕНОМЕН НАРЦИСИЗМУ В ЗАРУБІЖНІЙ ТА ВІТЧИЗНЯНІЙ ПСИХОЛОГІЧНІЙ НАУЦІ

Єрмакова Н.О., Мережкіна А.Є.

Сумський державний педагогічний університет імені А.С.Макаренка

Комплексно досліджено поняття нарцисизму. Здійснено узагальнення підходів до визначення змісту поняття «нарцисизм». Розглянуто взаємозв'язок між нарцисизмом і маніпулюванням свідомістю особистості. Проаналізовано основні підходи до розробки феномену нарцисизму як новоутворення у характерологічній структурі.

**Ключові слова:** нарцисизм, аутоеротизм, нарцисичні стани, нарцисичні риси, уявлення особистості про себе, психоаналіз.

**Постановка проблеми.** Останнім часом відбуваються трансформації у самосвідомості людей, обумовлені швидким темпом життя і різкими змінами суспільства. У сучасній Україні, як і у всьому світі, модифікуються зразки соціальної поведінки, соціальні уявлення, очікування та ідеали, соціальні ролі, на які орієнтується особистість. Ці зміни викликають реконструкцію психіки, психічного і психологічного здоров'я та благополуччя людини. На основі побудови і перебудови соціальних стосунків, зв'язків, взаємовідносин між людьми, життєвих планів, еталонів діяльності і життя в цілому, акцентується увага на важливості всебічної позитивної самопрезентації особистості в будь-яких проявах її життєдіяльності, в т. ч. – і у соціальних мережах, що і зумовлює актуальність дослідження зростання нарцисичних тенденцій у суспільстві.

**Аналіз актуальних досліджень.** Вивченням феномену нарцисизму займалися такі зарубіжні вчені – З. Фрейд, Ж. Лакан, Ж. Делез, М. Кляйн, Х. Кохут, Е. Еріксон, Е. Фромм, Р. Столроу, Н. Шварц-Салант, К. Томпсон, К. Морф, С. Пульвер та інші. Серед вітчизняних учених розробкою проблеми нарцисизму серед різних прошарків суспільства займаються: С. Соколов, Н. Клепікова, О. Шамшикова, І. Шугайло, В. Шадриков, М. Сінчуріна, М. Дедюліна, С. Датченко та ін.

**Мета роботи:** проаналізувати сутність феномену нарцисизму відповідно до поглядів різних вчених.

**Виклад основного матеріалу.** Витоки формування і аналізу феномену нарцисизм починаються ще у часи Древньої Греції. Загально відомий грецький міф про те, як дивовижно прекрасний юнак побачив своє відображення у воді і так зачарувався цією красою, що не міг відірвати погляд від свого відображення і помер, опинившись нездатним закрити очі на власну красу, вперше знайомить людство із нарцисизмом. Юнака звали Нарцисом, і в подальшому самозамилування, назвали нарцисизмом, на честь ім'я прекрасного юнака. Нарцисизму культура приписала негативний сенс, відштовхуючись від того, що людина не повинна замикатися на собі, бути самозакоханою.

Ф. Бекон одним із перших проаналізував цей міф з позиції «себелюбства», що і являє собою нарцисизм. З введенням З. Фрейдом психоаналітичного трактування нарцисизму дане поняття стало осмислюватися через соціальні відносини між людьми. Науковець показує, що його можна осмислювати через аксіологію. В подальшому з'являється цілий ряд психологічних досліджень, які намагаються довести, що нарцисизм може бути своєрідною формою псевдонезалежності особистості. Так, як зазначають М.А. Дедюліна та С.А. Датченко [1], нарцисична особистість спирається на світ цінностей соціуму у пошуках визнання, і займається власною самопрезентацією будь-якими засобами.

Уже в роботах Г. Маркузе культура нарцисизму приходить на зміну репресивній культурі, а в роботах М. Фуко, К. Леш, Ж. Бодрійяра, Ж. Ліповецькі, З. Бауман та ін. культура нарцисизму не просто окреслюється, а фіксується як наша дійсність.

Як зазначає О. В. Змановська [2], термін «нарцисизм» запропонований Некке в 1899 році після здійсненого Хевлоком Еллісом зіставлення грецького міфу про Нарциса з випадком чоловічої аутоеротичної перверсії (сексуального «збочення»). Некке описав стан, при якому людина відноситься до власного тіла як до сексуального об'єкту – милуючись ним і пестячи, з подальшим отриманням сексуального задоволення.

З. Фрейд вперше використав цей термін тільки в 1910 році (через п'ятнадцять років від моменту зародження психоаналізу) для позначення гомосексуального вибору об'єкта. З. Фред писав: «Спочатку людина має два сексуальних об'єкти: саму себе і жінку, яка її виховує» [10]. Гомосексуалісти, за З. Фрейдом, бачать сексуальний об'єкт в самих собі, вони виходять з нарцисичної установки і шукають схожих на себе молодих людей, яких вони могли б любити так само, як мати любила їх.

Відкриття нарцисизму підштовхнуло фундаментатора психоаналізу до припущення про існування особливої стадії психосексуального розвитку, проміжної між аутоеротизмом і об'єктною любов'ю. У своїй роботі «Тотем і табу» [11] він



вказує, що на певному етапі розвитку суб'єкт починає бачити об'єкт любові в самому собі, в своєму тілі, що дозволяє вперше звести сексуальні потяги воедино. Нарцисизм визнається З. Фрейдом універсальним психологічним явищем, притаманним людській природі взагалі, а не тільки її патологічним проявам: «Нарцисизм в цьому сенсі не є перверзія, а є лібідоносним доповненням до егоїзму, інстинкту самозбереження, який є притаманним кожній людині» [10].

З. Фрейд описує нарцисизм насамперед на прикладі парафренії (форми шизофренії), яку він вважав одним з нарцисичних неврозів на відміну від власне неврозів – «неврозів перенесення» (конверсійна істерія, невроз нав'язливості, істерія страху). Психопатолог підкреслює, що у невротиків хоча і порушується нормальне ставлення до реальності, але зберігається еротичне ставлення до людей в області фантазії. Лібідо, відірвавшись від зовнішнього світу, звертається на власне Я, і таким чином створюється стан, який ми можемо назвати нарцисизмом» [10].

Зигмунд Фрейд виділяє два види нарцисизму – первинний і вторинний. Первинний нарцисизм характеризує ранній період дитинства, коли лібідо дитини повністю звернене на себе, а суб'єктивний і об'єктивний світ злиті воедино. Немовля отримує задоволення переважно від свого тіла, маленька дитина вірить у свою досконалість і всевладдя.

Таким чином, фундатор психоаналізу розглядав первинний нарцисизм насамперед як ранню стадію психосексуального розвитку, що приходить на зміну недиференційованому аутоеротизму, і, в свою чергу, змінну стадію об'єктних відносин. Це означає, що в ході розвитку якась частина лібідо переноситься на зовнішні об'єкти (об'єкт-лібідо), а якась – залишається в Я (Я-лібідо). Перешкоди на шляху розвитку об'єктної любові можуть привести до фіксації на нарцисичній стадії розвитку. У цьому випадку особистість виявляється нездатною до тривалої прихильності, любові.

Виходячи з ідей М. А. Дедюліної та С. А. Датченко [1], поява «культури нарцисизму» пов'язана із індивідуалізацією сучасного соціуму і трансформацією моральних цінностей. Приватне життя сучасного індивіда в світі повсякденності перебуває у владі мінливих бажань і захоплень. Представники культури нарцисизму живуть тільки в часі сьогодення. Їх не цікавить минуле і майбутнє, їх хвилює те, що відбувається «тут і зараз». Тому особистості-нарциси намагаються створити свій світ, не запозичуючи чужий досвід і досягнення. Фактично, вони живуть в світі страхів і недовіри. Тому їх основним бажанням стає задоволення своїх гедоністичних потреб.

В психологічній науці не існує єдиної точки зору на походження і сутність феномену «нарцисизму». С. Е. Пульвер зазначає: «У багатотомній літературі про нарцисизм з очевидністю присутні тільки два факти, з якими згодні всі: перший, що ця концепція є однією з найбільш важливих вкладів в психологічну науку; другий, що вона являє собою одну з найбільш заплутаних і найскладніших концепцій, породжених психоаналізом» [21, с. 109].

У візуальних образах нарцисизм проявляється в існуванні багаточисленних «клонів», за якими стоїть одна і та ж нарцисична особистість. Нерідко така особистість захоплюється окультними науками, містиккою, юнгівською психологією або навіть реальними сутностями, з якими вона «веде діалог» у своїй голові (в разі шизофренії).

Х. Кохут [5] розглядав у своїх роботах концепт «нарцисизму» у двох аспектах: як клінічний концепт і як концепт розвитку, але почав він свої теорії безпосередньо з клінічних спостережень. Його головні інноваційні ідеї стосувалися «центру» психоаналізу – досліджень конфігурацій так званого нарцисичного перенесення. Як стверджують клінічні психоаналітики Р. Столору, Б. Брандшафт, Дж. Атвуд, у всіх випадках дефіцит розвитку структур «Я» в процесі психотерапії створює цей специфічний феномен, який «заввичай описується як хвиля з минулого, що захлюбує сьогодення і залишає сліди, які неможливо ні з чим сплутати» [9, с. 49].

Х. Кохут здійснив глобальне теоретичне і клінічне дослідження походження і розвитку «дитячого природного нарцисизму», поставивши його в центр розвитку структур «Я». Він показав, що патологія нарцисизму – це зовсім не той варіант, коли особистості притаманний «занадто високий рівень нарцисизму», а навпаки, це той випадок, коли його занадто мало. Іншими словами, нарцисизм сам по собі є нормальною і необхідною основою розвитку «Я».

Отже, виходячи з ідей клінічних психологів Х. Кохута та Р. Столору, Б. Брандшафт, Дж. Атвуд, нарцисизм – це своєрідний «клей», психологічна основа, яка утримує зв'язок між елементами «Я» або поточними уявленнями особистості про себе, «за допомогою якої переживання себе набуває єдності і безперервності у часі, завдяки чому досвід «Я» приймає свою характерну форму і міцну організацію» [9, с. 36]. Ця чудова метафора визначає феномен «нарцисизму» як важливої динамічної структури.

Однією з позитивних характеристик особистості є почуття власної гідності, що сприяє формуванню адекватної самооцінки і емпатійному сприйняттю інших суб'єктів спільної діяльності, покращує мікроклімат в групі і допомагає вибудувати рівноправні і конструктивні взаємини. Індивідуальні та групові прояви нарцисизму, навпаки, можуть служити деструктивним фактором, який гальмує розвиток позитивних тенденцій в соціумі.

На думку А. Міллер [7], «оптимальний нарцисизм» базується не стільки навіть на рефлексії, скільки подібний пульсу, який не помічається до тих пір, поки уявлення особистості про себе позитивно стабільне, а регуляція уявлення особистості про себе – оптимальна. У. Г. Іоффе і Дж. Сандлер говорять про оптимальні нарцисичні стани особистості, які визначають як «ідеальний стан» гарного самопочуття – це «стан, який супроводжує гармонійне і інтегроване функціонування всіх біологічних і ментальних структур» [18, с. 155]. У психологічній літературі [4; 7; 18] багато разів наголошується, що оптимальний нарцисизм особистості проявляється як життєвий тонус, як здорове позитивне самовідчуття, яке завжди відображає непохитну впевненість людини – «Я є!».

Розмірковуючи про нарцисичні стани, Е. Фромм [12] зазначає, що це специфічні стани, при яких вся активність сконцентрована на власній особистості (на своєму тілі, власні потреби, своїх почуттях, думках і речах). Все те, що не сприймається як частина власної особистості і не є предметом актуальних потреб, не представляє особливого інтересу.

Е. Фромм запропонував термін «нарцисизм» використовувати і в якості характеристики особистості в цілому, і як окремих якостей: дотепності, честі, інтелігентності, скромності, видатного фізичного розвитку і т. д. [12, с. 105-106]. На думку Е. Фромма, прояви нарцисизму не визнають об'єктивну реальність (на відміну від проявів егоїзму), індивід схильний конструювати вигаданий навколишній світ і наділяти ролями і повноваженнями оточуючих, а пізніше ще й всім серцем повірити в нього, де головна роль належить «особливій» особистості, групі.

Серед ключових ознак нарцисизму Н. Шварц-Салант [14, с. 61-67] виокремлює наступні: дистанціювання від співрозмовника і знецінення чужих переживань, нав'язування власної думки, зарозумілість і нетерпимість до критики, слабка здатність до емпатії і пов'язані з нею почуття заздрості, дратівливості, які доходять до ненависті, а також заперечення чужих потреб.

Повторювання нарцисичних станів Х. Кохут та Е. Вульф [19] також пов'язують із виникненням і закріпленням специфічної мотивації, яка підсилює мотиваційно-потребові стани, що «звільняють» нарцисичний гнів. Так, у разі фрустрації нарцисичних потреб виникають агресія, конфліктність, посилюється захисна активність грандіозного «Я». Продовжуючи ідеї попередніх авторів, К. Морф та Ф. Родеволт [20] підкреслюють, що у критичній ситуації нарцисична активність спрямована на нівелювання суб'єктивної значущості того фактора, який може зруйнувати уявлення особистості про себе як про величну особистість: при необхідності ця специфічна активність «може відключати» небезпечні бажання і почуття.

Ф. Денеке [17], розмірковуючи в руслі проблематики нарцисизму і регулювання його проявів, на відміну від попередніх авторів, вважає, що нарцисична активність лежить в основі функціонування складної динамічної системи уявлень особистості про себе, яка утворює суб'єктивну «модель внутрішнього світу людини» і є більшою мірою неусвідомлюваною. Процеси регуляції нарцисичної активності відбуваються безперервно в системі уявлень особистості про себе (до тих пір, поки живе людина), включають в себе кожні миті її життя, постійно і невпинно зв'язуються одна з одною. Нарцисична активність особистості, на думку цього автора, завжди містить домінуючу потребу, обраний мотив, виконання (іноді лише тільки в фантазії) дію по досягненню мети, стійкі поведінкові патерни, когнітивну або афективну оцінку результату. Дослідник переконаний, що за допомогою цих комплексних і диференційованих зв'язків будується суб'єктивна модель внутрішнього і зовнішнього світу, яка робить можливою для особистості пізнання як навколишньої дійсності (і себе в ній), так і власної психічної реальності.

Ідеї Ф. Денеке подібні до поглядів вітчизняного дослідника В.Д. Шадрікова, який також вважає, що «у будь-якої людини існує нарцисичне ядро, яке, як здається, неможливо знищити. Якщо це твердження справедливе, то тоді ми можемо припустити, що нарцисична пристрась <...> має у людині біологічну основу» [13, с. 143]. В.Д. Шадріков підкреслює амбівалентну природу нарцисизму: з одного боку, він необхідний для виживання і одночасно він представляє собою загрозу збереження життя. Вихід з цієї парадоксальної ситуації представляється двояким. З одного боку, виживанню у сучасному світі служить оптимальний, а не максимальний нарцисизм. Тобто, солідаризуючись з ідеями В.Д. Шадрікова, як біологічна основа життя у суспільстві, оптимальний нарцисизм має бути сумісним із соціальною співпрацею.

З іншого боку, індивідуальний нарцисизм може перетворюватися в груповий, і тоді нація, релігія, раса починає грати роль індивіда і стає об'єктом нарцисичної пристрасі. Таким чином, нарцисична енергія (активність) незмінно залишається, але вона тепер вона застосовується в інтересах збереження групи замість збереження життя окремої людини і її уявлення про себе.

У своєму дослідженні Н. М. Клепікова приводить емпіричні дані про статовікові відмінності нарцисичних рис особистості. Так, поряд з іншими, в підлітковому віці – це віра у власну унікальність, що включає лідерство і авторитет, а в юнацькому – прагнення до самозахоплення і самозамилування [3, с. 22]. Дослідниця пов'язує посилення нарцисичних рис з проблемою пошуку ідентичності, яка властива даним віковим групам. Особистісна або соціальна фрустрація індивідів, пов'язана зі складністю досягнення актуальних потреб, може привести до об'єднання в групи, субкультури, спільноти. Якщо особистість опиняється в сприятливих умовах, то, ймовірно, вона зможе знайти соціально прийнятний спосіб самоактуалізації, що допоможе розкрити свій пізнавальний і творчий потенціал, оптимально інтегруватися в соціум для спільної творчої діяльності.

Негативна ситуація виникає тоді, коли індивіди з властивими їм нарцисичними рисами, об'єднуються в групи, метою яких є демонстрація власної винятковості в порівнянні з іншими спільнотами. Виходячи з поглядів авторки, ситуація, що склалася в сучасному світовому суспільстві, виразно сприяє засвоєнню різних руйнівних ідеологій, ряд яких цілком може потрапляти під визначення екстремістських.

Ідеї Н. М. Клепікової співзвучні з поглядами Е. Еріксона, який, аналізуючи ризики молоді, зазначає, що «вся відданість, мужність і винахідливість юності можуть також експлуатуватися демагогами, в той час як весь ідеологічний ідеалізм підтримує юнацьку стихію, яка може стати явним обманом, коли зміниться історична дійсність» [15, с. 271].

Розмірковуючи про підсилення нарцисичних рис особистості у сучасному трансформаційному суспільстві, також необхідно враховувати особливості групового впливу на людину. Як справедливо зазначає Д. Майєрс [6, с. 373-374], спільне буття, в умовах нестійких моральних орієнтирів,

в яке може бути включений індивід, найчастіше послаблює його самосвідомість і призводить до неузгодженості моральних установок і поведінки.

Таким чином, можна відзначити деструктивність проявів як індивідуального, так і групового нарцисизму. Домінування негативних рис окремої особистості деформує більшою мірою її саму і травмує її найближче оточення. Наслідки масштабного прояву групового нарцисизму є руйнівним для суспільства в цілому, оскільки зростає кількість груп і спітворювань, які ставлять на перше місце докази власної переваги і заперечують соціальну кооперацію.

Зауважимо іще на одному важливому моменті, пов'язаному із нарцисизмом. Так, О. В. Змановська [2] у здійсненому нею огляді сучасних праць психоаналітиків звертає увагу на посилення інтересу науковців цього напрямку до вивчення негативного взаємозв'язку нарцисизму, психопатії та макіавеллізму. Нарцисизм є одним із трьох компонентів «Темної тріади». Назва «Темна тріада» увійшла в число психологічних термінів порівняно недавно. У 2002 році Делрой Полхус і Кевін Вільямс, канадські дослідники з Університету Британської Колумбії, показали, що три психологічні риси – неклінічний нарцисизм, неклінічна психопатія і макіавеллізм – об'єднуються і утворюють своєрідний синдром властвостей, перспективний для дослідження негативної («темної») сторони особистості. Таке поєднання цих трьох психологічних рис особистості в один комплекс пов'язане з тим, що вони посилюють одна одну і, незважаючи на різне походження (різні умови розвитку, що сприяють їх формуванню), у ряді ситуацій схожі по проявах. Х. Когут та Е. Вульф [19] також зазначають, що кожна з трьох властвостей, що входить в цей синдром, являє собою самостійний конструкт, що не зводиться до двох інших.

Разом з тим, три «темні» характеристики взаємопов'язані, і кожна з них в тій чи іншій мірі робить свій внесок у розвиток таких малопривабливих особливостей особистості, як почуття власної переваги, зневажливе ставлення до загальноприйнятих норм поведінки, соціальна домінантність, егоцентризм, нечутливість до проблем інших, недобррозичливість, відсутність емпатії, емоційна холодність, а також – схильність до обману, маніпуляції та використання інших.

Риси особистості, що входять до «Темної тріади», мають дезадаптивний характер: на їх базі формується підвищений нейротизм, тривожність, соціальна фрустрація і низька самооцінка, страх проявити перед іншими свої недоліки і слабкості, власна емоційна холодність, пошук у оточуючих корисливих мотивів.

Перспективним у вивченні проблематики нарцисизму є підхід К. Томсона [16]. Його автор,

американський журналіст і психолог К. Томсон в роботі «Розумніше, ніж ви думаєте: як технології змінюють наші розуми на краще» вказує, що проявом своєрідного нового виду нарцисизму у високотехнологічний час є селфі-нарцисизм. Дослідник вважає, що селфі-нарцисизм є новою людською потребою, яка раніше мала місце лише в різних видах мистецтва, а зараз стала доступна кожному, хто має доступ в мережу і смартфон з камерою. В майбутньому «хмарні технології» дозволятимуть зберігати наші фото-образи на століття. К. Томсон доходить висновку, що в кращому випадку, сьогоднішні технології мультимедіа допомагають нам бачити більше, зберегти більше, більше спілкуватися. У гіршому – підсилюють індивідуальний і груповий різновиди нарцисизму і роблять пересічних людей жертвами маніпуляції творців і власників програмного обладнання.

**Висновки та пропозиції.** Отже, феномен нарцисизму є однією із головних тем у сучасній психологічній науці. Поняття нарцисизму розглядається, як:

- позитивний компонент кожної зрілої особистості, є засобом адаптації людини у мінливому соціумі, збереження цілісності власного «Я»;
- негативний компонент характеру людини, що проявляється у надвисокому рівні самозакоханості, зверхності, орієнтованість лише на власну зовнішність, що спричиняє фрустрованість від незадоволення потреби у визнанні оточуючими;
- крайній патологічний прояв нарцисизму – сексуальне відхилення.

Отже, не слід забувати, що нарцисизм, разом з психопатією і макіавеллізмом є одним із трьох компонентів «Темної тріади» – негативної («темної») сторони особистості. Він приховує в собі небезпеку в тому випадку, коли він не урівноважений вагомими етичними критеріями, а підноситься як унікальна якість, якою володіє кожна успішна людина. Гуманістична ідеологія, яка є панівною у сучасному суспільстві, пропагує принцип людиноцентризму: потрібно більш за все любити себе і самопрезентуватися лише з позитивної, ідеальної сторони. З огляду на вищезазначене, особистість має розуміти, що самозакоханість у власну персону може призвести до патологічних змін.

Сучасний нарцисизм особливо небезпечний тому, що уражена масовою культурою свідомість сприймає його некритично. Помірний, «дозований» нарцисизм може відігравати позитивну роль в суспільстві, повертаючи людям відчуття первозданної цінності буття.

В подальшому ми плануємо здійснити емпіричне вивчення проблем нарцисизму у молодіжному середовищі, дослідити взаємозв'язок між особливостями прояву нарцисизму у молоді, схильної до маніпулятивної поведінки.

## Список літератури:

1. Дедюлина М. А., Датченко С. А. Нарцисизм в эпоху hi-tech // Гуманитарные научные исследования. 2014. № 7. [Электронный ресурс]. URL: <http://human.snauka.ru/2014/07/7401> (дата обращения: 11.12.2017).
2. Змановская Е. В. Современный психоанализ. Теория и практика / Е. В. Змановская. – СПб.: Питер, 2011. – 288 с.
3. Клепикова Н. М. Модель операционализации понятия «нарцисизм» в пределах психической нормы / Н. М. Клепикова. – Хабаровск, 2011. – 24 с.
4. Когнитивная психотерапия расстройств личности / Под ред. А. Бек, А. Фримен. – СПб.: Питер, 2002. – 544 с.
5. Когут Х. Восстановление самости / Х. Когут. – М.: Когито-Центр, 2002. – 316 с.

6. Майерс Д. Социальная психология / Д. Майерс. – СПб.: Питер, 2008. – 684 с.
7. Миллер А. Драма одаренного ребенка и поиск собственного Я / А. Миллер. – М.: Академический проект, 2006. – 144 с.
8. Синчурина М. Г. Структура Я-концепции: интеграция научных представлений / М. Г. Синчурина / Сибирский педагогический журнал. – 2012. – № 2. – С. 115-119.
9. Столороу Р. Клинический психоанализ. Интерсубъективный подход / Р. Столороу, Б. Брандшафт, Дж. Атвуд. – М.: Когито-Центр, 2009. – 252 с.
10. Фрейд З. Очерки по психологии сексуальности / З. Фрейд. – М.: Азбука, «Азбука классика. Non-fiction», 2014. – 224 с.
11. Фрейд З. Тотем и табу. Totem und Tabu. Massenpsychologie und Ich-Analyse / З. Фрейд. – М.: Азбука, «Азбука классика. Non-fiction», 2015. – 320 с.
12. Фромм Э. Душа человека / Эрих Фромм. – М.: АСТ: Астрель, 2011. – 251с.
13. Шадриков В. Д. Мир внутренней жизни человека / В. Д. Шадриков. – М.: Логос, 2009. – 392 с.
14. Шварц-Салант Н. Нарциссизм и трансформация личности: Психология нарциссических расстройств личности / Н. Шварц-Салант. – М.: Независимая фирма «Класс», 2007. – 296 с.
15. Эриксон Э. Идентичность: юность и кризис: пер. с англ. / Э. Эриксон. – М.: Флинта: МПСИ: Прогресс, 2006. – 352 с.
16. Thompson C. Smarter Than You Think: How Technology Is Changing Our Minds for the Better / Clive Thompson. – NY, 2013. – 214 p.
17. Deneke F. W. Die Regulation des Selbsterlebens bei Gesunden, psychosomatischen, psychoneurotischen und alkoholkranken Patienten – ein taxonomischer Forschungsansatz // Psychotherapie, Psychosomatik und medizinische Psychologie. 1994. Heft. 44. – P. 260-80.
18. Joff W. G., Sandler J. Über einige begriffliche Probleme im Zusammenhang mit dem Studium narzißtischer Störungen // Psyche. – 1967. – № 21. – S. 152-165.
19. Kohut H., Wolff E. Die Störungen des Selbst und ihre Behandlung // Peters UH (Hrsg.) Die Psychologie des 20. Jahrhunderts. – Zürich: Kindler, 1978. – 412 s.
20. Morf C. C., Rhodewalt F. Die Paradoxa des Narzissmus – ein dynamisches selbstregulatorisches Prozessmodell // Narzissmus Grundlagen – Störungsbilder – Therapie. – Stuttgart – N.Y.: Schattauer, 2009. – P. 308-347.
21. Pulver Sydney E. Narcissism: The Term and the Concept // Essential papers on narcissism. NY. 1986. P. 91-112.

**Ермакова Н.А., Мережкина А.Е.**

Сумской государственной педагогической университет имени А.С. Макаренко

## **ФЕНОМЕН НАРЦИССИЗМА В ЗАРУБЕЖНОЙ И ОТЕЧЕСТВЕННОЙ ПСИХОЛОГИЧЕСКОЙ НАУКЕ**

### **Аннотация**

Комплексно исследовано понятие нарциссизма в зарубежной и отечественной науке. Обобщены подходы к определению понятия «нарциссизм» в психологической литературе. Рассмотрена взаимосвязь между нарциссизмом и манипулированием сознанием личности. Проанализированы основные подходы к изучению феномена нарциссизма как новообразования в характерологической структуре.

**Ключевые слова:** нарциссизм, аутоэротизм, нарциссические черты, манипулирование сознанием личности, представление личности о себе, психоанализ.

**Yermakova N.O., Merezhkina A.E.**

Sumy A.S. Makarenko State Pedagogical University

## **THE PHENOMENON OF NARCISISM IN THE FOREIGN AND DOMESTIC (UKRAINIAN) PSYCHOLOGICAL SCIENCE**

### **Summary**

The concept of narcissism in foreign and domestic science has been comprehensively studied. Approaches to definition of the term «narcissism» in the psychological literature have been colligated. Ties between narcissism and manipulation of individual's consciousness were examined. The main approaches to the study of the narcissism's phenomenon as anewly formed notion in characterological structure have been analysed.

**Keywords:** narcissism, autoerotism, narcissistic features, manipulation of the of the personality's consciousness, self-perception of the person, psychoanalysis.

## РЕЗУЛЬТАТИ ДОСЛІДЖЕННЯ ПСИХОЛОГІЧНОЇ ГОТОВНОСТІ МАЙБУТНІХ ПРИКОРДОННИКІВ ДО ПРИЙНЯТТЯ РІШЕННЯ В КРИЗОВИХ СИТУАЦІЯХ

Литвинчук М.Ю.

Інститут психології імені Г.С. Костюка  
Національної академії педагогічних наук України

Стаття розкриває результати емпіричного дослідження психологічної готовності майбутніх прикордонників до прийняття рішення в кризових ситуаціях. З'ясовано, що вагоме місце в професійній підготовці посідає активність самого курсанта, якому важливо виробляти власний стиль навчальної діяльності, вміти самостійно працювати, розвивати схильності до дослідницької та практичної роботи, що сприятиме формуванню професіоналізму. За результатами психодіагностичного опитування було заплановано введення до навчального процесу експериментальної групи спецкурсу «Особливості прийняття рішення в кризових ситуаціях та тренінгової програми. Проведення тренінгів із експериментальною групою на основі авторської програми з елементами психотерапії.

**Ключові слова:** психологічна готовність, прийняття рішення, кризова ситуація, психологічна підготовка.

**Постановка проблеми.** Розбудова державності України, побудова нового демократичного суспільства висуває на передній план проблеми пов'язані з підготовкою компетентного фахівця, здатного адекватно сприймати зміни в суспільному житті та професійно зростати. Прикордонник в силу власного фаху стикається із ситуаціями, що зумовлюють виникнення таких станів як невизначеності, дефіциту часу для прийняття оптимального рішення, напруженості, відповідальності, фрустрації, страху за власне життя тощо. Прикордонна діяльність це спеціфічна галузь в якій знаходять застосування фахівцем його спеціальних знань, вмінь, навичок де реалізуються професійно значущі якості та здібності. Такий фах пов'язана з необхідністю наявності інтелектуального, психологічного, фізичного, морального потенціалу готовності до ризику та високого рівня патріотизму.

**Аналіз останніх досліджень і публікацій.** Проблеми діяльності фахівців в екстремальних, кризових умовах розкрито у дослідженнях: В. П. Бут, О. В. Діденко, М. І. Дьяченко, М. С. Коваль, М. Г. Ковтунович, В. Н. Смирнов, В. А. Чернявський та ін. Дослідники зазначають, що одним із важливих критеріїв професійності спеціаліста є його психологічна підготовка до перебування у кризових та екстремальних умовах. Виокремлюють особистісно-професійні риси прикордонників які складають психологічну готовність до професійної діяльності. Наголошено, що прийняття рішення у кризовій ситуації фахівцями екстремальних професій залежить від психологічної готовності до сприйняття інформації її дешифрування, особистісних особливостей, професійної готовності фахівця.

**Виділення невирішених раніше частин загальної проблеми.** Одним із важливих аспектів професійної підготовки майбутніх фахівців прикордонної служби є формування психологічної готовності майбутніх прикордонників до прийняття рішення в кризових ситуаціях. Проблема дослідження психологічної готовності до прийняття рішення потребує нових емпіричних даних, які дадуть змогу окреслити оптимальні шляхи формування професіоналізму прикор-

донника та вдосконалення навчальної програми їх підготовки.

**Формулювання цілей статті.** Стаття присвячена аналізу результатів дослідження психологічної готовності майбутніх прикордонників до прийняття рішення в кризових ситуаціях.

**Виклад основного матеріалу дослідження.** Дослідження проведено в Національній академії Державної прикордонної служби України і спрямовано на Формування психологічної готовності майбутніх прикордонників до прийняття рішення в кризових ситуаціях. Загальна кількість респондентів – 495 курсантів та студентів 3-5 курсів.

Проведення експерименту відбувалося у два етапи: констатувальний та формувальний. На констатувальному етапі визначений рівень сформованості психологічної готовності прикордонників до прийняття рішення в кризових ситуаціях застосовано:

- тест самооцінки стресостійкості (С. Коухена і Г. Вілліансона);
- шкала реактивної (ситуативної) і особистісної тривожності Ч. Д. Спілбергера, Ю. Л. Ханіна;
- діагностика стратегій поведінкової активності в стресових умовах;
- методика діагностики типу емоційної реакції на вплив стимулів навколишнього середовища (В. В. Бойко).

Розроблена анкета для самодіагностики «Вивчення психологічної готовності майбутніх прикордонників до прийняття рішень в кризовій ситуації» – показниками психологічної готовності визначені наступні: прагнення до активних, практичних дій в кризовій ситуації; почуття відповідальності за свою професійну підготовленість; поінформованість про особливості діяльності в кризових умовах та прийняття зваженого рішення; настрій на подолання труднощів в умовах небезпеки.

Було заплановано організацію формувального впливу та діагностики у наступні кроки: введення до навчального процесу експериментальної групи спецкурсу «Особливості прийняття рішення в кризових ситуаціях (22 год)» та тренінгової програми, головна мета якої – підвищення психологічної готовності прикордонника до при-

йняття рішення у кризовій ситуації; проведення тренінгів із експериментальною групою на основі авторської програми з елементами психотерапії (54 години) повторне проведення тестування.

В основу спецкурсу покладено матеріали, які з'ясовують наукову сутність проблеми готовності прикордонника до діяльності в кризових умовах; критерії психологічної готовності прикордонника до прийняття рішення у кризовій ситуації; особливості підготовки фахівців прикордонників до професійної діяльності. Навчально-методичний посібник «Основи психологічної готовності до прийняття рішення у кризовій ситуації» містить матеріали лекційних та лабораторних занять, матеріали для самостійного опрацювання фахової літератури.

Коротко розкриємо зміст спецкурсу. У змістовому модулі I. Психологічна готовність прикордонників до прийняття рішення в кризових ситуаціях представлено: 1. Сутнісний зміст поняття «психологічна готовність до професійної діяльності у кризовій ситуації», 2. Особливості дії фахівців екстремальних професій в кризовій ситуації, 3. Проблема психологічної готовності до дій в екстремальних ситуаціях фахівців екстремальних професій, 4. Компоненти психологічної готовності до професійної діяльності у кризовій ситуації.

Змістовий модуль II. Підготовка фахівців прикордонної служби до діяльності у кризових умовах включає: 1. Особливості діяльності прикордонників у екстремальній та кризовій ситуації. 2. Вимоги до особистості прикордонника та основні нормативно правові документи регламентуючі його діяльність. 3. Проблема психологічної неготовності прикордонника до перебування у кризовій ситуації та її наслідки. 4. Психологічні особливості прийняття рішення прикордонником у кризовій ситуації.

Мета розробленого нами соціально-психологічного тренінгу полягала у формуванні психологічної стійкості, рефлексії, самоаналізу, комунікабельності, швидкості адаптації до кризової ситуації, зниженні тривожності, підвищенні стресостійкості, вміння керувати власними психічними станами, розвиток самоконтролю та самодисципліни, навичок самопсихотерапії, упевненості у собі, рівня суб'єктивного контролю, самостійності студентів та курсантів тощо.

На практичних заняттях обсяг групи повинен становити 10-12 осіб, перед проведенням занять курсантам та студентам повідомляють про дотримання принципів групи: відкритості, доброзичливості, взаєморозуміння, активності, дослідницької позиції, партнерського спілкування, відсутності конфліктності та ін. Кожне лабораторне заняття з елементами тренінгу проходить у три етапи: розминка, основні вправи й підсумкова рефлексія. Важливе значення в тренінгу мають дві умови – дотримання принципів групи та роботи на внутрішніми переживаннями та проблемами. Заняття проходять у вільній атмосфері, де учасники розташовуються по колу, що вможливує рівність усіх учасників, збільшує взаємне, емоційне зараження, що розгортаються на заняттях.

Тренінг передбачає низку завдань і вправ, спрямованих на створення необхідної атмосфери відвертості, емпатії, довіри, що сприятиме са-

моаналізу та самопізнанню [4]. Вправи можуть включати фізичні дії, рухи, що дає змогу зменшити психофізичну скрутність учасників, тілесна взаємодія активує на тілесному рівні можливість об'єднання, програвання штучно створених кризових ситуацій та їх аналіз, робота із проблемою прийняття рішення вербальні та невербальні вправи, групові дискусії. Робота групи спрямована на виявлення глибинно-психологічних факторів невпевненості у собі що полягають у невіршених проблем минулого життя отриманих психологічних травм. Тренінгові заняття закінчуються колопідсумком отриманого досвіду та пізнаного матеріалу.

Спецкурс, практичні заняття сприяють формуванню психологічної готовності майбутніх прикордонників до прийняття рішення в кризових ситуаціях зокрема: посилюють професійну адаптацію майбутніх прикордонників до діяльності у кризових умовах; уміння взаємодіяти в з оточуючими безконфліктність, уміння зіставляти власні інтереси з інтересами інших осіб та приймати колегіальні рішення у кризових умовах; уміння аналізувати кризові ситуації та діяти в умовах стресу; розвиток готовності до дії в кризовій ситуації, інтуїцію, рефлексію; вміння узгоджувати мету та результат в процесі діяльності, розвиток відповідальності за прийняті рішення, обґрунтовувати власні дії; критичність, чесність, відкритість до нового досвіду, самовдосконалення, внутрішню гармонію, спокій.

На констатувальному етапі експерименту поглиблено уявлення про сутність фактів, які мали бути перевірені та підтверджені в подальшому дослідженні, вивчено психологічний стан респондентів, їх готвність. Унаслідок констатувального експерименту отримано статистично опрацьовані результати тестування та анкетування, що подано у вигляді таблиць, графіків, висновків стосовно підтвердження сформульованої гіпотези.

Для проведення констатувального експерименту окреслено його завдання й мету; виокремлено критерії та показники готовності майбутніх прикордонників до дій в кризовій ситуації; на основі критеріїв і показників подано змістові характеристики рівнів готовності майбутніх прикордонників до дій в кризовій ситуації (низький, середній, високий); обрано, відповідно до ознак, шкалу оцінювання (таблиця 1); розроблено методик дослідження; сформовано контрольну та експериментальну групи (КГ – 233 осіб; ЕГ – 262 особи). Експеримент виявив статистично значимий ріст рівня психологічної готовності до прийняття рішення в експериментальній групі порівняно з контрольною.

Проведення експерименту дало змогу порівняти та узагальнити експериментальні дані, перевірити та оцінити результати дослідження. Результати експериментального навчання підтвердили достовірно значимі відмінності за всіма показниками на першому констатувальному етапі та на формувальному етапі в контрольній та експериментальній групах, що свідчить про наявність позитивної динаміки в обох групах. Показники експериментальної групи перевищують показники контрольної групи, що, на нашу думку, свідчить про досягнення в цілому завдань дослідно-пошукової роботи.

Таблиця 1

Порівняльна таблиця за результатами констатувального і формувального експериментів

Критерій	Рівнева оцінка, %																	
	Високий				Середній				Низький									
	КГ <sub>к</sub>	КГ <sub>ф</sub>	Δ <sub>ев</sub>	ЕГ <sub>к</sub>	ЕГ <sub>ф</sub>	Δ <sub>ев</sub>	КГ <sub>к</sub>	КГ <sub>ф</sub>	Δ <sub>ев</sub>	ЕГ <sub>к</sub>	ЕГ <sub>ф</sub>	Δ <sub>ев</sub>						
Стресостій- кість	27,90	27,76	-0,14	29,00	40,84	11,84	62,23	60,09	-2,14	60,31	50,00	-10,31	9,87	8,59	-1,28	10,69	9,16	-1,53
Реактивна три- вожність	21,89	23,61	1,72	23,66	32,06	8,40	56,65	57,94	1,29	56,11	60,31	4,20	21,46	18,45	-3,01	20,23	7,63	-12,60
Особистісна тривожність	20,17	23,61	3,44	25,95	37,02	11,07	58,80	63,95	5,15	56,87	54,58	-2,29	21,03	12,45	-8,58	17,18	8,40	-8,78
Рівень само- оцінки	22,32	27,04	4,72	16,41	28,63	12,22	49,79	54,08	4,29	59,54	58,02	-1,52	27,90	18,88	-9,02	24,05	13,36	-10,69
Інтегративний результат	23,72	26,11	2,39	23,42	34,67	11,1	56,59	58,40	1,81	58,76	55,18	-3,58	19,69	14,32	-5,37	17,82	10,16	-7,6

Примітка.

КГ<sub>к</sub> – відносний результат опитування контрольної групи в констатувальному експерименті.

КГ<sub>ф</sub> – відносний результат опитування контрольної групи в формувальному експерименті.

ЕГ<sub>к</sub> – відносний результат опитування експериментальної групи в констатувальному експерименті.

ЕГ<sub>ф</sub> – відносний результат опитування експериментальної групи в формувальному експерименті.

Δ<sub>ев</sub>, Δ<sub>ев</sub>, Δ<sub>ев</sub>, Δ<sub>ев</sub> – приріст відносних результатів [1; 2; 3].

На констатувальному етапі експерименту поглиблено уявлення про сутність фактів, які мали бути перевірені та підтверджені в подальшому дослідженні, вивчено психологічний стан респондентів, їх готовність. Унаслідок констатувального експерименту отримано статистично опрацьовані результати тестування та анкетування, що подано у вигляді таблиць, графіків, висновків стосовно підтвердження сформульованої гіпотези.

Для проведення констатувального експерименту окреслено його завдання й мету; виокремлено критерії та показники готовності майбутніх прикордонників до дій в кризовій ситуації; на основі критеріїв і показників подано змістові характеристики рівнів готовності майбутніх прикордонників до дій в кризовій ситуації (низький, середній, високий); обрано, відповідно до ознак, шкалу оцінювання (таблиця 1); розроблено методику дослідження; сформовано контрольну та експериментальну групи (КГ – 233 осіб; ЕГ – 262 особи).

Нами були обрані 3 критерії: стресостійкість, тривожність та самооцінка. В межах нашого дослідження ми вважали ці критерії рівноважливими, проте, можливо, визначення ступеня важливості (вагомості) критеріїв потребує окремого дослідження, або експертного оцінювання.

Інтегративний результат за рівнями отримуємо за формулою:

$$S = O_1 \cdot V_1 + O_2 \cdot V_2 + O_3 \cdot V_3 + O_4 \cdot V_4,$$

де O – отримане в результаті тестування оціночне значення певної ознаки.

Формуючи контрольну та експериментальну групи, ми дотримувалися принципу однаковості їхніх кількісних і якісних показників [2].

Отже, за результатами статистичного аналізу констатувального експерименту доведено, що рівень психологічної готовності майбутніх прикордонників до прийняття рішення в кризових ситуаціях є недостатнім, що спонукає до розроблення та впровадження інновацій у навчально-виховний процес ВНЗ.

По завершенню констатувального експерименту було проведено формувальний експеримент. Було заплановано організацію формувального впливу та діагностики у наступні кроки:

- введення до навчального процесу експериментальної групи спецкурсу «Особливості прийняття рішення в кризових ситуаціях (22 год)»;
- проведення тренінгів із експериментальною групою на основі авторської програми з елементами психотерапії (54 години).
- повторне проведення тестування.

Виходячи з логіки експерименту ми маємо оціни ти наявність впливу проведених нами навчально-виховних заходів на рівень психологічної готовності майбутніх прикордонників до прийняття рішення в кризових ситуаціях.

Представляємо зведену порівняльну таблицю за результатами констатувального і формувального експериментів.

Як і раніше, вважаємо, що стресостійкість, тривожність та самооцінка мають рівновеликий вплив на рівень психологічної готовності майбутніх прикордонників до прийняття рішення в кризових ситуаціях, тому інтегральний результат

$$S_{\phi} = O_1 \cdot 0,33 + O_2 \cdot 0,17 + O_3 \cdot 0,17 + O_4 \cdot 0,33,$$

де  $\Delta_i$  – показник, відповідний  $i$ -му ряду, а  $O$  – відповідна оцінка [2; 3].

Таким чином для респондентів, що мають високий рівень психологічної готовності до прийняття рішення в кризових ситуаціях, інтегративний показник експериментальної групи перевищує відповідний показник контрольної групи в 4,7 рази.

Необхідно зазначити, що також відбулась міграція із групи з низьким рівнем психологічної готовності, до групи з середнім показником активності. Відносна кількість таких респондентів склала, відповідно, 5,37% для контрольної і 7,6% для експериментальної груп.

Таким чином, за результатами між групової міграції, загальна кількість респондентів у яких змінився рівень психологічної готовності до прийняття рішення в кризових ситуаціях зріс для обох груп. Для контрольної на 18 респондентів, що склало 7,76% (це зростання можна пояснити тим, що інші навчальні дисципліни теж впливають на розвиток досліджуваної нами готовності). А для експериментальної на 49 респондентів, або на 18,7% загальної кількості. Таким чином можна спостерігати, що в контрольній групі приріст інтегральної оцінки знаходиться в межах статистичної похибки, тоді як в експериментальній групі приріст є статистично значимим і дорівнює 18,7%.

**Висновки з даного дослідження і перспективи.** Проведення експерименту дало змогу по-

рівняти та узагальнити експериментальні дані, перевірити та оцінити результати дослідження. Результати експериментального навчання підтвердили достовірно значимі відмінності за всіма показниками на першому констатувальному етапі та на формуальному етапі в контрольній та експериментальній групах, що свідчить про наявність позитивної динаміки в обох групах. Показники експериментальної групи перевищують показники контрольної групи, що, на нашу думку, свідчить про досягнення в цілому завдань дослідно-пошукової роботи. Доведено ефективність розробленого спецкурсу «Особливості прийняття рішення в кризових ситуаціях» та тренінгової програми, упровадження якої передбачало чотири етапи: мотиваційний, навчально-аналітичний, оцінювальний і корекційний. На кожному етапі відбувалося поглиблення знань із психологічної готовності до прийняття рішень в кризовій ситуації; докладено зусиль до розвитку вміння студентів та курсантів аналізувати та інтерпретувати кризову ситуацію, розвитку вміння узгоджувати мету та результати діяльності в процесі роботи, обґрунтовувати власні ідеї та прийняти рішення; аналізувати детермінанти власних вчинків та поведінки, її відповідність соціальним та професійним вимогам; вміння брати на себе відповідальність, розвиток прагнень до навчання та самовдосконалення.

## Список літератури:

1. Баврин И.И. Высшая математика: учебн. пособие [для студентов пед. ин-тов по биол. и хим. специальностям] / Иван Иванович Баврин. – М.: Просвещение, 1980. – 383 с.
2. Мармоза А.Т. Практикум по математической статистике: учебн. пособие [для студ. высших с.-х. учебн. завед. по экон. спец.] / Анатолий Тимофеевич Мармоза. – К.: Выща школа, 1990. – 191 с.
3. Румшиский Л.З. Математическая обработка результатов эксперимента: справочное руководство / Лев Зименович Румшиский. – М.: Наука. Главная редакция физико-математической литературы, 1971. – 192 с.
4. Lytvynchuk L.M. System concept of socio-psychological rehabilitation psychoactive substance abuse / L.M. Lytvynchuk // Fundamental and applied researches in practice of leading scientific schools. Issue: 5(17) – Co-publ.: Publishing office: Accent Graphics Communications – Hamilton, ON, 2016. – P. 137-144.

**Литвинчук М.Ю.**

Институт психологии имени Г.С. Костюка  
Национальной академии педагогических наук Украины

## РЕЗУЛЬТАТЫ ИССЛЕДОВАНИЯ ПСИХОЛОГИЧЕСКОЙ ГОТОВНОСТИ БУДУЩИХ ПОГРАНИЧНИКОВ К ПРИНЯТИЮ РЕШЕНИЯ В КРИЗИСНЫХ СИТУАЦИЯХ

### Аннотация

Статья раскрывает результаты эмпирического исследования психологической готовности будущих пограничников к принятию решения в кризисных ситуациях. Выяснено, что важное место в профессиональной подготовке занимает активность самого курсанта, которому важно производить собственный стиль учебной деятельности, уметь самостоятельно работать, развивать склонности к исследовательской и практической работе, что будет способствовать формированию профессионализма. По результатам психодиагностического опроса было запланировано введение в учебный процесс экспериментальной группы спецкурса «Особенности принятия решения в кризисных ситуациях» и тренинговой программы. Проведение тренингов с экспериментальной группой на основе авторской программы с элементами психотерапии.

**Ключевые слова:** психологическая готовность, принятие решения, кризисная ситуация, психологическая подготовка.



**Litvinchuk M.Yu.**

G.S. Kostyuk Institute of Psychology  
of National Academy of Pedagogical Sciences of Ukraine

## **RESULTS OF THE RESEARCH OF PSYCHOLOGICAL PREPAREDNESS OF FUTURE BORDERS TO DECISION IN CRISIS SITUATIONS**

### **Summary**

The article reveals the results of an empirical study of the psychological readiness of future border guards to take a decision in crisis situations. It was found out that the activity of the cadet himself takes an important place in professional training, which is important to produce his own style of educational activity, be able to work independently, develop propensities for research and practical work, which will contribute to the formation of professionalism. Based on the results of the psychodiagnostic survey, it was planned to introduce into the educational process an experimental group of the special course «Peculiarities of decision-making in crisis situations and a training program. Carrying out of trainings with experimental group on the basis of the author's program with elements of psychotherapy.

**Keywords:** psychological readiness, decision-making, crisis situation, psychological preparation.

# СОЦІОЛОГІЧНІ НАУКИ

УДК 174.4

## ЕТИЧНІ ДИЛЕМИ В СОЦІАЛЬНІЙ РОБОТІ

Лаврецький Р.В., Лоза А.С.

Львівський державний університет безпеки життєдіяльності

На основі аналізу зарубіжної літератури з'ясовано сутність та значення етичних дилем у професійній діяльності соціальних працівників. Висвітлено основні причини виникнення етичних дилем у соціальній роботі. Проаналізовано найпоширеніші стратегії виходу з конфліктних ситуацій, які виникають на основі етичних дилем. Проілюстровано конфлікт між базовими етичними принципами соціальної роботи та реаліями надання соціальної допомоги. Запропоновано оптимальні шляхи вирішення етичних дилем.

**Ключові слова:** професійна етика, соціальна робота, етична норма, етична дилема, моральний вибір.

**Постановка проблеми.** Упродовж останніх десятиліть відбувається реформування соціальних служб в Україні. Українські соціальні працівники переймають норми, стандарти та правила поведінки, які вже усталені в розвинених країнах світу, зокрема в країнах Європейського Союзу та Північної Америки. Соціальні служби стають більш відкритими для суспільства, формуються професійні норми, правила, вимоги до соціальних працівників.

Важливим чинником покращення надання послуг у соціальній сфері є формування високих стандартів професійної культури соціальних працівників. Складовою професійної культури є етична культура, у якій проявляються моральні вимоги до особистості фахівця, вміння вирішувати складні етичні проблеми у взаєминах з клієнтами. Серед етичних проблем у професійній діяльності соціальних працівників вагомим місцем займають етичні дилеми. Вміння вирішувати етичні дилеми є важливою складовою професійної етики соціального працівника, яке дозволяє здійснювати моральний вибір у складних етичних ситуаціях, якісно надавати соціальні послуги клієнтам та запобігати професійному вигоранню.

**Аналіз останніх досліджень та публікацій.** На жаль, етичні дилеми у соціальній роботі ще недостатньо вивчені та опрацьовані у вітчизняній науковій літературі. Необхідно узагальнити та систематизувати досвід фахівців-практиків та науковців-теоретиків, виробити єдині, чіткі правила та способи вирішення складних етичних проблем. Проблема етики взаємин між соціальним працівником та клієнтом, співвідношення особистих та професійних етичних цінностей, причин виникнення та шляхів вирішення етичних дилем проаналізовано у публікаціях американських, британських, польських та білоруських учених: Алана Кейт-Лукаса [4], Сари Бенкс [1], Герберта Гольдштейна [3], Віктора Мартиновича [13], Марлен Крамер [5], Лестера Паррота [6], Стенлі Шепарда [7], Беати Шлюз [9] та ін. Серед українських дослідників певні спроби у напрямку висвітлення етичних дилем на тлі соціальної роботи в Польщі зробили Роман Лаврецький та Михайло Нагірняк [11; 12].

**Виділення невирішених раніше частин загальної проблеми.** В українській науці проблема

етичних дилем у соціальній роботі взагалі є мало дослідженою темою, хоча займає важливе місце у професійній етиці.

**Метою статті** є з'ясування сутності та значення етичних дилем у професійній діяльності соціальних працівників, висвітлення основних причин їх виникнення, аналіз найпоширеніших стратегій та шляхів виходу з конфліктних ситуацій.

**Виклад основного матеріалу.** Сучасні науковці та практики схиляються до думки про те, що роль етики в соціальній роботі можна звести до трьох груп проблем: 1) значення базових цінностей для загальної мети, цілей та пріоритетів соціальної роботи; 2) місця і значення етичних стандартів, які визначають рамки професії соціального працівника; 3) прийняття соціальними працівниками рішень, необхідних для розв'язання етичних дилем, що виникли в практичній діяльності. Власне третій групі проблем, а саме етичним дилемам, присвячене дане дослідження.

Етична дилема в соціальній роботі – це ситуація, у якій соціальний працівник, здійснюючи певний вчинок чи приймаючи рішення, змушений визначити для себе пріоритети: норми професійної етики або особисті моральні переконання (суспільний запит, вимоги керівництва та ін.). Етична дилема виникає в ситуації, коли всі альтернативні рішення чи варіанти поведінки мають негативні моральні наслідки, коли важко відрізнити хороше від поганого, добро від зла [10].

Розгляд етичної дилеми розпочинається із затримки наших дій. Ми задаємо собі питання: «Що робити?», «Який варіант дій обрати?». Як неможливо одночасно їхати через роздоріжжя двома дорогами, так неможливо одночасно обрати два варіанти (три чи більше) наших дій. Психологи стверджують, що стан потрапляння в ситуацію етичної дилеми подібний до того, що ми робимо, коли роздумуємо над якоюсь проблемою: дистанціюємося від неї, розглядаємо її з певної перспективи і не стільки займаємося змістом, скільки намагаємось охопити її повністю, шукаючи відповідь на запитання «Про що тут йдеться?».

Людина, яка потрапила в ситуацію етичної дилеми, відмовляється від діяльності, відкладає в сторону виконання актуального завдання і стає подібною до тих, хто стоять на роздоріжжі

та аналізують ситуацію. Нейробіологи пояснюють стан мозку в цей момент, як конфлікт між емоціями, які диктують один варіант вирішення дилеми та мисленням, яке пропонує альтернативний варіант. Найчастіше перемогу здобувають емоції, оскільки людина керується так званою «моральною граматику», яку ми успадковуємо від попередніх поколінь. Якщо загал людей використовує подібні взірці реакції на ситуацію, що містить етичну дилему, і ми класифікуємо їх як правильні, конструктивні, корисні та добрі, чому виникає так багато проблем із вирішенням дилем?

Людина зазвичай консервативна у ситуації морального вибору. Ризик поставлення дилеми може бути пов'язаний з необхідністю ревізії доцьогочасної моральної практики та визнання перед собою та сторонніми, що ця практика містила помилки.

Вважається, що більшість людей для відповіді на щоденні життєві дилеми використовують застарілі взірці поведінки попередніх поколінь, які неактуальні для сьогодення, або взагалі ігнорують дилеми. Позиції особи, яка розглядає етичну дилему зі сторони, та особи, яка є учасником дилеми, можуть суттєво відрізнятись. Учасник дилеми часто не бачить її суті, вважає її розгляд непотрібною та копійкою справою. Люди тяжіють до певних у собі осіб, а роздуми та невпевненість (з будь якого приводу) трактують як слабкість. Тому ми схильні уникати стану невпевненості, щоб не отримати негативну оцінку зі сторони [2, с. 50-51].

В практичній соціальній роботі часто трапляються випадки, коли правильність того або іншого рішення складно перевірити у професійних стандартах, інструкціях чи етичному кодексі. Нерідко для розв'язання етичної дилеми важко знайти єдине правильне рішення, адже існує плюралізм думок та підходів. Власне тоді соціальному працівнику потрібно діяти на власний розсуд.

У науковій літературі актуальним є питання про джерела «етичних дилем» у професійній діяльності соціальних працівників. Більшість науковців схильні вважати, що їх основним першоджерелом є людяність. Людяність виникає на основі міжособистісних норм, цінностей, мотивацій в процесі виконання професійних обов'язків. Соціальний працівник не перестає бути людиною, у якої є особисті уподобання, доброта, всепрощення, жалісливість, милосердя, емпатія та інші людські якості. Водночас, соціальний працівник змушений виконувати свої функціональні обов'язки, приймати рішення згідно з професійними вимогами. Зазвичай ці рішення суперечать бажанням клієнтів, вносять у їх життя небажані зміни. Власне, так виникають етичні дилеми. Соціальний працівник мусить здійснювати важкий моральний вибір: безпристрасно слідувати букві закону, професійним вимогам і нормам чи діяти у напрямку бажань та прохань клієнта.

У ході взаємодії між соціальним працівником і клієнтом виникають взаємини залежності, причому перший грає роль помічника, наставника, а другий – потребуючого допомоги. Їх об'єднує спільна мета – вирішення проблем клієнта. Ці відносини покликані, передусім, навчити клієнта брати відповідальність за своє життя, приймати рішення з використанням широкого арсеналу можливостей та варіантів.

Соціальний працівник діє на перехресті різних площин і цінностей (юридичних, соціальних, моральних та ін.). Здійснюючи вибір, він прагне знайти такий вихід із складних ситуацій, який би відповідав цілям визначеним ним самим і його клієнтами. Найчастіше вибір, так званого, «найменшого зла» є складним, адже не завжди можна передбачати його наслідки. Наслідки рішень не завжди збігаються із планами, які на етапі їх прийняття вважалися вірними й оптимальними. Непередбачуваність і почуття величезної відповідальності за життя та здоров'я клієнтів, на думку соціальних працівників, є чинником, що найбільш паралізує в процесі розв'язання етичних дилем.

У найбільш вживаному міжнародному документі, що регулює професійну етику фахівців соціальної сфери, «Міжнародній декларації етичних принципів соціальної роботи», окремий фрагмент присвячено розгляду «проблемних ділянок» професійної діяльності, які сприяють виникненню етичних дилем. Власне кажучи, поява даного документа була безпосередньо пов'язана з необхідністю декларування етичних засад в якості вказівок для вирішення етичних проблем у соціальній роботі. Найважливішою причиною виникнення етичних дилем зазначений документ вважає конфлікт суперечливих інтересів:

- 1) між особистими інтересами соціального працівника та інтересами клієнта;
- 2) між інтересами клієнта та інтересами третіх осіб;
- 3) між інтересами груп клієнтів;
- 4) між групами клієнтів та рештою спільноти;
- 5) між системами (установами) та групами клієнтів;
- 6) між роботодавцем та соціальним працівником;
- 7) між різними групами професіоналів [14].

У процесі надання допомоги клієнтам соціальні працівники часто не впевнені у правильності прийнятих рішень, їм доводиться вибирати між результативною дією і дією згідно з інструкціями та правилами, чинити всупереч бажанням клієнта. Законодавча база багатьох країн не встигає за розвитком реалій соціуму. Інколи добробут клієнта та законодавча база суперечать один одному. В деяких випадках соціальні працівники воліють порушувати закони та інструкції, щоб не завдати шкоду клієнту.

На думку американського дослідника Алана Кейт-Лукаса та американської дослідниці Сари Бенкс, соціальні працівники повинні враховувати етичні аспекти прийняття будь-якого рішення у двох видах ситуацій. Першу ситуацію можна охарактеризувати, як вибір між дією, яка вважається доброю, моральною, правильною чи «вірною» та дією, яка викликає протилежні оцінки. Фактично етичний вибір здійснюється з позицій вибору між добром і злом. Подібні ситуації можна вирішити скеровуючись до етичних кодексів соціальної роботи. Ситуація вибору між добром і злом часто зустрічається в практичній роботі. Її вирішення є типовим для реалізації таких принципів соціальної роботи, як відповідальність, безкорисливість, толерантність, недискримінація, дотримання законних і конституційних прав особи. Натомість, значно складнішим є вибір у ситу-

ації, коли є два потенційно «добрі» та «моральні» виходи (рішення), проте вони суперечать один одному. В даному випадку вибір полягає не між добром і злом, а між більшим і меншим добром (інколи більшим чи меншим злом) [1; 4].

Достатньо часто етичну дилему дослідники трактують, як ситуацію, «в якій суб'єкт внутрішньо бореться з самим собою, вибирає кращий варіант своїх дій, здійснює вибір» або «вимушене чи невідворотне напруження між несумісними, але бажаними цілями». До цієї категорії вибору належить вибір між дією, що має на меті суспільні зміни та дією, яка має допомогти конкретній особі. Крім того, це може бути вибір між діями, що мають на меті захист прав особи та діями спрямованими на заспокоєння її потреб. Для рішень, що вимагають вибору між «добрим» і «добрим» етичний кодекс не дає жодних конкретних вказівок. Соціальний працівник змушений залучити процес етичного обґрунтування свого майбутнього рішення, розглянути та обдумати кожен із можливих варіантів рішень. При цьому мають бути чітко визначені всі слабкі та сильні сторони кожного варіанту рішення. На остаточне прийняття рішення завжди впливають обставини (ситуація) та система цінностей і обґрунтування того, хто його приймає [3, с. 76].

Немаловажну роль у виникненні та вирішенні етичних дилем відіграють моральна відповідальність, самостійність та творчий підхід до роботи фахівця із соціальної роботи. Соціальний працівник зобов'язаний уважно ставитися до своїх клієнтів, бути відповідальним за прийняті рішення. Чим більша відповідальність покладена на соціального працівника, чим більші його професійні повноваження та можливості, тим складнішим буває вибір у нестандартних ситуаціях, що потребують морального вибору. У таких ситуаціях фахівець із соціальної роботи повинен мислити нестандартно, творчо, водночас дотримуючись наявних у суспільстві моральних норм та цінностей.

Найчастіше етичні дилеми виникають на стику інтересів соціального працівника та клієнта (клієнтів) або групи клієнтів та установ соціального захисту. Етичні дилеми можуть бути спричинені різницею соціальних, культурних, релігійних чи політичних поглядів надавачів та клієнтів соціальних послуг. Наприклад, у соціальній роботі в США найчастіше етичні дилеми виникають на ґрунті різниці релігійних поглядів, розбіжність етнокультурних традицій, поглядів соціальних працівників та їх клієнтів.

Частою причиною виникнення етичних дилем є множинність ролей самого соціального працівника. Найчастіше він виступає в одночасній ролі помічника і контролера з боку державного (недержавного) органу чи установи, які надають соціальну допомогу. Якщо соціальний працівник змушений здійснювати функцію державного контролю громадян, він зобов'язаний з'ясувати етичні наслідки цієї функції і уточнити, наскільки його діяльність не буде суперечити основним принципам соціальної роботи [13, с. 27]. Крім того, роль помічника, наставника, захисника інтересів клієнтів часто не узгоджується з потребою ефективною та раціональною професійною діяльністю [2, с. 20].

Знана американська медична сестра, педагог та соціальний працівник Марлен Крамер уклала модель професійної соціалізації соціальних працівників, в якій значне місце відводить причинам виникнення етичних дилем. Дана модель складається з чотирьох етапів: 1) опанування вміннями та процедурами; 2) суспільна інтеграція; 3) порушення моральних принципів; 4) розв'язання конфлікту [5]. Перший етап для нових соціальних працівників умовно називають «медовим місяцем». В цей час вони відкриті для співпраці з установою, повні надії щодо надання клієнтам допомоги. Установа в цей час оберігає їх, пропонує їм навчання, обмежує кількість випадків надання соціальної допомоги і пропонує широку супервізію. Соціальним працівникам повідомляють, що від них ще не очікують «нормальної роботи», проте незабаром, отримавши досвід, вони будуть в змозі надавати адекватні послуги клієнтам.

Під час етапу суспільної інтеграції захист зі сторони установи повільно, проте стабільно ослаблюється, а згодом зникає повністю. Постійно зростає кількість випадків надання допомоги клієнтам. Соціальні працівники все частіше заявляють, що установа-роботодавець не володіє достатніми засобами для їх підтримки під час надання соціальних послуг. На цьому етапі фахівці соціальної сфери стають вразливими від оцінок своїх дій з боку інших і схильними до конформізму з нормами установи. Соціальні працівники отримують досвід першого подвійного зв'язку: потреби ефективної соціальної дії без підтримки для ефективних дій. Цей зв'язок призводить до переходу до третього етапу – порушення моральних принципів.

Англійський дослідник етики соціальної роботи Лестер Парротт слушно зазначив, що у випадках, коли політика установи соціального захисту обмежує доступ користувачів до послуг, соціальні працівники не повинні діяти як конформісти, вони повинні заперечувати дану несправедливість [6, с. 157].

Порівнюючи потреби клієнтів з обмеженнями установи, соціальні працівники відчувають гнів та обурення. Вони далі вірять у те, що існує якийсь спосіб вирішення цього конфлікту. Проте надія швидко зникає під впливом двох взаємодій, які створюють нові зв'язки. Перший зв'язок полягає в тому, що соціальному працівникові надають суперечливі повідомлення, які надходять до установи від суспільства. Соціальна установа визнає, що не може задовольнити потреб своїх клієнтів, але водночас повідомляє працівника, що очікує від нього заспокоєння цих потреб. У тих працівників, які надалі намагаються одночасно задовольнити і організацію, і супервізорів, і клієнтів, часто проявляється суміш вини, фрустрації, придушеної злості та депресії, пов'язаних з умовами їх праці.

Другий тип взаємодії, який утворює подвійні зв'язки – це взаємини з клієнтами. Через власні очікування та очікування установи соціальні працівники визнають власну відповідальність за надання допомоги, попри відсутність організаційних можливостей. Оскільки до цього часу чимало потреб клієнтів не були заспокоєні, клієнти спілкуючись не з абстрактною установою, а з особами, які відчуваються відповідальними

за надання допомоги, концентрують свою злість і фрустрацію саме на них. Таким чином, соціальні працівники знову є втягнутими в подвійний зв'язок: відчуваючи себе відповідальними за надання допомоги клієнтам, вони не можуть в реальному житті адекватно її надати. Результатом такого комплексу взаємодії для соціальних працівників є стан внутрішньої невпевненості та безсилля [2, с. 23].

Четверта фаза – розв'язання конфлікту – проходить у соціальних працівників з допомогою різних стратегій. Американські фахівці з етики соціальної роботи В. Шерман і С. Венокур запропонували 6 стратегій розв'язання подібних конфліктів. Найчастіше зустрічаються у практичній роботі 5 з них: «капітуляція», «некапітуляція», «пошук ніші», «самоусунення» та «самобичування (мучеництва)» [8, с. 376]. Всі названі стратегії підтримують і закріплюють безсилля соціальних працівників.

Стратегія «капітуляції» полягає на тому, що соціальні працівники втілюють норми та взірці установи, ідентифікують себе з ними, приймають головний принцип та гасло «ми будемо діяти ефективно для тих, хто на це заслуговує». Шляхом капітуляції в сфері поведінки чи у сфері цінностей соціальні працівники роблять те, що необхідно та можливо. Вони беруть на себе провину за те, чого не стані зробити, узгоджують свою діяльність з нормами та реаліями установи. Результатом такого угодовства є відсутність емпатійної реакції, результативного представництва інтересів клієнтів та часте застосування бюрократичних відмовок.

Сутність стратегії «некапітуляції» зводиться до відкинення пропонованих установою цінностей і поведінки та формування власного переліку цінностей. Соціальний працівник займає незалежну позицію, він не відчуває безсилля, ідентифікує себе з переконаннями клієнтів про те, що установка створює організаційні бар'єри, які не дозволяють задовольнити їх потреби. Фахівець із соціальної роботи відчуває злість, а не безсилля. Злість вважається потенційною силою для проведення організаційних змін. Проте, подібні працівники зазвичай швидко стають ізольованими, їх розглядають, як «радикальних розкольників». У кращому випадку таких працівників розглядають, як нереалістичних, незрілих та не здатних впоратися з існуючими проблемами. В гіршому випадку реакцією на таких працівників є переслідування, усунення від практичної діяльності або звільнення з роботи [2, с. 39].

Стратегія «пошуку ніші» передбачає усунення від конфліктів шляхом пошуку такої області активності чи такої позиції в установі, які будуть відносно незалежним джерелом сили. Це може бути, наприклад, керівництво відділом підготовки чи керівництво спеціальними проектами. Таких працівників можна назвати «некапітулянтами», оскільки вони відмежовуються від політичних чи економічних питань, які впливають на установу і таким чином уникають необхідності займатися конфліктними цінностями. Часто самі керівники, для збереження перспективних працівників, шукають певні ніші, які б уберегли їх від професійного вигорання чи застерегли від вибору стратегії самоусунення.

Стратегія «самоусунення» є характерною для ситуацій, коли соціальні працівники не можуть чи не хочуть сприймати подвійні суперечливі повідомлення, які виходять з установи. Подібна стратегія оберігає психічне здоров'я працівників, але негативно впливає на формування навичок керування конфліктами, не дозволяє розуміти та адаптуватися до політико-економічних реалій установи. Дана стратегія також негативно впливає на клієнтів, сприяє їх маргіналізації та заважає їх становленню як самодостатніх особистостей.

Найчастіше соціальні працівники обирають стратегію «самобичування (мучеництва)». Її сутність полягає у самоідентифікації з безсиллям клієнтів. З метою виправдання власного безсилля працівники розглядають установу-працедавця як ворога та обирають роль жертви, безсилю і безпорадної. Позиція «мученика» дозволяє уникнути відповідальності за надання допомоги клієнтам за умови відсутності засобів необхідних для результативної роботи. «Працівник-мученик» робить все можливе, щоб зменшити особисту провину за відсутність ефективності. Стратегія «мученика» не сприяє зростанню ефективності надання допомоги клієнтам, натомість зміцнює роль жертви і опосередковано замикає цикл безсилля [2, с. 40].

Шоста стратегія це «функціональна некапітуляція», яка допомагає керувати конфліктом і додатково створює певний потенціал для зміцнення працівників. Її сутність полягає у переведенні організаційного пресингу з працівника (виникає в умовах покладення на нього відповідальності за не реалізацію поставлених цілей) на вищі ієрархічні рівні установи. Відповідальність працівника зосереджується на його поведінці, узгодженій з врахуванням можливих витрат через прийняття чи відхилення рішення про надання допомоги клієнтам. Стратегія «функціональної некапітуляції» є певним компромісом між власною системою цінностей соціального працівника та системою цінностей установи. Сутність компромісу полягає у свідомому виборі тієї чи іншої дії в залежності від конкретної ситуації. Дана стратегія передбачає постійну готовність до переговорів з представниками всіх ієрархічних рівнів установи щодо умов, які впливають на результативність роботи соціальних працівників.

Директива «необхідних переговорів» є дієвою також у спілкуванні з клієнтами. В процесі спілкування з клієнтами зазвичай виникає розуміння того, що їх очікування значно перевершують можливості установи. Соціальні працівники змушені визнати, що злість клієнтів найчастіше має справедливую причину, а тому вони шукають обхідні шляхи для заспокоєння очікувань клієнтів. Згадані вище науковці В. Шерман і С. Венокур вважають, що у взаєминах з клієнтами, реалізуючи стратегію «функціональної некапітуляції», соціальні працівники чітко визначають для себе діапазон відповідальності та провини, яку схильні прийняти. Частина тягара відповідальності вони перекладають на установу (наприклад, шляхом асистування клієнту в його переговорах з установою або представництва їх інтересів). Позитив полягає у тому, що така позиція зміцнює «функціональну некапітуляцію»

клієнтів і є альтернативою позиції залежності та безсилля [8, с. 377-378].

Дотримання етичних цінностей соціальної роботи нерідко суперечить самому характеру професійних обов'язків соціальних працівників. Наприклад, цінність незалежності особистості, самостійного прийняття рішень клієнтом не завжди узгоджуються з необхідністю здійснення впливу на поведінку клієнта чи її корекції фахівцем соціальної роботи. На думку британського вченого Міхаеля Шепарда, самовизначення клієнта пов'язане з ризиками і часто може заподіяти йому шкоду. Нераціональна поведінка клієнта є причиною втручання соціального працівника, обмеження його права на самовизначення. Таким чином, контрольні дії соціального працівника та його втручання можуть сприяти добробуту та становленню клієнта [7, с. 108].

Ще одним блоком етичних дилем є проблеми пов'язані з вибором між конфіденційністю інформації та інтересами суспільства, необхідністю говорити правду та приховувати її в інтересах клієнта, дотримуватися законів та інструкцій та порушувати їх в інтересах клієнта, патерналізмом соціального працівника та правом самовизначення клієнта, неможливістю дотримання рівності у розподілі обмежених ресурсів, суперечностями між професійними та особистими цінностями фахівця та ін.

Наведемо деякі приклади для ілюстрації вище названого блоку етичних дилем. Так, зокрема, в середовищі соціальних працівників існують різні погляди щодо беззастережного дотримання права клієнта на конфіденційність наданої соціальному працівнику інформації. Порушення конфіденційності інформації, на думку частини фахівців, не тільки можливе, але й необхідне, якщо інтереси клієнта суперечать суспільним інтересам чи інтересам третіх осіб (інших клієнтів), можуть нанести їм шкоду. Обов'язком соціальних працівників є повідомлення керівникам про тих клієнтів соціальної роботи, котрі марнують соціальну допомогу, витрачають її не за призначенням. Окремі працівники вважають, що в такий спосіб вони порушують основоположне правило Етичного кодексу, яке передбачає збереження конфіденційної інформації. Частина соціальних працівників переконані, що дотримання конфіденційності у взаєминах з клієнтом нарівні з адвокатською таємницею чи таємницею сповіді є значним зловживанням, оскільки шкодить як інтересам клієнта, так суспільства загалом.

Базовим принципом соціальної роботи є необхідність надавати клієнту правдиву інформацію, говорити правду, якою б гіркою вона не була. Проте, частина соціальних працівників переконані, що в окремих випадках фахівці повинні відступати від цього принципу, особливо, якщо це сприятиме реалізації інтересів клієнта.

У деяких випадках соціальний працівник змушений приховувати правду чи надавати клієнту неправдиву інформацію. Це стосується тих випадків, коли клієнт хворий, або це дитина, якій правдива інформація може завдати шкоди.

Право на самовизначення, саморозвиток та самостійність прийняття клієнтом рішень призводять до появи низки етичних дилем. Зокрема, соціальні працівники несуть відповідальність перед

клієнтами за надання їм допомоги. Водночас не можна позбавити клієнта його права та обов'язку відповідати за власне життя. Клієнт повинен самостійно приймати рішення, як йому діяти в тій чи іншій ситуації, і, як наслідок, відповідати за наслідки. У випадку взаємодії фахівця із соціальної роботи з клієнтами, які переживають різного роду життєві кризи, ведуть асоціальний спосіб життя, мають особливі потреби, зокрема обділені інтелектуально чи мають психічні розлади, самостійне прийняття адекватних рішень значно утруднене чи, навіть, неможливе.

Проблема допустимих меж свободи клієнта у прийнятті рішень щодо власного життя є надзвичайно актуальною, оскільки професійні вимоги та правила не регламентовані чітко. Найчастіше, коли необхідно вирішити етичну дилему в питанні допустимих меж свободи клієнта, соціальні працівники переважно керуються не офіційними правилами чи кодексами, а особистим досвідом та цінностями чи консультуються з колегами та керівниками. Колективне обговорення складних етичних питань, обмін думками та досвідом з колегами, на думку соціальних працівників, зменшує їх шанси помилитися з рішенням та бути звинуваченими у безвідповідальності. Цей метод вирішення етичних дилем закладений у Міжнародній декларації етичних принципів соціальної роботи [14]. Даний документ рекомендує широко застосовувати колективні дискусії у професійному середовищі для вирішення складних етичних питань. Саме колективне обговорення та аналіз етичної дилеми сприяє виробленню альтернативних підходів та рішень, які б передбачали та враховували моральні наслідки вибору певного варіанту дій. За умови колективного обговорення проблеми та супервізії значно знижується можливість прийняття неправильного з точки зору моралі рішення.

Актуальною дилемою соціальної роботи став характер самої допомоги, яку надають соціальні працівники. Вона поступово втратила свій первісний альтруїстичний характер, викликаючи емпатію та співчуття до потребуючого допомоги. Допомога, яку надають представники професійної верстви соціальних працівників, перетворилася на товар, який надається на ринку праці за певну винагороду. Тобто допомога стала такою ж самою платною послугою, відбулася її спеціалізація та професіоналізація. «Нині допомога – це раціональні, логічні, результативні дії, спрямовані на реалізацію конкретних, вимірних цілей. Крім того, допомога стала структурованою, юридично і фінансово підкріпленою у спеціально створених, ефективних і результативних державних установах» [9, с. 126-127, 131]. Професійна діяльність соціальних працівників все більше набуває рис зацікавленого альтруїзму, егоцентризму та егоїзму. Натомість, клієнти стають все більш залежними від допомоги, чуттєво безпорадними і вимогливими до фахівців соціальної сфери.

Отже, етичні дилеми відіграють важливе місце у професійній етиці соціальних працівників. Професійні норми, стандарти та процедури не завжди можуть дати соціальному працівнику однозначну відповідь, як йому поводитися у тій чи іншій складній, з точки зору моралі, ситуа-

ції. Моральний вибір нерідко є дуже складним, особливо для працівників з незначним досвідом професійної діяльності. За таких умов важливо навчитися співвідносити власні етичні цінності з цінностями та нормами установи, завжди діяти

в інтересах клієнта, консультиватися з колегами та керівниками. Для вирішення етичних дилем варто бути гнучким у своїх судженнях та діях, завжди знаходити розумний компроміс та ніколи не впадати у відчай чи апатію.

### Список літератури:

1. Banks S. Ethics and values in social work / Sarah Banks. – Fourth edition, 2012. – Електронний ресурс. Режим доступу: <https://books.google.com.ua>.
2. Dylematy etyczne pracowników socjalnych / Pod redakcją Marty Sokołowskiej. – Warszawa, 2013. – 136 s.
3. Goldstein H. Zaniebane ogniwo moralne w praktyce pracy socjalnej / Herbert Goldstein // Bocheńska-Seweryn M., Frysztański K., Kluzowa K. (red.). Wypisy z wybranych zagadnień pracy socjalnej. – Kraków: Uniwersytet Jagielloński, Instytut Socjologii, 2000. – S. 76.
4. Keith-Lucas A. Ethics in Social Work / Alan Keith-Lucas // The Encyclopedia of Social Work. – 17th Edition. – Washington: NASW Press, 1977. – Vol. 1. – P. 350-355.
5. Kramer M. Reality Shock: Why Nurses Leave Nursing / Marlene Kramer. – St. Luis: C.V. Mosby Co., 1974. – 249 p.
6. Parrott L. Values and Ethics in Social Work Practice (Transforming Social Work Practice Series). – 2nd Edition / Lester Parrott. – Exeter: Learning Matters, 2010. – 204 p.
7. Sheppard M. Social Work and Social Exclusion: The Idea of Practice / Michael Sheppard. – Aldershot: Ashgate Publishing, 2006. – 280 p.
8. Sherman W., Wenocur S. Empowering public welfare workersthrough mutual support // Social Work, 1983. – № 28(5). – P. 376.
9. Szluz B. Wokół pojęcia pomocy i wsparcia społecznego / Beata Szluz // Koncepcje pomocy człowiekowi w teorii i praktyce / Red. Z. Frączek. – Rzeszów: Wydawnictwo Uniwersytetu Rzeszowskiego, 2006. – 257 s.
10. Електронний ресурс. Режим доступу: <http://studopedia.org/10-157817.html>.
11. Лаврецький Р.В. Етичні дилеми соціальних працівників у сучасній Польщі / Р.В. Лаврецький // Матеріали Веукраїнської науково-практичної конференції «Соціальна робота в Україні: становлення, перспективи, розвиток». – Львів, 2013. – Електронний ресурс. Режим доступу: <http://www.ubgd.lviv.ua/content/materiali-konferenciji>.
12. Лаврецький Р.В., Нагірняк М.Я. Професійна етика соціального працівника в сучасній Польщі / Р.В. Лаврецький, М.Я. Нагірняк // Соціальна робота в Україні: теорія і практика. – № 3-4, 2013. – С. 81-90.
13. Мартинович Н.Е. Этика социальной работы: учебно-методические материалы / Н.Е.Мартинович. – Витебск, 2013. – 100 с.
14. Міжнародна декларація етичних принципів соціальної роботи // Соціальна політика та соціальна робота. – 1998. – № 4.

**Лаврецький Р.В., Лоза А.С.**

Львовский государственный университет безопасности жизнедеятельности

## ЭТИЧЕСКИЕ ДИЛЕММЫ В СОЦИАЛЬНОЙ РАБОТЕ

### Аннотация

На основе анализа зарубежной литературы выяснено сущность и значение этических дилемм в профессиональной деятельности социальных работников. Освещены основные причины возникновения этических дилемм в социальной работе. Проанализированы наиболее распространенные стратегии выхода из конфликтных ситуаций, возникающих на основе этических дилемм. Проиллюстрировано конфликт между базовыми этическими принципами социальной работы и реалиями оказания социальной помощи. Предложены оптимальные пути решения этических дилемм.

**Ключевые слова:** профессиональная этика, социальная работа, этическая норма, этическая дилемма, нравственный выбор.

**Lavretsky R.V., Loza A.S.**

Lviv State University of Life Safety

## ETHICAL DILEMMAS IN SOCIAL WORK

### Summary

Due to the analysis of foreign literature we determined the essence and the value of the ethical dilemmas in the professional activities of social workers. We point out the main reasons of appearing ethical dilemmas in social work. We analyze the most popular strategies how to resolve the conflict situations, which are based on ethical dilemmas. We described the conflict between the basic ethical principals of social work and the realities of providing social assistance. We proposed the optimal ways to solve the ethical dilemmas.

**Keywords:** professional ethics, social work, ethical norm, ethical dilemma, moral choice.

# ПОЛІТИЧНІ НАУКИ

УДК 323

## ФУНКЦІОНАЛЬНЕ ПРЕДСТАВНИЦТВО ІНТЕРЕСІВ В УМОВАХ ДЕЦЕНТРАЛІЗАЦІЇ ВЛАДИ

Бондаренко О.О.

Національний університет «Одеська юридична академія»

Акцентовано увагу на недостатньо дослідженій в українській політичній науці категорії функціонально-го представництва інтересів в місцевому самоврядуванні. Проаналізовано роль груп інтересів в умовах децентралізації влади, в забезпеченні розвитку місцевого самоврядування в Україні в сучасних умовах. Узагальнено сучасні теоретичні підходи до розгляду проблематики децентралізації а також ролі та місця місцевого самоврядування в системі місцевої влади, її відмінність від виконавчої влади та самоорганізації населення.

**Ключові слова:** групи інтересів, децентралізація, представництво інтересів, місцеве самоврядування, політичний вплив.

**Постановка проблеми.** Проблематика децентралізації висвітлюється в численних дослідженнях. У науковій літературі приділено увагу різним аспектам цього питання: визначенню сутності цього поняття, розгляду типів і форм децентралізації, досвіду зарубіжних країн, оцінюванню та визначенню перспектив децентралізації в Україні. Та основною проблемою статті є роль та місце функціонального представництва інтересів в умовах провадження децентралізації в Україні.

Що стосується представництва інтересів, то останні дослідження показують, що між державою і суспільством існує сфера організованих інтересів, що пов'язують громадянське суспільство з політичними інститутами. Групи інтересів – це неформальні спільноти громадян, що стабільно об'єднуються і зв'язуються певними ознаками: їх статусом, ролями, типом відносин, мотивацією і нормами діяльності. Інтерес є одним з основних факторів, що мотивують будь-який вид соціальної та політичної діяльності. Всі ці моменти є предметом дослідження теорії груп. Вивчення ролі груп інтересів в сучасному політичному процесі є важливою науковою проблемою, особливо в умовах проведення децентралізації процесу управління.

**Аналіз останніх досліджень і публікацій.** Аналіз теоретичних розробок дозволяє говорити про представництво інтересів в умовах децентралізації як про складне явище, яке включає політичну, адміністративну, економічну складові та пов'язане зі створенням можливості побудови більш ефективної моделі впровадження інтересів на всіх рівнях управління. Зважаючи на значне питання децентралізації в подальшому розвитку державотворчих процесів, наукові пошуки в цьому напрямку можна віднести до пріоритетів у теорії і практиці державного управління. До дослідників, які розглядали різні аспекти децентралізації, належать О. Козич, М. Коровець, К. Линьов, А. Матвієнко, В. Мельниченко, Н. Мельтюхова, О. Петренко та ін.

Тематика представництва інтересів слабо вивчена у вітчизняній науці. Серед публікацій вітчизняних вчених слід відзначити роботи

С. О. Телешуна, І. В. Рейтеровича, О. Сушко, В. Стоякіна, О. В. Лісничука та ін. У центрі уваги вчених перш за все промислово-фінансові, олігархічні групи, їх еволюція.

**Виділення невирішених раніше частин загальної проблеми.** Сьогодні стоїть важливе завдання визначення та запровадження в Україні власної моделі децентралізації в управлінні, яка дозволить досягти значно більшого рівня ефективності публічного управління для забезпечення громадян необхідною кількістю та якістю соціальних і адміністративних послуг. У зв'язку з цим необхідно визначити не тільки зміст та форму децентралізації як умови розвитку місцевого самоврядування, а й роль груп інтересів, які є ключовими акторами в цій системі.

**Мета статті.** Головною метою цієї роботи є визначення ролі груп інтересів в умовах децентралізації влади, в забезпеченні розвитку місцевого самоврядування в Україні в сучасних умовах. Для досягнення мети необхідно узагальнити сучасні теоретичні підходи до розгляду проблематики децентралізації а також ролі та місця місцевого самоврядування в системі місцевої влади, її відмінність від виконавчої влади та самоорганізації населення.

**Виклад основного матеріалу.** Ефективне управління, динамічний розвиток держав, регіонів та громад неможливо у довготривалому часі забезпечити без децентралізації державної влади і формування спроможного місцевого самоврядування.

Місцеве самоврядування є основною ознакою демократичного режиму (саме так стверджує Європейська хартія місцевого самоврядування) [1]:

– Всі країни Європи та більшість країн світу виділяють в системі органів публічної влади – органи місцевого самоврядування.

– Історично початок місцевого самоврядування пов'язують із наданням містам Магдебурзького права в середні віки.

– Місцеве самоврядування реально є результатом передачі частини публічної влади від суверена – народу, місцевим спільнотам людей, об'єднаних місцем проживання.



– Наявність органів публічної влади на найближчому для людей рівні робить владу більш ефективною та дешевшою для суспільства.

Централізація влади в значній мірі веде не тільки до прорахунків у розвитку усїєї території держави, але й не дає змоги уряду займатись стратегічними питаннями розвитку, оскільки його повсякденною роботою стає вирішення тисяч проблем по всій території держави.

З іншого боку, децентралізація можлива і доцільна лише у тому випадку, коли органи місцевого самоврядування є спроможними виконувати надані їм повноваження – організаційно, кадрово, фінансово, вони є прозорими та підзвітними громаді, а також коли держава має змогу ефективно здійснювати нагляд за законністю дій органів місцевого самоврядування та не допустити банкрутства громад через помилку виборців на виборах – обрання тих, хто не може управляти. Ефективна організація влади в громадах, районах та областях можлива, коли ця влада є збалансованою: органи виконавчої влади, органи місцевого самоврядування мають чітко розведені повноваження, є спроможними для реалізації цих повноважень, а у громадах є розвиненою самоорганізація громадян.

Частина 2 статті 19 Конституції України визначає: «Органи державної влади та органи місцевого самоврядування, їх посадові особи зобов'язані діяти лише на підставі, в межах повноважень та у спосіб, що передбачені Конституцією та законами України» [2]. Повноваження органів та посадових осіб місцевого самоврядування, способи їх діяльності регулюються лише законами. Актами виконавчої влади таке регулювання не припустиме. Звичайно на практиці це не завжди так, адже є низка громад, ресурси яких в межах території юрисдикції є недостатніми не тільки для виконання повноважень, а навіть для заробітної плати працівників ради. Але це проблема неререформованості адміністративно-територіального устрою держави та відсутності адекватної територіальної основи як для органів місцевого самоврядування, так і багатьох районних державних адміністрацій.

На кожному рівні адміністративно-територіального устрою – громаді, районі, області в Україні діють органи місцевого самоврядування – місцеві ради. У системі місцевих рад відсутня ієрархічна, адміністративна підпорядкованість. Адміністративний нагляд за діяльністю органів місцевого самоврядування може здійснюватися виключно на предмет законності, а не на предмет доцільності. Коли ж ми говоримо про відсутність ієрархічної підпорядкованості місцевих рад різних рівнів адміністративно-територіального устрою, ми маємо розуміти, що місцеві ради різних рівнів адміністративно-територіального устрою взаємодіють між собою як по праву, так і за власною ініціативою, реагуючи на вирішення потреб громадян.

Взаємодія органів місцевого самоврядування різних рівнів адміністративно-територіального устрою відбувається через ухвалення програм розвитку: районних чи обласних, які стосуються різних територій і відповідно рад громад певного району чи області, через міжбюджетні трансферти – коли з бюджету однієї ради передають-

ся кошти у іншу за надання мешканцям громади послуг у цій раді, через співробітництво територіальних громад. У системі органів виконавчої влади – районних та обласних державних адміністрацій, діє принцип підлеглиості.

Місцеві державні адміністрації відповідно до статті 119 Конституції України наділяються великою кількістю надзвичайно важливих для кожного громадянина повноважень – дотримання прав і свобод громадян, виконання державних та регіональних програм соціально-економічного та культурного розвитку, забезпечення виконання Конституції та законів України, актів Президента України, Кабінету Міністрів України.

На жаль, для цих конституційних повноважень закон не створив відповідних механізмів їх реалізації, натомість місцеві державні адміністрації так і не отримали достатньої самостійності у вирішенні поставлених перед ними завдань, з одного боку, залишаючись під пильним наглядом Президента/Уряду, а з іншого – відчуваючи постійний тиск та загрозу недовіри з боку відповідних місцевих рад та критику усіх щодо якості призначень на посади у місцеві державні адміністрації. У листопаді 2017 року законодавство остаточно врегулювало процедуру призначення голів місцевих державних адміністрацій. Формально голови місцевих державних адміністрацій є «продовженням» Уряду в територіях і ніби саме Уряд має визначати кандидатури на призначення, але остаточно призначення здійснюється Президентом, а тому за Законом, саме його воля тут є визначальною [3]. Стосовно нововведень, нардеп від фракції «Батьківщини» Олена Шкрум заявила наступне: «Президент Петро Порошенко у 2015 році обіцяв конкурсне призначення голів місцевих держадміністрацій, але тепер це скасовано. Цим законом передбачається вивести повністю з закону про держслужбу керівників місцевих держадміністрацій, їх перших заступників та заступників. Але найгірше... що вони знову можуть бути членами політичних партій, знову можуть балотуватися, поєднувати в собі виконавчу гілку влади і законодавчу, вони зможуть знову очолювати фракції влади в місцевих органах влади. Вони фактично знову будуть політиками. Робиться це з однією метою... – провести вибори під адмінресурсом за допомогою свого закритого призначення голів місцевих держадміністрацій» [4].

Існує проблема взаємовідносин голів місцевих державних адміністрацій та керівників територіальних підрозділів центральних органів виконавчої влади. Де-юре голови місцевих держадміністрацій відповідальні за всі проблеми, що є в області чи районі, мають координувати діяльність усіх органів виконавчої влади на території області та району. Де-факто ситуація зовсім інша. Значна частина керівників територіальних підрозділів центральних органів виконавчої влади вважає себе автономними від впливу місцевих державних адміністрацій.

Так само можна розглянути взаємовідносини між сільською, селищною, міською (міст районного значення) радою та районною державною адміністрацією. Формально прямих відносин чи прямої залежності тут немає. Але більшість сільських, селищних та почасти міських громад

не мають достатньо ресурсів та спроможності до надання послуг своїм мешканцям, ці послуги надаються закладами, управління якими та фінансування віднесено на районний рівень. Відтак стан справ тут досить сильно залежить від райдержадміністрації.

Особлива ситуація складається у взаємовідносинах об'єднаних територіальних громадах та райдержадміністраціях. Об'єднана територіальна громада в питаннях повноважень та власного бюджету стала повністю автономною від районного бюджету та повноважень райдержадміністрації. Тепер навпаки, не район передає частину коштів такій громаді, а громада передає на районний рівень частину субвенції на охорону здоров'я. А у декількох районах, де об'єднана територіальна громада об'єднала всі територіальні громади району, для районної ради та районної райдержадміністрації взагалі немає місця та ресурсів для існування.

Органи місцевого самоврядування віднесено Конституцією України до публічної влади, про «самоорганізацію населення» як орган влади у Конституції не йдеться. Орган місцевого самоврядування може приймати в межах власних повноважень рішення, обов'язкові до виконання усіма членами громади, незалежно погоджуються вони з ним чи ні. Рішення органу самоорганізації населення виконується учасниками самоорганізації на добровільній основі та не підлягає примусу до виконання. Проте тут варто зрозуміти, що оскільки самоорганізація населення є виключно самодіяльною ініціативою людей, вона може бути досить ефективною для задоволення не лише спільних інтересів тих осіб, які самоорганізувались, а і серйозною допомогою органам місцевого самоврядування. Саме тому Конституція України передбачила таку можливість застосування ініціативи самоорганізації людей за певними територіальними ознаками в інтересах як цієї групи людей, так і всієї громади: «сільські, селищні, міські ради можуть дозволяти за ініціативою жителів створювати будинкові, вуличні, квартальні та інші органи самоорганізації населення і наділяти їх частиною власної компетенції, фінансів, майна».

**Висновки і пропозиції.** Виходячи з викладеного матеріалу, можна зробити певні висно-

вки. Саме децентралізація політичної системи, яка сприяє зростанню числа груп, що використовують різні варіанти доступу до державного управління для досягнення власних інтересів є причиною, що спонукає людей об'єднуватися в групи заради тиску на уряд. Для досягнення своїх цілей групи інтересів застосовують найрізноманітніші методи. Це і надання консультаційних та експертних послуг уряду, і розгортання громадських кампаній, щоб переконати правлячу еліту в законності своїх вимог, для чого широко використовуються засоби масової комунікації. Це і погрози, і використання «потенціалу для шантажу», якщо ж вони не призводять до мети, то можуть використовуватися гроші, для того, щоб «купити згоду».

Політичні сили, що приходять в парламент чи у районну або обласну раду, відразу прагнуть поставити головами районних та обласних державних адміністрацій «свою» людину. Принцип квотування посад, що був застосований і в 2005 році, так само як однопартійний підхід до кадрових призначень у 2010 році, себе не виправдав. Голови місцевих держадміністрацій мають стати професійними управлінцями вищого рангу і мають призначатися на посаду із спеціального кадрового резерву, який буде формуватися за певними правилами на конкурсних засадах. Це має стати серйозним кроком до створення професійної, ефективної команди державних управлінців, які провадитимуть єдину державну політику незалежно від своїх інтересів, політичної кон'юнктури, виборів парламенту, формування Уряду, обрання Президента України.

Сьогодні місцеві державні адміністрації не є прикладом раціональної побудови системи влади в територіях. Їх подвійний статус – орган виконавчої (державної) влади загальної юрисдикції та виконавчий орган відповідно районної чи обласної ради не дає змоги покласти на них головну функцію, притаманну місцевим державним адміністраціям, а саме контроль над дотриманням законодавства органами місцевого самоврядування.

Вивчення ролі груп інтересів у вітчизняному політичному процесі значною мірою дозволить удосконалювати взаємодію держави і суспільства в Україні.

## Список літератури:

1. Європейська хартія місцевого самоврядування: ратифіковано Законом від 15.07.1997 р. № 452/97-ВР // Верховна Рада України. – [Електронний ресурс]. – Режим доступу: [http://zakon2.rada.gov.ua/laws/show/994\\_036](http://zakon2.rada.gov.ua/laws/show/994_036).
2. Конституція України: Прийнята на V сесії Верховної Ради України 28 червня 1996 р. // [Електронний ресурс] – Режим доступу: <http://zakon1.rada.gov.ua/cgi-bin/laws/main.cgi?nreg=254%EA%2F96-%E2%F0>.
3. Про місцеві державні адміністрації: Закон України від 15.11.2017 р. № 586-14 // Верховна Рада України. – [Електронний ресурс]. – Режим доступу: <http://zakon3.rada.gov.ua/laws/show/586-14>.
4. Шумілін Олександр, Рада підтримала «ручне» призначення губернаторів – [Електронний ресурс]. – Режим доступу: <http://www.pravda.com.ua/news/2017/11/9/7161224/> – Назва з екрана.

**Бондаренко О.А.**

Национальный университет «Одесская юридическая академия»

## **ФУНКЦИОНАЛЬНОЕ ПРЕДСТАВИТЕЛЬСТВО ИНТЕРЕСОВ В УСЛОВИЯХ ДЕЦЕНТРАЛИЗАЦИИ ВЛАСТИ**

### **Аннотация**

Акцентируется внимание на недостаточно исследованной в украинской политической науке категории функционального представительства интересов в местном самоуправлении. Проанализирована роль групп интересов в условиях децентрализации власти, в обеспечении развития местного самоуправления в Украине в современных условиях. Обобщены современные теоретические подходы к рассмотрению проблематики децентрализации а также роли и места местного самоуправления в системе местных властей, ее отличие от исполнительной власти и самоорганизации населения.

**Ключевые слова:** группы интересов, децентрализация, представительство интересов, местное самоуправление, политическое влияние.

**Bondarenko O.O.**

National University «Odessa Academy of Law»

## **FUNCTIONAL REPRESENTATION OF INTERESTS UNDER THE CONDITIONS OF THE DECENTRALIZATION OF POWER**

### **Summary**

The emphasis is placed on the category of the functional representation of interests in local self-government that is not sufficiently studied in Ukrainian political science. The role of interest groups in conditions of decentralization of power, in ensuring the development of local self-government in Ukraine in modern conditions is analyzed. The modern theoretical approaches to the consideration of the problems of decentralization as well as the role and place of local self-government in the system of local authorities, its difference from the executive power and self-organization of the population are generalized.

**Keywords:** interest groups, decentralization, interests representation, local self-government, political influence.

# ФІЗИЧНЕ ВИХОВАННЯ ТА СПОРТ

УДК 796:338.28

## ИЗМЕНЕНИЯ ЗНАЧЕНИЙ ПОЛОВОГО ДИМОРФИЗМА В СОМАТОТИПАХ У ЮНЫХ СПОРТСМЕНОК, ЗАНИМАЮЩИХСЯ РАЗНЫМИ ВИДАМИ ЕДИНОБОРСТВ

Бугаевский К.А.

Институт здоровья, спорта и туризма  
Классического частного университета

В статье представлены результаты проведённого исследования, посвящённого изучению инверсий половых соматотипов, полученных у спортсменок юношеского возраста, занимающихся четырьмя видами единоборств. В исследования приняли участие 56 спортсменок. Было установлено, что у спортсменок юношеского возраста, занимающиеся единоборствами, в значениях индекса полового диморфизма и в половых соматотипах, преобладают, андроморфный и мезоморфный половые соматотипы, определённые у 39 (69,64%). Гинекоморфный соматотип определён у 17 (30,36%) спортсменок. Во всех четырёх группах спортсменок отмечены достаточно высокие значения показателей мезоморфного полового соматотипа, как маркера соматических адаптивных процессов, происходящих у юных спортсменок, у 30 (53,57%) юных спортсменок. Полученные, в результате исследования результаты, дают основание утверждать, что происходящие соматические процессы, являются адаптивными изменениями, происходящие в организме юных женщин-спортсменок, под воздействием на них интенсивных физических и психо-эмоциональных нагрузок.

**Ключевые слова:** спортсменки, юношеский возраст, индекс полового диморфизма, половые соматотипы, адаптация, единоборства.

**Постановка проблемы.** Сегодня стало привычным явлением массовое занятие женщинами разных возрастов физической культурой и спортом. Уже стало привычным, активное присутствие женщин, в считавшихся ранее исконно мужскими, видах спорта [6, с. 40-43; 7, с. 7-9; 16]. Не стали исключением в этом процессе и «осваивание» молодыми женщинами различных видов единоборств, таких например, как вольная и классическая борьба, тхэквон-до, кикбоксинг, панкратион [8, с. 15-25; 9, с. 59-62; 13, с. 76-78; 14, с. 116-120].

При отборе в эти виды спорта, многие тренеры ориентируются на подбор спортсменок с проявлениями «маскулильных кандидаток», с проявлением силы, выносливости, быстроты реакции, координации и ряда других физических и психических показателей, относящихся к мужским характеристикам [1, с. 20-28; 5, с. 751-756; 10, с. 15-20]. В процессе тренировок и соревнований, с их интенсивными физическими и психо-эмоциональными нагрузками, при раннем начале занятия данными видами спорта (до начала менархе и установления овариально-менструального цикла), у достаточно большого числа спортсменок в пубертатном и юношеском возрасте формируются не феминные половые соматотипы (мезоморфный и андроморфный), часто сочетающиеся с негативными изменениями в динамике овариально-менструального цикла (ОМЦ), изменения сроков полового созревания, позднее менархе, формирование и стабилизация гипоменструального синдрома, с характерными для него явлениями олиго-опсо, гипоменореи, явлениями альго-дисменореи, предменструального синдрома, а в ряде случаев и формирование вторичной

аменореи [1, с. 20-28; 2, с. 253-256; 3, с. 186-195; 6, с. 40-43; 13, с. 76-78; 14, с. 116-120].

**Анализ последних исследований и публикаций.** Вопросами спортивного отбора, адаптационных изменений, становления и формирования половых соматотипов и проявлений полового диморфизма и проявлений маскулинизации в современном женском спорте, занимаются такие авторы-исследователи, как: М. А. Вершинин, С. В. Вандышев, 2013; Д. А. Зайцев, Ю. П. Ивонина, 2013; А. В. Коляда, 2013; Л. А. Лопатина, Н. П. Сереженко, Ж. А. Анохина, 2013; Е. А. Олейник, А. А. Дюсенова, 2013; В. Б. Мандриков, Е. В. Зубарева, Е. С. Рудаскова и др., 2014; Н. Д. Нененко, О. А. Абрамова, Н. В. Черницына, Р. В. Кучин, 2014; Е. Ф. Кочеткова, О. Н. Опарина, 2014; В. Б. Мандриков, Р. П. Самусев, Е. В. Зубарева и соавт., 2015; М. Г. Ткачук, А. А. Дюсенова, 2015; К. А. Бугаевский, 2014-2017. Проблемой гендера, изменений ряда психологических показателей (агрессивность, тревожность, враждебность и др.) занимаются такие исследователи психологи спорта, как О.Г. Лопухова, 2013; Е. А. Тарасевич, 2016; К. А. Бугаевский, 2017.

**Выделение нерешённых ранее частей общей проблемы.** Вопросы адаптации к тренировочно-соревновательным нагрузкам, потеря жировой массы, перестройка эндокринной системы и обмена веществ, изменение процесса нейро-гуморальной регуляции процессов в организме молодых спортсменок, в итоге приводит к формированию новых для спортсменок половых соматотипов [4, с. 18-22; 7, с. 7-9; 9, с. 59-62; 14, с. 116-120]. Зачастую, этот процесс, параллельно, происходит и на психологическом уровне

## Половые соматотипы у спортсменок-кикбоксеров

Наименование показателя	Андроморфный половой соматотип	Мезоморфный половой соматотип	Гинекоморфный половой соматотип
Спортсменки – кикбоксинг (n=14)	3 спортсменки 21,43%	9 спортсменок 64,28%	2 спортсменки 14,29%

Источник: разработка автора

не, с формированием у спортсменок гендерных изменений типа личности [8, с. 15-25; 12, с. 1-8; 15, с. 117-120]. Исследовательских работ, посвящённых изучению вопросов становления изменений в половых соматотипах у юных спортсменок, занимающихся многими современными видами единоборств, нами практически не найдено. Проведение сравнительного анализа полученных результатов изменений показателей индекса полового диморфизма по классификации Дж. Таннера и У. Маршалла, поможет как специалистам в области морфологии, спортивной медицины, так и тренерам и самим спортсменкам, лучше понимать механизм адаптивных процессов, происходящих при интенсивных физических нагрузках, в организме юных спортсменок, занимающихся разными видами единоборств.

В данной работе, мы хотели бы остановиться на рассмотрении процессов адаптационных изменений в половых соматотипах, по значениям индекса полового диморфизма, у спортсменок юношеского возраста, занимающихся такими видами единоборств, как: вольная борьба, тхэквон-до, кикбоксинг, панкратион.

**Целью статьи** является представить анализ результатов проведённого исследования, по полученным значениям индекса полового диморфизма у спортсменок юношеского возраста, представляющих четыре вида единоборств.

**Изложение основного материала.** Данное исследование проводилось в течение 2017 года, на базе ряда тренировочных центров по подготовке спортсменок указанных видов единоборств, в г. Новая Каховка, Херсонской области. Всего в исследовании приняли участие 56 спортсменок: вольная борьба (n=16), тхэквон-до (n=14), кикбоксинг (n=14), панкратион (n=12).

Нами проводилось определение ряда антропометрических показателей (длина тела, масса тела, ширина плеч, ширина таза), вычислялись значения индекса полового диморфизма по методике Дж. Таннера и У. Маршалла, с последующим определением половых соматотипов, анализ доступной научной и научно-методической литературы.

В исследовании приняли участие спортсменки (n=14) юношеского возраста, занимающиеся кикбоксингом. Средний возраст спортсменок в исследуемой группе составил – 20,26±0,35 лет, что отвечает юношескому возрасту [1, с. 20-38]. Сроки занятий данным видом спорта составили от 5 до 12 лет. После определения размеров ширины плеч (ШП) и ширины таза (ШТ) [4, с. 18-22; 9, с. 59-62; 11, с. 504-508; 16], нами было проведено соматотипирование в группе спортсменок юношеского возраста. Полученные данные распределения спортсменок по половым соматотипам по Дж. Таннеру и У. Маршаллу [4, с. 18-22; 9, с. 59-62; 11, с. 504-508; 16], представлены в табл. 1.

Среднее значение показателей ИПД в данной группе спортсменок составило 81,43±0,78. Это со-

ответствует значениям мезоморфного соматотипа (73,1-82,1) [4, с. 18-22; 9, с. 59-62; 11, с. 504-508; 16]. Общее число спортсменок не феминных половых соматотипов (мезоморфного и андроморфного), составило подавляющее число спортсменок в исследуемой группе – 12 (85,71%). В группе девушек, занимающихся кикбоксингом, доминирует количество спортсменок с мезоморфным половым соматотипом – 9 (64,28%), который превышает количество спортсменок других соматотипов.

В проводимом исследовании также приняли участие 16 спортсменок юношеского возраста, занимающихся вольной борьбой. Средний возраст спортсменок (n=16) составил 19,67±0,24 лет. Девушки имеют следующую спортивную квалификацию: МС-1 (чемпионка Украины среди юниорок в весовой категории до 48 кг), КМС-1 (чемпионка Украины среди юниорок в весовой категории до 53 кг), I разряд – у 14 спортсменок. По результатам исследования достоверно определено, что в группе девушек, занимающихся вольной борьбой (n=16) значение ИПД во всей исследуемой группе – 68,19±3,89, что соответствует гинекоморфному типу [4, с. 18-22; 9, с. 59-62; 11, с. 504-508; 16]. Но, при этом определено, что спортсменок-гинекоморфов в исследуемой группе 9 (56,25%), мезоморфов – 5 (31,25%), андроморфов – 2 (12,50%).

В группе спортсменок юношеского возраста (n=12), занимающихся панкратионом, нами были получены следующие данные: средний возраст спортсменок составил 20,04±0,75 лет. Сроки занятий панкратионом – от 3,5 до 5,8 лет. Уровень спортивной квалификации – от I разряда до КМС и МС. Интенсивность тренировочных занятий – 4-5 раза в неделю, по 2,5-3 часа. Соревновательный опыт – от 1,5 до 3-х лет. По результатам исследования достоверно определено, что в группе девушек, занимающихся панкратионом (n=12) значение ИПД во всей исследуемой группе – 67,48±2,72, что соответствует гинекоморфному типу [4, с. 18-22; 9, с. 59-62; 11, с. 504-508; 16]. Спортсменок с андроморфным половым соматотипом оказалось – 1 (8,33%), с мезоморфным соматотипом – 7 (58,33%), с гинекоморфным половым соматотипом – 4 (33,33%).

Также в исследовании приняли участие спортсменки юношеского (n=14) возраста, занимающиеся тхэквон-до. Средний возраст спортсменок в группе составил 20,26±0,35 лет. Сроки занятий данным видом спорта составили 5-12 лет. Данные распределения спортсменок по половым соматотипам по классификации Дж. Таннера [4, с. 18-22; 9, с. 59-62; 11, с. 504-508; 16], представлены в табл. 2.

У юных спортсменок, с увеличением их возраста, сроков их занятий тхэквондо и повышением спортивной квалификации, происходят резкие изменения в значениях показателей ИПД и в наличии не женских половых соматотипов. Общее число спортсменок с андроморфным и мезоморф-

Таблица 2

## Половые соматотипы спортсменок, занимающихся тхэквон-до

Наименование показателя	Андроморфный половой соматотип	Мезоморфный половой соматотип	Гинекоморфный половой соматотип
Спортсменки – тхэквондо (n=14)	3 спортсменки 21,43%	9 спортсменок 64,28%	2 спортсменки 14,29%

Источник: разработка автора

ным половыми соматотипами составляет 12 (85,71%) всех спортсменок данной группы (n=14). Среднее значение показателей ИПД в группе спортсменок составило  $81,43 \pm 0,78$  ( $p < 0,05$ ). Это соответствует значениям мезоморфного соматотипа (73,1 – 82,1) [4, с. 18-22; 9, с. 59-62; 11, с. 504-508; 16].

Достаточно высоким является число спортсменок-мезоморфов, что указывает на интенсивность у них соматических изменений, направленных в сторону андрогенизации их организма, связанную с длительностью и интенсивностью в их спортивной деятельности физических и психо-эмоциональных нагрузок [4, с. 18-22; 6, с. 40-43; 7, с. 7-9; 9, с. 59-62; 11, с. 504-508; 16].

При рассмотрении распределения половых соматотипов во всех четырёх видах единоборств, которыми занимаются спортсменки юношеского возраста, нами получены следующие результаты, которые представлены на рис. 1.

Наглядным является факт достаточно высокого числа спортсменок-мезоморфов, что указывает на интенсивность у них соматических изменений, направленных в сторону андрогенизации их организма, связанную с длительностью и интенсивностью в их спортивной деятельности физических и психо-эмоциональных нагрузок [4, с. 18-22; 6, с. 40-43; 7, с. 7-9; 9, с. 59-62; 11, с. 504-508; 16] и присутствием во всех 4-х группах спортсменок, представительниц андроморфного полового соматотипов. Представительницы данных половых соматотипов, наиболее часто являются победительницами соревнований, более активными при наращивании интенсивности тренировочно-соревновательных нагрузок [4, с. 18-22; 6, с. 40-43; 7, с. 7-9; 9, с. 59-62; 11, с. 504-508; 16].

### Список литературы:

1. Бугаевский К.А. Особенности возрастных изменений ряда антропологических показателей и индексных значений у юных спортсменок, занимающихся вольной борьбой / К.А. Бугаевский // «Спортивный вісник Придніпров'я». – 2016. – № 2. – С. 20-28.
2. Бугаевский К.А. Особенности ряда репродуктивных показателей у юных спортсменок, занимающихся тхэквон-до / К.А. Бугаевский, А.А. Черепок // «Стратегия формирования здорового образа жизни средствами физической культуры и спорта. «Спорт для всех» и внедрение Всероссийского физкультурно-спортивного комплекса «ГТО». Материалы Международной научно-практической конференции, посвященной памяти профессора В.Н. Зуева. Тюмень: «Вектор Бук», 2017. – С. 253-256.
3. Бугаевский К.А. Рассмотрение особенностей менструального цикла у спортсменок, занимающихся панкратионом / К.А. Бугаевский // Український журнал медицини, біології та спорту. – 2017. – № 5(7). – С. 186-195.
4. Бугаевский К.А. Особенности значений ряда репродуктивных показателей и полового диморфизма у студенток, занимающихся кикбоксингом / К.А. Бугаевский // «Студент, Здоров'я. Спорт». Матеріали Регіональної



Рис. 1. Распределение половых соматотипов у юных спортсменок во всех исследуемых группах

Источник: разработка автора

### Выводы и перспективы дальнейших исследований таковы:

1. У спортсменок юношеского возраста, занимающиеся единоборствами, в значениях индекса полового диморфизма и в половых соматотипах, преобладают, андроморфный и мезоморфный половые соматотипы, определённые у 39 (69,64%), гинекоморфный соматотип определён у 17 (30,36%) спортсменок.

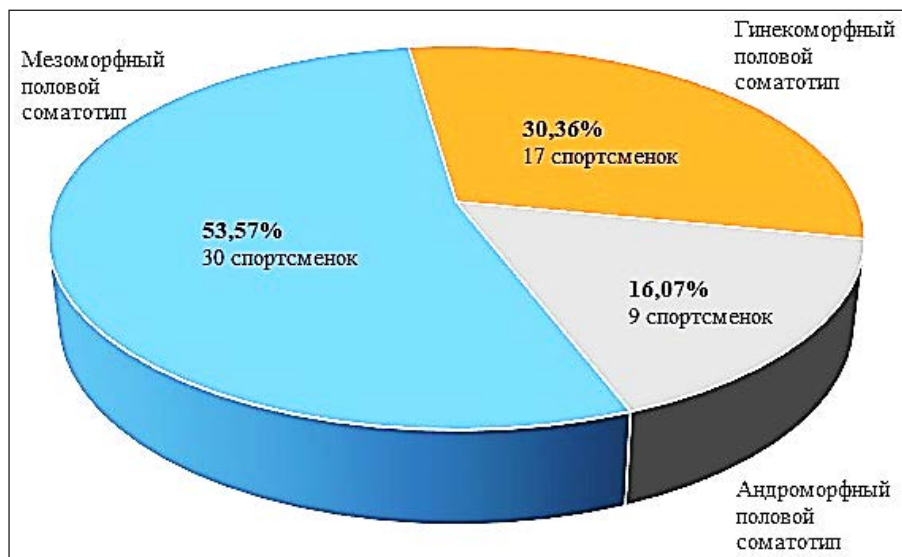
2. Во всех четырёх группах спортсменок отмечены достаточно высокие значения показателей мезоморфного полового соматотипа, как маркера соматических адаптивных процессов, происходящих у юных спортсменок.

3. Данные соматические процессы можно расценить как адаптивные изменения, происходящие в организме юных женщин-спортсменок под воздействием на них интенсивных физических и психо-эмоциональных нагрузок.

Перспективой дальнейших исследований является определение ряда антропометрических, морфофункциональных и репродуктивных показателей в данной группе спортсменок.

- науково-практичної конференції студентів і молодих вчених (збірник наукових праць). – Вид-во «Нова ідеологія», Дніпро, 2017. – С. 18-22.
5. Вершинин М.А. Концепция комплексного спортивного отбора в тхэквондо / М.А. Вершинин, С.В. Вандышев // *Фундаментальные исследования*. – 2013. – № 11-4. – С. 751-756.
  6. Зависимость проявления морфологических признаков маскулинизации спортсменок от типа конституции / В.Б. Мандриков, Е.В. Зубарева, Е.С. Рудаскова и др. // *Вестник ВолгГМУ*. – 2014. – Вып. 1(49). – С. 40-43.
  7. Зайцев Д.А. Морфологические показатели полового диморфизма у спортсменок разного телосложения / Д.А. Зайцев, Ю.П. Ивонина // *Вестник магистратуры*. – 2013. – № 2(17). – С. 7-9.
  8. Исследование полозависимых характеристик спортсменок, представительниц феминных, маскулинных и нейтральных видов спорта / Н.Д. Нененко, О.А. Абрамова, Н.В. Черницына, Р.В. Кучин // *Современные проблемы науки и образования*. – 2014. – № 6. – С. 15-25.
  9. Коляда А.В. Некоторые перспективы развития женского кикбоксинга с учётом полового диморфизма / А.В. Коляда // *Приоритетные научные направления: от теории к практике: сборник материалов VIII Международ. научно-практич. конфер.*, Новосибирск, 2013. – С. 59-62.
  10. Кочеткова Е.Ф. Особенности и проблемы полового диморфизма в спорте / Е.Ф. Кочеткова, О.Н. Опарина // *Современные научные исследования и инновации*. – 2014. – № 7. – С. 15-20.
  11. Лопатина Л.А. Антропометрическая характеристика девушек по классификации Дж. Таннера / Л.А. Лопатина, Н.П. Сереженко, Ж.А. Анохина // *Фундаментальные исследования*. – 2013. – № 12-3. – С. 504-508.
  12. Лопухова О.Г. Опросник «Маскулинность, феминность и гендерный тип личности» (Российский аналог «Вет sex role inventory») / О.Г. Лопухова // *Вопросы психологии*. – 2013. – № 1. – С. 1-8.
  13. К вопросу об инверсии показателей полового диморфизма у представительниц маскулинных видов спорта / В.Б. Мандриков, Р.П. Самусев, Е.В. Зубарева и соавт. // *Вестник ВолгГМУ*. – 2015. – № 4(56). – С. 76-78.
  14. Олейник Е.А. Соматипологические и эндокринологические особенности спортсменок, занимающихся борьбой и боксом / Е.А. Олейник, А.А. Дюсенова // *Ученые записки университета имени П.Ф. Лесгафта*. – 2013. – № 2(96). – С. 116-120.
  15. Тарасевич Е.А. Гендерные отличия спортсменов в различных классификационных группах видов спорта и спортивных дисциплин / Е.А. Тарасевич // *Слободжанський науково-спортивний вісник*. – Харків: ХДАФК, 2016. – № 2(52). – С. 117-120.
  16. Ткачук М.Г. Половой диморфизм и его отражение в спорте: монография / М.Г. Ткачук, А. А. Дюсенова // – М. – Берлин: Директ-Медиа, 2015. – 111 с.

**Бугаєвський К.А.**

Інститут здоров'я, спорту та туризму  
Класичного приватного університету

## **ЗМІНИ ЗНАЧЕНЬ СТАТЕВОГО ДИМОРФІЗМУ В СОМАТОТИПАХ У ЮНИХ СПОРТСМЕНОК, ЩО ЗАЙМАЮТЬСЯ РІЗНИМИ ВИДАМИ ЄДИНОБОРСТВ**

### **Анотація**

У статті представлені результати проведеного дослідження, присвяченого вивченню інверсій статевих соматотипов, отриманих у спортсменок юнацького віку, що займаються чотирма видами єдиноборств. У дослідженні взяли участь 56 спортсменок. Було встановлено, що у спортсменок юнацького віку, що займаються єдиноборствами, в значеннях індексу статевого диморфізму і в статевих соматотипах, переважають, андроморфний і мезоморфний статеві соматотипи, встановлені у 39 (69,64%). Гінекоморфний соматотип визначений у 17 (30,36%) спортсменок. У всіх чотирьох групах, у 30 (53,57%) юних спортсменок, відзначені досить високі значення показників мезоморфного статевого соматотипа, як маркера соматичних адаптивних процесів. Отримані, в результаті дослідження результати, дають підставу стверджувати, що соматичні процеси, що відбуваються, є адаптивними змінами, в організмі юних жінок-спортсменок, під впливом на них інтенсивних фізичних і психо-емоційних навантажень.

**Ключові слова:** спортсменки, юнацький вік, індекс статевого диморфізму, статеві соматотипи, адаптація, єдиноборства.

**Bugaevskiy K.A.**

Institute of Health, Sport and Tourism  
of Classic Private University

## CHANGES OF SEXUAL DIMORPHISM VALUES IN SOMATOTYPES AT YOUNG SPORTSMANS, UNDERTAKEN BY DIFFERENT TYPES OF UNIFORMATIONS

### Summary

The article presents the results of a study on the inversion of sex somatotypes obtained from female athletes adolescents engaged in four types of martial arts. 56 women participated in the research. It was found that in athletes of adolescents engaged in single combat, in the values of the index of sexual dimorphism and in sexual somatotypes, the andromorphic and mesomorphic sex somatotypes prevalent in 39 (69.64%) prevail. Ginkomorphic somatotype is defined in 17 (30.36%) athletes. In all four groups, 30 (53.57%) young athletes have high enough values of mesomorphic sex somatotype indicators as markers of somatic adaptive processes. The results obtained from the study suggest that the occurring somatic processes are adaptive changes in the body of young female athletes, under the influence of intense physical and psycho-emotional stresses on them.

**Keywords:** athletes, adolescent age, index of sexual dimorphism, sexual somatotypes, adaptation, martial arts.

УДК 796

## ФОРМУВАННЯ ДИНАМІЧНОГО СТЕРЕОТИПУ ТЕХНІКИ ВОЛОДІННЯ М'ЯЧЕМ В ТРЕНУВАННІ ФУТБОЛІСТІВ

**Віхров К.Л.**

Тернопільський національний педагогічний університет  
імені Володимира Гнатюка

Видовищність, результативність та естетичне сприйняття гри багато в чому залежать від рівня технічної підготовленості футболістів. Однак, незважаючи на те, що багато фахівців добре уявляють значення високого рівня володіння м'ячем, стикаючись з кропіткими труднощами в моделюванні і організації навчально-тренувального процесу, більше часу приділяють обсягу і інтенсивності тренувальних навантажень, а разом з тим клас гри футбольних команд залишається досить актуальним. У наш час все гостріше стає проблема пошуку резервів у підвищенні технічної майстерності шляхом вдосконалення методики, пов'язаної з проникненням в закономірності онтогенетичного розвитку психо-фізіологічних функцій з цілеспрямованим використанням цих закономірностей для розвитку наочно образного мислення в процесі технічної підготовки футболістів.

**Ключові слова:** динамічний стереотип, рухове вміння, руховий навик, технічна майстерність.

Під технікою фахівці зазвичай розуміють спосіб виконання рухів, що застосовуються в грі, як з м'ячем, так і під час переміщення без нього. Рухи в футболі складні, їх важко систематизувати, так як окремі рухи (елементи техніки) засвоюються в процесі гри і рідко спостерігаються ізольовано.

Таким чином, дуже важливо освоїти правильні рухи з початкових етапів навчання, так як досягнення футболістів часто гальмуються через те, що їм доводиться перевчатися [4, 13, 20].

При традиційному методі навчання, заснованому на багаторазовому повторенні вправи в одних і тих же умовах та ще без термінової інформативності, тому кого навчають про правильні параметри руху, що визначають успішність виконання ним спортивної дії, відбувається закріплення багатьох помилок в техніці руху, уникнути яких на початковому етапі навчання футболісти не можуть. У багатьох випадках це відбувається тому, що відсутній об'єктивний контроль за вихованням

структури руху, в той час як саме він детермінує його зовнішній прояв [4].

**Загальні основи управління рухами.** Рівень технічної майстерності футболіста визначається його здатністю взаємодіяти з зовнішніми силами, тобто здатністю застосовувати своєчасні, оптимальні за величиною і правильні за напрямком зусилля, як фактор вирішальної значущості.

Ефективна участь футболіста в матчі може здійснюватися тільки за умови оволодіння спеціалізованими руховими вміннями та навичками володіння технічними прийомами гри [12].

Сучасний етап спортивної науки про утворення автоматизму м'язів різного призначення в підтримці рухової активності, пов'язаної з професійними рухами на основі біомеханіки та фізіології рухів, обумовлює раціональні шляхи підвищення результативності навчання (М.О. Берштейн).

Застосування цих теоретичних розробок дозволяє раціоналізувати методи організації та управління навчально-тренувальним проце-



сом при формуванні рухового стереотипу в техніці гри.

Руховий стереотип – утворення автоматизму руху синергічного розподілу активності м'язів різного призначення в підтримці рухової активності, пов'язаної з рухами в спортивній техніці (Н.А. Фомін, С.Н. Вавілов).

Формування рухового стереотипу, будучи складним процесом, включає в себе три стадії від елементарних умінь до навиків, а потім і більш досконалого рухового акту – динамічного стереотипу.

Відповідно до уявлень О.М. Крестовникова, Н.В. Зимкіна та ін. перша стадія формування характеризується генералізованою зовнішньою відповіддю, друга – концентрацією збудження, поліпшенням координації і формуванням стереотипу руху, третя – завершенням формування автоматизму і стабільності рухових актів.

**Рухове вміння** – набута можливість на основі першого досвіду, неавтоматизовано виконувати певну рухову дію, яка формується на основі певних знань про її техніку, наявності відповідних рухових передумов, в результаті спроб свідомо побудувати задану систему рухів. У процесі становлення рухових умінь відбувається пошук оптимального варіанту руху при провідній ролі свідомості.

Рухове вміння характеризується свідомим управлінням руху, концентруючи увагу на самій дії, нестабільністю, відносним розподіленням операції, відсутністю раціонального постійного шляху виконання (Є.Б. Сологуб, Є.Б. Солодков).

У процесі спортивної підготовки рухові вміння несуть допоміжну функцію, яка має подвійний прояв: по-перше формування умінь є передумовою для подальшого становлення рухових навичок; по-друге – для освоєння вправ, що підводять до подальшого розумування більш складних рухових дій [12].

В процесі освоєння різноманітних рухових умінь у футболістів виробляється здатність до творчого мислення, аналізу виконуваних рухів, засвоюється спеціалізоване сприйняття, здатність об'єднати прості рухи в більш складних рухових діях.

**Руховий навик** – закінчена складно-координаційна дія, що включає виконання закріплених в певній послідовності простих рухових актів. Руховий навик характеризується деякою автоматизацією управління рухами з концентрацією уваги на кінцевій меті, складністю рухового акту і надійністю виконання.

Найважливішим сенсом навичок є злитість рухів, що проявляється в ефективній координаційній структурі, легкості їх виконання і раціональній корекції [18].

На стадії формування рухового навиків важливий пошук найбільш ефективних рухів, необхідних для правильного виконання технічного прийому. В результаті формування рухова дія стає більш повною і точною, а м'язово-рухові відчуття і сприйняття більш чіткими й однозначними. Зоровий контроль за виконанням руху перестає бути провідним, велика роль відводиться руховим і вестибулярним компонентам контролю. Футболіст поступово звільнюється від помилкових дій, від зайвих рухів; таким чином засвоюється ряд елементів, що формують автоматичні

рухові дії. Викликається позитивна психічна реакція на навик [12].

Формування рухового навиків має наступні закономірності:

- утворення рухового навиків має прогресивно поступальний характер;
- зростання результатів в процесі формування навиків нерівномірне: на початку засвоєння технічного прийому результати зростають швидко, потім поступово їх зростання сповільнюється;
- результати зростають стрибкоподібно зі злетом і падінням;
- на стадії підвищення якості навиків виникає стійка стабілізація виконання технічних прийомів гри, але в окремі періоди формування виникає затримка результатів.

Це пояснюється тим, що моделі занять що застосовуються не забезпечують подальший розвиток процесу оволодіння технікою. У цих випадках необхідно вносити раціональні зміни в методику тренування.

Під час оволодіння технікою майстерністю слід постійно орієнтувати футболіста на сприйняття інформації тільки певного роду шляхом активного пошуку інформації (зорової, слухової, пропріоцептивної та ін.), що забезпечує рішення конкретного завдання (8.15).

**Динамічний стереотип** – відносно стійка система тимчасових нервових зв'язків (умовних та безумовних рефлексів), які утворилися у відповідь на систематично повторювані дії умовних подразників, що дозволяє виконувати певні рухові дії без напруги свідомості.

Динамічний стереотип досліджуваного рухового акту в навчально-тренувальному процесі утворюється при тривалому впливі системи моделей фізичних вправ, що реалізуються в певній послідовності.

Рухові дії футболістів характеризуються високим рівнем розвитку спеціалізованого сприйняття: почуттям темпу, швидкості, тактильного відчуття м'яча, високим ступенем надійності під впливом несприятливих чинників – виникаючих перешкод суперників, зайвого збудження, стомлення, зміни умов зовнішнього середовища (холод, спека, дощ) та ін.

Автоматизоване управління рухами є найважливішим елементом рухового стереотипу, так як дозволяє звільнити свідомість від контролю за діями руху та перемкнути його на досягнення основного рухового завдання в окремих епізодах гри для вибору та застосування найбільш раціональних для вирішення тактичних завдань, іншими словами, забезпечити ефективне функціонування вищих механізмів управління рухами [5, 12].

У навчально-тренувальному процесі футболістів виділяють головні завдання:

- досягнення високої стабільності та раціональної варіативності спеціалізованих рухів, прийомів, що складають основу техніки гри в футбол;
- послідовне перетворення освоєних прийомів – основ техніки в доцільні та ефективні змагальні дії;
- підвищення якості структури рухових дій, їх динаміки, кінематики та ритму з урахуванням індивідуальних особливостей футболіста;

– підвищення надійності та результативності техніки дій футболіста в екстремальних умовах матчу;

– підвищення технічної майстерності футболістів, виходячи зі спортивної практики та досягнень наукових досліджень.

Засобами практичного вирішення завдань підвищення технічної майстерності футболіста є підвідні та спеціально підготовлені вправи, спеціалізовані вправи, тренувальні форми навчальних ігор, ігрові вправи, контрольні та офіційні ігри [8].

**Основи методики технічної підготовки футболістів.** Процес становлення та закріплення технічної майстерності підрозділяється на п'ять стадій:

Перша стадія – створення першого уявлення про рухову дію та формування установки на навчання.

Інформація, яку отримує футболіст на цій стадії, має бути представлена в найбільш загальному вигляді та чітко характеризувати головний механізм руху.

При застосуванні словесних та наочних методів формуються установки та основні шляхи освоєння техніки гри.

Деталі спортивної техніки, особливості її становлення в залежності від індивідуальних особливостей, на цій фазі не розглядаються.

Друга стадія – формування початкового вміння, відповідає першій фазі освоєння дії.

На цій стадії формується вміння виконувати основну структуру руху. Основна увага приділяється усуненню побічних рухів, зайвих м'язових напруг. Занадто часті повторення руху, що освоюється, в одному занятті не завжди доцільні, оскільки утворення нових умінь пов'язано зі швидким пригніченням функціональних можливостей нервової системи.

Процес формування початкового вміння рухової дії передбачає підбір спрощених засобів та методів, контроль за ефективністю навчання, профілактику та усунення грубих помилок.

Третя стадія – формування досконалого виконання рухової дії пов'язане з концентрацією нервових процесів в корі головного мозку.

Педагогічний процес спрямований на вивчення деталей дії, основна увага приділяється методам на використання рухових сприйняття.

На цій стадії формується раціональна кінематична та динамічна структура рухів, спрямована на створення цілісної картини рухової дії, об'єднання в єдине ціле її частин.

Четверта стадія – стабілізації навичку, яка відповідає фазі закріплення рухової дії – автоматизації та стабілізації дії.

Педагогічне завдання полягає в стабілізації рухової дії, де особливу увагу слід приділити навчанню технічній майстерності при різних функціональних станах організму, в тому числі і в стані компенсованого та некомпенсованого стомлення.

П'ята стадія – досягнення варіативного навичку та його реалізація.

Охоплює весь період, де перед футболістом стоїть завдання виконання специфічних рухових дій в різноманітних умовах, навчальних, контрольних і офіційних іграх, і підвищення функціо-

нального стану організму, розвиваючи варіативний навик [18].

Облік індивідуальних особливостей футболістів і різноманітності умов, формування чуттєвої моделі (образу) цілісного руху, логічного контролю [19].

Стадії навчання технічній майстерності, описані вище, дозволяють розмежувати процес технічної підготовки на відносно самостійні і взаємозв'язані ланки і виділити в загальній структурі процесу навчання три фази: ознайомити, навчити, закріпити.

**Перша фаза** – Ознайомити. Початкове навчання. В його процесі створюється загальне уявлення про рухову дію і формується установка на володіння нею, вивчається головний механізм руху його біомеханіка, формується ритмічна структура, попереджаються і усуваються грубі помилки. Раціональним на даному етапі навчання є метод термінової інформації футболісту не про деталі допущеного помилкового рухового акту, а про правильну біомеханічну структуру досліджуваного руху. Чим менше допускається помилок на початку розучування нової рухової дії, тим швидше вона формується.

На цій фазі ознайомлення і розучування прийому проводиться без перешкод суперника, з малими зусиллями, із завданням добитися у тих, хто навчається, рухового вміння у виконанні досліджуваного прийому.

**Друга фаза** – Навчити. Поглиблене навчання. Деталізується розуміння закономірностей рухової дії, освоюється її координаційна структура за елементами руху і кінематичним характеристикам, освоюється динамічна структура, забезпечується їх відповідність індивідуальним особливостям футболістів.

Ця фаза характеризується збільшенням у вправах швидкості зі зміною сили і напрямку, наданням опору суперником, виконанням прийому в русі в поєднанні з іншими руховими діями. Із завданням сприяти постійному переходу від рухового вміння виконання прийому в руховий навик.

**Третя фаза** – Закріпити. Руховий навик стабілізується, освоюється доцільна варіативність дій стосовно індивідуальних здібностей футболіста, різних умов, в тому числі і при максимальних проявах рухових якостей.

Третя фаза передбачає навчання технічним прийомом в ігрових вправах, навчальних іграх і офіційних матчах для освоєння можливості використання досліджуваного рухового навичку в швидко змінній обстановці гри і поступового переходу рухового навичку в динамічний стереотип [19].

Таким чином, перша фаза відповідає першим двом стадіям, друга фаза – третій стадії, а третя – четвертій і п'ятій стадіям [4, 6, 8].

Важливим методичним положенням, сприяючим формуванню динамічного стереотипу досконалої, стабільної і варіативної технічної майстерності футболістів, що дозволяє ефективно діяти в екстремальних змагальних ситуаціях, є використання в тренувальному процесі методів, поступового переходу і повернення від фази до фази, ускладнення і спрощення умов виконання рухових дій при різних станах організму, що ускладнюють їх виконання.

До способів, що ускладнюють виконання дії при різних станах організму, належать виконання дій на тлі значного фізичного стомлення; підвищеної емоційної напруги; відволікання, розподіленої уваги і т. д. (1,3).

**Рекомендації.** Оволодіння технікою гри в умовах значного стомлення може стати причиною розладу рухів, закріплення помилок. Однак негативні наслідки спостерігаються лише в тому випадку, якщо робота пущена на самоплив. Коли ж робота над технікою здійснюється методично правильно, з широким використанням різноманітних засобів і прийомів в суворій відповідності з поставленими завданнями і функціональними можливостями футболістів, якісним моделюванням навчально-тренувального процесу, то у них формується раціональна стабільна техніка з широким спектром компенсаторних коливань в основних характеристиках структури руху.

В процесі формування динамічного стереотипу навчання і оволодіння технікою постійно виникають помилки. Їх своєчасне виявлення і встановлення причин виникнення значною мірою зумовлюють ефективність процесу технічної майстерності. Однак, поряд зі встановленням характеру помилок і труднощів необхідно визначати ефективні методичні прийоми і засоби їх усунення і подолання [4, 9, 10].

Навчання і оволодіння технікою спортивних вправ повинно бути тісно пов'язане з офіційними матчами, провідними характеристиками, що визначають досягнення високого спортивного результату. У цілісному руховому акті всі характеристики (динамічні, кінематичні і ритмічні) взаємопов'язані. Однак при навчанні та закріпленні в кожному конкретному випадку слід акцентувати увагу на підвищенні якості провід-

них для даної дії рухових характеристик техніки спортивної вправи. Тому при оволодінні спортивною технікою, її індивідуалізації та формуванні динамічного стереотипу, необхідно виходити не тільки з біомеханічної доцільності прийомів, але також обов'язково враховувати і їхні майбутні тактичні особливості, можливості застосування в доцільних і результативних змагальних діях.

Опановуючи техніку, футболіст повинен особливо приділяти увагу розвитку гостроти м'язового відчуття, зорового і рухового сприйняття, відчуттю рівноваги і специфічних якостей, пов'язаних зі змагальною діяльністю. Спеціалізоване тренування аналізаторів, яким належить провідна роль в змагальній діяльності із суперником, з партнером в процесі підвищення якостей спортивно-технічної майстерності призводить до розвитку специфічних якостей (тактильному відчуттю м'яча, часу і т. д.), що визначають досягнення високого спортивного результату. Без цього будь-яка біомеханічна доцільна техніка рухів перетворюється в формальні рухові акти і не призводить до високих і стабільних спортивних результатів.

Одним з найважливіших методичних умов раціональної техніки є взаємозв'язок і взаємозалежність структури рухів і рівня розвитку фізичних якостей. Відповідність кожного рівня розвитку фізичної підготовленості рівню володіння спортивною технікою, її структурі та ступеню досконалості її характеристик – найважливіше положення методики формування динамічного стереотипу техніки володіння м'ячем у футболі. Розвиток фізичної підготовленості вимагає переходу на новий рівень технічної майстерності і навпаки – більш досконала технічна майстерність футболіста вимагає нового рівня його фізичної підготовленості.

## Список літератури:

1. Базилевич О.П. Оптимальна підготовка футболістів на основі моделювання тренувального процесу. Футбол. Щорічник. – М., 1980. – С. 39-41.
2. Берштейн М.О. Нариси з фізіології рухів і фізичної активності. – М. Медицина. – 1961, 380 с.
3. Берштейн М.О. Біомеханіка і фізіологія рухів. – М. Медицина 1965, 180 с.
4. Вайн Х. Як навчитися грати в футбол: Школа технічної майстерності для молодих. М. Терра – спорт, Олімпія прес. 2004. – 244 с.
5. Бекіш О.Я. Медична біологія – Мінськ, Врожай – 2000. – 208 с.
6. Віхров К.Л. Ігри в тренуванні футболістів. Київ. Здоров'я 1983. – 94 с.
7. Віхров К.Л., Дулібський А.В. Розминка футболістів. Київ-Комбі ЛТД 2005. – 192 с.
8. Віхров К.Л. Футбол в школі. Київ-Комбі ЛТД-2002. – 256 с.
9. Висоцький Л.С. Збір. тв. в 6 томах. – М., 1983. – 356 с.
10. Губа Володимир, Стула Олександр, Крошка Кристоф, Підготовка футболістів у ведучих клубах Європи. – М. «Спорт» 2017. – 270 с.
11. Зеленцов А.С., Лобановський В.В., Розумовський Є.А. Техніко-тактичні дії футболістів. Футбол. Щорічник. – М. ФіС. – 1982. – С. 9-14.
12. Дьячков В.М. Удосконалення технічної майстерності спортсмена. – М. Фізкультура і спорт 1967. – 184 с.
13. Крестовников О.М. Теорія і практика фізичної культури М.НН. 1951. – 532 с.
14. Кузнецов А. «Футбол». Книга дитячого тренера. – М. Олімпія. Людина 2008. – 168 с.
15. Мазниченко В.О. Методичні передумови до розуміння сутності і механізмів рухових навичок / Теорія і практика фізичної культури. – 1981. – № 7.
16. Солодков О.С., Сологуб Є.Б. Фізіологія людини. – М., Спорт 2016. – 840 с.
17. Поддьяков І.М. дис. «Розвиток дослідницької ініціативності у дитячому віці» 2001. – 320 с.
18. Платонов В.М. Теорія спорту. – Київ «Вища школа» 1987. – 423 с.
19. Фомін Н.А., Вавілов С.Н. Фізіологічні основи рухової активності. – М. Фізкультура і спорт 1991. – 244 с.
20. Чанаді Арпад Футбол. Техніка. – М., Фізкультура і спорт 1978. – 265 с.
21. Зимкін Н.В. Фізіологія людини. – М., 1975. – 49 с.

**Вихров К.Л.**

Тернопольский национальный педагогический университет  
имени Владимира Гнатюка

## **ФОРМИРОВАНИЕ ДИНАМИЧЕСКОГО СТЕРЕОТИПА ТЕХНИКИ ВЛАДЕНИЯ МЯЧОМ В ТРЕНИРОВКЕ ФУТБОЛИСТОВ**

### **Аннотация**

Зрелищность, результативность и эстетическое восприятие игры во многом зависят от уровня технической подготовленности футболистов. Однако, несмотря на то, что многие специалисты хорошо представляют значение высокого уровня владения мячом, сталкиваясь с кропотливыми трудностями в моделировании и организации учебно-тренировочного, процесса больше времени уделяют объему и интенсивности тренировочных нагрузок, а вместе с тем класс игры футбольных команд остается весьма актуальным. В наше время все острее становится проблема поиска резервов в повышении технического мастерства путем совершенствования методики, связанной с проникновением в закономерности онтогенетического развития психо-физиологических функций с целенаправленным использованием этих закономерностей для развития наглядно образного мышления в процессе технической подготовки футболистов.

**Ключевые слова:** динамический стереотип, двигательное умение, двигательный навык, техническое мастерство.

**Vikhrov K.L.**

Ternopil Volodymyr Hnatyuk National Pedagogical University

## **DYNAMIC STEREOTYPE FORMATION IN BALL POSSESSION TECHNIQUE IN FOOTBALL PLAYER TRAINING**

### **Summary**

Audience appeal, performance and aesthetic appreciation of the game depend very much on the level of technical competence in football players. However, although many specialists imagine properly the importance of ball possession high level, have difficulties in training process modelling and organization, and devote more time to volume and intensity of training loads, the class of game in the football teams remains rather important. At the present day, the problem of reserve search in technical mastery elevation by improving methods connected with the entry into the regularities of ontogenetic development in psycho-physiological functions with unequivocal use of these regularities to develop eye mindedness in the process of technical preparation for football players becomes more drastic.

**Keywords:** dynamic stereotype, motor knowledge, motor skill, technical mastery.

УДК 796.011.3

## ПОКРАЩЕННЯ СТАНОВЛЕННЯ ВІДНОСИН В СТУДЕНТСЬКІЙ АКАДЕМІЧНІЙ ГРУПІ ВНЗ ПРИ ДОПОМОЗІ ЗАНЯТЬ ФІЗИЧНОГО ВИХОВАННЯ ТА СПОРТУ

Мариненко С.І., Кандиба П.О.

Черкаський державний технологічний університет

У статті проаналізовано проблему становлення відносин в академічній групі, проявлення здібностей студентів у різних сферах, проблемах лідера та лідерства, пропонуються методи їх вирішення при допомозі занять фізичного виховання, спорту та інших факторів.

**Ключові слова:** студент, група, особистість, відносини, фізичне виховання, спорт.

**Постановка проблеми.** Однією з необхідних умов життєдіяльності і основною формою поведінки у студентському колективі є адаптація до навчання, умов проживання, спілкування, отримання знань у професійній діяльності майбутнього спеціаліста.

Студентські роки є періодом найбільш інтенсивного соціального формування особистості. Тут проходить період пошуків самоствердження, самостійності, морального становлення, формування соціальної зрілості, розвитку професійних знань, навичок, мислення і способу поведінки. Цей період суттєво впливає на долю і становлення як спеціаліста у подальшому житті. Іде формування особистості. Головне завдання під час навчання повинно полягати в організації спілкування і колективних форм навчання, щоб ці форми давали одночасно максимальні ефекти в пізнавальному і особистісному розвитку людини.

Мета освіти сьогодні – це підготовка фахівців, які здатні забезпечити перехід від індустріального до інформаційно-технічного суспільства через новаторство у навчанні, вихованні, науково-технічній роботі. Наголос робиться на якості освіти, універсальності підготовки випускника та його пристосування до ринку праці, особистісну орієнтованість навчального процесу, його інформатизацію, визначний напрямок у забезпеченні сталого людського розвитку. Україна визначила орієнтири на входження в освітній і науковий простір Європи, прийняла реформу освіти, що допоможе модернізувати освітню діяльність в контексті європейських вимог. У Законі України «Про вищу освіту» наголошується на особливому значенні процесу колективотворення у формуванні органів студентського самоврядування, які мають «сприяти розвитку особистості студента, набуттю ним навичок майбутнього організатора, керівника». Тому в сучасних соціокультурних умовах становлення української державності, інтеграції і глобалізації соціальних, економічних і освітніх процесів, що відбуваються в Україні, а також з погляду перспектив подальшого розвитку, які спрямовані на утвердження демократичних засад, особливо важливим стає питання покращення методів формування студентського колективу в системі вищої освіти. Цьому допоможе становлення відносин у академічній групі, розкриття і розквіт індивідуальності кожного студента.

**Аналіз останніх досліджень і публікацій.** Аналіз психолого-педагогічної літератури свідчить, що ця проблема була і залишається в полі зору

філософів, психологів, соціологів, педагогів, проте деякі її аспекти є недостатньо розкритими, що не дає змоги повною мірою усвідомлювати можливості колективу студентської групи та використовувати їх як ефективний засіб підвищення якості навчально-виховного процесу у вищій школі. Питання інтенсифікації взаємин у студентській академічній групі, яке обумовлене новою соціальною, економічною та міжкультурною ситуацією, знайшло своє відображення і стало об'єктом спеціальних досліджень В. Бучківської, Т. Резніка, Л. Орбан-Лембрик, І. Зязюна, С. Денисюка, М. Свтуха, О. Дубасенюк, Н. Ничкало, І. Бежа та інших вітчизняних і зарубіжних учених.

Дослідженню соціально-психологічних явищ у студентській групі та закономірностей її функціонування приділяється велика увага у вітчизняній психології. Добре відомі роботи Б. Г. Ананьєва, І. П. Волкова, Н. В. Кузьміної, В. Т. Лісовського, М. М. Обозова, В. І. Секуна. Останнім часом з'явилися дослідження також українських психологів Л. М. Жалдак, П. Г. Лузан, В. А. Семиченко та ін.

Над проблемою відносини у колективі працювали і використали у практичній діяльності А.С. Макаренко, В.О. Сухомлинський.

Тема міжособистісних відносин розглядається в роботах Г.С. Абрамової, Н.А. Амрекулова, Л.Д. Столяренко та інших.

Ковальов А.Г., Мясичев В.М. вважають відносинами цілісну систему індивідуальних, виборних зв'язків особистості з різними сторонами об'єктивної діяльності.

Петровський В.А., Горбатенко А.С. виділяють положення особи в системі внутрішньогрупових відносин. Велике значення має взаємодія функціональних ролей при внутрішньогруповому спілкуванні. Цією проблемою займалися В.Г. Ананьєв, Є.С. Кузьмін. Одним з найважливіших феноменів міжособистісної взаємодії, що виражається у сприянні позитивним та протидії негативним вчинкам, діяльності партнерства, вніс великий вклад своїми працями і дослідженнями Н.Н. Обозов. Було розкрито питання про педагогічне спілкування та його педагогічний вплив на вихованців у роботах В.Н. Скосирева, С.Р. Козлова та інших.

На психологічні аспекти міжособистісної взаємодії викладачів і студентів звернули увагу Л.В. Долинська, В.І. Юрченко та також багато учених. Проблеми скорочення періоду адаптації до умов ВНЗ і ролі в ньому фізичного

виховання розглянуто у працях Л.П. Серової, М.В. Севастюк.

**Виділення невіршених раніше частин загальної проблеми.** Розглядається побудова і покращення становлення відносин, умов психологічного клімату в академічній групі при допомозі занять фізичного виховання, участі у спортивних змаганнях туристських походах, громадсько-суспільній роботі.

**Формування цілей статті (постановка завдання).** Головною метою є аналіз становлення академічної студентської групи, показати фактори, які покращують умови становлення відносин при допомозі занять фізичного виховання, участі у спортивних змаганнях, туристських походах та інших факторів спрямованих на підготовку до роботи майбутнього спеціаліста на підприємстві та в житті.

**Виклад основного матеріалу.** Головною метою української системи освіти на всіх її рівнях є створення умов для розвитку і самореалізації кожної особистості як громадянина України, що передбачає виховання культури міжособистісних взаємин; формування навичок правильної поведінки у сім'ї, колективі і суспільстві [1, с. 278].

Куратор групи і кожен викладач працюють не з окремим студентом, а з групою загалом (лекція, семінарське заняття, збори тощо). Тому вони повинні знати побудову і покращення умов психологічного клімату в академічній групі. Студентська група за час свого існування розвивається від офіційно створеної деканатом і наказом ректора групи до згуртованого колективу. Стадії розвитку студентської групи:

1 стадія – асоціація – первинне об'єднання студентів за загальними ознаками, адаптація суб'єкта, як члена нової групи. Група існує номінально за списком деканату. Організатором життя є адміністрація ВНЗ, куратор і староста. Вони висуюють вимоги щодо трудової дисципліни, виконання режиму, норм поведінки, які стосуються кожного студента і групи загалом. Взаємини опосередковуються переважно особистісно значимими цілями (група друзів, приятелів). Перш ніж реалізувати свою потребу виявити себе як особистість, яка має засвоїти діючі в групі норми (моральні, навчальні й ін.) і опанувати прийоми і засоби діяльності, якими володіють усі її члени. Через це виникає об'єктивна необхідність «бути таким, як усі», що досягається за рахунок суб'єктивно пережитої втрати тих чи інших індивідуальних рис [5, с. 334-337].

Для студентів розпочинається період адаптації до студентського життя і вимог викладачів, відбувається засвоєння правил внутрішнього розпорядку вищої школи, традицій факультету тощо [2, с. 6-8].

2 стадія – кооперація – адаптація як соціально-психологічна, так і дидактична майже відбулася. Хоча в групі переважають ділові стосунки (спрямовані на досягнення бажаного результату при розв'язанні конкретного завдання в певному виді діяльності), але вже диференціюються і міжособистісні взаємини. Виявляються неофіційні організатори, авторитетні активісти. За ними закріплюються соціальні настанови та керівництво внутрішнім життям групи. Саме актив регулює формальну структуру контактів між членами групи. У студентів проявляється та зростає ін-

терес до справ групи, є готовність проявляти активність щодо їх реалізації.

Соціальні позиції кожного диференціюються, формується громадська думка, групова мораль. Студенти об'єднуються в малі групи (2-5 осіб) і в кожній з'являється лідер. Взаємодія в малих групах виникає на основі симпатій, спільних інтересів, а також індивідуалізації. Вона полягає між досягнутим результатом адаптації (тим, щоб студент став «таким, як усі») і потребою студента у максимальному прояві себе як неповторної особистості, що має свою індивідуальність, яка при цьому не задовольняється. Студент починає шукати способи і засоби для вираження своєї індивідуальності, для демонстрації її в групі.

Важливо своєчасно вживати заходи (бесіда, групові збори) щодо корекції становища окремих студентів у групі, особливо стосовно ізольованих студентів: залучати їх до спільних справ, доручати їм завдання, щоб розкрити позитивні якості (а можливо і здібності). Треба застерігати від вияву в окремих студентів авторитаризму, зухвалої поведінки, ігнорування інтересів групи. Ступінь впливу керівника на групу в цей період повинна бути максимальною. Загальна вимога до групи на цій стадії така: виявляти чуйність до товаришів, повагу один до одного, допомагати один одному та ін. Лише при таких умовах група досягне вищого рівня свого розвитку.

3 стадія – студентська академічна група стає колективом.

Ознаки студентського колективу:

Кожен член групи безумовно приймає на себе цілі та завдання спільної навчально-професійної діяльності, яка вже має високу ефективність. Група характеризується високим рівнем організованості та згуртованості – це команда однодумців. Згуртованість визначається єдністю ціннісних орієнтацій, співпадають погляди, оцінки, ставлення стосовно подій в групі загалом і кожного її члена. При зближенні оцінок зростає й емоційна прихильність студентів групи до її спільних справ. Структура формального і неформального спілкування співпадає.

Багато членів групи мають статус неформального лідера, або тих, кому віддають перевагу при вирішенні питань життя колективу. Відбувається інтеграція особистості в групі: студент зберігає лише ті індивідуальні риси, що відповідають необхідності й потребам групового розвитку, а також власну потребу здійснити значний внесок у життя групи. Група при цьому певною мірою змінює свої групові норми, вбираючи ті риси студента, що визнаються групою як ціннісно-значущі для її розвитку. Так відбуваються взаємні перетворення особистості і групи.

Кожен студент має певну свободу на індивідуальну думку в групі, яка вислуховується, до якої ставляться з повагою, на неї зважають. Водночас виробляється спільна думка, групова оцінка. Варіанти соціально-психологічної структури студентської групи: відсутність структури взагалі (кожен сам собою або наявні лише попарні зв'язки («діади»); структура, що формується (є мікрогрупи з декількох членів, інші залишаються самі по собі);

конкуруюча структура (наявність 2-3 конкуруючих між собою мікрогруп);

взаємодіюча структура (наявність декількох мікрогруп, що активно взаємодіють при організації та здійсненні спільної діяльності). Варто підкреслити, що емоційні (неформальні) взаємини в студентській академічній групі формуються та проявляються у всій своїй повноті та глибині. Офіційна і неофіційна підструктури повинні доповнювати одна одну, тоді й створюється позитивний мікроклімат у колективі. Важливе значення, з погляду виховних можливостей студентської академічної групи, має те, чи набуває вона для студента статусу референтної групи. Референтна група (еталонна) – це реально існуюча чи уявна група, погляди, норми та цінності якої є взірцем для особистості, за якими вона формує свої життєві ідеали, звряє дії та вчинки. За умови, якщо академічна група стає для студента референтною, створюється атмосфера психологічного комфорту, що позитивно позначається на розвитку особистості майбутнього фахівця в напрямку професійного становлення. Подекуди виникає недооцінка ролі групи у вихованні особистості фахівця.

Самоврядування – хороша школа для виховання керівників-політиків або виробничого підрозділу. Їх роль зараз значно зростає. Окрім того, система самоврядування з боку керівних органів звільнена від авторитарних методів. Самоврядування студентської групи (управління групою офіційним і неофіційним лідером) має бути спрямоване як на виконання кожним членом групи своїх прямих обов'язків, які пов'язані з навчально-професійною діяльністю, на підтримання позитивних тенденцій у професійному зростанні, так і на коригування групових настанов і позицій, які впливають на взаємини членів групи та окремих мікрогруп, покращує настрої, підтримує позитивний мікроклімат, облагороджує групові традиції. Результат цієї діяльності повинен бути бажаним для студента і отриманим ним самим.

Проблема лідера та лідерства.

Лідерство – це здатність окремої особистості спонукати інших діяти, «запалювати», надихати їх на певну активність і діяльність.

У практичному плані це здійснює окрема людина, яка висувається групою на основі своїх психологічних якостей і рис поведінки в лідери. Лідер (від лат. Leader – ведучий, керівник) – член групи, який спонтанно висувається на роль неофіційного керівника в умовах певної, специфічної та досить значущої ситуації, щоб забезпечити організацію спільної діяльності людей для найбільш швидкого й успішного досягнення спільної мети.

Лідер покликаний здійснювати переважно регуляцію міжособистісних стосунків у групі, натомість керівник здійснює регуляцію офіційних відносин групи як деякої соціальної організації. Лідерство виникає за умов мікросередовища (яким є мала група), керівництво – елемент макросередовища, тобто воно пов'язане з усією системою суспільних відносин; лідерство виникає стихійно, керівник будь-якої реальної соціальної групи або призначається, або обирається, але так чи інакше цей процес не стихійний, а навпаки – цілеспрямований, здійснюється під контролем різних елементів соціальної структури. Явище лідерства менш стабільне, висунення лідера за-

лежить від настрою групи. Ректорат, факультети, кафедра фізичного виховання проводять у цьому напрямі певну роботу. Щорічно викладачами кафедри фізичного виховання проводяться в університеті різноманітні спортивні змагання, спортивно-масові заходи, свята та спартакіади. Наймасовішими спортивними змаганнями є: Спартакіада «Першокурсник ЧДТУ», спартакіада «Здоров'я» серед професорсько-викладацького складу, спартакіада серед команд студентських гуртожитків, першість ЧДТУ серед факультетів з шахів, шашок, футболу, фугзалу, баскетболу, волейболу, та ряду інших змагань. Дозвілля студентів поєднується з національно-політичним, морально-правовим, художньо-естетичним, трудовим та фізичним вихованням.

До участі у заходах запрошуються зіркові гості, чемпіони. В результаті такого спілкування першокурсник більше довідується про свій заклад традиції, історію, має гордість за свій навчальний вуз і бажання навчатись. Разом з студентами ми провели анкетування на різних факультетах ЧДТУ. При його аналізі бачимо, що найбільше згуртовує групу – це навчання у ВНЗ, на нього дали відповідь – 52%, громадсько-суспільна робота – 43%, спортивні змагання між групами – 35%, туристські походи вихідного дня, також спільні відвідування дискотек, театру, екскурсії в парк, різні міста, та інші заходи, де задіяна студентська група, що вирішує проблему, яка стоїть перед нею. Студенти факультету хімічних технологій та сфери обслуговування (ФХТСО) відмічають, що найбільше згуртовує групу – це навчання у ВНЗ – 41% і туристські походи – 38%, та інші заходи. На факультеті навчаються за спеціальностями туризм, готельно-ресторанна справа, бродильне виробництво і в цьому році спеціальність історія та археологія. Стало традицією святкування Міжнародного дня туриста на факультеті ФХТСО і проведення спортивних змагань, туристичних походів. Вони проводять туристський похід у Дахнівку, де є Сосновий бір, р. Дніпро. Там відбуваються спортивні змагання, конкурси приготування каші, домашня заготовка на певну тематику, оформлення, презентація страв. Крім цього групи повинні приймати участь у конкурсі художньої самодіяльності і виступити зі своїм номером. Кожен студент у різних сферах і конкурсах може показати свої кращі вміння, організаторські здібності лідера, або неформального лідера. Заради перемоги групи у загальному заліку студенти виконують ту роботу, яку ніколи не робили. Спортивні команди ФХТСО завжди зібранні, згуртованні, готові допомогти один одному, мають гарний настрій, розв'язують конфліктні і суперечливі ситуації без зайвого крику і метушні, по-діловому. Ми бачимо, що потрібно брати їхні відносини і роботу деканату за приклад і проводити більше походів, заходів, змагань на рівні академічних груп, а також проведення їх під девізом «Участі у змаганнях і перемоги над собою». У студентів підвищується самооцінка, що вони переможці, допомогли групі, проявляється позитивний мікроклімат.

Самооцінка – це чинник, який надається іншими людьми. Кожна людина повинна відчувати свою значимість з дня народження і впродовж всього життя. Самоцінність визначає шлях лю-

дини. Така людина відчуває себе важливою і потрібною. На основі цього формуються основні складові національної самосвідомості: любов до рідної землі і свого народу, патріотизм і готовність захищати Українську державу. Це показують і останні події на сході України, де прості люди поставили мотив захищати свою Батьківщину, жертвуючи собою.

Великі можливості в цьому має навчально-рухова діяльність на заняттях фізичного виховання для вирішення явища лідерства, завдань здорового способу життя та морального виховання, що обумовлено її змістом, який включає в себе розмаїття інтелектуальних, пізнавальних, емоційних і моральних компонентів, та формами організації, в яких поведінка відкрита для спостереження у різноманітних ситуаціях і емоційних станах [4, с. 368]. Сам зміст навчально-рухової діяльності включає ситуації, які можна використовувати для виховання поваги до слабкого, почуття обов'язку і відданості, відповідальності, власної гідності, гордості, совісті. Тут важливий власний приклад вихователя – приклади прояву моральних і вольових якостей. Обов'язок викладача – використовувати їх як фактор виховного впливу. Вирішальною умовою успіху при цьому є формування єдиної творчої етичної позиції в колективі при оцінці конкретних форм поведінки. Істина втілена в житті, сильніша від тієї, якої навчають словами. Потрібно жити істинами, яких навчаєш. От чому особистий приклад викладача відіграє вирішальну роль на певному етапі виховання.

Під час навчання у ВНЗ необхідна потреба в самореалізації і самозадоволенні в конкретному виді спорту, руховій діяльності та здоровому способі життя. Студенти мають бути адаптовані до реальних соціально-економічних та адміністративно-політичних умов в державі [3, с. 197]. Заняття фізичними вправами мають величезне виховне значення – сприяють зміцненню дисципліни, підвищенню почуття відповідальності, розвитку наполегливості у досягненні поставленої мети. Це однаковою мірою стосується всіх, незалежно від їхнього віку, соціального стану, професії. Фізична культура являє собою складне суспільне явище, яке не обмежене вирішенням завдань фізичного розвитку, а виконує і інші соціальні функції суспільства в області моралі, виховання, етики. Вона не має соціальних, професійних, біологічних, вікових, географічних кордонів, реалізується в таких формах (компонентах), як фізичне виховання (пов'язана з освоєнням фізичних і духовних сил людини), спорт (їх вдосконаленням), фізична рекреація (підтриманням), рухова реабілітація (відновленням). Внутрішнім наповненням кожної з них є поєднання інтелектуального, соціально-психологічного і рухового компонентів, а також певної системи потреб, здібностей, діяльності відносин. Центральним системоутворюючим фактором, що об'єднує всі компоненти фізичної культури, постає фізкультурно-спортивна (фізкультурна) діяльність, спрямована на фізичне вдосконалення людини.

Ми зобов'язані розвивати цінності орієнтації, щоб вони стали внутрішнім компонентом свідомості людини, які відіграють активну роль

у визначенні спрямованості моральної діяльності особистості. Одним з факторів, який допоможе зацікавити студентів у активних заняттях фізичною культурою і спортом є спортивні ігри, які зуміють зорієнтувати у виборі певного виду спорту, розкрити себе як творчу людину не тільки на спортивній площадці, а і при виконанні суспільних і професійних функцій на сучасному виробництві в умовах жорсткої конкуренції. Під час занять фізичною культурою та спортом – тренувань, самопідготовки й змагань – удосконалюються також вольові якості людини – цілеспрямованість, наполегливість, сміливість і рішучість [6, с. 504]. Уроки, засвоєні спортсменами на спортивному полі, потім, як правило, допомагають і в житті. З допомогою спорту реалізується принцип сучасного життя – «розраховувати на самого себе». Це означає, що досягнення успіху залежить насамперед від особистих, індивідуальних якостей, честоловства, ініціативи, працьовитості, терпіння, вольових навичок. Складні взаємини змагальної боротьби та ігрового співробітництва, постійна взаємодія тих, що грають, більш-менш широка мінливість ігрових умов, завдань, практичних дій і пов'язаних з ними зусиль – ось найбільш характерні особливості. Їм властиві й інші особливості, наприклад, виконання учасниками певних ролей, прояв творчої активності в діях, регламентація дій правилами, висока емоційність ігрових занять і т. п. Відносини між тими, що приймають участь у процесі змагальної боротьби завжди повинні укладатися в суворі рамки певних норм поведінки, незмінно залишаючись товариськими. Кожен гравець обов'язково зобов'язаний керуватися принципами чесної боротьби і неухильно слідувати заздалегідь встановленим правилам. На тих же підставах товариства і чесної боротьби необхідно будувати відносини взаємної співпраці у академічній групі. При цьому головним мотивом має бути спільність прагнень колективу. Тільки в результаті такого підходу поступово формуються і установлюються цінні моральні якості особистості (почуття колективізму, товариського обов'язку, честі і відповідальності, дисциплінованість, люб'язність, скромність та ін), виробляється вміння володіти собою, свідомо керувати своїми переживаннями. Проблема оптимізації педагогічної діяльності у вищому навчальному закладі є традиційно актуальною, один зі шляхів її вирішення полягає в посиленні професійно значимих якостей особистості студентів.

**Висновки з даного дослідження.** 1. Головною метою української системи освіти на всіх її рівнях є створення умов для розвитку і самореалізації кожної особистості як громадянина України, що передбачає виховання культури міжособистісних взаємин; формування навичок правильної поведінки у сім'ї, колективі і суспільстві.

2. Студентська група за час свого існування розвивається від офіційно створеної деканатом і наказом ректора групи до згуртованого колективу.

3. Найбільше згуртовує групу – навчання. На це запитання дали відповідь 52%, громадсько-суспільна робота – 43%, спортивні змагання між групами – 35%, потім спільні відвідування дис-



котек, театру, туристські походи вихідного дня та інші фактори.

4. У процесі занять фізичною культурою, спортом, туристськими походами загартується воля й характер, вдосконалюється вміння управляти собою, швидко й правильно орієнтуватись у різноманітних складних ситуаціях, вчасно приймати рішення, розумно ризикувати, або втримуватися від ризику.

5. Всі заходи повинні викликати задоволення і допомагати у згуртованості групи, і починатись

з участі в змаганнях за команду своєї академічної групи в першості факультету. Потрібно створювати у студентів такий психологічний стан, щоб вони сприймали це як захоплююче, намагалися його зберегти.

**Перспективи подальшого розвитку в цьому напрямку.** В подальшому працювати над тими темами, які вимагають спільної роботи всіх членів групи у заходах, походах, спортивних змаганнях і інших заходах, які допомагають згуртувати студентський колектив.

### Список літератури:

1. Бех І.Д. Виховання особистості: навч.-методичне видання // І.Д. Бех // К.: Либідь, 2003. – С. 278.
2. Березовський Ю. Вуз тисячоліття / Ю. Березовський // К.: Освіта, 2010. С. 6-8.
3. Корлінська С.В. Клубна форма організація фізичного виховання у Вищих навчальних закладах: дис. канд. наук з фіз. Виховання і спорту / С.В. Корлінська // Львівський державний університет фізичної культури, 2007. – С. 197.
4. Куцевич Т.Ю. Теорія і методика фізичного виховання. Методика фізичного виховання різних груп населення / Т.Ю. Куцевич // К.: Олімпійська література, 2012. – Т. 2. – С. 368.
5. Подолян Л.Г. Психологія студентської групи. Практикум. Навч. посіб. / Л.П. Подолян, В.І. Юрченко // К.: Каравела, 2008. – С. 334-3376.
6. Присяжнюк С.І. Фізичне виховання навч. пос. / С.І. Присяжнюк // К.: центр учбової літератури, 2008. – С. 504.

**Мариненко С.И., Кандыба П.О.**

Черкасский государственный технологический университет

### УЛУЧШЕНИЕ СТАНОВЛЕНИЯ ОТНОШЕНИЙ В СТУДЕНЧЕСКОЙ АКАДЕМИЧЕСКОЙ ГРУППЕ ВУЗ ПРИ ПОМОЩИ ЗАНЯТИЙ ФИЗИЧЕСКОГО ВОСПИТАНИЯ И СПОРТА

#### Аннотация

В статье проанализировано проблему становления отношений в академической группе, проявление способностей студентов в различных сферах, проблемах лидера та лидерства, предлагаются методы их решения при помощи занятий физического воспитания, спорта и других факторов.

**Ключевые слова:** студент, группа, личность, отношения, физическое воспитание, спорт.

**Marynenko S.I., Kandyba P.O.**

Cherkasy State Technological University

### IMPROVEMENT OF RELATIONS IN A STUDENT'S ACADEMIC GROUP OF A HIGHER EDUCATIONAL ESTABLISHMENT WITH THE HELP OF PHYSICAL EDUCATION AND SPORTS

#### Summary

The article analyzes the problem of the relations formation of in the academic group, the display of students' abilities in various spheres, the problems of leader and leadership, and proposes methods for their solution with the help of physical education, sports, and other factors.

**Keywords:** student, group, personality, relationships, physical education, sport.

# ДЕРЖАВНЕ УПРАВЛІННЯ

УДК 369

## ПОНЯТТЯ СОЦІАЛЬНОГО ЗАХИСТУ ТА ЙОГО СТРУКТУРА В УКРАЇНІ

**Муромець Н.Є., Болда О.Ю.**Харківський торговельно-економічний інститут  
Київського національного торговельно-економічного університету

У статті розглянуто зміст поняття «соціальний захист населення», його становлення та розвиток. Також обґрунтовано основні особливості соціального страхування та соціальної допомоги населенню. Виявлено основні проблеми соціального захисту населення України та запропоновано шляхи їх вирішення. Викремлено основні напрямки забезпечення соціального захисту населення. Дано авторське визначення соціального захисту населення.

**Ключові слова:** соціальний захист, соціальна допомога, населення, соціальне обслуговування, адресна допомога населенню.

**Постановка проблеми.** Існує досить багато незахищених категорій громадян, яким необхідна соціальна підтримка, особливо в умовах кризи. На цій підставі державі необхідно розробити систему заходів соціального захисту, удосконалити організацію системи соціального захисту для запобігання соціальних ризиків.

**Аналіз останніх досліджень і публікацій.** Науковим дослідженням з питань теорії соціального захисту приділялося багато уваги в роботах вітчизняних та зарубіжних авторів, а саме Е.М. Лібанової, А.Е. Котляра, В.С. Васильченко, В.М. Геєця, А.С. Малиновського, Д.Г. Дорожін, В.Д. Роїка, Дж. Сакса, Е. Доллана.

**Виділення невирішених раніше частин загальної проблеми.** Незважаючи на велику кількість розглянутих теоретичних та практичних питань, актуальним залишається визначення категорійно-понятійного апарату соціального захисту на сьогоднішній день.

**Формулювання цілей статті.** Метою є поглиблення теоретико-методологічних основ соціального захисту населення та обґрунтування напрямків її реформування, що є основою підвищення життєвого рівня життя населення та конкурентоспроможності економіки і соціальних здобутків в цілому.

**Виклад основного матеріалу дослідження.** Однією з форм практичної реалізації соціально-економічної політики є соціальний захист населення.

Категорія «соціальний захист населення» не нова і має свою історію. Перші механізми соціального захисту були створені в Німеччині в кінці XIX ст., коли держава виділяла великі кошти на різні соціальні програми. Що стосується України, варто відзначити, що практична реалізація соціального захисту в Радянському Союзі (СРСР) знаходила відображення у вигляді організації соціального забезпечення, яке представляло собою державну систему соціально-економічних заходів щодо забезпечення і обслуговування громадян країни в старості і при непрацездатності, а також інших осіб, які потребують допомоги, за рахунок громадських фондів споживання.

Громадські фонди споживання були частиною національного доходу соціалістичного суспіль-

ства і використовувалися поряд з оплатою праці для більш повного задоволення потреб населення. Джерелами фінансування суспільних фондів споживання були кошти державного бюджету, підприємств, громадських організацій. При цьому переважна частина коштів надходила з держбюджету (70%).

За допомогою громадських фондів споживання держава впливала на формування структури доходів і споживання з метою створення відносно рівних умов або вирівнювання соціально-економічного положення різних соціальних груп, верств населення, а також для утримання непрацездатних. Кошти з громадських фондів споживання надходили населенню у вигляді грошових виплат, у формі безкоштовного або пільгового обслуговування. До грошових виплат відносилися пенсії, допомоги, стипендії. До безкоштовних пільгових послуг відносилося навчання, лікування, послуги культурно-просвітницьких і спортивних організацій, суспільне виховання дітей, організований відпочинок, а також витрати держави на утримання житлового фонду. Основними принципами соціального забезпечення в СРСР були: різноманіття його видів, загальність, надання соціального забезпечення за рахунок державних і громадських коштів, високий рівень забезпечення. Кошти, що направлялися на соціальне забезпечення, зосереджувалися в державному бюджеті, в бюджеті державного соціального страхування, в централізованому союзному фонді соціального забезпечення колгоспників і централізованому союзному фонді соціального страхування колгоспників. Загальне керівництво соціальним забезпеченням в СРСР здійснювали вищі органи державної влади і державного управління. Верховна Рада СРСР приймала закони з питань соціального забезпечення. На основі цих законів Рада Міністрів СРСР видавала постанови, які регламентують і деталізують порядок приведення в життя найважливіших питань соціального забезпечення. Обласні, міські та районні ради народних депутатів, їх виконавчі комітети і комісії з охорони здоров'я і соціального забезпечення керували соціальним забезпеченням і контролювали його реалізацію на своїй

території. Такий підхід до організації соціального забезпечення в Радянському Союзі не називався соціальним захистом. Вважалося, що в умовах соціалізму захищати людей немає від кого і від чого, їх потрібно забезпечувати. Подібне ставлення до соціального захисту, на наш погляд, складалося тому, що в радянській Конституції було визначено право людини на працю, гарантувалося працевзабезпечення, проголошувалася відсутність безробіття і гарантувалося забезпечення в старості, в разі втрати працездатності і т. д. Становлення ринкових відносин в Україні загострило соціальні проблеми, породило безробіття і інші характерні для ринкового господарювання риси і особливості. У статті 43 Конституції України (1996) з'явилася формулювання про працю, яку кожен має право вільно обирати.

Однак, на наш погляд, поєднання тривалої соціалістичної ідеологізації населення з конституційним правом на працю і широким діапазоном соціальних державних обов'язків зіграло свою негативну роль в 90-х рр. в Україні.

По-перше, протягом певного часу, країна існувала в умовах законодавчого вакууму.

По-друге, подолання сталих ідеологічних і психологічних позицій, які ще й істотно орієнтовані на матеріальний добробут, – справа складна і нешвидка.

По-третє, закони ринку об'єктивні і вони зробили свій вплив на політичну, економічну, соціальну ситуацію в країні, що в даний час прийнято називати ходом реформ, періодом реформ, результатом реформ і т. д. В таких умовах, природно, і практики, і вчені звернулися до вивчення зарубіжного досвіду, і дане звернення не виключило необхідність вивчення організації соціального захисту за кордоном, використання цієї категорії і напрямків практичної діяльності, створення системи соціального захисту в Україні з орієнтацією саме на таку категорію, як «соціальний захист населення», тому що в умовах ринку необхідний саме захист, а можливо, і захист у вигляді забезпечення.

В ході вивчення існуючих думок і визначень нами виявлена потреба уточнення, доопрацювання і розробки деяких позицій соціального захисту. У літературі «соціальний захист населення» трактується в широкому і вузькому сенсі. Згрупуємо найбільш поширені точки зору щодо сутності «соціального захисту населення».

Позиція фахівців Міжнародного Бюро Праці (МВП): «Широкий підхід – що охоплює фактично всю сферу життєдіяльності людини в процесі праці» [1]. На наш погляд, негативним моментом цієї позиції є обмеження сфери життєдіяльності людини процесом праці. Соціальний захист населення за межами працездатного віку в цьому визначенні не передбачений. «Вузький підхід – охоплює соціальне страхування та соціальну допомогу (як механізм соціального захисту)» [2].

Думка В.Д. Роїка з приводу змісту соціального захисту така: в широкому сенсі – «це комплекс заходів щодо захисту працівників від соціальних ризиків... охоплює всю сферу життєдіяльності працівників», у вузькому сенсі – «окремі складові цієї сфери» [3]. Інші вітчизняні автори наводять свої визначення щодо «соціального захисту населення» тільки в широкому сенсі слова.

Б.В. Ракітський: «...той суспільний порядок, в якому об'єкти можуть спиратися на суспільний лад при висуванні і відстоюванні своїх інтересів, при формуванні та відстоюванні свого положення в суспільстві» [4].

В.І. Щербаков: «...багатогранна система взаємопов'язаних з усіма законодавчими та виконавчими рішеннями різних рівнів економічних, правових і соціальних гарантій того, що будуть дотримані найважливіші соціальні права кожного члена суспільства» [2].

М.А. Горелов: «... – дії, що забезпечують реалізацію соціальних гарантій. Забезпечується шляхом створення систем соціального страхування і соціальної допомоги. Виділяється активний соціальний захист (передбачає активну політику на ринку праці і залучення коштів громадян в систему соціального страхування) і пасивний соціальний захист (полягає в переважному використанні коштів державних і громадських організацій)» [5].

У кандидатській дисертації Д.Г. Дорохіна соціальний захист в широкому сенсі слова представлений трьома блоками: соціальний захист працездатного населення, що працює (зайнятого) населення; соціальний захист непрацездатного та соціально слабкого населення; захист життєвих прав та інтересів всього населення в соціально-культурній сфері (освіта, охорона здоров'я, культура). Причому другий з наведених блоків Д.Г. Дорохін називає соціальним захистом у вузькому сенсі слова (власне соціальним захистом) [7].

Наведені вище точки зору дозволяють говорити про те, що багато авторів розглядають соціальний захист населення в широкому і вузькому сенсі, виділяють активний і пасивний соціальний захист, як його об'єктів виділяють працездатне, соціально вразливе і інші категорії населення. Ми вважаємо, що всі наведені трактування соціального захисту населення, по-перше, мають право на існування, по-друге, не позбавлені недоліків, оскільки деякі з них орієнтовані не на розкриття (відображення) сутності категорії, а на комплекс заходів по реалізації конкретних гарантій і прав, на громадський порядок, підтримку працездатного і непрацездатного населення, тобто на конкретні заходи або практичні заходи.

Ми вважаємо, що соціальний захист населення – це теоретико-економічна категорія і конкретна соціально-економічна практична діяльність, що передбачає визначення і виявлення актуальних напрямків і встановлений порядок забезпечення гідних умов життя і вільного розвитку всіх груп населення соціальної держави за допомогою проведення соціально-економічної політики, заснованої на діючих в даній країні міжнародних, загальнонаціональних (розроблених і прийнятих в цій країні), регіональних нормативно-законодавчих актах.

Оскільки під соціальним захистом населення ми розуміємо ще й конкретну соціально-економічну практичну діяльність, націлену на захист населення від усіх видів ризику, в тому числі соціального, економічного, професійного, тому вважаємо цілком правомірним використання категорій «соціальний захист» та «соціально-економічний захист» як синонімів.

Широкий сенс цього поняття полягає в виявленні актуальних на певний період напрямків соціального захисту всіх груп населення (працездатних, непрацездатних, соціально вразливих і т. д.) з урахуванням національних, регіональних особливостей і забезпеченні їм гідних умов життя і вільного розвитку.

Вузкий сенс категорії «соціальний захист населення», на наш погляд, полягає в забезпеченні практичної захищеності кожної з груп населення відповідно до проведеної соціально-економічної політики і наявної нормативно-законодавчої бази, яка і передбачає соціальні гарантії, пільги і т. п.

Соціальні гарантії – це прояв соціального захисту конкретної групи населення. Гарантувати і виконувати гарантії – це конкретні зобов'язання і справи (заходи, бюджети і т. п.), що мають адресну спрямованість, зміст, сенс.

Відмінною особливістю наших міркувань є те, що широкий і вузький зміст поняття «соціальний захист населення» зводиться не до поділу населення на різні категорії, а орієнтований на той рівень і обсяг завдань, які вирішуються на певному етапі соціально-економічного розвитку країни, регіону, визначаючи тут напрямки соціально-економічної політики.

Соціальний захист, на наш погляд, може бути представлений в різних видах:

- безпосереднього захисту (наприклад, встановлення гарантованої мінімальної оплати праці, тарифної ставки першого розряду і т. д.);

- самозахисту (наприклад, в даний час в Україні відповідно до законодавства людині надано право працювати в декількох організаціях без обмеження розміру доходів, з умовою подання інформації у вигляді декларації про доходи до податкових органів. Прагнення отримати більше коштів для існування при наявності вільного часу, ми вважаємо, можна розглядати як варіант самозахисту, дозволеного законодавством);

- підтримуючого захисту (наприклад, пенсійне забезпечення, адресні допомоги, дотації та ін.);

- профілактичного захисту (наприклад, створення сприятливих умов праці на виробництві, впровадження комплексу заходів з профілактики профзахворювань, проведення інструктажу та ін.);

Форма соціального захисту може бути грошовою та не грошовою: грошова – це забезпечення своєчасної виплати заробітної плати, правильна організація оплати праці, трудові пенсії, соціальні пенсії, допомоги сім'ям з дітьми, допомога по безробіттю; не грошова – надається найбільш беззахисним і безпорадним групам населення у вигляді спеціального обслуговування (в тому числі в будинках для людей похилого віку, пансіонатах, інтернатах), безкоштовного харчування, психологічної допомоги.

У числі методів реалізації соціального захисту населення в умовах ринку вважаємо за доцільне виділити наступні: нейтралізація інфляції (подолання знецінення посібників, заробітної плати, пенсій у зв'язку з підвищенням вартості

життя, подорожчання споживчого кошика і всього бюджету прожиткового мінімуму); надання спеціальних грошових виплат одержувачам допомоги, пенсій у зв'язку із зростанням цін; розмежування видів соціальної допомоги; оцінка нужденності; виділення інтересів дітей, інвалідів, пенсіонерів в якості пріоритетних; адресність соціальної допомоги.

На думку фахівців Міжнародного бюро праці, соціальний захист може здійснюватися у вигляді соціального страхування та соціальної допомоги. Ми розділяємо цю точку зору.

Соціальне страхування – особлива організаційно-правова форма соціального забезпечення. Державне соціальне страхування в Україні сьогодні реалізується через державні позабюджетні соціальні фонди.

В системі соціального захисту населення слід виділити напрям практичного характеру – соціальне обслуговування. Це діяльність соціальних служб з соціальної підтримки, надання соціально-побутових, соціально-медичних, психолого-педагогічних, соціально-правових послуг і матеріальної допомоги, проведення соціальної адаптації та реабілітації громадян, які перебувають у важкій життєвій ситуації.

Соціальні служби – установи, організації, незалежно від форми власності, які надають соціальні послуги.

Основними принципами соціального обслуговування є: адресність, доступність, добровільність, гуманність, пріоритетність надання соціальних послуг неповнолітнім, які перебувають у важкій життєвій ситуації, профілактична спрямованість.

Соціальне обслуговування повинно відповідати державним стандартам, які встановлюють основні вимоги до обсягу і якості соціальних послуг, порядку та умов їх надання. До установ соціального обслуговування незалежно від форм власності належать такі: комплексні центри соціального обслуговування населення, територіальні центри соціальної допомоги сім'ї і дітям, центри соціального обслуговування, соціально-реабілітаційні центри, соціальні притулки для дітей та підлітків, центри психолого-педагогічної допомоги, спеціальні будинки для одиноких та пристарілих. Порядок створення, діяльності, реорганізації та ліквідації установ і підприємств соціального обслуговування незалежно від форм власності регулюється цивільним законодавством України. Діяльність соціальних служб, а також громадян, які займаються підприємницькою діяльністю по соціальному обслуговуванню населення без утворення юридичної особи, здійснюється на підставі ліцензії, виданої органами виконавчої влади суб'єктів України в порядку, встановленому Кабінетом Міністрів України.

**Висновки з даного дослідження і перспективи.** Вирішення зазначених вище проблем потребує розробки концептуальних напрямів розвитку соціального забезпечення населення з посиленням адресності надання соціальної допомоги найменш захищеним верствам населення.

**Список літератури:**

1. Оцінка міжнародної програми МВП. Женева, 1984. 87 с.
2. Радянський ринок: соціальний захист людини. Навч. посібник. М.: Дело, 1991. 203 с.
3. Роїк В.Д. Соціальний захист працівників від професійних ризиків. М.: Черноголовка, 1994. 282 с.
4. Ракитський Б.В. Соціальна захищеність і її типи // Зап. економіки. 1992. № 7. С. 4-17.
5. Горелов М.А., Тучков А.І. Енциклопедія праці та зайнятості. СПб. 1997. 239 с.

**Муромец Н.Е., Болда О.Ю.**

Харьковский торгово-экономический институт  
Киевского национального торгово-экономического университета

**ПОНЯТИЕ СОЦИАЛЬНОЙ ЗАЩИТЫ И ЕГО СТРУКТУРА В УКРАИНЕ****Аннотация**

В статье рассмотрено содержание понятия «социальная защита населения», его становление и развитие. Также обоснованы основные особенности социального страхования и социальной помощи населению. Выявлены основные проблемы социальной защиты населения Украины и предложены пути их решения. Выделены основные направления обеспечения социальной защиты населения. Дано авторское определение социальной защиты населения.

**Ключевые слова:** социальная защита, социальная помощь, населения, социальное обслуживание, адресная помощь населению.

**Muromets N.E., Bolda O.U.**

Kharkiv Institute of Trade and Economics  
of Kyiv National University of Trade and Economics

**THE CONCEPT OF SOCIAL SECURITY AND ITS STRUCTURE IN UKRAINE****Summary**

The article discusses the concept of «social security», his formation and development. Also proved the main features of social insurance and social help to the population. There were detected the main problems of social protection of the population of Ukraine and ways of their solution are proposed. The main directions of ensuring social protection of the population are allocated. Author's definition of social protection of the population is given.

**Keywords:** social security, social assistance, population, social services, categorical (entitlement) assistance.

УДК 353.2

**СТРАТЕГІЧНІ ПРІОРИТЕТИ СОЦІАЛЬНО-ЕКОНОМІЧНОГО РОЗВИТКУ РЕГІОНІВ****Муромець Н.Є., Соколовська О.О.**Харківський торговельно-економічний інститут  
Київського національного торговельно-економічного університету

Досліджено сучасні теоретико-методологічні основи стратегічного планування соціально-економічного розвитку регіонів. Визначено ознаки та принципи планування регіонального розвитку в українській та європейській практиці. Розглянуто досвід у сфері стратегічного планування зарубіжних країн. Визначено сучасні пріоритети стратегічного регіонального розвитку.

**Ключові слова:** стратегічне планування, регіон, кластер, інноваційний розвиток, соціально-економічний розвиток.

**Постановка проблеми.** Сучасні умови розвитку визначають, що кожна країна має певні перспективи для подальшого розвитку національної економіки. Для їх досягнення формуються стратегії соціально-економічного розвитку, в яких визначаються цілі та методи їх досягнення. При розробленні державних стратегій приймають участь політичні діячі, провідні економісти, громадські діячі, при цьому доволі часто створюються спеціальні науково-дослідні установи.

Незважаючи на значущість проведених досліджень провідними науковцями, актуальним залишається питання подальшого розвитку теоретико-методологічної основи планування розвитку регіонів, а саме застосування зарубіжного досвіду при розробці майбутніх стратегій соціально-економічного розвитку.

**Аналіз останніх досліджень і публікацій.** Дослідженням питань формування стратегії розвитку займалися такі відомі дослідники як А. Чандлер, І. Ансофф, М. Портер, Г. Мінцберг. Серед вітчизняних дослідників, які займаються питаннями стратегічного планування, присвячені роботи Е. М. Лібанової, В. Г. Барицької, Р. Р. Білик, Н. П. Ситникова, В. М. Геєць, Я. Жаліло.

**Мета статті.** Головною метою цієї роботи є визначення української практики стратегічного планування розвитку регіонів з елементами європейської практики стратегічного планування.

**Виклад основного матеріалу.** Сучасні світові економічні процеси надають розуміння про структурні перетворення в провідних економіках світу. Для досягнення провідних конкурентних позицій на світовому ринку регіони долучаються до пошуку нових стратегічних векторів розвитку. Стратегічне планування у даному випадку виступає формою державного управління, за якого, в умовах невизначеності зовнішнього середовища, побудована відповідна система ефективного ресурсовикористання, що дозволяє досягти конкурентних переваг на внутрішньому та зовнішньому ринках та усунути наявні слабкі сторони розвитку.

Загалом, стратегічне планування – це процес визначення цілей розвитку, формування завдань та показників соціального та економічного розвитку суспільства, разом з тим, розробка механізмів реалізації цих цілей та встановлення відповідальності органів виконавчої влади у досягненні цих цілей. Результатом даного процесу є стратегія розвитку, яка розробляється на пері-

од від 5 до 10 років та є адаптивною до змін зовнішнього середовища. При розробленні стратегії визначаються конкурентні переваги, слабкі сторони, можливості та загрози розвитку регіону, на основі яких опрацьовуються декілька варіантів сценаріїв соціально-економічного розвитку.

Території є різними за своїм розташуванням, природними, кліматичними та іншими характеристиками, що зумовлює необхідність їх поділу на певні частини – регіони. Різні законодавчі підходи щодо визначення поняття регіон надаються у табл. 1.

Поділ територій на регіони робиться з різних причин та здійснюється відповідно до цілей дослідження чи практичної діяльності. Основними є управлінські цілі, а саме – управління регіональним розвитком, під чим розуміють сукупність методів, форм, принципів та засоби впливу на соціально-економічні процеси регіону.

В європейських країнах наявність документу, в якому визначені всі пріоритети та цілі розвитку територій на довгостроковий період, закріплено на законодавчому рівні та є базовим документом для координації діяльності між різними рівнями влади та для прийняття рішень з розподілу фінансових ресурсів.

Кожна країна має свої пріоритети соціально-економічного розвитку, що враховують як сформовану внутрішню і зовнішню ситуацію, так і менталітет нації, наявний потенціал, національні інститути і процедури. Існуючі в країні соціальні, економічні, екологічні та інші пріоритети повинні бути інтегровані в національну стратегію соціально-економічного розвитку, а сприяння партнерів з розвитку має враховувати ці пріоритети.

При визначенні стратегічних пріоритетів в рамках національної стратегії соціально-економічного розвитку зазвичай виділяється генеральна мета. Як тільки визначена генеральна мета стратегії, можна вибирати стратегічні пріоритети та загальні завдання. Наприклад, генеральна мета і пріоритети в стратегії «Європа 2020»: стратегія для «розумного», стійкого та інклюзивного зростання, де «розумне зростання» передбачає розвивати економіку, засновану на знаннях та інноваціях; стійке зростання – підтримувати більш ресурсоефективну, «зелену» і конкурентоспроможну економіку; інклюзивне зростання – стимулювати економіку з високою зайнятістю для соціальної і територіальної єдності [9].

В зарубіжних країнах простежується узгодження стратегічних планів різних суб'єктів

## Визначення поняття «регіон»

Джерело	Сутність визначення
Інститут регіональних та євроінтеграційних досліджень «ЄвроРегіо Україна» [7]	Регіон – (франц. region, від лат. region – область, район) – територія, яка відрізняється від інших територій за рядом ознак і характеризується певною цілісністю та взаємопов'язаністю її складових елементів. Регіони виділяються з території відповідно до певних цілей і завдань, найголовнішою з яких є управління розвитком регіону. Регіони можуть бути будь-якого розміру – від міста (або району у великому місті) до величезних регіонів всередині континенту.
Європейський парламент [10]	Регіон – це територіальна цілісність, яка розглядається з географічної точки зору, або чітко окреслена територіальна організація, де населення має специфічну ідентичність, яка направлена на стимулювання та розвиток культурної, економічної та соціальної сфери.
Асоціація європейських регіонів [8]	Регіон – це територіальне утворення, встановлене, згідно з законодавством, на рівні, який є безпосередньо нижчим після державного і наділене правом політичного самоврядування. Регіон визнається національною конституцією або законодавством, яке гарантує його автономію, самобутність, владні повноваження та організаційну структуру.
Конституція України (ст. 132-133) [3]	Частина території, яка характеризується збалансованістю і соціально-економічним розвитком регіонів, з урахуванням їх історичних, економічних, екологічних, географічних і демографічних особливостей, етнічних і культурних традицій.
Закон України «Про засади державної регіональної політики» (2015), Закон України «Про стимулювання розвитку регіонів» (2005) [1, 2]	Регіон – автономні республіки, області України та міста зі спеціальним статусом

і ієрархічних рівнів: центральних, регіональних та муніципальних; національних і міжнародних; державних і корпоративних і т. д. Багатомірне узгодження інтересів повинно здійснюватися як при розробці стратегії соціально-економічного розвитку країни, так і при її виконанні. Так, для реалізації положень стратегії «Європа 2020» Європейський Союз визначив сім ключових ініціатив (програм) за такими напрямками, як [9, 11]: інноваційна політика, підтримка молоді, цифрові технології, ресурсоефективність, промислова політика в умовах глобалізації, зайнятість і ринок праці, протидія бідності. Кожна країна – член ЄС готує свою програму для досягнення цілей, визначених у стратегії «Європа 2020». Для кожної країни на основі Номенклатури територіальних одиниць NUTS визначаються цільові індикатори, за якими ведеться регулярний моніторинг і звітність.

В сучасному світі інформаційні трансформації відбуваються чи не щодня, що зумовлює модернізацію регіонів. У сучасних умовах Україна обрала вектор інтеграції до Європейського Союзу, який виступає одним з провідних генераторів програм регіонального розвитку, тому актуальним є врахування саме цього досвіду при розробці сучасних стратегій регіонального розвитку. Глобалізаційні процеси спонукають певні країни та регіони до співпраці, та ділитися власним досвідом регіонального розвитку.

В українській практиці для формування лідерських позицій за рівнем соціально-економічного розвитку на законодавчому рівні необхідно провести ряд організаційно-управлінських та структурних змін. Це необхідно для застосування на базі регіону кластерної моделі управління регіональним розвитком.

Формування кластерів є незмінною практикою серед представників малого та середнього бізнесу в Європі. Головним завданням керівника кластеру є побудова ефективної моделі співпраці, представників малого та середнього бізнесу, представників науки та освіти, а також представ-

ників влади. Не зважаючи на те, що кластерний підхід розвитку має довготривалий характер, світова практика показує, що це один з найбільш ефективних методів залучення необхідних економічних ресурсів для розвитку регіону.

Зарубіжний досвід свідчить про те, що створення кластерів сприяє розвитку інфраструктури та інновацій, що у свою чергу забезпечує збільшення кількості робочих місць. Компаніям-учасникам в кластеру значно легше знаходити партнерів, у тому числі на спеціалізованих конференціях, де представляються функціонуючі кластери їх представниками.

Кластерна модель, яка є важливим фактором формування економічного розвитку, вже застосовується в українській практиці, але ще не набувала популярності. Найпоширенішими сферами, у яких було сформовано кластери в Україні, є аграрна (Хмельницька, Закарпатська, Харківська та інші області), інформаційних технологій (Львів, Харків, Миколаїв та Черкаси) та туризму (Київська, Сумська, Львівська та Одеська області) [6].

Кластер являє собою неформальну інтеграцію підприємств, які поєднані між собою за технологічною та економічною ознакою, та територіальною близькістю. Кластери формуються на базі наявної в регіоні виробничої та ресурсної бази, інфраструктури, науково-дослідних інститутів та ВНЗ, які взаємодоповнюють один одного. Застосування кластерної моделі характерно для інноваційних регіонів, які є поєднанням економічної, соціальної та інвестиційних політик, що є важливим фактором розвитку регіону.

Разом з тим, починають розвиватись теорії інноваційного розвитку, яка передбачає досягнення конкурентоздатності регіону шляхом створення інноваційної інфраструктури. Вагомою умовою даної теорії є налагодження ефективної системи співробітництва та значні державні інвестиції.

Світова практика регіонального розвитку доводить, що найбільш ефективним способом до-

сягнення конкурентних переваг є створення на базі регіону саме інноваційного центру. Тому створення саме такого інноваційного середовища є основою вдосконалення регіональної політики.

Дослідження та розробка теорій саме інноваційного розвитку територій було викликане відставанням у середині ХХ ст. країн-ЄС від їх лідерів США, Японії та Кореї. Застосування стратегії інноваційного розвитку надало їм можливість стати гідними конкурентами на міжнародному ринку інновацій. Сучасні дослідники стверджують, що між рівнем інноваційного розвитку та добробутом існує прямо пропорційний зв'язок. Розробка конкурентоспроможної економіки спирається не лише на інновації у вигляді технологій, а й на розроблення організаційно-управлінських інновацій. На даному етапі розвитку країни ЄС створюють єдине науково-технологічне простору, збільшують фінансування науково-дослідних робіт, створення нових механізмів горизонтальної та вертикальної координації [5]. Досягнення цієї мети можливе за рахунок стимулювання інвестицій, шляхом формування ефективної інноваційної стратегії розвитку, що поєднує у собі організаційно-управлінські, економічні та інвестиційні механізми.

Сучасний перехід до нових технологій та нових організаційно-управлінських моделей спричиняє зміни в сфері зайнятості. Щороку ринок зайнятості зазнає певних трансформацій, набуваючи нових форм та видів, що потребує відповідного державного регулювання. Політика органів державної влади має бути спрямована не лише на подолання негативних тенденцій, а й створенню нових робочих місць, а саме в сфері інновацій.

Світові глобалізаційні процеси стимулюють розвиток інноваційних видів зайнятості, чому сприяють розвиток соціально-економічних, демографічних та науково-технічних чинників. Досліджуючи досвід ЄС в сфері інноваційної політики, можна зазначити, що вона діє згідно Лісабонської стратегії розвитку «Європа 2020», яка базується на засадах використання потенціалу людини для забезпечення ефективного розвитку та підвищення конкурентоспроможності економіки.

Визначені пріоритети є основою для створення інноваційного потенціалу регіону у вигляді висококваліфікованого населення в регіоні та формування соціально-економічних умов для забезпечення сталого розвитку суспільства. Правильним є твердження В. М. Гейця та В. П. Семиноженка, що праця пов'язана з інноваціями є ознакою становлення постіндустріального суспільства, згідно якого традиційна форма праця замінюється знаннями. Згідно даної концепції розвитку, трудова діяльність замінюється творчою складовою, а завданнями організації є накопичення розумового капіталу, нагромадження знань та передача інформації [4].

**Висновки і пропозиції.** Дослідження сучасних реалій стратегічного планування соціально-економічного розвитку та вивчення закордонного досвіду дає можливість визначити наступні стратегічні пріоритети.

1. Під стратегією розвитку слід розуміти сукупність дій органів державної влади, які поєднуються зі стилями управління, механізмами комунікації та передачі інформації, а також системою прийняття рішень, сприяють досягненню поставлених цілей. Державна стратегія розвитку є вектором, при розробці стратегії соціально-економічного розвитку регіону.

2. Для формування лідерських позицій за рівнем соціально-економічного розвитку на базі регіонів України необхідно провести ряд організаційно-управлінських та структурних змін, а саме застосування кластерної моделі управління регіональним розвитком. Світова практика регіонального розвитку доводить, що найбільш ефективним способом досягнення конкурентних переваг є створення на базі регіонів інноваційного центру, розробки якого дозволять підвищити конкурентні позиції регіону як на національному, так і міжрегіональному рівнях.

3. Створення інноваційного кластеру в регіоні потребує створення відповідних висококваліфікованих кадрів на ринку. Перехід від традиційних видів праці до інноваційних потребує створення відповідної системи освіти системи, яка «випускатиме» кваліфікованих кадрів та включатиме механізм перепідготовки кадрів, для конкурентоздатності на ринку праці.

## Список літератури:

1. Закон України «Про засади державної регіональної політики» від 5 лютого 2015 р. № 156-19 [Електронний ресурс] // Верховна Рада України. – Офіц. веб-сайт. – Режим доступу: <http://zakon3.rada.gov.ua/laws/show/156-19>.
2. Закон України «Про стимулювання розвитку регіонів» від 8 вересня 2005 р. № 2850-15 [Електронний ресурс] // Верховна Рада України. – Офіц. веб-сайт. – Режим доступу: <http://zakon3.rada.gov.ua/laws/show/2850-15>.
3. Конституція України від 28 червня 1996 р. № 254к/96-вр [Електронний ресурс] // Верховна Рада України. – Офіц. веб-сайт. – Режим доступу: <http://zakon3.rada.gov.ua/laws/show/254%D0%BA/96-%D0%B2%D1%80/page>.
4. Людський розвиток в Україні. Інноваційні види зайнятості та перспективи їх розвитку (кол. моногр.) / за ред. Е.М. Лібанової; Ін-т демографії та соціальних досліджень ім. М.В. Птухи НАН України. – К., 2016. – 328 с.
5. Людський розвиток в Україні. Модернізація соціальної політики: регіональний аспект (колективна монографія) / за ред. Е.М. Лібанової; Ін-т демографії та соціальних досліджень ім. М.В. Птухи НАН України. – К., 2015. – 356 с.
6. Розвиток регіонів України через кластери [Електронний ресурс] // Києво-Могилянська Бізнес Школа. – 2017. – Режим доступу до ресурсу: <https://kmb.s.ua/news/rozvitok-regioniv-ukrayini-cherez-klasteri>.
7. Словник з регіональної політики [Електронний ресурс] // Інститут регіональних та євроінтеграційних досліджень «ЄвроРегіо Україна». – Режим доступу: <http://www.eru.org.ua>.
8. Статут АЕР [Електронний ресурс] // Асоціація європейських регіонів. – Режим доступу: <https://aer.eu/aer-statute>.
9. Europe 2020. A strategy for smart sustainable and inclusive growth: [Electronic resource] // European Commission. – 2010. – Access Mode: [https://ec.europa.eu/info/index\\_en](https://ec.europa.eu/info/index_en).



10. European Parliament [Electronic resource] // Official website. – Access mode: <http://www.europarl.europa.eu/portal/en>.
11. Poland Case Study. Analysis of National Strategies for Sustainable Development [Електронний ресурс]. – Режим доступу: [http://www.iisd.org/pdf/2004/measure\\_sdsip\\_poland.pdf](http://www.iisd.org/pdf/2004/measure_sdsip_poland.pdf).

**Муромец Н.Е., Соколовская О.А.**

Харьковский торгово-экономический институт  
Киевского национального торгово-экономического университета

## **СТРАТЕГИЧЕСКИЕ ПРИОРИТЕТЫ СОЦИАЛЬНО-ЭКОНОМИЧЕСКОГО РАЗВИТИЯ РЕГИОНОВ**

### **Аннотация**

Исследованы современные теоретико-методологические основы стратегического планирования социально-экономического развития регионов. Определены признаки и принципы планирования регионального развития в украинской и европейской практике. Рассмотрен опыт в сфере стратегического планирования зарубежных стран. Определены современные приоритеты стратегического регионального развития.

**Ключевые слова:** стратегическое планирование, регион, кластер, инновационное развитие, социально-экономическое развитие.

**Muromets N.E., Sokolovska O.O.**

Kharkiv Institute of Trade and Economics  
of Kyiv National University of Trade and Economics

## **STRATEGIC PRIORITIES OF SOCIO-ECONOMIC DEVELOPMENT OF REGIONS**

### **Summary**

The modern theoretical and methodological foundations of strategic planning of social and economic development of regions are investigated. The signs and principles of regional development planning in Ukrainian and European practice are determined. The experience in the sphere of strategic planning of foreign countries is considered. The modern priorities of strategic regional development are determined.

**Keywords:** strategic planning, region, cluster, innovative development, social and economic development.

# КУЛЬТУРОЛОГІЯ

УДК 008(477.53)«18»

## ДО ПРОБЛЕМИ СТАНОВЛЕННЯ РЕГІОНАЛЬНОЇ КУЛЬТУРИ ПОЛТАВЩИНИ XIX СТОЛІТТЯ

Литвиненко А.І.

Полтавський національний педагогічний університет  
імені В.Г. Короленка

У статті висвітлено етапи становлення регіональної культури Полтавщини XIX століття. Доведено, що формування регіональної культури полтавського краю мало багато ознак загальнонаціонального культуротворення. Початковий етап соціокультурного формування регіональної культури (1800-1830) був пов'язаний з діяльністю генерал-губернаторів князів О. Б. Куракіна і М. Г. Репніна-Волконського і характеризувався посиленням впливу в суспільстві місцевого українського дворянства, вагомими досягненнями в економіці, освіті, культурі та мистецтві. Упродовж другої половини XIX століття (другий етап) формування регіональної культури Полтавщини відбувалося під впливом широких суспільно-політичних рухів, спрямованих на пропаганду національних ідей, просвітництва й освіти серед народу. Високоосвічена і ліберально налаштована інтелігенція краю намагалася реалізувати власну просвітницьку діяльність усупереч урядовим заборонам, царським утискам і переслідуванням.

**Ключові слова:** регіональна культура, Полтавщина XIX століття, соціокультурне середовище.

**Постановка проблеми.** Дослідження культури окремих регіонів України, їх генезису, структури, розвитку й функціонування є актуальним і важливим напрямком сучасної гуманітаристики. Культура кожного регіону унікальна, вона синтезує в собі цінності, форми й способи життя людей в умовах конкретної території і на їх основі вибудовує свій продуктивний варіант культури, тісно пов'язаний з національною культурою, тобто – культуру регіональну. «Регіональна культура – варіант загальнонаціональної культури і водночас самостійне явище, що володіє характерними закономірностями розвитку та логікою історичного існування. Їй притаманний свій набір функцій, продукування специфічної системи соціальних зв'язків, власний тип особистості, здатність впливати на загальнонаціональну культуру загалом» [8, с. 8]. Осмислення феномену регіональної культури необхідне як для встановлення її ролі в процесі загальнонаціонального культуротворення, так і для з'ясування вагомості здобутків української культури в європейському та світовому вимірі.

Об'єктом дослідження регіональної культури виступає регіон – етнотериторіальне утворення в рамках усього етносу, що за історичною долею та етнічними особливостями його населення є самобутнім, зафіксованим в історичних документах і відтвореним у крайовій символіці, історичній пам'яті людей та етнічній самосвідомості [13, с. 60].

**Мета дослідження** – схарактеризувати етапи формування регіональної культури Полтавщини XIX століття.

**Виклад основного матеріалу.** Початком становлення Полтавщини як окремого соціокультурного регіону з його природно-географічними, економічними, історико-культурними особливостями слід вважати територіальну визначеність краю, що складалася історично. На думку відомого українського історика А. Пономарьова, «ви-

значальним моментом зародження регіону є його назва, особливо, коли вона зафіксована документами і зберігається в пам'яті людей <...> а наявність кордону (чи то державного, адміністративного, або соціального чи природного) як одного із визначальних індикаторів регіону – однією з умов формування регіонального типу культури» [13].

Перша літописна згадка про Полтаву належить до 1174 року – часів Київської Русі (VI – XIII ст.), коли значна територія полтавських земель входила до складу Переяславського князівства (Середнє Подніпров'я). Незважаючи на те, що історичні відомості про існування поселень на території Полтавського краю сягають глибокої давнини (початок VII століття), лише у літописі XII століття вказано на існування селища Лтави або Олтави (сучасної Полтави) на річці Ворсклі [10, с. 293].

Значення Полтавщини як окремого регіону поступово зростає у добу Гетьманщини (XVII – VIII ст.), коли на території краю (Центральне Лівобережжя) формувалися й активно діяли полки визвольної армії Богдана Хмельницького (Полтавський полк, Миргородський полк, Лубенський полк, Гадяцький полк, Переяславський полк, Прилуцький полк). Особливо відомим Полтавський край став на початку XVIII століття після перемоги російської армії над шведськими військами (битва під Полтавою 1709 року). Незважаючи на те, що загалом для України події Полтавської битви сучасні історики оцінюють неоднозначно, як «полтавську катастрофу» [11], для самої Полтавщини вони мали позитивні наслідки: широка популярність краю сприяла його активному соціокультурному розвитку.

Потужне формування регіональної культури розпочалося наприкінці XVIII століття у період поновлення державної автономії України у межах Російської імперії [6]. Датою фактичного утворення Полтавщини як окремого регіону, на нашу думку, є 1802 рік, коли Полтавська

губернія вийшла зі складу губернії Малоросійської і здобула територіальну й економічну незалежність. За даними «Списка населённых мест Российской Империи», за площею території новоутворена губернія посідала тридцять дев'яте місце серед 65 губерній і областей Російської імперії. Водночас у порівнянні з деякими Європейськими країнами Полтавська губернія територіально перевищувала Грецію на 16,86 кв. миль; Швейцарію і Голландію – майже у півтора рази; Бельгію – більш ніж у 1,5 рази; Віртембергське королівство – у 2,5 рази; утричі – Саксонське королівство і Велике герцогство Баденське і майже у шість разів – Велике герцогство Гессенське [15, с. 3].

До сприятливих кліматичних умов і багатих природних ресурсів полтавського краю, що завжди були запорукою високих темпів розвитку промисловості і сільського господарства, на початку XIX століття додалися ще й економічні фактори – колонізація півдня України, зростання обсягів торгівлі і завоювання нових торговельних центрів на Півдні. Зокрема, 1852 року до Полтави із Ромен було переведено один із найбільших на Лівобережній Україні XVIII століття Іллїнський ярмарок («это знаменитое торжище», як охарактеризував його Т. Г. Шевченко у своїх щоденникових записках). Ярмарок посідав перше місце у Великоросійській імперській державі з торгівлі вівною і був важливою ланкою торговельної мережі країни [12].

Позитивно на розвиток регіональної культури Полтавщини вплинули й ті обставини, що саме Полтава упродовж 1800-1830 років стала центром управління вищої російської адміністрації Лівобережної України (Малоросійського генерал-губернаторства). Тогочасні керівники губернії – князь О. Б. Куракін та військовий генерал-губернатор М. Репнін-Волконський були високоосвіченими діячами з прогресивними поглядами і міцними державницькими позиціями. Вони будували свою діяльність на симпатії до українства й розумінні місцевих проблем, що мало позитивний вплив на розбудову культури краю загалом. Водночас і найвидатніші представники української аристократії XIX століття були маєтково та службово пов'язані з Полтавщиною. Провідними осередками української культури, мистецтва і навіть української політики на Полтавщині свого часу вважалися великопанські садиби Д. Трощинського (Кибинці), Капністів (Обухівка), Муравйових-Апостолів (Хомутець), Галаганів (Сокиринці).

Велике прогресивне значення у соціокультурному формуванні Полтавського регіону відіграв перший малоросійський генерал-губернатор, перший губернатор Полтавської губернії, провідний діяч Російської імперії, князь Олександр Борисович Куракін. Обравши центром генерал-губернаторства і місцем свого постійного перебування Полтаву, він розпочав активне будівництво адміністративного та суспільного центру міста – круглої площі з прилеглими до неї торговими рядами. З цією метою до Полтави на посаду губернського архітектора був запрошений вихованець московської архітектурної школи М. А. Амвросимов. За його проектом, реалізованим у 1803-1805 роках, місто розбудовувалося на зразок північної ро-

сійської столиці, Полтаву навіть стали називали «малим Петербургом» [12, с. 692-693].

Перші враження від перебування в Полтаві О. Б. Куракін висловив у своїх листах із Малоросії. Полтавське дворянство на кожному кроці засвідчувало «удовольствие видеть среди себя»; полтавський господар найнятої квартири виявляв «примеры угодливости», а культурний рівень місцевої знаті приємно вразив князя. Відвідавши один із полтавських балів, О. Б. Куракін зі здивуванням констатував, що там панував гарний смак, не гірший, ніж в обох російських столицях, що панни надзвичайно виховані, люб'язні та веселі, добре танцюють кадрили [9, с. 45].

Князь Куракін вважав себе першовідкривачем Малоросії, багатства якої мали прислужитися імперії [16]. Його діяльність була спрямована передусім на поліпшення економічного розвитку краю і відзначалася активним залученням до роботи на українських землях німецьких колоністів з метою ознайомлення селян і козаків із досконалішими способами господарювання, розвитком фабричної промисловості. За його ініціативи із Саратовської губернії – запрошено кілька німецьких родин – спеціалістів з випалювання цегли й уже в 1803 році на околиці Полтави з'явилися дві невеликі цегельні, де українські кріпаки переймали досвід німецьких майстрів. У 1808 році цар Олександр I схвалив пропозицію О. Б. Куракіна про запрошення в Росію німецьких сукноробів. Відтоді було започатковане сукновальне виробництво у Кременчуці, Костянтинграді та Полтаві. У Кременчуці було засновано чотири валяльні фабрики, у тому числі підприємства Геліцера і Рупрехта, де виготовляли сукно для війська, і панчішна фабрика Фейхенбаха. У Полтаві 1810 року колоніст Кіршстен за допомогою механіка В. Енгеля спорудив сукновальню. Для будівництва тут німецької слободи було виділено 12 десятин землі. Перша група поселенців у складі 137 осіб прибула до Полтави у серпні 1809 року [3, с. 346-347]. За сприяння О. Б. Куракіна за проектом московського фахівця у Полтаві було закладено ботанічний сад (обладнаний оранжереями, парниками, сушильнями) з метою забезпечення першої полтавської аптеки необхідною лікарською сировиною [16, с. 176].

Стимулюючи дії місцевого дворянства у розвитку шкільництва, 1802 року губернатор О. Б. Куракін запросив на посаду директора училищ Полтавської губернії відомого поета і громадського діяча, виконувача обов'язків полтавського генерального судді В. В. Капніста і надав приміщення генерал-губернаторського будинку для відкриття першої у Полтаві чоловічої гімназії (1808). Нагадаємо, що вихованцями Полтавської Першої чоловічої гімназії у різні роки були: український публіцист, історик, літературознавець, фольклорист і письменник М. П. Драгоманов; український драматург і театральний діяч М. П. Старицький; видатний математик, академік Петербурзької АН М. В. Остроградський; український письменник і громадський діяч Л. І. Глібов; український фізик М. Д. Пильчиков; етнограф і мистецтвознавець В. П. Горленко; художник і скульптор Л. В. Позен; патріарх Мстислав та інші.

О. Б. Куракін досить прихильно ставився до історичного минулого Полтавщини. За його під-

тримки було прийнято рішення про спорудження у центрі міста монумента Слави – колони з орлом у пам'ять 27 червня 1709 року, були запроваджені щорічні урочисті панахиди на вшанування воїнів Петра I, похованих у Шведській могилі.

Одним із найвпливовіших представників центрального уряду Малоросії, який пов'язав свою діяльність з Україною, був військовий і державний діяч Микола Григорович Репнін-Волконський. Під час свого губернаторства на Полтавщині (1816-1834) він обіймав посаду військового генерал-губернатора Малоросії і керівника господарської частини Полтавської та Чернігівської губерній. Відомий історик О. Лашкевич так характеризував М. Г. Репніна-Волконського: «Це був високогуманний адміністратор. Він любив свій край, турбувався про благоустрій всього населення, охороняв інтереси кріпосних та енергійно відстоював ще існуючі права козацтва, у зв'язку з чим накликав на себе підозру у сепаратизмі, що зовсім не узгоджувалося з його піднесеними намірами, духом та обставинами того часу» [5, с. 49-50].

З метою прилучення губернського дворянства на бік імперії Репнін виносив ідею заснування у Полтаві кадетського корпусу – середнього навчального закладу для дворянських дітей – і власноруч написав правила для його вихованців. Навчання у кадетському корпусі забезпечувало молодим дворянам військову кар'єру і посаду в цивільних установах. Для Малоросії це було надзвичайно важливим питанням, бо ще з минулого століття у російський Дворянський кадетський корпус заборонялося приймати вихідців з України не дворянського походження [16]. Із заснуванням у Росії 1830 року губернських кадетських корпусів за Полтавським закріплювалися також Катеринославська, Слобідсько-Українська та Курська губернії [2, с. 56].

За клопотанням князя у Полтаві 1818 року було відкрито інститут шляхетних панянок, який спершу перебував під опікою та на утриманні дружини генерал-губернатора Варвари Олексіївни як пансіон для дітей зuboжілих полтавських дворянських родин [4, с. 16]. Цей навчальний заклад надавав середню освіту дівчатам. Він був першим на Лівобережній Україні (у Києві Інститут шляхетних дівчат засновано у 1837 році) та шостим у Росії. Відтепер малоросійське дворянство навчало дітей вдома, не відправляючи їх до російських столиць.

Прихильник ідей епохи Просвітництва М. Г. Репнін-Волконський услякю сприяв розвитку української культури на Полтавщині. Нагадаємо, що губернатор підтримував діяльність Полтавського театру і дозволив постановку п'єс українською мовою, розпочав збирати кошти для викупу з кріпацтва талановитого актора Михайла Щепкіна. За його підтримки вперше побачило світ друковане видання п'єси Івана Котляревського «Наталка Полтавка» і розпочав свою працю «История Малой России» відомий історик Д. Бантиш-Каменський. Сам М. Репнін написав до книги розділ про битву під Берестечком. Губернатор мав добрі стосунки з полтавською знаттю і неодноразово бував у Д. Трощинського в Кибицях, де переглядав вистави домашнього театру; товаришував з Капністами, у помісті яких (Яготин, 1842) познайомився з Т. Шевченком.

Загалом державницька політика, яку впроваджували генерал-губернатори князь О. Б. Куракін і М. Г. Репнін-Волконський, була спрямована на інтегрування малоросійської провінції у тогочасний економічний і соціокультурний простір Російської імперії, тобто певною мірою поряд із зростанням економічного потенціалу краю така діяльність могла би нівелювати своєрідні, властиві саме Полтавському регіону, особливості розвитку культури. Однак висока освіченість цих діячів, широкі обрії світосприйняття, симпатії до українства і толерантність у стосунках з місцевою елітою врешті-решт позначився для Полтавщини істотними прогресивними соціокультурними наслідками. В економічній сфері ці наслідки характеризувалися розробкою новітніх технологій виробництва й удосконаленням методів господарювання, організацією нових високотехнологічних підприємств, зокрема через заповнення досвіду німецьких колоністів. До речі, їх запрошення до співпраці у сфері економіки мало важливе значення і для розвитку місцевої культури, яка збагачувалася інонаціональними впливами. Помітні позитивні зміни спостерігаємо й у розбудові соціокультурного простору Полтави, розвитку різних культурних сфер, зокрема архітектури, садово-паркового мистецтва, а також медицини й фармакології. Завдяки суттєвій фінансовій підтримці губернськими керівниками діячів української культури у регіоні істотно поживаються музичне виконавство, театральна справа, освіта. Саме на Полтавщині – вперше на території Лівобережної України – відбувається впровадження європейських форм освіти: відкриваються навчальні заклади нового типу (Інститут шляхетних дівчат).

Розглянемо докладніше стан розвитку освітньої справи. Згідно з урядовими реформами 1802-1804 років щодо єдиної для всієї Російської імперії системи освіти, за якими передбачено заснування нижчих, середніх і вищих шкіл, на Полтавщині почала складатися мережа культурно-освітніх закладів; широкого розвитку набула початкова і середня освіта. У цей час на Лівобережній Україні почали функціонувати перші українські університети – у Харкові (1805 – заснований зусиллями місцевого дворянства під керівництвом В. Каразіна) і в Києві (1834). Усього в губернії на той час діяло 2446 навчальних закладів, де налічувалося 137028 учнів (106620 юнаків і 30408 дівчат). Середню ланку освіти репрезентували: Полтавський інститут шляхетних дівчат; Полтавський кадетський корпус (1840), вісім гімназій, з яких п'ять жіночі, три реальні училища; п'ять жіночих прогімназій; Полтавська духовна семінарія; три жіночі єпархіальні училища. Початкову освіту надавали парафіяльні школи та народні училища. У 1830 році у Полтаві була заснована перша громадська бібліотека, вперше почали виходити періодичні видання. Виникнення періодичних видань на Полтавщині належить до періоду, який у полемічній дискусії українських дослідників-бібліографів отримав назву «доби української преси іншими мовами» (1816-1834). Першими газетними виданнями у регіоні були «Полтавские губернские ведомости» (1838-1919) та «Полтавские епархиальные ведомости» (1863-1918).

Подальше становлення соціокультурного середовища Полтавщини (середини і другої половини XIX століття) відбувалося під впливом розвитку громадського руху й ідей народництва, що розповсюджувалися в Україні з середини XIX століття. Ліберальні й демократичні ідеї учасників «Громад» реалізувалися, насамперед, у культурно-освітній роботі, в організації освітніх гуртків і недільних шкіл, влаштуванні театральних вистав і народних читань, видавництві популярної літератури для народу, збиранні та вивченні українського фольклору, колекціонуванні старожитностей. Діяльність громад підтримував перший в Україні громадсько-політичний і літературний журнал «Основа», одним із засновників якого був український громадський діяч, учений, журналіст і педагог В. Білозерський (1825-1899). Він безпосередньо був пов'язаний із Полтавщиною й упродовж 1846-1847 років працював учителем у Полтавському кадетському корпусі. Важливим осередком у справі відродження української культури, поширення ідей просвітництва серед населення у регіоні стала полтавська нелегальна «Громада», яку очолював Віктор Лобода.

Серед фундаторів цієї організації – відомий письменник О. Кониський та викладач кадетського корпусу, духовний наставник М. Драгоманова Д. Пильчиков. Представниками полтавської «Громади» у різні роки були хірург, педагог і суспільний діяч Микола Пирогов, українська громадська діячка, один із фундаторів Національного товариства імені Т. Шевченка у Львові Єлизавета Милорадович, педагог О. І. Стронін та інші. За ініціатииви полтавської інтелігенції 1858 року в Полтаві було відкрито першу в Україні недільну школу. Показово, що навіть після урядової заборони 1862 року частина таких шкіл продовжувала функціонувати на Полтавщині нелегально, поширюючи серед народу демократичні ідеї української національної освіти і культури. До провідних осередків розповсюдження народної освіти в губернії належали школа В. В. Лесевича у селі Денисівка Лубенського повіту (1864) і школа Г. Закревського у селі Березова Рудка Пирятинського повіту (1866).

Полтавські українофіли активно протистояли тогочасним урядовим наказам (Валуєвський циркуляр 1863 року та Емський указ 1876), за якими заборонялося поширення українського літературного друкованого слова, і продовжували розповсюджувати книжки, часописи, закордонні національні видання українською мовою. За доповіддю начальника полтавської поштово-телеграфної контори губернатору, тільки у 1878 році поштової служби вилучили кілька десятків «вкладень недозволеного змісту» [1].

Проте, починаючи з 80-х років XIX століття, не лише суто українські діячі, а й ті, хто зі службового обов'язку стояв на сторожі царських законів, пропонували перегляд цензурних правил проти українського слова, оскільки ці обмеження мали здебільшого негативні наслідки як для розвитку культури України, так і для імперії загалом. Так, на прохання генерал-губернатора Київської, Волинської і Подільської губерній

М. Черткова (лист до Міністерства внутрішніх справ 1881 року) була скасована заборона київської цензури на друкування четвертого випуску пісень М. Лисенка, у текстах яких, за словами дописувача, не було «нічого предосудительного». На думку губернатора, такі обмеження «викажують недовіру до народу, який ні своїм минулим, ні сучасним не сприяв цьому і спонукають лише до небажаного роздратування, особливо у зв'язку із забороною виконання сценічних вистав малоросійською мовою» [14, с. 173-174]. Автор звернення запропонував урядові поставити в однакові цензурні умови виконання літературних та музичних творів як російською, так і малоросійською мовами. На цьому листі бачимо таку резолюцію Міністерства внутрішніх справ: «Заслуговує на особливу увагу і потребує безвідкладного вирішення...» [14, с. 175]. Майже одночасно із паном М. Чертковим до міністра внутрішніх справ надіслав свою записку «О малоросийском языке» харківський генерал-губернатор О. Дундуков-Корсаков, у якій звертав увагу на необхідність визнання прав малоросійської мови в губерніях із малоросійським населенням. На основі поданих документів нарада з участю міністра внутрішніх справ Ігнат'єва ухвалила дозвіл на публікацію українською мовою словників (із дотриманням загальноросійського правопису або правопису, використовуваного в Малоросії не пізніше XVIII століття), а також україномовних текстів у нотних виданнях, постановку драматичних творів малоросійською мовою за наявності драматичної цензури і щоразового дозволу генерал-губернаторів.

**Висновки.** Становлення регіональної культури Полтавщини упродовж XIX століття відбувалося під впливом комплексу геополітичних, соціальних й історико-культурних особливостей, серед яких:

- історична належність Полтавщини до центральних українських земель (Середня Наддніпрянина – «центр етнічного формування українців, їхньої мови і культури» [7]);
- територіальна віддаленість від іномових регіонів;
- географічне розташування між значними культурними осередками (містами Києвом і Харковом);
- міцні позиції великопанського землеволодіння і наявність численних дворянських родин (XVIII – початок XIX століття);
- толерантне губернське правління Малоросійського генерал-губернаторства (початок XIX століття);
- активна діяльність високоосвіченої інтелігенції краю народницького і «громадівського» рухів (друга половина XIX століття).

Усі ці фактори сприяли формуванню самобутності культури Полтавщини, розвиток якої проходив через поступове зростання національної самосвідомості, становлення наукової й культурної еліти, підвищення громадянської і соціальної активності. Упродовж XIX століття регіональна культура Полтавщини, долаючи статус провінційності, набувала рис загальноукраїнського, національного значення.

**Список літератури:**

1. [Доповідь начальника Полтавської поштово-телеграфної контори губернатору] // ДАПО. – Ф. 83. – Оп. 1. – Спр. 18. – Арк. 11.
2. Бантыш-Каменский Д. Н. Словарь достопамятных людей русской земли: в 3-х чч. / Д. Н. Бантыш-Каменский. – Санкт-Петербург, 1847. – Ч. 3. – 369 с.
3. Большая Энциклопедия / ред. С. Н. Южакова. – Санкт-Петербург: Киноиздательское товарищество «Промсвещение», 1904. – Т. 15. – 794 с.
4. Волосков В. Ф. Полтава: 100 памятных мест / В. Ф. Волосков. – Харьков: Прапор, 1987. – 185 с.
5. К истории Малороссии во время генерал-губернаторства князя Н. Г. Репнина // Труды Полтавской Ученой Архивной комиссии / ред. В. И. Василенко, Л. В. Падалка, И. Ф. Павловский. – Полтава. 1905. – Вып. I. – С. 47-106.
6. Колесник І. І. Культурологія та історіографія: можливості діалогу / І. І. Колесник // Вісник Дніпропетровського університету. Історія та археологія. – Дніпропетровськ: Видавництво ДДУ, 1996. – Вип. 1. – С. 114-123.
7. Ми – українці. Енциклопедія українознавства: У 2 кн. – Дніпропетровськ: ВАТ Дніпрокнига, 1999. – Кн. 2. – 144 с.
8. Мурзина И. Я. Феномен региональной культуры: бытие и самосознание: автореф. дисс. на соискание уч. степени док. культурологии: спец. 24.00.01 «Теория и история культуры» / И. Я. Мурзина. – Екатеринбург, 2003. – 47 с.
9. Письма генерал-губернатора князя А. Б. Куракина из Малороссии // Тр. ПГУАК. – Полтава, 1909. – Вып. 6, Ч. 1. – 45 с.
10. Полное географическое описание нашего отечества / ред. В. П. Семенова. Т. VII. Малороссия. – Петербург, 1903. – 517 с.
11. Полонська-Василенко Н. Історія України: у 2-х томах / Н. Полонська-Василенко. – Київ, 1993. – Т. 2. – С. 291-292.
12. Полтавщина: Енциклопедичний довідник / за ред. А. В. Кудрицького. – Київ: Українська енциклопедія, 1992. – 1024 с.
13. Пономарьов А. Регіональні барви України й українців // Українці: Історико-етнографічна монографія: у 2 кн. / А. Пономарьов. – Опішне: Українське Народознавство, 1999. – 205 с.
14. Савченко Ф. Заборона українства 1876 р. / Ф. Савченко. – Харків; Київ, 1997. – № 218. – 414 с.
15. Список населённых мест Российской Империи. XXXIII. Полтавская губерния. – Санкт-Петербург: Центральный статистический комитет министерства внутренних дел, 1862. – С. 3.
16. Шандра В. С. Малоросійське генерал-губернаторство 1802-1856: функції, структура, архів / В. С. Шандра. – Київ, 2001. – 356 с.

**Литвиненко А.И.**

Полтавский национальный педагогический университет  
имени В.Г. Короленко

## **К ПРОБЛЕММЕ СТАНОВЛЕНИЯ РЕГИОНАЛЬНОЙ КУЛЬТУРЫ ПОЛТАВЩИНЫ XIX ВЕКА**

**Аннотация**

В статье освещены этапы становления региональной культуры Полтавщины на протяжении XIX века. Доказано, что формирование региональной культуры полтавского края имело много общенациональных признаков культуротворчества. Начальный этап социокультурного формирования региональной культуры (1800-1830) был связан с деятельностью генерал-губернаторов князей А. Б. Куракина и М. Г. Репнина-Волконского и характеризовался усилением влияния в обществе местного украинского дворянства, весомыми достижениями в экономике, образовании, культуре и искусстве. В течение второй половины XIX века (второй этап) формирование региональной культуры Полтавщины происходило под влиянием широких общественно-политических движений, направленных на пропаганду национальных идей, просвещения и образования среди народа. Высокообразованный и либерально настроенная интеллигенция края пыталась реализовать собственную просветительскую деятельность вопреки правительственным запретам, царским притеснениям и преследованиям.

**Ключевые слова:** региональная культура, Полтавщина XIX века, социокультурная среда.

**Lytvynenko A.I.**

Poltava V.G. Korolenko National Pedagogical University

## **TO THE PROBLEM OF THE DEVELOPMENT OF THE REGIONAL CULTURE OF THE POLTAVA REGION DURING THE XIX CENTURY**

### **Summary**

The article covers the stages of formation of the Poltava region's culture during the XIX century. It has been proved that the formation of the regional culture of the Poltava region had many features of national culture education. The initial stage of the socio-cultural formation of regional culture (1800-1830) was associated with the activities of the governor-generals of Little Russia regents O. B. Kurakin and M. G. Repnin-Volkonsky, and was characterized by increased influence of the local Ukrainian nobility in society, significant achievements in the economy, education, culture and art. During the second half of the nineteenth century (the second stage), the formation of the regional culture of Poltava region took place under the influence of broad socio-political movements aimed at propagating national ideas, enlightenment and education among the people. The highly educated and liberally-minded intellectuals of the region tried to realize their own educational activities in spite of government prohibitions, royal harassment and persecution.

**Keywords:** regional culture, Poltava region of the XIX century, sociocultural environment.

# СОЦІАЛЬНІ КОМУНІКАЦІЇ

УДК 070:004

## БЛОГИ ЯК НОВИЙ ЗАСІБ МАСОВОЇ ІНФОРМАЦІЇ В УКРАЇНІ

Васильєва А.С.

Київський національний університет культури і мистецтв

Стаття присвячена дослідженню блогів як нового засобу масової інформації та споживацьких потенціалів серед української аудиторії. Метою дослідження було виявити рівень довіри до блогів та з'ясувати, чи можуть згодом блоги витіснити друковані ЗМІ. Досягнення мети стало можливим завдяки проведеному анкетуванню та методом аналізу, узагальнення та формалізації, що дозволили опрацювати емпіричний матеріал. У статті проаналізовані переваги і недоліки друкованих ЗМІ, блогів та їх популярність серед аудиторії. Завдяки опитуванню вдалося встановити, що лише незначна більшість українців не довіряють блогам, але читають переважно вони саме їх.

**Ключові слова:** блог, блогосфера, блогер, інтернет-видання, аудиторія, новітні медіа.

**Постановка проблеми.** Найважливішим етапом в розвитку інформаційно-комунікаційного простору сучасного суспільства став розвиток і створення глобальної мережі Інтернет. Одним з чинників популярності мережі Інтернет є можливість отримання оперативної, об'єктивної та різноманітної новинної інформації. В онлайн-середовищі джерелом новин стають не тільки професійні інтернет-видання, а й самі користувачі. Співробітники редакцій ЗМІ також активно використовують блогосферу в своїй професійній діяльності. В даному випадку, предметом обговорення є блоги – персональні сайти, в яких розміщені записи, новини, мультимедійні файли, коментарі та посилання – своєрідний гібрид онлайн-щоденника і електронного ЗМІ. На відміну від традиційних персональних вебсторінок, блог легше створити і підтримувати, а тому він частіше оновлюється, припускаючи більш відкритий і особистий стиль, більш відверті точки зору, заохочуючи дискусії з відвідувачами і блогерами.

Загалом, блоги мають такі функції, як: комунікативна функція, функція самопрезентації, функція розваги, функція гуртування і утримання соціальних зв'язків, функція мемуарів, функція саморозвитку, психотерапевтична функція [5].

Сьогодні блоги досягли неймовірної популярності. Вони проникають в усі сфери життя, адже автори – це звичайні люди з різними поглядами, інтересами та вподобаннями. Останні десятиліття відзначаються безпрецедентним зростанням кількості блогів у глобальній мережі, які складають конкуренцію традиційним ЗМІ. Тому дослідження питання довіри до блогів та створення портрета читача блогів є **актуальними**, а отримані результати є цінними з огляду на їхнє практичне застосування.

**Актуальність дослідження** також обумовлена й стрімким збільшенням користувачів мережі Інтернет станом на 2017 рік. За останні два роки кількість користувачів Інтернету зростає майже утричі і сягає вже 17,7 мільйона осіб [11]. За результатами дослідження Інтернет Асоціації України, 64,7% українців мають доступ до всесвітньої мережі Інтернет [13].

**Метою статті** є визначити схильність українського медіаспоживача до читання блогів чи традиційних ЗМІ. Методологію під час проведення дослідження склали: на теоретичному рівні – аналіз літератури, на емпіричному – соціологічне опитування (анкетування).

**Аналіз останніх досліджень та публікацій.** Перехід традиційних паперових ЗМІ в Інтернет розпочався на початку 90-х років ХХ століття. Першими відомими онлайн-виданнями стали американські «Nando.net» та «The Electronic Trib». В Україні ж поява інтернет-ЗМІ припадає на 1997 рік. Тоді з'являються перші інтернет-версії газет «Дзеркало тижня», «День» і «Сьогодні» [12].

Вивченням онлайн-журналістики займається значна кількість науковців, серед яких Дж. Гол, Р. Крейг, М. Лукіна, І. Фомічова, О. Калмиков, Л. Коханова, Б. Потятиник, І. Артамонова та інші. Останнім часом з'являється і багато досліджень, присвячених блогам. Це роботи В. Волохонського, С. Горного, А. Досенко, К. Захарова, Н. Курчакової, С. Пішковця, Н. Прудкої, Т. Сазонова тощо.

В Україні блогосфера починає активно розвиватися з 2005-2006 рр. До того часу існували нечисленні блоги, які були переважно способом спілкування близького кола друзів. І серед блогерів, і серед дослідників, побутує думка, що процес поширення активності блогів в Україні наслідував ті самі процеси в Росії. Вплинули на цей процес і суто українські чинники, особливо – події «помаранчевої революції». Цю тенденцію відобразив вислів Х. Клінтон: «Коли ти в Інтернеті, тобі не треба бути олігархом чи рок-зіркою, щоб мати великий вплив на суспільство» [14]. Недарма близько 34% блогерів розглядають свій блогінг як форму журналістики [7].

Американський дослідник і один з піонерів блогінгу Д. Гілмор назвав блоги «народною журналістикою, що створюється людьми для людей» [8].

Тренди, що змінюють сучасну журналістику і медіасистему, описує К. Доктор [6]. Про інтернет-журналістику як нову сферу пропрофесійної діяльності комунікаторів в Інтернеті ґрунтовно міркує А. А. Калмиков [9].



Нині існує багато версій типології і класифікації блогів, авторами яких виступають як науковці, так і самі блогери. Найбільш вдалою і логічною видається класифікація Н. Прудкої, оскільки вона враховує різні критерії поділу: за типом знакових систем, за типом авторства, за специфікою контенту. Так, за типом знакових систем можна виокремити текстові, фото- та відеоблоги; за типом авторства – персональні та колективні. Колективні блоги дослідниця визначає як «об'єднання декількох користувачів під одним ім'ям, яке часто називають «ком'юніті» [10].

Блоги, розраховані на масову аудиторію, у свою чергу пропонують розподіляти на професійні журналістські та аматорські (або «народні» чи «громадянські», як називають науковці цей тип журналістики). Такі блоги можуть існувати на окремому блог-хостингу або на сайтах інтернет-ЗМІ, як, наприклад, у випадку з мережевими виданнями «Українська правда» [2] та «Кореспондент.net» [1].

Реалізація інформаційної функції у блогах має свою специфіку, стосовно цього Д. Богданов зауважує: «Багато блогів побудовані фактично як стрічки новин: автори подорожують глобальною мережею, знаходять для себе щось цікаве і публікують на своїй персональній сторінці щоденника. Проте читачі не можуть бути повністю переконані у правдивості інформації. Неодноразове копіювання чужих статей із додаванням у них власних роздумів спотворює реальне джерело інформації іноді кардинально» [3]. Утім, слід зазначити, що більшість блогів на сайтах онлайн-нових ЗМІ все ж таки містять оригінальний, тобто створений самим автором контент.

Якщо у традиційних ЗМІ тематику і проблематику видань визначали виключно професійні журналісти, нові медіа надають таку можливість своїм читачам, що також сприяє розвитку громадянської журналістики. За спостереженнями І. Фомічової, формування інформаційного «порядку денного» у блогах веде за собою і визначення основних ціннісних пріоритетів, тобто блоги одночасно виконують ціннісно-регулятивну функцію [16].

Завдання блогосфери помітно відрізняються від журналістики, блогосфера перетинається і з громадянською журналістикою, яку визначають як різновид журналістики, який розвивається в Мережі. Якщо раніше були досліджені відмінні блоги в цілому та відмінність традиційних ЗМІ від блогів, то саме рівень довіри аудиторії ще лишився невивченим. Окрім вітчизняного вкладу в науку, отримані результати матимуть і неабияке практичне значення: їх можна використовувати для підвищення ефективності блогів.

**Виклад основного матеріалу.** У блозі можна зустріти як особисту думку автора, так і подієву замітку, яка має громадянську позицію автора, його ставлення до даної проблеми. Найактивніші блогери, які мають понад тисячу читачів прийнято називати «блогерами-тисячниками». Блоги цих авторів найбільш схожі на ЗМІ, оскільки вони не тільки поширюють інформацію, а й мають певну аудиторію. Під час анкетування респондентам було запропоновано обрати один із двох варіантів відповідей на сім питань. Загальна кількість респондентів – 129 осіб. Біль-

шість опитаних – віком від 18 до 25. Серед опитаних виявилось 79,3% жінок та 20,7% чоловіків. Більшість – 69% – мають повну вищу освіту, ще 31% – здобувають вищу освіту.

Результати анкетування показали, що наразі блоги читають 65,5% з опитаних осіб і це не дивно, адже сьогодні Інтернет має велику кількість переваг у порівнянні з будь-яким окремо взятим ЗМІ, адже його технічна основа розвивається неймовірно швидкими темпами. Мережеві ресурси оновлюються щомиті, окрім тексту мають всі види мультимедійної інформації (відео, зображення, аудіо, фото), підтримують зворотній зв'язок з користувачем в режимі реального часу, організовують опитування, голосування тощо.

Блог дозволяє будь-кому спробувати свої сили у ролі вільного автора. Такі можливості дає Інтернет, який значно знизив поріг входження на ринок авторської журналістики. Все влаштовано набагато простіше, ніж у традиційному виданні. Читач в Інтернеті знаходить свого чи своїх блогерів незалежно від їх приналежності до якого-небудь видання, бо видання як такого власне немає: Інтернет і є фактично видання і телеканал. Водночас блогер з самого початку має те, чого ніколи не мав журналіст будь-якого видання – незалежність та можливість самому вибирати теми, стиль, способи подачі та самопрезентації.

Окрім читання блогів, важливим є рівень довіри до блогів, як до нового засобу масової інформації. Половина респондентів з невеликим відривом довіряє текстам в Мережі (51,7%). Саме тому можна говорити про те, що блоги можуть існувати й далі, але невирішеним залишається питання законодавчого регулювання та перевірки інформації, яка викладається в Інтернет.

На даному етапі спостерігається якась конкурентна боротьба між інтернет – ЗМІ і блогами, хоча ті й інші займають різні ніші в електронному просторі. Але нерідко їх шляхи перетинаються. Також медіа іноді використовують блоги в якості джерел інформації. Зустрічаються випадки, коли користувачі першими розповідають про події в своїх щоденниках, а традиційні ЗМІ посилаються на них.

Утім слід зазначити, що блоги все ж таки в наш час мають більшу перевагу, ніж друковані ЗМІ, адже 100% опитаних частіше читають саме їх. В цілому, якщо порівнювати традиційні мас-медіа та журналістські блоги, можна помітити в останніх одну відмінність, яка може викликати різні оцінки. У той час, як традиційні медіа відчувають обмеження обсягу надання інформації (кількість хвилин ефірного часу, кількість смуг газети) і мають більш або менш явні обмеження, що задаються форматом медіа, блоги надають потенційно необмежений обсяг інформації та не мають жорсткого формату. Відсутність формату в ряді випадків може компенсуватися точно визначеною тематикою блогу, інтересами та уподобаннями автора або особливостями його «офлайнової» діяльності, однак йдеться далеко не про стандарти змісту, форми подання та стилю матеріалів, які визначаються сукупністю політики редакції, акціонерів і засновників.

Трапляється так, що ведуть свої блоги не тільки журналісти, а й політики, письменники, бізнесмени, які не володіють статусом журна-

ліста. Але журналістами-блогерами їх назвати не можна.

Заключним питанням анкетування було питання про те, чи можуть згодом блоги витіснити друковані ЗМІ. Майже всі респонденти відповіли «так» – 82,8%.

Не зважаючи на те, що блоги містять у собі деякі ознаки ЗМІ, зарахувати їх до традиційних ЗМІ складно. По-перше, це пов'язано з аматорським характером щоденників. По-друге, характер мови, тому що блогери часто використовують мережеві неологізми. Також мова блогерів багата на жаргонізми, які неприпустимі в традиційних ЗМІ. По-третє, блог завжди ведеться на розсуд автора. По-четверте, блог не підпорядковується законодавству, його автор не має ніяких прав і обов'язків. Саме це питання є найбільш важливим, оскільки онлайн-простір повинен регулюватися та регламентуватися.

**Висновки.** Поява блогосфери спричинила значні зміни у журналістиці: якість матеріалів почала поступатися швидкості її оприлюднення. Таким чином, відмінність між журналістами та блогерами полягає в різній мірі їх відповідальності перед державою і суспільством. Але найголовніше, що у блогів є значні переваги, яких на даний момент немає в ЗМІ: незалежність

та об'єктивність, безкоштовність контенту та багаточисельність блогерів.

Саме тому можна зробити висновок, що якщо згодом блоги будуть регулюватися на законодавчому рівні, то є ймовірність витіснення друкованих ЗМІ. З точки зору права, блог – це сайт в мережі Інтернет, якому притаманні деякі властивості ЗМІ, проте блоги не можна назвати ЗМІ. Історія має спроби закріплення за блогами статусу ЗМІ. У деякій мірі це спричинить врегулювання відносин в інтернет просторі, але не всі норми щодо ЗМІ можуть бути застосовні в просторі інтернету.

Нині блоги продовжують розвиватися, утворюючи окрему єдину мережу – блогосферу та виконуючи свої, притаманні тільки їм, функції у сучасному інформаційному суспільстві. Таким чином, блог як сучасний засіб масової інформації потребує подальшого вивчення з боку вчених і науковців.

Дослідження блогів і соціальних мереж як цілком гідних і перспективних конкурентів ЗМІ, тільки починаються. Щоб з'ясувати дійсний потенціал блогосфери як джерела соціально значущої інформації і зручного засобу комунікації, необхідний постійний моніторинг блогосфери в динаміці, з фіксацією істотних змін, що відображають процес еволюції блогів.

## Список літератури:

1. Блоги [Електронний ресурс] // Кореспондент.net. – Режим доступу: <http://blogs.korrespondent.net/>.
2. Блоги [Електронний ресурс] // Українська правда. – Режим доступу: <http://blogs.pravda.com.ua/>.
3. Богданов Д. В. Социальные функции интернета / Д. В. Богданов // Вестник Нижегородского университета им. Н. И. Лобачевского. – 2011. – № 1(21). – С. 114-120. – (Серия «Социальные науки»).
4. Волохонский В. Л. Психологические механизмы и основания классификации блогов [Текст] / В. Л. Волохонский // Личность и межличностное взаимодействие в сети Internet. Блоги: новая реальность / Под ред. Волохонского В. Л., Зайцевой Ю. Е., Соколова М. М. – СПб.: Издательство СПбГУ, 2006.
5. Давыдов А. А. Социология изучает блогосферу / А. А. Давыдов // Социологические исследования. – № 11. – 2008. – С. 92-101.
6. Доктор К. Ньюсономика: Двенадцать трендов, которые изменят новости / К. Доктор; пер. с англ. А. Багаева. – М.: Время, 2013. – 352 с.
7. Зернецька Л. Глобальна політична блогосфера – нова арена політичної комунікації / Л. Зернецька // Політичний менеджмент. – 2009. – № 2(35). – С. 13-26.
8. Ілляк Н. Блогосфера як прояв «Громадянської», «Народної» журналістики / Н. Ілляк // Ученые записки Таврического национального университета им. В. И. Вернадского. – Серия «Филология. Социальные коммуникации». – Том 25(64), № 4, Ч. 1. – Симферополь, 2012. – С. 223-229.
9. Калмыков А. А. Медиалогия Интернета / А. А. Калмыков. – М.: Книж. дом «ЛИБРОКОМ», 2013. 272 с.
10. Курчакова Н. Формы самопрезентации в блоге [Электронный ресурс] / Н. Курчакова // Личность и межличностное взаимодействие в сети Internet: сборник научных трудов. – СПб, 2007. – Режим доступа: <http://volokhonsky.ru/internet/kurchakova.pdf>.
11. Майструк Я. За два роки кількість інтернет-користувачів в Україні зросла майже утричі [Електронний ресурс] / Я. Майструк // Інформаційне агентство «УНН». – Електронні дані. – Режим доступу: <http://www.unn.com.ua/uk/news/1683000-za-dva-roky-kilkist-internet-korystuvachiv-v-ukraini-zroslo-maizhe-utrychi>.
12. Миколаєнко І. Л. Перші web-видання в Україні: становлення, тенденції розвитку [Електронний ресурс] / І. Л. Миколаєнко // Електронні дані. – Режим доступу: <http://bo0k.net/?p=achapter&bid=18338&chapter=1>.
13. Мінченко О. Більше половини жителів сіл в Україні вже користуються інтернетом [Електронний ресурс] / О. Мінченко // Інтернет-видання «Watcher». – Електронні дані. – Режим доступу: <http://watcher.com.ua/2017/04/13/bilshe-polovyny-zhyteliv-sil-v-ukrayini-vzhe-korystuyutsya-internetom>.
14. Почепцов Г. Від Faceook'у і гламуру до Wikileaks: медіакомунікації / Г. Почепцов. – К.: Спадщина, 2012. – 462 с.
15. Психология общения. Энциклопедический словарь Под общ. ред. А. А. Бодалева. – М.: Изд-во «Когито-Центр», 2011. – Режим доступу: <http://vocabulary.ru/dictionary/1095/word/blogosfera> (дата обращения: 9.11.2013).
16. Фомичева И. Д. Социология Интернет-СМИ: Учебное пособие / И. Д. Фомичева. – М.: Факультет журналистики МГУ им. М. В. Ломоносова, 2005. – 79 с.

**Васильева А.С.**

Киевский национальный университет культуры и искусств

## БЛОГИ КАК НОВОЕ СРЕДСТВО МАССОВОЙ ИНФОРМАЦИИ В УКРАИНЕ

### Аннотация

Статья посвящена исследованию блогов как нового средства массовой информации и потребительских потенциалов среди украинской аудитории. Целью исследования было выявить уровень доверия к блогам и выяснить, могут ли впоследствии блоги вытеснить печатные СМИ. Достижение цели стало возможным благодаря проведенному анкетированию и методом анализа, обобщения и формализации, позволившие разработать эмпирический материал. В статье проанализированы преимущества и недостатки печатных СМИ, блогов и их популярность среди аудитории. Благодаря опросу удалось установить, что лишь незначительное большинство украинских читателей не доверяют блогам, но читают преимущественно они именно их.

**Ключевые слова:** блог, блогосфера, блоггер, интернет-издания, аудитория, новые медиа.

**Vasilyeva A.S.**

Kyiv National University of Culture and Arts

## BLOGS AS A NEW MEANS OF MEDIA IN UKRAINE

### Summary

The article is devoted to the research of blogs as a new media and consumer potentials among the Ukrainian audience. The aim of the study was to reveal the level of trust in blogs and to find out whether blogs can subsequently supersede the print media. Achievement of the goal was made possible through the questioning and analysis, generalization and formalization, which allowed the development of empirical material. The article analyzes the advantages and disadvantages of print media, blogs and their popularity among the audience. Thanks to the survey it was possible to establish that only a small majority of Ukrainians do not trust blogs, but they mostly read them.

**Keywords:** blog, blogosphere, blogger, online publications, audience, new media.

УДК 327.5

## РОСІЙСЬКО-УКРАЇНСЬКА ІНФОРМАЦІЙНА ВІЙНА

**Геник Р.В.**

Київський національний університет культури і мистецтв

У даній статті досліджується російсько-українська інформаційна війна як технологія, що відкриває нові можливості для політичної боротьби. Аналізуються основні образи України та Росії в іноземних ЗМІ, виявлено риси пропаганди та дезінформації в російсько-українській війні; досліджено протистояння України інформаційній війні.

**Ключові слова:** інформаційна війна, пропаганда, політичне протиборство, російсько-українська війна.

**Постановка проблеми.** Інформаційна війна – це одна із наймогутніших форм ослаблення країни та її громадян, а в деяких випадках і її цілковите знищення. Конфлікт між Україною та Росією починає набирати обертів під час Євромайдану та Революції Гідності у 2013 році. Тоді вираз «інформаційна війна» став звичним для мільйонів українців, а фейкові новини російських ЗМІ з часом перестали обурювати. Люди звикли, що, дивлячись російські сюжети, вони бачать цілком протилежну картину, ніж є насправді. Прикладом пропагандистських атак з боку Росії є нав'язування ідеї федералізації України, надання російській мові статусу другої державної, проблеми Чорноморського флоту, про-

блематика паливно-енергетичного комплексу, сприйняття Криму і кримських татар, негативного образу «бандерівців» через надуману асоціацію з явищем фашизму тощо.

**Актуальність дослідження.** Питання інформаційної війни наразі є актуальним не лише для України, а й для всього світу. З появою інтернету, соціальних мереж та гаджетів відбулася глобалізація суспільства, інформація розповсюджується за секунди з однієї частини планети до іншої. Інформація стала ще більш небезпечною зброєю, а шляхи її розповсюдження збільшуються з кожною хвилиною.

**Мета статті** – проаналізувати російсько-українську інформаційну війну, а також основні образи України та Росії в іноземних ЗМІ.

**Останні дослідження і публікації.** Проблемою інформаційних війн займалися видатні українські дослідники: Г. Почепцов, Г. Карпенко, В. Ліпкан, В. Остроухов, Я. Короход та інші. Наприклад, Г. Карпенко, досліджуючи інформаційний простір України, показує інформаційну пропаганду Росії, яка використовує в своїх цілях наші ЗМІ для поширення своїх неімперіалістичних ідей, подає форми російської експансії в інформаційному просторі України.

**Невирішені раніше частини загальної проблеми.** Україна програла в російсько-українській інформаційній війні. Це зумовлено тим фактором, що в Росії високий рівень пропаганди, а майже всі ЗМІ підпорядковуються державі. Як наслідок, по-перше, ми можемо спостерігати високий рейтинг Путіна, якого за офіційними даними підтримує величезна кількість населення, по-друге, голова держави через ЗМІ нав'язує лише те, що у його власних інтересах. Особливо це спостерігається у випусках новин.

Наприклад, одна компанія набирає більше 10 000 рейтингів (GRP) у місяць, і охоплює близько 95% всієї аудиторії. Виходячи з цього, частота звучання повідомлень «Путін молодець», «На Україні – фашисти і бандерівці», «Новоросія», «Руський мир» та подібні їм за тиждень встановлюють біля 25 контактів [4].

Дослідники П. Помаранцев та Е. Лукас вважають, що Росія не використовує традиційну форму пропаганди, мета якої закликати до дії, а, навпаки, хоче їх відволікти від реальних проблем у середині держави, створити образ росіян як «рятівників», аби вони пишалися собою і були пасивними [5]. Розповсюдження дезінформації відбувається як відкрито, наприклад, через Russia Today, і приховано, шляхом залучення умовно не причетних до Кремля експертів, блогерів, журналістів, інтернет-тролів. Їхня головна функція полягає у тому, аби дискредитувати будь-яку критику на адресу правлячого режиму Росії, а будь-яку конструктивну дискусію перетворюють у перехід на особистості.

В Україні Stopfake.org (сайт, що займається розвінчуванням неправдивих новин, які поширює російська сторона) виділили два основних сюжети, які використовує російська пропаганда.

Перший – це представлення Євромайдану та Революції Гідності як незаконного державного перевороту, який вигнав легітимних правителів держави з України. До того ж, всі протести проплачені західними країнами, а особливо – Сполученими Штатами Америки, які таким чином підбираються ближче до Росії.

Другим – визначення теперішнього правлячого режиму «фашистським» та «анти-російським». Вони розповідають про те, як обмежуються права людей зі сходу, забороняється російська мова. Таким чином, вони дестабілізують ситуацію в країні, а також вводять в оману Захід. Їхньою головною метою, на думку авторів, є переконання світу та українців, що Україна не може сформуватися самостійно, і їй потрібна підтримка найближчого сусіда. Росія прагне зробити все можливе, аби Київ не став більш незалежним.

Щодо очікувань з боку аудиторії, дезінформуючи і нав'язуючи думку про те, що в Україні антиросійський переворот та фашизм, Кремль має

на меті сформуванню внутрішню підтримку Росії, а також закликати до дії радикалів зі східних регіонів, тим самим збільшити кількість ополченців. До однієї з найважливіших цілей Росії автори відносять бажання дискредитувати Україну в очах ЄС і НАТО.

Заради емоційно-привабливої, розважальної та якісної пропаганди, Росія використовує широкий арсенал інструментів: сфабриковані відео, фото та аудіо-матеріали, найняті актори, які виступають «свідками» або «жертвами» бандерівців; підкріплюючи це у всіх форматах медіа: від друкованих ЗМІ до онлайн-видань та кінематографу. Все це заради того, аби створити антиєвропейський настрій у суспільстві, пов'язати підтримку демократичного руху в Україні з підтримкою фашизму, зробити слово «націоналізм» синонімом «нацизму».

У своїй публікації «Стратегія перемоги України у війні з Росією» філософ С. Дацюк написав: «Суть інформаційної війни – ідентоцид, тобто знищення національної-державної-громадянської ідентичності країни-суперника до такого стану, коли про нього можна сказати одне – нелюдь і ворог. Суть ідентоциду – переконання більшості народу своєї країни, а в ідеалі і частини народу супротивника в злих намірах супротивника щодо своїх». Аналізуючи ключові повідомлення російський ЗМІ, можна погодитись, що вони мають на меті знищення національної ідентичності українців у цілому.

Для порівняння, за цей же період часу влада РФ відправила до Google 13 тис. 209 запитів про видалення контенту [6]. Google нещодавно сповістив, що російська влада направила більше запитів, ніж всі інші країни разом узяті.

Україна в останні роки стала частіше з'являтися на шпальтах іноземних ЗМІ: спочатку через Євро-2012, потім через Євромайдан, війну на Донбасі, перемогу Джамали на Євробаченні, проведення Євробачення тощо.

Контент-аналіз статей про Україну в провідних іноземних ЗМІ дає можливість визначити теми, які створюють імідж України у зовнішньому просторі, проте, на жаль, вони виявились переважно негативного змісту. Кількість негативних публікацій виросла на 20% за 2012 рік. Це можна пояснити тим, що через Євро-2012 країна була в центрі уваги іноземних медіа, що збільшило кількість публікацій у цілому, у тому числі і негативних. Так, із січня по вересень 2011 року в основних світових медіа 62% матеріалів про Україну мало негативний характер, у жовтні 2011-го – березні 2012-го їх стало 82%. Провідними темами іноземних ЗМІ у той період були: поведінка з бездомними тваринами, справа Тимошенко, прояви расизму; можливість міжнародного бойкоту відразу двох подій в Україні – Євро-2012 і Ялтинського саміту глав держав Центральної й Східної Європи – через внутрішньополітичну ситуацію в Україні.

Також вітчизняні публікації, в яких висвітлювались проблеми в країні, формували у світових медіа образ бідної пострадянської країни, де вибухнув Чорнобиль, Україні приписували зловживання, корупцію, звинувачували в расизмі. Внаслідок таких публікацій багато європейців боялися їхати на українські стадіони [2].

Дослідження публікацій іноземних медіа свідчить про те, що образ України в очах Заходу здебільшого негативний: далека від демократичного устрою, корумпована, порушення свободи слова і прав людини, дискримінація, у відносинах з іншими державами ненадійна, нестабільна, постійне порушення обіцянок українським урядом.

Поліпшити таку ситуацію з іміджем України у зовнішньому просторі можна лише за допомогою змінення процесу співпраці зі світовими ЗМІ, а також, якщо власні портали, видання та телеканали будуть незалежними та не будуть підпорядковуватись чиновникам, політикам або бізнесменам.

Виявляємо цілком логічну закономірність: якщо матеріал публікує авторитетне світове медіа, його помітять та прочитають або почують більша кількість людей, ніж якщо це зробить локальне ЗМІ.

Найбільший соціальний резонанс мали такі медіа: український *Ukraine Today*, американський *New York Times* та російський *Russia Today*, проте, хоч вони мають свою аудиторію і попит, кількість окремих українських та російських видань, що пишуть англійською мовою все одно менша за світові медіа, які висвітлюють новини про Україну. До того ж, загальна кількість лайків, репостів та коментарів у соціальній мережі Facebook усіх матеріалів про Україну від українських та російських медіа становить менше 2% від загальної кількості.

На сьогоднішній день таким першоджерелом для Заходу є російські медіа, зокрема *Russia Today*, і цим можемо пояснити деякі негативні аспекти у публікаціях. Українським англомовним ЗМІ варто стати оперативнішими, більш цікавими та якісними, особливо це стосується правильного перекладу. За цих умов шанси стати першоджерелом для світових ЗМІ будуть вищими. Закриття *UA.today* у 2016 році, яке було одним з найкращих, має негативний відбиток на ситуації в цілому. Дані моніторингу «Ока» продовжують: «Друге місце рейтингу займає *The New York Times*, оскільки саме в цьому виданні в 2016 вийшло 3 з 5 найпотужніших матеріалів зі згадкою України в контексті передвиборчої кампанії Д. Трампа. На третьому й шостому місцях – російські пропагандистські *Russia Today* та *Sputnik News*. На четвертому місці – *BBC*, на п'ятому – *Daily Mail*».

Подібне дослідження та моніторинг дають змогу побачити, як змінюється настрій повідомлень про Україну, як часто і в якому контексті про неї пишуть, які джерела найбільш ефективні та впливові.

У заголовках, що містять слова «Україна» або «українець», «український», найбільше таких слів як «боротьба», «вбивство», «конфлікт», «війна», «атака», «Росія», і менше – «припинення вогню» та «мир». Не багато рідше зустрічаються слова «сепаратист», «солдат», «війська», «повстанець», «Донецьк», «схід». Слово «Крим» трапляється у поодиноких випадках.

Компанія *BBC* часто у своїх заголовках використовує слово «криза». Це через те, що всі новини, які стосуються Криму та війни на Донбасі, публікуються у рубриці «Українська криза». Наприклад, «Ukraine crisis: Crime in the dark in

*Russia power row*» або «Ukraine crisis: «Russian soldier's lawyer found dead».

Варто окремо розглянути Reuters, адже 46% заголовків усієї вибірки належить саме їм. Вони більше за інших приділяють увагу проблемі українського боргу, слово «борг» зустрічається у 7% заголовків. Також частіше згадується «Путін», ніж «Порошенко» або «Президент України». Слово «Україна» частіше можна побачити в оточенні слів, що описують конфлікт на Донбасі, ніж, наприклад, новини про реформи або боротьбу з корумпованою владою.

Заголовки ділових західних ЗМІ, таких як «Bloomberg», «Reuters» «Financial Times», «Wall Street Journal», здебільшого висвітлюють, як Україна обслуговує свої боргові зобов'язання (у 12% заголовків цих видань можна зустріти тему боргу та договору з МВФ).

У 2014 і першій половині 2015 року зустрічаються більш тривожні заголовки: «МВФ попереджає Україну про загрозу економічного краху», «Україна може втратити підтримку МВФ, якщо війна загостриться».

Щодо другої половини 2015 і 2016 року, кількість негативу зменшилась, а позитивні заголовки стали з'являтися частіше: «Україна заслугує на послаблення боргу» тощо. Вирази «переговори щодо боргу» та «угода з МВФ» використовувались частіше, ніж «корупція» та «реформи». Можемо зробити припущення, що останні – внутрішні проблеми країни, і нецікаві для світових медіа.

З іншого боку, існує теорія, що Україна робить недостатньо для того, аби донести до Заходу та світу інформацію щодо успіхів у проведених реформ. Як наслідок, з'являються заголовки: «Українська політична криза поглиблюється після відставки ще одного реформатора» або «МВФ попереджає, що запропоноване законодавство в Україні загрожує реформам» тощо.

Портал «РИА. Новини» у 2016 році зробили інфографіку на тему: «Агресивність світових ЗМІ по відношенню до Росії» [3]. В результаті – у позитивній тональності не пише ЗМІ жодної країни світу, і тільки одна країна – помірно позитивно, більша частина або нейтрально, або негативно.

Україна ніколи не була серйозним супротивником Росії на інформаційній арені. Росія витратила багато років на побудову подібного інформаційного простору в країні, та такої пропагандистської машини як, наприклад, *Russia Today*. Вона має експертів, які коментують події так, як потрібно уряду, не тільки на території РФ, але й за кордоном. Якщо в Росії майже всі канали комунікації належать державі, то в Україні майже всі є приватними підприємствами політиків, депутатів, бізнесменів. До того ж, Україні потрібно вести війну не лише з Росією, але й за національну свідомість в країні та за імідж на зовнішній арені.

Експерти говорять, що одним із засобів, який може вирішити проблему з образом країни в очах заходу, є створення телеканалу для транслявання за кордон [1]. Одним із яскравих прикладів можемо назвати *BBC* чи *Deutsche Welle*. Подібна модель допомогла би вибудувати відкритий та прозорий інформаційний канал, який викликав би значно більше довіри у західного глядача.

**Висновки.** Наразі Україна перебуває в стані гібридної війни з Росією, у якій інформаційна війна відіграє важливу роль. Одним із головних інструментів, який використовує Росія – це пропаганда та дезінформація. В арсеналі пропагандистів – не лише маніпулювання громадянською свідомістю, але й нищення ідентичності як такої.

Аналізуючи публікації іноземних ЗМІ, можемо зробити висновок, що Україна там зображена як корумпована країна, яка ще не наблизилась до демократичного розвитку, в якій нерозвинуте громадянське суспільство, а свобода слова і права людини постійно порушуються. На зовнішній

арені – непередбачувана та нестабільна, ненадійна як економічний партнер, а правова та судова система не працюють належним чином, країна, в якій влада не виконує своїх обіцянок міжнародному співтовариству.

Варто пам'ятати, що повністю об'єктивних ЗМІ не існує. На матеріал можуть впливати особисті вподобання журналіста, політика компанії, політика держави тощо. Все, про що людина читає, або бачить, чує у медіа – це лише один погляд на новину. Для того, аби сформувати власну думку на ту чи іншу ситуацію або проблему, варто аналізувати не одне джерело інформації, а щонайменше – три.

## Список літератури:

1. Грабська А. Як Україна може протистояти Росії в інформаційній війні? [Електронний ресурс] / Аніта Грабська. – 2017. – Режим доступу: <http://telekritika.ua/daidzhest/2014-08-03/96556> – Назва з екрана.
2. Немецькие СМИ назвали решение проводить Евро-2012 в Украине ошибкой [Электронный ресурс] – 2012. – Режим доступа: <http://podrobnosti.ua/society/2012/04/28/834341.html> – Загл. с экрана.
3. Образ России в мире: анализ зарубежных СМИ [Электронный ресурс]. – 2017. – Режим доступа: <https://ria.ru/infografika/20151008/1298362402.html> – Загл. с экрана.
4. Як діє російська пропаганда [Електронний ресурс] / Тетяна Попова – Режим доступу: <http://www.pravda.com.ua/columns/2014/06/21/7029684/> – Назва з екрана.
5. Edward L. Winning the Information War [Electronic resource] / L. Edward, P. Pomeranzen – Mode of access: [https://cepa.ecms.pl/files/?id\\_plik=2706](https://cepa.ecms.pl/files/?id_plik=2706) – Title from the screen.
6. Government requests to remove content [Electronic resource] – Mode of access: <https://transparencyreport.google.com/government-removals/by-country/UA> – Title from the screen.

**Геньк Р.В.**

Киевский национальный университет культуры и искусств

## РУССКО-УКРАИНСКАЯ ИНФОРМАЦИОННАЯ ВОЙНА

### Аннотация

В данной статье русско-украинская информационная война рассматривается как технология, открывающая новые возможности для политической борьбы. Анализируются основные образы Украины и России в иностранных СМИ, выявлены черты пропаганды и дезинформации в русско-украинской войне; исследованы противостояние Украины информационной войне.

**Ключевые слова:** информационная война, пропаганда, политическое противостояние, русско-украинская война.

**Genick R.V.**

Kyiv National University of Culture and Arts

## RUSSIAN-UKRAINIAN INFORMATION WAR

### Summary

In the given article Russian-Ukrainian information war is considered as the technology which gives a gateway to new opportunities for political battle. The main images of Ukraine and Russia in foreign Media are analyzed; features of propaganda and misinformation are discovered; opposition of Ukraine in information war are researched.

**Keywords:** information war, propaganda, a political opposition, Russian-Ukrainian war.

УДК 656.815.3:659.126;338.46(477)

## УКРАЇНСЬКІ БРЕНДИ СЛУЖБ ДОСТАВКИ: МЕТОДИ ПОЗИЦІОНУВАННЯ ЗАСОБАМИ РЕКЛАМИ

Доценко К.О., Перестороніна К.В.  
Запорізький національний університет

У статті розглядається ефективність рекламування українських брендів служб доставки різними комунікаційними каналами, методи та тенденції їх позиціонування. Метою дослідження є з'ясування цільових аудиторій різних поштових операторів в Україні, а також способів досягання ними популярності та загальноживаності серед населення. Досягнення мети стало можливим завдяки вивченню текстів науковців щодо цієї теми, а також моніторингу сайтів та рейтингів служб доставки України. У статті розглянута важливість та методики позиціонування бренду в сучасному світі, проаналізовані переваги та недоліки каналів рекламування поштових операторів таких як «Укрпошта», «Нова пошта», «Ін-тайм», «Delivery» та «Meest Express».

**Ключові слова:** позиціонування, комунікаційні канали, методи рекламування, Укрпошта, Нова пошта, Ін-тайм, Delivery, Meest Express.

**Постановка проблеми.** Проблеми позиціонування бренду постійно привертають увагу теоретиків та практиків з реклами, PR та маркетингу. Позиціонування є початковим етапом розробки бренду, що включає в себе як визначення конкурентних переваг, так і визначення важливості бренду, його позиції в свідомості цільової аудиторії. Саме на ньому базується подальша розробка назви, комунікаційного образу та іміджу бренду.

Основна мета позиціонування – домогтися стійкого уявлення в свідомості покупців про нього як про кращий товар серед існуючих конкурентів. Основне завдання – пристосувати бренд до умов розвитку сучасного ринку, зробити його максимально конкурентоспроможним за допомогою унікальних характеристик [1].

Сучасний ринок послуг перенасичений кількістю кур'єрських, логістичних та поштових компаній. Саме тому, аби втриматися на високих позиціях всеукраїнських та міжнародних рейтингів необхідно проводити якісне інформування населення щодо спектру послуг своєї компанії, насичувати рекламні канали комунікації креативними повідомленнями та підтримувати імідж компанії за допомогою позиціонування свого бренду.

**Аналіз останніх досліджень та публікацій.** Існує багато визначень поняття позиціонування. Наприклад, професор Ф. Котлер визначає позиціонування торгової марки як дії по розробці пропозиції компанії та її іміджу, направлені на те, щоб зайняти відособлене місце в свідомості споживачів, таким чином, щоб фірма отримала від цього максимальну вигоду [3]. С. Кумбер стверджує, що позиціонування бренду на ринку визначається кількома факторами, найбільш важливими є – бачення, значення та сутність. Бачення – це світоглядна концепція, пов'язана з сенсом існування компанії та означає направлення її розвитку. Значення бренду формується шляхом створення іміджевих атрибутів, репутація – основа психологічного вибору брендів. Сутність – асортиментна політика фірми має підтримувати основний бренд [4].

Л. Дмитрієва відокремлює поняття рекламне позиціонування від основного поняття та пояснює його як самостійний напрямок у загальній теорії позиціонування, який визначає оптимальні

для конкретної цільової аудиторії способи подання інформації про торговельну марку [2].

**Виділення невирішених раніше частин загальної проблеми.** Незважаючи на дослідження позиціонування в цілому, та окремих його аспектів, чому були присвячені багато праць українських та зарубіжних дослідників, питання позиціонування не було досліджено в ракурсі аналізу рекламної комунікації на ринку служб доставки в Україні, тому тема наукової розвідки є актуальною.

**Мета статті** полягає в аналізуванні позиціонування українських брендів служб доставки рекламними засобами, визначенні ефективності рекламування різними комунікативними каналами.

**Виклад основного матеріалу дослідження.** За даними сайту <http://muscargo.com.ua> [6] зараз в Україні існує понад 70 компаній, діяльність яких спрямована на послуги доставки різних категорій товарів. Серед них можна виділити Укрпошту, Нову пошту, Ін-тайм, Delivery, Meest Express. Саме вони є найрейтинговішими серед усього переліку.

Максимальною популярністю в Україні користуються перевірена часом Укрпошта та компанія, що демонструє найшвидший темп розвитку, Нова Пошта. Суттєвою відмінністю між ними є те, що перша – державна, а друга – приватна.

Як відомо, одними з перших елементів позиціонування бренду є характеристики товару та його ціна. За ціновою політикою та місцем розташування, звісно, вигіднішою є Укрпошта. Компанія має найнижчі тарифи та дуже велику кількість відділень по всій країні. Укрпошта є національним оператором поштового зв'язку в Україні та бере активну участь у роботі міжнародних організацій: Всесвітнього поштового союзу, Асоціації європейських державних поштових операторів PostEurop, Регіональної співдружності у галузі зв'язку. Основною цільовою аудиторією Укрпошти є переважно люди пенсійного віку, саме тому компанія приділяє велику увагу забезпеченню доступності своїх відділень для людей з інвалідністю та інших маломобільних груп населення [8].

У квітні 2017 р. Укрпошта презентувала новий логотип та брендинг в цілому. Новий слоган компанії звучить як «Головна пошта країни».

Новий дизайн для компанії безкоштовно розробив український офіс міжнародного рекламного агентства Saatchi & Saatchi. Основною метою компанії є вихід на новий сучасний рівень та повернення довіри клієнтів, яка була втрачена через недосконалий сервіс [10].

Отже, наразі рекламування Укрпошти є досить низьким, але позиціонування Укрпошти набирає обертів, компанія почала ребрендинг і лише час покаже, чи вдасться їй привернути увагу споживачів.

Розглянемо діяльність сучасного лідера українського ринку послуг доставки, «Нової Пошти». Ціни на доставку є одними з найвищих, але ця компанія стала однією з перших у незалежній Україні, яка здійснювала повний комплекс послуг та всі схеми доставки. Як відзначено на офіційному сайті, з 2014 р. компанія займається також міжнародною доставкою [7]. Однією з вагомих переваг є функція накладної плати та спецомови доставки для інтернет-магазинів, що є досить важливими показниками для сучасного споживача. Велику увагу на сьогодні компанія приділяє рекламуванню. Так, «Нова Пошта» активно співпрацює з рекламною агенцією FEDORIV, саме вона у 2014 р. вигадала концепцію нового логотипу, а також усі рекламні ролики компанії створюються за їх допомогою [9]. «Нова Пошта» рекламується не лише за рахунок телевізійної реклами. Створюються мобільні додатки (здобув перемогу у конкурсі СЕЕ Firebase Contest), відбувається активне брендування власних автівок, вантажівок, оновлюється спектр послуг (почали доставляти посилки з китайських інтернет-магазинів), компанія бере участь у соціально значущих подіях (поставляє подарунки дітям-сиротам, працівники є донорами крові) тощо. Усе це говорить про позиціонування компанії як швидко прогресуючої у світі сучасних технологій та, що є не менш важливим, соціально відповідальної. Навіть рекламні слогани компанії «Доставка майбутнього», «Не обтяжуй собі життя», «Відправляй кохання» налаштовують цільову аудиторію на те, що це зручна і сучасна служба доставки.

Активно намагається конкурувати з головним поштовим оператором «Нова Пошта» і кур'єрська служба «Ін-Тайм». У 2016 р. після зміни керівництва компанія почала повний ребрендинг своєї фірми, починаючи від логотипу, колір якого змінили з помаранчевого на жовтий, і закінчуючи зміною обладнання. Ребрендинг для компанії був зроблений рекламною агенцією MADCATS [13]. Про це повідомили, запустивши рекламний ролик в інтернеті: «Національна служба доставки «Ін Тайм» виходить на якісно новий рівень свого розвитку! Ми запускаємо процес ребрендингу нашої компанії і хочемо розділити цю подію з вами. Ми відкриваємо відділення нового формату, вводимо нові стандарти сервісу і зменшуємо терміни доставки. Ви побачите абсолютно новий стиль «Ін Тайму», і, сподіваємося, він вас приємно порадує та здивує. Ми усвідомлюємо, що цей шлях буде непростим, але розраховуємо на вашу підтримку» [12].

Відтепер головні цінності компанії: відкритість, надійність, турбота про клієнтів та партнерів. Новий слоган, який їх доносить до цільової аудиторії – «Надійна доставка». Також велику

роль у ребрендингу відіграють нове програмне забезпечення, перезапуск сайту і розробка мобільного додатку для клієнтів, а також внутрішньокорпоративна програма «Шлях до людей», що включає в себе навчання 3336 співробітників і партнерів компанії, поліпшення умов їх роботи і подальший розвиток професійних навичок [5].

З іншого боку, однією з найбільш функціональних логістичних компаній можна вважати групу «Delivery». Ця група компаній, як відзначається на офіційному сайті, почала роботу в 2001 р. Основною спеціалізацією цієї групи є надання транспортних та логістичних послуг для сектору B2B (суб'єкти підприємницької діяльності та корпоративний сектор), як на території України, так і за її межами. На теперішній час група «Delivery» включає в себе 3 компанії: ТОВ «Делівері», «DelTruck» та «Delivery-International» [11].

Так само, як і попередньо аналізовані служби доставки, ТОВ «Delivery» займається доставкою вантажу автомобільним транспортом по всій Україні. Доставляння та забирання вантажів здійснюється на склад компанії або до дверей клієнта. Стандартні тарифи на перевезення встановлюються в залежності від ваги та об'єму (вагова категорія запропонована від 1 кг до 8 т із наданням послуг на упакування вантажу). Дуже важливим є те, що компанія надає послуги з індивідуального страхування вантажу, а також його відповідального зберігання, розроблена гнучка система знижок, також можна скористатись послугами індивідуального менеджера.

Одна з компаній, що входить до означеної групи, «DelTruck», орієнтована на перевезення вантажу повнофрахтованими автомобілями для одного замовника від 8 т з одним кількома адресами завантаження та розвантаження на території України. Кожен клієнт має можливість вибору індивідуального автомобілю та типу причепу, в залежності від специфіки вантажу та необхідного завантаження. Ще одна фірма – «Delivery-International» є логістичною компанією з міжнародного доставлення вантажів, як в Україну, так і по всьому світу авіаційним, автомобільним та морським транспортом, від документів до морських контейнерів. Компанія надає послуги з оформлення супровідних документів, роботою з митними органами, організацією логістичних ланцюжків доставки вантажів (мультимодальні перевезення) [11].

Рекламування своєї компанії «Delivery» здійснює за рахунок постійного оновлення стрічки новин на своєму офіційному сайті. Там можна побачити акційні пропозиції, знижки та інші новини компанії. Наприклад, у листопаді 2017 року «Delivery» поширила акцію «Хочу більше в листопаді», сутність якої полягає у поверненні бонусних грошей на віртуальний рахунок за кожен відправлений товар. Інформація та умови акції також відображені на головній сторінці. Іншими способами компанія рідко поширює інформацію про себе. Це обумовлено тим, що група «Delivery» в переважній більшості співпрацює з постійними клієнтами, якими є великі фірми, тому позиціонування відбувається за рахунок надійності. При цьому «Delivery» активно співпрацює зі страховою компанією «Кворум», яка надає їх клієнтам повний спектр страхових



послуг, що також позитивно налаштує діючих та потенційних споживачів.

Ще однією серед рейтингових логістичних компаній є «Meest Express». Заснований у 2005 р. поштово-логістичний оператор України «Торговий Дім «Meest Express» є одним із лідерів у сегменті доставки відправлень «до рук» одержувача. Підприємство належить до поштово-логістичної групи «Meest Group», яка сягає своїм корінням міжнародної корпорації МІСТ (Meest Corporation Inc., Торонто, Канада). У кожному обласному центрі України та у великих містах діють склади компанії з технологією он-лайн реєстрації усіх процесів: приймання на склад, видача на доставку чи видача відправлень клієнту на складі.

Компанія обслуговує понад 100 власних підрозділів, активно розбудовує мережу агентських пунктів прийому-видачі відправлень на території України. Як відзначається на офіційному сайті, «Meest Express» володіє найбільшим серед експрес-перевізників власним флотом транспорту, який нині становить понад 300 одиниць. Ще понад 500 одиниць транспорту виконують доставку за контрактом. Основна продукція/послуги компанії: доставка відправлень між відділеннями («склад-склад»); доставка відправлень від Замовника «до дверей» одержувача («від дверей до дверей»); адресна розсилка кореспонденції (рахунків, договорів, періодичних видань, POS-матеріалів) у поштову скриньку чи безпосередньо «до рук» одержувача; доставка товарів дистанційної торгівлі (інтернет-магазинів, телемагазинів, компаній, що торгують за каталогом, MLM-компаній)» [14].

У 2017 р. компанія змінила генерального директора. Ним став Володимир Ковальчук, який раніше обіймав посаду комерційного директора. Як повідомляють в компанії, за минулі роки В. Ковальчук «домігся успішних показників роботи» і надалі вже на посаді голови «Meest Express» націлений на «впровадження нових технологій, інновацій та реалізацію нестандартних рішень». Як відзначає прес-служба Meest Express: «Основними завданнями нового голови компанії: є виведення якості обслуговування на новий рівень, збільшення кількості партнерів і ключових клієнтів, впровадження новітніх технологій на ринку і принесення в Україну кращих зразків світового досвіду доставки он-лайн і не тільки» [10].

Однім із останніх нововведень компанії «Meest Express» є запуск сервіс-доставки онлайн-замовлень Meest Tochka. По суті, це мережа пунктів видачі замовлень, де таким пунктом може стати будь-який магазин, перукарня, ательє, кафе, і т. п. Тобто клієнти зможуть забирати свої покупки з українських інтернет-магазинів, умовно, в найближчому кіоску, якщо той підключений до Meest Tochka. За допомогою програми відбувається ідентифікація одержувача і контроль передачі раніше сплаченого ним пакета. Для партнерів участь у мережі Meest Tochka – це додатковий заробіток (точка отримує гроші за кожен виданий пакет), а також можливість залучити новий потік клієнтів без додаткових капіталовкладень. Всі процеси здійснюються за допомогою програми на смартфоні, без документообігу та потреби ведення архіву даних. Для кінцевих споживачів

серед переваг Meest Tochka називають перш за все швидкість і зручність, а також графік роботи пунктів видачі, зберігання відправлення до 3 днів, можливість відмовитися від товару після огляду або скласти акт про невідповідність його якості з фотофіксацією, а також наявність рейтингової оцінки роботи кожного пункту Meest Tochka. Вартість доставки з Meest Tochka на 15% нижче базових тарифів компанії [10].

Отже можна зробити висновок, що компанія «Meest Express» позиціонує себе як найбільш інноваційна логістична служба. Її діяльність спрямована на сучасного споживача, який потребує швидкої та зручної доставки замовлень. Рекламування відбувається в основному в мережі інтернет, на офіційному сайті постійно оновлюється стрічка новин, у якій компанія повідомляє про акційні пропозиції та нові впровадження. «Meest Express» також наповнює свій сайт новинами про національні свята, додаючи вітання від компанії. Служба доставки дбає про свою репутацію та постійно підтримує зв'язок із клієнтами за допомогою мобільного додатку та месенджерів.

**Висновки і пропозиції.** За останні роки роботи великі логістичні компанії активно конкурують між собою. Конкуренентоспроможності на ринку вони досягають різними методами: деякі працюють за сталими принципами, інші – займаються ребрендингом та поширенням клієнтської бази. Основними критеріями, за якими споживач обирає ту чи іншу логістичну службу, є зручність та швидкість доставки замовлення.

Найбільш рекламованою, а також найбільш популярною є «Нова пошта». Компанія активно використовує різні канали рекламування – від друкованої продукції до телевізійних роликів та реклами в мережі. Цільова аудиторія є різноманітною, не дивлячись на досить високі тарифи. Компанія позиціонує себе як «Доставку майбутнього», про що і каже головний слоган.

«Укрпошта» та «Ін-тайм» намагаються активно конкурувати із «Новою поштою» за лідерські позиції, задля чого займаються ребрендингом компанії. Розробляються нові логотипи, компанії покращують сервіс. «Укрпошта» позиціонує себе як «Головна пошта країни», про що сказано в новому слогані. Компанія проводить соціальні програми, оформлює передплати на газети, приймає комунальні платежі, що наразі робить її досить популярною серед цільової аудиторії пенсійного віку. Новим слоганом «Ін-тайм» є «Надійна доставка». Компанія витрачає великі кошти на покращення сервісу, зміну обладнання, розробляє мобільний додаток для зручності споживачів. Усі зусилля направлені на збільшення популярності серед населення.

Цільовою аудиторією групи компаній «Delivery» є в основному підприємці. Компанія робить акційні пропозиції задля збільшення потоку клієнтів. Реклама здійснюється в основному за допомогою власного офіційного сайту.

До основної цільової аудиторії компанії «Meest Express» відносяться споживачі українських інтернет-магазинів. Компанія постійно пропонує знижки на замовлення он-лайн, активно співпрацює з відомими українськими інтернет-магазинами. Задля покращення зручності розроблений сервіс доставки не лише до сервісних центрів, але

й до інших міських закладів, якщо вони є партнерами та підключені до Meest Tochka. Запуск цієї програми є взаємовигідним як для компанії, так і для партнерів та споживачів. Отже, Meest Express рекламується на власному сайті, а також за допомогою інтернет-магазинів, які є партнерами компанії. Позиціонує себе як інноваційна

та зручна служба доставки, яка крокує вперед разом із часом.

Підсумовуючи, можна сказати, що рекламування власної компанії різними каналами комунікації є вкрай важливим для її успішного становлення на ринку та популяризації серед споживачів.

## Список літератури:

1. Аакер Д. А. Создание сильных брендов / Д. А. Аакер: Пер. с англ. – М.: Издательский Дом Гребенникова, 2004. – 440 с.
2. Дмитриева Л. М. Разработка творческой концепции рекламного продукта / Л. М. Дмитриева. – Боровичи, 2013. – 285 с.
3. Котлер Ф. Маркетинг. Менеджмент / Ф. Котлер, К. Л. Келер // Экспресс-курс. 3-е изд., – СПб.: Питер, 2007 – 480 с.
4. Кумбер С. Брэнддинг / С. Кумбер. – М.: Вильямс, 2004. – 174 с.
5. Ін-тайм. Офіційний сайт [Електронний ресурс]. – Режим доступу: <https://intime.ua/ua>.
6. Каталог компаній служб доставки [Електронний ресурс]. – Режим доступу: <http://mycargo.com.ua>.
7. Нова Пошта. Офіційний сайт [Електронний ресурс]. – Режим доступу: <https://novaposhta.ua>.
8. Укрпошта. Офіційний сайт [Електронний ресурс]. – Режим доступу: <http://ukrposhta.ua/>.
9. ADME.UA. Нова Пошта [Електронний ресурс]. – Режим доступу: <http://www.adme.ua/novaya-pochta/>.
10. AIN.UA. Онлайн видання про інтернет-бізнес [Електронний ресурс]. – Режим доступу: <https://ain.ua/>.
11. Delivery. Офіційний сайт [Електронний ресурс]. – Режим доступу: <http://www.delivery-auto.com/uk-ua/GroupCompany>.
12. Logist FM [Електронний ресурс]. – Режим доступу: <http://logist.fm/news/rebranding-taym>.
13. MADCATS. Офіційний сайт [Електронний ресурс]. – Режим доступу: <https://madcats.agency/ru>.
14. Meest Express. Офіційний сайт [Електронний ресурс]. – Режим доступу: <https://meest-express.com.ua/ua/>.

**Доценко К.О., Пересторонина Е.В.**

Запорожский национальный университет

## УКРАИНСКИЕ БРЕНДЫ СЛУЖБ ДОСТАВКИ: СПОСОБЫ ПОЗИЦИОНИРОВАНИЯ МЕТОДАМИ РЕКЛАМЫ

### Аннотация

В статье рассматривается эффективность рекламы украинских брендов служб доставки различными коммуникационными каналами, методы и тенденции их позиционирования. Целью исследования было выяснение целевых аудиторий различных почтовых операторов в Украине, а также способов достижения ими популярности среди населения. Достижения цели стало возможным благодаря изучению исследований ученых по теме, а также мониторингу сайтов и рейтингов служб доставки Украины. В статье рассмотрена важность и методики позиционирования бренда в современном мире, проанализированы преимущества и недостатки каналов рекламирования таких служб доставки, как «Укрпочта», «Новая почта», «Ин-Тайм», «Delivery» и «Meest Express».

**Ключевые слова:** позиционирование, коммуникационные каналы, методы рекламирования, Укрпочта, Новая почта, Ин-тайм, Delivery, Meest Express.

**Dotsenko K.O., Perestoronina K.V.**

Zaporizhzhya National University

## UKRAINIAN BRANDS OF DELIVERY SERVICES: THE WAYS OF POSITIONING BY ADVERTISING METHODS

### Summary

The article examines the effectiveness of advertising Ukrainian brands of delivery services with different communication channels, methods and trends in their positioning. The purpose of the study was to find out the target audiences of various postal operators in Ukraine, as well as ways to achieve their popularity and common use among the population. Achievement of the goal was made possible by studying the texts of scientists on the topic, as well as monitoring sites and ratings of delivery services in Ukraine. The article considers the importance and methods of brand positioning in the modern world, analyzed the advantages and disadvantages of the advertising channels of postal operators such as Ukrposhta, Novaya Pochta, In-Time, Delivery and Meest Express.

**Keywords:** positioning, communication channels, advertising methods, Ukrposhta, Novaya Pochta, In-Time, Delivery, Meest Express.

УДК 321.342.5

## ТЕОРЕТИЧНІ ОСНОВИ ДОСЛІДЖЕННЯ ЗВ'ЯЗКІВ З ГРОМАДСЬКІСТЮ ЯК ІНСТРУМЕНТУ ВЗАЄМОДІЇ ПОЛІТИЧНИХ СУБ'ЄКТІВ УКРАЇНИ

Заєць О.М.

Київський національний університет культури і мистецтв

У науковій статті досліджено еволюцію, основні категорії та поняття політичних зв'язків з громадськістю. Приділено увагу обґрунтуванню сучасних теоретико-методологічних підходів до дослідження ролі зв'язків з громадськістю в політичних процесах. Досліджено актуальні проблеми зв'язків з громадськістю в сучасних наукових дослідженнях.

**Ключові слова:** зв'язки з громадськістю, політичні суб'єкти, органи державної влади, політичні партії та політики, ЗМІ.

**Постановка проблеми.** На сьогодні теорія і практика зв'язків з громадськістю та ЗМІ в політиці виходять далеко за межі електорального простору. Розширення сфери діяльності зв'язків з громадськістю та ЗМІ в політиці, повсюдне використання моніторингу громадської думки; збільшення кола дійових осіб політичного процесу, зокрема фахівців з продажу політичного товару, політичних консультантів тощо сприяють, з одного боку, кращому висвітленню і доведенню до широких мас проблем, які постають перед суспільством, позицій і альтернатив, які висувують лідери і партії, а з іншого – збільшенню можливостей для маніпулювання настроями та орієнтаціями людей. Політичний маркетинг виявляється однією з найважливіших конструкцій в інфраструктурі політичної системи, оскільки бере на себе роль поєднання останньої з громадянським суспільством.

За таких обставин особливої актуальності набуває аналіз ключових технологій, які застосовуються для розкриття специфіки та сутності зв'язків з громадськістю та ЗМІ в політиці, а також у якості важливого інструментарію та механізму його впровадження і вдосконалення. Зважаючи на те, що технології розвиваються, трансформуються з урахуванням конкретно-історичної ситуації, актуальним стає дослідження технологічної складової зв'язків з громадськістю та ЗМІ в політиці, яка найбільше використовується в сучасному українському політикумі. В цьому процесі важливим є виокремлення певних особливостей та узагальнення досвіду використання тих чи інших технологій на політичному ринку України.

**Аналіз останніх досліджень і публікацій.** Значний вклад в становлення та розвиток PR зробили такі автори як: В. Березенко, В. Білоус, Т. Дмитрова, Є. Кияниця, І. Місюк, А. Серант, О. Филатова, Ф. Шарков та інші. Однак комплексність і багатогранність проблеми потребують подальшого поглибленого вивчення.

**Мета дослідження.** З'ясувати сутність та визначення особливостей функціонування зв'язків з громадськістю як інструменту взаємодії політичних суб'єктів України.

**Виклад основного матеріалу.** Зв'язки з громадськістю – «публік рилейшнз» (Public Relations, PR) – у всьому світі відомий як важливий елемент ділових і, у тому числі, політичних стосунків. Сьогодні ми можемо говорити про

PR як про новий рід діяльності, що грає важливу роль у розширенні меж політичного управління, в роботі урядів, державних служб і недержавних інститутів та організацій (громадянського суспільства). За деякими даними, термін «Public Relations» вперше запропонував третій президент США Т. Джефферсон, маючи на увазі компетентність в управлінні громадською думкою [1].

Визначення самого поняття PR (публік рилейшнз), зв'язків (взаємодії) із громадськістю склалося на основі трьох підходів: функціонального, діяльного й інтерпретаційного. Соціологічний аналіз дозволив вважати, що жоден з них не дає відповіді на онтологічне питання про предмет зв'язків (взаємодії) із громадськістю [2, с. 98].

Прийнято вважати, що в цілому зв'язки з громадськістю виконують три основні функції:

1) контроль думки і поведінки громадськості з метою задоволення потреб та інтересів, перед усім, організації, від імені якої проводяться PR-акції. Цю функцію часто критикують, оскільки в даному випадку організація розглядає громадськість як свою жертву. Подібна ситуація багато в чому нагадує маніпулювання свідомістю і поведінкою людей у певному напрямі;

2) реагування на громадськість, тобто організація враховує події, проблеми або поведінку інших і відповідальним чином реагує на них. Інакше кажучи, в цьому випадку організація прагне прислужувати громадськості, розглядаючи тих, від кого залежить її доля, як своїх господарів;

3) досягнення взаємовигідних стосунків між усіма пов'язаними з організацією групами громадськості шляхом сприяння плідній взаємодії із ними (у тому числі її службовцями, споживачами, постачальниками, виробничим персоналом). Саме ця функція є фундаментом моделі компромісу і вважається найбільш корисною і результативною, оскільки цільові групи громадськості тут розглядаються як партнери організації, з якими вона вступає у взаємодію [3, с. 7].

Усі названі вище функції PR певною мірою відображають історичні етапи становлення і розвитку цього інституту.

Являючись соціальним інститутом, сучасні зв'язки з громадськістю пропонують різні шляхи узгодження спільних інтересів для подолання тертя між підприємствами і громадськістю. Досвідчені фахівці зі зв'язків з громадськістю здатні стимулювати широке соціальне мислення, допомагаючи керівництву підприємств усвідомити їхню соці-

альну місію в суспільстві. Нинішні зв'язки з громадськістю покликані озброювати керівників різноманітними й глибокими знаннями про сучасне суспільство, допомагаючи їм правильно сформулювати цілі та бачити перспективи розвитку [4].

Сучасні політичні PR-технології дозволяють систематично і комбіновано використовувати всю сукупність внутрішніх і зовнішніх інформаційних зв'язків політичної організації, реалізувати сильні сторони організації і нейтралізувати слабкі. Теоретичні концепції і моделі створюють базу для динамічного розвитку стратегій і методів як зовнішніх, так і внутрішніх PR-технологій [5, с. 78]. Паблік рилейшнз стає безперервним, активним, комплексним засобом вирішення довгострокових політичних завдань, створюючи нові принципи взаємодії влади і суспільства. Зокрема, прискорення динаміки процесів інтеграції та диференціації наукового знання в постнекласичну епоху, розмивання предметних кордонів, викликане ускладненням саме таких об'єктів пізнання, як PR, і призводить до їх міждисциплінарного синтезу, в межах якого його розвиток, становлення, процесуальність, самоорганізація залишаються поки що поза зоною дослідницьких інтересів і потребують ретельного дослідження [6, с. 112].

Громадянське суспільство – засноване на принципах автономності, плюралізму та субсидіарності комплекс індивідуальних і групових інтеракцій громадян, здійснюваних для оформлення, реалізації різноманітних свобод, прав та інтересів у складі інститутів і самоорганізованих груп, функціонування яких забезпечує єдність цінностей і пріоритетів особистості, суспільства і держави. Громадянське суспільство в 2017 році продовжуватиме поступово зміцнюватися в ролі політичного актора. Його відносини з владою будуть непростими, оскільки розбіжності інтересів об'єктивно збільшуватимуться. Потрібно також враховувати, що організації громадянського суспільства повинні враховувати інтереси своїх донорів, які не завжди будуть збігатися з баченням ситуації як у владі, так і з боку іншої частини громадських організацій. Разом з тим, Президент надіслав помітний сигнал стосовно своєї готовності до встановлення між владою і громадянським суспільством відносин конструктивного діалогу та партнерства. Продовження роботи в цьому напрямі, власне, є об'єктивною потребою влади, що зумовлює загалом позитивний прогноз стосовно стану цього діалогу [7].

Процеси фрагментації, характерні для політичного простору, поширюватимуться і в середовищі громадянського суспільства, але навряд чи набудуть масового характеру. Водночас, серед структур громадянського суспільства й надалі посилюватиметься конкуренція, передусім, за вплив на ті чи інші владні інститути та за доступ до фінансування, що надходить у рамках міжнародної допомоги Україні. Варто очікувати також подальшого скорочення кількості волонтерських організацій, але не зменшення загалом їх ролі. Цей відносно новий для сучасної України вид об'єднань громадян має всі шанси до поступового розвитку і зміцнення [8, с. 11].

Громадянське суспільство і держава – взаємообумовлені, онтологічно пов'язані між собою феномени. При цьому мається на увазі, що дер-

жава виступає як виконавець волі суспільства і з цією метою наділяється відповідними інструментами управління суспільними справами. Громадянське суспільство розташовується, образно кажучи, над державою, яка виконує його замовлення та відповідає на його запити [9, с. 25].

Політичний маркетинг являє собою систему засобів і заходів для створення образу партії чи особи, який відповідав би очікуванням потенційного виборця й підкреслював відмінність від конкурентів. Визначальною рисою політичного ринку є те, що товаром тут є суб'єкти політичного процесу (політичні діячі, партії та інші), споживачем – електорат, а грошовими надходженням – голоси виборців. Показано, що до маркетингового дослідження політичного поля належать: аналіз рейтингу політичних сил, програм та інструментів маркетингових комунікацій і особливостей проведення рекламних кампаній кожною політичною силою. З'ясовано, що комплекс зв'язків з громадськістю та ЗМІ в політиці поряд із «товаром» має й інші елементи класичного PR та ЗМІ: цінову політику, відповідні комунікації, канали розподілу продукту.

В Україні першою такою практикою було використання політичного PR: поєднання пропаганди й так званого «чорного PR». За основну мету тоді поставили агітацію за окрему партію (обранця), а одночасно намагалися очорнити конкурентів у очах громадськості. Крім того, саме у цей час започатковано широке залучення практики скандалів та виправдань. Інструментом PR стали засоби масової інформації та друкованої агітації, пропагандистські, викривальні й наклепницькі матеріали [10, с. 307].

Отже, курс на зміцнення держави, прийнятий у сучасній Україні – це курс, спрямований на те, щоб пристосувати нашу країну до реалій ХХІ століття, коли складаються умови для створення інформаційного, технотронного, високо технологічного суспільства, ефективно управляти справами якого можна, тільки істотно модернізувавши організацію і діяльність, перш за все, самої держави та її апарату. Управління повинне бути раціональним, результативним, перспективним, саме в цих умовах повинні зміцнюватися взаємозв'язки держави і громадянського суспільства. Демократія також не може стояти на місці, виражатися тільки у формах і методах, успадкованих від минулого, інакше виникає протиріччя між оновленою державою і архаїчним громадянським суспільством. У конкретних умовах взаємовідносини держави і громадянського суспільства складні і різноманітні.

Такі відносини доцільно розглядати в трьох аспектах: по-перше, встановити, в чому виявляється єдність держави і громадянського суспільства; по-друге, визначити: які риси, властивості, особливості визначають їх відмінності; по-третє, з'ясувати взаємозв'язки цих явищ, а також реальні форми таких взаємозв'язків.

**Висновки і перспективи подальшого розвитку у цьому напрямку.** Підбиваючи підсумок, можна констатувати існування політичних PR як соціально-політичного інституту, що грає важливу роль на ринку PR і має певний вплив на хід політичного процесу в умовах демократії. Зв'язки з громадськістю є відповідальною та важливою

сферою діяльності органів державної влади, які передбачають різноманітні технології та шляхи реалізації інформаційної взаємодії з громадськістю. Без чесних, доброзичливих та відкритих відносин між громадськістю та органами державної влади їхня робота може бути проблематичною

та не ефективною. Саме тому сьогодні важливо, щоб керівники органів державної влади усвідомили значущість функціонування служб зв'язків з громадськістю. Це допоможе підняти імідж органів влади й поступово повернути довіру до держави в цілому.

### Список літератури:

1. Березенко В. Паблік рилейшнз (PR) в парадигмі постнекласичного наукового пізнання [Електронний ресурс] / В. Березенко // Український науковий журнал. – 2012. – № 1. – Режим доступу: <http://social-science.com.ua/article/757>.
2. Білоус В. С. Зв'язки з громадськістю (паблік рилейшнз в економічній діяльності): навч. посіб. / В. С. Білоус. – К.: КНЕУ, 2005. – 275 с.
3. Дмитрова Т. В., Франчук Ю. В. Особливості дослідження сучасних паблік рилейшнз / Т. В. Дмитрова, Ю. В. Франчук // Вісник Національної академії Державної прикордонної служби України. – 2016. – Випуск 1. – С. 1-13.
4. Кияниця Є. О. Виникнення та розвиток поняття «паблік рилейшнз» [Електронний ресурс] / Є. О. Кияниця. – Режим доступу: [http://archive.nbuv.gov.ua/portal/soc\\_gum/Kis/2011\\_2/26.pdf](http://archive.nbuv.gov.ua/portal/soc_gum/Kis/2011_2/26.pdf).
5. Місюк І. Цільові аудиторії громадської дипломатії / Ірина Місюк // Збірник праць Регіональної науково-практичної конференції «Актуальні проблеми міжнародних відносин». – Львів: Вид-во Нац. ун-ту «Львівська політехніка», 2013. – С. 78-81.
6. Пашенцев Е. Н. Паблік рилейшнз от бизнеса до политики / Е. Н. Пашенцев – М.: Финпресс, 2011. – 236 с.
7. Руденко О. Роль сучасних політичних PR-технологій у формуванні нових принципів взаємодії влади і суспільства [Електронний ресурс] / О. Руденко // Український науковий журнал. – 2013. – № 2. – Режим доступу: <http://social-science.com.ua/article/1051>.
8. Серант А. Й. Зв'язки з громадськістю в системі місцевих органів влади (державно-управлінський аспект): автореф. дис. ... канд. держ. упр.: 25.00.01 / А. Й. Серант; Львів. регіон. ін-т держ. упр. Нац. акад. держ. упр. при Президентові України. – Львів, 2006. – 20 с.
9. Филатова О. Г. Технологии и методы PR-продвижения информационных ресурсов. Вводный курс / О. Г. Филатова. – СПб.: НИУ ИТМО, 2012. – 73 с.
10. Шарков Ф. И. Политический консалтинг (специализация курса «Консалтинг в связях с общественностью»): учеб. пособ. / Ф. И. Шарков. – М.: Издательско-торговая кооперация «Дашков и К», 2004. – 460 с.

**Заяц О.Н.**

Киевский национальный университет культуры и искусств

## ТЕОРЕТИЧЕСКИЕ ОСНОВЫ ИССЛЕДОВАНИЯ СВЯЗЕЙ С ОБЩЕСТВЕННОСТЬЮ КАК ИНСТРУМЕНТА ВЗАИМОДЕЙСТВИЯ ПОЛИТИЧЕСКИХ СУБЪЕКТОВ УКРАИНЫ

### Аннотация

В научной статье исследована эволюция, основные категории и понятия политических связей с общественностью. Уделено внимание обоснованию современных теоретико-методологических подходов к исследованию роли связей с общественностью в политических процессах. Исследованы актуальные проблемы связей с общественностью в современных научных исследованиях.

**Ключевые слова:** связи с общественностью, политические субъекты, органы государственной власти, политические партии и политики, СМИ.

**Zaiets O.M.**

Kyiv National University of Culture and Arts

## THEORETICAL FOUNDATIONS OF INVESTIGATION OF PUBLIC RELATIONS AS A TOOL OF INTERACTION OF POLITICAL SUBJECTS OF UKRAINE

### Summary

In the scientific article, evolution, basic categories and concepts of political relations with the public are investigated. Attention is paid to the substantiation of modern theoretical and methodological approaches to the study of the role of public relations in political processes. The actual problems of public relations in modern scientific research are investigated.

**Keywords:** public relations, political subjects, state authorities, political parties and politicians, mass media.

УДК 070:004.738.5

**КОНТЕНТНА СТРАТЕГІЯ ПРОСУВАННЯ БРЕНДІВ У СОЦІАЛЬНИХ МЕРЕЖАХ****Іванюха Т.В., Новікова Я.Д.**

Запорізький національний університет

Стаття присвячена висвітленню сутності та змісту поняття «контентна стратегія». Доводиться її необхідність у просуванні та популяризації бренду в соціальних мережах. Розглянуто проблему розробки стратегії в соціальних мережах. Автор пропонує власний базовий алгоритм етапів створення контент-стратегії бренду в соціальних мережах.

**Ключові слова:** SMM, соціальні мережі, бренд, просування бренду, контент, контентна стратегія, позиціонування бренду.

**Постановка проблеми.** Успіх кампанії з позиціонування та популяризації бренду залежить від контенту, що представляє продукт аудиторії. Та, безумовно, від того, наскільки ретельно опрацьована стратегія і в якій мірі вона задовільняє всі вимоги бренду щодо присутності в соціальних медіа. Соціальні медіа на сучасному етапі розвитку інформаційних технологій користуються усе більшою популярністю. За даними Internet World Stats, станом на липень 2017 р. кількість користувачів Інтернет у світі становить 3,886 млрд. чоловік. Більше половини людей, молодших за 35 років, тобто 86% тих, хто народився в період розвитку Інтернет-технологій, зареєстровані в соціальних медіа. До того ж кількість зареєстрованих споживачів соціальних медіа невинно зростає [4].

Споживачі поступово втрачають довіру до традиційних медіа та ігнорують їх. Усе більшого значення для них набувають рекомендації та поради друзів, знайомих та рідних. Тому соціальні медіа корисні не лише для користувачів, а й для підприємств як простір для просування бренду, товарів та послуг. Соціальні медіа як новий простір існування споживачів мають власні особливості, що відрізняють їх від решти медіа, відповідно методи роботи в них також відрізняються від традиційних.

Сьогодні, у час глобального розвитку цифрових технологій створення та впровадження образів об'єктів (фірм або брендів) в ціннісний ряд певної соціальної групи, майданчиків для просування продуктів з метою закріплення образу як ідеального і необхідного в житті цільової аудиторії, популяризації бренду, складно виділити свій продукт з-поміж інших. Це й робить порушеною проблему актуальною.

**Аналіз останніх досліджень і публікацій.** Більшість розвідок теоретичного та прикладного характеру щодо необхідності та формування контентної стратегії брендів у соціальних мережах знаходимо в зарубіжних виданнях. І достатньо мало уваги ці процеси викликають в українських дослідників. Серед іноземних розробок з даної теми можна згадати певні оглядові розвідки Д. Халілова. Питання розвитку та вивчення соціальних мереж здійснили Д. Кюник та С. Рендел, що виклали загальні аспекти та тенденції аналізованої проблематики.

**Виділення невирішених раніше частин загальної проблеми.** Враховуючи швидку зміну трендів та тенденцій просування брендів в соціальних мережах, сучасні українські наукові до-

слідження, що порушують питання формування контентної стратегії, майже відсутні. Отже, комплексна проблема формування контент-стратегії та дослідження інновацій у SMM-галузі східно-європейського регіону залишається на сьогоднішній день у вітчизняній науці нерозв'язаною.

**Мета статті.** Головною метою цієї роботи є виділення основних аспектів сутності та змісту поняття «контентна стратегія», доведення її необхідності у просуванні та популяризації бренду в соціальних мережах і розробка власного базового алгоритму етапів створення контент-стратегії бренду в соціальних мережах.

**Виклад основного матеріалу.** Одне з важливих стратегічних завдань кожної комерційної компанії, якщо вона не живе виключно миттєвою вигодою, є впізнаваність бренду. І тут у соціальних мережах як у платформ, призначених для побудови, відображення та організації соціальних взаємовідносин в мережі інтернет, є перевага перед друкованими ЗМІ, радіо і телебаченням.

За даними Kantar TNS СMeter, станом на квітень 2017 р., соціальні мережі Вконтакті, Facebook та Instagram знаходяться в ТОПі рейтингу найпопулярніших соціальних мереж України та світу, що говорить про рентабельність використання цих online-майданчиків для просування бренду [4]. Бренд як комплекс понять, які узагальнюють уявлення людей про відповідний товар, послугу, компанію або особистість вимагає сьогодні продуманої контент-стратегії, застосування системного підходу до створення смислового наповнення потоку інформації, що виходить з організації (продукту).

Соціальні мережі дозволяють компаніям вирішувати декілька задач. По-перше, використання соціальних мереж як маркетингового інструменту є вигідним з економічної точки зору, оскільки це безкоштовний маркетинг, який дає можливість зрозуміти переваги споживачів та на основі цього будувати маркетингову стратегію [2]. По-друге, соціальні мережі грають велику роль у рекламі продукції та послуг (наприклад, у коментарях тих клієнтів, яким вони сподобались). Крім того, завдяки соціальним мережам набула широкого поширення серед загалу сама ідея електронної комерції, електронної торгівлі, Інтернет-магазинів.

Стратегія діяльності суб'єктів комунікаційних процесів у соціальних мережах активно розвиваються, чітко відгукуючись на запити та потреби сучасності.

Задля чіткішого висвітлення порушеного питання маємо сегментувати алгоритм на п'ять

кроків. Базовий алгоритм формування контент-стратегії у соціальних мережах такий:

- 1) визначення цільової аудиторії бренду, його завдання та мети присутності в медіаканалі;
- 2) позиціонування;
- 3) рубрикатор;
- 4) контент-план;
- 5) аналітика та КРІ.

Перший крок передбачає визначення цільової аудиторії бренду та розуміння його мети, потенційних проблем цільової аудиторії, що бренд вирішує.

Просуваючи бренд у соціальних мережах, замовники зазвичай прагнуть зробити так, аби про їхні товари чи послуги дізналося якомога більше людей. Проте така стратегія не завжди сприятиме зростанню продажів. Щоб був результат, інформацію бренду мають почути і побачити саме ті потенційні клієнти, які готові купити рекламований товар або послугу. Ця група людей мовою маркетингу називається цільовою аудиторією, і правильне визначення цільової аудиторії – це головний крок на шляху до створення ключового позиціонування бренду та інформації, що транслюватиметься каналами SMM.

Серед цільових груп визначаються такі категорії:

1. Стать – соціальна група, що формується за принципом статевий належності.
2. Вік – соціальна група, що формується за принципом вікової належності.
3. Соціальне положення (страта) – соціальна група, методів контролю комунікаційної ситуації, серед яких: що об'єднує осіб за подібним соціальним положенням.
4. Ситуативні соціальні групи – соціальні групи, що формуються за принципом тимчасового об'єднання навколо певної проблеми, ідеї, завдання і не враховують соціальні, вікові та статеві характеристики.
5. Персоналії – соціальні групи, що формуються з конкретних персон, які викликають зацікавленість у певних комунікаційних ситуаціях [5].

Другий крок. Позиціонування – елемент маркетингу, що дозволяє сформулювати концептуальне місце в свідомості цільового споживача, яке ви хочете використовувати для асоціативного сприйняття послуг [3].

При визначенні позиціонування бренду необхідно дати відповідь на чотири запитання:

1. З якою цільовою аудиторією повинен бути пов'язаний бренд.
2. Чим Ваш бренд буде відрізнятися від конкурентів в цільовій ніші.
3. З якою емоційною або раціональною користю має асоціюватися бренд.
4. Які докази потрібно продемонструвати, щоб викликати довіру аудиторії.

Пріоритетна мета позиціонування бренду полягає в релевантності – ступені відповідності

очікування та результату. Диференціація – унікальність має вирішальне значення. Це ключовий фактор успіху позиціонування. Бренд повинен бути унікальним і мати явну конкурентну перевагу [1].

Третій крок передбачає формування рубрикатору. Рубрикатор являє собою список рубрик, які будуть публікуватися в співтоваристві з їх описом, прикладами, а також частотою публікації. Види рубрик:

Освітній (навчальний) контент. Його головна мета – навчати. Необхідно, щоб контент з цієї категорії не виглядав, як рекламна інформація, він має навчати користувача, інформувати, давати нові і цікаві відомості, які мають відношення до Вашої діяльності.

Розважальний контент – найпопулярніший тип постів на сторінці.

Рекламний контент – використовувати цей вид контенту необхідно не більше 30% від усього постингу на сторінці.

На четвертому кроці рубрики адаптуються під щоденний постинг у соціальних мережах. Необхідно зазначити вид рубрики, час та день публікації контенту.

Останній крок передбачає визначення певних методів контролю комунікаційної ситуації, серед яких:

1. Моніторинг – регулярний огляд певного інформаційного поля в межах цільових соціальних мереж щодо появи нового контенту із визначенням його характеру та спрямування.
2. SMM-аудит – комплексне дослідження комунікаційної ситуації, що виникає навколо певного об'єкта (організація або персоналія) чи суб'єкта (ідея, контент, тема).
3. Опитування – тематичне соціологічне дослідження комунікаційної ситуації шляхом вивчення думок представників певних соціальних груп або окремих персоналій.

КРІ – фінансова та нефінансова система оцінки, яка допомагає організації визначити досягнення стратегічних цілей.

Ключові показники ефективності можуть включати: організаційні метрики – такі як задоволеність клієнтів (згідно з відгуками, коментарями під записами та статистикою у соц. мережах), фінансові показники – рентабельність і грошовий потік (згідно з Google Analytics), процесні метрики – продуктивності, якості і затримки процесу.

**Висновки та пропозиції.** Отже, одним з перспективних способів просування та популяризації товару на ринку можна вважати соціальні мережі, які стали популярними через появу нагальної потреби у спілкуванні. Базовий алгоритм контент-стратегії просування брендів у соціальних мережах включає визначення цільової аудиторії бренду, його завдання та мети присутності в медіаканалі; позиціонування; рубрикатор; контент-план; аналітика та КРІ.

### Список літератури:

1. Коньк Д. Расставьте сети. Как использовать интернет в интересах Вашего бизнеса / Д. Коньк, С. Рендер. – К.: ЛИК, 2011. – 120 с.
2. Курбан О. В. PR у маркетингових комунікаціях: навчальний посібник / О. В. Курбан. – К.: Кондор, 2014. – 246 с.
3. Михайлова Л. Інноваційний менеджмент / Л. Михайлова, С. Турчина. – К.: Центр учбової літератури, 2007. – 248 с.
4. Сайт компанії GfK Ukraine [Електронний ресурс]. – Режим доступу: <http://www.gfk.ua/>.
5. Халилов Д. Маркетинг в социальных сетях / Дамир Халилов. – М.: Манн, Иванов и Фербер, 2013. – 240 с.

**Иванюха Т.В., Новикова Я.Д.**

Запорожский национальный университет

## КОНТЕНТНАЯ СТРАТЕГИЯ ПРОДВИЖЕНИЯ БРЕНДОВ В СОЦИАЛЬНЫХ СЕТЯХ

### Аннотация

Статья посвящена освещению сущности и содержания понятия «контентная стратегия». Аргументируется ее необходимость в продвижении и популяризации бренда в социальных сетях. Рассмотрена проблема разработки стратегии в социальных сетях. Автор предлагает свой базовый алгоритм этапов создания контент-стратегии бренда в социальных сетях.

**Ключевые слова:** SMM, социальные сети, бренд, продвижение бренда, контент, контентная стратегия, позиционирование бренда.

**Ivanykha T.V., Novikova J.D.**

Zaporizhzhia National University

## CONTENT STRATEGY OF BRAND PROMOTION IN SOCIAL NETWORKS

### Summary

The article is devoted to the clarification of the essence and content of the concept «content strategy». It proves the necessity of promotion and popularization of brands in social networks. The problem of strategy development in social networks is considered. The author offers original basic stages of creating content strategy of the brand in social networks.

**Keywords:** SMM, social network, brand, brand promotion, content, content strategy, brand positioning.



УДК 659.1(477)(045)

## АНАЛІЗ РОЗВИТКУ ІНТЕРНЕТ-РЕКЛАМИ В УКРАЇНІ

Ковінько О.М., Осаволок І.В., Маценко А.А.

Вінницький торговельно-економічний інститут  
Київського національного торговельно-економічного університету

У статті визначено сутність Інтернет-реклами, проаналізовано сучасний стан та обсяги Інтернет-реклами у порівнянні з іншими видами медійної реклами; розглянуто сутність та види Інтернет-просування, запропоновано дії та засоби розвитку ринку Інтернет-реклами як складової медійного ринку, застосування інструментів Інтернет-просування та здійснено їх порівняння.

**Ключові слова:** Інтернет-реклама, проблеми, ринок Інтернет-реклами, розвиток Інтернет-реклами.

**Постановка проблеми.** Реклама як засіб маркетингових комунікацій віддавна вважається одним із основних засобів інформування споживачів про товар, нагадування, стимулювання його продажу. Навики планування та реалізації рекламної стратегії користуються постійно зростаючим попитом в еру інтегрованих комунікацій. Важливу роль реклами, як засобу комунікації зі споживачем, можна продемонструвати як з позиції творчої стратегії, так і з позиції засобів реклами. Перша полягає в тому, що реклама якнайбільше (порівняно з іншими засобами комунікацій) залежить від таланту та кваліфікації її розробників. Професіоналізм у цій сфері важливий подвійно, оскільки час, коли телевізійна реклама домінувала над всіма іншими видами реклами, минає. Друга позиція є очевидною: з появою інтегрованих маркетингових комунікацій, вибір засобів реклами істотно розширився.

Багато чого і сьогодні вказує на непохитність ролі цього рекламного засобу комунікації, й у близькому майбутньому. Ймовірні зміни у цій сфері, вважаємо, можуть стосуватися виключно трансформації ролі тих чи інших каналів комунікації, яка є наслідком науково-технічного прогресу. Зокрема, одним із прикладів таких трансформацій можна вважати появу Інтернету, який, через призму ринкових цілей суб'єктів господарювання, насамперед потрібно сприймати як канал поширення рекламної інформації.

**Аналіз останніх досліджень і публікацій.** Дослідженню проблем Інтернет-реклами, її змісту та можливостям присвячені праці таких вчених, як: М. С. Лебеденко, Ф. Ю. Віріна, Б. Халліган, Дх. Шах, А. Кошик та ін. Серед зарубіжних науковців, які в своїх працях вивчали Інтернет-

рекламу можна виділити дослідження Д. Огілві, Ф. Джефкінса, К. Морзе, Р. Зефа і Б. Аронсона.

Теоретико-методичні засади, що викладені в роботах цих авторів, формують основу науки про Інтернет-рекламу. Однак, не зменшуючи цінності перелічених праць, слід зазначити недостатнє вивчення теоретико-практичних основ Інтернет-реклами.

**Виділення невирішених раніше частин загальної проблеми.** У зв'язку зі змінами у зовнішньому середовищі та, як наслідок, на підприємствах питання використання Інтернет-реклами на основі впровадження пріоритетних напрямків маркетингових комунікацій в мережі ще недостатньо висвітлені в фаховій літературі. Усе це свідчить про актуальність теми, а відтак, зумовило вибір напрямку дослідження.

**Мета статті** полягає в аналізі ринку Інтернет-реклами, її сучасного стану та визначенні пріоритетних напрямків розвитку.

**Виклад основного матеріалу.** В сучасному світі, Інтернет – це всесвітня мережа зв'язків, яка з'єднує мільйони користувачів комп'ютерів у великій кількості країн. Його динамічний розвиток глобально впливає на практично всі сфери нашої діяльності. Уже сьогодні Інтернет-мережа є інтегральною складовою більшості аспектів людського життя, а завдяки її розповсюдженню та вдосконаленню інформаційно-комунікаційних технологій її вплив продовжує швидко зростати.

Реклама в Інтернеті і надалі зростає найшвидше серед усіх медіа у світі із середнім показником +14% на рік впродовж наступних трьох років. У 2018 році фахівці чекають, що Інтернет обжене телебачення, а у 2019 році його частка в «рекламному пирозі» складе 38,6%. Якщо рекламу



Рис. 1. Розподіл світового рекламного бюджету між різними медіа (%)

в Інтернеті розбити за категоріями пристроїв, через які вона потрапляє до споживачів, то реклама на мобільних гаджетах об'єднана рекламу на настільних комп'ютерах вже у 2018 році. А ще за рік мобільна реклама отримає 60,3% витрачених в Інтернеті грошей, отримавши 23,3% від усіх витрат на рекламу в світі [5].

Zenith прогнозує, що у 2017 році світовий рекламний ринок зросте на 4,1% і складе 537 млрд. доларів США (рис. 1) [7].

Молодь у віці до 34 років клацає рекламні повідомлення частіше. Їх частка в загальній структурі Інтернет-користувачів складає 55%, при цьому частка рекламних показів для цієї аудиторії така ж – 55%, а частка кліків вище – 59%. Люди з вищою освітою клікають менше – їх частка в структурі аудиторії складає 48%, а частка кліків лише 44% [5].

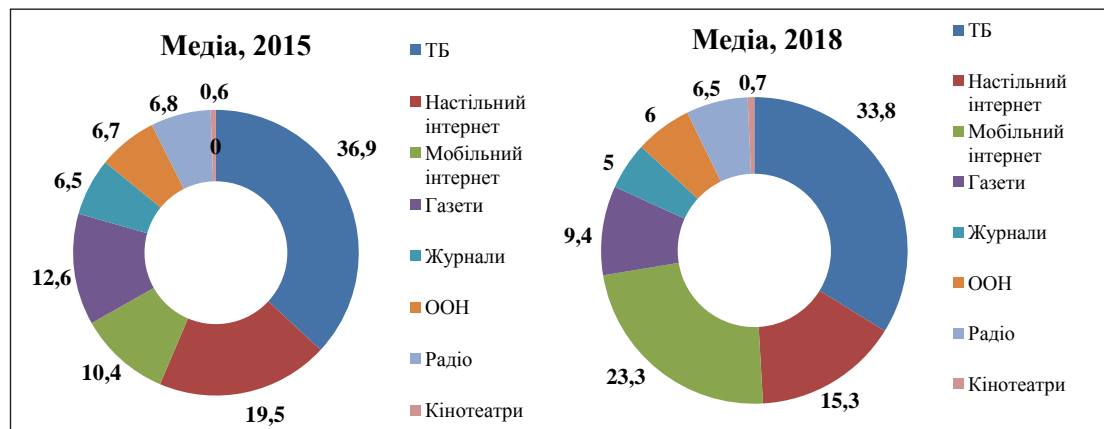
Аналізуючи частку рекламних оголошень, компанія Gemius зробила висновок, що в мобільному сегменті лідирує автомобільний сектор – 21%, далі йдуть «Спорт і туризм» (15%) та «Електроніка, будинок і сад» (15%) (рис. 2) [6].



Рис. 2. Структура ринку Інтернет-реклами за секторами економіки, % [6]

Компанія Gemius не обійшла стороною і рейтинг за кількістю кліків на рекламних зверненнях за перерахованими секторами. Найвищий рейтинг кліків за даними звіту Gemius зафіксовано в категорії «Краса» – 2,15%, а найнижчий – «Мода» з 0,3% (рис. 3) [6].



Рис. 3. Структура ринку Інтернет-реклами за кількістю кліків, %

Всеукраїнська рекламна коаліція традиційно провела експертне опитування з метою уточнення своїх прогнозів розвитку рекламно-комунікаційного ринку України. Цього року всі експерти були однакові з приводу зростання рекламного ринку нашої країни.

Цього року експерти очікують, що ринок Інтернет-реклами зросте на 21% до 2,8 млрд грн (попередній прогноз, складений в грудні 2016 року,

передбачав зростання цього сегменту в 2017 році на 17%), що може призвести до розвитку українського рекламного бізнесу [5].

Через низьку якість підготовки, ігнорування рекламодавцем психології споживача лише невелика частина реклами привертає увагу, ще менша – формує у споживача стійке бажання придбати рекламований товар чи скористатися рекламованою послугою. Саме тому потенційні рекламодавці повинні приділяти досить зусиль та виділяти достатньо коштів на справді ефективну рекламу. Тоді результат не змусить довго чекати.

Дослідження ринку Інтернет реклами дозволяє виділити найбільш поширені і перспективні інструменти Інтернет реклами для розвитку бізнесу в Україні:

– мобільна Інтернет реклама – використання мобільних телефонів, переважно смартфонів, для поширення реклами. Найчастіше мобільна Інтернет-реклама розміщується в додатках для смартфонів (пошта, погода і т. д.) та на мобільних версіях Інтернет-ресурсів. Не дивлячись на те, що частка такої реклами в Україні у 2017 р. становить менше ніж 10% від загального обсягу Digital-ринку, експерти очікують її впевнене зростання у 2018 р.

За оцінками експертів, використання мобільної реклами дозволяє збільшити продажі на 24%. У західних країнах на цей тип реклами витрачається близько 30% бюджетів на Digital. Крім того, починаючи із 2015 р. почала використовуватися технологія онлайн-реклами Real Time Bidding (RTB), що являє собою аукціон рекламних оголошень в реальному часі і дозволяє розширювати горизонти використання мобільної реклами [3]:

– e-mail реклама – є універсальним засобом, що дозволяє вирішити основні завдання Інтернет-маркетингу, шляхом цілеспрямованої розсилки рекламної інформації. При цьому, перевагою e-mail реклами, є відносно невисокі витрати на її реалізацію. Фахівці радять багато уваги приділяти сегментації, щоб зробити рекламне звернення більш цілеспрямованим;

– контекстна реклама – тип реклами, коли рекламна інформація показується користувачеві у відповідності зі змістом, контекстом Інтернет-сторінки. Контекстна реклама буде ефективною, тільки в разі застосування методів сегментування. Наприклад, сегментувати можна за категоріями, характеристиками, за пріоритетами, галузями, географією. Після сегментування необхідно підібрати ключові слова і налаштувати компанії. Окремим напрямком контекстної інтернет-реклами є реклама в пошукових системах (найбільш популярні в Україні – Google, Yandex) [4];

– social Media Marketing – реклама в соціальних мережах. В даний час, соціальні мережі користуються величезною популярністю серед користувачів Інтернет всього світу. Соціальні мережі доцільно розглядати не тільки як майданчик для спілкування і обміну інформацією, а й як інструмент просування бізнесу. В Україні, згідно із проведеними дослідженнями, найбільш популярними соціальними мережами є Facebook і Вконтакте [1];

– відео-реклама – розміщення відео-роликів в мережі Інтернет – стрімко набирає попу-

лярність. Уже сьогодні YouTube став другою за величиною соціальною мережею в світі. В даний час, всі рекламні ТВ-ролики транслюються і в Інтернеті, що підвищує ефективність реклами. Відео-реклама в Інтернеті набагато дешевша ніж ТВ-реклама, що робить її привабливою для рекламодавців. Цікавий і оригінальний відео-ролик сприяє його вірусному поширенню. Сприяє поширенню відео-реклами і зростаюча популярність Smart TV із доступом до Інтернету;

– банерна реклама – розміщення графічних і анімаційних зображень, а так само текстової інформації в мережі Інтернет. В даний час набирає популярність в Україні і в світі – RTB – набір технологій, що дозволяють рекламодавцю розміщувати банерну рекламу, націлених на задану аудиторію за аукціонним принципом.

Вся реклама в Інтернеті, як і будь-яка, спрямована на привернення уваги потенційних клієнтів та підтримання іміджу в уже існуючій аудиторії. Якщо проаналізувати українську Інтернет-аудиторію, то з кожним роком помітне зростання її чисельності. Це пов'язано, головним чином, із розвитком Інтернет-провайдерів у Києві та містах-мільйонниках [2, с. 104].

Смність українського ринку реклами в цілому та Інтернет-реклами зокрема є незначною порівняно з європейськими медіа обсягами. Однак уже сьогодні в Україні застосовуються інтерактивні технології, а розширення і поглиблення переліку послуг рекламних агентств із використанням інформаційних технологій, а також подальше зростання кількості домогосподарств, які мають доступ до Інтернет-мережі, дозволить

українському ринку реклами істотно збільшити ефективність контактів із цільовою аудиторією та зменшити їх собівартість.

**Висновки і пропозиції.** Реклама є соціально-психологічним явищем, адже вона здатна впливати на емоції, думки, подальші рішення, що обумовлюють конкретні поведінкові акти потенційного споживача. Реклама органічно вписалася в життя споживачів. За даними статистики, кожен день споживач стикається з трьомастами рекламними оголошеннями, переглядає більше ста рекламних роликів. І щорічно отримує по прямій поштової розсилці близько тисячі інформаційно-реklamних матеріалів.

За підсумками можна впевнено констатувати, що рекламний ринок зростає помітно швидше, ніж можна було припустити в кінці попереднього року, коли Всеукраїнська рекламна коаліція опублікувала свої початкові прогнози річних обсягів ринку – про це йдеться в офіційному релізі Всеукраїнської рекламної коаліції. Поліпшення динаміки демонструють всі медіа, за винятком преси.

Позитивна динаміка ринку реклами швидше свідчить про певний обсяг відкладеного попиту на рекламу, ніж на відновлення економіки країни. У розпал кризи багато рекламодавців відреагували на те, що відбувається занадто різко і скоротили бюджети більше, ніж того вимагали фактичні ринкові реалії. Більш сміливі й активні рекламодавці, готові інвестувати в кризу, отримували серйозні оптимізаційні можливості від продавців, через що в цілому також витрачали менше свого максимального потенціалу.

## Список літератури:

1. Закон України «Про рекламу» від 03.07.96 р. // Відомості Верховної Ради. – 1996. – № 39.
2. Анфіногенова С. Б. Методи оцінки ефективності маркетингових заходів / С. Б. Анфіногенова // Проблеми і перспективи економіки і управління: матеріали Міжнар. заоч. науч. конф. (Санкт-Петербург, квітень 2012 р.). – СПб.: Реноме, 2012. – С. 147-149.
3. Длігач А. Тенденції розвитку маркетингу в Україні / А. Длігач // Маркетинг в Україні: – 2010. – № 9. – С. 13-16.
4. Лебеденко М. С. Веб-ресурс як ефективний інструмент маркетингових комунікацій / М. С. Лебеденко, І. В. Лученко // Вісник Хмельницького національного університету. – 2011. – № 2 (Т. 1). – С. 178-182.
5. Всеукраїнська рекламна коаліція покращила прогноз росте...: [Електронний ресурс] // Портал новин. – Режим доступу до порталу: <http://watcher.com.ua/2016/08/03/>.
6. Офіційний сайт Gemius Ukraine [Електронний ресурс]. – Режим доступу: <http://www.gemius.com.ua/domashnjaja-stranica.html>.
7. Офіційний сайт Zenith the roi agency [Електронний ресурс]. – Режим доступу: <http://www.zenithoptimedia.com>.

**Ковинько О.М., Осаволук І.В., Маценко А.А.**

Винницький торгово-економічний інститут  
Київського національного торгово-економічного університета

## АНАЛІЗ РАЗВИТИЯ ИНТЕРНЕТ-РЕКЛАМЫ В УКРАИНЕ

### Аннотация

В статье определена сущность Интернет-рекламы, проанализировано современное состояние и объемы Интернет-рекламы по сравнению с другими видами медийной рекламы; рассмотрена сущность и виды Интернет-продвижение, предложено действия и средства развития рынка Интернет-рекламы как составляющей медийного рынка, применение инструментов Интернет-продвижение и осуществлено их сравнения.

**Ключевые слова:** Интернет-реклама, проблемы, рынок Интернет-рекламы, развитие Интернет-рекламы.

**Kovinko O.M., Osavoliuk I.V., Matsenko A.A.**  
Vinnitsa Trade and Economic Institution  
of Kyiv National University of Trade and Economics

## ANALYSIS OF INTERNET-ADVERTISING DEVELOPMENT IN UKRAINE

### Summary

The article defines the essence of Internet advertising, analyzes the current state and extent of Internet advertising in comparison with other types of display advertising; the essence and types of Internet promotion are considered, the actions and means of development of the market of Internet advertising as a component of the media market, application of the tools of Internet promotion and their comparison have been proposed.

**Keywords:** Internet advertising, problems, Internet advertising market, development of Internet, advertising.

УДК 004.55

## ОСОБЕННОСТИ ПОТРЕБЛЕНИЯ ИНФОРМАЦИИ В ЦИФРОВОМ ПРОСТРАНСТВЕ

**Марьяна Е.Ю.**

Харьковская государственная академия культуры

В статье рассматриваются основные тенденции потребления информации в цифровом пространстве. Рассматриваются факторы влияния технологического уклада цифровой медиасреды на модель информационного потребления. Констатируется изменение ее классической схемы. Обращаясь к данным исследований автор анализирует позитивные и негативные последствия данного феномена. Делается вывод о нарастающих противоречиях между процессами развития цифрового пространства и медиапотребления.

**Ключевые слова:** потребление информации, медиапотребление, паттерны поведения пользователей, новые медиа, эгокастинг, цифровое пространство.

**Постановка проблемы.** Формирование цифрового пространства, переход к широкомасштабному применению цифровых технологий в различных сферах деятельности человечества создают широкий спектр инструментов для создания, консолидации, распространения и потребления информации в обществе, способствуют появлению инновационных форм организации цифровых активов. Принципиально новая технико-технологическая ситуация предполагает конструирование таких сред, коммуникационное взаимодействие в которых для человека является комфортным и желанным. Но, в тоже время, эволюция цифрового пространства, обеспечивающего эффективную коммуникацию в обществе, доступ к мировым информационным ресурсам, удовлетворение потребностей в различных продуктах и услугах, постепенно порождают проблему потребления информации в глобальной электронной технологической среде.

**Анализ последних исследований и публикаций.** Изучению различных аспектов информационного потребления в цифровых реалиях посвящены работы И. А. Давыдовой, В. А. Ильганаевой, В. П. Коломиец, А. С. Чернавского, И. А. Полуэхтовой, Р. Bradshaw, A. Bruns, P. Grainge, T. Graepel, M. McLuhan, I. Meijer, T. Kormelink, M. Kosinski, D. Stillwell, B. Nevitt, E. Toffler, H. Falaki и др. Кроме того, все чаще данная проблематика становится предметом исследований крупных медиакорпораций. Теоретики и прак-

тики фиксируют изменения медиапотребления в обществе через актуализацию новых форм коммуникации, появление принципиально новых цифровых объектов, изменение информационных форматов и жанров, корректировку форм современного культурного творчества, формирование новых моделей информационного потребления и т. д.

**Выделение нерешенных ранее частей общей проблемы.** Отсутствие обобщающего исследования по данной проблематике требует дополнительного внимания к обозначенной теме.

**Формулирование целей статьи.** Цель работы – изучение особенностей потребления информации в цифровой среде.

**Изложение основного материала исследования.** Проблема потребления информации в цифровом пространстве связана с изменением ее классической схемы вследствие взаимообусловленных тенденций: эволюции технологий и медиакоммуникационных платформ; конвергенции коммуникационных каналов; трансформации информационного производства; развития современного цифрового инструментария; модификации структуры и поведения аудитории цифровых медиа; актуализации социального спроса на медиакоммуникации [4]. Об этом свидетельствуют многочисленные исследования последних лет. Так, по данным исследования аналитического центра «Видео-Интернешл», в современном мультиэкранном мире последовательное,

конкурентное и параллельное потребление информации сменилось новой моделью «читатель – зритель – слушатель – комментатор – эмоциональный фолловер», которая практикует многомерное медиапотребление [5]. Принципиальными в ней становятся существенная фрагментарность потребления информации, высокая спорадичность обращений к цифровому «потокковому», постоянно доступному контенту, быстрое перемещение фокуса внимания, поверхностность восприятия информации, ситуативная деятельность пользователя [1, 5].

Неэффективность классической пользовательской модели потребления информации, которая сложилась в цифровой среде за последние 15-20 лет, констатирована в исследовании «The New York Times». Так, ранее пользователи сознательно находили различные медиа в каталогах, рейтингах, попадали на их главную страницу, добавляли в закладки, становясь лояльной аудиторией. Сейчас повестку дня определяют персонализированные ленты в социальных сетях, из которых они преимущественно и попадают в контент профессиональных медиа. При этом решение о потреблении информации принимается пользователями сразу после входа на страницу материала, а не после нескольких кликов с главной. В большинстве случаев они быстро покидают ресурс, едва ознакомившись с содержанием [13]. Ответом со стороны медиа на такое потребление становится производство фрагментарного, развлекательного контента, который привлекает непритязательного читателя. Ситуация осложняется рвением медиа, которые гонятся за показателями посещаемости, забывая о ценности предлагаемой информации. В результате количество некачественного контента растет в геометрической прогрессии.

Потребление информации в цифровом формате связано с эволюцией технологических устройств. Так, немецкие ученые выяснили, что пользователи смартфонов в течение дня проверяют устройство до 200 раз. Средняя продолжительность сессии между включением и выключением их экрана составляет 70 секунд (12 – без разблокировки, 104 – с домашнего экрана). В таком случае при скорости чтения около 200 слов в минуту пользователь смартфона во время типичной сессии успеет прочитать не более 300 слов (1500-2000 знаков в зависимости от языка) [9]. Подчеркнем, что время сессии, типичной для этого класса устройств, превосходит время, необходимое для полноценного восприятия информации.

Исследование особенностей медиапотребления новостной информации показало, что паттерны поведения пользователей не всегда соответствуют конкретным классам устройств, а скорее зависят от: их функций и типов; объема внимания пользователя; типа контента; желания установления обратной связи. I. Meijer и T. Kormelink определили 16 типов практик информационного потребления [7]: чтение, наблюдение, просмотр, прослушивание, проверка, перекус, быстрый просмотр, мониторинг, поиск, нажатие, ссылка, распространение, предпочтение, рекомендация, комментирование, голосование.

Развитие цифрового пространства обнаруживает закономерность по усилению влияния

на информационный мейнстрим социума технологических гигантов (Amazon, Apple, Google, Facebook), крупных мировых издателей (Elsevier, Springer, Wiley, Thomson Reuters, Random House) и др. Именно они, руководствуясь прежде всего экономическими категориями, создают и влияют на развитие инфраструктуры цифрового пространства, сетевой коммуникации на основе массивных инфраструктурных инвестиций, важных технологических достижений, бизнес-моделей, которые способствуют монополизации рынков; определяют объем и качество использования глобального контента, способствуют формированию ценностей, предпочтений интернет-аудитории, манипулируют информацией о пользователях и «для них», в зависимости от социальных позиций, общественных или политических соображений, этических представлений и т. д. Медиа-гиганты «изучают» пользователя, мотивируют его на потребление и продвижение необходимой информации. Часто доступ к их платформам фактически обменивается на личные данные пользователя (профиль, социальный граф, подписка и т. д.).

Вектор, с которым все чаще связывают процессы потребления информации – это развитие новых медиа. Их популярность объясняется максимальной ориентацией на интересы и потребности пользователей, возможностью персонализации коммуникаций, расширением свободы доступа к информации путем создания комплексных программных средств, которые позволяют сочетать разноплановую информацию и получать целостную и многомерную картину реальности. Исследования доказывают: пользователи тяготеют к новым медиа, которые соответствуют пяти основным потребностям их социального поведения: социальное взаимодействие, признание, развлечения, получения информации, профессиональная деятельность и рост [8, с. 13]. Однако медиа, реализуя целый спектр потребностей пользователя – от частного и группового общения до эмоционального привлечения – существенно влияют на их бюджет времени, так называемый «тайминг». Например, в день пользователи тратят онлайн 32% своего времени для осуществления профессиональной деятельности, 23% – на развлечения (музыка, ТВ, фильмы, игры и т. д.), 21% – для социального взаимодействия, 18% – на поиск информации для личных интересов, 15% – на поиск информации согласно профессиональным интересам, 15% – для саморазвития, 12% – для карьерного роста, 12% – для поддержки профессиональной коммуникации, 12% – на просмотр новостей, 9% – на онлайн покупки [8, с. 47].

Право на производство и продвижение информации больше не является монополией. В цифровом пространстве происходят постоянные и неконтролируемые процессы создания, обмена и распространения информации. При этом ее фильтрация и анализ становятся малозначительными факторами. Так, согласно исследованиям, основными атрибутами контента, которые побуждают пользователей создать содержание являются: 47% – выражение собственной точки зрения, 37% – полезные факты, 35% – развлекательный характер, 33% – одухотворенность,

30% – вероятная популярность контента среди своей демографической аудитории, 29% – новизна или неожиданность контента, 28% – известность бренда, информация о котором создают [8, с. 48]. Основную роль в распространении контента играют: в 46% случаев развлекательный характер, 43% – полезные факты, 36% – одухотворенность, 32% – известность бренда, о котором распространяется информация, 32% – новизна или неожиданность контента, 31% – вероятная популярность контента в своей демографической аудитории, 30% – возможность высказать свою точку зрения [8, с. 47].

Потребление в цифровом пространстве сопровождается рутинизацией [3] процессов обмена информацией через публикацию, напоминание, признание, ссылки, комментирование и т. д. Это меняет способы «поведения» пользователя, его информационную культуру, природу восприятия. Все чаще вместо поиска релевантной информации он фактически потребляет рекомендованный членами его социального виртуального сообщества (организованного по принципу социального графа) так называемый контент «быстрого восприятия» (англ. Snackable content) [11], переполненный информационным шумом. Ситуация осложняется тем, что в большинстве случаев коммуникация пользователя в цифровом пространстве предусматривает поддержку существующих в реальной жизни межличностных отношений, а не тех, которые создаются исключительно благодаря опосредованному виртуальным пространством взаимодействиям [10]. То есть их коммуникационная система интегрирует общество через мнимую свободу выбора и аффективное удовлетворение информационных потребностей.

Проблемными ситуациями «цифрового» потребления информации также становятся: эгокастинг (англ. Egocasting) – модель потребления только тех медиа, позиция которых соответствует собственным мыслям и убеждениям пользователя [14]; и «digital detox» – сознательный отказ от использования любых цифровых средств. Подобные попытки создания зоны «информационного комфорта» рождаются в ситуациях, когда фильтром становится не критерий качества информации, а субъективные симпатии, убеждения и предубеждения пользователей. Не последнюю роль при этом играют новые технико-технологические механизмы фильтрации информации. Ученые от-

мечают: с каждым новым успехом фильтров, алгоритмов, нишевой навигации пользователь попадает в пределы того, что уже и так знает и любит, что идеально укладывается в его представления [2]. Каждый, кто таким образом получает «культуру по запросу», замыкается в пределах самого себя [6, с. 244]. Это приводит к информационной изоляции и отдельных пользователей и виртуальных сообществ, в которых они реализуют свои инфокоммуникационные потребности.

Кроме того, в цифровом пространстве собираются гигантские объемы информации, которые позволяют осуществлять идентификацию пользователей (групп, сообществ и т. д.), а это повышает эффективность и точность предоставления информации, учитывая адресность, демографические показатели, ценовые границы и другие характеристики. Сетевой инструментарий позволяет трактовать процессы развития социума. Полученная от пользователей информация становится ключом к пониманию человеческого поведения, общей социальной динамики, которые сейчас выходят за пределы традиционных политических, экономических и социокультурных моделей [15]. Любые модели поведения, опосредованные цифровым форматом, фиксируются, анализируются и могут быть использованы для совершенствования вычислительных моделей и продвижения любой информации. Это представляет угрозу для благополучия, свободы или даже жизни индивидов и социума в целом.

**Выводы из данного исследования.** Сегодня пользователь в цифровом пространстве имеет лишь ограниченную свободу коммуникации и взаимодействия. Это связано с тем, что стратегия многих цифровых медиа в выборе форматов и жанров представления информации реализуется по адаптивной схеме, технически и содержательно приспособившись к возможностям потенциальной аудитории. Однако, складывается парадоксальная ситуация, когда технологические довершения глобальной электронной среды все чаще провоцируют пользователей в процессе потребления информации на переключение внимания от одного медиа к другому. При этом последние под давлением конкуренции со стороны профессионалов и самой пользовательской аудитории, снижают планку качества контента, оставляя на втором плане главное – когнитивную составляющую информации, ее ценность и контекст.

## Список литературы:

1. Гатов В. Будущее журналистики. URL: <http://newmedia2016.digital-books.ru/kniga/budushhee-zhurnalistiki/> (дата обращения: 17.10.2017).
2. Ищенко Е. Н. Философия в современном медиaprостранстве. URL: <http://www.vestnik.vsu.ru/pdf/phylosophy/2016/01/2016-01-02.pdf> (дата обращения: 4.09.2016).
3. Коломиец В. П. Медиасреда и медиапотребление в современном российском обществе // Социологические исследования. 2010. № 1. С. 58-66.
4. Мар'іна О. Ю. Бібліотека в цифровому просторі: монографія / Харків. держ. акад. культури. Харків: ХДАК, 2017. 326 с.
5. Полуэхтова И. А. Социокультурная динамика российской аудитории телевидения: монография. Москва: Изд-во, 2009. 288 с.
6. Стракович Ю. Цифролюция. Что случилось с музыкой в XXI веке. Москва: Классика-XXI, 2014. 325 с.
7. Costera Meijer I., Groot Kormelink T. Checking, sharing, clicking and linking: Changing patterns of news use between 2004 and 2014 // Digital Journalism. 2015. Vol. 3. No. 5. pp. 664-679. DOI: <http://dx.doi.org/10.1080/21670811.2014.937149>.
8. Digital Media and Society: Implications in a Hyperconnected Era. 2016 // World Economic Forum. URL: <http://goo.gl/f0Sra1> (Last accessed: 13.10.2016).

9. Diversity in smartphone usage / H. Falaki et al. // Proceedings of the 8th international conference on Mobile systems, applications, and services, San Francisco, California, USA, June 15-18, 2010. ACM, 2010. P. 179-194. DOI: <http://dx.doi.org/10.1145/1814433.1814453>.
10. Ellison N., Steinfield C., Lampe C. The benefits of Facebook «friends»: Social capital and college students' use of online social network sites // Journal of Computer-Mediated Communication. 2007. Vol. 12. No. 4. pp. 1,143-1,168. DOI: <http://dx.doi.org/10.1111/j.1083-6101.2007.00367.x>.
11. Grainge P. Ephemeral Media: Transitory screen culture from television to YouTube. New York: PalgraveMacMillan, 2011. 248 p. URL: <http://www.thebookishblog.com/ephemeral-media-transitory-screen-culture-from-television-to-youtube.pdf> (Last accessed: 2.04.2016).
12. Kemp S. Special reports «Digital in 2016» // We are social. URL: <http://wearesocial.com/uk/specialreports/digital-in-2016> (Last accessed: 17.06.2016).
13. NYT Innovation Report 2014. URL: <http://goo.gl/cvjDQU> (Last accessed: 16.08.2016).
14. Rosen C. The Age of Egocasting // The New Atlantis. 2004. No. 7. Pp. 51-72. URL: <http://www.thenewatlantis.com/doclib/tna07-rosen.pdf> (Last accessed: 15.05.2016).
15. Shmueli E. et al. Sensing, understanding, and shaping social behavior // IEEE Transactions on Computational Social Systems. 2014. Vol. 1. No. 1. Pp. 22-34. DOI: <http://dx.doi.org/10.1109/TCSS.2014.23.07438>.

**Мар'їна О.Ю.**

Харківська державна академія культури

## ОСОБЛИВОСТІ СПОЖИВАННЯ ІНФОРМАЦІЇ У ЦИФРОВОМУ ПРОСТОРИ

### Анотація

У статті розглядаються основні тенденції споживання інформації в цифровому просторі. Розглядаються чинники впливу технологічного укладу цифрового медіасередовища на модель інформаційного споживання. Констатується зміна її класичної схеми. Звертаючись до даних досліджень автор аналізує позитивні та негативні наслідки даного феномена. Робиться висновок про зростаючі протиріччя між процесами розвитку цифрового простору та медіаспоживання.

**Ключові слова:** споживання інформації, медіаспоживання, патерни поведінки користувачів, нові медіа, егокастинг, цифровий простір.

**Marina O.Yu.**

Kharkiv State Academy of Culture

## FEATURES OF CONSUMER INFORMATION IN DIGITAL SPACE

### Summary

The article discusses the main trends of information consumption in the digital space. The factors of influence of technological structure of digital media environment on the model of information consumption are analyzed. Changes in its classical scheme are stated. Turning to the research the author analyzes the positive and negative effects of this phenomenon. The contradictions of development digital space and media consumption are concluded.

**Keywords:** consumption information, media consumption, patterns of user behavior, new media, egocasting, digital space.

УДК 070:008

## ЦІННОСТІ УКРАЇНСЬКОЇ КУЛЬТУРИ В КОНТЕКСТІ МЕДІА

Темненко Д.М.

Київський національний університет культури і мистецтв

Стаття присвячена аналізу цінностей української культури в контексті медіапростору. У дослідженні детально розглянуто українські медіа на прикладі останніх подій в Україні в період 2013-2017 рр., а також досліджено специфіку використання основних методів комунікації журналістики, здійснено аналіз провідних телеканалів країни, оцінено їх вплив на формування громадської думки, зроблено висновки щодо завдань, які стоять перед українськими журналістами, а саме оперативно та правдиво висвітлювати події в країні. Також подано рекомендації щодо застосування новітніх комунікативних інструментів та методів.

**Ключові слова:** система цінностей, медіакультура, культура мови, сучасна медіакультура, інформаційно-комунікативні засоби, медіапростір.

**Постановка проблеми.** За останні кілька років в Україні журналістика стрімко змінюється та стає невід'ємною частиною сучасної комунікаційної системи. З розвитком новітніх технологій розвивається і аматорський контент, який також впливає на громадську думку та формує власне бачення у кожного із українців.

Сучасна медіакультура останні кілька років зазнала кардинальних змін не лише в контексті законодавчої бази, але і в суспільстві. Завдяки соціальним мережам журналістика переходить від класичних методів комунікації та швидко змінює систему подачі матеріалів, що не може не впливати на якість подачі інформативних матеріалів. Більшість ЗМІ сучасної України миттєво транслюють власні новини у соціальних мережах, які базуються лише на припущеннях, не маючи доказів. Такі матеріали швидко поширюються серед громадян і формують «викривлену» думку у самих споживачів.

Внаслідок активного розвитку соціальних мереж та мінімальної комунікації влади з громадськістю, з'являється недовіра суспільства. Ефективне та швидке донесення інформації до споживачів за допомогою соціальних мереж мають бути побудовані не лише на емоційних складових, але і на доказовій базі, яку журналісти зобов'язані подавати першочергово.

**Аналіз останніх досліджень і публікацій.** Над проблемою вивчення медіакультури та усіх її складників в Україні працює чимало науковців. Наприклад, Л. Бойченко, Н. Габор, Ю. Казаков, Л. Масол, І. Міцишин, Л. Найдюнова, Г. Онкович, Б. Потятиник, Н. Троханяк тощо. Саме ці вчені детально намагаються дослідити неоднозначність бачення феномену медіа. Дослідниця Л. Масол досліджує медіа-культуру з погляду сукупності «інформаційно-комунікативних засобів, матеріальних та інтелектуальних цінностей, що вироблені людством у процесі культурно-історичного розвитку» [7, с. 349].

Завдяки цінностям медіакультури людство має змогу «використовувати передові інформаційні технології» [10, с. 1]. Важливою ціннісною особливістю медіа є мова. За словами Т. Гриценка «культура мови передбачає дотримання ustalених мовних норм усної і писемної літературної мови, а також свідоме, цілеспрямоване, майстерне використання мовно-виражальних засобів залежно від мети й обставин спілкування» [2, с. 57-58].

Загальноприйнятим є твердження, що культура мови є концептуальною перевагою мови.

**Актуальність дослідження.** Тема застосування законодавчої бази у висвітленні останніх військових подій в Україні залишається малодослідженою, що створює для конкурентів можливість подати громадянам неправдиву інформацію, яка підбурює суспільство. Влада не була готова до протистояння пропаганди, так само як і журналісти, що сформувало у громадян недовіру до українських ЗМІ. Згадані категорії аналізу не описані з позиції політичного впливу, а отже, відсутні дослідження, автори, які пропонують детальний опис та ідентифікацію характеристик українських медіа. Фіксується відсутність і моделі сучасних медіа соціально-комунікаційної структури. Актуальність дослідження також обумовлена потребою подачі журналістами якісного інформаційного контенту.

**Метою статті** є розкриття особливостей і комунікативних можливостей українських медіа, зокрема провідних ЗМІ України та їхній вплив на формування громадської позиції в суспільстві, а також їх присутність та реалізація роботи в інтернет-просторі.

**Виклад основного матеріалу дослідження.** Цінності кожного етносу активно формуються у культурі, створюючи таким чином її фундамент. Саме завдяки системі цінностей та ідей визначається культура та регулювання поведінки людини. Здавна відомо, що «культура виступає своєрідним підсумком всієї різноманітної діяльності людини, як сукупність матеріальних та духовних цінностей, як складна ієрархія ідеалів і сенсу, значущих для конкретного суспільного організму» [15, с. 112].

Україна, як і інші європейські держави, вже не одне десятиліття є органічною складовою процесу розвитку єдиного інформаційного простору. У сучасному суспільстві це явище прийнято називати медіапростором. Цілеспрямовані процеси світової глобалізації та інтеграції спонукають нашу державу активно змінювати свій стан, тип та покращувати якість життя. Таким чином відбувається формування нового типу культури – медіа.

В умовах глобалізації дослідження розвитку та становлення медіакультури є надзвичайно актуальним. Адже вона є домінуючим впливом на створення культурних стереотипів та ідеалів. Українську культуру здавна вважають сукуп-



ністю духовних та матеріальних цінностей, що створювалися протягом безперервної історії – від найдавніших часів до сучасності.

В українське суспільство термін «медіа» проник «для позначення будь-якого прояву феномену «масової» культури» [8, с. 12]. Хоча дослідники української культурології та соціології для позначення цього явища найчастіше вживають термін «засоби масової інформації». Як відомо, роль та місце культури медіапростору надзвичайно важлива. Саме вона почала займати пріоритетні позиції серед наукової парадигми різних галузей. Медіа є «своєрідним феноменом масової комунікації, що дає можливість індивідуальній аудиторії розпочати активні інтеракції й діалог між виробником і споживачем інформаційного продукту» [1, с. 65].

Обов'язок медіа полягає у забезпеченні виховання навичок літературного спілкування. Окрім цього, важливе значення має пропаганда й засвоєння літературних норм у слововжитку, а також оформленні мови з погляду граматики. На жаль, доволі часто доводиться бачити, що сучасні концепції друкованих, а також електронних засобів масової інформації засвідчують мовну незграбність, оскільки видавці та редактори допускають безліч мовних неточностей. Кожен медіаспоживач дедалі активніше стає учасником мови ЗМІ, адже він оцінює культуру мовлення ведучих радіомовлення та телебачення. Згодом його думки поширюються в Інтернет мережі на мільйонні аудиторії, «викликаючи дискусії у віртуальному середовищі» [6, с. 41]. Саме тому варто пам'ятати, що культура мови – одна з найголовніших цінностей медіа та важливий показник цивілізованого суспільства. Адже «досконале володіння мовою стає важливим компонентом професіоналізму фахівців різного профілю, що актуалізує увагу дослідників» [5, с. 72].

Сучасна медіакультура українців має русійський вплив «на становлення ролі сім'ї та школи у вихованні здатності дітей успішно функціонувати в інформаційних потоках сучасного суспільства» [8, с. 2]. Важливою цінністю медіа є те, що воно здавна «служувало ніби рупором, що надає можливість бути почутим багатьма» [9, с. 78]. Саме тому медіапростір привертає увагу представників різних систем цінностей для їхньої ідейної боротьби.

Найбільш характерною тенденцією сучасності є великий вплив медіа через «розвиток електронної комунікації та виклики глобалізації» [14, с. 139]. Формування цінностей людини у XXI столітті майже повністю залежить від засобів медіа. Зважаючи усі за і проти необхідно вказати, що ЗМІ чинять не лише позитивний та культуротворчий вплив, але й навпаки. Мова йде про «загрози інформаційної та культурної інтервенції» [14, с. 140].

У контексті медіапростору активно формується ще одна важлива цінність української культури, а саме – суспільна свідомість. Саме це явище створює різноманітні підвалини для перемог чи поразок. Окрім цього явища, важливо наголосити, що цінності християнської культури у засобах медіа-простору усе більше спотворюються або ж узагалі змінюються. Дуже прикро, що сьогоднішня епоха інформаційних війн маніпулює суспільною свідомістю та диктує свої умови існування. Християнські чесноти абсолютної моралі

та абсолютної істини все частіше почали зазнавати суспільної критики.

Як відомо, медіа є джерелом знань. Але, на жаль, саме воно утворює перешкоду ефективного здобуття освіти та виховання. Завдяки медіапростору відбувається усебічний розвиток людини, проте саме у ньому міститься основний чинник, що гальмує цей процес. Дослідниця І. Челишева зазначає, що «засоби масової комунікації та інформації можуть сприяти позитивному розвитку людини і водночас спустошенню – духовній, моральній, естетичній кризі особистості» [17, с. 36].

Під впливом медіа змінюють традиційні українські смаки та уподобання. Саме тому дослідники визначають медіакультуру «визначальною рисою, що формує інструменти соціальних зв'язків, інституалізації, формуванні уявлень, цінностей, соціального життя особистості, процесу соціалізації, вибору ідеологічних установок, моделей поведінки, ідентифікації себе в соціумі тощо» [18, с. 67].

Питання моралі у сучасних умовах розвитку суспільства набуває значної ваги. Особливо актуальним залишається «зростання ролі морального стрижня працівника мас-медіа» [12, с. 106]. Дослідниця Я. Ширченко вказує, що «моральна свідомість журналіста визначає його практичну діяльність» [19, с. 3]. Цінним є твердження О. Письменної про те, що «надзвичайно необхідно провести серйозну роботу з приводу створення належного морально-етичного клімату в професії журналіста для того, щоб кожен член журналістської спільноти усвідомив, що вчиняти етично – ефективна ділова практика» [11, с. 10].

У сучасному суспільстві існує безліч потужних соціальних чинників, які намагаються негативно вплинути на журналістів, а саме – схилити під час морального вибору. Варто пам'ятати, що визначальними особливостями представників журналістської діяльності є особисті моральні переконання, що є фундаментом вирішальної ролі професійної діяльності. Адже саме «журналістська мораль, побудована на гуманістичних етичних цінностях, нормах і правилах, є засобом втілення журналістської етики як теорії в життя, утвердження гуманістичних засад у журналістській практиці як частині соціальної дійсності» [13]. Варто пам'ятати, що основним стрижнем професійних моральних переконань журналістів є дотримання християнських принципів та цінностей.

Дуже прикро, що тривала інформаційна війна починає набирати ще більших обертів. Дивлячись на цю ситуацію, можна зауважити, що її планування тривало не один рік. Останні роки журналістам українських ЗМІ дуже важко працювати, оскільки «боротьба, що розпочалася не так давно, порушує всі етичні та професійні норми діяльності журналіста» [16, с. 1].

Під час розгортання інформаційної війни журналісти повинні активно працювати над собою. Важливо, щоб постійно велися інтелектуальні, моральні та фізичні заняття з самопідготовки. Журналісти повинні уміти правильно поводитись у гарячих точках та готувати матеріали для подання новин із зони проведення антитерористичних дій. У таких ситуаціях потрібно діяти виважено, важливо ніколи не показувати власних симпатій.

На жаль, у навчальних закладах студенти факультетів журналістики не отримують ґрунтовної підготовки щодо правильних практичних дій в умовах інформаційної війни. Дуже прикро бачити таке явище, адже, як відомо, інформаційна війна ведеться ще з часів існування Радянського Союзу. Через незнання правильної тактики дій в умовах інформаційної та збройної війни гине значна кількість журналістів. Проте варто пам'ятати, якщо журналіст веде себе сильно та стримано, читачі та глядачі обов'язково відчують це. Українські журналісти в умовах інформаційної війни чітко окреслюють межі власної аудиторії, «подають збалансовану інформацію, висвітлюють різноманітні погляди та не бояться спілкуватися з противником» [3, с. 168].

Завдяки засобам медіа українське суспільство має здатність поширювати та зберігати надзвичайно важливу культурну цінність – наш національний колорит. Зазначимо, що на сучасному етапі розвитку суспільства в медіапросторі активно поширюються українські звичаї, традиції на обряди.

Прикро, але більшість медіа не має свободи вибору теми. А тому – прямує давно торованим шляхом. Таким чином, задовольняються лише поверхневі запити аудиторії медіапростору. Варто пам'ятати, що усі медіа-ресурси повинні стояти на варті вітчизняної інформаційної безпеки, активно захищати та популяризувати українські цінності.

Україна не єдина країна, що потерпає від конфліктів. У таких умовах населення держави є незахищеним. Саме у таких випадках засоби масової інформації відіграють важливу роль «як активний захисник прав людини та демократизації, а також як медіатор для деескалації і врегулювання конфліктів шляхом збирання та поширення неупередженої інформації» [4, с. 11].

Для українського медіапростору властива активна популяризація професії журналіста. Проте працівникам медіаструктур важливо пам'ятати, що головною умовою їхньої роботи є дотримання моральних норм, що створює суспільство. Журналісти повинні вчитися поводити себе стримано та впевнено в умовах інформаційної війни й застосовувати у своїй діяльності технічний та інтелектуально-творчий потенціал.

**Висновки.** Соціальні мережі стали головним інформаційним майданчиком, звідки суспільство черпає інформаційні знання сьогодення, і разом з тим, соціальні мережі вже перетворились на інструмент інформаційного впливу та маніпулювання масовою свідомістю.

Соціальні мережі також створюють додатковий майданчик для політичних перегонів, додаткове публічно-політичне поле для комунікації з громадськістю, де влада та очільники держав-

них органів конкурують і взаємодіють між собою із залученням громадськості.

Зазначимо, що форми та засоби медіа-культури активно проникають у сучасне життя кожної людини. Саме вони по-новому висвітлюють природу сучасного суспільства, політичного життя та побуту українців. Медіапростір продовжує щодня безперервно трансформуватися та активно перетворюватися. Варто детально вивчити окремі ознаки медіакультури та пам'ятати, що медіа лише створює ілюзію, переконливо пристосовує та привчає до них кожну людину.

Із правильним використанням новітніх комунікаційних засобів, працівники ЗМІ та лідери думок стають головними діячами формування громадської думки та становища не лише в соціальних мережах, але і всієї країни. Поступово лідери думок стають впливовими особами та перетворюються на певну касту, яка починає суттєво впливати на атмосферу в суспільстві. Зазначимо, що звичайні громадяни, які вмюють і не бояться висловлюватись, стають активними учасниками формування історії країни, мають безпосередній вплив на деякі моменти в житті України. Таким чином, таке поняття як класична журналістика з появою соціальних мереж поступово викорінюється та трансформується у більш сучасні професії.

Подібна ситуація класична для демократичної країни, але не варто забувати і про правила подачі інформаційних матеріалів. Адже головне правило для кожного журналіста – залишатися професіоналом, та публікувати журналістські матеріали, опираючись на конкретні перевірені факти.

Варто зазначити, що за останні декілька років українці прагнуть отримувати зворотній зв'язок від влади та вільно спілкуватися зі «слугами народу». Громадяни хочуть отримувати якісну, достовірну інформацію та коментарі на висвітлені факти від зазначених осіб. Соціальні мережі – це майданчик для вільного спілкування та швидкої передачі інформації в суспільстві. Звичайно, політичні особи не можуть не скористатися такою можливістю та використовують соціальні мережі як один із найефективніших методів масового інформаційного впливу через пряму рекламу. Громадяни мають бути проінформовані про політичні дії, альтернативи, а з іншого боку, представники влади мають знати бажання і вимоги громадян, які можна отримати через зворотній зв'язок за допомогою інтернет-комунікації.

Знизити напругу у суспільстві та повернути довіру громадян до медіа здатна повсякденна комунікація. Аналізуючи діяльність сучасних медіа, можна зробити висновки, що працівники сучасних ЗМІ постійно реформуються та намагаються створити інформаційно правдивий простір.

## Список літератури:

1. Городенко Л. М. Нові медіа: журналістика чи комунікація? / Л. М. Городенко // Current issues of mass communication. – 2013. – Issue 14. – С. 65-69.
2. Гриценко Т. Б. Українська мова за професійним спрямуванням: навч. посіб. / Т. Б. Гриценко. – К.: Центр учбової літератури, 2010. – 624 с.
3. Еляшевська Н. Ф. Вразливість України до інформаційної війни / Н. Ф. Еляшевська // Теле- та радіожурналістика. – Львів, 2015. – Вип. 14. – С. 165-169.
4. Журналістика в умовах конфлікту: передовий досвід та рекомендації: Посібник рекомендацій для працівників ЗМІ. – К.: «Компанія ВАІТЕ», 2016. – 118 с. Режим доступу: <http://www.osce.org/ukraine/254526>.

5. Каленич В. Культура мовлення як чинник журналістської майстерності В. Кленич // Український інформаційний простір [Текст]: Науковий журнал. Число 3 / Київський нац. ун-т культури і мистецтв, Ін-т журналістики і міжнародних відносин; [голов. ред. М. С. Тимошик]. – Київ: [б. в.], 2014. – С. 72-76.
6. Крайнікова Т. ЗМІ в умовах глобальної трансформації медіаспоживання [Текст] / Т. Крайнікова // Вісник Книжкової палати, 2012. № 6. – С. 38-42.
7. Масол Л. М. Медіа-культура / Л. Масол // Енциклопедія освіти / Акад. пед. наук України; головний ред. В. Г. Кремень. – К.: Юніверс Інтер, 2008. – 1040 с.
8. Медіа-культура населення України: Інформаційний бюлетень. Червень – 2008 / За ред. Л. А. Найдьонові, О. Т. Баришпольця; Упоряд. Л. П. Черниш. – К., 2008. – 52 с.
9. Медіакультура особистості: соціально-психологічний підхід: Навчальний посібник / О. Т. Баришпольця, Л. А. Найдьонова, Г. В. Мироненко, О. Є. Голубева, В. В. Різун та ін.; За ред. Л. А. Найдьонові, О. Т. Баришпольця. – К.: Міленіум, 2009. – 440 с.
10. Онкович Г. В. Медіалогія та її складові / Г. В. Онкович. – 2009. – franko.lviv.ua.
11. Письменная Е. В. Профессионализм и этика: проблема морального выбора в деловой журналистике (из российского опыта) / Е. В. Письменная // Вестник Московского университета. Серия 10. Журналистика. – 2000. – № 2. – С. 3-10.
12. Пономаренко Л. Г. Професійний портрет журналіста: моральна складова / Л. Г. Пономаренко // Держава та регіони. Серія: Гуманітарні науки. – 2014. – № 4. – С. 106-112.
13. Приступенко Т. О. Теорія журналістики. Етичні та правові засади діяльності засобів масової інформації / Т. О. Приступенко. Режим доступу: [http://pidruchniki.com/16280414/zhurnalistika/etichni\\_tsinnosti\\_zhurnalistiv\\_demokratichnogo\\_suspilstva\\_zakonodavstvo](http://pidruchniki.com/16280414/zhurnalistika/etichni_tsinnosti_zhurnalistiv_demokratichnogo_suspilstva_zakonodavstvo).
14. Радзівський В. Роль ЗМІ у становленні української України / В. Радзівський. Український інформаційний простір [Текст]: Науковий журнал. Число 3 / Київський нац. ун-т культури і мистецтв, Ін-т журналістики і міжнародних відносин; [голов. ред. М. С. Тимошик]. – Київ: [б. в.], 2014. – С. 138-144.
15. Ременець О. В. Витоки цінностей української культури / О. В. Ременець // Вісник Національного авіаційного університету. Сер.: Філософія. Культурологія. – 2013. – № 2. – С. 112-115.
16. Семен Н. Етично-професійний аспект діяльності журналіста в умовах інформаційної агресії / Л. Г. Пономаренко // Держава та регіони. Серія: Гуманітарні науки. – 2014. – № 4. – С. 106-112.
17. Челишева І. Зародження російської медіаосвіти [Текст] / І. Челишева // Медіа-освіта як частина громадянської освіти: матеріали Міжнар. наук.-практ. конф. (6 верес. 2002 р.). – Львів: [б. в.], 2002. – С. 36-37.
18. Шевчук І. І. Сучасний простір медіа-культури: традиційні та інноваційні засоби впливу / І. П. Шевчук // Науковий вісник Волинського національного університету імені Лесі Українки. Філософські науки. – 2012. – № 15. – С. 67-72.
19. Ширченко Я. І. Журналістська етика: проблеми і концепції (світовий та вітчизняний досвід) / Я. І. Ширченко: автореф. дис. канд. соц. ком.: 27.00.01 / Я. І. Ширченко; Інститут журналістики КНУ ім. Тараса Шевченка. – Київ, 2008. – 16 с.

**Темненко Д.М.**

Київський національний університет культури і мистецтв

## ЦЕННОСТИ УКРАИНСКОЙ КУЛЬТУРЫ В КОНТЕКСТЕ МЕДИА

### Аннотация

Статья посвящена анализу ценностей украинской культуры в контексте медиапространства. В исследовании подробно рассмотрены украинские медиа на примере последних событий в Украине в период 2013-2017 гг., а также исследована специфика использования основных методов коммуникации журналистики, осуществлен анализ ведущих телеканалов страны, оценена их влияние для формирования общественного мнения, сделаны выводы относительно задач, которые стоят перед украинскими журналистами, а именно оперативно и правдиво освещать события в стране. Также даны рекомендации по применению новейших коммуникативных инструментов и методов.

**Ключевые слова:** система ценностей медиакультура, культура речи, современная медиакультура, информационно-коммуникативные средства, медиапространство.

**Temnenko D.M.**

Kiev National University of Culture and Arts

## VALUES OF UKRAINIAN CULTURE IN THE CONTEXT OF MEDIA

### Summary

The article is devoted to the analysis of the values of Ukrainian culture in the context of media space. The study examines in detail the Ukrainian media on the example of recent events in Ukraine in the period of 2013-2017, and also explores the specifics of the use of basic methods of journalism communication, analyzes the leading TV channels of the country, evaluates their influence on the formation of public opinion, makes conclusions on the tasks that are facing Ukrainian journalists, namely, to expedite and truthfully cover events in the country. Also, recommendations are made for the use of the latest communicative tools and methods.

**Keywords:** value system media culture, speech culture, modern media culture, information and communication tools, media space.

# МИСТЕЦТВОЗНАВСТВО

УДК 786.2.087.4

## СПЕЦИФІКА РОБОТИ КОНЦЕРТМЕЙСТЕРА ХОРЕОГРАФІЧНИХ ДИСЦИПЛІН У ВИЩИХ НАВЧАЛЬНИХ МИСТЕЦЬКИХ ЗАКЛАДАХ

Аксьонов О.Б.

Київський національний університет культури і мистецтва

У статті розглядаються музично-педагогічні аспекти діяльності концертмейстера хореографічних дисциплін. Зроблена спроба узагальнити особливі завдання, що стоять перед концертмейстером. Описані основні функції концертмейстера, які виникають під час робочого процесу з хореографічним колективом. Висвітлено особливості роботи з студентами вищих навчальних мистецьких закладах. Показуються яким комплексом професійних якостей концертмейстер повинен володіти для успішної роботи з хореографічним колективом народно-сценічного танцю.

**Ключові слова:** концертмейстер, студент, хореографічний колектив, народний танець, педагогічна методика.

**Постановка проблеми.** В наш час у сучасній культурі почала приділятися увага до деяких форм мистецької діяльності, які впродовж довшого часу вважалися другорядними. Саме до таких належить концертмейстерство. Практична діяльність концертмейстерів та акомпаніаторів належить до важливої ланки виконавського мистецтва, а також музичної педагогіки. Без представників цієї професії не можливе існування багатьох сфер музичної культури. Це стосується і концертних виступів з солістами, і діяльності навчальних закладів культури та мистецтв, філармоній, театрів, багатьох освітніх (шкільних та позашкільних) установ, різноманітних творчих колективів. Акомпаніаторство – один з найбільш суспільно важливих видів виконавської діяльності піаністів.

**Мета статті.** Розкрити особливості творчої діяльності концертмейстера у підготовці студентів хореографічного колективу народно-сценічного танцю з урахуванням особливості та специфіка роботи у вищих навчальних музичних закладах.

**Аналіз останніх досліджень і публікацій.** У сфері мистецтва акомпанування важливе місце посідають праці музикантів – практиків, які намагалися теоретично проаналізувати та узагальнити свій досвід. Від епохи Барокко та Ранняго Класицизму починають з'являтися перші теоретичні праці, в яких піднімаються питання спільного ансамблевого музикування. Це праці Ф. Куперена (авторська передмова до збірок клавірних п'єс та тріо), Ж. Ф. Рамо, теоретичні трактати Ф. Е. Баха, трактат «Досконалий капелмейстер» Й. Маттезона, підручник Й. Крістенсена «Основи генерал-баса» та ін. Аналіз наукової та методичної літератури показав, що стосовно концертмейстерської виконавської діяльності існують два типи досліджень: перший стосується осмислення різноманітних аспектів концертмейстерського виконавства з точки зору мистецтвознавства (Т. Молчанова, Л. Повзун, С. Саварі, І. Могілевська), зокрема, й шляхом узагальнення власного досвіду і практики (Є. Шендарович, В. Чачава). Другий напрямок стосується методичного аспекту підготовки кон-

цертмейстерів, зокрема, концертмейстерської підготовки майбутнього вчителя (І. Доля, М. Моїсєєва, Фу Сяоцзін, М. Петренко). Серед аспектів, на які звертають увагу науковці, є питання розбіжності між поняттями «концертмейстер» та «акомпаніатор» (В. Сараніна, П. Євтихієва), що визначається за функціональними ознаками. Досліджується психологічний аспект роботи концертмейстера (О. Островська, Н. Горяніна). Вчені музикознавці В. Молчанова, Л. Повзун, О. Попова вказують на діалогічність концертмейстерського мистецтва. Безпосередньо про багатопрофільність і поліфункціональність концертмейстера пише І. Бутова. Вчена застосовує поняття професійної мобільності музиканта-концертмейстера. Продовжуючи цю ідею Фу Сяоцзін запроваджує поняття «концертмейстерська мобільність». М. Петренко розглядає особливість інтерпретаційних умінь у підготовці вчителів музики-концертмейстерів. Стосовно врахування специфіки роботи концертмейстера з різними музикантами-виконавцями писали Л. Повзун, Д. Науказ. Однак, ці праці не розкривають специфічні аспекти підготовки концертмейстера до роботи з хореографічним колективом народно-сценічного танцю у вищих навчальних музичних закладах.

**Виділення невирішених раніше частин загальної проблеми.** Діяльність концертмейстера в хореографії, тим більш, робота зі студентами хореографічного колективу є на сьогодні мало дослідженою проблемою. Навчальні плани з фахової підготовки вчителя музики містять дисципліну «Концертмейстерський клас», у програмах якої також не передбачено підготовку до роботи в хореографічних колективах. Між тим, до цієї роботи частіше залучають саме випускників педагогічних університетів, учителів музики. Це пояснюється їх компетентністю у галузі естетичного розвитку учня та формування їх художньої культури, що сполучається з музично-виконавською підготовкою.

**Формулювання цілей статті.** Танець розкриває духовний світ людини, є важливим засобом ідейно-емоційного впливу. У хореографічному мистецтві є багато спеціалізацій: народна

хореографія, сучасна хореографія, спортивний, бальний танець, класичний танець. Звичайно, всі вони дуже різні, але у них є спільні правила, які беруть початок з основ класичного танцю. Всі жанри хореографії використовують техніку класичного танцю, що допомагає їм здобути більш високий виконавчий рівень.

Мистецтво танцю без музики існувати не може. Тому з хореографічними колективами працюють два педагоги: хореограф і музикант (концертмейстер). Завдання концертмейстера полягає в тому, щоб передати студентам хореографічного колективу позитивні естетичні емоції на основі спілкування з музикою: необхідно викликати до неї зацікавленість. Ця позиція повинна стати визначальною при організації всієї професійної діяльності концертмейстера, як у училищі чи вузі, так і в самодіяльних колективах. Успіх роботи з танцюристами у великій мірі залежить від того, наскільки правильно, виразно і художньо концертмейстер виконує музику, доносить її зміст. Зрозуміле фразування, яскраві динамічні контрасти допомагають почути музику і відобразити її в танцювальних рухах. Музичне оформлення уроку повинно прищеплювати учням свідоме відношення до музичного твору – вміння чути музичну фразу, орієнтуватися в характері музики, ритмічному малюнку, динаміці. Вслухаючись у музику, студенти порівнюють фрази за подібністю і контрастом, пізнають їх виразове значення, слідкують за розвитком музичних образів, отримують загальне поняття про структуру твору, визначають його характер.

Концертмейстеру необхідно постійно поповнювати та урізноманітнювати свій власний музичний фонд, добірки танцювальних вправ, керуючись естетичними критеріями, почуттям міри і змістовності. Музика, використана в роботі, повинна стати головним помічником емоційно-творчого самовираження танцюриста. Адже чим багатший його слуховий досвід у сфері спілкування з музикою, тим більше він буде здатним відгукнутися на неї емоційно, вступити з нею в процес діалогічної взаємодії. Музичний матеріал, повинен бути не тільки ретельно продуманим в плані відповідності рухам народно-сценічного танцю, але і грамотно підібраним за жанрово-стилістичною різноманітністю, художнім спрямуванням, тільки тоді він буде сприяти вихованню музичного смаку. Бідний, одноманітний за змістом музичний матеріал, відсутність послідовності його пропозиції концертмейстером може призвести до притуплення свідомості студентів, що негативно відображається на формуванні музичної культури танцюристів, розвитку їхнього образного асоціативного мислення та відображення.

Професійність концертмейстера проявляється також і в умінні одночасно грати і бачити танцюючих, у вмінні «вести за собою» цілий ансамбль танцюристів; у зібраності та уважності; у відтворенні темпів та нюансів, скоординованих викладачем; в здатності адекватно і мобільно реагувати на все, що відбувається в класі на даний момент, проявляти волю та витримку у непередбачуваних обставинах. Добрий концертмейстер – це людина, яка безкорисливо і жертвовно любить свою спеціальність, що (за рідким винятком) не приносить зовнішнього успіху – аплодисментів,

квітів, слави та звань. Він завжди залишається «у затінку», його робота розчиняється у спільній праці всього колективу.

Для роботи з колективом народно-сценічного танцю, як і для здійснення навчального процесу з народно-сценічного танцю бажано застосовувати народні музичні інструменти. Концертмейстер хореографії, що працює в класі народно-сценічного танцю має бути компетентним у питаннях особливостей різноманітної народної музики, її метро-ритмічних властивостях, особливих інтонаціях та фразуванні, акцентах тощо. Образність фольклору різних народів також має бути осягнута концертмейстером народно-сценічного танцю. Отже, концертмейстер народно-сценічного танцю не лише має підтримувати свій виконавський рівень, але й бути налаштований на можливість обробок, імпровізацій, композиційних процесів, навіть, музичного колажу відповідно до вимог танцюристів та образу композиції. Однак, таке опанування потребує орієнтації в питаннях специфіки народної хореографії, що можливо тільки під час паралельного вивчення танцювальних екзерсисів народної хореографії, розуміння їх походження та зв'язок з екзерсисами класичного танцю; розуміння їх спорідненого зв'язку та відмінностей. Головним тут стає інтонаційно-виразне підкреслення характерних художніх властивостей, що мають співпадати в музиці і танці. Окрім того, концертмейстер хореографії має розуміти специфіку метро-ритмічного розкладу вправ, знати, яким чином студенти прораховують виконання вправи, екзерсису, як вони інколи «затягують такт». Визначення функцій було здійснено з орієнтацією на узагальнені вимоги щодо концертмейстера хореографії. Відомо, що концертмейстер хореографії здійснює наступне: добирає репертуар з музичних творів та їх фрагментів до занять хореографії відповідно до танцювального жанру; розширює музичний та хореографічний багаж знань про природу танцювальної творчості, фізіологічних процесів у хореографії; орієнтується в методикі естетичного виховання студентів в хореографічних колективах, зокрема, в їх розвитку, вікових особливостях та художньо-образних уподобаннях, перевагах тощо; оволодіває сучасними технічними засобами музичного супроводу, які є потрібними на заняттях сучасного танцю, спортивно-бального танцю, мистецтві балетмейстера; виявляє компетентність у музичному розвитку танцюристів, зокрема під час індивідуальної роботи з ними. Технологія добору музичних творів та їх фрагментів базується на глибинних знаннях з методики хореографічного виховання та навчання; музичного репертуару, що відповідає різним танцювальним жанрам і стилям; вікових особливостей школярів, традиційних форм та етапів навчання дітей хореографії; організаційних форм щодо побудови уроків хореографії, зокрема, з урахуванням обов'язкових імпровізаційних моментів. Під час вибору творів враховуються: характер, темп, метр, форма, стиль, жанр.

Окрім селективної функції, важливою функцією концертмейстера є музично-розвивальна та музично-виховна. Музично-розвивальна спрямована на розвиток почуття музичного часу, ритму, темпу, метричних долів. Також завдяки

цілеспрямованому застосуванню музичного репертуару розвивається музична пам'ять: концертмейстер повторює репертуар, тим самим дає можливість якісно запам'ятати музику. Поступово формується й перцептивний музичний досвід у танцюристів. Стосовно музично-виховної функції, то концертмейстер виконує її також завдяки обраному репертуару, він має обирати якісну музику. Якщо говорити про музичний супровід народно-сценічного танцю, то тут варто дотримуватися культури виконавства, якщо застосовуються власні обробки народних тем. Концертмейстер хореографії виконує й функцію колективно-творчої та індивідуально-творчої підтримки. Ця функція торкається як проведення уроку з колективом, так і індивідуальних занять з кожним виконавцем, де концертмейстер спонукає танцюриста до творчої співпраці. У першому випадку концертмейстер створює та підтримує загальну художньо-образну атмосферу уроку, добирає музичний матеріал таким чином, щоб він відповідав не лише технічним завданням виконання, але й образним, виховним. Музика і танцювальні рухи створюють певний художній образ, виконавці це розуміють та відчувають. Вони свідомі того, що хореографія – мистецтво синтетичне, вона не існує без музики. Отже, хореографи залучаються до інтегрованої творчої діяльності в колективі танцюристів та музикантів.

**Висновки.** Концертмейстери мають володіти як високим рівнем виконавської майстерності, так і просвітницькими, організаційними, художньо-постановочними компетенціями. Концертмейстери активно долучаються до усіх культурно-масових заходів, які потребують «живого» музичного супроводу. Між тим, музичний супровід у хореографічній творчості студентів має певну специфіку. Концертмейстер має орієнтуватися в танцювальних жанрах, різновидах хореографії, володіти знаннями щодо хореографічних екзерсисів, їх виконання відповідно до музичного метру і такту. Усе це порушує питання спеціальної підготовки вчителів музики до мож-

ливої концертмейстерської діяльності у роботі з хореографічними колективами. З одного боку, концертмейстерській підготовці вчителя стали приділяти більше уваги з огляду на зростання потреби у фахівцях-музикантах, які мають мобільну музично-виконавську підготовку, здатних професійно, активно та творчо працювати в різноманітних сферах музичної освіти зі студентами вищих мистецьких закладів. З іншого боку, в музичній педагогіці відзначають недостатню теоретико-методичну та практичну базу щодо підготовки вчителів музики до різноманітних видів виконавства з урахуванням сучасних вимог щодо застосування інноваційних технологій навчання. Отже, можна констатувати наявність суперечностей: між вимогою педагогічної практики концертмейстера, здатного до багатофункціональної виконавської діяльності, та відсутністю організації навчання майбутніх учителів музики в контексті різноманітних функцій концертмейстерської роботи.

Концертмейстер хореографічного колективу – професія, яка потребує музично-виконавської та хореографічно-педагогічної підготовки. Практика свідчить, що високий відсоток концертмейстерів, що працюють в хореографічних колективах та на музично-педагогічних факультетах університетів, мають музично-педагогічну освіту. Між тим, свій фаховий розвиток у зазначеному напрямку концертмейстери вдосконалювали самостійно. Концертмейстерство хореографії є високовиконавським процесом, що має свою специфіку – основна функція, яка складається з величезного музично-хореографічного репертуару. Ця функція забезпечує успішність діяльності концертмейстера: музично-розвивальна та музично-виховна, колективна та індивідуальна творча підтримка, педагогічна діяльність.

Отже як бачимо, праця концертмейстера на ниві хореографії має свої особливі риси, завдання, секрети і труднощі. І запорукою успішності його роботи буде розуміння їх специфіки, постійне вдосконалення своїх знань, навичок та вмінь.

## Список літератури:

1. Доля І. О. Робота концертмейстера з вокально-хоровими колективами: Науково-практичне дослідження [Електронний ресурс] / І. О. Доля // Українські культурні дослідження. Режим доступу: [http://www.culturalstudies.in.ua/metod\\_amator\\_3.php](http://www.culturalstudies.in.ua/metod_amator_3.php).
2. Науказ Д. А. Формирование умений и навыков чтения с листа и транспонирования у студентов концертмейстерского класса музыкально- педагогического факультета / Д. А. Науказ. М.: Моск. пед. гос. ун-т, 1998. – 10 с.
3. Общанский В. Л. До проблеми концертмейстерської підготовки майбутніх вчителів музики / Педагогічний дискурс, вип. 9. 2011. – С. 244-247; О работе концертмейстера: Сб. ст. / [Ред.-сост. М. А. Смирнов]. – М.: Музыка, 1974. – 160 с.
4. Петренко М. Б. Формування інтерпретаційних умінь майбутніх учителів музики у процесі концертмейстерської підготовки: автореф. дис. на здобуття наук. ступеня канд. пед.наук: спец. 13.00.02 «Терія і методика музичного навчання» / М. Б. Петренко. – Київ, 2012. – 21 с.
5. Повзун Л. І. Наукові і художні аспекти мистецької діяльності піаніста-концертмейстера: дис. ... канд. мистецтвознавства спец. 17.00.03 / Людмила Іванівна Повзун. – К., 2005. – 173 с.
6. Фу Сяоцзін. Концертмейстерська підготовка майбутніх учителів музики з України та Китаю на засадах національних традицій / Фу Сяоцзін // Сучасні освітні технології у професійній підготовці майбутніх фахівців. Матеріали міжнародної науково-практичної конференції присвяченої 20- річчю Незалежності України. 25-26 жовтня 2011 р., м. Львів. – Львів, 2011. – С. 253.
7. Фу Сяоцзін. Педагогічний аспект концертмейстерської підготовки майбутнього вчителя / Фу Сяоцзін // Науковий вісник Південноукраїнського національного педагогічного університету імені К. Д. Ушинського (збірник наукових праць) – № 10-11. – 2008. – Одеса: ПНПУ ім. К. Д. Ушинського. – С. 234-240.

**Аксенов А.Б.**

Киевский национальный университет культуры и искусства

## СПЕЦИФИКА РАБОТЫ КОНЦЕРТМЕЙСТЕРА ХОРЕОГРАФИЧЕСКИХ ДИСЦИПЛИН В ВЫСШИХ УЧЕБНЫХ ХУДОЖЕСТВЕННЫХ ЗАВЕДЕНИЯХ

### Аннотация

В статье рассматриваются музыкально-педагогические аспекты деятельности концертмейстера хореографических дисциплин. Сделана попытка обобщить особые задачи, стоящие перед концертмейстером. Описаны основные функции концертмейстера, которые возникают во время рабочего процесса с хореографическим коллективом. Освещены особенности работы со студентами высших учебных художественных заведений. Показываются которым комплексом профессиональных качеств концертмейстер должен обладать для успешной работы с хореографическим коллективом народно-сценического танца. **Ключевые слова:** концертмейстер, студент, хореографический коллектив, народный танец, педагогическая методика.

**Aksenov O.B.**

Kiev National University of Culture and Arts

## SPECIFICITY OF THE CONCERTMASTER OF CHOREOGRAPHIC DISCIPLINES IN HIGHER EDUCATIONAL ARTISTIC INSTITUTIONS

### Summary

The article deals with the musical and pedagogical aspects of the performance of the concertmaster of choreographic disciplines. An attempt is made to generalize the special tasks facing the concertmaster. The main functions of the concertmaster, which arise during the working process with the choreographic team, are described. The peculiarities of work with students of higher educational artistic institutions are highlighted. Showed by what complex of professional qualities a concertmaster must possess for successful work with choreographic collective of folk-stage dance.

**Keywords:** concertmaster, student, choreographic team, folk dance, pedagogical technique.

УДК 78.071.1(477)

## ДМИТРО ГНАТЮК – ПРОФЕСОР НМАУ ІМЕНІ П.І. ЧАЙКОВСЬКОГО

**Бондарчук В.О.**

Національна музична академія України імені П.І. Чайковського

Обрана для дослідження тема, дає можливість аналізу творчої біографії видатного майстра оперної практики ХХ – ХХІ століть Д.М. Гнатюка в контексті його педагогічної діяльності. Акумуляючи значний досвід виконавської майстерності та режисерської практики, ми розглядаємо педагогічний досвід майстра як узагальнення його творчого здобутку у проекції на досягнення в просторі педагогічних методів.

**Ключові слова:** творча особистість, виконавська інтерпретація, оперне мистецтво, стилеві координати, майстер сцени.

**Постановка проблеми.** Сучасна гуманітаристика гостро підіймає проблему творчої особистості, її адаптації та реалізації у вимірах мистецьких пошуків, апробацій та звершень. Пізнання сутності митця, художника, майстра гостро підіймається у культурології, філософії, мистецтвознавстві, що дає можливість всебічно охопити проблему з глибоким аналізом сутності її структури.

**Аналіз останніх досліджень,** пов'язаних з вивченням творчої біографії, стимулює до перманентного переосмислення наукового інструментарію, розкриваючи нові можливості ви-

вчення даної проблематики. Концепції А. Андрєєва, Л. Левчук, В. Менжуліна і багатьох інших науковців сформулювали чіткі орієнтири сучасної гуманітаристики, розкриваючи нові імена в історії української культури.

**Мета дослідження** полягає у розкритті одного з творчих етапів у біографії Д. Гнатюка – педагогічній діяльності у НМАУ імені П.І. Чайковського. **Методологія** дослідження полягає в застосуванні історичного, мистецтвознавчого та культурологічного методів, що дає можливість аналізу творчої біографії в контексті міждисциплінарного зв'язку. **Наукова новизна** полягає у розкритті маловідо-

мих і недосліджених аспектів творчої біографії Д. Гнатюка, зокрема його педагогічної діяльності.

**Виклад основного матеріалу.** Діяльність Дмитра Гнатюка увінчала українську музичну культуру потужним мистецьким здобутком у просторі оперного виконавства, режисерської практики та педагогічної діяльності. З 1983 року за запрошенням ректора консерваторії О.С. Тимошенко Д. Гнатюк очолює кафедру оперної підготовки і займає посаду художнього керівника Оперної студії. З цього часу творча діяльність Дмитра Михайловича тісно переплететься з педагогічною і стане тим стимулюючим фактором, який на все життя пов'яже його ім'я з вихованням молодих оперних виконавців: «Дуже відрізняється, що невичерпне джерело його творчості розкрилося і в даруванні педагога-режисера, який любить свою справу, вміло передаючи досвід студентам» – зазначив під час засідання кафедри оперної підготовки викладач Г. Ткаченко [2]. Займаючи посаду завідувача кафедрою, Д. Гнатюк активно впроваджує нові механізми роботи Оперної студії, розширює її творчі координати та динамічно культивує оперне виконавство в контексті визначених програмою постановок зі студентами, акторами-початківцями.

Педагогічна концепція Д. Гнатюка була обумовлена потужним виконавським досвідом акторської та режисерської діяльності, зерном якої стала паритетність різних виконавських практик, їх взаємозв'язок, взаємообумовленість в нерозривна єдність. Його педагогічний метод покладався на вже структуровані провідними солістами театру традиції сольного співу. І. Паторжинський, С. Литвиненко-Вольгемут, Є. Чавдар – це ті прізвища, які сформували виконавську школу вітчизняного сольного співу, саме їх засади Д. Гнатюк використовує як опору, як центральний вектор власного викладацького шляху. «Як дорогоцінне надбання передав Паторжинський своєму учневі уміння «ліпити» рельєфний вокальний образ, навчив бережливому ставленню до стильового характеру музики, прищеплював тонке відчуття правди сценічного мистецтва. Виконавський почерк вчителя позначився на досконалій постановці голосу Гнатюка, бездоганній вокальній техніці, специфічній манері широкого вільного розспіву» – зазначає М. Загайкевич, характеризуючи педагогічну діяльність Дмитра Михайловича [4].

Серед пріоритетів педагогічної роботи по підготовці оперних виконавців, Д.М. Гнатюк вбачав, насамперед, відхід від попередніх традиційних тенденцій, які формувалися на поверховому практично-акторському освоєнні оперного матеріалу. Педагог був переконаний, що є практично-недостатнім вивчення оперних партій та закріплення акторських ролей під час проходження студентами навчального курсу з дисципліни оперний клас. «До мене приходять студенти з уже поставленим голосом, і я навчаю їх мистецтву оперного співу, що включає в себе багато понять. Одне слово, крім сценічного, треба вміння створити і музичний образ. У музиці всі відтінки треба виразити» – зазначав Д. Гнатюк у інтерв'ю з Н. Стадник [10].

Педагог ініціював поглиблене практичне засвоєння акторських ролей під час індивідуаль-

ної роботи над роллю зі студентом з подальшим закріпленням у мізансценічних та оркестрових репетиціях. «Надзвичайно складний вид мистецтва – опера. Артист її – це і співак, і драматичний актор, музикант, він повинен мати неабияке відчуття ансамблю. Оперний спів насичений барвами, переживаннями, і втілити все це треба голосом. Актор повинен зуміти перевтілюватися миттєво, надати голосові нового забарвлення, але настільки вірного і точного, щоб слухач повірив йому і хвилювання співака запало йому в душу» – зазначає під час роботи зі студентами Д. Гнатюк [11].

Завідувач кафедрою динамічно розширює просторові координати підготовки сольного виконавця. Дмитро Михайлович ставить за мету зменшити просторово-виконавську дистанцію між сольною практикою та акторським мистецтвом. Педагог чітко позиціонує власну стратегію підготовки студентів головною метою якої є поступова адаптація соліста до виконавських складнощів, поетапне формування його комунікативних умінь, фахових уявлень. «Майстерність має виростати від партії до партії дуже добре було б знаходити можливості побудувати спеціальну програму для молодих співаків. Розвивався б голос, сценічний досвід приходив би поступово, але засвоювався б ширше, органічніше. Різка амплітуда в репертуарі молодого співака шкідлива» – говорив Д. Гнатюк [12].

Педагог наполягає на залучення до постановок Оперної студії студентів Академії з інших спеціальностей вокального факультету. Студія, у розумінні Д. Гнатюка – це широкий мистецький спектр де знаходять своє життєве і творче кредо не тільки оперні співаки, а й музичні режисери, диригенти-хормейстери та диригенти оперного жанру, артисти хору та балету, конструюючи модель творчої особистості, її неповторності та самобутності. Працюючи з молоддю, студентами-початківцями, режисер формує модель сучасного, пріоритетного і потенційного актора. Педагог наголошує, що оперний митець повинен мати не тільки гарний голос, хорошу школу, акторські здібності, а й широкий світогляд, обізнаність, ерудицію [1]. «Служити мистецтву, знаючи тільки свій предмет, сьогодні неможливо. Це все одно, що дивитися на світ через шпаринку у дверях. Вузкий це буде світ – без повітря й простору» – систематично наголошує Д. Гнатюк [3] Дмитро Михайлович звертає концентрує увагу на усесторонньому розвитку студента, формуванні його здібностей в контексті міждисциплінарних зв'язків, в аспекті консолідованої мистецької комунікацією атмосфери. Працюючи зі студентами, він зазначав: «Музика, драма і образотворче мистецтво, об'єднавшись в опері, потужно ввели її до нашого побуту, зробили невід'ємною частиною духовної культури народу. Опера залишається масовим вихователем та пропагандистом ідеї, яка відповідає вимогам епохи» [7]. Про вдосконалення системи освіти в контексті жанрових координат оперного мистецтва зауважував і Л. Венедиктов, він говорив: «Навчальний процес, як планове господарство, недосконале. Навчання у творчому вузі не повинно будуватися по принципу газонності: всі отримують знання порівно, виключенням



є лише теоретики. Диригенти і вокалісти виховуються неправильно. Перші, в основному класі, їм бракує практики. Вокалістам педагоги дають, більшою мірою, тільки той репертуар, який самі співавали, чи слухали. Найвища майстерність педагога полягає в тому, щоб допомогти студенту, майбутньому диригенту, оперному співаку розкрити себе» [6].

Д.М. Гнатюк відкрив нові горизонти розвитку оперних артистів з акцентом на консолідацію їх педагогічно-виконавської практики. Дмитро Михайлович у розмові з О. Балашем чітко окреслив грані режисера музичного театру, основні вектори його діяльності. Режисер зазначив: «Режисер повинен мати високий професійний рівень, широту світогляду диригента, концертмейстера, режисера. Відкривати творчі індивідуальності акторів, розвивати їх. Важливо встановити з молодим актором контакт, що ґрунтується на повній довірі. А довіра виникає, коли актор, в свою чергу, прагне вдосконалювати свою майстерність, творчо зростає, підвищує загальний рівень знань і культури» [1].

Педагог, який є практикуючим оперним виконавцем, провідним режисером та майстром сцени уособлює в собі всі риси, необхідні для формування творчої особистості, оскільки система тісної комунікації вчитель-учень якнайкраще обумовлює кінцевий результат у вигляді видатних оперних співаків з рівнем комплексно-фахової підготовки, що практично закріплена і свідомо обумовлена: «Дмитро Михайлович багато і зацікавлено працює з молоддю, готує оперних співаків, записує їх на платівки» – зазначає кореспондент С. Межирова [7]. У роботі зі студентством, Д. Гнатюк використовує перевірнені практикою і досвідом моделі – формування навичок шляхом системного підходу до опанування фахової компетентності: «Талант – це праця. Тільки завдяки їй формується митець. Якщо сподіватися тільки на талант, можна дебютувати однією чудовою поетичною збіркою, симфонією, першою персональною виставою, можна зіграти одну – дві ролі. Не більше. Шанувальники мистецтва чекають не копій (навіть чудових) оригіналів, а щоразу нових творів. А з'являються вони можуть тільки тоді, коли митець сьогодні перевершує свої вчорашні здобутки, працює для майбутнього, до теперішнього йому вже замало» – зазначав Д. Гнатюк [12].

Педагогічна діяльність для Д.М. Гнатюка була не просто професією, як соціально-обумовленою моделлю, це стало формуванням його життєвого кредо, його способом існування та елементом особистісної самореалізації: «...в умілій роботі зі студентами, чуйність, доброзичливість, взаємне розуміння і повага – це той стимул, за допомогою якого він уміло досягає своїх цілей» – зазначає В. Здоренко на одному із засідань кафедри оперної підготовки [2].

Дмитро Михайлович з особливим пієтетом підходив до викладацької справи, наповнював її сутність професіоналізмом, вірою до студента і віддано-правдивим служінням мистецтву: «Митець не може поклатися тільки на холодну розсудливість або лише на емоції, бо це, зрештою, приведе до ремісництва, штукарства. Похмура статичність – квіти без пахоців. Через мисль і серце творить справжній митець. Зга-

даймо напоєні сонцем полотна Сар'яна. Від них віє теплом, непідробною любов'ю до рідної землі, щедрим розмаєм її величній краси» – говорив педагог [12]. Педагогічний метод Д. Гнатюка базувався на включенні оперної ролі, яку виконував соліст, у складний комунікативний дискурс, сутнісні основи якого були сформовані діалогом актора не тільки з викладачем, концертмейстером, а й з самим собою, своїм внутрішнім світом, суб'єктивним відчуттям ролі, образу. Результат роботи над концепцією ролі повинен стати внутрішнім відображенням актора, його рефлексією драматургії твору, його інтонуванням складних виконавських завдань. Д. Гнатюк прагне вибудувати зі студентом образ героя як відображення осмисленої, інтелектуально-виваженої моделі, функція якої визначена композитором осмислено, з чітко поставленим драматургічним завданням. «Іван Карась – не розпусник і блазень, – це герой, який прагне над-усе зберегти свободу, гордість і незалежність» – говорив режисер [зі слів Д. Гнатюка]. Інтелектуальний аналіз твору, в режисерсько-педагогічній концепції Д. Гнатюка, займав одну з найбільш вагомих складових у вихованні професійного виконавця, майстра сцени. Почасти згадуючи, як він прискіпливо і детально аналізував партитури і клавіри І. Бородіна, М. Лисенка, Дж. Верді, П. Чайковського зі своїм вчителем І.С. Паторжинським, як багато разів перечитував романи та хроніки з історії України, як аналізував методичні рекомендації з режисури Б. Покровського та К. Станіславського, як вслуховувався у розповіді М. Рильського, О. Гончара, Д. Павличка про архетипи вітчизняної культури, так і у роботі зі студентами над оперним твором, Д. Гнатюк акцентує увагу на широкому аналізі тексту, середовища, коли було його створено, композитора, драматурга. Крізь призму глибокого аналітичного підходу, режисер прагнув сформувати координати естетичного розуміння сутності оперної вистави, відкрити її психологічний вимір.

Важливою педагогічною рисою Д. Гнатюка стало використання порівняльного методу в роботі над образом ролі. Кожне режисерське завдання, поставлене перед студентом, завжди прикріплювалося потужними асоціативними моделями. Відчуті інтонаційну загостреність ролі, вибудувати точність координаційної пам'яті досягалися шляхом яскравої демонстрації як самим артистом, так і прикладами інших відомих виконавців. Порівняльний метод значно розширював простор уявлення студента щодо механізмів сценічного вирішення проблем, музично-змістовної приналежності образу, його технологічно-практичного вирішення. Дотримуючись чітко поставлених педагогічних завдань, Д. Гнатюк сформував принципові методичні засади підготовки компетентних і творчо-ерудованих виконавців.

З 1983 по 1987 навчальний рік, Дмитро Михайлович підготував 16 висококваліфікованих фахівців у галузі оперної режисури та відкрив простір їх професійного академічного оперного зростання. У особистих архівах Д. Гнатюка представлено перелік студентів-вокалістів, які увійшли до складу провідних мистецьких організацій не тільки Києва а й різних регіонів України, зокрема Львова, Чернігова, Тули, Чебоксар, НДР. З його режисер-

сько-педагогічного крила вийшли відомі вітчизняному і світовому оперному товариству такі імена як: І. Даць, М. Шуляк, С. Пащук, А. Гонюков, З. Рожок, О. Пальчиков, О. Харламов.

Такий системний підхід до формування творчого потенціалу молодих виконавців оперного жанру давав можливість глибокого, раціонального, а головне свідомо-обумовленого засвоєння не тільки музичного матеріалу, а й оволодіння комплексом акторської майстерності. Дмитро Михайлович домагався донесення вокального матеріалу до слухача шляхом повного його осмислення, внутрішнього мотивування, психологічного адаптування та драматургічного обґрунтування. «Режисер – це дуже складна і відповідальна робота. Я дуже вдячний своїм вчителям – Івану Паторжинському – українському Шаляпіну, Мар'яну Крушельницькому, Володимирові Склярєнку, Михайлові Стефановичу. Це були люди великого таланту. Тому я не вірю, що режисер, який не знає музики, може щось зробити» – задує митець [10].

Потужний авторитет особистості Д. Гнатюка, його високий рівень знань, умінь і навичок у галузі музичного мистецтва і оперного виконавства, стали основою рекомендації Д. Гнатюка для отримання вченого звання доцента кафедри оперної підготовки консерваторії. Згідно виписки із протоколу № 8 від 17 січня 1985 року, на засіданні про рекомендацію Д. Гнатюка на отримання вченого звання були присутні: В. Дженков, Д. Гнатюк, О. Завіна, В. Щоголев, Л. Горбатенко, В. Здоренко, О. Форис, Г. Ткаченко, Г. Стрелецький, В. Добровольська, М. Перлов, В. Білоцерківський, А. Кочкін, А. Худін, В. Вотрина, Н. Караваєва. До результатів засідання додається відгук про педагогічну діяльність Д. Гнатюка, його творчу та методичну працю Ю. Станішевського, лист у ВАК при раді Міністрів СРСР, довідка до протоколу засідання лічильної комісії (за підписом вченого секретаря М. Сильванського та голови Вченої ради консерваторії О. Тимошенка), обґрунтування подання до присвоєння вченого звання доцента.

Рішенням кафедри (протокол № 8 від 17.01.1985 року) та вищої атестаційної комісії при

раді міністрів СРСР Д.М. Гнатюку присвоєне вчене звання доцента по кафедрі оперної підготовки (протокол № 25 пбс/35/ від 26.06.1985 року) з отриманням атестату доцента (ДЦ № 082177), а вже 29.09.1987 року (протокол № 49/п) йому присвоєно вчене звання професора з врученням атестата професора (ПР № 000158, Москва).

**Висновок.** Мистецько-педагогічна парадигма Д. Гнатюка завжди орієнтувалася на перманентне вдосконалення навчально-виховного та творчого процесу студентів. Саме за часів його перебування на посаді завідувача кафедри оперної підготовки та музичної режисури можна відслідкувати динаміку зросту її виконавських результатів, відчутти науково-методичну консолідацію, теоретичну багатогранність. Оперний жанр – один з самих креативних та епатажних зразків сьогоденного мистецького простору. Сценічно-інтерпретаційні рішення оперної класики, постановки сучасних топових режисерів формують широке поле для дискусій, обговорень, неординарних експериментів та апробацій. Дмитро Михайлович стояв біля витоків фахової консолідації спеціальності музичного режисера. Комплексний підхід до пізнання сутності дисциплін з музичної режисури дав можливість для отримання студентами освітнього ступеня «Бакалавра» та «Магістра», що є єдиним зразком в системі мистецької освіти України. Система підготовки кафедри оперної підготовки та музичної режисури акумулювала у собі потужний енергетичний досвід провідних митців оперного жанру у єдиний творчий резервуар, який динамічно артикулює новітні тенденції жанрового різнобарв сучасності. Підготовка оперних режисерів складається з двох рівновеликих та різнозначних етапів:

– постановка вистави та захист режисерської експлікації;

– написання дослідницької роботи, мета якої здійснити свій вагомий внесок до проблеми наукового визначення професії режисера музичного театру, глибинно вивчити основні тенденції розвитку сучасного вітчизняного та світового оперного мистецтва.

## Список літератури:

1. Балаш О. На сцені моя душа // Вісті з України. 1979. № 48, листопад.
2. Виписка из протокола № 8 заседания кафедры оперной подготовки КГК от 17 января 1985 г. // Особистий архів Д. М. Гнатюка. Зберігається в родині Гнатюків. 2 арк.
3. Гнатюк Д. М. Покликання зобов'язує // Культура і життя. 1971. 14 березня.
4. Загайкевич М. Пісня – любов моя // Архів Національного академічного театру опери та балету України імені Т. Г. Шевченка. 23 арк.
5. Исторична довідка оперної студії Київської державної ордену Леніна консерваторії ім. П. І. Чайковського // Архів НМАУ ім. П. І. Чайковського. Ф. № Р-810.
6. Катасонова Т. Дни и вечера Национальной оперы // Зеркало недели. 1994. 19 января.
7. Межирова О. Я родился с песней // Правда Украины. 1975.05.03.
8. Постанова колегії міністерства культури української РСР про запровадження Республіканського конкурсу на краще виконання сучасних радянських пісень про працю в рамках Всесоюзного музичного фестивалю «Київська весна». Київ. № 1/11 від 18.01.1983 р. 6 с.
9. Справка о присвоении Гнатюку Дмитрию Михайловичу ученого звания доцента по кафедре оперной подготовки /без наліччя ученої ступені / – 28.02.1985 г. // Особистий архів Д. М. Гнатюка. Зберігається в родині Гнатюків. 4 арк.
10. Стадник Н. «Україно моя, Україно, я для тебе на світі живу» // Шлях до перемоги. 2000. 20 грудня. Ч. 51(2434).
11. Цюпа Ю. Пісня серця // Вечірній Київ. 1975. 26 березня.
12. Чубук М. І зацвіте і забує сад // Молодь України. 1977. 13 листопада.
13. Эллман Р. Оскар Уайльд: Биография / пер. с англ. Л. Мотылева. Москва: КоЛибри, Азбука-Аттикус, 2012. 704 с. (Серия «Персона»).

**Бондарчук В.А.**

Национальная музыкальная академия Украины имени П.И. Чайковского

## ДМИТРИЙ ГНАТЮК – ПРОФЕССОР НМАУ ИМЕНИ П.И. ЧАЙКОВСКОГО

### Аннотация

Выбранная для исследования тема, дает возможность анализа творческой биографии выдающегося мастера оперной практики XX – XXI веков Д.М. Гнатюка в контексте его педагогической деятельности. Аккумулируя значительный опыт исполнительского мастерства и режиссерской практики, мы рассматриваем педагогический опыт мастера как обобщение его творческого добычи в проекции на достижения в пространстве педагогических методов.

**Ключевые слова:** творческая личность, исполнительская интерпретация, оперное искусство, стилевые координаты, мастер сцены.

**Bondarchuk V.O.**

National Music Academy of Ukraine named after P.I. Tchaikovsky

## DMYTRO HNATYUK – PROFESSOR OF P.I. TCHAIKOVSKY NATIONAL MUSIC ACADEMY OF UKRAINE

### Summary

Dmytro Hnatyuk is Professor of the Pyotr Tchaikovsky NMAU. The theme chosen for the study makes it possible to analyze the creative biography of the outstanding master of opera practice of the XX – XXI centuries D.M. Gnatyuk in the context of his pedagogical activity. By accumulating considerable experience of performing arts and directing, we consider the pedagogical experience of the master as a generalization of his creative achievement in the projection of achievement in the space of pedagogical methods.

**Keywords:** creative person, performing interpretation, opera art, style coordinates, master of stage.

УДК 746.4.02

## ХУДОЖНІ ОСОБЛИВОСТІ ЗАСТОСУВАННЯ ТЕХНІКИ ПЕЧВОРК В СУЧАСНОМУ ОДЯЗІ

**Жидких О.Б.**

Відокремлений підрозділ «Миколаївська філія Київського національного університету культури і мистецтв»

В роботі описані назви і визначені відмінні особливості прийомів виконання традиційних технік декоративно прикладного мистецтва – печворк. Проаналізовані художні особливості і прийоми виконання техніки печворк в одязі. Визначені стилі в одязі, в яких частіше застосовується клаптикова техніка. Названі сучасні дизайнери, які використовують техніку печворк в одязі. Запропоновані шляхи подальшого використання техніки печворк в одязі.

**Ключові слова:** печворк, техніки печворк, схема, узор, блок, квітл, деталі крою, стиль, дизайнер одягу, матеріали, конструктивні лінії, декоративні лінії, пластичні лінії, композиція.

**Постановка проблеми.** Одним із самих давніх видів декоративно прикладного мистецтва є техніка печворк. Ця техніка є традиційною для багатьох народів світу. В цьому виді прикладного мистецтва століттями зберігалися як традиційні технологічні прийоми виконання, так і створювалися нові технічні, художні, а також концептуальні ідеї в застосуванні цього виду творчості. В наш час цей вид мистецтва залишається актуальним, але його концептуальні ідеї постійно урізноманітнюються. Це відбувається завдяки, по перше, можливості поєднання, взаємопроникненню та синтезу технологій, ідей та художніх особливостей виконання техніки в різних

країнах і культурах. По друге, з'являються нові текстильні матеріали, інструменти, обладнання та, відповідно, нові технології їх обробки. Зараз дуже популярна ця техніка в створенні одягу різного за призначенням та стилевим рішенням. Прийоми виконання печворку, саме в одязі, є особливими, вони відрізняються від традиційних прийомів і потребують вивчення, аналізу та, можливо, класифікації.

**Аналіз останніх досліджень і публікацій.** В наш час вже накопичилась велика кількість різноманітних публікацій, що освітлюють історію виникнення клаптикової техніки, розповідають про основи ремесла з інструкціями, дають

рекомендації щодо підбору тканин, інструментів та прийомів виконання квілтів, панно, ковдр та інших ужиткових виробів. В деяких публікаціях є і художні рекомендації щодо композиційних рішень, вибору кольору, правил роботи з джерелом творчості. Це публікації та видання М. Максимової [5], О. Камінської [2], М. Кольської [3], І. Муханової [6], С. Ращупкіної [7], Бригитти Марини Штауб-Вахсмут [8], МакКормік Гордон Меггі [4] та багато ін. Також багато матеріалів з цієї тематики можна знайти в видавництвах різних країн світу. Так, наприклад, в Німеччині «*Burda-Patchwork*», в Сполучених Штатах Америки є щорічна серія «*GREAT AMERICAN QUILTS*» (добірка найкращих квілтів країни за кожний рік) та інші.

**Виділення невирішених раніше частин загальної проблеми.** Серед усього розмаїття вищезазначених джерел, майже відсутні публікації з аналізом особливостей застосування техніки печворк в одязі, як технічних так і композиційних, а також аналіз того, які традиційні техніки застосовуються в одязі, а які ні. А також малодосліджене застосування техніки печворк в різних стилях одягу.

**Мета статті.** Головною метою цієї статті є визначення художніх особливостей застосування техніки печворк в одязі на сучасному етапі та визначення шляхів подальшого вивчення цієї теми.

**Виклад основного матеріалу.** Печворк, від англ. patchwork (patch – в перекладі латочка, шматочок матеріалу, work – робота). Це вид рукоділля, в якому з клаптиків тканини зшивається виріб. Цю техніку ще називають: клаптикова техніка, клаптикова мозаїка, клаптикове шитво. Є ще один термін – квілт (англ. *quilt*). Так називається вже виріб, який може бути виконаний в техніці печворк, а може містити ще і елементи аплікації. До речі, аплікація – це теж робота з клаптиками тканини. Також квілт може містити вишивку та інші елементи декору, та, обов'язково, цей виріб має бути простьобаним та складатися з декількох шарів матеріалу. Традиційно це – верхній шар, саме він і виконаний в техніці печворк, другий шар – утеплювальний об'ємний матеріал та нижній шар – підкладка. Іноді і нижній шар виконують в техніці печворк. Цікаво, що одні з перших квілтів за призначення були не ковдрами не панно, а саме одягом. Це були теплі стьобані клаптеві накидки буддійських ченців – «кеса». Більш детально про історію печворка і квілта написала В. Кольська в книжці «Пэчворк и квилтинг» [3].

Техніка печворк – це не тільки технологічно з'єднані різні клаптики тканин, це художнє мистецтво зі своїми правилами будови композиції, правилами фактурних і колористичних рішень. Все різноманіття композиційних рішень техніки печворк залежить від варіантів комбінацій деталей з різних за кольором і фактурою тканин. Ці комбінації називаються узорами.

Розглянемо традиційні узори і схеми клаптикових мозаїк, їх назви і особливості виконання. Існує багато різноманітних узорів, чимало з яких є традиційними для багатьох країн. Деякі з них мають дуже поетичні назви, які можуть бути повністю однакові в різних країнах, а можуть, при однаковому виконанні, мати різні назви.

Так, узор «Павутина», як називає його І. Муханова, Бригитта Марина Штауб-Вахсмут називає його «Калейдоскоп». «Американський квадрат» І. Муханової Бригитта Марина Штауб-Вахсмут називає «Хатина з колод», а С. Ращупкіна називає його «Колодязь». «Мавпячу лапу» називають «Равлик», «Соти» називають «Анютіни глазки». І таких прикладів багато, але частіше назви більш-менш співпадають. Часто співпадають у різних авторів такі назви узорів як «Тарілка з Дрездена», «Бабусине віяло», «Млин», «Океанські хвилі», «Шахматка», «Ананас». Іноді на назву впливає кольорове рішення. Змінюється комбінація кольорів і треба змінювати назву. Завдяки різноманітним кольоровим комбінаціям і комбінаціям блоків, досягаються нові ефекти. Так, «Ізба» перетворюється в «Концентричні кольорові кола», «Полоси», «Хатину з колод», «Внутрішні дворики» тощо. Детально з ілюстраціями класифікує різновиди мозаїчних клаптикових узорів І.Ю. Муханова в книжці «Лоскутное шитье. Мозаика и аппликация, традиционные и современные узоры» [6].

Більшість узорів для клаптикової техніки будуються на поєднанні різноманітних елементів: полосу, ромбів, трикутників, квадратів, прямокутників, многокутників, округлих деталей. Але не круглих, тому що правильно побудованою схемою зборки буде тоді, коли буде максимально спрощена технологія з'єднання деталей. Існують різні прийоми з'єднання цих деталей: прискорена техніка; закріплення «втай» в ручну; на основі; хаотично (крейзі-техніка); по пластичним лініям членування; об'ємна техніка «бісквіт»; техніка «піца» та інші.

Прискорена техніка дає можливість швидко і акуратно виготовити полотно з найрізноманітнішими візерунками; закріплення «втай» – допомагає з'єднувати деталі складної форми; виконання роботи «на основі» – значно полегшує зборку елементів; при виконанні роботи в техніці «бісквіт» або «пуфики», кожен елемент композиції стає об'ємним і випуклим, завдяки заповненню елементів об'ємним матеріалом; техніка «піца» вже більш схожа на аплікацію і виконується частіше з матеріалів які не обсіпаються. Особливої уваги заслуговують техніки крейзі і техніка з'єднання по пластичним лініям. Це вільні техніки, які дозволяють виконувати зборку деталей, не дотримуючись чітких геометричних схем.

Техніка крейзі (ще її називають «латочна техніка», «божевільний квілт») – це техніка поєднання деталей різних кольорів, розмірів, форм і текстур. Іноді в одній роботі може не зустрітись двох однакових клаптиків тканини. Крейзі квілт радикально відрізняється від традиційних, геометрично правильних квілтів. В ньому можуть поєднуватись атлас і шовк, мереживо і оксамит, а також він може бути прикрашений гудзиками, стрічками, бісером і тасьмою (фото 1). Композиційні рішення крейзі квілтів можуть бути повністю хаотичними, а можуть складатися з хаотичних блоків в певному порядку («божевільний троянди»). Фото 2).

Пластичні лінії членування в роботах в техніці печворк зустрічаються не часто, тому що з'єднання деталей по таким лініям досить складне. Але результат того вартий (фото 3).



Фото 1.



Фото 2.



Фото 3.

Найбільш цікавий отримуємо результат, коли з'єднання здійснюється внутрішніми швами ніж аплікацією.

За композиційним рішення роботи в техніці пачворк можуть бути як строго геометричні, з чітким і строгим порядком, так і хаотичні. Можуть бути абстрактні, з різних за формою деталей, з прямими і пластичними лініями членування. А можуть бути сюжетними з зображенням тварин, рослин, життя людей та інші (фото 3).

Сучасні художники, які використовують клаптикову техніку, розробляють нові, все більш складні мозаїчні візерунки, техніки і технологічні прийоми, ідеї і сюжети до своїх композицій, відкриваючи нові можливості цього виду декоративно-прикладного мистецтва.

Традиційно техніка пачворк асоціюється з виготовленням ковдр, панно, різноманітних інтер'єрних виробів, але зараз це один з модних напрямів, які демонструють креативність і художній смак в композиції одягу. Техніка додає одягу ефектності і виразності. Незважаючи на свою популярність, застосування техніки пачворк в одязі має свої особливості і складності. Особливості обумовлені характерними вимогами до одягу. На відміну від вимог до інтер'єрних виробів, одяг повинен бути ергономічним, відповідати антропометричним, гігієнічним та відповідним експлуатаційним вимогам.

Одяг це не площина, а об'ємна форма. Об'єм отримується різними прийомами. Частіше – конструктивними та конструктивно-декоративними лініями членування. В композиції одягу ще є і чисто декоративні лінії членування. Лінії членування в техніці пачворк теж є конструктивні (лінії швів) та декоративні (композиційні лінії). При створенні одягу з використанням прийомів техніки пачворк, треба максимально раціонально сумістити ці лінії. Проектуючи такий одяг, можна – безпосередньо на манекені муляжним методом, а іноді виконавець створює спочатку полотно з клаптиків тканини, а потім з нього викроє деталі (Тодд Олдем. Жилет [1]. Фото 4).



Фото 4.

В залежності від складності композиції, властивостей матеріалів та технології зборки треба обрати той чи інший спосіб. При моделюванні під час побудови конструкції, треба враховувати те як композиційні лінії будуть переходити з переду на бочок та з бочка на спинку, як буде «читатись» задум художника-модельєра. Особливо треба приділити увагу місцям виточок, тому що при закритті виточки, лінії, що проходять крізь них, викривляються. Коли пошук ліній відбувається безпосередньо на манекені, тоді краще зробити суміщення ліній конструкції одягу і композиційних ліній пачворку, але цей процес більш трудомісткий. Найлегший спосіб, коли з клаптиків робиться спочатку полотно, а потім викроється виріб, але таким способом можна створювати види одягу з мінімальною кількістю монтажних швів. Треба завжди враховувати, як обробляти монтажні шви (плечові, бокові, середні, пройми) з мінімальним потовщенням.

Враховуючи вищезазначене, очевидно що краще, але не легше, в проектуванні одягу вико-

ристовувати печворк з пластичними лініями членування. Ці лінії краще збігаються з конструктивними лініями членування одягу (фото 5).

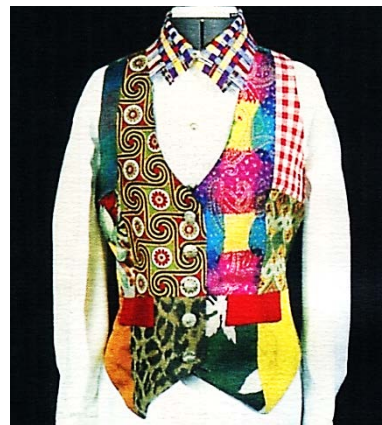

Фото 5.

Традиційні узори і схеми печворку краще застосовувати на окремих деталях, а не вписувати їх в загальну конструкцію. Краще за все в одній моделі комбінувати і пластичні і геометричні лінії членування в залежності від творчого задуму та загальної конструкції та створювати композицію на лаконічному крої.

При проектуванні одягу, треба завжди враховувати напрям повздовжньої нитки в тканині. Якщо в квілтах, які набираються на основу, повздовжня нитка може бути розташована в різних напрямках, то в одязі тільки в одному. Це теж ускладнює процес створення одягу з клаптиків тканини.

Як і в квілтах, в одязі можуть використовуватися різні матеріали. Крім тканини це може бути шкіра, хутро трикотаж, в'язані вручну модулі. Частіше, саме матеріал визначає стиль одягу. Як правило, одяг виконаний в техніці печворк відноситься до таких стилів: бохо, кежуал, етно. Останнім часом, дуже часто можна зустріти таке визначення як «*стиль печворк в одязі*». Таким визначенням об'єднують виробни, які виконані в техніці печворк, але це не може слугувати об'єднуючим принципом. Печворк – це техніка. Тоді виходить, що можна казати: «*Стиль вишивка в одязі*», що вочевидь не вірно. Мабуть таке визначення виникло тому, що стилі «бохо», «кежуал» та «етно» мають багато спільних ознак, серед яких і можливість використання в них техніки печворк. На сучасному етапі дизайнери, в пошуках нових ідей, сміливо і креативно використовують техніку печворк в одязі і отримують чимало оригінальних ідей в різних стилях.

Багато світових будинків моди і відомих дизайнерів демонструють у своїх колекціях клаптикову техніку. Це може бути одна, дві роботи, а може і ціла колекція.

Так, *Ichiro Suzuk* – дизайнер з Японії, створює складні високотехнологічні роботи з використанням техніки печворк в чоловічому одязі. Його роботи схожі на оптичні ілюзії з 3D ефектом. В роботах застосовані, що зустрічається в одязі не часто, саме традиційні схеми: об'ємні «цеглинки» (фото 6), «шахматка» (фото 7) та «крейзі-печворк».



Фото 6.



Фото 7.

*Christopher Kane* – британський дизайнер, який в своїх роботах використовує техніку «крейзі». Це жіночі сукні з різнокольорових клаптиків. Різних не тільки за кольором, а і фактурою. Головним чином це синтетичні матеріали, мережива, сітки тощо (фото 8).



Фото 8.



Фото 9.

Багато речей в техніці клаптикового шиття в колекції бренду *Etro*. В роботах цього бренду поєднані однокольорові тканини та тканини з принтами. Тепла кольорова гама колекції поєднує шовк і шкіру, замшу і оксамит. В схемах з'єднання присутні прямі лінії, які за художньою образністю нагадують головоломку.

*Desigual* – популярна іспанська марка одягу, в якій багато речей в техніці печворк. Переважно це верхній жіночий одяг з клаптиків тканин різних за кольором і фактурою. Яскраві і веселі образи створює кольорова гама робіт. З'єднання деталей в роботах відбувається по прямих

та пластичних лініях. Роботи не містять традиційних схем з'єднання (фото 9).

Серед дизайнерів одягу дуже часто використовує традиційні схеми печворку Ксенія Дмитрієва (Росія). В її роботах часто можна зустріти такі традиційні узори як «Божевільні троянди» (фото 10).



Фото 10.



Фото 11.

Зовсім по іншому, теж з використання клаптикової техніки, виглядають роботи *Victoria Beckham*. Це ошатні елегантні чорні сукні в них поєднані тканини чорного кольору різних фактур. Деталі крупні, з'єднані по прямих лініях (фото 11).

Британський дизайнер *Erdem Moralioglu* серед тих творців одягу, які використовують в своїх роботах традиційні узори, комбінує «соти» з квадратами (фото 12).



Фото 12.

В творчості дизайнера *Salvatore Ferragamo* є колекція жіночого ошатного одягу, яка міс-

ить сукні зі складними пластичними лініями з'єднання. Особливість суконь полягає в тому, що в художньому рішенні фасонів закладені прийоми поєднання композиційних ліній печворку з конструктивними лініями сукні (фото 5).

Зараз техніка печворку в одязі дуже популярна. Ще є багато дизайнерів і фірм, від відомих модельєрів високої моди до брендів, які орієнтовані на широку аудиторію, що використовують техніку печворку в своєму творчості. Це *Chloe, Kenzo, Dolce & Gabbana, Tommy Hilfiger, Fendi, Valentino, Saint Laurent, Benetton, Preen Bregazzi, Dries Van Noten, Jean-Charles de Castelbajac, Celine, River Island, Viktor & Rolf* та багато інших.

Молоді дизайнери, в пошуках ідей, теж створюють цікаві роботи. Пластичні лінії членування в роботах студентів ВП «МФ КНУКіМ» (фото 13, фото 14).



Фото 13.



Фото 14.

**Висновки і пропозиції.** Декоративно-прикладне мистецтво клаптикової техніки в наш час продовжує своє життя в різноманітних виробках, зокрема в одязі. Техніка самобуття і оригінальна. Багато чинників професійної майстерності творців одягу розвивається при виконанні техніки печворку.

В статті проаналізовані особливості застосування техніки печворку в сучасному одязі, проведений

аналіз прийомів створення одягу в техніці пєчворк, досліджене застосування техніки пєчворк в різних стилях одягу. Особливості застосування

її в одязі потребують більш детального аналізу з метою створення практикумів та навчальних посібників з обробки одягу в техніці пєчворк.

### Список літератури:

1. Борисова Е. Секреты дизайна модной одежды: высокая мода модельеров международного класса / Е. Борисова. – М.: Внешсигма, 2000. – 128 с., ил.
2. Каминская Е.А. Лоскутное шитье: самоучитель для начинающих / Е.А. Каминская. – Ростов-на-Дону: Владис, 2011. – 256 с., ил.
3. Кольская М.А. Пэчворк и квиллинг / М.А. Кольская – Харьков: Фолио, 2012. – 217 с., ил.
4. МакКормик Г.М. Лоскутное шитье: мотивы, узоры, техники. Как повысить свое мастерство / Гордон Мэгги МакКормик; перевод с англ. Т.Л. Черезовой – М.: Ниола 21-й век, 2001. – 128 с., ил.
5. Максимова М. Мозаика лоскутных узоров / М. Максимова – М.: Эксмо, 2014. – 64 с., ил.
6. Муханова И.Ю. Лоскутное шитье. Мозаика и аппликация, традиционные и современные узоры / И.Ю. Муханова. – М.: Мич, 1998. – 156 с.
7. Ращупкина С.Ю. Лоскутное шитье и аппликация / С.Ю. Ращупкина. – М.: Рипол классик, 2011. – 256 с., ил.
8. Штауб-Вахсмут Б.М. Пэчворк и квилт. Лоскутное шитье / Бригитта Марина Штауб-Вахсмут; перевод с нем. Л. Цикаловой. – М.: Профиздат, 2011. – 80 с., ил.

### Жидких Е.Б.

Обособленное подразделение «Николаевский филиал  
Киевского национального университета культуры и искусств»

## ХУДОЖЕСТВЕННЫЕ ОСОБЕННОСТИ ПРИМЕНЕНИЯ ТЕХНИКИ ПЭЧВОРК В СОВРЕМЕННОЙ ОДЕЖДЕ

### Аннотация

В статье описаны названия и определены отличительные особенности приемов выполнения традиционных техник декоративно прикладного искусства – пэчворк. Проанализированы художественные особенности и приемы выполнения техники пэчворк в одежде. Определены стили в одежде, в которых чаще применяется лоскутная техника. Названы современные дизайнеры, использующие технику пэчворк в одежде. Предложены пути дальнейшего использования техники пэчворк в одежде.

**Ключевые слова:** пэчворк, техники пэчворк, схема, узор, блок, квилт, детали кроя, стиль, дизайнер одежды, материалы, конструктивные линии, декоративные линии, пластические линии, композиция.

### Zhydkykh O.B.

Separated Subdivision «The Mykolaiv Branch  
of the Kyiv National University of Culture and Arts»

## ARTISTIC FEATURES OF PATCHWORK TECHNIQUE APPLICATION IN MODERN CLOTHING

### Summary

The article defines the names and outlines the distinctive features of the techniques of performing traditional techniques of decorative applied art – patchwork. The artistic peculiarities and methods of performing the technique of patchwork in clothes are analysed. The styles in clothes, in which the patchwork technique is more often used, are defined. Modern designers using the technique of patchwork in clothes are named. The ways of using the technique of patchwork in clothing are suggested.

**Keywords:** patchwork, patchwork technique, pattern, design, block, quilt, cutting details, style, fashion designer, materials, design lines, decorative lines, plastic lines, composition.



УДК 793.38

## НОВІТНІ ПІДРУЧНИКИ З ТЕХНІКИ ВИКОНАННЯ ТА МЕТОДИКИ ВИКЛАДАННЯ ЄВРОПЕЙСЬКИХ БАЛЬНИХ ТАНЦІВ ЯК ВІДОБРАЖЕННЯ СУЧАСНОГО СТАНУ КОНКУРСНОГО БАЛЬНОГО ТАНЦЮ

Кеба М.С.

Київський національний університет культури і мистецтв

Аналіз історичних та новітніх підручників з техніки виконання та методики викладання європейських бальних танців виданих Міжнародною асоціацією вчителів танцю (IDTA), Імперською спілкою вчителів танцю (ISTD) та Всесвітньою федерацією танцювального спорту (WDSF). Вплив олімпійського руху на розвиток конкурсного бального танцю. Конкурсний бальний танець як танцювальний спорт. Глибина розуміння деталізації технічних компонентів, точність координації їх використання, володіння простором танцювальної зали – основа якості бального танцю.

**Ключові слова:** бальний танець, танцювальний спорт, техніка виконання, методика викладання танцю.

**А**наліз останніх досліджень і публікацій. На протязі всього періоду розвитку європейських бальних танців дослідженням техніки виконання та її стандартизацією танців займалися Віктор Сільвестр, Філіп Річардсон, Алекс Мур, Імперська спілка вчителів танцю (ISTD), Гай Хью Говард (Міжнародна асоціація вчителів танцю IDTA), Джефрі Херн, Гарі Сміт-Хемпшир та Всесвітня федерація танцювального спорту. Було ще ряд видань, але вони представляють собою передрук підручників вище названих дослідників.

На сьогоднішній день доступними широкому колу професіоналів та аматорів європейських бальних у вигляді паперових носіїв та інтернет видань є підручники Алекса Мура, Імперської спілки вчителів танцю (ISTD) та Гая Хью Говарда.

Проведемо аналіз доступних підручників з техніки виконання та методики викладання європейських бальних танців. На сьогоднішній день рекомендованими до виконання в п'яти європейських бальних танцях є 203 базових фігури.

Аналіз підручника Алекса Мура [2]. Видання у 1936 році, перевидання до 1950 року. В Росії було виконано переклад та перевидання у 1963, 1974, 1986, 2002, 2004 роках. Описано чотири танці: Квікстеп (22 фігури), Повільний вальс (20 фігур), Повільний фокстрот (19 фігур), Танго (21 фігура). Загальна кількість розглянутих фігур – 82. Розглянуто сім технічних аспектів. Опис фігур подано в текстовому варіанті. З огляду сьогодення засвоєння матеріалу та проведення аналізу ускладнено. Недостатня кількість описаних фігур.

Аналіз підручників ISTD [6-9]. Видання у 1948 році, 29 перевидань до 1994 року. В Україні виконано переклад та перевидання у 2000 році. Описано чотири танці: Квікстеп (27 фігури), Повільний вальс (30 фігур), Повільний фокстрот (25 фігур), Танго (27 фігур). Загальна кількість розглянутих фігур – 109. Розглянуто сім технічних аспектів. Чотири технічні аспекти зведені в таблицю. Часткове зведення інформації в таблицю полегшує аналіз, порівняння та засвоєння інформації. Недостатня кількість описаних фігур.

Аналіз підручника під редакцією Гарі Сміт-Хемпшира [3]. В Росії видано у 2000 році. Описано дев'ять фігур танцю Віденський вальс. Всі технічні аспекти зведені в таблицю. Додатково надано багато професійних рекомендацій. Дуже

зручна до опрацювання форма висвітлення матеріалу. Кількість описаних фігур недостатня.

Аналіз підручника під редакцією Гая Хью Говарда. Видання у 1976 році Перевидувалася до 2003 року. Описано чотири танці: Квікстеп (33 фігури), Повільний вальс (36 фігур), Повільний фокстрот (29 фігур), Танго (30 фігур). Загальна кількість розглянутих фігур – 128. Збільшена кількість розглянутих фігур. Всі сім технічні аспекти зведені в таблицю. В останньому виданні до кожної фігури додано фото демонстрації позиції пари в кінці кожного кроку. Видання є дуже уже зручним до опрацювання. Тренери та виконавці мають можливість швидко провести технічний та порівняльний аналізи.

Кожен із вище проаналізованих підручників був революційним для свого часу. В кожному новому підручнику покращувались способи систематизації, збільшувалась кількість рекомендованих до виконання фігур, вносились ряд актуальних змін та доповнень, із загального переліку видалялись непопулярні фігури. Ці підручники були основним джерелом знань для танцюристів та викладачів аж до кінця 20 століття.

Із визнанням Міжнародної федерації танцювального спорту (WDSF) Міжнародним олімпійським комітетом, техніка танцювального спорту зазнала розвитку та процвітання. Дотримуючись фундаментальних принципів минулого, виникла необхідність врахування змін в зростанні динамічності танцю та об'ємності презентації. Саме з позицій танцювального спорту кращі італійські тренери досліджували, стандартизували та збагачували танцювальний спорт.

Італійська академія танцю (Team Diabolo Academy) в 2012-2013 роках представила танцювальній спільноті новітні навчальні підручники з техніки виконання та методики викладання бальних танців. Вони побудовані з урахуванням вимог Міжнародного олімпійського комітету. На сьогоднішній день саме ці підручники є основною рекомендованою літературою для європейської спільноти професіоналів бального танцю.

**Виділення невирішених раніше частин загальної проблеми.** У вище проаналізованих підручниках минулих років видань в текстовому викладенні чи в таблицях описана лише фіксована позиція тіла в кінці кожного кроку. Це щось подібне до опису набору фотографій фіксованих точок. Що

відбувається в проміжках між виконанням кроків не описано. У нових підручниках WDSF враховано ці недоліки та висвітлено досягнення кращих танцювальних дуєтів світу за останні 10 років. На жаль професіонали та аматори бального танцю України поки не мали змоги опрацювати матеріал викладений в нових підручниках.

**Постановка завдання.** Бальна хореографія удосконалюється з кожним роком, з'являються нові аспекти розуміння м'язових дій, що вимагають більш детального аналізу та фундаментального методологічного обґрунтування. Розуміння деталізації технічних аспектів бального танцю є запорукою створення динамічного та естетичного бального танцю. Завданням цієї статті є дослідження підручників WDSF та висвітлення нових напрацювань в області техніки виконання та методики викладання європейських бальних танців за останнє десятиріччя.

**Виклад основного матеріалу дослідження.** В цих підручниках описано весь спектр рекомендованих до виконання базових фігур (203 фігури). Проведено більш конкретизований опис технічних аспектів за основними одинарними діями та технічними рівнями. Компоненти техніки виконання фігур розділені на три технічні рівні.

**Перший технічний рівень** [11-15, с. 12] – основні базові компоненти техніки європейського бального танцю. Цей рівень включає шість базових технічних компонентів, необхідних для основного розуміння просторової побудови фігури: номер кроку або дії, позиція стоп (рух стопи відносно положення тіла), рівняння (напрямок руху тіла в просторі зали), величина повороту в стопах, робота стопи та ритм (таймінг). Опис цих компонентів загалом відповідає опису, викладеному в підручниках Алекса Мура та Гая Говарда з деякими змінами:

- компонент «Позиція стоп» – включено нові технічні елементи (Боковий свінговий крок (The swing side step), Дія драйву (Drive action), підготовчий крок (Preparation step), Півот на носку (Toe pivot) та інші);

- компонент «Робота стопи» – уточнено принцип перекаату по стопі під час руху (The Foot-Rolle principles);

- компонент «Ритм» (таймінг) – запропоновано замість попередніх методів рахунку найбільш зручний метод під назвою «хореографічний таймінг» (Choreographic Timing).

**Другий технічний рівень** [11-15, с. 30] включає три нових модернізованих компоненти для кожного кроку фігури: Позиція в парі (Couple Position), Обертання (Rotation), Підйоми і зниження (Rise and Fall). В компоненті «Позиція в парі» уточнені і доповнені принципи побудови корпусу (Posture), положення рук (Hand Hold), позиції центру кожного танцюриста (Positions of the centre), позиції голови (Head positions) та описано дев'ять позицій в парі. Розглянемо позиції в парі.

- Закрита позиція (Closed position). Це основна позиція в парі. В цій позиції права сторона центру партнера знаходиться в контакт з правою стороною центру партнерки. Ліві сторони залишаються без контакту, плечі та стегна партнерів паралельні.

- Позиція збоку партнера (Outside of partner). Відмінності між даною позицією та Закритою по-

зицією не значні. Ця позиція виникає коли один з партнерів виконує крок вперед з правої ноги збоку іншого партнера. Якщо цей крок виконується з підйомом, то обидва партнери виконують невелике обертання вправо. Між плечима та стегнами створюється кут 1/8 повороту і стопи та коліна рухаються збоку партнера а не в лінію з ним. Якщо такий крок виконується зі зниженням, то стегна танцюристів зміщуються злегка вліво і праві стегна будуть рядом. В цьому випадку в контакті будуть лише кисті ребер зправа.

- Променадна позиція (Promenade position). В даній позиції в контакті знаходяться права сторона партнера і ліва сторона партнерки. Корпуси обох партнерів створюють V-подібну позицію. Променадна позиція використовується, коли партнер і партнерка виконують кроки вперед в одному напрямку. В Променадну позицію виходять із Закритої позиції використовуючи скручування тіл обох партнерів (у партнера вліво, а у партнерки вправо). Під час скручування ноги та стопи рухаються вперед, а плечі та руки, зберігаючи паралельність, назад. Ця позиція є результатом саме скручування навколо осі, а не результатом кроку у V-подібну позицію. У Променадній позиції кут між стопами партнерів досягає 90° (1/4), кут між стегнами досягає 45° (1/8), а плечі закриті до паралельності (максимальний кут розкриття 1/16).

- Фоллевей позиція (Fallaway position). В даній позиції в контакті знаходяться права сторона партнера і ліва сторона партнерки. Корпуси обох партнерів створюють V-подібну позицію. Фоллевей позиція використовується при виконанні в подальшому обома партнерами одночасно кроків назад в одному напрямку. Ця позиція схожа з Променадною позицією з відмінністю напрямку руху.

- Контр-променадна позиція (Зворотна променадна позиція) (Counter promenade position). В даній позиції в контакті знаходяться ліва сторона партнера і права сторона партнерки. Корпуси обох партнерів створюють V-подібну позицію. Контр-променадна позиція використовується, коли партнер і партнерка виконують кроки вперед в одному напрямку, протилежному променадному руху. Дана позиція функціонально схожа на Променадну позицію.

- Контр-фоллевей позиція (Зворотна фоллевей позиція) (Counter fallaway position). В даній позиції в контакті знаходяться ліва сторона партнера і права сторона партнерки. Корпуси обох партнерів створюють V-подібну позицію. Контр-фоллевей позиція використовується, коли партнер і партнерка виконують кроки назад в одному напрямку, протилежному руху у Фоллевей позиції. Дана позиція функціонально схожа на Фоллевей позицію.

- Позиція крило (Wing position). В позиції крило в контакті знаходяться ліва сторона партнерки та ліва сторона партнера. Відносно місць контакту тіл ця позиція протилежна закритій позиції. Позиція Крило використовується при виконанні одним з партнерів кроку вперед з лівого боку іншого партнера. Цей крок може виконуватись прилюбій зміні рівню. Коли крок виконується зі зниженням, стегна будуть ковзати злегка вбік поки ліве стегно партнера, котрий рухається вперед не опиниться поруч зі стегном

партнера, котрий рухається назад. В цьому випадку в контакт будуть лише кістки ребер. Найбільш ефективним варіантом переходу в Позичію крило є наступний: партнерка ковзає до лівої сторони партнера з подальшим контактом лівої сторони центру партнера з правою стороною центру партнерки. Не варто плутати фігуру Крило і Позичію крило. Термін «крило» відноситься і до фігури і до позиції центрів тіл виконавців.

• Права кутова позиція (Right angle position). В цій позиції ліве стегно партнерки знаходиться в контакт з правого боку паху партнера з приблизним відкриттям в діапазоні від 1/16 до 1/8 повороту вправо. Як і при виході в Позичію крило, Права кутова позиція досягається ковзанням тіла партнерки по відношенню до тіла партнера. Як і в Променадній позиції та Фоллевей позиції плечі залишаються паралельними наскільки це можливо і повертаються менше ніж стегна, а стегна відкриваються від 1/16 до 1/8 повороту вправо.

• Ліва кутова позиція (Left angle position). Ця позиція прямо протилежна Правій кутовій позиції. Внутрішня сторона правого стегна партнерки розміщена з лівого боку паху партнера. Позиція досягається рухом тіла партнерки навколо осі (як шарнір), а не ковзаючим рухом. Як і в Променадній позиції та Фоллевей позиції плечі залишаються паралельними наскільки це можливо і повертаються менше ніж стегна, а стегна відкриваються від 1/16 до 1/8 повороту вліво.

В описаних позиціях частина центру партнерки завжди знаходиться в контакт з центром партнера. Контакт між партнерами повинен бути легким, але точним. Деталізація змін положення центрів партнерів (Position of the centre. Centre connection) при переході з однієї позиції в іншу є основою більш глибокої взаємодії між партнерами, розвиває хорошу координацію рухів і покращує рівень якості руху.

В розділі «Позиція голови» запропоновано шість варіантів положень голови партнерки та партнерки.

Позиція 1 – підборіддя приблизно над лівим плечем. Використовується партнером в Променадній позиції, партнеркою в Контр-променадній позиції.

Позиція 2 – підборіддя повернено вліво приблизно на 45° від грудини. Використовується партнером в Фоллевей позиції та Позиції збоку партнера. партнеркою в Закритій позиції (права сторона до правої сторони).

Позиція 3 – підборіддя на 2-3 см лівіше грудини. Використовується партнером в Закритій позиції (права сторона до правої сторони).

Позиція 4 – підборіддя на 2-3 см правіше грудини. Використовується партнером при виконанні своєю (бічного нахилу) вправо.

Позиція 5 – підборіддя повернено вправо приблизно на 45° від грудини. Використовується партнером при виконанні правих фігур-ліній та партнеркою при виконанні своєю (бічного нахилу) вправо.

Позиція 6 – підборіддя приблизно над правим плечем. Використовується партнером в Контр-променадній позиції, партнеркою в Променадній позиції. Зміни позиції голови відбувається при зміні позиції центру, дії розширення, виконанню обертань, виконанню фігур-ліній, виконанню своєю.

В розділі «Обертання» описано скручування в тілі, котрі відбуваються під час обертання плечей відносно стегон та обертання стегон відносно плечей. Розділяють обертання наступним чином – обертання для створення дії проти руху тіла (rotate for lightnes), обертання для ведення (rotate for leading) та обертання для розвитку динаміки руху (rotate for dynamics). Обертання для створення дії проти руху тіла виконується на початку будь-якої поворотної дії та розподілена по всій довжині кроку, попереднього до кроку з поворотом (виконується вправо (вліво) з плечима). Обертання для ведення використовується для зміни позиції в парі та підготовці до руху збоку (виконується вправо (вліво) з плечима, вправо (вліво) зі стегнами). Обертання для розвитку динаміки руху використовується для зростання динамічності руху по опорній стопі та досягнення ефекту максимальної енергії руху (виконується вправо (вліво) з плечима). Ці обертальні дії можуть використовуватися окремо та в поєднанні. Поєднання різних обертальних дій дуже збагачує танець, робить його виконання ефективним, зрозумілим та зручним.

Підйоми та зниження (Rise and fall), описані у відповідному розділі, показують зміну рівню танцюриста під час виконання кроків та фігур. В нових підручниках підйоми та зниженнями конкретизуються за частинами тіла – підйом в стопі, підйом в нозі, підйом в корпусі, зниження в нозі, зниження в стопі. Під час підйому в стопі відбувається рух ваги тіла від центру стопи через подушечку або носок, гомілковостопний суглоб і кісточка розтягуються, потім каблук відривається від підлоги, литковий м'яз напружується. Під час зниження в стопі гомілковостопний суглоб і кісточка згинаються, каблук опускається на підлогу, литковий м'яз залишається напруженим. Під час підйому та зниження в нозі відбувається випрямлення та згинання коліна опірної ноги. Підйом в тілі створюється додатковим розтягуванням (витягуванням) тіла. Цей варіант підйому використовується для досягнення максимального ефекту або коли необхідно використовувати тільки такий варіант підйому (технічно неможливе виконання підйому в стопах та ногах).

Розглянемо, як приклад, кроки 1-3 фігури Натуральний поворот Повільного вальсу. У Гая Говарда: початок підйому в кінці 1, продовження підйому на 2, продовження підйому на 3, зниження в кінці 3 [1, с. 22]. У нових підручниках WDSF: зниження на 1 (нога), потім початок підйому в кінці 1 (нога-стопа), продовження підйому на 2 (стопа-нога), продовження підйому на 3 (стопа-нога-тіло), зниження в кінці 3 (нога) [15, с. 49]. Конкретизація виконання підйомів та знижень за частинами тіла сприяє досягненню ефекту безперервності, текучості та пластичності руху. При різних варіантах руху – вперед, назад, ззовні кола, всередині кола, зі зниженням чи з підйомом, рекомендована різна послідовність підйомів та знижень. Ця конкретизація стала можливою у зв'язку з покращенням фізичних даних виконавців, котрі стали спроможними виконувати більш широкі та більш динамічні рухи. Поєднання вимог мистецтва та спортивних навантажень вплинули на фізичний стан виконавців.

До *третього технічного рівня* [11-15, с. 41] відносяться три ускладнених і абсолютно нових

компонента – типи своєю (нахилів) (Type of sway), розширення (Extension), раптові дії (Sudden Movement). Свей – це бічне відхилення чи згинання тіла до робочої ноги або від ноги. Свей застосовують для різних цілей: свей від робочої ноги допомагає зберегти баланс, а свей до ноги збільшує швидкість, сприяє більш швидкому руху. На виміну від загального поняття своєю, в нових підручниках описані три типи свей – технічний свей, косметичний свей, ламаний свей. Технічний свей – основний, виникає природно, включає нахил від стоп до голови (добре простежується в районі стегон). Косметичний свей, створюється тільки плечима і лопатками. Трохи змінюється рівень плечей, голова злегка відхиляється від нормальної позиції, протилежна сторона подовжується. Косметичний свей використовується після технічного своєю з метою естетичного продовження руху та наповненості музики. Ламаний свей виконується лише у верхній частині тіла. Відбувається сильне стискання однієї сторони, в результаті чого друга сторона подовжується. Використовується лише в ряді фігур з метою створення яскравого візуального ефекту.

В перелік технічних дій танцю Танго введено поняття «раптових дій» (Sudden Movement): імпульс (Impuls), вібрація (Vibration) та створення тиску (Pressure).

Як ми бачимо, в новій технічній літературі WDSF значно розширено кількість технічних аспектів танцю та суттєво змінено розуміння технічних дій. Чим більше одинарних дій частин тіла використовується та чим точніші характеристики цих дій – тим досконалішим та естетичнішим буде відображення танцю.

**Висновки з даного дослідження.** Сучасний виконавський рівень ведучих танцювальних дуетів та стан танцювального спорту вимагають від педагогів, танцюристів, студентів профільних вузів нового рівню глибини наукових технічних знань. Використання в тренувальному та навчальному процесах інформації, викладеної саме у нових підручниках Всесвітньої федерації танцювального спорту, сприятиме досягненню танцювальними дуетами високої майстерності руху з цікавою музичною та енергетичною інтерпретацією танцю та прекрасним володінням простору танцювальної зали.

### Список літератури:

1. Говард Г. Техника европейских танцев / Пер. с англ. А. Белгородского. – С-Пб.: Издательство «Артис», 2003. – 256 с.
2. Мур А. Бальное танцевание / Пер. с англ. Н.В. Шарыгина. – Л., 1997. – 320 с.
3. Смит-Хемпшир Г. Венский вальс / Пер. с англ. А. Белгородского. – С-Пб.: Артис, 2000. – 90 с.
4. Смит-Хемпшир Г. Как воспитать чемпиона / Пер. с англ. А. Белгородского. – С-Пб.: Артис, 2000. – 195 с.
5. Hearn G. A Technique Advanced Sdandard Ballroom Figures. – London, 2010. – 240 с.
6. ISTD. Вальс. Пересмотренная техника европейских танцев / Пер. О. Иванова. – К., 1997.
7. ISTD. Танго. Пересмотренная техника европейских танцев / Пер. О. Иванова. – К., 1997.
8. ISTD. Квикстеп. Пересмотренная техника европейских танцев / Пер. О. Иванова. – К., 1997.
9. ISTD. Медленный фокстрот. Пересмотренная техника европейских танцев / Пер. О. Иванова. – К., 1997.
10. Moore A. Popular variation / A. Moore. – London, 1993. – 123 с.
11. Quikstep / M. Sietas, N. Ambroz (and other). – Roma: WDSF, 2013. – 149 с.
12. Slow Foxtrot / M. Sietas, N. Ambroz (and other). – Roma: WDSF, 2013. – 167 с.
13. Tango / M. Sietas, N. Ambroz (and other). – Roma: WDSF, 2013. – 170 с.
14. Viennese waltz / M. Sietas, N. Ambroz (and other). – Roma: WDSF, 2011. – 45 с.
15. Waltz / M. Sietas, N. Ambroz (and other). – Roma: WDSF, 2013. – 139 с.

**Кеба М.Е.**

Киевский национальный университет культуры и искусств

## НОВЫЕ УЧЕБНИКИ ПО ТЕХНИКЕ ИСПОЛНЕНИЯ И МЕТОДИКЕ ПРЕПОДАВАНИЯ ЕВРОПЕЙСКИХ БАЛЬНЫХ ТАНЦЕВ КАК ОТРАЖЕНИЕ СОВРЕМЕННОГО СОСТОЯНИЯ КОНКУРСНОГО БАЛЬНОГО ТАНЦА

### Аннотация

Анализ исторических и современных учебников по технике исполнения и методике преподавания европейских бальных танцев выданных Международной ассоциацией учителей танца (IDTA), Имперской союзом учителей танца (ISTD) и Всемирной федерацией танцевального спорта (WDSF). Влияние олимпийского движения на развитие конкурсного бального танца. Конкурсный бальный танец как танцевальный спорт. Глубина понимания детализации технических компонентов, точность координации их использования, владение пространством танцевального зала – основа качества бального танца.

**Ключевые слова:** бальный танец, танцевальный спорт, техника исполнения, методика преподавания танца.

**Кеба М.Уе.**

Kiev National University of Culture and Arts

## NEWEST TEXTBOOKS ON TECHNIQUE AND METHODS OF TEACHING EUROPEAN BALLROOM DANCING AS A REFLECTION OF THE CURRENT STATE OF COMPETITIVE BALLROOM DANCE

### Summary

An analysis of historical and up-to-date textbooks on techniques and techniques for teaching European ballroom dances issued by the International Association of Dance Teachers (IDTA), the Imperial Union of Dance Teachers (ISTD) and the World Dance Federation (WDSF). Influence of the Olympic movement on the development of competitive ballroom dance. Competitive ballroom dance as dance. The depth of understanding of the detail of technical components, the accuracy of coordination of their use, possession of the space of the dance hall – the basis of the quality of ballroom dance.

**Keywords:** ballroom dance, dance sport, technique, methods of teaching dance.

УДК 793.38

## АНАЛІЗ ТЕХНІЧНИХ ПОМИЛОК В РОБОТІ СТОПИ ПІД ЧАС ВИКОНАННЯ СВІНГОВИХ ЄВРОПЕЙСЬКИХ БАЛЬНИХ ТАНЦІВ

**Кеба М.С.**

Київський національний університет культури і мистецтв

В статті проведено систематизацію технічних дій, спільних для всіх європейських бальних танців. Проведено аналіз техніки роботи стопи під час виконання базових фігур та дій в європейських бальних танцях. Визначено спільне та відмінності у роботі стопи при їх виконанні. Описані кодифіковані точки контакту стопи з підлогою. Визначені типові помилки у роботі стоп виконавців європейських бальних танців.

**Ключові слова:** європейські бальні танці, динаміка тіла, техніка виконання, робота стопи, типові помилки.

**Постановка проблеми.** Програма європейських бальних танців складається із п'яти танців. Саме ці танці пройшли випробування часом та вподобанням публіки. Вони різні за походженням, за характером руху та за ритмічним малюнком. Але існує і те, що їх об'єднує – дуєтність, артистизм, емоційність, взаємодія та спільність технічних дій.

Концентрація, усвідомлення дій власного тіла та тіла партнера – цим користуються виконавці при створенні прекрасного видовища бального танцю. Під час виконання європейських бальних танців танцюристи застосовують одинадцять технічних дій в тілі: розтягування, зкручування, згинання, поворот, перенесення ваги, жестикуляцію, переміщення, ефект нерухомості, нахили, овербаланс та прижки [9, с. 103]. Під час виконання танцювальних рухів окремі дії практично не використовуються, в основному тільки в поєднанні. Вони поєднуються, зливаються, перетікають одна в одну: одночасне згинання та розтягування; зкручування, згинання та розтягування різних частин тіла; поворот, нерухомість, розтягування і т. д. Усвідомлення в характерах кожного руху допомагає досвідченим танцюристам створювати емоційні (харизматичні) європейські бальні танці. Складовою частиною харизматичності танцю є відчуття, створення та передача глядачеві чотирьох кольорів динаміки руху [9, с. 110]:

- відчуття ваги – тяжкість чи легкість. Відчуття ваги ми передаємо рівнем знаходження тіла: тяжкість внизу на всій стопі, а легкість зверху над подушечками стоп;

- швидкість – швидке або повільне виконання рухів (в залежності від вибраної швидкості руху тіло повинно швидко чи повільно виконати перекочування по стопі, або відразу опинитись над підпружиненою частиною стопи – подушечкою);

- енергія – накопичення, затримання чи вивільнення енергії м'язів тіла, ніг та стоп;

- напрямок – строго направлено чи пластично.

Рух тіла завжди супроводжується рухом ноги у вибраному напрямку. Якщо тіло виконує рух з подальшим поворотом, то крім направлено руху ніг, носок стопи може повертатись всередину чи назовні.

Професійні виконавці демонструють прекрасний енергетично наповнений танець з об'ємними рухами верхньої частини тіла. Бажаючи копіювати кращі зразки бального танцю, танцюристи-початківці більшість тренувального часу приділяють розвитку нахилів, розширень, розтягнень верхньої частини тулубу. Важливо усвідомлювати, що зовнішній, глядацький ефект є результатом роботи внутрішніх тілесних дій м'язів. Виконання жодної з технічних дій в тілі, передача кольорів динаміки тіла неможливе без коректної роботи м'язів ніг та стоп. Кожен рух тіла спочатку зароджується в стопах а потім вже передаєть-

ся через все тіло. Значною проблемою сьогодення є недостатня увага педагогів, тренерів та виконавців аспектам техніки роботи ніг та стоп.

**Аналіз останніх досліджень і публікацій.** Дослідженням та систематизацією технічних дій тіла при виконанні європейських бальних танців займалися у свій час Алекс Мур [2], кращі спеціалісти Імперської спільноти вчителів танцю (ISTD) [4], Гарі Сміт-Хемпшир [3], Гай Хью Говард [1], Руд Вермей [9] та Всесвітня федерація танцювального спорту [5-8, 10].

Інформація викладена у підручниках Алекса Мура, ISTD, Гарі Сміт-Хемпшира та Гая Хью Говарда дуже схожа. Відрізняється вона лише способом систематизації та кількістю розглянутих фігур. Враховуючи вимоги того, що бальний танець стрімко розвивається та один із його напрямків є танцювальним спортом, недоліком даних підручників є недостатня деталізація технічних дій.

У новітніх підручниках Всесвітньої федерації танцювального спорту в основному враховані ці недоліки. В них описана більша кількість технічних дій тіла та значно розширена їх деталізація.

**Виділення невирішених раніше частин загальної проблеми.** Дослідження навчальних підручників з техніки виконання є дуже важливим для тренерів, вчителів та виконавців бальних танців. Важливо розуміти, що слідом за усвідомленням траєкторії руху тіла в просторі танцювальної зали (позиції ніг відносно тіла та напрямку руху тіла) необхідно відпрацьовувати саме правильну роботу ніг та стоп, а не верхньої частини тіла (нахили, розширення та раптові рухи). Енергія руху зароджується в стопах і потім передається через все тіло.

**Постановка завдання.** Жоден виконавець бальних танців не може обійтись без глибоких знань базової техніки роботи стоп. Робота стоп є одним із найважливіших технічних аспектів європейських бальних танців. Досконале знання та застосування техніки роботи стоп робить виконання зручним та артистично виразним. Головним завданням цієї статті є не в дослідженні техніки роботи стоп в кожній конкретній описаній фігурі, а в систематизації спільних для всіх європейських бальних танців технічних дій, з точки зору подібності руху та роботи стопи. Метою дослідження є попередження можливих помилок під час виконання танцювальних рухів. Методологія дослідження ґрунтується на принципах єдності теорії і практики, конкретизації передового хореографічного досвіду.

**Виклад основного матеріалу дослідження.** Для досягнення мети дослідження необхідно деталізувати роботу стопи та систематизувати свінгові технічні дії.

Робота стопи – це опис того, яка частина стопи знаходиться в контакт з паркетом (з вагою або без ваги) під час виконання кроку і як вона розміщується.

Під час виконання європейських бальних танців використовують наступні кодифіковані точки контакту стопи з підлогою [5-8, с. 25]:

- каблук – початок або закінчення нормальної Дії ролінгу по стопі;
- носок – використовується у найвищій точці підйому тіла;

- екстрим носок – найвищий контакт стопи з паркетом без ваги (використовується в основному для естетичних ліній);

- вся стопа – вся стопа ставиться безпосередньо на підлогу; стопа плоско – стопа ставиться на підлогу під час Дії ролінгу по стопі;

- подушка – любий етап Дії ролінгу між позиціями «плоско» і «носок» (робота стопи подушка охоплює всі ступені згинання стопи від моменту, коли каблук в безпосередній близькості від підлоги до моменту на один градус менше позиції «носок»;

- внутрішня сторона носка – носок торкається підлоги з боковим згинанням щиколотки;

- внутрішня сторона стопи – стопа ставиться на підлогу з боковим згинанням щиколотки;

- зовнішня сторона стопи – носок ставиться на підлогу із зовнішнім боковим згинанням щиколотки.

Проведемо практичний аналіз техніки виконання ряду спільних для всіх європейських бальних танців рухів, коректної роботи стопи при їх виконанні та можливих технічних помилок.

1. *Виконання першого кроку зі зниженням та прогресивним рухом* (наприклад – перший крок Натурального та Зворотного поворотів Повільного вальсу). Необхідно врахувати, що у свінгових бальних танцях рух відбувається по траєкторії руху маятника. Ця траєкторія може бути стрімкою (Повільний вальс) чи більш пологою (Повільний фокстрот, Віденський вальс та Квікстеп). Перша частина маятникового руху супроводжується значним пришвидшенням. Для його досягнення застосовується Дія драйву. Дія драйву, як правило, використовується на першому кроці кожної фігури і є специфічною координацією між овербалансом тіла, згинанням коліна і свінгом ноги.

Застосування Дії драйву супроводжується збиранням ваги в опорній нозі (створення енергії стискання в нозі), інерційним руху тіла по стопі (Дія ролінгу тіла по стопі) та початком підйому тіла в кінці першого кроку (реакція енергії стискання в нозі). Результатом Дії драйву та Дії ролінгу тіла є робота стопи в кінці першого кроку – **«каблук-плоско»**. Помилковим буде застосування в даному випадку роботи стопи «каблук-носок» [1, с. 25], бо це призведе до перенапруження в опорній нозі і сповільненню динаміки руху тіла. Правильною роботою стопи для партнера, котрий рухається назад, є **«носок-каблук»**. Варто розуміти, що під час зниження м'язи литки повинні залишатися напруженими. Часто танцюристи сильно розслабляють литку та стопу і просто падають на каблук або навпаки – перенапружуючи м'язи блокують стопу (робота стопи – лише «носок»). Обидві помилки призводять до сповільнення руху і зіптовхування виконавців в парі один з одним. В першому випадку один з партнерів спершу розриває контакт, а потім інший партнер наштовхується на нього. В другому випадку партнер, котрий рухається назад, відразу блокує рух іншого партнера. Швидкість опускання каблука до підлоги повинна відповідати динаміці руху тіла, створеною Дією драйву.

2. *Каблучний поворот* (наприклад: Подвійний зворотний спін у всіх танцях, Натуральний та Зворотний повороти Повільного фокстро-

ту). Каблучний поворот – це статичний поворот вправо або вліво, який виконується над каблучком ноги, котра виконала перший крок назад. Цей поворот виконується на другому кроці. Стопа, котра виконує другий крок, закривається до стопи першого кроку без ваги і вагу на неї буде перенесено після завершення повороту. Подальша робота стопи – **«каблук-подушка»**. Одночасно повинен відбуватися поступовий підйом (нога-стопа-тіло). Часто помилково виконується ранній підйом відразу в тілі. При цьому розривається м'язовий зв'язок верхньої та нижньої частин тіла і робота стопи стає **«каблук-носок»**. Це призводить до неможливості подальшого прогресивного руху вперед під час виконання наступних кроків фігури.

3. *Каблучний пул (підтяжки каблучка)* (наприклад: Зміна хезитейшн). Каблучний пул є особливим типом каблучного повороту. Ця дія використовується для того, щоб уповільнити тіло і отримати можливість змінити напрямок руху. Ця дія виконується виконується майже вниз на протязі всіх трьох кроків і, на відміну від каблучного повороту, є прогресивним рухом. Особливістю цієї фігури є те, що партнерка рухається на зовнішній стороні повороту і амплітуда її руху значно більша, ніж у партнера. Коректною роботою стопи партнера на другому кроці буде – **«каблук (підтяжка каблучка), внутрішня сторона стопи і вся стопа»**. Для партнерки – **«подушка-каблук»**. Розповсюдженою помилкою партнера є виконання другого кроку відразу на всю стопу. Це значно збільшує швидкість руху і може викликати розривання контакту в парі, порушення позиції в парі та втрату балансу на третьому кроці.

4. *Натуральний півот*. Робота стопи **«подушка-каблук-подушка»** розподіляється наступним чином:

- робота стопи «подушка» – застосовується на початку Півоту під час Дії драйву;
- робота стопи «каблук» – застосовується в кінці повороту із застосуванням Дії ролу від подушки до каблучка. Одночасно стопи змінюють своє орієнтування в залі (від руху «спиною» до руху «лицем»). Каблук торкається підлоги з великим контролем, а потім піднімається від підлоги. Цей рух каблучка створює відомий танцюристам ефект «поцілунок підлоги» і не повинен перешкоджати безперервності руху тіла;
- третя частина роботи стопи «подушка» – використовується на початку наступного кроку і утримується до досягнення позиції центрального балансу; така робота стопи використовується для підтримання зміни напрямку руху (півот характеризується зміною руху назад на рух вперед).

Кут повороту під час виконання півоту може сягати 180 градусів. Тому найбільш поширеною помилкою є створення «спірального ефекту» в стопах, що робить неможливим виконання наступного руху. Важливо на протязі всього повороту зберегти ту ж позицію стоп, що і на початку повороту – стопи повинні утримуватись паралельно і їх лінії не перетинатись. Це технічне правило застосовується для того, щоб зберегти вагові центри обох партнерів у контакті.

5. *Дія півоту*. Дія півоту є особливим типом повороту, який виконується в поєднанні з Натуральним півотом (коли один партнер виконує Натуральний півот, то інший повинен виконувати

Дію півоту). Під час виконання Дії півоту поворот також виконується над стопою, але в кінці повороту вага повинна переміщуватись в напрямку до внутрішнього краю опорної стопи. Це сприятиме підтриманню контакту в парі і поєднанню з наступною фігурою (зазвичай, це Спін поворот). Перед Дією півоту, як і перед півотом, виконується активна Дія драйву. Дію півоту необхідно сприймати як поворот з переміщенням. Саме переміщення тіла до внутрішнього краю правої стопи є прогресивною частиною руху. Поширена помилка – виконання Дії півоту стаціонарно (без переміщення на внутрішню сторону стопи). Це може призвести до «спірального ефекту» в ногах, повної зупинки руху пари і необхідності докладання додаткового зусилля для подальшого руху пари.

6. *Спін поворот*. Під час виконання Спін повороту пара виконує поступовий підйом в кінці другого кроку. На початку партнеркою кроку з лівої ноги назад контакт її з підлогою буде у «подушці». В кінці цього кроку партнерка виконує розширення тіла назад і ліворуч та Дію браш. Тому в кінці кроку робота стопи партнерки – **«носок»**. Контакт правої стопи партнерки з паркетом під час Дії браш – **«екстрим носок»**. Послідовність роботи стопи партнерки наступна – **«подушка-носок лівої стопи та екстрим-носок правої стопи»**. Робота стопи партнера – **«каблук-подушка»** і підйом виконується в кінці другого кроку. Типовою помилкою є ранній підйом в стопах і ногах партнера та виконання кроку відразу на «подушку». Це призводить до «вискакування» пари вверх і сильного порушення балансу пари.

7. *Безперервний спін*. На першому кроці Безперервного спіну партнер виконує Натуральний півот, а партнерка Дію півоту. На наступному кроці партнер виконує Дію півоту з невеликим підйомом, а партнерка Натуральний півот на **подушечці** стопи не торкаючись каблучком підлоги. Це означає, що пара виконує об'єднання цих двох дій з переміщенням, відомим як Безперервний спін. Типовими помилками є виконання сильного підйому у стопі по аналогії з фігурою Спін поворот. В результаті партнерка не може коректно виконати Натуральний півот.

8. *Закриття стопи (приставка стоп)*. Маятнікова траєкторія руху викликає в кінці більшості фігур Вальсу закриття стоп. Тобто в кінці маятнікової кривої руху відбувається поступовий підйом, зменшення швидкості руху тіла та приставка стоп. При цьому відбувається послідовний підйом в стопі, нозі та тілі. Для досягнення балансу та естетичної приставки стоп в найвищій точці руху в тонусі повинні бути не тільки м'язи стоп, але і внутрішні та зовнішні м'язи стегон. Коректна приставка в стопах є складовою естетики танцю і головною дією для зміни ваги з однієї ноги на іншу. Дуже часто наблюдається неповне закриття стоп. Це призводить до розбалансування в середині пари. Причина в тому, що під час виконання підйому у виконавців не задіяні м'язи стегон.

9. *Півот на носку*. Півот на носку виконується вверху і, як і всі півоти, виконується над стопою, котра виконала крок. Такий тип півоту виконується у фігурах або частинах фігур без прогресивного руху. Під час виконання такого типу півоту робота стопи завжди **«носок-каблук»**

(звідси і назва – Півот на носку). Класичним прикладом Півоту на носку є поворот між другим і третім кроками партнера у спільній для всіх танців фігурі Подвійний зворотний спіл. Максимальна величина повороту – до 1/2 повороту. Типовою помилкою виконавців є раннє опускання каблука на паркет ще до закінчення повної величини повороту. Опускання каблука зупиняє поворот і шкодить плинності танцю.

10. *Зниження в кінці підйому.* Після підйому завжди відбувається зниження. Під час виконання підйомів у різних фігурах послідовність дій може бути різною: стопа-нога, нога-стопа, нога-стопа-тіло, стопа-нога-тіло, нога-тіло та інші. Проте зниження завжди починається в стопі. А з подальшим рухом у наступну фігуру відбувається зниження в носі (колiні). Найпоширенішою помилкою є розслаблення м'язів литки та одночасне зниження в стопі і колiні в кінці ви-

конання любої фігури (пара падає в ногу). Важливо запам'ятати – в кінці фігури виконується зниження лише в стопі, а на початку наступної фігури та в процесі її виконання відбувається зниження в колiні.

**Висновки.** Під час опрацювання техніки виконання європейських бальних танців важливо усвідомлювати траєкторію руху в кожному з танців та систематизувати за принципами роботи ніг та стоп спільні для всіх танців типи рухів. Такі усвідомлення та систематизація сприятимуть створенню міцного фундаменту технічної бездоганності танцюриста. Важливо розуміти причини можливих технічних помилок у роботі стоп та у інших технічних аспектах. Жоден істинно хороший виконавець не може обійтись без знань базової техніки. Тому дослідження підручників з техніки виконання бальних танців є дуже важливою складовою навчального процесу.

### Список літератури:

1. Говард Г. Техника европейских танцев / Пер. с англ. А. Белгородского. – М.: Издательство «Артис», 2003. – 256 с.
2. Мур А. Бальное танцевание / Пер. с англ. Н.В. Шарыгина. – Л., 1997. – 320 с.
3. Смит-Хемпшир Г. Как воспитать чемпиона / Пер. с англ. А. Белгородского. – С-Пб.: Артис, 2000. – 195 с.
4. ISTD. Пересмотренная техника европейских танцев / Пер. О. Иванова. – К., 1997. – 135 с.
5. Quikstep / M. Sietas, N. Ambroz (and other). – Roma: WDSF, 2013. – 149 с.
6. Slow Foxtrot / M. Sietas, N. Ambroz (and other). – Roma: WDSF, 2013. – 167 с.
7. Tango / M. Sietas, N. Ambroz (and other). – Roma: WDSF, 2013. – 170 с.
8. Viennese waltz / M. Sietas, N. Ambroz (and other). – Roma: WDSF, 2011. – 45 с.
9. Vermey R. Thinkihg, Sensing and Doing in Latin American Dancing / Kastel. – Trento, 1995. – 176 с.
10. Waltz / M. Sietas, N. Ambroz (and other). – Roma: WDSF, 2013. – 139 с.

**Кеба М.Е.**

Киевский национальный университет культуры и искусств

### АНАЛИЗ ТЕХНИЧЕСКИХ ОШИБОК В РАБОТЕ СТОПЫ ВО ВРЕМЯ ИСПОЛНЕНИЯ ЕВРОПЕЙСКИХ БАЛЬНЫХ ТАНЦЕВ

#### Аннотация

В статье проведена систематизация технических действий, общих для всех европейских бальных танцев. Проведен анализ техники работы стопы во время выполнения базовых фигур и действий в европейских бальных танцах. Определены общее и различия в работе стопы при их выполнении. Описанные кодифицированы точки контакта стопы с полом. Определены типичные ошибки в работе стоп исполнителей европейских бальных танцев.

**Ключевые слова:** европейские бальные танцы, динамика тела, техника исполнения, работа стопы, типичные ошибки.

**Кеба М.Е.**

Kiev National University of Culture and Arts

### ANALYSIS OF TECHNICAL ERRORS IN WORK OF STOPPING PERFORMANCE OF THE SWING EUROPEAN BALLROOM DANCE

#### Summary

The article deals with the systematization of technical actions common to all European ballroom dances. The analysis of the technique of footwork during the performance of basic figures and actions in European ballroom dances was conducted. The common and differences in the work of the foot during their execution are determined. The coded points of the foot contact with the floor are described. The typical failures in the performance of European ballroom dance performers are identified.

**Keywords:** European ballroom dancing, body dynamics, technique of execution, footwork, typical mistakes.



## СУЧАСНА СИСТЕМА ОЦІНЮВАННЯ ЗМАГАНЬ З БАЛЬНИХ ТАНЦІВ (ТАНЦЮВАЛЬНИЙ СПОРТ)

Кеба М.Є.

Київський національний університет культури і мистецтв

Стаття присвячена проблемам суддівства змагань з танцювального спорту (бальних танців), аналізу інноваційних методів оцінювання технічного рівню танцювальних дуетів, найбільш сучасним методикам аналізу якості танцю та, необхідності більш детального розуміння технічних нюансів, прихованих від неозброєного погляду. В статті розглянута запропонована спеціалістами WDSF нова система оцінювання танцювальних пар під час проведення змагань (версія 2.1). У статті представлені технічні можливості системи відео аналізу а також методи її застосування з метою вивчення якості виконання танцю і її оцінки.  
**Ключові слова:** бальний танець, танцювальний спорт, техніка виконання, система Скейтинг, система оцінювання 2.1, аналіз техніки виконання.

**Постановка проблеми.** Починаючи з 1907 року в світі проводяться змагання серед виконавців бальних танців. Оцінювання виконавського рівню танцювальних дуетів весь час відбувалося за певними правилами, критеріями. З розвитком лексичного матеріалу танців, зі зміною музичного супроводу ці правила історично змінювались. Починаючи із 1950 року основними критеріями оцінювання були наступні:

- основний ритм і темп танцювального руху;
- лінії корпусу;
- динаміка руху пари;
- техніка роботи ніг та стоп;
- музичність.

Танцювальні пари однієї вікової групи та однакового рівню майстерності під час змагань розбиваються на заходи (від 6 до 12 пар в заході). Тривалість одного заходу півтори хвилини. Приблизно 10 секунд має суддя для того, щоб побачити наспинні номери пар та оцінити кожну пару по всім п'яти критеріям. Ці критерії рівнозначні і кожен суддя на перший план виставляє свій критерій. Оцінити пари за всіма п'ятьма критеріями практично не можливо. Двадцятирічний досвід судді вищої (національної) категорії судді з бальних танців дає мені підстави стверджувати, що *оцінювання танцювальних пар під час проведення змагань є досить суб'єктивним.*

**Аналіз останніх досліджень і публікацій.** Починаючи з 1947 року підрахунок результатів змагань проводився за допомогою системи «Скейтинг» [2, 3, 7]. Основний принцип системи «Скейтинг» закладений у визнанні більшістю суддів, які оцінюють виконавську майстерність, кращої танцювальної пари, навіть якщо вони розходяться в оцінках кожної з пар. Система «Скейтинг» дозволяє отримати результати, які враховують думку більшості суддів, і складається з 11 правил:

- правило 1: встановлює порядок виставлення оцінок в суддівських протоколах в попередніх турах (включаючи півфінал);
- правила 2-4: порядок виставлення оцінок в суддівських протоколах в фіналі;
- правила 5-8: порядок обробки оцінок суддів, які оцінюють виконавську майстерність (арбітрів), для визначення лічильною комісією результатів, отриманих парами в окремих танцях;
- правила 9-11: порядок обробки результатів виступу по всіх танцях для визначення лічиль-

ною комісією підсумкових місць, зайнятих парами в даному змаганні.

Як відомо, одним з основних історично сформованих принципів суддівства в бальних спортивних танцях є оцінка виконавської майстерності танцювальних пар по відношенню одна до одної шляхом порівняння відповідно до послідовності заданих критеріїв. В суддівських правилах дано лише загальне визначення кожного з критеріїв. В попередніх турах суддя вибирає пари за принципом «подобається – не подобається». У фінальній частині змагань суддя зобов'язаний виставити одне перше, одне друге (і так далі) місця. Тобто робота судді полягає в порівнянні пар між собою, а не в аналізі якості танцю.

Безумовно для спортсмена важливим є те, яке місце він зайняв на конкретних змаганнях. Але головною метою кожного викладача, тренера, танцювальної пари є ріст танцювальної майстерності. Танцювальна майстерність залежить не тільки від годин проведених в тренувальній залі, але і від глибини аналізу недоліків та методів їх усунення. По закінченню кожних змагань з бальних танців тренери та танцювальні пари мають змогу отримати протоколи оцінок судей за кожен танець. Із цих протоколів можна визначити лише яким суддям сподобався ваш танець, а яким – ні. Максимум що можна почерпнути із цих протоколів – який танець виконано краще, а який слабше. Які конкретно недоліки, в якому із критеріїв оцінювання є прогалини визначити не можливо. Танцюристи не можуть визначити пріоритетний напрямок тренувального процесу в період між змаганнями.

У всіх танцювальних видах спорту (художня гімнастика, фігурне катання та інші) також існують критерії оцінювання. Але кожен суддя змагань із цих видів спорту оцінює виступ спортсменів в цілих, десяти та навіть сотих долях балів за кожним критерієм. Суддею проводиться повний технічний аналіз кожного виступу. Тому, аналізуючи такі протоколи суддівства, можна визначити напрямок роботи по усуненню недоліків.

**Виділення невирішених частин загальної проблеми.** Застосування історично складеної системи суддівства не є об'єктивною, не відображає недоліки у виконанні кожного танцю та не надає можливості проведення аналізу якості виконавської майстерності кожної пари. Перед суддями повинно бути поставлено конкретне завдання детального аналізу кожного виступу за

кожним із критеріїв. Це призведе до професійного розвитку членів суддівської колегії та надасть змогу танцюристам провести глибокий аналіз свого танцю та визначити пріоритетні напрямки подальших тренувань.

**Постановка завдання.** Міжнародним олімпійським комітетом перед видами спорту із суб'єктивною системою оцінювання було поставлено завдання конкретизації експертної оцінки виконавської майстерності. Основним флагманом в області бальних танців є Всесвітня федерація танцювального спорту (WDSF). Спеціалістами WDSF запропонована нова система оцінювання танцювальних пар під час проведення змагань (версія 2.1). Нажаль ця система застосовується лише в межах змагань WDSF. Завданням даної статті є дослідження нової системи оцінювання в бальних танцях та інформування танцювальної спільноти в її прогресивності.

**Виклад основного матеріалу дослідження.** Критерії суддівства – це правила, засновані на створенні ідеальної моделі танцювального спорту, яку кожен арбітр WDSF повинен враховувати при оцінюванні танцювальних пар. Ідеальна модель – це абсолютне відтворення всіх технічних та естетичних аспектів бального танцю. Ця модель створюється на основі досвіду суддів, тренерів та спортсменів і базується на результатах наукових досліджень. Система суддівства WDSF 2.1 передбачає оцінку танцювальних пар за чотирма компонентами: технічна якість (TQ), рух під музику (MM), партнерські навички (PS), хореографія та презентація (CP). Для кожного з перерахованих компонентів визначені стандарти оцінки виступу (P.A.S.). Кожен із компонентів складається з підкомпонентів. На прикладі європейських бальних танців розглянемо кожен із цих компонентів.

**Підкомпоненти компоненту «Технічна якість» (Technical quality):**

- постава – адаптація постави у відповідності до створюваного руху;
- контакт в парі – створення ідеального силуету для підвищення ефективності кожного окремого руху;
- розміщення центрів в парі – легкість зберігання центрів під час виконання рухів та змін позицій в парі;
- баланс в парі (динамічний – використання природних сил, що виникають внаслідок тривимірного руху; статичний – відновлення лінії сили тяжіння після рухів, котрі виконуються із динамічним балансом);
- розміщення стопи та робота стопи – коректність простих і складних дій стоп, їх ідеальна узгодженість з діями та рухом тіла;
- дії тіла – застосування дій тіла для максимального збільшення потужності, ефективності і точності руху;
- дія драйву (привідна дія) – уміння координувати втрату балансу з діями стегон, ніг, колін та стоп; досягнення коректного прискорення та сповільнення тіла;
- підготовка до руху – здатність ефективно використовувати корональну, сагітальну і поперекову площину тіла під час руху;
- виконання підйомів та знижень з урахуванням характеру руху кожного із танців європейської програми;

- якість свінгового характеру руху – уміння застосувати метрономний, маятниковий та ротаційний свінг через ноги та дії діла;

- півот, півотуюча дія, безперервні спіни – якість використання доцентрової та відцентрової дій під час виконання обертальних фігур;

- виконання ускладнених фігур – здібності у виконанні фігур з високим ступенем складності, які вимагають додаткових навичок.

**Підкомпоненти компоненту «рух під музику» (Movement to music):**

- рахунок (таймінг) та зміщення рахунку – коректне виконання кроків та дій у відповідності із основним, синокопованим та зміщеним рахунками;

- ритм – використання енергії, швидкості руху тіла, коректної роботи стоп, точного вираження музичних та ударних акцентів (поєднання сильних, середніх і слабких ударів) для інтерпретації та відтворення характеру танцю;

- музична структура – розуміння танцюристами усіх музичних елементів (фраза, мелодія, приспів, інтенсивність, сильні та слабкі такти, тощо).

**Підкомпоненти компоненту «Партнерські навички» (Partnering skills):**

- фізична комунікація – застосування всіх танцювальних дій для переходу від одного танцювального руху до іншого; застосування прайвальної інтенсивності енергії та зусиль для створення «раптових рухів»;

- овербаланс, контрбаланс, утримання, падіння – зберігання постави та високої координації рухів із застосуванням рухів із овербалансом, контрбалансом та падаючих рухів;

- час та простір – управління простором між партнерами, об'ємом пари, а також синхронізація рухів усіх частин тіла з точки зору часу та відстані;

- постійність, стабільність – здатність танцюристів змінювати рух і керувати цими змінами у різних типах позицій і з'єднань.

**Підкомпоненти компоненту «Хореографія та презентація» (Choreography and Presentation):**

- структура і композиція – оптимальність збалансованості композиції із урахуванням наступних якостей:

- 1) зміст – використання фігур різного типу руху (ротації, лінійні переміщення, лінії, стрибки тощо);

- 2) рахунок – збалансоване поєднання рухів, які виконуються у базовому, складному, синкопованому та зміщеному рахунках;

- 3) простір – ефективне використання простору між фігурами з просуванням і без, послідовне і належне використання простору зали;

- 4) ступінь складності – збалансоване поєднання рухів різних рівнів складності (базові рухи, розвинені варіації, дуже складні рухи, лінії та інші);

- невербальна комунікація (Non Verbal Communication) – здатність створювати відповідну невербальну комунікацію як в середині пари так і з аудиторією глядачів у поєднанні з діями тіла, рухом і виконанням хореографії;

- позиціонування/мистецтво володіння простором зали (Positioning/Floor craft) – демонстрація гнучкості та маневреності, здатність уникати зіткнень з іншими парами, вміння змінювати траєкторію руху та підтримують вигідну позицію для того, щоб представити своє виконання у найкращому вигляді;

· застосування енергії (Energy application) –  
1) здатність підтримувати високий рівень енергії руху та витривалості протягом виступу через амплітуду, швидкість, потужність, гнучкість і великий об'єм, а також за рахунок модуляції (зміни) експресії цих здібностей;

2) перевищення енергії над технікою;

3) ефективне використання енергії для створення контрасту в русі;

· атмосфера (Atmosphere) –

1) можливість відтворювати художню складову танцю за межами технічного виконання кроків та ефективно виражати емоції через танцювальні рухи;

2) здатність захопити, сколихнути, викликати збудження, надихати, стимулювати і зворушити глядацьку аудиторію.

З огляду на вище описане, компоненти оцінювання пар під час змагань уточнені та значно розширені. Компоненти формувались на основі аналізу новітньої літератури з техніки виконання та методики викладання європейських бальних танців [1, 4, 5, 6, 8, 9]. Цю систему оцінювання ніяк не можна порівняти з оцінюванням за попередніми лише п'ятьма критеріями. При новій системі суддівства кожен суддя оцінюватиме пари лише за одним компонентом. Саме оцінювати кожен компонент танцю, а не порівнювати пари між собою за сукупністю загальних вражень. Танцюристи, отримавши кінцевий протокол змагань, зможуть конкретно визначити над яким критерієм і у якому танці слід покращити показники. Крім того, ознайомившись із загальними положеннями

суддівства на сайті [www.worlddancesport.org](http://www.worlddancesport.org), тренери та танцюристи мають змогу дослідити принципи відео аналізу власного танцю. Саме відео аналіз забезпечує наочність і можливість удосконалення всіх шляхів досягнення ідеальної моделі танцю на основі розбору зафіксованих на відео помилок. Технічне оснащення системи відео аналізу: фіксовані бездротові відео камери, мобільні відео камери, програмне забезпечення Dartfish Pro. Види практичного відео аналізу в танцювальному спорті: аналіз виконання стандартизованих вправ, аналіз окремих елементів танцювальних фігур, аналіз побудови та просторового виконання варіацій, аналіз хореографії по заданим параметрам. Вкрай важливо розбиратися в цих технічних нюансах, чітко уявляти свій рівень або рівень своїх учнів, виражений в об'єктивних показниках та ступінь розбіжності цих показників з ідеальною моделлю.

**Висновки.** Положення системи суддівства WDSF 2.1 дають суддям широке поле для дослідження своїх професійних знань, а тренерам і спортсменам зрозумілі і прозорі орієнтири в удосконаленні танцю. Загальна кількість підкомпонентів – 26. Кожен з них вимагає глибокого аналізу та розуміння.

Застосування такої системи оцінювання якості танцю дає надію на більшу об'єктивність в такому суб'єктивному виді мистецтва та спорту, як бальний танець. Є сподівання, що час застосування системи оцінювання, основаної на принципі «подобається – не подобається» та принципі порівняння пар, закінчився.

## Список літератури:

1. Каччиари Д. Расширенное руководство по технике стандартных танцев. Учебное пособие / Каччиари Д., Каччиари О. – Италия, 2006. – 77 с.
2. Методическое пособие для изучения и сдачи экзаменов по СИСТЕМЕ «СКЕЙТИНГ», Машков А. В., Кушин С. В., Московская федерация спортивного танца, Москва, 2001 г.
3. «Описание и применение системы СКЕЙТИНГ». Роберт Дж. Стил. Перевод Ю. Пина. Ленинград, 1982 г.
4. Quikstep / M. Sietas, N. Ambroz (and other). – Roma: WDSF, 2013. – 149 с.
5. Slow Foxtrot / M. Sietas, N. Ambroz (and other). – Roma: WDSF, 2013. – 167 с.
6. Tango / M. Sietas, N. Ambroz (and other). – Roma: WDSF, 2013. – 170 с.
7. «THE SKATING SYSTEM. Working out the marks in ballroom dancing championships» by ARTHUR DAWSON.
8. Viennese waltz / M. Sietas, N. Ambroz (and other). – Roma: WDSF, 2011. – 45 с.
9. Waltz / M. Sietas, N. Ambroz (and other). – Roma: WDSF, 2013. – 139 с.
10. Електронний ресурс: [www.worlddancesport.org](http://www.worlddancesport.org).

**Кеба М.Е.**

Киевский национальный университет культуры и искусств

## СОВРЕМЕННАЯ СИСТЕМА ОЦЕНИВАНИЯ СОРЕВНОВАНИЙ ПО БАЛЬНЫМ ТАНЦАМ (ТАНЦЕВАЛЬНЫЙ СПОРТ)

### Аннотация

Статья посвящена проблемам судейства соревнований по танцевальному спорту (бальных танцев), анализа инновационных методов оценки технического уровня танцевальных дуэтов, наиболее современным методикам анализа качества танца и, необходимости более детального понимания технических нюансов, скрытых от невооруженного взгляда. В статье рассмотрена предложенная специалистами WDSF новая система оценивания пар во время проведения соревнований (версия 2.1). В статье представлены технические возможности системы видео анализа, а также методы ее применения с целью изучения качества исполнения танца и его оценки.

**Ключевые слова:** бальный танец, танцевальный спорт, техника исполнения, система Скейтинг, система оценивания 2.1, анализ техники исполнения.

**Keba M.Ye.**

Kiev National University of Culture and Arts

## A MODERN SYSTEM FOR EVALUATING COMPETITIONS IN BALLROOM DANCING (DANCE SPORT)

### Summary

The article is devoted to the problems of judging competitions in dance sports (ballroom dances), the analysis of innovative methods for assessing the technical level of dance duets, the most modern techniques for analyzing dance quality and the need for a more detailed understanding of technical nuances hidden from the naked eye. The article considers a new system for estimating pairs during the competition (version 2.1), proposed by WDSF specialists. The article presents the technical possibilities of the video analysis system, as well as the methods of its application with the purpose of studying the quality of dance performance and its evaluation.

**Keywords:** ballroom dance, dance sport, technique of performance, Skating system, assessment system 2.1, performance analysis.

УДК 37.015.31:7:398

## МУЗИЧНО-ЕСТЕТИЧНЕ ВИХОВАННЯ ЯК ОДИН З НАЙВАЖЛИВИШИХ ФАКТОРІВ ФОРМУВАННЯ ДУХОВНОЇ КУЛЬТУРИ ОСОБИСТОСТІ ЗАСОБАМИ ФОЛЬКЛОРУ

**Ляшко М.П.**

Переяслав-Хмельницький державний педагогічний університет  
імені Григорія Сковороди

В статті розглядається питання музичного виховання учнів на уроках музичного мистецтва засобами українського фольклору. Актуальність даного дослідження обумовлюється необхідністю розробки теоретичних і методичних аспектів музично-естетичного навчання і виховання. Здібність розуміти, відчувати прекрасне являється не тільки визначення критеріїв, показників рівня розвитку особистості, а воно й виступає стимулом для розвитку власних творчих здібностей. Оптимізація навчального процесу допускає вибір шляхів підготовки учнів в повноправній навчально-виховній діяльності в школі і найбільш відповідних методичних прийомах стимулювання у них потреби у всебічному гармонічному самовдосконаленні. Людина пізнавала світ і символіку своїх вражень та досвіду втілювала у ритмічних рухах, словесних формулах, магічних дійствах. Із збагаченням знань, розвитком індивідуальних можливостей, її емоції, відчуття, думи виражались у ритмічному слові, пісні, танці, інсценізаціях. Із часом усі ці види пізнавально-виражальної практики уяскравлювалися, урізноманітнювалися, набули специфічних етнонаціональних ознак, створюючи духовно-естетичні смаки, які називаються народною творчістю, фольклором.

**Ключові слова:** музично-естетичне виховання, музичний фольклор, духовна культура, мистецтво.

**Постановка проблеми.** Нова концепція музично-естетичного та духовного виховання повинна опиратися на кращі зразки українського національного фольклору, виховувати любов до народних українських традицій, до рідної землі та історії наших предків. Вона сприяє формуванню основних компонентів духовного світу молоді, національної самосвідомості та патріотичного мислення. Вона, в першу чергу, пов'язана з всебічним використанням кращих зразків української музичної творчості – фольклору нашого народу.

Кожен народ (нація, етнічна група) має свої культурно-освітні традиції, на яких повинна будуватися національна школа. Оволодіння в національній школі кожним учнем рідною культурою, основою культури інших народів є запорукою повноцінного громадського життя. На практиці застосовуються методи музично-естетичного виховання як найефективніший засіб реалізації форм народного виховання.

На уроках «Музичного мистецтва» учні мають можливість відчувати красу українського народного музичного мистецтва, досягнути інтонаційні особливості музики українського народу, відчувати національну своєрідність, спільне і відмінне в музиці різних народів.

**Аналіз останніх досліджень і публікацій.** З часу проголошення незалежності і державності України музична педагогіка значно розширила арсенал своїх досліджень. При цьому бажано спиратися на багатющий науковий потенціал національної системи освіти – праць О. Савченко, О. Сухомлинської, І. Бега, Н. Ничкало, С. Гончаренка та інших провідних дослідників. Великий внесок у розробці вітчизняної музичної педагогіки доробок яких у цій галузі важко переоцінити, це – Г. Падалка, Л. Коваль, О. Ростовський, О. Рудницька, О. Щолокова, О. Олексюк, В. Дряпіка, О. Дем'янчук та інші дослідники, якими розроблено кардинальні положення про закономірності особистісного форму-

вання учнівської та студентської молоді у сфері музичного мистецтва. Формування духовного світу людини, закономірності гармонізації її життя, забезпечення природного входження до соціального середовища складають нині особливо важливий предмет наукових пошуків.

Ідею виховання на основі творів фольклору відстоювали видатні педагоги, письменники. Це – Х. Алчевська, Б. Грінченко, М. Драгоманов, О. Духнович, М. Костомаров, І. Котляревський, Г. Сковорода, Л. Українка, І. Франко, А. Макаренко, В. Сухомлинський, К. Ушинський та ін.

Використання музичного фольклору розкриває перед дітьми невичерпні можливості народного таланту, виховує любов і повагу до своєї землі, гордість за свій народ. Софія Грица вважала, що «усність, безперервність варіювання відрізняє фольклор від літератури. Якщо фіксована копія не наносить шкоди завершеному літературному чи музичному творові..., то для фольклору вона згубно діє на народну імпровізацію» [2, с. 175].

Широке використання музики свого народу в навчанні, у дітей підвищує рівень їх музичного сприймання, яке стає більш осмисленим, емоційним, що виявляється в стійкій, постійній увазі дітей до уроку, в намаганні більше дізнатися про творчість різних композиторів, частіше слухати рідну музику.

Музично-естетичне виховання розглядається представниками різних напрямів філософії, культурології, мистецтвознавства, педагогіки, в тому числі й музичної [7]. Ознаки, за якими можна визначити музичну культуру особистості, є її участь в музичній творчості, розвиток її морально-естетичних якостей, високий рівень знань та уявлень про музику.

Українські етнографи, фольклористи, поети, педагоги і діячі культури у своїй літературній спадщині наголошують на тому, що сформувати духовність нації неможливо без дотримання традицій української педагогіки та використання народного мистецтва.

Пошук моделей музичного виховання, адекватних сучасному стану культури і цивілізації, є одним із найголовніших її завдань. При цьому можна спиратися на багатий науковий потенціал, національної освіти – праці О. Савченко, О. Сухомлинської, І. Беха, М. Ничкало, С. Гончаренка та багато інших провідних дослідників. Музичну педагогіку, як похідну, створювали в цій галузі – Г. Падалка, Л. Коваль, О. Ростовський, О. Олексюк, О. Демянчук та інші дослідники, якими розроблено кардинальні положення про закономірності особистісного формування учнівської молоді у сфері музичного мистецтва.

Чільне місце в українському національному фольклорі займає українська пісня і тому потрібно реалізувати виховання музично-естетичних смаків через призму української пісні.

У галузі музично-естетичного виховання особистості, його змісту, форм і методів українським народом накопичено чималий досвід – діяльність провідних музикантів-педагогів, видатних композиторів, громадських діячів, літераторів, музикознавців, музикантів-виконавців та інших провідних фахівців української культури.

Фольклору властиві такі ознаки: анонімність (втрата авторства в процесі побутування, що

одночасно є і процесом колективного творення); варіативність (паралельне існування кількох варіантів одного і того ж фольклорного твору); імпровізаційність (співтворчість у процесі виконання, додавання, або віднімання елементів фольклорного твору); усність (усна форма творення, побутування, синхронічна або діахронічна передача) [2, с. 10].

Соціально-педагогічне значення українського фольклору настільки багатогранне, що в ньому знаходять відображення не лише естетичні й етичні ідеали, а й історія, філософія, психологія, дидактика – вся ціннісна система, культурна спадщина українського народу, яку він передавав поколінням.

Сучасні українські фольклористи-науковці – М. Дмитренко, П. Кононенко, М. Лановик, З. Лановик, Г. Лозко, О. Мишанич, Л. Дунаєвська, С. Мишанич та інші.

Заслужують на увагу розроблені концепції реформування мистецької освіти та музичного виховання в Україні (Т. Гризоголазова, І. Зязюн, Л. Коваль, Г. Масол, О. Олексюк, В. Орлов, Г. Падалка, О. Ростовський, О. Рудницька, О. Семашко, Т. Танько, Г. Шевченко, В. Шульгіна, О. Щолокова та інші); питання історичного розвитку музично-естетичного виховання; еволюції форм і методів навчання музики (Л. Коваль, Л. Масол, О. Михайличенко, В. Орлов, О. Ростовський, Г. Падалка, О. Рудницька та інші); питання розвитку естетичної культури засобами мистецтва, розвитку художньої свідомості, естетичного почуття, формування естетичного смаку (О. Буров, В. Медушевський, А. Мелік-Пашаєв, Н. Миропольська, Б. Неменський, та інші).

У розвитку теорії і практики музично-естетичного виховання значним внеском стали наукові праці В. Крутоуса, М. Киященко, М. Лейзерова, Б. Лихачова, В. Мартинова, В. Михальова, О. Олексюк, Р. Семашко, Л. Смирнової, Т. Танько та інших.

**Мета статті** – охарактеризувати вплив дитячого фольклору на музично-естетичне виховання учнівської молоді. Привернути увагу до українського дитячого музичного фольклору, його значення в розвитку особистості.

**Виклад основного матеріалу.** Український народний фольклор надзвичайно важлива складова частина культури нашого народу. Це система духовного життя народу, в якій відбиваються моральні, етичні погляди і цінності людей. Українському фольклору властиві життєвість змісту, велика емоційна сила, яскрава образна виразність. Активне спілкування з народним мистецтвом дарує дітям насолоду, збагачує їх духовний світ, активізує і розвиває емоційну чутливість.

Проблема виховання учнів засобами народного мистецтва традиційно займає вагомe місце в наукових дослідженнях провідних вітчизняних істориків, мистецтвознавців, фольклористів, педагогів. Серед них роботи В. Верховинця, М. Лисенка, О. Огієнка, Ю. Руденка, В. Скуратівського, О. Смоляка, К. Сосенка, М. Стельмаховича та ін. Сучасні педагоги надають великого значення використанню дитячого фольклору в навчанні та вихованні дітей.

Фольклор (англ. folklore, букв. – народна мудрість; народне знання), або усна народна творчість – художня колективна літературна і му-

значна творча діяльність народу, яка засобами мови зберегла знання про життя і природу, давні культури і вірування, а також відбиток світу думок, уявлень, почуттів і переживань, народнопоетичної фантазії.

Фольклор – різножанрові твори, що виникають в певному середовищі, передаються з уст в уста з давніх-давен, зазнаючи певних змін, мають ритуально-магічне, обрядове, естетичне, розважальне, виховне значення.

Термін «фольклор» запровадив 1846 року англійський археолог Вільям Томс, який під псевдонімом А. Мертон надрукував у часописі «Атенеум» (№ 982) статтю «The Folklore». Тим самим він дав ім'я явищу, що його в Європі вивчали вже на протязі століть, але називали по-різному, розпливчасто та описово. «Folk» означало у нього народ, «lore» – мудрість, а ціле вчений визначив як «неписану історію, що фіксує залишки давніх вірувань, звичаїв і подібного в сучасній цивілізації». Проминуло ще півтора сторіччя, і тепер більшість фахівців переконані, що існує фольклор, тісніше пов'язаний саме із «сучасною цивілізацією», проте відносно конкретного наповнення терміну «фольклор» згоди вони так й не дійшли [5].

Термін «фольклор» запропонований у науковий обіг Вільям-Джон Томсоном як показник «неписаної історії, що фіксує залишки давніх вірувань, звичаїв і подібного в сучасній цивілізації». Офіційно це поняття було визнане англійським Фольклорним товариством в 1879 р.

Звинувачувати фольклористів за такий недовгляд було б несправедливо. Наука ж, що вивчає фольклор, або фольклористика має до того ж справу з проблемою вгасання слідів духовної діяльності людини з плином часу; ця своєрідна ентропія призводить до зникнення творів, своєчасно не зафіксованих за допомогою писемності або інших технічних засобів. Немає сумніву, що сучасні греки не знали би навіть імені Гомера, якби приписувані йому поеми не було записано в VI ст. до н. е. Отже, не треба дивуватися, що й сам предмет фольклористики поки що не знайшов загальноприйнятого визначення.

Фольклор – сума створених народом та існуючі в народних масах культури на основі словесності (перекази, пісні, казки, епос), музика (пісні, інструментальні наспіви і п'єси), театр (драми, сатиричні п'єси, театр ляльок), танець.

Народна творчість, що зародилася в далекій давнині, – історична основа усієї світової художньої культури, джерело національних художніх традицій, виразник народної самосвідомості.

В наші часи продовжується творитися фольклор, бо саме він допомагає людям, вихователям та вчителям в доступній формі донести дітям історичну велич, глибоку мудрість українського народу та неповторну красу, красу його слова.

«Фольклор – це книга землі» [9, с. 2]. Цю книгу треба кожному навчитися читати. Але спочатку слід з'ясувати значення цього слова. Існує багато трактувань цього терміну, проте всі вони схожі між собою. Фольклор – твори усної народної творчості (думи, казки, частівки, приказки, пісні та інше) [8, с. 574]. «Фольклор» – це усна народна творчість трудового народу [3, с. 6]

Період бурхливого розвитку національного фольклору збігається з епохою боротьби проти

турецьких, татарських і польсько-шляхетських поневолювачів. Саме тоді з'явився епічний жанр (думи та історичні пісні, про конкретні події і конкретних народних героїв (Байдю, Хмельницького, Богуна, Кривоноса, Морозенка, Нечая), про улюбленців найбільш вразливих верств населення (Хвеська, Андібера й козака Голоту та ін.). Своєрідним жанром української поезії та музики є епічно-героїчні поеми – думи, виникнення яких припадає на XV ст. У них яскраво відображено історичні події життя українського народу – боротьба з поневолювачами, героїчні подвиги патріотів, які віддали своє життя за рідну землю. Народ з любов'ю оспівує конкретних героїв: Довбуша, Кармелюка, Кобилицю та ін. Конкретний історизм – головна якість історичної пісні у відтворенні реальної дійсності, чим вона відрізняється від думи. Історичні пісні – це ніби художній літопис усної історії народу. Яскравим прикладом цього в Україні є козацькі пісні, де кожен твір відображає певний історичний стан боротьби українського народу за незалежність, проти іноземних загарбників. Безумовно, естетичне сприйняття музики, враження від неї, пов'язане з уявленнями про епоху і концепцію погляду автора про неї допоможуть вихованцям зрозуміти ідеологічний зміст твору і усвідомити його громадську мету.

Слов'янські дослідники надавали перевагу поняттям «усна народна словесність» (Ф. Буслаєв), «народна словесність» (О. Веселовський, О. Потебня), «народна поезія» (І. Франко). В українській науці переважали терміни «усна народна творчість», «народна поетична творчість», «усна народнопоетична творчість». У 1985 року на нараді (при ЮНЕСКО) урядових експертів зі збереження фольклору для подолання термінологічної невідповідності, притаманної новітнім дослідженням, було запропоновано таке тлумачення: «Фольклор (у широкому розумінні – частина народної культури) – це колективна, заснована на традиціях творчість груп чи індивідів, зумовлювана надіями і сподіваннями спільноти як адекватне вираження її культурної та соціальної самобутності; фольклорні зразки та цінності передаються усно, шляхом імітації та іншими каналами. Його форми охоплюють мову, слово, поезію, музику, танці, жести, міфи, обряди, ремесла, архітектуру та інші різновиди художньої творчості».

Сучасна наука застосовує поняття «фольклор» у широкому значенні (комплекс словесних, словесно-музичних, музично-хореографічних, ігрових і драматичних різновидів народної творчості, традицій, звичаїв, обрядів, поглядів) і у вузькому (мистецтво слова, у просторі якого реалізовується філологічна зацікавленість дослідників).

Вчені визначають народне мистецтво важливим чинником формування особистості дитини і наголошують, що фізичне здоров'я тісно пов'язане з духовним. Залучення до витоків народної творчості збагачує внутрішній світ дитини, допомагає їй усвідомити свою національну належність, піднести на вищий щабель її моральні якості. Підвалиною цього закладають з раннього дитячого віку.

Значна кількість фольклористів все ж таки відносять фольклор до мистецтва, тому що неправомірно звужувати фольклор до суми лише сло-

весних текстів – хоч би тому, що народна пісня не існує без мелодії, а пісня обрядова – ще й поза ритуалом, під час котрого виконується [4, с. 75].

Особливо актуальним для українського народу сьогодні є збереження національних традицій, української мови, сакрального мистецтва, що становить код нації. Будучи дуже творчим народом, українці за століття свого існування створили безліч засобів для вираження своїх емоцій.

Історичні пісні можуть бути визначені як жанр малої епіки. Формуючись спочатку спонтанно в лоні інших жанрів пісенної творчості, історична пісня (як і дума) досягає кульмінації у XVII – XVIII ст. – в епоху козацтва на Україні. Вона тяжіє до уважного спостереження за історичними подіями, за долями конкретних героїв.

Побутові пісні охоплюють безліч сфер життя людей: пісні, якими супроводжували посів і жнива, весілля, пісні, які співали юні хлопці та дівчата просто для розваги у великих компаніях, коліскові, пісні, що супроводжували підготовку або догляд за домашніми тваринами.

Як і будь-яка народна пісня, обрядова не має авторів. Зазвичай ці пісні мають язичницькі коріння, що ростуть з часів Київської Русі. Стародавні слов'яни вірили, що все в цьому світі має душу, а світ населений духами і різними міфічними створіннями. Обрядова пісня була покликана вплинути на духів – задобрити їх, щоб урожай «не побили», або навіть щоб допомогли в якихось починаннях або повсякденних справах.

Ці пісні тісно прив'язані не тільки до побуту, а й до календаря.

Взагалі початком українського складання віршованих козацьких дум прийнято вважати XVI століття. Між іншим, перший запис української народної пісні можна датувати з другої половини цього ж століття (1571 рік у граматиці Яна Благослава). Одночасно з цими спробами народного віршування постає новий гатунок народної пісні: думи.

**Висновок.** Таким чином – фольклор – це складне, синтетичне мистецтво. Часто в його творах поєднуються елементи різних видів мистецтва – словесного, музичного, театрального. Він тісно пов'язаний з народним побутом, обрядами і відображає особливості різних періодів історії. Фольклор містить в собі весь комплекс духовної сутності народного життя, світосприймання та естетичний ідеал народу, його моральні норми, психологію і тому служить важливою і необхідною базою, з метою виховання підростаючого покоління, освоєння культурних цінностей.

Виховання дітей на основі народної культури має дуже важливе значення для підростаючого покоління, і це дає великі можливості для творчого розвитку дітей. Ми маємо пам'ятати, що діти – майбутнє нашої Вітчизни, і для них, ми зобов'язані повертати втрачені сторони історії, відкрити доступ до невичерпного джерела народної мудрості, адже він тісно пов'язаний з народним побутом, обрядами і відображає особливості різних періодів історії.

### Список літератури:

1. Авдієвський А. Т. Хрестоматія з музики для дітей молодшого шкільного віку (1-4 класи): навч. посіб. / А. Т. Авдієвський, А. Г. Болгарський. – К.: РНЦ «ДІНІТ», 2000. – 83 с.
2. Грица С. В ім'я збереження фольклору // Фольклор у просторі та часі / С. Грицай. – Тернопіль. – 2000. – 226 с.
3. Губіак В. Виховання учнів на засадах народної творчості і фольклору / В. Губіак // Рідна школа – 1999. – № 11. – С. 9-10.
4. Гусев В. Г. Естетика фольклора / В. Г. Гусев. – С. 236-266.
5. Динеков П. Български фолклор / П. Динеков. – София, 1980. – Ч. 1 – С. 10.
6. Довженюк Г. Український народний фольклор / Г. Довженюк. – К.: Наук. думка, 1981. – 172 с.
7. Іваницький А. Український музичний фольклор / А. Іваницький. – Вінниця: Нова книга, 2004. – 320 с.
8. Лановик З., Лановик М. Усна народна творчість: Підручник / З. Лановик. – К.: Освіта, 2001. – 595 с.
9. Лобова О. В. Музика. Підручник для 4 класу / О. В. Лобова. – К.: Школяр, 2004. – 143 с.
10. Осипець Р. Українська музична пісня – основа музичного виховання / Р. Осипець // Мистецтво та освіта, 2000. – № 3. – С. 6-9.
11. Росовецький С. Український фольклор у теоретичному висвітленні / С. Росовецький // Частина I. Теорія фольклору. Посібник для університетів. – К.: Вид-во Укр. філософічного центру. – 2005. – 228 с.
12. Сухомлинський В. О. Серце віддаю дітям // В. О. Сухомлинський. – К.: Рад. школа, 1977.

**Ляшко Н.П.**

Переяслав-Хмельницкий государственный педагогический университет  
имени Григория Сковороды

## **МУЗЫКАЛЬНО-ЭСТЕТИЧЕСКОЕ ВОСПИТАНИЕ, КАК ОДИН ИЗ ОСНОВНЫХ ФАКТОРОВ ФОРМИРОВАНИЯ ДУХОВНОЙ КУЛЬТУРЫ ЛИЧНОСТИ СРЕДСТВАМИ ФОЛЬКЛОРА**

### **Аннотация**

В статье рассматривается вопрос музыкального воспитания учащихся на уроках музыкального образования средствами украинского фольклора. Актуальность данного исследования обуславливается необходимостью разработки теоретических и методических аспектов музыкально-эстетического обучения и воспитания. Способность понимать, чувствовать прекрасное является не только определением критериев, показателей уровня развития личности, а и выступает как стимул для развития личных творческих способностей. Оптимизация учебного процесса допускает выбор путей подготовки учащихся в полноценной учебно-воспитательной деятельности в школе и наиболее соответствующих методических приемах стимулирования в них потребности во всестороннем гармоничном совершенствовании. Человек познавал мир и символику своих впечатлений воплощая их в ритмические движения, словесные формулы, магические действия. С обогащением знаний, развитием индивидуальных возможностей, ее эмоции, чувства, думы выражались в ритмической речи, песне, танце, инсценизациях. Со временем все эти виды познавательной-выразительной практики принимали специфические этнонациональные признаки, создавая духовно-эстетические вкусы, которые называются народным творчеством, фольклором.

**Ключевые слова:** музыкально-эстетическое воспитание, музыкальный фольклор, духовная культура, искусство.

**Lyashko M.P.**

Pereyaslav-Khmelnytsky Hryhory Skovoroda Pedagogical University

## **MUSICAL-AESTHETIC EDUCATION AS ONE OF THE MOST IMPORTANT FACTORS IN THE FORMATION OF THE SPIRITUAL CULTURE OF PERSONALITY MEANS FOLKLORE**

### **Summary**

The article deals with the issue of musical education of students at music lessons by means of Ukrainian folklore. The urgency of this study is conditioned by the need to develop theoretical and methodological aspects of musical and aesthetic education and education. Ability to understand, feel a wonderful personality, is not only the definition of criteria, indicators of development. It is an incentive to develop their own creative abilities. Optimization of the educational process involves the choice of ways to prepare students for full-time educational activities in school and the most appropriate methodical techniques to stimulate their needs in the comprehensive harmonious self-improvement. Man recognized the world and symbolized his experiences and experiences embodied in rhythmic movements, verbal formulas, magic and action. With the enrichment of knowledge, the development of individual possibilities of her emotions, feelings, thoughts expressed in rhythmic spruce songs, dances, and dramatizations. Eventually, all these types of cognitive-behavioral practice became more and more diversified, acquired specific ethno-national characteristics, creating spiritual and aesthetic systems, which are called folk art and folklore.

**Keywords:** musical-aesthetic education, musical folklore, spiritual culture, art.



## ЗАГАЛЬНО-ІСТОРИЧНІ АСПЕКТИ РОЗВИТКУ АНСАМБЛЕВОГО ТРОМБОНОВОГО ВИКОНАВСТВА

Марценюк Г.П.

Київський національний університет культури і мистецтв

Досліджено історію винаходу та еволюцію розвитку духових інструментів. У хронологічно-історичному аспекті проаналізовано вигоки становлення і розвитку ансамблевого тромбонного виконавства. Встановлено провідні закономірності функціонування різноманітних ансамблевих складів різних епох і стилів з залученням тромбона. Визначено роль індивідуального тембрового начала тромбона як одного з головних факторів його використання в музичній практиці. Розглянуто історичний процес становлення ансамблю тромбонів в контексті західноєвропейської композиторської творчості.

**Ключові слова:** духові інструменти, тромбон, ансамблеве тромбонне виконавство, ансамблевий склад, індивідуальний тембр, композиторська творчість.

**Постановка проблеми.** Ретроспективний аналіз наявної науково-історичної літератури щодо проблем формування та розвитку духового виконавства свідчить, що на сьогоднішній день питання становлення й розвитку ансамблевого духового виконавства й, зокрема, тромбонного виконавства, ще не знайшли достатнього відображення.

Протягом ХХ століття увагу музикознавців привертала специфіка функціонування ансамблевого тромбонного виконавства, яке в процесі становлення еволюціонувало з побутових форм до жанрової системи в композиторській та виконавській практиці ХХ – початку ХХІ століть.

Разом з тим, спостерігається відсутність досліджень і публікацій щодо значної кількості проблем у сфері історії становлення та розвитку ансамблевого тромбонного виконавства. Дана стаття присвячена вивченню цієї проблеми у контексті загального українського мистецтва гри на духових інструментах. Робота виконана за планом НДР Київського Національного університету культури та мистецтв.

**Аналіз останніх досліджень і публікацій.** На сучасному етапі наукових досліджень генези розвитку тромбонного мистецтва й досі актуальними та маловивченими залишаються питання розгляду тромбона як ансамблевого інструмента. Досліджуючи динаміку становлення тромбона як ансамблевого інструмента, виникає потреба простежити роль цього інструмента в ансамблях на різних історичних етапах для встановлення провідних закономірностей функціонування різноманітних ансамблевих складів та визначення в них ролі тромбона як ансамблевого інструмента.

У провідних роботах з інструментознавства (Д. Рогаль-Левіцький, Г. Благодатов, А. Пеприк, А. Модр, К. Закс), в працях дослідників історії та теорії духових інструментів (С. Левін, Ю. Усов, В. Менке, В. Сумеркін), а також вітчизняних дослідників (В. Апатського, В. Богданова, Ф. Крижанівського, Я. Садівського, С. Горового) висвітлюється історична перспектива розвитку тромбона. При цьому тромбон фігурує, принаймні, і як ансамблевий інструмент, проте, дана інформація, як правило, є додатковою, а основне навантаження припадає або на солючі виразові можливості інструмента, або на його оркестрове значення.

**Виділення невирішених раніше частин загальної проблеми.** Водночас, в різних історичних

джерелах музичної культури (різних епох і стилів) тромбон посідає усталене місце в практиці інструментальної культури, насамперед як один з провідних ансамблевих інструментів. Крім того, виникає потреба встановити провідні закономірності в залученні тромбона до ансамблевої практики та визначити в них роль індивідуального тембрового начала тромбона.

Розвиток тромбонного виконавства, формування виконавських шкіл в Україні досліджує Г. Марценюк, еволюцію українського концерту, основні жанрово-стильові тенденції – Ф. Крижанівський. О. Федорков проаналізував український ансамбль тромбонів у контексті світового музичного мистецтва. Водночас, питання формування та проблеми розвитку ансамблевого тромбонного виконавства потребують подальшого вивчення як в історичному, так і в методологічному аспектах. Відтак, вважаємо актуальним висвітлити й окреслити проблеми цього дослідження, оскільки існує науковий запит на системне осмислення процесів розвитку тромбонного виконавства в Україні.

**Мета і завдання статті.** Актуальність теми визначила її мету – дослідити динаміку становлення тромбона як ансамблевого інструмента та визначити роль індивідуального тембрового начала тромбона. Досягнення поставленої мети потребує вирішення наступних завдань – стисло розглянути історію створення духових інструментів; встановити провідні закономірності функціонування різноманітних ансамблевих складів та визначити в них роль тромбона як ансамблевого інструмента; у хронологічно-історичному аспекті дослідити вигоки становлення ансамблевого тромбонного виконавства; узагальнити результати пошуків і перспективи подальшого розвитку в цьому напрямку.

**Виклад основного матеріалу.** Зародження і формування духового ансамблевого виконавства глибоко сягає своїм корінням в історичне минуле, у масову музично-виконавську практику. Воно сформувалося, перш за все, під впливом значної кількості історико-еволюційних і соціально-художніх факторів, які віддзеркалюють об'єктивний процес поступального розвитку цивілізації, духовної і художньої культури, формування художнього мислення, вдосконалення видів, форм і засобів музичного виконавства.

Перш, ніж розглянути проблеми формування ансамблевого виконавства, доречно згадати істо-

рію створення духових музичних інструментів – як історію людської винахідливості, культури людського духу, еволюції естетичних уявлень та прояву творчих сил.

З'явившись в період первісно-общинного ладу, духові інструменти згодом посіли важливе місце в культурному житті Стародавнього Єгипту, Греції та Риму. Саме у стародавньому світі були створені всі прототипи сучасного духового інструментарію, зародилися початкові форми сольного й ансамблевого виконавства. Музика була присутня у всіх сферах державного і побутового життя Вавилону, Індії, Китаю. Вона звучала в культових обрядах, різних церемоніях та святах.

У складній ієрархії суспільства музикантам-інструменталістам відводилося почесне місце після вельмож та царів. У Стародавньому Єгипті відомі співаки, виконавці, керівники ансамблів вважалися родичами фараона. Конфуціазтво – провідна ідейно-філософська течія раннього Китаю, розглядало музикантів з точки зору їх впливу на побут та звичаї країни, як могутній засіб виховання людини. У Стародавній Греції визнавали, що музика магічно діє на технічний і фізіологічний стан людини, а побудова всесвіту впливає з якості музики.

Історія винаходу та еволюція розвитку духових інструментів досить повно досліджувалася вченими-органологами С. Вірдумгом, М. Агріколою, М. Преторіусом, Г. Ріманом, К. Заксом, Д. Рогаль-Левицьким, В. Сумеркіним, Ю Усовим, В. Апатським, В. Богдановим, В. Посвалюком, П. Крулем та ін. На думку більшості вчених духові інструменти – найдавніший вид музичного інструментарію, який прийшов у середні віки з античності. У процесі розвитку і становлення середньовічної західної цивілізації сфера застосування духових інструментів значно розширюється. Серед перших духових інструментів середньовіччя були роги. В той же час, технічна недосконалість призвела до заміни їх у сигнальній практиці на труби.

Відтак, до духових інструментів періоду середньовіччя вчені-органологи відносять флейту, (поздовжню та поперечну), трубу, тромбон, ріг – попередника валторни, корнет (цинк), свиріль, а також інструменти з подвійною тростиною – шалмей (попередник гобоя), поммер і бомбарда (попередник фагота).

На зміну численним застарілим типам інструментів в подальшому з'являлися більш досконалі, що увібрали у себе кращі властивості своїх попередників. Обидва ці явища взаємопов'язані та виступали складниками одного процесу, співіснували і нерідко перепліталися один з одним. Так, бомбарди і поммери, ще протягом тривалого часу побутували поряд з фаготами, шалмей – з гобоями; водночас утвердження поперечних флейт майже не збіднювало популярності продовгуватих флейт. Розподілення на межі XIII ст. сімейства труб на високі (дискантові) й низькі (басові) спонукало до створення в середині XV ст. першого хроматичного духового інструмента – тромбона. До цього періоду під назвою тромбон (букчина, сакбут) розумілися ті чи інші різновиди басових труб, у тому числі кулісної труби.

«Наприкінці XVIII ст., – зазначає дослідник І. Гишка, – «був винайдений механізм (голосова

машина) який на початку XIX ст. дозволив перетворити натуральну трубу на хроматичну» [1, 13].

Наприкінці XIX ст. зі всього різноманіття труб використовувалися труби строїв В, С, Es contralto. Водночас, сопранова труба отримала найбільш широке застосування. Родина труб представлена своїми різновидами, які досить рідко використовуються у виконавській практиці: мала (пікколо), альтова і басова.

Одним з популярним духових інструментів є валторна (від нім. Waldhorn, Horn), яка була створена в Німеччині під назвою «німецький ріг», або «лісний ріг». Інструмент походить від мисливського рога, на якому можна було виконувати 16-17 натуральних звуків. У 1814 р. німецькі майстри Ф. Блюмель і Г. Штельцель сконструювали валторну з двома вентилями, а в подальшому – 1830 року виготовлений механізм із трьох вентилів (постійна система додаткових трубок), яка дозволила отримати на валторні рівнозвучну хроматичну гаму.

Розглядаючи історію створення духових інструментів слід стисло надати інформацію щодо труби, яка у групі мідних духових інструментів є найнижчою за звучанням. Безпосередніми попередниками труби були предшественники низько-теситурного регістру – серпент (фр. Serpent – змія), винайдений у Франції 1590 року і офіклеїд (грец. Orphis – змієподібний), винахід якого відноситься до 1790 року (запатентований французьким музичним майстром Ж. Асте 1817 року). В подальшому – 1890 року музичним майстром Ч. Клонном був створений мідний духовий інструмент басового звучання – сузафон.

Отже, внаслідок стисло аналізу історичних даних щодо створення і розвитку духових інструментів ми дійшли висновку, що історія їх тісно пов'язана з розвитком суспільства та його культурної сфери. Музикознавець Б. Струве, досліджуючи історію музичних інструментів дійшов висновку що «...має розглядатися в цілісності з музично-художньою практикою... стрій музичних інструментів, сила і якість звука, тембр, мелодійні, гармонійні і поліфонічні можливості його мають відповідати тим задачам, що характерні для того або іншого періоду розвитку музичної культури ... тільки еволюція самої музичної культури вирішує історичний шлях інструмента – його зародження, життя і смерть» [2, с. 32-33]. Таким чином, процес еволюції музичного інструментарію здійснюється відповідно до зростання творчих вимог епохи і, в решті решт, стає невід'ємною частиною розвитку суспільства в цілому. Як зазначає Б. Асаф'єв: «...еволюція конструкції музичних інструментів визначається не внутрішніми «іманентними» причинами, а змінами історико-естетичного порядку – еволюцією музичної творчості в її соціально-історичній обумовленості» [3, с. 6]. Це твердження має безпосереднє відношення як до еволюції музичних інструментів, їх становлення і розвитку, так і до історії духового ансамблевого виконавства.

Історичний період ансамблевого і сольного виконавства можна умовно поділити на три етапи:

І етап – XV – XVII ст. – період формування та розвитку сольного й ансамблевого тромбонного виконавства;

II етап – XV – XX ст. – період формування світських і сакральних функцій ансамблево-оркестрового тромбонового мистецтва;

III етап – XX – початок XXI ст. – період розквіту вітчизняного ансамблево-оркестрового та сольного виконавства.

Протягом багатьох століть розвиток професійної музики Західної Європи незмінно концентрувався навколо католицької церкви. «Багатотисячні кадри музикантів – регентів, співаків, композиторів, – пише В. Конен, – формувалися під безпосереднім наглядом церкви, у нерозривному зв'язку з музикою богослужіння, під найпотужнішим, безупинним впливом естетики католицизму. Жодна з інших сфер музичної діяльності цілої тисячолітньої епохи не могла суперечити з нею в цьому відношенні» [4, с. 44].

В епоху середньовіччя розвиток інструментального виконавства обмежувався духовенством, переважно культивувався побутовими формами музикування.

Значні зміни в Західній Європі у цій галузі пов'язані з епохою Відродження, зокрема збільшенням нових форм світського життя, вивільненням професійної музики з під впливу церкви. У XV ст. активно формується родина духових інструментів, закріплюється практика виконавства вокальних поліфонічних творів інструментальними складами, музичні інструменти мають відповідати діапазонам голосів. Саме тоді виникають різні за розміром однорідні інструменти, звукоряди яких відрізнялися на певний інтервал та відповідали звукам людських голосів – сопрано, альт, тенор, бас. Відтак, поява упорядкованих родин інструментів знаменувала нову ступінь розвитку духового інструментарію.

В добу Відродження розпочинається процес взаємозбагачення церковної та світської музики. В галузі інструментальної музики формуються і набувають поширення різні вокально-інструментальні ансамблі, учасниками яких стають і різні тромбони. Відомо, що вже у XV – XVI ст. тромбон застосовувався в інструментальних капелах при церковних хорах, де тромбоністи, зазвичай, розташовувалися на хорах і соборних баштах і дублювали звучання чоловічого хору. Як зазначає О. Федорков: «...однією з причин, за якими церква дозволила тромбону брати участь у церковних службах, полягала у його спроможності виконувати чотири півтони (F, E, Es, D) що належить до середнього регістру діапазону інструмента, для підтримки хорових партій» [5, с. 18]. В ті часи інструментальна музика була досить популярною. Вона звучала на вулицях під час народних гулянь, на карнавалах, в урочистих процесіях, під час свят тощо. У XVI ст. духове ансамблеве виконавство досягло значного розквіту і поширилось навіть серед жінок. Так, у роботі італійського теоретика Ерколе Боттрігарі (1531-1612) «Дезідеріо або Про виконання на різних музичних інструментах» збереглися унікальні свідчення про високу професійну ансамблеву культуру та активне концертне життя у Ферарі. Боттрігарі наводить приклад ансамблю жіночого монастиря св. Вітта та його склад: корнети, труби, тромбони, скрипки, віоли, бастарди, подвійні арфи, лютні, волинки, флейти, чембало і голоси» [6, с. 540-543].

Як зазначає І. Барсова: «при дворах європейських королів у XV – XVI ст. існували інструментальні ансамблі, які створювалися для різних забав. Так, у 1454 р. в Ліллі при дворі Филипа Доброго відбувався знаменитий «фазанний банкет», де під час вечері присутнім був запропонований гігантський «паштет» усередині якого розташувалися двадцять вісім музикантів, які дуже добре грали в ансамблі на різних інструментах» [7, с. 9].

«Під час урочистого виїзду королеви Кіпра у Венеції, – зазначає Г. Благодатов, – грав оркестр, розділений на дві групи, в першій, що складалася з 24 музикантів, були використані лютні, віоли, і ударні; в другій – з 10 музикантів – тромбони та флейти» [8, с. 12].

В епоху Ренесансу продовжується розвиток цехової музики, започаткованої у середньовіччі, а впродовж Ренесансу музичні цехи утворилися практично по всій Європі. До речі, всі музиканти того часу володіли грою на кількох інструментах, адже один ансамблевий склад грав у корчмі, а інший, переважно труби з тромбонами – у церкві; інший на міських церемоніях. «Так французька кампанія з виготовлення капелюхів, – пише Благодатов, – у зв'язку з святом св. Михайла уклала у 1560 р. контракт з десятима музикантами, які були зобов'язані грати на корнетах і скрипках, якщо не буде дощу, і на флейтах і тромбонах – якщо буде дощ» [8, с. 11].

Як зазначає дослідник А. Комар: «...саме в епоху Високого Ренесансу в Італії духове мистецтво значно переважало позиції інших інструментів. У Венеції та Болоньї, виготовлялися інструменти, виховувалися цілі школи духовиків-віртуозів, їх слава була настільки великою, що французькі королі Франциск I і Генріх II утримували при своїх дворах італійських трубаців-віртуозів, гра яких прикрашала виступи придворних ансамблів. Щодо венеційської культури епохи Ренесансу, то навіть в центральному храмі св. Марка – одному з найбільших храмів Італії – активно використовувалися музичні інструменти поряд з багатохоровою вокально-поліфонічною музикою» [9, с. 147].

Значна роль у розвитку камерно-інструментальної культури належить двом італійським композиторам другої половини XVI ст. Андреа Габріелі (1510-1586) та його небожу Джовані Габріелі (1557-1612) – творцям величного монументального стилю венеціанської поліфонічної школи. Саме завдяки досягненням хорової поліфонії вони ще долучили інструментальну музику, створивши таким чином новий тип ансамблево-оркестрової фактури. «Так, ансамблева техніка, – пише А. Комар, – збагачується у Дж. Габріелі такими засобами, як зіставлення, чергування комбінування окремих груп і сольних партій, відрізняється різноманітністю виразових ефектів, які кожен інструмент виявляє не лише в плані індивідуальних можливостей, але й через взаємодоповнення. Колористика, багатство барв та розмаїття їх переливів перегукується з яскравим письмом венеціанських художників доби Високого Ренесансу» [9, с. 154].

Саме Дж. Габріелі, – пише Ю. Усов, – починає виписувати інструментальні партії в своїх творях для корнетів, тромбонів та інших духових інструментів» [10, с. 15]. Склад ансамблю Дж. Габріелі

дуже різноманітний; він включає корнети (цинки), тромбони, скрипки, віоли та фаготи. Композитор включає всі ці інструменти за існуючою на той час системою. Так, корнети виконують завжди верхній регістр, більш рухливий сопрановий голос; струнні – середні голоси; тромбони – партії в діапазоні чоловічих голосів; фаготи – завжди тільки баси. Вибір інструмента залежав не лише від авторського бажання чи відповідних технічних завдань (тобто, діапазон, ключ, лад), але й був продиктований певними естетичними засадами того часу. «Так, в театральній, камерній, церковній музиці, – пише А. Комаєв, – були чітко визначені функції окремих інструментів: рекордери – пастералі та духовна музика; шалмеї – похоронна музика; тромбони – явища надприродного характеру; труби і літаври – благородна королівська музика; корнети – аристократична; флейти і барабани – військова» [9, с. 153].

Вивчення історичних джерел щодо становлення і розвитку тромбонного ансамблевого виконавства як специфічного явища музично-виконавської практики свідчить, що його формування співпадає з початком виникнення ансамблевої культури музикування Західної Європи. Саме у цей час стають популярними і набувають значного поширення різні вокально-інструментальні ансамблі, учасниками яких стають і тромбони. Найперші випадки застосування їх в ансамблі з іншими інструментами належать до початку XV століття у творах А. Романі й Г. Допре, де тромбони, що мали хроматичний звукоряд, виконували партії тенора і контр-тенора, а смичкові інструменти дублювали інші голоси. У першій половині XVI століття з'являється жанр мадригала, виконання якого супроводжувалося акомпанементом віол, арф, флейт і тромбонів. Починаючи з XV ст., достатньо частим учасником інструментальних ансамблів стає тромбон. Зображення ансамблів з участю тромбона є серед художніх пам'яток XV – XV ст.

Італійський композитор Дж. Габріелі (1557-1612), органіст собору Св. Марка у Венеції, у своїх творах активно використовує тромбони, які не тільки дублюють партії хору у діапазоні чоловічих голосів, а виступають також самостійно і об'єднуються у комбінації з іншими інструментами. Учень Дж. Габріелі німецький композитор Г. Шютц (1585-1672) сміливіше використовує тромбони, об'єднуючи їх з хоровими голосами, приділяючи при цьому увагу специфічним особливостям інструмента і широко використовуючи їх кантіленні якості. У манері близькій до свого вчителя Дж. Габріелі Г. Шютц написав духовий концерт «Christ ist erstanden», де чудовий барвистий ефект створюється за рахунок протиставлення хору з чотирьох тромбонів хорів віол. У його творі «Духовні симфонії» принцип розвитку музики заснований на груповому кон-цертуванні таких інструментів, як флейти, цинки (корнети), фаготи і тромбони, які не просто супроводжують спів, але й змагаються між собою доповнюючи, збагачуючи твір інструментально-тембровим забарвленням. «Майстерність виконавців-тромбоністів того часу, – зазначає Ф. Крижанівський, – значно підвищилась, що підтверджує вивчення і аналіз партитур Г. Шютца: в його творах, поряд з солістом-вокалістом, з'являється і солюючий тромбон» [11, с. 18].

Відомо, що у XVII столітті тромбони традиційно трактувалися, головним чином, як м'які ліричні інструменти вокальних або камерних ансамблів. Принципово новий підхід до розуміння сутності і художніх достоїнств духових інструментів, зокрема тромбона, запропонував і розвинув у своїй творчості італійський композитор К. Монтеверді (1567-1643). У своїх творах композитор використовує тромбон не тільки для підтримки хорових партій, а й для збагачення колористики звучання. Так, «...у III дії опери «Орфео» для втілення картини пекла композитор використовує звучання п'яти тромбонів і двох цинків. Застрашливий колорит цієї сцени відтворюється, в основному, тромбонами, відкриваючи протилежну сторону його тембру – похмурість і погрозову прихованість» [12, с. 83].

XVII ст. стало періодом подальшого розвитку камерного ансамблю духових інструментів, що характеризувалось появою значної кількості творів для ансамблів, в тому числі з використанням тромбона. До таких зразків належать твори німецьких композиторів Г. Шпеєра (1636-1707), М. Векмана (1621-1674), італійського – Л. Віадани (1564-1645) і австрійського композитора А. Шмельцера (1623-1680).

Історичний процес становлення ансамблю тромбонів як своєрідного виконавського складу слід розглядати в контексті західноєвропейської композиторської творчості. Ствердження ансамблево-тромбонівих форм музикування в концертно-виконавській та композиторській практиці – прикмета межі Середньовіччя та Відродження, своєрідний підсумок процесів, притаманних мистецтву Ars Nova. Тромбон використовувався в усіх існуючих жанрах – від танцю до зразків вокальної лірики і релігійної драми.

Справжнім досягненням Ренесансу було поширення використання ансамблю тромбонів. Якщо раніше тромбони були ознакою лише світської культури, то з часом вони стають принадою церковної служби завдяки виразності, сили звучання та тембровій спорідненості з вокальними голосами. Незважаючи на те, що ансамбль тромбонів в ті часи ще не мав самостійного значення і лише підтримував вокальні голоси, однак він успадкував індивідуальний тембровий чинник від співочих голосів. Цьому сприяло остаточне формування сімейства тромбонів (сопрано, альт, тенор, бас) на початку XVII ст. та поява перших творів для цього виконавського складу. Першим історичним зразком участі ансамблю тромбонів (квартету у театральній практиці, зазначає Е. Хіллс: «була фінальна дія комедії Л. Строцці (1518 р.), «...де тромбони моделювали мистецьки й солодко» [13, с. 44].

«Спільним звучанням тромбонів та віол в інтермедії з «Le Pelegrina» (1589); вокальний квінтет виконував «Missire habitor» у супроводі тромбонів та віол. У флорентійській інтермедії ансамбль тромбонів (найчастіше квартет) стверджувався як важлива темброва складова інструментальної концепції» [5, с. 23].

Як зазначає О. Федорков «перший в історії квартет, спеціально створений для ансамблю тромбонів належить композитору Б. Марині «Канцона» для квартету тромбонів (ор. 8 № 3) Учень К. Монтеверді, удосконалюючи стиль сво-

го вчителя, використовує в кватеті принцип чергування гомофонних й контрпунктичних розділів» [5, с. 33].

Г. Рейхе (1667-1734) – відомий трубач-віртуоз бахівської епохи – у 1696 р. створив збірник *Qvaticinia* з 24 «Баштових сонат» для корнета та трьох тромбонів. Тут проявляються традиції баштової музики, де тромбон демонструє яскравий мелодизм й «фанфарний стиль». До речі, «фанфарний стиль» в сонатах Г. Рейхе відображає чіткий принцип письма доби Бароко для духових інструментів.

Таким чином, XV – XVII ст. є періодом передісторії ансамблево-тромбонового мистецтва, яке пройшло шлях від участі в неоднорідних ансамблях до виникнення однорідного ансамблю тромбонів. Водночас, сприйняття інструментально-індивідуального тромбонового тембру, як одного із засобів вираження, стало одним з головних факторів використання тромбона в музичній практиці з урахуванням своєрідності та різноманітним семантичним функціям тромбона.

Відтак, визначаються культурно-історичні передумови поступового зростання композиторського інтересу до інструмента, що дозволяють пояснити його затребуваність у культурі XVI – XX ст., а також у сучасній музиці.

У XVIII ст. основною сферою використання тромбонів залишалася баштова і церковна музика. Досить часто їх включали до складу оркестру опер, ораторій та мес. Ансамбль тромбонів того часу застосовувався як в суто інструментальній, вокально-хоровій і театральній-драматичній музиці. Поряд з новаторськими рисами очевидним було тяжіння митців Просвітництва до розвитку ансамблево-тромбонових традицій ренесансно-барокової доби, зокрема, театральних. В подальшому, тобто протягом XVIII – XIX ст. ансамбль тромбонів хоч і користувався попитом, однак не досяг того значного статусу, який мав у добу Ренесансу та раннього бароко. З творів, що були створені романтичний період слід згадати «Релігійний марш» композитора С. Неукomma; «Егуале» для трьох тромбонів А. Брукнера; «Тріо» для тромбонів Ф. Берра; «Анданте для кватету тромбонів Ж. Кохана.

**Висновки.** Отже, досліджуючи динаміку становлення тромбона як ансамблевого інструмента на різних історичних етапах було встановлено наступне:

- внаслідок стислого аналізу історичних даних щодо створення і розвитку духових інструментів ми дійшли висновку, що історія їх тісно пов'язана з розвитком суспільства та його культурної сфери;

- розподілення на межі XIII ст. сімейства труб на високі (дискантові) й низькі (басові) спонукало до створення в середині XV ст. Першого хроматичного духового інструмента – тромбона;

- формування у XV ст. родини духових інструментів, відповідали звукам людських голосів (сопрано, альт, тенор, бас), знаменувала нову ступінь розвитку духового, в тому числі й тромбонового інструментарію;

- виявлено, що епоха Ренесансу позначається еволютивними процесами – розвиваються й переживають стадію формування й самі інструменти і способи їх поєднання в ансамблевому складі;

- визначальним фактором формування сімейства тромбонів стала темброва спорідненість з вокальними голосами, що в подальшому сприяло появі творів безпосередньо для ансамблю тромбонів;

- сприйняття інструментального індивідуального тромбонового тембру, як одного із засобів вираження, стало одним з головних факторів його використання в музичній практиці з урахуванням своєрідності та різноманітним семантичним функціям тромбона.

- Таким чином, XV – XVIII ст. є періодом передісторії ансамблевого тромбонового мистецтва, яке пройшло шлях від участі в неоднорідних ансамблях до виникнення однорідного ансамблю тромбонів. Підсумовуючи викладене, слід зазначити, що ансамбль тромбонів XXI ст. не тільки зберіг ті виразні функції (сигнальна, ритуальна, фестивальна, сакральна) що були відомі ще з XV ст., але й значно розширив свій жанровий простір.

**Перспективи подальших досліджень.** Дане дослідження не вичерпує всіх проблем, що були викладені в матеріалі, а потребує подальших пошуків, на розкриття яких будуть спрямовані наступні кроки дослідження.

## Список літератури:

1. Гишка І. Звукоутворення як важлива складова технічної досконалості трубача (історія, теорія, методика, практика): Монографія. – Львів. АСВ, 2010. – 183 с.
2. Струве Б. Процесс формирования виол и скрипок. М.: Музгиз, 1959. – 268 с.
3. Асафьев Б. Книга о Стравинском / Б.В. Асафьев. – Л.: Музыка. Ленингр. Отд. 1977. – 279 с.
4. Коннен В. Театр и симфония. Роль оперы в формировании классической симфонии. – М.: Музыка, 1968, 349 с.
5. Федорков О.В. Український ансамбль тромбонів у контексті світового музичного мистецтва: автореф. Дис. Кандидата мистецтвознавства. 17.00.03 / О.В. Федорков – Х. – 2008. – 180 с.
6. Музыкальная эстетика западноевропейского средневековья и Возрождения. – М.: Музыка, 1966, 552 с.
7. Барсова И. Книга об оркестре. М., 1969, 186 с.
8. Благодатов Г.И. История симфонического оркестра. Благодатов. – Л., 1969. – 312 с.
9. Комар А.М. Роль труби в ансамблевой музыке Ренесансу / Збірник наукових праць. М. Рівне – 2015. С. 147.
10. Усов Ю. История зарубежного исполнительства на духовых инструментах / Ю.А. Усов. – Музыка, 1978. – 184 с.
11. Крижанівський Ф. Український концерт для тромбона в аспекті становлення і розвитку жанру: дис. ... канд. Мистецтвознавства: 17.00.03 / Ф.П. Крижанівський. – К. 2005. – 196 с.
12. Неф К. История западноевропейской музыки / Карл Неф: пер. с франц. – 2-е издание. – М., 1938. – 303 с.
13. Hills E.M. The use of trombone in the Florentine intermedi, 1518-1589; dissertation / E.M. Hills; The University of Oklahoma D.M.A. / 1984. 229 p.

**Марценюк Г.П.**

Киевский национальный университет культуры и искусств

## ОБЩЕИСТОРИЧЕСКИЕ АСПЕКТЫ РАЗВИТИЯ АНСАМБЛЕВОГО ТРОМБОНОВОГО ИСПОЛНИТЕЛЬСТВА

### Аннотация

Исследована история изобретения и эволюция развития духовых инструментов. В хронологично-историческом аспекте проанализированы истоки становления и развития ансамблевого тромбонного исполнительства. Установлены ведущие закономерности функционирования различных ансамблевых составов с привлечением тромбона. Определена роль индивидуального тембрового начала как одного из главных факторов его использования в музыкальной практике. Рассмотрен исторический процесс становления ансамбля тромбонистов в контексте западноевропейского композиторского творчества.

**Ключевые слова:** духовые инструменты, тромбон, ансамблево-тромбонное исполнительство, ансамблевый состав, индивидуальный тембр, композиторское творчество.

**Martseniuk H.P.**

Kyiv National University of Culture and Arts

## GENERAL HISTORICAL ASPECTS OF THE DEVELOPMENT OF THE ENSEMBLE TROMBONE PERFORMANCE

### Summary

This article studies the history of the invention and evolution of the wind instruments. It analyzes the beginnings of the establishing and development of the ensemble trombone performance in the chronological and historical aspects. It determines the leading patterns of functioning of various ensemble complements engaging trombone of various periods and styles. The article defines the role of individual timbral beginning of trombone as one of the main factors of its usage in musical practice. It considers the historical process of establishing of trombone ensemble within the framework of the West European composer's creativity.

**Keywords:** wind instruments, trombone, ensemble trombone performance, ensemble complement, individual timbre, composer's creativity.

УДК 781.2:780.646.2

## ПРОБЛЕМИ ФУНКЦІОНАЛЬНОГО КАМЕРНОГО АНСАМБЛЮ ТРОМБОНІВ

**Марценюк Г.П.**

Київський національний університет культури і мистецтв

Досліджено проблеми функціонального камерного ансамблю тромбонів. Надано дефініцію понять «ансамбль» і «камерний ансамбль»; визначено диференціацію ансамблевих жанрів з темброво-акустичною єдністю. Проаналізовано особливості виконавських функцій музикантів в процесі спільної гри. Висвітлено проблеми динамічного та тембрового чинників. Надано деякі рекомендації щодо практики гри в ансамблі.

**Ключові слова:** тромбон, ансамбль, камерний ансамбль, функціональність, жанр, динамічний та тембровий чинник.

**Постановка проблеми.** Проблеми ансамблю є невід'ємною частиною загальної проблеми культури як гармонійного балансу різноманітних духовних і матеріальних складових. Ансамблева культура тісно пов'язана з відбиттям людських взаємовідносин, відіграє суттєву роль в соціальному житті різних епох, втілюючи їх знакові психологічні риси. Водночас, одна з пріоритетних музичних сфер – духовий камерний ансамбль – всупереч значному розповсюдженню і величезній художній вагомості, досі належить до найменш вивчених у музикознавстві. Виконавська діяльність в ансамблі мідних духових інструментів є однією з найцікавіших предметів для

вивчення, і сьогодні актуальність аналізу практики ансамблевого виконавства на мідних духових інструментах, в тому числі й на тромбонах, не втратила свого важливого значення. Дана стаття присвячена вивченню цієї проблеми у контексті загального українського духового виконавства. Робота виконана за планом НДР Київського Національного університету культури і мистецтв.

**Аналіз останніх досліджень і публікацій.** Ретроспективний аналіз наявної наукової літератури щодо проблем духового музичного виконавства свідчить, що на сьогодні питання проблем камерного духового ансамблевого мистецтва й досі є актуальними та маловивченими. Хоча

в історії та сьогоденні музичної культури України особливе місце належить жанру духової музики, традиціям інструментально-ансамблевого та оркестрового виконавства.

Питанням щодо жанрів інструментально-ансамблевого та оркестрового виконавства присвячено науково-методичні розвідки В. Апатського, В. Посвалюка, П. Круля, І. Гишки, В. Богданова, С. Цюлюпи, Г. Марценюка та інших.

У працях зарубіжних авторів, як Т. Ліванова, Р. Грубер, М. Букофнер, Г. Рісс та інших також висвітлюються проблеми інструментальної духової ансамблевої культури.

**Виділення невирішених раніше частин загальної проблеми.** Водночас, що стосується теоретичних та методичних проблем виконавства в камерному ансамблі духових інструментів і, зокрема, ансамблю тромбонів, то ознайомлення зі спеціальною літературою виявило недостатню розробленість означених питань та усвідомлення цього факту як загальної проблеми.

Питанням квартетного струнного виконавства присвячена робота А. Григоряна. У працях Д. Благого «Мистецтво камерного ансамблю» розглянуто питання музично-педагогічного процесу. У працях Л. Раабена «Питання ансамблевого виконавства», Р. Давидяна «Квартетне мистецтво: проблеми виконавства» та А. Готліба «Основи ансамблевої техніки» не приділено уваги методичним і теоретичним питанням щодо виконавства на духових інструментах. Становлення камерно-ансамблевих жанрів розглянуто в працях І. Польської, О. Зав'ялової. А. Повзуна.

Таким чином, вважаємо актуальним висвітлити й окреслити проблеми цього дослідження, оскільки існує науковий запит на системне осмислення процесів розвитку духового, і, взагалі вітчизняного тромбонного виконавства.

**Мета і завдання статті.** Актуальність теми визначила її мету – дослідити проблеми функціонального камерного ансамблю тромбонів і надати практичні рекомендації щодо розуміння різноманітних функцій під час ансамблевого виконання. Досягнення поставленої мети потребує вирішення наступних завдань: надати дефініцію понять «ансамбль», «камерний ансамбль»; класифікацію ансамблевих жанрів; визначити проблему технології ансамблевого виконавства та питання художніх аспектів виконавства; в контексті проблем функціонального ансамблю тромбонів вивчити динамічні і темброві аспекти ансамблевого виконавства; узагальнити результати пошуків і перспективи подальшого розвитку у цьому напрямі.

**Виклад основного матеріалу.** Розглядаючи питання щодо функціонального камерного ансамблю тромбонів слід надати дефініцію понять «ансамбль», «камерний ансамбль» і визначити класифікацію ансамблевих жанрів.

Відтак, у цьому зв'язку виникає необхідність визначитися з такою важливою складовою категорійного апарату як саме поняття «ансамбль». Від трактовки цього поняття повністю залежить точка зору щодо проблем ансамблевого виконавства.

Існує велика кількість понять «ансамбль», що пов'язано з широтою і узагальненням його семантики, багатогранністю й функціональністю, внаслідок чого трактовка поняття «ансамбль» може бути найрізноманітнішою. Так, словник

«Естетика» трактує поняття «ансамбль» як «... багатокomпонентний комплекс, що сприймається в єдності, і володіє всіма пізнаваними ознаками художнього цілого».

Як зазначає І. Польська: «Основним змістом поняття «ансамбль» є спільність, узгодженість, гармонія цілого і часткового. Феномен ансамблю апріорі за визначенням, передбачає узгоджену присутність кількох корелюючих елементів, що складають певне ціле, на рівні якого виникає нова «якість» що характеризує дану єдність». Важливішими параметрами музичного ансамблю є: 1) музика, що призначена для ансамблевого виконання; 2) тип мислення; 3) кількісний і якісний склад учасників; 4) процес спілкування шляхом групового виконання музики; 5) умови ансамблевої взаємодії [1, с. 77].

Таким чином, дефініція цього поняття є в музичних словниках, енциклопедіях, інших спеціальних дослідженнях. В більшості з них акцентуються чисельність (число учасників) і якісність (рівень спільного виконання жанровість та історичність (специфіка ансамблів різних епох і стилів).

Водночас, основний акцент надається різними дослідниками, перш за все, на процес спільної взаємодії музикантів, на поєднання в цьому процесі узгодженості та єдності цілого й особистісного, своєрідності й упізнання кожного учасника.

Поняття «камерний ансамбль» музикознавець І. Польська визначає таким чином: «особлива сфера існування і функціонування музичного мистецтва, яка відноситься як до композиторської творчості, так й до виконавської діяльності (професійної і аматорської), відрізняється гармонійною художньою злагодженістю, збалансованістю й цілісністю, і передбачає виконання в невеликих замкнених приміщеннях для обмеженого кола слухачів і включає в себе: а) сам процес спільного групового музикування кількох (від двох до десяти) музикантів, що знаходяться в особистісних взаємостосунках; б) кількісний і якісний склад його учасників (ансамблевий колектив); і в) музику призначену для такого виконавства, що відображає основні змістові і формальні особливості камерної культури» [1, с. 85].

Музичний словник визначає поняття «камерний ансамбль» як «невеликий колектив, що виконує камерну музику в маленькому приміщенні (самега (італ.) – кімната); «камерним ансамблем» також називають твір, що написаний для даного колективу».

Також: «камерний ансамбль» – «культура замкненого музикування як феномен особливого спілкування і взаємодії обмеженого кола учасників в невеликому обмеженому просторі (мікрокосме) шляхом спільного емоційного переживання й інтелектуального осмислення твору камерно-музичного мистецтва» [1, с. 86].

Класифікація ансамблевих жанрів за темброво-акустичними підставами зумовлене їх диференціацією за ступенем темброво-фонічної однорідності або ж контрастності на темброво-неоднорідні (змішані), темброво-однорідні та монотемброві ансамблі:

• Темброво-неоднорідні ансамблі складаються з різних за способом виконання і звуковидобування інструментів чи голосів з інструментом (камерно-фортепіанні ансамблі за участю фортепіано та змішані ансамблі без участі фортепіано);

- Темброво-неоднорідні – з однотипними інструментами, наближеними за способом виконання і звуковидобування (суто струнні чи духові ансамблі, фортепіанні ансамблі на різних інструментах);

- Монотембровий ансамбль – ансамбль двох або більше спільних для учасників інструментів (тріо, квартет, квінтет тромбонів, труб, флейт тощо) що володіють максимально темброво-акустичною єдністю.

Виокремивши зі змішаних інструментальних ансамблів, що включають у свій склад струнні, духові, клавішні і ударні інструменти, визначимо ансамблі, що складаються суто з духових інструментів й узгодимо їх класифікацію.

Ансамблі духових інструментів можуть поділятися на змішані, у складі яких присутні як дерев'яні, так і мідні інструменти (це класичний квінтет: флейта, кларнет – гобой, фагот, валторна) а також ансамблі духових неоднорідних інструментів (класичний брас-квінтет: дві труби, валторна, тромбон, туба). До речі, сьогодні також досить розвинена ансамблева виконавська практика й на аутентичних мідних духових інструментах. Існують ансамблі букцин, сакбутів, цинків, альпенхорнів, рогових оркестрів тощо.

Отже, специфіка гри в ансамблях духових інструментів має риси, загальні для всіх ансамблів, та специфічні відмінності, притаманні тільки конкретним їх різновидам.

Водночас, на сьогодні різні ансамблі духових інструментів користуються значною популярністю. Досить широке розповсюдження набули ансамблі парного й вільного складу, та ті, що сформувалися в епоху класичного періоду – класичний духовий квартет і квінтет. «В класичний період, – зазначає І. Польська, – йде становлення і кристалізація усталеної європейської системи жанрів, що існують і в сучасності» [1, с. 158]. Тобто, йде активний процес становлення семантичного, функціонально-рольового і фонічного обліку жанрів струнного, духового (тріо, квартети, квінтети) ансамблів. Таким чином, жанрова система ансамблю в даному аспекті постає в процесі своєї еволюції як результат історичного становлення.

Загалом ансамблеве виконавство можна розглядати як певну структуру, що складається з двох відносно самостійних, проте тісно взаємопов'язаних і взаємозумовлених частин:

- технології ансамблевого виконавства;
- сукупність художніх аспектів виконавства.

Кожна з цих частин має свою структуру, групу складових елементів, які сукупно охоплюють певний розділ ансамблевого виконавства і наповнюють конкретним змістом ту чи іншу частину.

Так частина «технології ансамблевого виконавства» (далі – ТАВ) включає техніку ансамблевої гри, способи і прийоми звуковидобування і звуковедення, відтворення засобів музичної виразності, логічну організацію ансамблевого звучання по горизонталі і вертикалі. ТАВ складається з таких елементів: темпометроритмічний ансамбль; динамічний ансамбль; гармонічний ансамбль; тембровий ансамбль; функціональний ансамбль.

Частина художніх аспектів виконавства (далі – ХАВ) передбачає адекватне розуміння, емоційне освоєння музичного твору, особливостей його інтерпретації, а також емоційно-художнє співпереживання музикантами виконуваної музики.

Отже ТАВ передбачає узгодження всіх аспектів колективного відтворення музики на рівні технологічних процесів, а ХАВ – на рівні інтелектуально-емоційного освоєння і виконання музики. Водночас, такий розподіл процесу на частини має досить умовний характер, «оскільки ставлення до музики, – зауважує О. Ільченко, – зароджується з моменту звуковидобування першої ноти, а співпереживання музики відбувається в умовах реалізації і контролю технологічних процесів» [2, с. 14]. Разом з тим, такий розподіл дозволяє мати конкретні уявлення про напрямки узгодження колективних дій, що є важливим фактором досягнення високого рівня художності звучання.

Отже, розглянемо один з найважливіших елементів технології ансамблевого виконавства – функціональний ансамбль, що дозволяє досягти злагодженого, художньо виразного звучання ансамблю. Роботу над функціональним ансамблем доцільно починати з виявлення індивідуальних особливостей кожної партії, з усвідомленням їх ролі у системі колективного поліфункціонального звучання. «Як свідчать спостереження, – зауважує А. Готліб, – недостатньо глибоке знання і розуміння виконавцями функцій ансамблевих партій, невміння ефективно виконувати свою партію, змінювати характер гри відповідно до її конкретних функціональних призначень у кожному епізоді музичного твору призводить до художньо невиразного виконання» [3, с. 26].

Основні недоліки такого виконання полягають в недостатньо переконливому виділенні основних мелодичних ліній, надто гучному звучанні супроводу, передачу мелодії з однієї партії в іншу, у малоефективній участі всіх партій у динамічному розвитку тематизму тощо. Зміст практичної роботи щодо досягнення функціональної злагодженості звучання ансамблевих партій зумовлюється особливостями фактурного викладу конкретного твору і композиційними принципами музичного викладу. Кожний твір вимагає індивідуального підходу в організації функціонального ансамблю.

Фактура музичного твору виконує важливу роль у забезпеченні художньої виразності звучання. У різних викладах фактури – підголоски, самостійні мелодичні ходи, повтори окремих оборотів теми, ефект відлуння тощо містять усю багатогранність відношень між різноманітними елементами фактури.

Таким чином, у кожному випадку налагоджується з урахуванням усіх особливостей музичного викладу і вимагає від ансамблістів глибокого знання функціональної ролі всіх елементів фактури, їх художньої доцільності та особливостей відтворення. Розглянемо на прикладі квартету тромбонів проблеми функціонального ансамблю.

Гру в ансамблі мідних духових інструментів характеризує художньо-виразне, бездоганне узгодження на всіх рівнях, технологічне й стилістичне єдине відтворення нотного тексту, що враховує природу й виконавську специфіку конкретних інструментів. Тому в процесі роботи над музичним матеріалом необхідно шукати ефективні шляхи найбільш впевненого вирішення окремих задач, що виникають перед виконавцями.

Особливості виконавських функцій квартетистів в процесі ансамблевого музикування пов'язані з музичними матеріалами і місцем, що посідає



в даний момент той чи інший голос у загальному звучанні ансамблю. Тому виконавці мають володіти широким діапазоном відчуттів різноманітних функцій, здібністю художньо-образного перевтілення. Вимоги гомофонно-гармонічного письма до виконання творів однорідним складом (квартет тромбонів; тріо тромбонів і туби) передбачають чітке визначення голосів на мелодичні, гармонічні і басові. Зокрема, квартет тромбонів: I тромбон – мелодична лінія; II тромбон – акомпануюча функція; III тромбон – акомпануюча чи зв'язуюча ланка між двома тромбонами і басом; IV тромбон – туба – басова функція, опорного гармонічного басу, фундаменту фактури твору.

Водночас, «функціональний ансамбль» зауважує Г. Марценюк «передбачає звучання однорідних інструментів безпосередньо з функціональністю виконання музикантами їх партій. Це динамічні взаємовідношення між партіями, що виконують головну тему та супроводженням, а також проведення тем у сексту, терцію, протиставлення, підголоски, імітації тощо. Тобто, функціональність – це результат взаємозв'язку і взаємодоповнення різних елементів ансамблю» [4, с. 67].

Слід зазначити, що направленість вектору уваги в ансамблі тромбонів підпорядкована логіці кожного окремо взятого музичного побудування, але, водночас, підпорядковується відповідно з базовими принципами. Вектори уваги музиканта одного з середніх голосів ансамблю тромбонів направлені на виконавців мелодії і басового голосу. Корегування його виконавської діяльності враховує і звучання інших середніх голосів, але зовсім з іншими параметрами. Одночасно, вектори уваги виконавця мелодичного голосу направлені на лінію басу й середніх голосів завдяки їх визначаючій функції у ладовій організації музики. Виконавець басової партії звертає увагу, перш за все, на середні голоси через їх роль у метроритмічній сфері, одночасно він орієнтується й на виконавця мелодичного голосу, бо він, як правило, бере на себе ініціативу у темпоритмічній організації музики.

Домінуючі функції першого тромбоніста в квартеті зумовлені його роллю організатора виконавського процесу, лідера, що об'єднує творчі прагнення партнерів, керівника репетиційної роботи.

Гра першого тромбоніста передбачає, перш за все, ініціативність, артистичність, і, водночас, знання ним професійних і психологічних особливостей своїх колег. Зміна виконавських функцій привносить своєрідні психологічні відтінки у гру музикантів. Так, наприклад, у третього чи четвертого тромбоніста (або тубіста) під час виконання мелодії «solo» активізується й мобілізується їх потенційні професійні можливості; виникає відчуття не поступатися партнеру, що грав до нього, щодо виразності фразування, артистичності, майстерності володіння інструментом тощо.

Дуже відповідальні й різноманітні у квартеті тромбонів функції акомпануючих голосів. Крім різного звучання гармонічних звуків, ритмічної організованості, що цементує ансамблеву гру, в їх виконанні необхідно відображати змінність настрою й емоційних відтінків мелодії. Водночас, акомпануючим партіям передаються й ведучі функції. У цьому випадку виявляється готовність виконавців цих партій до художньо-змістової трансфор-

мації, психологічної перебудови, здатності до музично-образного перевтілення. Великого значення набувають функції акомпануючих партій у створенні музично-образного змісту ведучих голосів, які то створюють драматичну напругу, то вносять заспокоєння, емоційну стриманість тощо.

Основними засобами музичної виразності й носіями музичного твору є мелодія, поліфонія й гармонія. Відтворення їх у квартеті набуває низку специфічних рис, тому необхідно зупинитися на цих елементах музичної мови. Як відзначив М. Глинка: «...що як би не були важливі підголоски, контрапункти, гармонія тощо, виконавці мають пам'ятати, що останні тільки доповнюють, дорисовують мелодичну думку» [5, с. 183].

Кожному виконавцеві, що продовжує мелодію, почату попереднім голосом, слід бути заздалегідь підготовленим до вступу. Для цього слід бути включеним у загальний процес інтонування мелодії. Тобто починати виконувати свій фрагмент мелодії не тоді, коли попередня партія вже відзвучала (щоб не було розриву між одним та іншим голосом), а трохи раніше, ніби захоплюючи кінець звучання попереднього голосу. Таким чином, слід відпрацювати майстерність не просто дотягнути до кінця почату мелодію, а ніби то її «перетягнути», щоб дочекатися звучання наступного голосу.

Виконавські завдання стають більш складними при виконанні поліфонічних творів. Як відомо, квартетний жанр, заснований на поєднанні кількох голосів (інструментів) вже за суттю є поліфонічним. «У квартетному жанрі, – зауважує Л. Раабен, – знайшли відображення всі прийоми, як накопичені й розвинені у поліфонічному мистецтві протягом багатовікової історії, і контрапунктичні з'єднання голосів упити до вертикального й горизонтального рухомого контрапункту (Д. Шостакович, Б. Лятошинський), так і прийоми підголоскової поліфонії, (наприклад, у творах Моцарта, Бетховена, Шостаковича) веде від мелодичного (тематичного) збагачення партій ансамблю – до відносної рівнозначності всіх голосів [6, с. 86]. Тобто, кожна з партій, збагачуючись засобами поліфонії, стає у тій чи іншій мірі й тематично важливішою. У цьому випадку стає важливою роль середніх голосів (II і III тромбони). Водночас, підвищується значення співвідношення голосів між собою. Ці співвідношення можуть бути зведені до кількох головних типових видів.

У випадку одночасного звучання кількох голосів важливим є визначення ролі й значення кожного голосу по відношенню до інших. Тут виникає завдання визначити найголовніший голос за значущістю й звучністю. Водночас, всі голоси, які звучать разом, мають бути чіткими, рельєфними і не один з них не має зникати у загальному звучанні.

Для розвитку навичок виконання поліфонії корисно грати фуґи з квартетних творів (у перекладі для квартету тромбонів), наприклад, Й. Баха). Великої уваги потребує виконання гармонії в ансамблі, що й було викладено у попередньому матеріалі. Слід додати, що виразність гармонічних співвідношень відзначається у їх сукупності до мелодії. Тобто гармонія доповнює мелодію, надає їй певного забарвлення, характеру. Тому зв'язок мелодії й гармонії є дуже важливим аспектом у процесі створення музичної мови.

Суттєвою проблемою камерного ансамблю є досягнення різноманітних динамічних відтінків, а також акустичного балансу всього ансамблю. Слід наголосити, що поняття «динаміка» (як, до речі і «інтонація») може трактуватися в музиці по-різному. Під терміном «динаміка» можна розуміти мелодичний, ритмічний і ладогармонічний розвиток музичного твору в цілому. У той же час, динаміка, як один з найважливіших засобів виразності, охоплює всі градації звукової сили – від найтоншого, ледь чутного «*pp*» до максимального «*ff*». Відтак, динамічний діапазон тромбоніста може простягатися від звуків, що межують з шепотінням, до неймовірного за своєю силою громоподібного «*fff*».

Динамічний ансамбль тромбонів характеризує, перш за все, динамічну рівновагу голосів по вертикалі, єдині макро- і мікродинаміка і вірне трактування відносності динаміки. Водночас, поняття «відносності» динаміки може бути інтерпретоване по-різному, в залежності від особливостей розташування інших голосів в ансамблі. Однакові види динамічних відтінків будуть звучати по-різному в різних акустичних умовах. Так, завдяки виразності динаміки ансамблю тромбонів в оркестрі часто доручають втілення образів, що характеризуються великою силою. Водночас, цьому інструментальному ансамблю доступна і тонкість динамічних відтінків, що зіставна з «акварельними» звучаннями у творах композиторів-імпресіоністів.

Специфіка «*f*» в ансамблі тромбонів потребує не перебільшувати силу звучання задля збереження тембрового забарвлення звука. При виконанні динамічно гучної музики тромбоністи ансамблю мають враховувати якісність «*f*», а не кількість наданого звука. Як писав Р. Вагнер: «Тихий звук ... і ... звук голосний і витриманий – ось два полюси динаміки музиканта, між якими і має розгортатися всяке виконавство. Чого ж варте виконавство, у якому ці грані не використовуються правильно?» [7, с. 103]. Зауважимо, що індивідуальне відчуття звучання свого інструмента часто буває необ'єктивним у відношенні до загального нюансу. Тому ансамблістам потрібно виробити таку навичку, за якою кожен виконавець контролює, перш за все, загальне звучання ансамблю і вплив свого голосу на кінцевий результат. Слід відмовитися від таких поширених недоліків, як форсування звука в ансамблі, бо специфіка жанру, тонкість його барв, чистота та акуратність звучання кожного інструмента має ретельно дотримуватися. Навіть при найбільш великому звучанні ніколи не слід перетворювати камерний ансамбль на оркестр.

Зупинимось на деяких питаннях динамічної рівноваги звучання. Слід зазначити, що поняття «рівновага звучання» – досить відносне, бо під ним слід розуміти певні співвідношення сили звучання інструментів, що складають ансамбль. Так, наприклад, рідко зустрічається абсолютно рівне звучання мелодичних та акомпануючих голосів. Під рівністю у цих випадках розуміється відносна градація сили звука між мелодією й супроводом.

Розподіл сили звука між голосами квартету має свої особливості. Наприклад, у випадку гомофонічної фактури басовий голос поступається за силою першому, має бути опорою акорду трохи

гучніше середніх голосів гармонії. Водночас, потрібно стежити, щоб бас не перекривав гармонію середніх голосів.

Велике значення для динаміки має розташування партій у квартетному творі. Якщо мелодичний голос піднятий над іншими, та ще й у високому регістрі, то середні голоси і бас можуть бути вільними у своїй динаміці. Якщо ж голоси квартету розташовані компактно (у тісному розташуванні) й мелодія проходить близько від супроводу та ще й у середньому регістрі, то виконавці побічних партій мають дати свободу ведучому голосу й таким чином створити тонку градацію звучання.

Відтак, завданням дійсно художнього виконання є знаходження і відпрацювання багатих відтінків, включаючи різні нюанси між «*piano*» і «*pianissimo*» «*forte*» й «*fortissimo*», чітка визначеність у динамічних відтінках.

Розглядаючи питання тембрового ансамблю, необхідно звернути увагу на різницю сольного, ансамблевого й оркестрового виконавства. Якщо в групі (однорідних інструментів) оркестру, як правило, не потрібна темброва індивідуальність, то ансамблеве виконавство передбачає її наявність і вміння виконавців грати подібними тембрами. Це досить непросте завдання і потребує від музикантів великої майстерності, бо однорідність виконання складає сутність ансамблевого виконавського мистецтва.

Вимоги музичної драматургії передбачають розвиток конфліктності музики не тільки на основі гармонічного розвитку, але й тематичних контрастів. Темброва контрастність відіграє важливу роль у виразності музичних образів. В партіях ансамблю однорідних інструментів індивідуалізація музичного образу визначається за рахунок теситурного відокремлення, динамічного й ритмічного виділення теми. Але всі ці виражальні засоби тільки в комплексі з індивідуалізацією тембру здатні вирішити музично-драматургічні задачі.

Всі партії тромбонів в ансамблі розташовані в традиційних для кожного з них регістрах, що накладає певні темброві обмеження на звучання середніх голосів (другого і третього тромбонів), адже середній регістр тромбона (нижня половина малої октави) характеризується дещо тьмяним тембром. При необхідності виконання яскравого за тембром акорду можливо компенсувати цей недолік за рахунок деякого легкого «потріскування» в тембрі четвертого тромбона і «героїчного» впевненого звучання першого. Тембри в ансамблі тромбонів мають здатність підсумовуватися, незважаючи на різні регістри звучання партій.

І наприкінці слід наголосити, що мистецтво гри в ансамблі мідних духових інструментів, як специфічний вид інструментальної виконавської творчості, має більш давні традиції, ніж оркестрове виконавство. За багатотисячолітній період існування цей вид виконавської діяльності створив свою специфіку, визначив в процесі еволюції найбільш характерні риси. Оркестрові й ансамблеві прийоми гри на духових інструментах мають багато як загальних, так й відмінних рис. Тобто, кожен з мідних інструментів володіє суто власною специфікою – виконавці не тільки грають на них в ансамблі по-різному, але й мислять по-іншому. Отже, знання специфіки інструментів, особливостей виконавського мислення

й вміння використовувати його на практиці складає сутність ансамблевої майстерності.

**Висновки.** Отже, враховуючи викладене можна зробити відповідні висновки: аналіз проблем функціонального камерного ансамблю виявив особливості взаємозв'язку і взаємодоповнення різних елементів ансамблю; надано дефініцію понять «ансамбль» та «камерний ансамбль» і визначено класифікацію ансамблевих жанрів; проаналізовані найважливіші аспекти ансамблевого виконавства – технологічні та художні; визначено їх структуру і сутність. Розглянуто один з найважливіших елементів технології ансамблевого виконавства – функціональний чинник;

визначено особливості виконавських функцій тромбоністів під час спільного музикування. Проаналізовано динамічні та тембральні складові ансамблевого виконавства.

Таким чином, можна констатувати, що знання специфіки ансамблевого музикування, особливостей виконавського мислення й аналізу гри, вміння використовувати набуті навички на практиці складає сутність ансамблевої майстерності.

**Перспективи подальших досліджень.** Дане дослідження не вичерпує всіх проблем, що були викладені в матеріалі, та потребує подальших пошуків, на здійснення яких будуть спрямовані наступні кроки дослідження.

## Список літератури:

1. Польська І. Камерний ансамбль (теоретико-культурологічні аспекти): Дисерт. на здобуття наук. ступеню доктора наук / І.І. Польська. – К., 2003. – 435 с.
2. Ільченко О. Народне оркестрове виконавство: аматорство і проблеми художності: Монографія / О.О. Ільченко. – К.: КДІК, 1994. – 115 с.
3. Готлиб А. Основы ансамблевой техники / А.Д. Готлиб. – М., Музыка, 1971. – 182 с.
4. Марценюк Г. Теорія і практика ансамблевого тромбонного виконавства: Навч.-метод. посіб. / Г.П. Марценюк. – К.: ДП «Інформаційно-аналітичне агентство» 2017. – 110 с.
5. Глинка М. Заметки об инструментовке. Полное собрание сочинений. Литературные произведения и переписка / М.В. Глинка. – М.: Музгиз, 1973. – Т. 1.
6. Раабен Л. Мастера советского камерного инструментального ансамбля / Л.И. Раабен. – Л.: Музыка, 1964. – 180 с.
7. Вагнер Р. О дирижировании // Дирижерское исполнительство / Р. Вагнер – М., 1975. – С. 87-133.

**Марценюк Г.П.**

Киевский национальный университет культуры и искусств

## ПРОБЛЕМЫ ФУНКЦИОНАЛЬНОГО КАМЕРНОГО АНСАМБЛЯ ТРОМБОНОВ

### Аннотация

Исследованы проблемы функционального камерного ансамбля. Дано определение понятий «ансамбль» и «камерный ансамбль»; определена дифференциация ансамблевых жанров с темброво-акустическим единством. Проанализированы особенности исполнительских функций музыкантов в процессе совместной игры. Освещены проблемы динамического и тембрового аспектов. Даны некоторые рекомендации относительно практики игры в ансамбле.

**Ключевые слова:** тромбон, ансамбль, камерный ансамбль, функциональность, жанр, динамический и тембровый аспекты.

**Martseniuk H.P.**

Kyiv National University of Culture and Arts

## PROBLEMS OF THE FUNCTIONAL CHAMBER ENSEMBLE OF TROMBONES

### Summary

This article studies problems of the functional chamber ensemble of trombones. It provides definitions of the notions «ensemble» and «chamber ensemble»; defines the differentiation of ensemble genres with timbral and acoustic unity. It analyzes peculiarities of performance functions of performers in the process of common playing. The article elucidates problems of dynamic and timbral factors. It provides some recommendations concerning the practice of the playing in an ensemble.

**Keywords:** trombone, ensemble, chamber ensemble, functional, genre, dynamic and timbral factor.

УДК 780.646.2:78.09

## КЛАСИФІКАЦІЯ ШТРИХІВ ТА ТЕХНІЧНИХ ПРИЙОМІВ ВИКОНАННЯ ПРИ ГРІ НА ТРОМБОНІ

Марценюк Г.П.

Київський національний університет культури і мистецтв

Досліджено проблеми класифікації штрихів та технічних прийомів виконання. Проаналізовано два аспекти штрихової сфери – технологічний й сприйнятливий. Розкрито специфічні особливості виконання штрихів і технічних прийомів при грі на тромбоні. Визначено штрихи за артикуляційним принципом. Надано термінологію штрихів та технічних прийомів виконання.

**Ключові слова:** тромбон, артикуляція, штрихи, технічні прийоми виконання, термінологія, класифікація.

**Постановка проблеми.** Питання теорії і практики виконавства на духових інструментах залишаються в українському духовому музикознавстві досить актуальними. Одним з найважливіших компонентів виконавської майстерності є штрихова культура, яка дозволяє виконавцеві значно розширити арсенал виражальних можливостей. Сучасна школа навчання гри на духових інструментах розглядає штрихи і технічні прийоми виконання як один з найважливіших засобів формування виконавської майстерності музиканта. Дана стаття присвячена вивченню цієї проблеми у контексті загального українського духового мистецтва. Робота виконана за планом НДР Київського Національного університету культури і мистецтв.

**Аналіз останніх досліджень і публікацій.** Питання проблем духової штрихової культури знайшли відображення у працях видатних вчених-методистів ще у другій половині ХХ століття (С. Розанов, В. Блажевич, В. Диков, А. Седракан, В. Сумеркін та інші.) Ці роботи стали важливим етапом в розвитку методики викладання гри на мідних духових інструментах та значно розширили уявлення щодо сутності штрихових явищ і, загалом, поняття «штрих». Проте, автори теоретичних праць, як правило, мали різні погляди щодо проблем класифікації і систематизації штрихів і технічних прийомів виконання. Не було ясності щодо самої сутності розуміння штрихів, і це породжувало плутанину, яку допускали навіть деякі видатні музиканти і науковці.

**Виділення невирішених раніше частин загальної проблеми.** В тромбовому виконавстві тільки у другій половині ХХ ст. деякі методисти-педагоги робили спробу узагальнити та класифікувати штрихи та технічні прийоми виконання. Так, Б. Манжора – один з перших вітчизняних педагогів-тромбоністів у своїй роботі «Методика гри на тромбоні» розглядав штрих та його складову частину – «атака звука» (як початковий момент звуковидобування) – з точки зору артикуляції, від якої залежить як характер атаки, так і ведення й закінчення звука. Найсуттєвіші характеристики штрихів і технічних прийомів виконання знайшли своє місце у праці видатного українського вченого В. Апатського «Основи теорії і методики духового музично-виконавського мистецтва». У роботі Г. Марценюка «Методика оволодіння мистецтвом гри на тромбоні» також висвітлюються означені питання. Однак, з темою, що буде розглядатися у даному досліджен-

ні, пов'язано ще багато невирішених питань, які й до сьогодні є актуальними. Таким чином, вважаємо необхідним висвітлити й окреслити проблеми цього дослідження, оскільки існує науковий запит на системне осмислення проблем теорії і практики гри на мідних духових інструментах в контексті загального розвитку вітчизняного духового виконавства.

**Мета і завдання статті.** Головною метою цієї роботи є: вивчити проблеми термінології штрихів та технічних прийомів виконання під час гри на тромбоні та надати уніфіковану систему їх класифікації. Досягнення поставленої мети потребує вирішення наступних задач: проаналізувати співвідношення штрихових термінів зі сферами технології та сприйняття; вивчити два аспекти сфери штрихів – технологічного (спосіб виконання) і сприйнятливості (характер звучання) і розкрити специфічні особливості виконання штрихів і технічних прийомів гри в контексті професійної майстерності музиканта-тромбоніста.

**Виклад основного матеріалу.** Чи не найголовнішою складовою виконавської майстерності є штрихова культура музиканта. Досконале володіння технікою виконання і вірне застосування багатого спектру штрихів дозволяє виконавцеві значно розширити арсенал виражальних можливостей, зробити музичну палітру більш яскравою і різноманітною.

Відомі виконавці, композитори, диригенти й музикознавці не випадково порівнювали штрихи з виражальними мовними прийомами. Так, наприклад, відомий віолончеліст П. Казальс зазначав, що «саме штрихи надають музичному інтонаванню характер свого роду мови...» [1, с. 149].

Цю єдність підкреслював і Д. Рогаль-Левицький: «Штрих, як засіб декламаційної виразності, має багато спільного зі словами, що вимовляються співаком, де кожному складу надається те чи інше змістове вираження» [2, с. 186].

Ця думка у значній мірі відноситься до виконавства на духових інструментах, у процесі гри на яких беруть участь легені і артикуляційний апарат музиканта – ротова порожнина, язик, губи, гортань тощо. Тому абсолютно правомірно застосування у духовій виконавській практиці терміну «артикуляція», запозиченого з мовної фонетики.

Розглянемо визначення термінів «артикуляція» і «штрихи» відносно практики виконавства на духових інструментах.

Під терміном «артикуляція» слід розуміти, як це прийнято у фонетиці, сукупність рухових

прийомів, за допомогою яких досягається той або інший звуковий результат. «Штрихи» – це певні форми звуків, що виникають в результаті застосування різноманітних артикуляційних прийомів. Тобто, штрихи знаходяться у прямій залежності від артикуляції, причому якщо артикуляція – первинна, то штрихи – вторинні.

Штрихи відрізняються один від одного цілим рядом особливостей: характером утворення звука (атака) характером його розвитку (стаціонарна частина); і характером закінчення, припинення (затухання). Різноманітні і способи поєднання цих звуків, так звані, перехідні процеси, до яких належать також атака і припинення, а не тільки перехід від одного звука до іншого (наприклад, «legato»). Як і багато інших елементів виконавського мистецтва, штрихи були породжені живою музичною практикою, постійними пошуками нових шляхів збагачення музичного виконавства.

В інструментальній музиці штрихи, як певні прийоми звукоутворення, раніше за все з'явилися у практиці гри на смичкових інструментах, і це далеко не випадкове явище. Походження терміну «штрих», як музичного поняття, пов'язано з німецькими словами «strich» (лінія, черта) і «streichtn» (вести, гладити, протягувати). У виконавстві на смичкових інструментах зміст цього дієслова абсолютно зрозумілий: він вказує на специфічні дії смичка при грі. Саме різниця у способах ведення смичка по струнах і послужила колись підставою для визначення різноманітних смичкових штрихів, що стали у подальшому надбанням інших інструментів, в тому числі і духових.

При грі на смичкових інструментах техніка виконання штрихових прийомів обумовлена різницею у способах ведення смичка по струнах. Змінюючи швидкість руху смичка, силу його натиснення на струни, місто і подовженість зіткнення зі струною виконавець може суттєво впливати на характер звукоутворення, тобто, змінювати види і відтінки штрихів.

У виконавстві на духових інструментах, зокрема, на тромбоні, техніка виконання штрихів забезпечується за рахунок зміни швидкості руху язика при різних типах атаки звука, тривалості й інтенсивності видиху, роботи губного апарату і техніки правої руки виконавця.

Як зазначає Г. Марценюк: «вибір штрихів визначається, в першу чергу, емоційним змістом музики, традиціями певної виконавської школи, а також культурою музиканта-виконавця. Наприклад, мелодична широта і наспівність передаються за допомогою застосування плавних штрихів; музиці драматичного, героїчного характеру більш відповідають уривчасті, підкреслені штрихи; виконання граціозної жартівливої музики передбачає застосування «стаккатних» штрихів тощо» [3, с. 95].

Як вже зазначалося вище, штрих включає у себе чотири технічних прийоми виконання – це прийом утворення звука, його ведення, закінчення та поєднання звуків, тобто штрих слід розглядати не тільки як засіб музичної виразності, а й як суму технічних прийомів, з яких складається техніка гри на тромбоні.

Серед музикантів, і педагогів-методистів до сьогодні нема єдиного чіткого визначення термінів «штрихи» і «технічні прийоми виконання».

Розбіжність думок щодо визначення цих понять при грі на духових інструментах знайшло відображення у методичній літературі, де висловлені досить різні точки зору з цих питань.

Одну з перших, найсучасніших спроб систематизувати питання щодо штрихів при грі на духових інструментах здійснили ще у 30-х роках ХХ ст. видатні музиканти-методисти В. Блажевич, Г. Орвід, в подальшому Б. Григор'єв, Ю. Усов, Ф. Митрофанов та інші. Так, В. Блажевич, бажаючи подолати традиційно відсталі погляди на обмеженість виражальних засобів при грі на духових інструментах, сміливо заявив про можливість застосування різних видів атаки звука і запропонував ввести до терміну «штрих» такі поняття, як «звучна атака» (*detache*); акцентована атака (*sforzando*); важка атака (*pesante*); коротке *staccato* (*spiccato*); уривисте *staccato* (*secco*); подвійне та потрійне *staccato* тощо [4, с. 15].

Г. Орвід у своїй роботі, вказує тільки на існування таких штрихів: «*marcato*», «*tenuto*», «*staccato*» і «*detache*», де останній штрих, на думку автора, означає не коротке «*staccato*» [5, с. 116-119].

Б. Григор'єв, розвиваючи погляди свого вчителя на проблему штрихової культури, розподілив штрихи на три групи: група твердого атакування «*detache*», «*pesante*», «*marcato*»; група скороченого атакування («*spiccato*», «*secco*», «*staccatissimo*»); група м'якого атакування («*non legato*», «*tenuto*», «*portamento*»).

Слід визнати, що така класифікація штрихів того часу абсолютно точно підкреслює зв'язок штрихів з різними типами атаки звука. Однак, і тут можна помітити ряд термінів, що безпосередньо не належать до штрихів, наприклад, «*pesante*», «*tenuto*», «*secco*», «*portamento*».

Як визначає у своїй роботі професор Ю. Усов: «Не можна погодитися також з визначенням терміну «штрих», що міститься у «Школі гри на трубі» А. Митрофанова (Л., 1956), де цей термін автор змішує з терміном «атака звука». При визначенні технічного прийому «*portamento*» (маленьке гліссандо) Ф. Митрофанов плутає його зі штрихом «*portato*», і т. ін. [6, с. 71].

Такої ж неточності припускається і Г. Єрьомкін. У своїй роботі «Методика гри на фаготі» він пише: «Велика різноманітність у способах подачі дихання й різкі прийоми роботи язика дозволяють й духовикам здійснювати різноманітні види атакування звука (*legato*, *non legato*, *portamento*, *markato*...)» [7, с. 39]. Як зауважує В. Апатський: «наскільки невірно трактували педагоги-духовики сутність штриха свідчить той факт, що деякі педагоги духових класів пропонували своїм учням виконувати гаму «пунктирним штрихом», маючи на увазі пунктирний ритм» [8, с. 211].

Таким чином, розглянуті у цій роботі досить різні точки зору на сутність штрихів при грі на духових інструментах підтверджують, що у методичних роботах багатьох авторів немає єдиних, методично точних визначень таких поширених у виконавській практиці термінів, як «штрихи» і «технічні прийоми виконання».

Розглядаючи теорію виконавських штрихів при грі на дерев'яних духових інструментах, В. Апатський розділив духові штрихи на три групи. Першу групу складають штрихи, що ви-

конуються без перерви подання повітря, до якої він відносить всі різновиди «legato». Другу групу складають штрихи, що виконуються з перервою подання дихання в інструмент; до цієї групи належать штрихи: staccato, staccatissimo і martele. Третю групу складають комбіновані штрихи, що мають більш складний артикуляційний характер: різні варіанти legato і staccato [8, с. 210-215].

Погоджуючись з класифікацією В. Апатського стосовно визначення такої штрихової системи, слід зазначити однак, що природа дерев'яних і мідних духових інструментів, незважаючи на наявність спільних рис, мають все ж таки суттєві відмінності. Як зазначає В. Посвалюк: «...не можна ототожнювати роботу виконавського апарату музиканта, який грає на мідному інструменті, з роботою виконавського апарату музиканта, який грає на дерев'яному духовому інструменті» [9, с. 30].

В останні роки у методичних розробках, пов'язаних з дослідженням і застосуванням в існуючій музичній практиці штрихів і технічних прийомів виконання намітилися більш чіткі і конкретні визначення, оскільки зазначена термінологія має бути, як можливо, більш уніфікованою, і зрозумілою будь-якому виконавцеві-професіоналу.

На сьогодні є всі підстави дати більш точну і докладну класифікацію штрихів і технічних прийомів виконання, які застосовуються музикантами-тромбоністами у виконавській і педагогічній практиці, виходячи з накопиченого досвіду і вимог сьогодення.

Перш, ніж перейти безпосередньо до визначення штрихів і їх відмінності від технічних прийомів виконання, слід дати коротку характеристику технічних прийомів, завдяки яким досягається різноманіття звукових барв. Т. Докшицер, розглядаючи проблеми штрихової культури, першим з вчених-методистів того часу наголосив, що «з роботою виконавського апарату трубача пов'язані такі технічні прийоми: атака звука, ведення звука, закінчення звука, а також прийоми з'єднання звуків [10, с. 50]. Отже, можна визначити, що технічні прийоми виконання і штрихи – нерівнозначні поняття. Тобто, технічні прийоми – це способи атаки звука (включаючи способи поєднання звичайної атаки з допоміжною); ведення, поєднання і закінчення звуків, їх підвищення або пониження тощо.

Проаналізувавши сутність технічних прийомів виконання та їх участь у виконавському процесі термін «штрих» можна визначити як суму технічних прийомів утворення, ведення, закінчення та поєднання звуків.

**Класифікація штрихів.** Для більш детального розгляду конкретних штрихів, визначення характерних рис і особливостей виконання кожного з них, всі штрихи за артикуляційним принципом доцільно розподілити на певні групи. Такий розподіл дасть можливість простежити зв'язок кожної з них з конкретним видом атаки звука, яка, являючись складовою частиною штриха, багато в чому визначає його характерні особливості.

Отже, розглянемо першу групи штрихів, до якої слід включити штрихи, що виконуються за допомогою твердої атаки звука.

1. «DETACHE» (франц. «відділяти») – один з найпоширеніших прийомів утворення відокремлених звуків. Кожен звук виконується окремо за

допомогою твердої атаки звука (але не акцентовано), незалежно від динаміки і регістру. Сама назва цього штриха визначає характер його виконання. Тривалість і сила звука витримується повністю, рівно, без будь-якого послаблення на всьому проміжку звучання; закінчення звука – округлене, природне. При виконанні декількох звуків штрихом «detache», відокремлення кожного звука один від одного має явно відчуватися. «Detache» не має у запису особливих позначень, але іноді позначається рискою над або під нотою.

2. MARCATO (італ. – підкреслювати, виділяти) – прийом виконання окремих звуків акцентованою твердою атакою, але з наступним його згасанням (за типом дзвону). Виконання кожного звука має бути ясним, підкресленим, з поступовим послабленням після початку; закінчення звука, незалежно від тривалості, має бути м'яким, округленим відкритим, причому після кожного звука має бути наче маленька пауза. Угасання звука при застосуванні штриха «marcato» допомагає успішно подолати технічні труднощі, (наприклад, перехід з низьких до високих нот і навпаки), а також брати короткі й швидкі вдихи, не порушуючи загальної музичної лінії. В оркестровій літературі цей штрих застосовується, переважно, в епізодах героїчного або драматичного характеру. У нотних записках «marcato» позначається акцентом над нотою.

3. «MARCATISSIMO» – є різновидом штриха «marcato» перебільшений штрих з чіткою і уривчастою атакою звука, в нюансі «f». Відмінність сутності штриха «марка то» і «marcatissimo» полягає не тільки у силі атаки звука, а й у специфіці звучання стаціонарної частини. Якщо у першому випадку стаціонарна частина ще деякий час рівна за силою початковій атаці, і лише згодом ослаблюється сила звучання, то у другому – сила атаки помітно перевершує силу звучання стаціонарної частини звука.

Слід зазначити, що у виконавській практиці на мідних духових інструментах застосовується досить сильні акценти, такі як «fp» (fortepiano), «sf» (sforzando). Однак, можна помітити, що суттєвої, так би мовити, «технологічної» різниці між штрихом «marcato» і акцентом «fp», а також «marcatissimo» і «sf», в принципі, немає. При виконанні зазначених штрихів і акцентів музикант має контролювати роботу артикуляційного апарату, керуватися слуховими уявленнями щодо характеру виконуваної музики, а також культурою подання звука.

4. МАРКІРОВАНЕ «DETACHE» – комбінований штрих, що передбачає виконання нот на витриманій динаміці звука з акцентованим початком. Виконання цього різновиду штриха характеризується акцентованою атакою звука, як правило, на нюансі «ff», в той же час, тривалість і сила звука витримується, як і при виконанні штриха «Detache». Застосовується в епізодах драматичного або героїчного характеру, кульмінаційних моментах і «TUTTI».

5. «MARTELE» франц. «marteler» – молотити) – прийом найбільш чіткого, чеканного виконання акцентованих (відокремлених один від одного) звуків. Початок звука акцентований, чеканий, причому вся його тривалість витримується на одній динаміці. Для виконання цього

го штриха характерна, перш за все, енергійна тверда атака звука за рахунок сильного видиху і активного руху язика. Закінчення звука різке, закрите, можливо, навіть, за участю язика з вимовлянням складу «ТУТ». За характером звучання штрихи «*martele*» і «*staccatissimo*» дещо нагадують один одного. У нотних записах «*martele*» позначається маленькою вилкою, звернутою вістрям вверх. У виконавській практиці тромбоністів застосовується досить часто, особливо у творах Р. Вагнера, С. Брукнера, Г. Малера.

6. «СТАССАТО» (італ. «*staccato*» – відривати). Цей штрих характеризується виконанням коротких уривчастих звуків за допомогою твердої атаки, причому ступінь уривчастості цих звуків визначається тривалістю пауз між ними: чим триваліше пауза, тим коротше, (гостріше) «*staccato*», і навпаки. Штрих «*staccato*» застосовується для передання характеру стрімкості, «політності» музики, для досягнення яскравості ефекту при виконанні яскравих віртуозних пасажів тощо. Як правило, у нотних записах «*staccato*» позначається точками над або під нотами. Деякі виконавці підміняють виконання штриха «*staccato*» на «*staccatissimo*», що потребує ще більш короткого, гранично «гострого», максимально уривчастого виконання за допомогою дуже твердої атаки звука. У цьому випадку виконавець має враховувати технологічну і виразну сторону виконавського процесу. Так, якщо при виконанні штриха «стаккато» від тромбоніста потрібно досягнення звучного «*staccato*», або, як кажуть музиканти, «гри без затикання нот», то при грі цього різновиду «*staccato*» – штриха «*staccatissimo*» – по можливості гранично гострого і сухого звучання, яке можна порівняти з «піщикато» при грі на струнних інструментах. У цьому випадку тільки при грі «*staccatissimo*» закінчення звука здійснюється певними діями язика виконавця. У нотних записах «*staccatissimo*» позначається закресленим клином, вістря якого направлено до головки ноти, або позначенням «*staccatissimo*».

Важливе місце у виконавстві на тромбоні посідають штрихи, що виконуються на основі м'якої атаки звука.

7. «NON-LEGATO» (італ. – не зв'язано) – не акцентоване пом'якшене і наспівне виконання, що застосовується при невеликій силі звука (від «*pp*» до «*mf*») для надання звучанню м'якості і виразності. Між окремими звуками мають прослуховуватися легкі паузи, тобто, тривалість звука має дорівнювати приблизно три чверті, а пауза – одна чверть частини, написаної ноти; закінчення звука – м'яке, відкрите, без участі язика. У нотних записах позначається лігою з точками, що стоять над або під нотами. Існують різні думки, щодо виду атаки, за допомогою якої слід виконувати цей штрих. Такі, відомі методисти, як Ю. Усов, Т. Докшицер та інші рекомендують виконувати «*non-legato*» тільки твердою не акцентованою атакою звука, в той же час такі авторитетні музиканти, як В. Апатський, С. Горючий, В. Сумеркін, А. Федотов, та ін. дотримуються протилежної думки і пропонують для початку виконання цього штриха використовувати м'яку атаку. І вони, на думку автора цієї роботи, мають рацію. Якщо звернутися до історії виконання цього штриха, то виявляється, що він був

запозичений духовиками з фортепіанної техніки. Однак, духове «*non-legato*» відрізняється від однойменного штриха у піаністів. Фортепіанне «*non-legato*» скоріш наближається за характеристиками до духового штриха «*detache*», який духовики виконують за допомогою твердої атаки звука. В той же час, духове «*non-legato*» за своєю сутністю являє собою укорочений штрих «*portato*», який виконується тільки м'якою атакою звука і використовується у тихих нюансах для створення образів затаєного тихого суму, м'якої замріяності тощо.

8. «PORTATO» – (італ. – нести). Штрих «*portato*» займає проміжне положення між такими штрихами, як «*legato*» і «*non-legato*». Спосіб виконання звуків за допомогою гранично м'якої атаки для забезпечення плавного переходу від одної ноти до іншої при максимальному витримуванні їх тривалості, без жодних пауз між ними. Подібно до того, як при виконанні штриха «*detache*» у твердому атакуванні застосовується позначення «*tenuto*», що вказує на необхідність витримувати звуки гранично точно за тривалістю і силі, так для штриха «*portato*» підкреслюється значення точного витримування звуків за силою і тривалістю, але при застосуванні м'якої атаки язика.

Яскраве втілення цього штриха передбачає досконале оволодіння технікою м'якої атаки звука, гнучкої динаміки, мистецтвом виконавського дихання. У нотних записах штрих «*portato*» позначається рисками над або під нотами, перекритими загальною лігою.

9. «LEGATO» – (італ. – зв'язано) – один з основних і найскладніших способів зв'язаного з'єднання і ведення звуків у виконавській практиці на тромбоні, що виконується на основі координованої взаємодії амбушюра, виконавського дихання, артикуляційного апарату, техніки правої руки і ретельного слухового контролю виконавця. Характерною рисою цього штриха є відсутність пауз між звуками, які об'єднані загальною «лігою» і не мають закінчення. Кожна нота при виконанні «*legato*» начебто вливається в іншу, створюючи безперервний процес ковзання від одного звука до іншого. Язик бере участь у відтворенні тільки першого звука, як при твердій атаці, так і при м'якій, що визначається характером музики, що виконується. Технологія виконання штриха «легато» на тромбоні базується на артикуляційній основі. Так, наприклад, при з'єднанні звуків цим штрихом якісні (не глісандовані) переходи від звука до звука можливі лише у тому випадку, коли артикуляція кожного наступного звука почнеться на якусь мить раніше зміни позиції (тобто, рука іде за язиком). Переходи від одного звука до іншого здійснюються плавно, економно і без будь-яких поштовхів. У нотному тексті позначається словом «*legato*», або, частіше, лігою – дугоподібною лінією, що охоплює відповідну кількість нот. Відтак, штрих «*legato*» в повільних темпах як ніякий інший, сприяє розвитку інструментальної кантилени чи інструментального «*bel canto*». Практично кантилену, як співучу інтонацію, можна розглядати як один з найважливіших різновидів штриха «*legato*». Так, відомий скрипковий виконавець Л. Ауер писав: «скрипка – це гомофонний, мелодичний, співучий інструмент. Її головним експре-

сивним початком завжди залишається кантілена мелодична лінія...Відтак, смичковий штрих «legato», що створює мелодію, залишається одним з найбільш живимим штрихів, яким має оволодіти кожен виконавець, якщо він хоче, щоб спів його інструмента не переривався, а звук завжди був рівним й плавним» [11, с. 59]. Змінюючи ступінь плавності зв'язування звуків при виконанні штриха «legato» можна отримати ряд його модифікацій, до яких належать «legatissimo» і «маркіроване legato».

10. «LEGATISSIMO» – штрих, що передбачає ще більш зв'язане виконання, ніж «легато». У нотному тексті позначається «legatissimo», або «*ben legato*». У цьому випадку виконання потребує від тромбоніста дуже рівномірного подання дихання в інструмент при ретельній координації роботи артикуляційного апарату і рухів правої руки. При виконанні музики кантіленного характеру початок кожного наступного звуку має бути трохи тишим, ніж закінчення попереднього.

11. МАРКІРОВАНЕ «legato» – штрих, який характеризується підкресленим з'єднанням звуків поштовхами струменю повітря, що нагадує атаку звука. За звучанням «маркіроване legato» наближається до штриха «portato» але на відміну від нього, виконується без атаки язика. Вірне застосування цього штриха сприяє досягненню співучості звучання при будь-якій динаміці. В нотних записках позначається маленькою вишкою над нотою під загальною лігою.

**Класифікація технічних прийомів виконання.** Для надання звучанню певного колористичного забарвлення при виконанні на тромбоні, окрім вищезгаданих штрихів, застосовується ряд характерних технічних прийомів виконання. Як вже було зазначено, виконуються вони за допомогою поєднання твердої і допоміжної атаки, способами тремольовання, ковзання тощо. Технічний прийом – це тільки складова частина штриха, його, так би мовити, середина (тобто, стаціонарна частина), у межах якої може здійснюватися тремольовання, ковзання, повторення звуків тощо.

1. «GLISSANDO» – (італ. – «ковзаючи»). Один з найбільш характерних і ефектних прийомів ковзання по регістру, що притаманний природі тромбона. «Glissando» на тромбоні може бути виконано як уверх, та і униз, а техніка його виконання засвоюється досить легко. Певна складність його виконання полягає у точному і якісному відтворенні звуків, що утворюються на допоміжних позиціях, оскільки їх темброві і інтонаційна стійкість має відповідати їх тембральному звучанню на основних позиціях. «Glissando» застосовується як темброве забарвлення, та колористичний або натуралістичний прийом імітації, як у джазовій, так і у класичній музиці; зустрічається досить часто в оркестрових і сольних творах сучасних композиторів. У нотному тексті позначається лише початковий і кінцевий звуки пасажу, а проміжні – замінюються хвилястою лінією, що проходить через нотний стан; якщо глісандуючі звуки слід підкреслити атакою звука, над нотою проставляється акцент і точка.

2. «FRULLATO» (італ. – обертатися). Специфічний прийом виконання одного і того швидко повторюваного звука, схожий на «тремоло» смичкових інструментів. Природа утворення

«frullato» на тромбоні наближається до «тремоло» струнних. Ефект виконання його на тромбоні досягається за допомогою артикуляційного вимовляння повторюваних звуків «Т-Р-Р-Р» або «Ф-Р-Р-Р» (так звана, «трещітка»); початок звука виконується за допомогою твердої атаки звука, закінчення – за участю і без участі язика. Безперервне швидке чергування тремольованих звуків забезпечується певним напруженням кінчика язика, поставленого на шляху повітряного струменю, внаслідок чого здійснюється багаторазове повторення приголосної «Р». Іноді тромбоністи застосовують й інший спосіб виконання цього прийому – горлового, в основі якого лежать коливання малого язичка, подібно до тих, що виникають під час полоскання горла. У нотному тексті позначається нотою з тричі перекресленим штилем, або словами «frullato», «flatterzunge».

Дуже влучно цей прийом використаний Р. Штраусом у «Дон Кіхоті», де засурдинені мідні духові інструменти зображують стадо овець.

Деякі виконавці і педагоги відносять цей технічний прийом до категорії штрихів. Але це у корені невірно, хоча б тому, що він може виконуватися за допомогою таких штрихів, як «detashe», «legato», «martele», «markato».

3. «PORTAMENTO» – (італ. – «перенесення голосу»). Цей технічний прийом запозичений з вокальної практики, він передбачає ковзне з'єднання звуків при переході з одного до іншого; співуче, легке, уповільнене ковзання, подібне до маленького «glissando». Доречно, делікатне його застосування посилює виразність виконання. В той же час, застосування «portamento» у серйозній музиці має бути обумовлене художніми задачами твору, що виконується – його стилем, характером і відтінками звучання, фразуванням тощо. Невміле застосування цього прийому накладає на виконання відбиток манірності й вульгарності. У нотних записках позначається прямою лінією, що проведена від одної ноти до іншої, над якою позначено «glissando» або скорочено – «gliss».

4. До найбільш використовуваних технічних прийомів при грі на мідних духових інструментах слід віднести «ПОДВІЙНУ ТА ПОТРІЙНУ АТАКУ» звука. В практиці гри на духових інструментах цей технічний прийом досить довго був віднесений до штрихів і мав назву: «фальшиве стаккато» або «подвійне, потрійне стаккато». Однак, як зауважує Ю. Усов: «неможливо назвати подвійним і потрійним стаккато допоміжну атаку, тому що цим технічним прийомом сучасні виконавці на духових інструментах мають можливість виконувати не тільки штрих «staccato», але й наприклад, «detache», «martele», «non legato» та інші» [6, с. 75].

«Подвійна, потрійна атака звука» застосовується, не самостійно, а тільки у чергуванні з твердою або м'якою атаками у подвійній та потрійній послідовності. Вимовляння складів, що використовуються під час допоміжної атаки, виникає за рахунок активного функціонування кореня язика, що відіграє роль клапана-регулятора руху струменю повітря. Склади, що вимовляються при виконанні допоміжної атаки, мають бути подібними до тих, що застосовуються при твердій атаці («ТА-КА», «ТУ-КУ», «ТІ-КІ») або як при м'якій («ДА-ГА», «ДУ-ГУ», «ДІ-ГІ»). Головна



функція язика при виконанні подвійної і потрійної атаки полягає в тому, щоб сформувавши звуки, однакові за характером їх початку. Застосування допоміжної атаки звука при гри на тромбоні дозволяє виконавцеві досягти виразності і віртуозності звучання, яких не можливо домогтися, застосовуючи просту атаку звука. Водночас, допоміжна атака звука жодних спеціальних позначень не має; головним фактором її застосування слугує, перш за все, швидкий рух музики, бо виконання такої музики простою атакою звука досить складно.

Успішне оволодіння технікою подвійно-потрійної атаки звука сприяє виконанню складних оркестрових і сольних партій, що досить часто зустрічаються у творах сучасних композиторів.

**Висновки і пропозиції.** Розглядаючи проблеми класифікації штрихів та технічних прийомів виконання було надано стислий аналіз

щодо походження штрихів; наведені погляди та концепції різних авторів-методистів щодо означених питань. Розглянуто два аспекти сфери штрихів – технологічний (спосіб виконання) і сприйнятливий (характер звучання). Розкрито специфічні особливості виконання штрихів і технічних прийомів гри на тромбоні. Наголошено, що штрихи і технічні прийоми виконання – нерівнозначні поняття. У роботі надано класифікацію штрихів і технічних прийомів виконання, що відтворюються за допомогою різних видів атаки звука – твердої, так і м'якої. Акцентовано увагу на те, що термінологія штрихів і технічних прийомів виконання має бути в подальшому більш уніфікована та заснована на єдиній методологічній концепції. Дане дослідження не вичерпує всіх проблем, що були викладені в матеріалі, та потребує подальших пошуків, на здійснення яких будуть спрямовані наступні кроки дослідження.

### Список літератури:

1. Корредор Х. Беседы с Пабло Казальсом / Х. Корредор, Л. – Музгиз. – 1960. – 280 с.
2. Рогаль-Левицкий Д.В. Современный оркестр / Д.В. Рогаль-Левицкий. – М. – Музгиз. – 1953. – 240 с.
3. Марценюк Г.П. Методика оволодіння мистецтвом гри на тромбоні: навч.-метод. посіб. / Г.П. Марценюк. – К. – ДП «Інформаційно-аналітичне агенство. – 2007. – 351 с.
4. Блажевич В.В. Школа игры на дуг-тромбоне / В.В. Блажевич. – М. – 1933. – 127 с.
5. Орвид Г.А. Некоторые объективные закономерности звукообразования и искусство игры на трубе / Г.А. Орвид // Мастерство музыканта-исполнителя вып. 2. – М. Советский композитор, 1976. – С. 116-119.
6. Усов Ю.А. Методика обучения игре на трубе / Ю.А. Усов. – М. – Музыка. – 1984. – 246 с.
7. Ерёмкин Г.В. Методика первоначального обучения игре на фаготе / Г.В. Ерёмкин. – М. – Музгиз. – 1963. – 140 с.
8. Апатский В.Н. Основы теории и методики духового музыкально-исполнительского искусства. – учебное пособие / В.Н. Апатский. – К. – НМАУ. – 2006. – 430 с.
9. Посвалюк В.Т. Шляхи становлення і проблеми розвитку української школи виконавства на трубі: історичний, професійно-виконавський, теоретично-методичний аспекти: Автореф. дис. на здобуття наук. ступеню д-ра мистецтв. 17.00.03 / В.Т. Посвалюк. – К. – 2008. – 360 с.
10. Докшицер Т.А. Штрихи трубача / Т.А. Докшицер // Методика обучения игре на духовых инструментах. Вып. 4. – М. – Музыка. – 1976. – 223 с.
11. Ауэр Л. Моя школа игры на скрипке: интерпретация произведений скрипичной классики / Л. Ауэр. – М. – Музыка. – 1965. – 272 с.

**Марценюк Г.П.**

Киевский национальный университет культуры и искусств

## КЛАССИФИКАЦИЯ ШТРИХОВ И ТЕХНИЧЕСКИХ ПРИЁМОВ ИСПОЛНЕНИЯ ПРИ ИГРЕ НА ТРОМБОНЕ

### Аннотация

Исследованы проблемы классификации штрихов и технических приёмов исполнения. Проанализированы два аспекта штриховой сферы – технологический и восприимчивый. Раскрыты специфические особенности исполнения штрихов и технических приёмов при игре на тромбоне. Определены штрихи по артикуляционному принципу. Дана терминология штрихов и технических приёмов исполнения.

**Ключевые слова:** тромбон, артикуляция, штрихи, технические приёмы исполнения, терминология, классификация.

**Martseniuk H.P.**

Kyiv National University of Culture and Arts

## CLASSIFICATION OF STROKES AND TECHNIQUES WHILE TROMBONE PLAYING

### Summary

The problems of classification of strokes and techniques of playing are investigated. Two aspects of stroke sphere, technical and perceptive, are analyzed. The specific peculiarities of strokes performance and techniques while trombone playing are developed. The strokes are determined according to the articulatory principle. The terminology of strokes and techniques of playing are provided.

**Keywords:** trombone, articulation, strokes, techniques of playing, terminology, classification.

УДК 780.646.2:781.68

## НЕТРАДИЦІЙНІ ТА СУЧАСНІ ПРИЙОМИ ВИКОНАННЯ У ПРАКТИЦІ ГРИ НА ТРОМБОНІ

Марценюк Г.П.

Київський національний університет культури і мистецтв

Досліджено проблеми використання нетрадиційних і сучасних прийомів виконання на тромбоні. Проаналізовано два аспекти сфери прийомів виконання – їх природу і сутність. Запропоновано технологію виконання прийому «багатоголосся» і «перманентного дихання». Розкрито специфіку виконання на тромбоні прийому «вібрато». Надано сучасну класифікацію тромбових сурдин, що використовуються у виконавській практиці. Визначено деякі колористичні сучасні прийоми гри на тромбоні та їх використання в контексті професійної майстерності музиканта.

**Ключові слова:** тромбон, нетрадиційні та сучасні прийоми виконання, виражальні засоби, темброва різноманітність, колористичні прийоми, класифікація сурдин.

**Постановка проблеми.** Сучасна музично-виконавська практика та прогресивна наукова думка шукають шляхи вирішення новітніх художніх завдань, що диктуються вимогами часу. Суттєвий внесок у розширення переліку специфічних виразово-виконавських засобів гри на духових інструментах належить як сучасним композиторським технікам, так і педагогам і виконавцям. Це проявляється не тільки у розвитку традиційних способів гри, а й у винайденні нових нетрадиційних прийомів і засобів, у суттєвому розширенні самої сфери виражальних можливостей духових інструментів.

Сучасна вітчизняна школа навчання гри на духових інструментах розглядає впровадження у виконавську практику нових прийомів гри як один з найважливіших засобів виконавської майстерності музиканта. Дана стаття присвячена вивченню цієї проблеми у контексті загального українського духового мистецтва. Робота виконана за планом НДР Київського Національного університету культури і мистецтв.

**Аналіз останніх досліджень і публікацій.** У ХХ ст. суттєво збагачується та розширюється арсенал виражальних можливостей духових інструментів. Поряд з розвитком й удосконаленням традиційних прийомів виконання виникають нові нетрадиційні засоби художньої виразності. Питання аналізу нетрадиційних прийомів виконання і їх використання в музичній практиці знайшли відображення у методичних працях Б. Дикова, І. Мозговенко, Є. Носирєва, К. Мюльберга, В. Сумеркіна та інших. Хоча ці роботи й стали важливим етапом в розвитку гри на духових інструментах, протешвидкий розвиток духового мистецтва, удосконалення конструкцій духових інструментів, впровадження сучасними композиторами нових прийомів гри вимагали вирішення нових завдань, практичного переосмислення раніше набутих знань.

**Виділення невирішених раніше частин загальної проблеми.** Одним з новітніх досліджень з означеної проблеми є робота українського вченого В. Апатського «Основи теорії і методики духового музично-виконавського мистецтва». Дана робота являє собою значну наукову працю, що дозволяє використовувати теоретичні основи у практичній діяльності виконавців на дерев'яних духових інструментах.

У працях Р. Вовка, В. Качмарчика, М. Баланка, В. Слупського та ін. розглядаються питання не-

традиційних виразових засобів гри на різних духових інструментах. У роботі Г. Марценюка «Методика оволодіння мистецтвом гри на тромбоні» також висвітлюються означені питання. Однак з темою, що буде розглядатися у пропонованому дослідженні, пов'язано ще багато невирішених питань (враховуючи специфіку виконавства на тромбоні), які й до сьогодні є актуальними. Відтак, вважаємо необхідним висвітлити й окреслити проблеми цього дослідження, оскільки існує науковий запит на системне осмислення проблем теорії і практики гри на мідних духових інструментах в контексті загального розвитку вітчизняного духового мистецтва.

**Головною метою цієї роботи є:** розглянути нетрадиційні прийоми виконання і сучасні виразові засоби гри на тромбоні; проаналізувати їх природу і сутність; надати характеристику цих прийомів виконання; запропонувати методику відпрацювання деяких нетрадиційних прийомів виконання; проаналізувати сучасні прийоми виконання; розкрити їх специфічні особливості використання в виконавській практиці в контексті професійної майстерності музиканта-тромбоніста. Визначити особливості використання різних типів тромбових сурдин та надати їх сучасну класифікацію.

**Виклад основного матеріалу.** Відтак, до нетрадиційних і сучасних прийомів виконання можуть бути віднесені: двоголосе виконання (багатозвуччя); мікрохроматика (або мікроінтервальна техніка); базинг; педальні звуки; темброва різноманітність (збагачення тембру завдяки використанню різноманітних прийомів «вібрато»); колористичні ефекти (за рахунок різних типів сурдин – зміна тембру); та інші прийоми.

**1. Двоголосе виконання.** У практиці гри на духових інструментах досить часто використовується такий нетрадиційний прийом як двоголосе виконання, або «гра акордами» чи «мультифоніка». Слід наголосити, що техніка багатоголосся була відома ще духовикам минулого. В історії виконавства на духових інструментах згадуються деякі музиканти-віртуози, що володіли цим прийомом. Так, Г. Берліоз у своїх «Мемуарах» згадує французького валторніста Ежена Вів'є, який спромігся одночасно видобути на своєму інструменті кілька звуків різної висоти. Він також з захватом відзивався й про соліста Штутгартського оркестру, тромбоніста Шраде: «Пан Шраде в одній фантазії, що виконувалася публіч-

но в Штутгарді, до загального подиву взяв на «fermato» відразу чотири ноти «сі-бемольного» домінантсептакорда. Справа акустиків дати пояснення цього феномену, а музикантів – добре вивчити й скористатися, при нагоді» [1, с. 349].

Сьогодні відродження забутих концертних традицій спонукає духовиків шукати нові виражальні засоби гри. До речі, це й стало однією з причин повторного «відкриття» прийому багатоголосся, яке все частіше стає популярним як в композиторській творчості, та й у музикантів-духовиків. Існують різні види і способи отримати багатозвуччя на духових інструментах. Так, В. Апатський визначає, що «в найбільш простому своєму вигляді воно (багатозвуччя) представлено у так званому «ефекті волинки», який можна отримати на гобої та фаготі. Поряд з тростиною інструмента виконавець розміщує на губах ще одну тростину. Посилуючи повітря він змушує одночасно звучати і інструмент і тростину, яка грає роль «волинкового бурдюка». Найкращі результати досягаються при тісному розташуванні двох голосів» [2, с. 241]. На техніку багатоголосся з різними тонами розраховані акорди у згаданому епізоді Г. Берліоза щодо виконавців-віртуозів. Як зазначає В. Буяновський: «видобувши один звук на валторні, виконавець співає голосом другий і, якщо йому вдається отримати точний інтервал між цими двома тонами, що дорівнює терції, квінти або іншому інтервалу, що обов'язково входить до натурального звукоряду, то відтворюється звучання цілого акорду» [3, с. 34].

**Технологія виконання цього прийому.** Для виконання такого прийому необхідно грати одну ноту, одночасно співаючи іншу. Звичайно грають більш низьку ноту, що, частіше за все, є основою нотою акорду. Можливі й інші варіанти: співати нижню ноту і одночасно обертоновувати дві інші ноти, начебто граючи акордами (рис. 1).

Щоб засвоїти цей прийом музикантові необхідно оволодіти особливою виконавською технікою, багато у чому відмінною від традиційної.

Для початкового оволодіння цим прийомом краще за все починати одночасно грати і співати ноти, інтервал між якими не менше терції. Іноді ноту легше спочатку зіграти, ніж приєднати її до проспіваної ноти. Для виконання вправи потрібно спробувати проспівати і зіграти деякі з інтервалів у такому прикладі (див. рис. 2).

### Концерт для тромбона (част. II)

Р. Кубін



Рис. 1.



Рис. 2.



Рис. 3.

У наступному прикладі дві ноти звучать стройно у відношенні одна до одної, а третя виникає як результат гармонічних співвідношень між зіграною і проспіваною нотою (обертонує). Спочатку можливо відтворити ці акорди на фортепіано і внутрішньо їх прообертонувати (рис. 3).

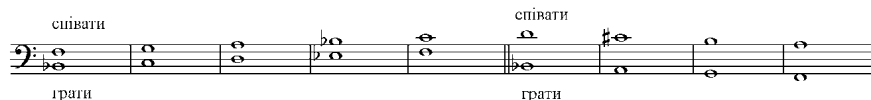
В останньому прикладі видно, що нижня нота не завжди має бути основою акорду. Гармонічне співвідношення цих трьох нот у кожному з наведених прикладів є постійним; кожний акорд містить основу, велику терцію і квінту. Використовуючи співвідношення між основою, великою терцією і квінтою можна побудувати й інші акорди, хоча досягти вірної інтонації між зіграною і проспіваною нотою буде складніше.

**2. Перманентне (безперервне) дихання.** До числа найскладніших і найцікавіших виконавських прийомів, що використовуються сучасними виконавцями на духових інструментах, належить «перманентне» (безперервне) дихання або, як іноді кажуть, «кругове дихання». Перманентне дихання було відоме ще з давніх часів. Його з великою майстерністю впроваджували у виконавську практику музиканти Давньої Індії, Арабського Сходу, Південної Азії тощо. Як зазначає В. Качмарчик: «Досить поширений цей виконавський прийом також в народному музикуванні країн Закавказзя та середньої Азії. У 60-70-х роках ХХ ст. їм зацікавилися виконавці-професіонали на різних духових інструментах» [4, с. 4].

Сутність його полягає у тому, що виконавець у процесі гри, не перериваючи видиху, здійснює короткий допоміжний вдих за допомогою носа, забезпечуючи тим самим умови для безперервного звучання інструмента. При цьому виконавцеві треба спочатку сконцентрувати частину повітря, що видихається, у порожнині рота, а потім за допомогою активного скорочення щічних м'язів виштовхнути це повітря в інструмент і одночасно швидко вдихнути носом. Головна задача полягає в тому, щоб співвіднести основний струмінь повітря з повітрям, що залишилося у ротовій порожнині, і, тим самим, запобігти порушення безперервності у стабільності звучання. Як свідчить виконавська практика, точно скоординувати всі ці дії дуже складно. До речі, на такому ж принципі побудована гра на волинці. Волинщик вдихає повітря у мішок, завжди маючи визначений його запас, а повітря

з мішка використовується для виконання звуків. Звичайно, обсяг резерву повітря у мішку незрівнянно більший за той, що вміщується у порожнині рота, вірніше у щоках. Тобто, повітря у щоках тромбоніста вистачає тільки на час здійснення швидкого носового вдиху. Для заповнення легенів виконавцеві потрібно зробити серію швидких вдихів. Частою помилкою початківців, що засвоюють цей прийом, є спроба вдихнути занадто багато повітря за один раз.

Оволодіти перманентним диханням можна лише за умови тривалого цілеспрямованого тренування всієї

дихальної мускулатури. Впевнене володіння технікою такого дихання надасть виконавцеві вагомі переваги при відтворенні найтриваліших музичних фраз, адже музикант отримує можливість грати на одному диханні не перериваючи звучання інструмента. Техніка відпрацювання цього прийому буде розглянута у подальшому матеріалі.

**Методика відпрацювання перманентного дихання.** Для відпрацювання цього прийому рекомендується виконання таких вправ:

– Взяти, наприклад, ноту «**фа**» малої октави у нюансі «**mp**». Для підтримання її тривалості виконавцеві слід здійснити кілька коротких вдихів перманентного дихання відразу ж після атаки, коли у легенях ще є запас повітря. Це дозволить тромбоністові більш впевнено зосередитися на процесі виконавства, доки вистачає достатнього запасу повітря у легенях (рис. 4).

– Грати протяжну ноту;

– Наповнювати щоки повітрям (у помірному обсязі);

– Спрямовувати повітря зі щік в інструмент і одночасно втягувати повітря носом;

– Продовжувати грати ноту, повторюючи цю послідовність декілька разів (рис. 5).

У цьому процесі основну увагу слід приділяти швидкому поповненню запасу повітря, стежачи за тим, щоб легені були якнайбільш повно, наповнені повітрям, тобто, нове повітря має швидко втягуватися носом. Крім того, у центрі уваги при виконанні цих вправ має знаходитися оволодіння навичками швидкого переходу дихальних функцій з однієї групи м'язів на іншу, зокрема м'язова опора для видиху має переноситися з міжреберних м'язів і діафрагми на мускулатуру губ та щік. Цікаво відзначити, що деякі зарубіжні виконавці-духовики для оволодіння цією навичкою рекомендують здійснювати видих повітря через трубочку, опущену у скляну посудину з водою. За наявності на поверхні води пухирців музикант зможе визначити рівномірність руху струменю повітря, що видихається у момент перехоплення дихання за допомогою носа.

Відпрацювання технічного прийому «перманентне дихання» може здійснюватися у будь-якому регістрі, при різних рівнях динаміки та інтервальних співвідношеннях. Регулярне виконання зазначених вправ забезпечить швидкий розвиток відповідних навичок для засвоєння цього прийому.

**3. Мікрохроматика або мікроінтервальна техніка.** Одним з найскладніших і незвичних прийомів гри є мікрохроматика, для реалізації якої тромбоніст має оволодіти особливою виконавською технікою, що відрізняється від традиційної. Як відомо, можливості мікрохроматики використовували у своїх тво-

рах Р. Штайн, Г. Магер, А. Хабо, Ч. Айвс та інші композитори. Ще у 1911 р. у праці «Вчення про гармонію» А. Шенберг писав; «Зусилля писати музику з використанням однієї третини чи чверті тону, що здійснювалися в багатьох країнах, нашоувхувалися на перепону до того часу, доки інструменти не будуть здатні виконувати таку музику» [2, с. 285]. Сучасна техніка гри на духових інструментах вже дає таку можливість.

Сучасні композитори досить успішно застосовують сьогодні мікрохроматику. Вона вимагає від музиканта вміння інтонувати у межах 1/4 тону, 3/4 тону. Існують різні позначення цього прийому у нотному тексті. Пониження або підвищення певного звука на 1/4 тону, 3/4 тону може позначатися стрілкою. Якщо стрілка своїм вістрям направлена вгору «↑», значить звук слід підвищити, і, навпаки, якщо її вістря направлено донизу «↓», звук слід понизити. Відстань підвищення або пониження звука на 1/4 тону або 3/4 тону, як правило, обумовлюється (наприклад, у п'єсі «Хорал – варіації» Е. Денисова у виносці пояснюється, що за наявності знаку «-» звук слід понизити на 1/4 тону; позначення «++» потребує підвищення звука на 3/4 тону).

Крім того, позначення, що зустрічається у нотних записах «↑» пропонує виконання найвищого звука, який може взяти тромбоніст, і, навпаки, знак «↓» вказує на необхідність відтворення найнижчого звука (рис. 6).

Виписані таким чином знаки надають виконавцеві повну темпову, ритмічну і динамічну свободу, і тільки з зазначенням метротемпа від нього вимагається повернення до точного виконання нотного тексту.

**4. «Базинг».** Слово «базинг» походить від англійського слова «buzzing», що означає «свист вітру», «гудіння», «дзижчання», «зумер». В му-



Рис. 4.



Рис. 5.

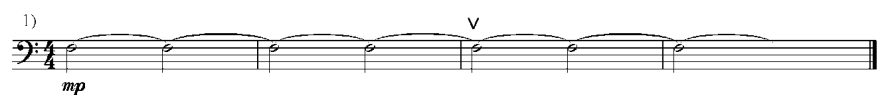

## Соната для тромбона

Б. Шальде

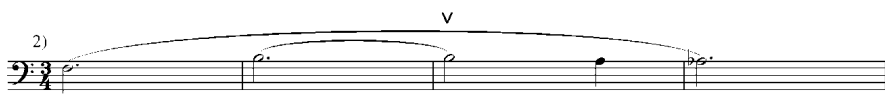

## Соната для тромбона

Б. Шальде

Рис. 6.

зичній практиці слово «базинг» застосовується у двох значеннях: як один з методів формування правильної постановки, а в подальшому й ефективного розвитку амбушура; а також як специфічний прийом виконання, що використовується у партитурах сучасних композиторів для відтворення нових, характерних для музики ХХ століття, виражальних засобів. Надзвичайно важливим елементом гри на тромбоні вважають «базинг» на мундштуці бас-тромбоністи чикагського симфонічного оркестру Чарльз Вернон та Едвард Кляйнгамер. Активно пропагує та використовує базинг у повсякденній роботі зі студентами професор Роберт Гіффорд (США). Прихильниками застосування гри на мундштуці є такі відомі у світі музиканти як В. Костелло, В. Вочіані, Г. Колін та інші провідні виконавці та науковці. Своєрідне звучання, що виникає на губах і на мундштуці при видобуванні звука привернуло увагу багатьох композиторів, які пишуть музику у сучасній манері. Усе частіше з'являються твори з використанням цих специфічних прийомів, причому як поодинокими мідними інструментами (трубами, валторнами, тромбонами, тубами), так і відповідними оркестровими групами. Як зазначає І. Гишка: «майстерно скористався звучанням мундштука тромбона в Концерті для фортепіано з оркестром Джон Кейдж. Успішно використав мундштуки мідних інструментів у творі «Swinging Musik» польський композитор К. Сероцькі. А Жан Барк і Фольк Рейбе написали для квартету тромбонів спеціальний твір «Bolos», у якому прийом звуковидобування на мундштуці ще раз переконливо засвідчив своє право на існування» [5, с. 138]. Розрізняють два типи базингу: «lips buzzing» і «monthpiece buzzing» (тобто «базинг» самими губами і «базинг» на мундштуці). У виконавській практиці багато хто з музикантів починають так звану «розминку» з виконання подовжених звуків, спочатку самими губами або тільки на мундштуці, що сприяє приведенню амбушура в робочий стан. Самий процес виконання «базингу» являє собою майже беззвучну імітацію губами гри на тромбоні, при цьому його виконання здійснюється так само, як і звукоутворення і звуковедення на інструменті, з такою ж роботою язика, поданням тощо. «Базинг» дає можливість тренувати м'язи «амбушура, які внаслідок відсутності обмежувальних полів мундштука потерпають більш інтенсивне навантаження. Крім того, цей технічний прийом допомагає музикантові регулювати рівність виконання видиху, стежити за направленням повітряного струменю і формувати, так звані, «центрований звук», який мусить мати міцне «ядро» або «серцевину». Виконання «базингу» сприяє відпрацюванню вміння управляти апертурою (тобто, губною щилиною), її розміром, формою, мірою регулювання амбушуром; сприяє розвитку вміння музиканта точно інтонувати і коригувати інтонацію при взаємодії всіх виконавських компонентів, що пов'язані з цим процесом. Тромбоніст, що володіє навичками гри «губних звуків», у подальшому набуває добре тренований, міцний і, в той же час, досить вільний амбушур. У цьому випадку тромбон, являючись акустичним резонатором, надає звуку інтонаційну стійкість, яскраве тембральне забарвлення і велику динамічну силу. Методи-

ка засвоєння «базингу» включає щоденні програвання кількох подовжених звуків, однієї гами і кількох варіантів спеціальних вправ.

**5. Темброва різноманітність** (збагачення тембру за рахунок використання прийому «вібрато»). Нові художньо-творчі завдання, що постали перед музикантами-виконавцями ХХ ст. потребували розширення засобів художньої виразності, пошуків нових виконавських прийомів. Як зазначають науковці, головною для звука властивістю, що робить його емоційним, виразним, насиченим, гнучким естетично красивим, наближеним до людського голосу є важливий засіб музичної виразності «вібрато». За допомогою прийому «вібрато» досягається повнота й насиченість звучання, звук стає польотним і вільно летить. Тому «вібрато», як особливий прийом, широко використовується у виконавстві на струнних інструментах, сьогодні застосовується й при гри на духових інструментах, в тому числі на тромбоні. Саме інструментальне «вібрато», що виникло з природного бажання музикантів наблизити звучання інструмента до співочого голосу, надає звуку таких властивостей, як виразність, й темброве багатство, стало еталоном для наслідування йому.

Специфіка виконавства на тромбоні передбачає доцільність використання при гри таких типів «вібрато»: губне, діафрагмальне, кулісне. Щоправда, американський виконавець і педагог Кляйнхаммер визнає тільки два його типи: кулісне «вібрато», що створюється за допомогою рухів куліси, і губне, а точніше, амбушурне «вібрато».

Губне «вібрато» здатне змінити частоту і розмах коливань звука у досить широкому діапазоні, надаючи звучанню особливу яскравість, характерність, специфічність.

**Кулісне «вібрато»** – найбільш часто використовується при гри на тромбоні і притаманне, переважно, джазовим тромбоністам. Приклад цьому – гра «королі тромбонного бельканто», що досконало володів «legato» у поєднанні з кулісним «вібрато», всесвітньо відомого американця Томмі Дорсі. Характер кулісного «вібрато» визначається швидкістю і відстанню руху куліси, коли широке «вібрато» іноді охоплює дві позиції куліси. За своєю природою це «вібрато» дуже схоже на пальцеве «вібрато» скрипаля. Кулісне «вібрато» може бути помірним, швидким, широким і повільним.

**Щелепне «вібрато»** подібно до амбушурного, хоча у цьому випадку при кожній пульсації виникає невелике, але чітке відкривання рота (тобто опускання щелепи); при цьому звук стає дещо ширше, або нібито «відкривається». Щелепне «вібрато» може добре вписуватися у різні види пульсацій (нібито доповнення), і дуже ефектне, якщо поєднувати у пропорції 2/3: 1/3 (чистий тон і «вібрато»). Такий вид «вібрато» визначають ще як «виконання ноти з вилянням хвостом» наприкінці.

Що стосується мистецтва використання типів «вібрато», то як зауважив В. Апатський: «все залежить від розуміння виконавців» знайти естетичну основу мистецтву гри прийому «вібрато». Далі він пише: «Вібрато є засіб, а не мета; «Вібрато», як елемент художньої гри обов'язково передбачає достатню градацію своїх відтінків»; В основу вибору характеру «вібрато» завжди має бути конкретний художній намір» [2, с. 254].

Як показали експериментальні дослідження в процесі духового «вібрато», має місце певне загальне збагачення тембру, а також перерозподіл енергії з області одних частот до інших. Ці зміни сприймаються слухачем теж як збагачення тембру. Отже, «вібрато» сприяє яскравості звуку, надає йому емоційного забарвлення.

**6. Колористичні ефекти** (зміна тембру за рахунок використання сурдин). Яскраві колористичні ефекти можна отримувати на різних духових інструментах користуючись сурдинами, які суттєво збагачують тембр мідних духових інструментів. Сурдини мідної групи – це пристрої, що змінюють звукову якість інструмента, приглушують звук та змінюють його забарвлення. Для виготовлення сурдин використовують метал: алюміній, латунь, мідь; а також гіпс, картон, пластик і, навіть деревину. Кожен матеріал, з якого виготовлена сурдина, впливає на якість звуку і створює певний звук. Наприклад, м'яка сурдина «грибок» робить тембр тромбона більш м'яким, ліричним. На тромбоні у джазовому виконавстві застосовуються типи сурдин, що відтворюють специфічні звуки, як, наприклад, сурдина «ква-ква», яка імітує своєрідний звук квакання жабки, або створює «нявкаючий» ефект тощо. Деякі сурдини, наприклад, з металу, надають звуку гостроти та різкості; інші – навпаки, пом'якшують звучання, надають звуку співучості англійського ріжка.

Сучасні сурдини створюють однорідне звучання і точну інтонацію незалежно від використання регістру інструмента, тому композитори у своїх партитурах впевнено визначають «*con sordini*» (грати з сурдиною) як академічну, так і джазову музику. Дуже широко і різноманітно використовуються сурдини у творах композиторів: Р. Штраус (наприклад, «Соломее», «Електра»); Д. Шостакович; Р. Щедрін; М. Скорик; Є. Станкович; Л. Колодуб та інші.

Можна запропонувати сучасну класифікацію сурдин, що використовуються у виконавській практиці:

– Пряма сурдина «*Straight mute*» – найпоширеніша. Вона має конічну форму і вставляється у розтруб інструмента. Може бути виготовлена з металу, пластику чи картону (в залежності від фірми-виробника). Металеві сурдини звучать яскраво, пронизливо; пластикові – менш дзвінко; з картону – приглушено. В залежності від художніх завдань того чи іншого твору композитора слід обирати належний тип сурдини.

– Основна сурдина «*Cup mute*». Це чашкова сурдина, що відноситься до поширеного типу сурдин для різних оркестрів. Вона подібна до прямої сурдини, але на кінці прикріплена напівсфера, яка утворює чашку над розтрубом. З усіх типів сурдин вона найменш ускладнює гру на інструменті, і складається з трьох елементів: фетрова внутрішня прокладка; гумове закінчення крайців; вузька і закрита вмонтована частина. Завдяки цьому звук набуває м'якості. В результаті усуваються верхні та нижні частоти, що дає м'який, матовий, притишений звук. Сурдина «*Cup*» добре підходить як для спокійних, так і для більш рухливих пасажів. З її допомогою можна утворити «піаніссімо», але можливості нижнього регістру інструмента будуть обмежені.

– «*Solo – tone*» довга пряма сурдина, що має звукові глушники усередині, які акцентують дискантові частоти. Вона в значній мірі звучить як щільно вставлена чашкова сурдина, тому її майже не використовують. Такі сурдини були популярні для джазової ансамблевої музики 30-50 років.

– «*Buzz – wah*» – має форму чашки але вібруючі мембрани. Нею користуються винятково рідко, бо дуже важко грати, хоча вона створює надзвичайний звук, що легко упізнається.

– «*Harman mute*» – також відома як «*Wah – wah*» – це порожниста цибулеподібна сурдина, що складається з двох окремих частин: «*rod*» і «*cone*». Поєднавши їх можна здобути чимало нижніх відтінків. Для досягнення ефекту «*Wah – wah*» виконавець лівою рукою відкриває і закриває трубку, що проходить усередині сурдини і має маленький розтруб на денці сурдини.

– «*Basket mute*» – відрова сурдина, що кріпиться до ободу розтруба пружинами, та містить бавовняну тканину для усунення високих частот. Вона створює притишений звук. Водночас, виконавці вважали пружинні сурдини важкими для пасажів.

– «*Bowler hat*» або «*Hat mutes*» – капелюх, котелок чи капелюшна сурдина «дербі». Їх іноді помилково називають «*Wah – wah*». Вони були поширені ще з 1930 року, коли відомі джазові музиканти писали свої аранжування у розрахунок на них. Найчастіше ці сурдини вживаються для гри відкритим звуком в коротких ритмованих пасажах. Вони дають можливість швидко рухати розтрубом в капелюх і від нього, розкриваючи і закриваючи розтруб. Перевага цих сурдин у тому, що вони узгоджують звучання труби з тромбонами, приглушуючи різкість труб.

Відтак, можна зауважити, що практика використання різноманітних сурдин на тромбоні ще недостатньо вивчена. Вона відкриває виконавцям перспективу у вирішенні образних і технічних завдань, а також вимагає окремого дослідження.

Вагомий внесок у збагачення виконавсько-виражальних засобів зроблено мистецтвом джазу, що увібрало у себе афро-американську та європейську музичну культури. Саме джаз та його різноманітні течії подарували світовому класичному мистецтву цілу низку специфічних технічно-виконавських прийомів, пов'язаних із звуковидобуванням і звукоутворенням. Авангардові композитори відразу ж почали застосовувати найновіші сучасні прийоми та ефекти у своїх творах. Водночас, виконавці змушені були оволодіти цими засобами. Все це у своїй сукупності призвело до суттєвого розширення сфери виражальних можливостей духових інструментів, зокрема й тромбона. Отже, визначимо деякі специфічні прийоми гри на тромбоні як у сольному, так й оркестровому виконавстві.

– «*Glissando*» – застосовується як темброве забарвлення та колористичний або натуралістичний прийом імітації як у джазовій, так і у класичній музиці.

– «*Frullato*» – специфічний прийом виконання одного швидко повторюваного звуку, схожий на «тремоло» смичкових інструментів.

– «*Trellere*» (від італ. – деренчати, коливати) – прикрашання, що часто зустрічаються у творах. Являє собою ритмічне чергування двох суміжних звуків діатонічного або хроматичного звукоряда.

– «Шейк» (від англ. Shake – трясти) – у сучасному джазовому виконавстві часто використовується «шейк», що являє собою «вібрато» на кшталт трелі. Деякі музиканти виконують «шейк» за рахунок сильних коливань інструмента рукою.

– **Шумові засоби виразності.** У деяких творах застосовуються удари відкритою долонею руки по мундштуку мідного інструмента. Такий прийом використав Р. Щедрін у «Пустотливих частушках»; а також удари по розтрубу, шумливий видих в інструмент тощо. Використовуються також спів та крики в мундштук мідного інструмента, свист в тромбон та інші шумові ефекти.

– «Slap» – різке, гостре звукове тремоландо. «Smorzato» – заглушати звучання за допомогою квартвентиля; є такі прийоми, як швидке кулісне «Glissando» у межах зміни позицій; тримання мундштука у роті, утворюючи язикове тремоландо без визначення тону; «бурмотіти», «верещати», «покашлювати» в інструмент; направляти звук на середину струн роялю тощо.

**Висновки і пропозиції.** Аналіз проблем використання нетрадиційних та сучасних прийомів виконання доводить, що сучасна музика з її складною мелодичною і ладогармонічною мовою ставить перед виконавцями і композиторами

ряд нових завдань. У статті розглянуто природу і сутність нетрадиційних та колористичних прийомів та визначено їх специфічні особливості і важливість їх використання у композиторській творчості. Наголошено, що для виконання таких складних сучасних прийомів гри на тромбоні музикант має оволодіти особливою виконавською технікою. У дослідженні надано технологію відпрацювання деяких прийомів гри – як оволодіти прийомом «двоголосого виконання, «перманентним диханням», «базингом», різними типами «вібрато», мікрохроматикою тощо. У роботі акцентовано, що практика використання різноманітних типів сурдин на тромбоні ще недостатньо вивчена і потребує окремого дослідження. У матеріалі статті проаналізовано різні сучасні ефекти та прийоми гри, які сприяють розширенню виконавських можливостей тромбоніста. Можна сподіватися, що весь вищевикладений матеріал стане пізнавальним як для молодих композиторів, так й виконавців на тромбоні.

В межах даної статті неможливо охопити весь спектр питань, пов'язаних з цією проблематикою. Тому проблеми, що були викладені в матеріалі, потребують подальших пошуків, на здійснення яких будуть спрямовані наступні кроки дослідження.

## Список літератури:

1. Берлиоз Г. Мемуари / Г. Берлиоз. – 2 изд., перераб. – М. – Музыка. 1967. – 813 с.
2. Апатский В.Н. Основы теории и методики духового музыкально-исполнительского искусства. Учеб. пособие / В.Н. Апатский. НМАУ им. П.И. Чайковского. – К. – 2006. – 432 с.
3. Буяновский В.М. Валторна / В.М. Буяновский. – М. – Музгиз. – 1971. – 62 с.
4. Качмарчик В.П. Перманентный видих у виконавстві на духових інструментах: проблеми історії та фізіології: автореф. Дас. кард. мистецтвознав.: 17.00.02 / В.П. Качмарчик. – К. – 1995. – 23 с.
5. Гишка І.С. Звукоутворення як важлива складова технічної досконалості трубака (історія, теорія, методика, практика) Монографія / І.С. Гишка. – Львів. – 2010. – 182 с.
6. Марценюк Г.П. Методика оволодіння мистецтвом гри на тромбоні. Навч.-метод. посіб. / Г.П. Марценюк. – К. – ДП «Інформаційно-аналітичне агентство. – 2007. – 351 с.
7. Сумеркин В.В. Тромбон / В.В. Сумеркин. – С. Пб. – Изд. политех. Ун-та. – 2005. – 206 с.

**Марценюк Г.П.**

Киевский национальный университет культуры и искусств

## НЕТРАДИЦИОННЫЕ И СОВРЕМЕННЫЕ ПРИЁМЫ ИСПОЛНЕНИЯ В ПРАКТИКЕ ИГРЫ НА ТРОМБОНЕ

### Аннотация

Исследованы проблемы применения нетрадиционных и современных приёмов исполнения на тромбоне. Проанализированы два аспекта сферы приёмов исполнения – их природа и сущность. Предложена технология исполнения приёмов «многоголосие» и «перманентное дыхание». Раскрыта специфика исполнения на тромбоне приёма «вибрато». Дана современная классификация тромбовых сурдин, используемых в исполнительской практике. Определены некоторые колористические современные приёмы игры на тромбоне и их использование в контексте профессионального мастерства музыканта.

**Ключевые слова:** тромбон, нетрадиционные и современные приёмы исполнения, выразительные средства, тембровое разнообразие, колористические приёмы, классификация сурдин.

**Martseniuk H.P.**

Kyiv National University of Culture and Arts

## NON-TRADITIONAL AND MODERN TECHNIQUES OF PERFORMANCE IN TROMBONE PERFORMANCE PRACTICE

### Summary

The article studies problems of the use of non-traditional and modern techniques of the trombone performance. It analyzes two aspects of the sphere of performance techniques – their nature and essence. It suggests the «polyphony» and «circular breathing» performance techniques. The article uncovers the specificity of trombone performance of the «Vibrato» technique. It provides the modern classification of trombone mutes, which are used in the performance practice. The article defines some coloristic modern techniques of trombone performance and their use within the framework of the profession skill of a musician.

**Keywords:** trombone, non-traditional and modern techniques, expressive means, timbral variety, coloristic techniques, mute classification.

УДК 792.028'06

## МЕХАНІЗМИ АКТИВАЦІЇ СЦЕНІЧНОЇ ДІЇ АКТОРА ШКОЛИ УДАВАННЯ ЯК МОДЕЛІ ЗАКРИТОЇ СИСТЕМИ ЕНЕРГІЇ

**Павловський В.В.**

Київський національний університет культури і мистецтв

Досліджена модель актора школи удавання в контексті закритої системи енергії. Виявлені прийоми творчості актора даної школи, що ґрунтуються на традиціях театру класицизму, системи К. Станіславського, біомеханістичної методики В. Мейерхольда, театральної антропології, основ психології, синергетики, психофізіології, кінесики та інших наукових систем. Дослідженні механізми активації енергії актора шляхом вольової затримки дії та інших прийомів психотехніки актора. Визначені перспективні напрямки «технічної школи» актора у виставах з високою мірою умовності та структурованості сценічної форми.

**Ключові слова:** школа переживання, школа удавання, енергія актора, закрыта система, відкрита система, вольова затримка дії, активація дії.

**Постановка проблеми.** На теренах світового і вітчизняного театру історично сформувались два основних напрямки акторського мистецтва – «школа удавання» та «школа переживання». Радянський театр впродовж XX століття був детермінований системою К. Станіславського. А лідери театру умовно-метафоричних форм, що сповідали принципи «театру удавання», були знищені сталінською системою. В 50-х роках минулого століття учнями Вахтангівської школи, Р. Симоновим і Б. Захаю була висунута ідея синтезу театру «переживання» і «удавання». Але вона була засуджена радянською театральною критикою. Сьогодні театральне мистецтво поєднує творчі принципи різних театральних шкіл, стилів та жанрів на основі психології сценічної творчості. Це мотивує митців театру до вивчення методичних засад актора «технічної школи» і дозволяє сформувати продуктивні технології акторського мистецтва.

**Аналіз останніх досліджень і публікацій.** Аналіз праць, присвячених темі технології актора «школи удавання» доцільно поділити на п'ять тематичних груп. Перша освячує методичні засади актора «академічної школи» у працях Д. Дидро, Коклена Ст., К. Станіславського, Г. Крега, В. Мейерхольда, С. Волконського, Б. Захави, В. Варпаховського, Г. Товстоногова, Р. Рудницького, П. Паві,

В. Поліжук, історії зарубіжного театру XIX, поч. XX ст. Друга тематична група характеризує біологічні детермінанти активації енергії актора в працях з театральної антропології С. Гротовського та Е. Барби. Третя виявляє психофізіологічні процеси акторської творчості у працях В. Симонова і Г. Уілсона, в учбових посібниках з психології художньої творчості Н. Рождественської, С. Гіппіус, хрестоматії «Психологія художественного творчества». Четверта низка праць У. Джемса С. Полякова, А. Піз, Б. Піз, досліджує основи психологічних знань, необхідних для виявлення механізмів сценічної творчості актора. Окрема тема присвячена дослідженню теоретичних основ відкритої та закритої системи енергії, що висвітлена у праці Ю. Клементовича, основним концепціям у сфері фізичних наук П. Еткінза, а також у збірнику статей з основ синергетики. Театральні напрямки «театру переживання» і «театру удавання» широко досліджені у радянській та західній театральній критиці. Проте вони ґрунтувались лише на вивченні загальних складових «школи удавання» поза її аналізом психофізичних законів професії актора. Тим не менше, виокремлення з вище зазначених праць механізмів творчості актора обумовили наше дослідження.

**Виділення невирішених раніше частин загальної проблеми.** В історії вітчизняного театру



модель актора «школи удавання» досліджувалась лише в контексті принципів системи К. Станіславського, обмежуючись темою вияву актором сценічних почуттів з допомогою зафіксованої форми ролі. Натомість у статті вперше висвітлюються аспекти творчості актора «школи удавання» в контексті принципів театральної антропології, психофізіології, психології, синергетики, кінесики та інших наукових систем.

**Мета статті** полягає в дослідженні технологічних прийомів «школи удавання» на основі досвідів провідних діячів світового театру, біомеханіки В. Мейерхольда та їх синтезу із сучасними науковими системами. Це дозволить визначити продуктивні механізми активації сценічної дії актора шляхом її вольової затримки та інших прийомів психотехніки.

**Виклад основного матеріалу** Перед тим, як дослідити природу творчості актора «школи удавання» і «школи переживання», є потреба у визначенні понятійних аспектів зазначених напрямків. Для К. Станіславського поняття «театр удавання» сформувалось, на етапах становлення «театру переживання», що обумовило його критичну позицію до творчих засад французького театру класицизму. В Європейському театрі протягом декількох століть затвердились поняття: актор «натуральної школи» і актор «академічної школи» [20]. На театральному просторі Великобританії та Америки дані напрямки визначились, як актор «художньої школи» та актор «технічної школи» [3]. Різні тематичні контексти нашого дослідження зумовлюють використання всіх зазначених термінів. Поняття «переживання актора» майже не застосовується у світовому театральному процесі, оскільки його сценічна природа до кінця ще не досліджена у психології творчості. Варто зазначити, що у семіотиці театральних термінів П. Паві поняття «переживання» відсутнє [15]. У контексті нашого дослідження є всі підстави використовувати термін «енергія актора», який пояснює дієву природу сценічної творчості та стан емоційних переживань.

Загально визнано, що система К.С. Станіславського суттєво вплинула на розвиток світового та вітчизняного театру. Її художні принципи стали методологічною базою для професійного виховання театральних митців в усіх видах і формах сценічного мистецтва. Разом з тим, аналізуючи специфіку двох моделей акторської творчості в контексті їх художнього синтезу в сучасному театрі, є підстави скерувати наше дослідження на вивчення фундаментальної категорії «відкритої» та «закритої» системи енергії. Перша система активує енергію людини з навколишнього середовища, а друга продукує її в закритих структурах, що за змістом є «законом збереження енергії» [30]. Загалом «чистих» систем не буває, тому вони активно взаємодіють у життєдіяльності людини [11].

В контексті нашого дослідження доцільно екстраполювати базові закони енергії на методологію професійного виховання актора. Відкрита система енергії відповідно функціонує в системі вправ, що розблоковують сенсорну систему актора для рефлекторного реагування на стимули зі сценічного середовища. Як стверджує С. Гіпіус [5], такий тренінг призводить до вільного «входу»

різномодальних відчуттів в психічну структуру актора і активує його сценічну дію [27]. Натомість функція «закритої системи» проявляється в конструюванні актором пластичної форми сценічного образу, яка виступає не тільки у ролі зовнішніх виражальних засобів, але й накопичує потенційну енергію актора для активного дієвого процесу.

Відтак, якщо синтезувати закон закритої системи енергії з театральним мистецтвом, то є підстави почати дослідження з актуальної теми: обмеження ролі емоцій у втіленні художньо-цілісного сценічного образу, що стало предметом принципової полеміки діячів театру вже не одне століття. У першому маніфесті сценічної творчості «Парадокс про актора» Д. Дідро [29] декларував примат раціональності у творчості актора заради ідеально змодельованого в його уяві сценічного образу. Коклен-Старший [12] реалізовував ідею Д. Дідро, зосереджуючись на збереженні задуму авторського персонажу в процесі сценічного втілення та граничної фіксації його пластичної форми. Етап завершення роботи над роллю він порівнював з живописною картиною, яку необхідно повісити на стіну, а в процесі сценічної експлуатації ролі актор не мав права змінювати її мізансценічний малюнок. Значний внесок у дослідження природи актора «академічної школи» та сценічного «життя» його тіла здійснив Ф. Дельсарт [4]. Він вибудував саміотичну структуру жестуальності та тілесних поз актора і визначив їх функцію як у сенсі зовнішніх засобів виразності, так і з боку ініціації емоцій, змотивованих характером персонажу. Якщо адепти «академічної школи» були сконцентровані на ідеї обмеження ролі емоції в мистецтві актора, то наразі для нас важливо визначити іншу проблему: якими прийомами має володіти актор для ініціації енергії сценічного образу? Щоб відповісти на це запитання, варто проаналізувати загальні засади специфіки «театру переживання» і «театру удавання».

Як було зазначено, К. Станіславський пропагував систему «театру переживання», спираючись на художні традиції реалістичної драматургії другої половини XIX та початку XX століття. Натомість драматургічна поетика античності, класицизму і романтизму тяжіла до більш високої міри умовності персонажів, як універсальних моделей буття людини. У типологічній схемі П. Паві [15] ці персонажі визначені, як типи, стереотипи, архетипи, герої. Загалом така система персонажів вимагала принципово інших методологічних підходів до їх сценічного втілення на відміну від персонажів реалістичної драматургії. Постановка К. Станіславським і В. Немировичем-Данченко вистав з високою мірою умовності (У. Шекспіра, Д. Байрона), виявила проблему неуніверсальності системи «театру переживання» у роботі над виставами умовно-метафоричної стилістики. Зокрема, ця проблема заострилася у втіленні МХАТ вистави «Гамлет» за п'єсою У. Шекспіра, у якій режисерська трактовка Г. Крега [28] тяжіла до вищої міри умовності та символізації сценічних образів. Важливо наголосити, що відомий театральний діяч князь С. Волконський [4], постійно нагадував про необхідність удосконалення зовнішньої техніки акторів на прикладі трагіка Т. Сальвіні та критично оцінював технічну недбалість російських акторів.

Отже, проблема виховання актора «технічної школи» завжди була актуальною для російського та вітчизняного театру.

Зауважимо, що у царині театрального мистецтва не залишено наукових праць, що висвітлюють методичні засади «театру удавання», на відміну від «театру переживання». Достатньо згадати дослідження В. Симоновим теми фізіології емоцій актора [22]. Втім, виникає потреба вивчення емпіричних засад умовного театру В. Мейєрхольда, у якому впроваджувались принципи «технічної школи» [2, 9, 13]. Прийоми гри актора у біомеханістичній системі В. Мейєрхольда широко досліджені у мемуарах майстра, працях радянських і західних театрознавців та практиків театру. Це дозволить нам виявити продуктивні механізми «технічної школи».

Специфіка актора умовного театру В. Мейєрхольда проявлялась в тому, що сценічний образ був сконструйований за допомогою декількох характерологічних рис персонажу, узагальнених в образі-масці. Якщо персонажі у побутово-психологічному театрі діяли здебільшого за канонами єдності місця, дії та часу, то актор у театрі В. Мейєрхольда існував в інших композиційних структурах – коротких монтажних епізодах [13]. К. Рудницький [21], досліджуючи творчість В. Мейєрхольда, охарактеризував стиль гри його актора як образного «згустку», втіленого в сценічному образі. Умовний тип сценічного образу спонукав актора до пошуку таких прийомів активації енергії, які б проявляли локальні «відблиски» почуття та миттєве рефлексорне збудження, що було концептуально важливим для режисерського театру В. Мейєрхольда. Сконцентрована у часі манера гри актора вимагала від нього уміння координувати цикли вольової регуляції сценічного існування з фазами чутливості. Актор свідомо контролював своє тіло, вчився правильно використовувати його зовнішні виразні засоби, експресивно «віддзеркалюючи» його положення в сценічному просторі для вірного сприйняття глядачем змісту ролі. Таким чином, раціональний спосіб існування актора кардинально відрізнявся від стилю гри у школі К. Станіславського, заснованої на принципі переживання і перевтілення в сценічний образ.

Проаналізувавши аспекти творчості актора «технічної школи», доречно обґрунтувати їх з позиції психологічних теорій. Методичною платформою режисерського театру В. Мейєрхольда стала концепція емоцій У. Джемса [7]. Він постулював принцип збудження емоційного переживання людини не через психічні збудники, а завдяки зміні положень тіла і фізичної дії: «ми відчуваємо печаль, тому що плачем..., ми розлютилися, тому що нас вдарили..., ми побігли і тому злякалися..., ми злякалися, тому що затремтіли» [7, с. 413]. Доречно зауважити, що наразі ці принципи зафіксовані у психомоториці та кінесіці [16], у яких експериментально доведено: поза людини зі всіх сегментів тіла, найбільше продукує вияв та збудження емоцій. Це підтверджує ефективність технологічного прийому «від зовнішнього до внутрішнього» у методиці В. Мейєрхольда та у сучасному театрі.

В. Мейєрхольд у своїй системі застосовував ще один ефективний прийом: рух одного сегмен-

ту тіла енергетично збуджував весь організм актора. Як зазначав С. Ейзенштейн: «Вся біомеханіка заснована на тому, що якщо працює кінчик носа – працює все тіло» [17, с. 35]. Вивчаючи природу ідеомоторного руху у працях У. Джемса, можна змоделювати такий прийом: рух спочатку виникав, як образ в уяві актора, а далі активувався в його моториці [7]. Доцільно зазначити, що така техніка широко впроваджується у практиках східного театру і у театральній антропології Є. Гротовського та Е. Барби, де досліджувались біологічні детермінанти енергії актора [1, 6].

Важливо наголосити, що дієвий процес актора умовного театру В. Мейєрхольда був націлений не на перспективу наскрізної дії (що було важливим для системи К. Станіславського), а сконцентрований у мікроструктурі дієвого акту з домінуючим елементом – *гальма* [2]. Цей енергетичний сегмент свідомо ініціювався актором перед кожною фазою дії. Наприклад, на початку жесту, чи зміни пози актор вольовим зусиллям навмисне затримував внутрішній намір рухатись в сторону сценічного об'єкту, і це призводило до накопичення потенційної енергії в латентній зоні організму. А далі наставала фаза психофізичного впливу на сценічного партнера. К. Станіславський у своїй завершальній праці – «Метод фізичних дій» – даний чутливий елемент визначив, як *позив* до дії і підкреслював його домінуюче значення для психотехніки актора [24]. Таким чином, ми дослідили ще один важливий прийом техніки актора: вольова затримка дії.

Продовжуючи аналіз специфіки «технічної школи», важливо зосередити увагу не тільки на індивідуальній техніці актора, але й на сценічній взаємодії партнерів. Як було зазначено вище, механізм збудження енергії актора з допомогою стимулів з навколишнього середовища ідентичний для усіх театральних систем. Пояснимо природу сценічної взаємодії партнерів детальніше. Як зазначає В. Симонов [22], завдяки ефекту новизни і контрасту інформації з навколишнього середовища збуджується психоемоційна система актора, яка далі активується у процесі взаємодії з партнером. Проте саме в цьому аспекті й починається методологічний «водорозділ» двох систем творчості актора. Керуючись головним принципом «театру переживання» – «від свідомості до підсвідомості» [24], актори школи К. Станіславського взаємодіяли у ситуації, коли їх рефлексорна реакція на протидію партнера миттєво перебігала в імпульсивну дію, що, власне, і корелює з імпровізаційним самопочуттям актора. Емоційна реакція актора на поведінку партнера дозволяла йому кардинально змінити мізансцену тіла, пристосування, інтонаційну фарбу тощо. Якщо поєднати такий спосіб гри із засадами синергетики [23], то імпровізаційний «хаос» актора, що збуджувався у фазі буфиркації (перепони), міг деструктивно змінити пластичну форму ролі: актор самоорганізовувався у новий стан мислення, дії, пози, жесту тощо. Натомість актор «технічної школи», рефлексорно прореагувавши на протидію партнера, не мав права руйнувати пластичну конструкцію ролі. У завершальній фазі фізичного імпульсу він «завмирав» у статичній позі, яка була відповідна з його образом, а цей пластичний *стоп* акумулював енергію в організмі актора [19, с. 681]. Якщо

актор «натуральної школи» ініціював почуття за допомогою лінії простих фізичних дій у широкій перспективі наскрізної дії, то у свою чергу, актор «технічної школи» був зафіксований рамками мізансцени. Хоча В. Мейерхольд заявляв про необхідність імпровізації актора, проте здебільшого структурував його мізансценічний малюнок у жорсткій композиції вистави. І актор змушений був прислухатися до відчуттів у своєму тілі, усвідомлюючи цей стан, що спонукало його до нової дії. Важливо доповнити, що механізм перебігу фази чутливості у фазу довільної дії був експериментально досліджений психологічною школою А. Запорожця, який підкреслював: «Відчуття власних реакцій є передумовою їх довільності» [8, с. 41]. Даний концепт суттєво змінює принцип К. Станіславського, що свідомо партитура фізичних дій викликає почуття актора [24, с. 356]. Однак, чи активувалась емоційна енергія актора «школи удавання» у межах зафіксованої структури образу? Адже, як зазначав К. Станіславський, актор даної школи переживав роль тільки на перших етапах репетиції, а далі відтворював сценічні почуття з допомогою зовнішніх засобів виразності [25, с. 37]. Проблема проявлялась ще і в тім, що зафіксована форма ролі з часом перетворювалась в дієві стереотипи – «театральні штампи», а це призводило до згасання внутрішнього органічного самопочуття актора. Щоб відповісти на це запитання і винайти ефективний прийом збудження енергії актора, звернемося до дослідження психології волі.

Останнім часом у психології виявлена проблема визначення функції волі, як збудника поведінки людини в її прагненні до реалізації життєвих потреб. Натомість, як стверджує С. Поляков, воля не ініціює людину для досягнення її цілей, а блокує на цьому шляху конкуруючі мотиви, бажання тощо [18, с. 284-286]. Безумовно, така природа вольового процесу більше характерна для внутрішнього конфлікту персонажів психологічної драми. Але ми можемо його використати для стилю гри актора «технічної школи». Вольовим зусиллям актор затримував жест та слово, які вже були активовані у його латентній зоні, і це призводило до збудження енергії в організмі актора і спонукало його до подальших сценічних дій. Відтак, ми можемо стверджувати ефективність прийому затримки дії а допомогою вольового зусилля актора, як фундаментального закону активації енергії.

Загалом можна констатувати, що природа вольової затримки дії має спільні кореляції зі спектром наукових систем. У психологічних експериментах К. Левіна і Б. Зайгарнік [14] ефект затримки та зупинки дії показав високі результати в ініціації енергії людини для якісного завершення справ. В езотеричній філософії Г. Гурджієва миттєва затримка руху людини у фізичних

*стопах* призводила до нового стану її свідомості та чуттєвої енергії [19].

Якщо узагальнити прийом затримки дії актора з фізичними системами, то вони можуть мати спільну природу із законами накопичення енергії у резервуарі атомного реактора, парового котла тощо. Є. Гротовський підтверджує діалектичний феномен відкритої і закритої системи енергії, екстраполюючи його на природу сценічного мистецтва: «Духовний процес, який не супроводжується формальною виразністю, дисципліною, структуризацією ролі, веде до хаосу «...», експресія не народиться без появи певного зіткнення, певної суперечності, що виникає з внутрішнього процесу й дисципліни, не веде до саморозкриття, а межує з біологічним хаосом. Тому кожному дію, яка виникла з процесу, треба одягнути у вудило мистецької форми, і чим міцніше це вудило, тим повніший внутрішній процес» [6, с. 17; 29].

Вище зазначене ще раз доводить значущість фундаментального закону відкритої та закритої системи енергії, який наразі є актуальним для систем театру «переживання» («художня» і «натуральна» школа) і театру «удавання» («академічна» і «технічна» школа).

У сучасному театрі два напрямки сценічного мистецтва вже не позиціонуються як окремі художні системи. Вони синтезуються у режисерській методології в єдиному процесі роботи над виставою. Як стверджує Г. Товстоногов [26], міра «переживання» і «удавання» актора обумовлюється природою почуття автора і жанрово-стильовим вирішенням вистави.

**Висновки і пропозиції.** Дослідження технології мистецтва актора «школи удавання» у контексті закритої системи енергії, емпіричних досвідів митців світового театру і основ наукових знань довели: природа творчості актора «технічної школи» функціонує в рамках сконденсованого сценічного часу та сценічного образу, узагальненого до типу, архетипу, маски. Такий спосіб сценічного існування вимагає від актора вольової регуляції сценічної гри, досконалого володіння зовнішньою технікою та здатністю до структуризації форми ролі. Енергія актора «технічної школи» активується: затримкою дії вольовим зусиллям, гальмуванням рефлексорної реакції у статичній мізансцені – *стопом*, затримкою внутрішнього імпульсу перед фізичною дією, активацією енергії за допомогою тілесної пози, збудженням енергії актора окремим сегментом тіла.

Вище досліджені принципи творчості актора «технічної школи» формують нові перспективи його професійного виховання у різних видах, стилях і жанрах театрального мистецтва, а також визначають продуктивні прийоми гри актора у виставах з високою мірою умовності та структурованості сценічної форми.

## Список літератури:

1. Барба Е. Паперове каное / Е. Барба; пер. з англ. Микола Шкарабан. – Львів: Літопис, 2001. – 288 с.
2. Варпаховский Л. Наблюдение анализ опыт / Л. В. Варпаховский. – Москва: Всероссийское театральное общество, 1978. – 277 с.
3. Вильсон Г. Психология артистической деятельности: Таланты и поклонники / Г. Вильсон. Пер. с англ. Москва: Когито – Центр, 2001. – 384 с.
4. Волконский С. М. Выразительный человек. Сценическое воспитание жеста (по Дельсарту). С иллюстрациями со статуи и картин старинных мастеров / С. М. Волконский. Санкт-Петербург: Аполлон, 1913 – 222 с., с 26 ил.

5. Гиппиус С. В. Актерский тренинг. Гимнастика чувств / С. В. Гиппиус. – Санкт – Петербург: Прайм-признак, 2007. – 377, [7] с.: ил.
6. Гротовский С. Театр, ритуал, перформер / С. Гротовский. – Львів: Мистецтво театру, 1999. – 186 с.
7. Джемс У. Научные основы психологии / У. Джемс. – Москва: Харвест, 2003. – 528 с.
8. Запорожец А. В. Избранные труды. В 2 т. Т. 2. Развитие произвольных движений / А. В. Запорожец. – Москва: Педагогика, 1986. – 296 с.
9. Захава Б. Е. Мастерство актера и режиссера. Учеб. пособие для спец. учеб. заведений культуры и искусств. – Москва: Просвещение, 1978. – 384 с.
10. История зарубежного театра. Часть 2. Театр Западной Европы XIX – нач. XX века (1789-1917) // Под ред. Г. Н. Вояджилова, Г. Н. Образцовой, А. Г. Москва: Просвещение, 1984. – 279 с.
11. Клементович Ю. Л. Статистическая теория открытых систем / Ю. Л. Клементович. – Москва: Янус – К., 1995. – 624 с.
12. Коклен-Старший. Искусство актера / Б. К. Коклен. – Киев: вид. Київського драматичного театру, 1909. – 144 с.
13. Мейерхольд В. Э. Статьи, речи, беседы. 1917-1939. В 2 ч. Ч. 2 / В. Э. Мейерхольд. – Москва: Искусство, 1968. – 643 с.
14. Немов Р. С. Психология: учеб. для студ. высш. пед. учеб. заведений. В 3 кн. – 4-е изд. – Москва: ВЛАДАС, 2003. Кн. 1: Общие основы психологии. – 688 с.
15. Пави П. Словарь театра / Пави П. Пер. с фр. Под ред. К. Э. Розгонова. – Москва: Прогресс, 1991. – 504 с.: ил.
16. Пиз А., Пиз Б. Новый язык телодвижений. Расширенная версия / А. Пиз, Б. Пиз. – Москва: Эксмо, 2005. – 416 с.: ил.
17. Полищук В. Книга актерского мастерства. Всеволод Мейерхольд / Вера Полищук. – Москва: АСТ; Владимир: ВКТ, 2010. – 222, [2] с. – (Актерский тренинг).
18. Поляков С. Е. Мифы и реальность современной психологии / С. Е. Поляков. – Москва: Единотериал УРСС, 2004. – 496 с.
19. Психология художественного творчества: Хрестоматия / Сост. К. В. Сельчонок. – Минск: Хорвест, 2003. – 752 с.
20. Рождественская Н. В. Психология художественного творчества: учеб. пособие. – Санкт – Петербург: Языковой центр, 1995. – 271 с.
21. Рудницкий К. Л. Режиссер Мейерхольд / К. Л. Рудницкий. – Москва: Наука, 1969. – 528 с.
22. Симонов В. П. Метод К. С. Станиславского и физиология эмоций / В. П. Симонов. – Москва: Изд-во Акад. наук СССР, 1962. – 139 с.
23. Синергетическая парадигма. Нелинейное мышление в науке и искусстве. – Москва: Прогресс-традиция, 2002. – 496 с.: ил.
24. Станиславский К. С. Сбор. соч. В 9 т. Т. 4. – Москва: Искусство, 1957. – 550 с.
25. Станіславський К. Робота актора над собою в творчому процесі переживання. Ч. I та II. Щоденник учня. Переклад Т. Ольховського / К. С. Станіславський. – Київ: Мистецтво. – 1953. – 671 с.
26. Товстоногов Г. А. Зеркало сцены. Книга 1. О профессии режиссера / А. Г. Товстоногов. Ленинградское отделение: Искусство, 1984. – 303 с.
27. Шапарь В. П. Словарь практического психолога / В. П. Шапарь. Москва: АСТ; Харьков: Горсинг, 2005. 734, [2] с.
28. Эдвард Гордон Крег: Воспоминания, Статьи, Письма / Сост. А. Г. Образцов и Ю. Г. Фридрихейн. Москва: Искусство, 1988. – 399 с.
29. Эстетика Дидро и современность: Сб. статей / Л. Л. Альбина, А. А. Аникст, В. Г. Арсланов. – Москва: Изобразительное искусство, 1989. – 368с.
30. Эткинз П. Десять великих идей науки. Как устроен наш мир / Питер Эткинз; пер. с англ. В. Герцика. – Москва: АСТ: Астрель, 2008. – 384 с.: ил.

**Павловский В.В.**

Киевский национальный университет культуры и искусств

## МЕХАНИЗМЫ АКТИВАЦИИ СЦЕНИЧЕСКОГО ДЕЙСТВИЯ АКТЕРА ШКОЛЫ ПРЕДСТАВЛЕНИЯ, КАК МОДЕЛИ ЗАКРЫТОЙ СИСТЕМЫ ЭНЕРГИИ

### Аннотация

Исследована модель актера школы представления в контексте закрытой системы энергии. Выявлены приемы творчества актера данной школы, основанной на традициях французского театра классицизма, системы К. Станиславского, биомеханистической системы В. Мейерхольда, театральной антропологии, основ психологии, синергетики, психофизиологии, кинесики и других научных систем. Исследованы механизмы активации энергии актера путем волевой задержки действия и других приемов психотехники актера. Определены перспективные направления «технической школы» актера в спектаклях с высокой степенью условности и структурированности сценической формы.

**Ключевые слова:** школа переживания, школа представления, энергия актера, закрытая система, открытая система, волевая задержка действия, активация действия.

**Pavlovskiy V.V.**

Kyiv National University by Culture and Art

## THE ACTIVATION MECHANISM OF THE ACTOR SCENIC ACTIVITY VULNER SCHOOL AS THE MODELS OF THE CLOSED SYSTEM OF ENERGY

### Summary

In the article investigated the model of the actor school of evasion in the context of the closed energy system. Also during the investigation was found the methods of actor creativity of this school that are based on the traditions of the French theater of classicism, the system of K. Stanislavsky, the biomechanical method of V. Meyerhold, the theatrical anthropology, the basics of psychology, synergetics, psychophysiology, kinesics, etc. In the article was investigated the mechanisms of actor energy activation by volitional delay of action and other techniques of actor's psychology. During the process was determined the promising directions of the profession of «technical school» actor in the performances with a high degree of conditionality and stage form structuring.

**Keywords:** the experience school, the performance school, the actor's energy, the closed system, the open system, the volitional delay of the action, the activation of the action.

УДК 792.82.071.2

## ТРАЕКТОРІЯ РЕЖИСУРИ – ВІД СВІДОМОСТІ ДО НАД-СВІДОМОСТІ

**Пацунов В.П.**

Київський національний університет культури і мистецтв

Висвітлені технологічні секрети режисерської образної «кухні», ролі над-свідомості та інтуїції у формуванні новаторського мислення, в народженні театрального видовища високого філософсько-естетичного рівня. Методологічною основою дослідження є застосування загального наукового принципу об'єктивності, історичності, аналітичного, культурологічного і компаративного методів при аналізі фактологічного матеріалу з проблем психології творчості. Науковою новизною статті є дослідження ролі над-свідомості та інтуїції в творчості театрального режисера та висвітлення провокативних методів «взаємодії» режисера з інтуїцією. «Взаємодія» з інтуїцією має вирішальне значення для художника взагалі, і для театрального режисера, зокрема. Провокативні методи цієї «взаємодії» є індивідуальними для кожного художника та детерміновані його особистим психологічним кодом.

**Ключові слова:** театральна вертикаль, підсвідомість, свідомість, над-свідомість, інтуїція.

**Постановка проблеми.** Людина постійно перебуває в полоні нав'язливих вражень від побачених, почутих, прочитаних та пережитих протягом усього життя картин, мелодій, подій, ситуацій, характерів, конфліктів, думок. Уникнути цього величезного тиску стереотипу, інформаційного *планктону* житейського моря дуже непросто. То як же пробитися через *планктон* стереотипу, під тиском якого живе людина? Як їй вирватися з цього вічного полону та знайти свою власну неповторну мову?

**Аналіз останніх досліджень та публікацій.** Найбільш ґрунтовним дослідженням з проблем психології творчості є наукова праця, видана 33 роки тому: П. Симонов, П. Ершов Темперамент. Характер. Личность. – М.: Наука, 1984. – 161 с. Автори досліджують процеси, які відбуваються на трьох рівнях: підсвідомості, свідомості та над-свідомості.

Опублікована півстоліття тому праця: Л. Выготский Психология искусства – Ростов-на-Дону: Феникс, 1968. – 480 с., та 20 років тому – Основы психофизиологии. Учебник // под ред. Ю. И. Александрова. – М.: ИНФРА-М, 1997. – 538 с. – можуть слугувати вагомим базовим мате-

ріалом для дослідників цієї проблематики. Як бачимо, з дослідженнями природи творчості негусто.

Однак людський мозок є невичерпним для пізнання його процесів, особливо у сфері театральної творчості, яка таїть у собі безліч загадок, тому він буде вічним об'єктом досліджень як теоретиків так і практиків сцени.

Автор статті, спираючись на власний піввіковий досвід режисерської та чверть-віковий досвід педагогічно-наукової роботи, здійснює спробу дослідити «взаємодію» режисера з власною інтуїцією.

**Головна мета дослідження.** Винайдення шляхів до власної природи та провокативних методів збудження інтуїції в процесі творчості режисера, тобто, торування траєкторії шляху від свідомості до над-свідомості митця.

**Виклад основного матеріалу.** Як же вийти на стежину, що веде до власної природи? Адже лише вона є неповторною, унікальною, оригінальною. А це є головними цінностями мистецтва. Звернімося за допомогою до психолога Х. Дельдаго: «Оригінальність – це відкриття нових зв'язків в раніш отриманій інформації» [2, с. 69]. І дійсно, композитору вистачає лише сім нот для

створення мільярдів звуко-сполучень. Щоправда, серед них переважна більшість стереотипних.

То як же в мистецтві образної режисури будуються *нові зв'язки з отриманої інформації*? Це і є питанням питань! Відповісти на нього – все одно, що зловити *золоту рибку*. Десятки століть воно висить над кожним митцем суворим попередженням про творчу страту за незнайдену відповідь. Житейське море рясно усіяне жертвами цього дамоклова меча.

То ви хочете вижити, шановний читачу, в буремному морі театрального мистецтва? Якщо ви дійсно психологічно готові вийти на омріяну межу *нових зв'язків*, то сконцентруйте увагу на мінімальних, але обов'язкових попередніх умовах, за яких матимете певний шанс вийти на шлях, що веде до вашої природи та спіймати оту невловиму для багатьох суших рибку Неповторності. Ось ці умови:

- ретельно відберіть найгостріші факти з життєвського моря, які б запалили власні *больові точки*, збуджені драматургічним матеріалом;

- здійсніть систематичні запити *больових точок* з метою отримання органічних реакцій власної природи на хвилюючу вас проблему;

- здійсніть сценічні спроби асоціативного перетворення в образно-пластичну форму власних *зойків душі*, власного *голосу*, перших творчих гіпотез, відчуттів та здогадок.

Але це лише попередні умови для відчуття власного *голосу*, для зв'язку з самим собою на рівні асоціацій та відчуттів. Це – своєрідна контрольна робота, під час якої ні за яких умов не можна зазирати в зошит сусіда. Інакше власного голосу вам не почути. Вся увага має бути зосереджена на власних думках, почуттях, образах, картинах для зняття *кардіограми душевного підпілля*, для перегляду *кінострічки бачень* у процесі блукань у *закутках свідомості*. Цей делікатний внутрішній процес буде найпродуктивнішим у стані *пасивної готовності* (за Гротовським), у буфері між спонтанністю та організованістю. Коли збудження больовою проблемою вже в розпалі, ваша духовна клавіатура виходить на режим *автопілоту*. І врешті-решт, на якомусь незбагненному етапі творчих мук на ваш внутрішній поклик відгукнеться легендарна *інтуїція*, покровителька всього нового, неординарного, самобутнього. Але неодмінно – в результаті мук творчості. Не інакше! Адже вона вас *за муки полюбила*. І тому цій вельми чарівній, однак примхливій Дамі слід приділити особливу увагу.

Отже, будьмо знайомі: *Інтуїція* (лат. *intuitor* – пильно дивлюсь) – «*здатність осягнення істини шляхом прямого її усвідомлення без обґрунтування за допомогою доказів*» [5, с. 343].

Хоча ми не в змозі збагнути всіх технологічних секретів діяльності інтуїції, але якщо ми дійсно жадаємо знайти *свій голос*, то неодмінно маємо збагнути, принаймні, умови, за яких ця невловима муза забажає подарувати нам *побачення* із собою. Йтиметься про шляхи та провокативні методи «взаємодії» з інтуїцією задля заохочення її до співпраці.

Отже, пропоную здійснити мандрівку до її ошатної резиденції – до потаємної сфери *Над-*

*Свідомості*<sup>1</sup>. Але для цього доведеться зазирнути в святая святих людини – в її мозок. Сучасна наука, якій цей загадковий штаб життєдіяльності не поспішає розчиняти навстіж свої ворота, все ж дає нам рідкісну можливість прогулятися лабіринтами незвіданого царства думок, почуттів та мрій.

Отже, ласкаво прошу! Озбройтесь уявою та заходьте на перший поверх мозкової сфери! Не лякайтесь темряви – за мить ваш зір загостриться, і перед вами розкриються потаємні сховища Під-свідомості.

Чуєте, як дзвенить тиша? Тут вічний спокій та абсолютна гармонія. Це скарбниця добре за-своєних не лише нами, але й нашими предками знань, досвіду та навичок, які вже автоматизувались і використовуються підсвідомо, на рівні умовних та безумовних рефлексів мови, читання, руху, координації тощо. Бережно зберігаються тут і чуттєві рефлекси, серед яких, до речі, найціннішими для творчості є всім нам добре знайомі рефлекси *Страждань*.

Вдивіться у палкі картини болю та відчаю, туги та німого зойку. Саме такого роду енергія водила пензлем Гойї та Босха, пером Шекспіра та Шевченка, клавішами Баха та Бетховена. Саме ця пекуча скарбниця живить кожного з нас. І не варто, якщо ми вже обрані нести мистецького Хреста, уникати *страждань*, цього неминучого податку на життя.

Як бачите, переважна більшість лабіринтів *Під-Свідомості* (за твердженнями вчених, понад 90%) абсолютно вільна. Вітри гуляють на просторах цієї порожнечі, в якій не зачепились ані знання, ані досвід, ані навички. Не вистачило одного життя, аби заповнити бодай десяток відсотків цього мудро-сховища.

А тепер ми маємо унікальну можливість проникнути в іншу Сферу, де на вас чекають нові сюрпризи. І от ми опинились у сфері *Свідомості*. Боже, який тут гвалт! А це ж не якийсь там вокзал, а штаб формування думок, дій та контролю за поведінкою.

Вдивіться – біля вузького *Клапану Реалізації* метушаться тьма-тьмуца Недозрілих, дешици Зрілих та кілька Перезрілих Думок. Всі вони, як бачите, живі і надто вже різні – Страшні та Веселі, Товсті й Тонкі, Довгі й Короткі, Криві, Кволі, Свіжі, Несвіжі, Старі та навіть Древні. А ось Найновіші, Найрозумніші і Просто Розумні. А ось тут Найтупіші, Найдурніші і Просто Дурні. А он там, за ними, погляньте, вищувались ну Абсолютно Ідіотські Думки. Тримайтеся від них подалі, шановні, а то почнуть нав'язуватись. Ходім звідси подалі, до Палацу Насолод.

Боже, яка ж тут краса! В цьому палаці формуються найзаповітніші бажання та народжуються найприємніші думки. Вони живлять особливий відділ мозку, що виробляє гормон щастя – *Ендорфін*. А без нього ну аж ніяк не обійтись. Дякуючи Богові, поки що стійке відчуття *наендорфінованості* не полишає мене. А з ним – і відповідні приємні думки, які теж бувають різними – Просто Приємними, Дуже Приємними та Аж Надто Приємними.

Затамуйте подих! «Мить, зупинися, ти прекрасна!», – ми перетинаємо межу реальності та ірреальності і опиняємось у недосяжній та неосяжній, у незбагненній та безмежній сфері, у сфері *Над-Свідомості*.

<sup>1</sup> Автор спирається на теорію три-рівневої структури вищої психічної діяльності, розроблену П. Симоновим та П. Єршовим [4].

Найбагатша фантазія не в змозі досягнути всієї грандіозності інтелектуальних процесів цього найдосконалішого генератора ідей. Найсучасніший комп'ютер не витримає конкуренції з цим Дивом із Див. Якщо на планеті Земля і є якийсь там Сім Див, то Найдивніше Диво – на наших з вами плечах! Судіть самі. Адже в ньому сконцентровано *Творчий Потенціал Всесвіту*. Господицею цього царства Вищого Розуму є славнозвісна *Інтуїція*.

Невтомно живлячи нашу недолугу *Свідомість* новими ідеями, озаріннями та *відкриттями*, *Над-Свідомість* забезпечує невідпинний розвиток цивілізації. А чим же живиться вона сама? Хто забезпечує життєдіяльність цієї дивовижної супер-лабораторії творчості? Можна сміливо припустити, що головними джерелами енергопостачання *Над-Свідомості* є, з одного боку, – ЗЕМЛЯ, а з другого – ВСЕСВІТ. *Над-Свідомість* має безпосередній зв'язок з генофондом ВСЕСВІТУ. І назвемо це вселенське джерело *Над-Над-Свідомістю*.

Якщо донині ви легко уявляли собі масштаб глобальної мережі зв'язку «INTER-NET», то з цієї миті можете собі уявити масштаб вселенської мережі «VSELEN-NET». І це не містика. І не фантастика. А фізика, на яку звертає нашу увагу академік В. Вернадський: «*В чому б явища життя не полягали, енергія, що виділяється організмами, є в головній своїй частині, а може, й цілком, променистою енергією Сонця*» [1, с. 11].

То хіба не космічна енергія акумулює у найвищій сфері людського мозку творчі ідеї, *нелюдські* за земною логікою та науковими законами? А якщо не космічна, то яка?

Хіба не вселенський досвід бомбардує нашу недолугу *Свідомість* несподіваними, парадоксальними, неймовірними пропозиціями, спрямованими на встановлення отих самих *нових зв'язків в раніш отриманій інформації*? А якщо не вселенський, то чий? А безпосереднім носієм всіх цих новацій чи не є сама *Інтуїція*?

Залишається зазначити, що, вистраждана творчими муками, *Інтуїція* збуджується лише в мить натхнення творця або його відчаю (і натхнення, і відчай є двома сторонами однієї медалі – виверженням творчого запалу). Саме в ці моменти *Інтуїція* нагороджує творця унікальними озаріннями, що відкривають горизонти нових засобів перетворення реальної, ірреальної та уявної дійсності, нових образних систем, нових мистецьких лексик, а по суті – здійсмає митця на творчу *вертикаль*. І за ці Дари Небес ми завдячуємо передусім енергії ВСЕСВІТУ.

Для тих, у кого ще залишається краплинка сумніву, запрошую у свідки драматурга В. Розова: «*Як це не парадоксально, митець в момент творчого акту неначе не мислить... Творчий акт є мимовільним*» [3, с. 52].

Отже, ризикну припустити, що:

– джерелом *вертикального мистецтва* є Всесвіт. Народжуючи в людині творця, *вертикальне мистецтво* орієнтує її у Всесвіті.

– джерелом *горизонтального мистецтва* є Земля. Формуючи поведінкову систему людини, *горизонтальне мистецтво* орієнтує її на Землі.

Це і є *системою координат людини*.

Фактично, йдеться про різний формат життєдіяльності. Про місце людини у *вселенській системі координат*. Людина може жити в печері, в хаті, в маєтку, на вулиці, в місті, в державі, на континенті, на Землі, у Всесвіті – від мікрокосму до макрокосму. Проте у кожній людині, навіть у печерній, в критичні миті життя виникає потреба виходу на космічний формат. Потреба ця може задовольнятися як свідомо, так і несвідомо. А відмінність між людьми нетворчих і творчих професій полягає лише в тому, що перші користуються дарами *Над-Свідомості* спонтанно, а другі володіють технологією *свідомого збудження Над-Свідомості*.

Якби Станіславський був поруч, він, можливо, завершив би цей абзац так: ***Шлях від свідомої психотехніки режисера до його надсвідомості – ось вектор, на якому народжується образне мистецтво театру.***

У того з вас, уважні мої друзі, хто ще не втратив логічного ланцюга подорожі до *Інтуїції*, може виникнути питання: «*Якщо ми маємо такого геніального суфлера, як Над-Свідомість, то чому ж не всі з нас є геніями?*».

Як це не прикро, але головною перешкодою на шляху до тотальної *геніалізації* людства є наша недосконала *Свідомість*. Аби впевнитися в цьому, повернемося на хвилику до її Сфери. Моя *Свідомість* має, принаймні, дві вразливі зони. Перша з них – *Муки творчості*. Подивіться, як там нудяться в очікуванні своєї долі десятки, навіть сотні великих і малих ще не вирішених мною творчих проблем. *Над-Свідомість* обирає з них найпекучіші для обробки та вирішення, після чого повертає їх у вигляді готових пропозицій до *Селектора Свідомості*. Ефективність роботи *Над-Свідомості* значною мірою визначається якістю постановки завдань *Свідомістю*. У випадку помилкової постановки завдання або хибної субординації поставлених питань *Над-Свідомість* дасть збій системи. Її програма через некоректні дії *Свідомості* «зависне», як у комп'ютері, і творчий корабель спіткає доля «Титаніка». Це – фізика творчої катастрофи. А це цілком залежить від природнього хисту режисера, від його ігрової стихії, що тренується з дитинства, від його загальної культури та досвіду, зрештою, від його *карми*. Саме це й відрізняє *Інтуїцію* професіонала від *Інтуїції* дилетанта, генія – від нездари.

І другим вузлом, через вразливість якого в найближче століття (якщо вчені не втрутяться в молекулу ДНК), епідемія геніальності людству не загрожує, є *Селектор Свідомості*. Зверніть на мій *Селектор* особливу увагу. Ви бачите, яка запекла боротьба точиться між новаціями *Над-Свідомості* та ортодоксами *Свідомості*?

Хитка *Свідомість*, борсаючись між Сциллою новацій та Харибдою стереотипів, балансує на грані постійного Сумніву, найчастіше обирає гарячі обійми надійного планктону житейського моря. Його тотальна масована атака, як правило, бере гору над новаціями. Сміливість програє обережності. Крихітна Земля долає безмежний Всесвіт. Бо вона нам ближча, рідніша. Адже ми з Землі виростаємо та в Землю повертаємось. Тому інстинкт самозбереження на Землі діє безвідмовно.

Так як же пройти нашому кораблю між Сциллою та Харибдою?

Науці відомо безліч випадків виходу людини за межі своїх можливостей завдяки Над-свідомості саме у критичні моменти. Наведу задокументований науковцями вражаючий випадок.

На залізничному пероні маленьке дівча з матусею готувалась до посадки на поїзд, що вже наближався до станції. Раптом дівчинка зронила м'ячик, що відскочив на рейки. Вона кинулась за ним під колеса поїзда. Матір остовпіла, а сторонній чоловік, побачивши ситуацію, миттєво кинувся за дівчиною, та останньої миті встиг притиснути її між рейок до землі. Колеса поїзда проїхали, не зачепивши їх.

Коли науковці відміряли швидкість поїзда та відстань його до дівчини, а також відстань чоловіка до рейок, то з'ясувалось неймовірно – швидкістю, з якою людина кинулась на рейки, володіє хіба що пантера.

Коли розум потрапляє у глухий кут, на допомогу йому може прийти Над-свідомість. Вона компенсує мозковий вакуум. Колись, на зорі режисерської діяльності, я натрапив на оцю її властивість, і з тієї пори для збудження Інтуїції вдаюся до прийому «Глухого кута».

Виглядає це приблизно так. Творчий процес створення вистави, це завжди шлях у невідоме. Все робиться, як уперше. І тому творчі муки зосереджені на дилемі – обрати один з двох шляхів. Перший, звичний, очевидний шлях вирішення творчої задачі гарантує тобі пристойний результат.

А другий шлях є ще незвіданим. Він або може висмоктати з тебе всі соки й не дати ніякого результату, привівши у глухий кут (ситуація лабіринту), або може вивести до творчого відкриття.

Як правило, я обираю «глухий кут» і ворожу над цим, мучусь думами, намагаючись «відрубати» голову, тобто, забути всі варіанти нав'язливих банальних гіпотез, позбутись ліній-

ної логіки. І коли твої муки дозрівають до повного відчаю, коли ти вже розчавлений творчим безсиллям, раптом тебе осяває озаріння. Господина Над-свідомості – славнозвісна Інтуїція – рятує тебе! І це є величезним, ні з чим не зрівняним щастям першовідкривача.

Віддати ініціативу Над-свідомості було надмірною Станіславського. «...*Природа выходит из-под опеки разума, из-под власти условности, предрассудков, насилия и предоставляется собственной сверхсознательной инициативе*» [6, с. 156]. Заради цих миттєвостей і живемо. Чом не солодка каторга?

Коли ж не приходять озаріння (а це буває досить часто), доводиться міняти вектор «Глухого кута». І знов міняти, і знов... І так доти, доки не висмоктаєш вередливу та вперту Інтуїцію до дна. Або вона не знесилить тебе вщент. От тоді побачення з нею доведеться відкласти на інший час. А далі – знову до бою! Нам спокій лише сниться...

На підтвердження цих роздумів наведу судження Ошо: «*В чому різниця між виробником та творцем? Виробник знає, як щось зробити вірно, як зробити це найекономніше, як з найменшими зусиллями досягти найбільших результатів. Він виробляє. Творець валяє дурня. Він не знає, як вірно, тому він шукає... {...} Він робить щось таке, чого ніхто ніколи раніш не робив. Якщо б він пішов вірним шляхом, то не зміг би цього зробити*» [7, с. 106-107].

**Висновки.** Головною цінністю будь-якого творчого продукту є його неповторність. Тому найпершим завданням кожного митця є його звільнення від полону стереотипу. А головною панацеєю від штампів та стереотипів митця взагалі, та театрального режисера зокрема є винайдення ним дороги до власної природи, до власного голосу, до голосу своєї над-свідомості, до інтуїції.

## Список літератури:

1. Вернадский В. И. Избранные сочинения. Т. 5 / В. И. Вернадский. – М.: Наука, 1960. – 283 с.
2. Дельдаго Х. Мозг и сознание / Х. Дельдаго. – М.: Мир, 1971. – 264 с.
3. Розов В. Искусство и научно-техническая революция // Вопросы философии. – 1975. – № 8.
4. Симонов П. В., Ершов П. М. Темперамент. Характер. Личность / П. В. Симонов, П. М. Ершов. – М.: Наука, 1984. – 161 с.
5. Спиркин А. Интуиция // БСЭ. Т. 10. – М.: Советская энциклопедия, 1972. – 597 с.
6. Станиславский К. С. Собрание сочинений в 8 т. Т. 5 / К. С. Станиславский. – М.: Искусство, 1958. – 686 с.
7. Ошо. Интуиция. Познание за пределами логики / Ошо. – М.: АСТ, 2010. – 189 с.

**Пацунов В.П.**

Киевский национальный университет культуры и искусств

## ТРАЕКТОРИЯ РЕЖИССУРЫ – ОТ СОЗНАНИЯ К СВЕРХ-СОЗНАНИЮ

### Аннотация

Освещены технологические секреты режиссерской образной «кухни», роль сверх-сознания и интуиции в формировании новаторского мышления, в рождении театрального зрелища высокого философско-эстетического уровня. Методологической основой исследования является применение общего научного принципа объективности, историчности, аналитического, культурологического и компаративного методов при анализе фактологического материала из проблем психологии творчества. Научной новизной статьи является исследование роли сверх-сознания и интуиции в творчестве театрального режиссера и освещение провокативных методов «взаимодействия» режиссера с интуицией. «Взаимодействие» с интуицией имеет решающее значение для художника вообще, и для театрального режиссера в частности. Провокативные методы этого «взаимодействия» являются индивидуальными для каждого художника и детерминированы его личным психологическим кодом.

**Ключевые слова:** театральная вертикаль, подсознание, сознание, сверх-сознание, интуиция.



**Patsunov V.P.**

Kyiv National University of Culture and Arts

## THE TRAJECTORY OF DIRECTION – FROM CONSCIOUSNESS TO SUPER-CONSCIOUSNESS

### Summary

The research is to uncover the technological secrets of the director's figurative «kitchen», the role of super-consciousness and intuition in the formation of innovative thinking and in the birth of a theatrical performance of high philosophic and aesthetic level. The methodological basis of the research includes an application of the general scientific principles of objectivity, historicity as well as analytical, cultural and comparative methods in the analysis of factual material concerning the issues of psychology of creation. The scientific novelty of the article is in exploration of the role of super-consciousness and intuition in the work of the theatrical director and the coverage of provocative methods of «interaction» of the director with intuition. «Interaction» with intuition is crucial for an artist in general, and for theatrical director in particular. The provocative methods of this «interaction» are individual for each artist and determined by his personal psychological code.

**Keywords:** theatrical vertical, subconsciousness, consciousness, super-consciousness, intuition.

УДК 7.034.5

## ХУДОЖЕСТВЕННЫЙ ЯЗЫК МАНЬЕРИЗМА КАК ВИЗУАЛИЗАЦИЯ СИСТЕМЫ ВНУТРЕННИХ ПРОТИВОРЕЧИЙ ЕГО ФИЛОСОФСКО-ЭСТЕТИЧЕСКОЙ ПЛАТФОРМЫ

**Романенкова Ю.В.**

Киевская муниципальная академия эстрадного и циркового искусств

Статья посвящена художественному языку маньеризма. Объект внимания – маньеризм как стиль в художественной культуре XVI в., художественный язык мастеров этого периода, образ их видения, причины тяготения к вычурному ритму, усложненной композиции, нарушению пропорций фигур, театральности и музыкальности общего звучания композиционных решений. Рассмотрены причины увлеченности маньеристов оптическими иллюзиями, анаморфозами, приведены примеры нестандартного видения и использования отдельными мастерами маньеристического арсенала.

**Ключевые слова:** маньеризм, анаморфозы, оптические иллюзии, Designo Interno, Linea Serpentinata, Ritratrre, Imitare.

**Постановка проблемы.** Образ мышления художника, его методы визуализовать свою мысль, разрыв между *Ritrarre* и *Imitare* и степень трагизма в реакции на него, сила тяги к наследованию, осознание собственного превосходства или же вторичности и недостижимости идеала – все это много раз становилось фундаментом для формирования эстетических концепций, лежащих в основе языка искусства эпохи. Что лучше трагизма и внутреннего надлома может обозначить характер художественного языка, диктующего форму и определяющего вектор движения феномена? Поэтому одним из самых ярких в силу своего трагизма явлений в художественной культуре стал маньеризм.

**Анализ последних исследований и публикаций.** Этот стиль редко ставился объектом внимания отечественных ученых, систематические обращения к нему начались сравнительно недавно, в нач. 2000-х гг. [3; 4; 5]. В то же время и искусствоведение постсоветского пространства знало тоже лишь несколько примеров изучения этого феномена в его разных аспектах (Б. Виппер, В. Дажина М. Свицерская, Л. Тананаева). Зару-

бежные исследователи начали этот процесс гораздо раньше, еще две трети века назад начали проводиться глобальные выставки произведений искусства маньеризма и появились, периодически претерпевая переиздания, серьезные исследования (С. Беген, Г. Вельфлин, М. Дворжак, Л. Димье, др.). Однако при том, что интерес к феномену активно проявляется еще с 1960-х гг., до сих пор остается множество неизученных вопросов, неосвещенных проблем в истории локальных вариантов стиля.

**Выделение нерешенных ранее частей научной задачи.** Среди редко освещаемых вопросов – трактовка маньеризма не только как стиля в искусстве Европы, но и как состояния, присущего как творческой личности, так и исторической эпохе в целом.

**Цель данной статьи** состоит в актуализации внутренних противоречий, на которых построена философско-эстетическая платформа маньеризма как явления в истории мировой культуры.

**Изложение основного материала.** Феномен, порожденный осколками былого величия Ренессанса, осознавший себя побежденным и не всту-

павший в борьбу, несущий края мантии Возрождения, удаляющегося в тоннель небытия, и громко благодарящий судьбу за эту честь. Маньеризм, «паж Ренессанса», очищающий полы его плаща от пыли и сам впитывающий эту пыль, этой же пылью становящийся, со временем, с дистанцированием Ренессанса на все более почтительное расстояние, стал привыкать к тому, что он вторичен, примерил на себя его одежды и начал не просто подражать Ренессансу, с придыханием признавая его недостижимость, а отодвигать его величие на дальний план, сосредотачиваясь на любовании собственной жертвенностью. Эта внутренняя осколочность, невиданный доселе разрыв между *Ritrarre* и *Imitare*, впервые сформулированный теоретиками маньеризма и нашедший свою вербализацию на страницах трудов Ломацио и Цуккарро, сопровождалась специфическим художественным языком, внешней атрибутикой маньеризма, которая стала яркой притивоположностью возрожденческому равновесию и гармонии [3]. Именно маньеризм, воплотившийся в *Linea Serpentinata*, изысканность и театральзованность, манерность и вычурность, эротичность и томительную негу, стал почвой для популяризации искусства анаморфоз, оптических иллюзий. Эта внешняя атрибутика маньеризма, делающая любое произведение искусства этого периода безошибочно узнаваемым, богата и многообразна, искусственна и поверхностна, однако при глубинном изучении под ее наносным слоем кроется глубокая философия трагизма.

Ось эпохи, на которую нанизан маньеризм, выглядела совершенно иначе, нежели ось любого другого периода: она витиевата изогнута, динамична и изощренно изысканна. Для такой ткани стиля, основанного на попытке откорректировать реальность, созданную природой, выхолостить и приукрасить ее, создав новую эстетическую платформу, основанную на воссоздании, но не на создании, лучшим инструментом, позволяющим высказаться, стал язык анаморфоз [4]. Анаморфозы в искусстве Зарадной Европы часто бывали для художников спасительным средством, к которому прибегали мастера, будучи не в состоянии визуализовать свою концепцию идеального образа. Не каждый в состоянии воспроизвести *Imitare*, откорректировать *Ritrarre*, но любой маньерист знает, что стремиться нужно именно к этому. А что еще может компенсировать бессилие собственного художественного языка, если не язык анаморфоз? Вступает в силу форма, по отношению к которой в корне разнится то содержание, которое в нее вложил художник, и то, что из нее извлекает зритель, – именно так было у короля иллюзий, Дж. Арчимбольдо, у мастера оптических иллюзий Джамболоньи. Главным становится процесс прочтения этой формы.

Одним из удачных элементов визуализации маньеристического, обесиленного от отчаяния художественного языка стиля, ставшего преддверием нового, взорвавшегося бурей энергии и вычурности языка барокко, стала *Linea Serpentinata*, диктующая главенство ритма в языке изобразительного искусства, сообщающая ему музыкальность, пронзительность и сложность. Многогранная, странная, читаемая сложно и многоуровнево, многопластово, форма в искусстве маньеризма предварила новое

прочтение формы эпохи барокко. Она стала химерной ступенью в общую лестницу нового стиля – без этой витиеватой и причудливой ступени не было бы всей «Лауренцианы» барокко. Маньеризм стал обладателем одного из наиболее характерных по внешнему выражению, по поверхностной атрибутике художественного языка, хрупкого в силу своей странности, пребывавшего в постоянной опасности взорваться внутренними противоречиями. Но именно он за руку подвел мир искусства к эре страстного и яростного барокко.

Противоречие – тот фундамент, на котором выстроен художественный язык маньеризма. Маньеризма как стиля, как философско-эстетической платформы бытия творческой личности определенной эпохи. Однако не следует забывать о том, что этот феномен, эта категория имеют и расширительную трактовку [5] – маньеристические периоды можно наблюдать в любой исторической эпохе, вернее, на стыке эпох, в любой период «межстиля», который Г. Вельфлин обозначил как *Stilwandel* [1, с. 275]. Однако это глубинная основа, но особую визуализацию она имела лишь в тот самый постренессансный период, которому ученые столь долго и рьяно отказывали в праве называться стилем, нарекая лишь течением или направлением. Не ударяясь в многократно описываемые проблемы природы художественного стиля, лишь упомянем, что маньеризм давно «реабилитирован» именно в силу того, что все необходимые для стиля компоненты в нем наличествуют. То, что в советское время ученым территории бывшего СССР не позволяло по идеологическим причинам возводить маньеризм в ранг самоценного явления, и было причиной его самобытности и невероятного изящества. Отчаяние и зыбкость, внутренние противоречия и прозрачные рамки явлений, тоска по утраченным идеалам и осознание их необратимой утраты, потом – постепенный переход в состояние бунта против собственной «пьедестальности» – все это породило сложный, витиеватый, во многом искусственный язык. Но любопытно, что все те внутренние противоречия, которые сделали философско-эстетическое основание, базу маньеризма едва ли неврастенической (не зря же апологетов маньеризма называли «неврастениками») [2], и способствовали невероятной пластичности его художественного языка.

*Linea Serpentinata*, которая царствовала в изобразительном языке маньеристов, задавала общее звучание ритмике практически каждого произведения. Изогнутость, плавность, певучесть линий, придающая в целом очень вычурный и усложненный характер композициям, делала произведения очень музыкальными, поневоле приходится вспоминать о взаимопроникновении искусств в системе видов. Манифестом ритмики маньеристического искусства можно назвать знаменитую «Мадонну с длинной шеей» Пармиджанино (1534–40 гг.). Плавность, певучесть, изогнутость, та самая змеевидность линий придает живописи музыкальность, мягкость. Внутренняя опустошенность, иногда уже переходящая в пустоту, выхолощенность, внешний лоск, красивость при преимущественной диспропорциональности всех фигур рождает красивость ритма. Внешний рисунок изображений музыканен, что во многом

порождено как раз категорией «внутренний рисунок», *designo interno*, как Ф. Цуккари нарекал способ создания собственного образа, отличного от реальности, нуждающейся в коррекции и улучшении. *Designo interno* – тот мир, в который художник мог сбежать, реализовав эскапистские настроения, довлеющие над большинством мастеров того периода, спасая свой ранимый мир ощущений и создавая идеальную модель мира, личности в своем воображении. Этот способ существования в социуме стал единственным для художников постренессансной эпохи, когда избалованная величием гигантов недавнего прошлого Италия застилала все, что могло появиться вновь на художественной арене. Пустота стала вопиющей, но не могла не переродиться во что-то креативное, извлекающее даже из собственной агонии какой-то элемент новизны. И со временем это несколько мазохистское настроение самоуничтожения переросло в любопытное художественное явление. Внутренне кричащее и тоскующее, осознающее пустоту и неповторимость утраченного, а внешне ставшее на путь элегантности, красоты и вычурности. Куртуазность этого искусства тоже способствовала рождению особой пластики изобразительного языка. Искусственность построения и нарочитая красота, театральность композиций тоже способствовала тому, чтобы одним из наиболее весомых компонентов любой композиции стал ритм. Беспокойный, преимущественно диагональный, сложно выстроенный, он звучал в каждой работе звучно и пронзительно, орнаментика ритма создавала особый узор, некое кружево, плетение которого заставляет своим изяществом забывать о содержании композиции, любуясь линиями, рисунком движения.

Маньеризм – это особый способ видения. Не только мышления, мироощущения, когда все становится с ног на голову в результате осознания внутренней опустошенности, не только особого языка визуализации внутренней пустоты, компенсировавшего опустошенность души богатством и вычурностью изобразительного языка, но и особый способ видеть. Его философско-эстетический фундамент объясняет такое неумное тяготение ко всему необычному по форме, чрезмерному, вычурному, необычному. Не зря если ли не первые, но одни из наиболее ранних и всемирно известных великих «иллюзионистов» от живописи были рождены именно в среде маньеризма, вернее, порождены его средой, как Афродита была выплеснута из морской пены.

Многие мастера с необычным видением были порождены именно в период маньеризма. Их художественный язык как визуализация видения стал возможен именно в маньеристических «добрях подсознания». Какую еще эпоху мог «выбрать» для появления Босх? Ему суждено было творить, создавая массу вопросов как для современников, так и для потомков, именно в это время. Трактующий как особое явление ренессансных Нидерландов, Босх гораздо легче вписывается в зыбкость, шаткость и нервозность маньеризма. Босх – предтеча маньеризма хронологически, но его не зря называют опередившим время – он действительно типичное дитя уже маньеристического сознания. Попытка понять, прочитать Босха для личности, не владеющей

его языком, без «сталкера» по миру иллюзий всегда будет обречена на провал.

Дитя маньеристического арт-пространства и Эль Греко. Но в его случае речь не о глубинном смысле и сложностях прочтения его работ, а о типичной маньеристической атрибутике – музыкальности, сложности ритма, усложненности композиций, использовании *Linea Serpentinata*, удлинённости фигур, слезливо-усталой, эротически-томной грации его образов.

Возможность более легкой визуализации мысли давали мастерам оптические иллюзии, воплощая то, что в реальном пространстве воплотить уже было невозможно. Весь маньеризм лежал, так сказать, вне реальной плоскости, его пространство эфемерно, зыбко и переменчиво. В то же время, это метод дарил шанс быть понятыми двойко, использовать сложный путь для достижения результата, провоцировал витиеватость самого пути к пониманию. Поэтому парейдолические иллюзии, анаморфозы различных типов, столь выгодные для художника, превратились в лучшие инструменты мастеров-маньеристов, это своего рода тоже способ воплотить *Designo Interno*.

Король парейдолических иллюзий, чье искусство объяснялось сотней разных причин, Джузеппе Арчимбольдо, – тоже дитя маньеризма. Истинное порождение его среды. Интересно, что ранний Арчимбольдо еще был вполне реалистичен, работал в ключе ренессансного видения, хотя уже в миланского периода начинали проследиваться та внутренняя пустота и увлекательность ритмикой, орнаментацией и изысками формы. Как нельзя лучше звено перехода от реалистичности в мир иллюзий видно в графических работах, эскизах к костюмам театрализованных действий, маскарадов, придворных празднеств. Но впоследствии он полностью откажется от обычного пути подачи формы и перейдет в мир иллюзии. Эволюция его художественного языка – это модель эволюции самого маньеризма в целом. От унылого самоуничтожения и подражания ренессансной гармоничной ясности до бурного и вычурного, протобарочного серпантина ритма эмоций, театральности и красоты. Обратимые картины итальянского виртуоза оптической трансформации формы – апогей формирования художественного языка маньеризма. Здесь – попытка создать новый объект из иных, подходящих по форме и что-то напоминающих, апеллирование к возможности зрителя дофантазировать и стать соавтором и креатором наравне с художником. Маньеризм в этом отношении наиболее демократичен к зрителю – он часто позволяет ему приравнять себя к творцу. Обратимые картины Дж. Арчимбольдо 1570-1590-х гг., его «Повар», «Садовник», «Корзина с фруктами», – рай для глаза искушенного зрителя, возможность заполнить лакуны, используя недосказанность. Именно Арчимбольдо со временем актуализуют представители сюрреализма, проводя параллель между маньеризмом и сюрреализмом. Можно сказать, что Дали – некая аллюзия на Арчимбольдо, его реинкарнация XX в.

Излюбленный метод оптических иллюзий не проходит и мимо скульпторов маньеризма – чего стоит одна «Аллегория Апеннин» Джамболоньи.

Сугубо маньеристическим инструментом были анаморфозы и у немецких мастеров, где воисти-

ну пальму первенства заслужил Г. Гольбейн со своим «Портретом послов» 1530-х гг. Игра ума, работа глаза, воображение – все работало для создания и трактовки многослойно читаемого образа. Трактовка черепа на портрете кисти Гольбейна, метаморфозы этого элемента, происходящие с ним лишь при определенном ракурсе, четко выбранной точке зрения на него и поливариантность смыслового прочтения – все это типичное пространство маньеристического закулисья.

**Выводы.** Художественный язык маньеристов, «замешанный» на палитре Пармиджанино и отразившийся в его же выпуклом зеркале, получит многократное перерождение и в последующие эпохи.

Не зря термин «маньеризм» имеет и расширительную трактовку [5], наблюдаемый в кризисные этапы любого художественного стиля, возникающий там, где появляется отчаяние художника и его разлад с окружающим миром и с самим собой [4]. Называться эти периоды, использующие художественный арсенал языка маньеризма, будут по-разному, от «кризисных» и декаданса до *Stilwandel* и «маньеристических универсалий» любого стиля или направления. Но суть от разночтения в терминологизации не поменяется. А корнями этот арсенал уходит именно в глубочайший кризис европейского постренессансного арт-пространства, впервые взлежавшего и выплеснувшего Маньеризм.

## Список литературы:

1. Вельфлин Г. Ренессанс и барокко / Г. Вельфлин. – СПб.: Азбука-классика, 2004. – 288 с.
2. Кларк К. Нагота в искусстве / К. Кларк. – СПб.: Азбука-классика, 2004. – 480 с.
3. Романенкова Ю. Маньеризм как способ мировосприятия творческой личности / Ю. Романенкова // Философское осмысление социально-экономических проблем. – 2006. – Вып. 10. – С. 68-74.
4. Романенкова Ю. Маньеристическая константа творческого процесса художника / Ю. Романенкова // Вісник Харківської Державної академії дизайну і мистецтв. – 2009. – № 1. – С. 137-146.
5. Романенкова Ю. Мировоззренческие универсалии периодов *stilwandlung* в мировом художественном процессе / Ю. Романенкова. – К.: Химджест, 2009. – 270 с.
6. Свидерская М. Барокко XVII столетия: система художественного видения и стиль / М. Свидерская // Художественные модели мироздания: Взаимодействие искусств в истории мировой культуры. – М.: НИИ РАХ, 1997. – Кн. 1. – С. 149-174.
7. Силюнас В. Стиль жизни и стили искусства (Испанский театр маньеризма и барокко). – СПб.: Рос. акад. наук. Гос. ин-т искусствознания Мин-ва культуры РФ, 2000. – 525 с.
8. Тананаева Л. Некоторые концепции маньеризма и изучение искусства Восточной Европы конца XVI и XVII века / Л. Тананаева // Советское искусствознание. – М., 1987. – Вып. 22. – С. 123-167.
9. Хренов Н. Культура в эпоху социального хаоса / Н. Хренов. – М.: Эдиториал УРСС, 2002. – 448 с.

**Романенкова Ю.В.**

Київська муніципальна академія естрадного та циркового мистецтва

## ХУДОЖНЯ МОВА МАНЬЕРИЗМУ ЯК ВІЗУАЛІЗАЦІЯ СИСТЕМИ ВНУТРІШНІХ ПРОТИРІЧ ЙОГО ФІЛОСОФСЬКО-ЕСТЕТИЧНОЇ ПЛАТФОРМИ

### Анотація

Стаття присвячена художній мові маньеризма. Об'єкт уваги – маньеризм як стиль у художній культурі XVI ст., художня мова майстрів цього періоду, образ їх бачення, причини тяжіння до примхливого ритму, ускладненої композиції, порушенню пропорцій фігур, театральності й музичності загального звучання композиційних рішень. Розглянуті причини захоплення маньеристів оптичними ілюзіями, анаморфозами, наведені приклади нестандартного бачення та використання окремими майстрами маньеристичного арсеналу.

**Ключові слова:** маньеризм, анаморфози, оптичні ілюзії, *Designo Interno*, *Linea Serpentinata*, *Ritratrre*, *Imitare*.

**Romanenkova Ju.V.**

Kiev Municipal Academy of Pop and Circus Arts

## THE ART LANGUAGE OF MANNERISM AS VISUALIZATION OF THE SYSTEM OF THE INTERNAL CONTRADICTIONS OF ITS PHILOSOPHICAL AND AESTHETIC PLATFORM

### Summary

The article is dedicated to the art language of Mannerism. The object of attention – Mannerism as a style in the artistic culture of the XVI<sup>th</sup> century, the art language of masters of this period, the image of their vision, causes of keeness to pretentious rhythm, complicated composition, violation of proportions of figures, theatrical and musical overall sound of composition schemes. The causes of Mannerist artists' love to optical illusions, anamorphoses, examples of non-standard vision and using by individual artists of Manneristic arsenal have been analyzed.

**Keywords:** mannerism, anamorphoses, optical illusions, *Designo Interno*, *Linea Serpentinata*, *Ritratrre*, *Imitare*.

## ЭВОЛЮЦИЯ В ТВОРЧЕСТВЕ Р.Р. ФАЛЬКА (1886-1958 ГОД)

Филиппова О.Н.

Член Ассоциации искусствоведов (г. Москва)

В облике, творчестве, нравственных устоях личности художника Роберта Рафаиловича Фалька (1886-1958 гг.) воплотились лучшие, традиционные черты старой русской интеллигенции. Широкая образованность подразумевалась сама собой. Профессор живописи, он одновременно был музыкантом, и настолько авторитетным, что с ним дружили и советовались Г.Г. Нейгауз, С.Т. Рихтер, Э.Г. Гилельс и др. Играл на рояле, знал несколько языков, читал лекции по теории и истории искусства, был в курсе всех событий литературной и художественной жизни. В процессе развития художник все более последовательно утверждался в собственной позиции. Эта собственная позиция обнаруживалась в принципах живописного, пластического и композиционного устройства картины. Все более укреплялось справедливое мнение о том, что холсты Р.Р. Фалька узнаются с первого взгляда. Но, помимо этого отличия, которое становилось все более явным, было и другое, которое всегда присутствовало и не зависело от стилевых параметров, а связано было с внутренними особенностями фальковских произведений. Структуру картины Р.Р. Фалька, какой бы этап развития мы ни взяли, можно назвать поэтической. Разумеется, в использовании такого наименования допускается вольность. Ибо организация произведения Р.Р. Фалька, прежде всего, подчинена пластическим закономерностям. Но, если позволительно сравнивать различные виды художественного творчества, то в сравнении живописи и поэзии Р.Р. Фальку принадлежит свое важное место.

**Ключевые слова:** художник, музыкант, кубизм, графика, гуашь, акварель, пейзаж, портрет, масло, Италия, Париж, Средняя Азия, Подмоскowie.

**Постановка проблемы.** В облике, творчестве, нравственных устоях личности художника Роберта Рафаиловича Фалька (1886-1958 гг.) воплотились лучшие, традиционные черты старой русской интеллигенции. Широкая образованность подразумевалась сама собой. Профессор живописи, он одновременно был музыкантом, и настолько авторитетным, что с ним дружили и советовались Г.Г. Нейгауз, С.Т. Рихтер, Э.Г. Гилельс и др. Играл на рояле, знал несколько языков, читал лекции по теории и истории искусства, был в курсе всех событий литературной и художественной жизни. Когда сопоставляешь живописные искания Р.Р. Фалька с тем, что происходило вокруг на протяжении почти шести десятилетий, нетрудно провести внешние стилевые параллели. Начинал художник тогда, когда в русской живописи широкое распространение получил импрессионизм, и Р.Р. Фальк был затронут им в той мере, в какой это направление коснулось рядовых живописцев московской школы. Индивидуальное выражение было на этом этапе минимальным. Вместе с членами «Бубнового валета» Р.Р. Фальк приобщился к фовизму, сезаннизму и кубизму [9, с. 31]. В Париже в 1930-е годы он испытал воздействие Х.С. Сутина и Ж. Руо.

В Средней Азии Р.Р. Фальк впервые побывал в 1938 году, когда только что вернулся из Парижа. В Средней Азии Р.Р. Фальк впервые побывал в 1938 году. Он только, что вернулся из Парижа. Начинался последний период творчества художника – период подведения итогов. Средней Азии на этом пути Р.Р. Фалька суждено было сыграть важную роль. Она принесла художнику удачу. Он делал эскизы картин, потом, вернувшись в Москву, дорабатывал начатое. Позже – в годы войны – Р.Р. Фальк вновь приехал в Самарканд. На этот раз пребывание в Средней Азии оказалось более длительным. Хотя и было немало трудностей, невзгод, Р.Р. Фальк увидел солнечный край во всей его неповторимости. Ро-

берт Рафаилович сумел и в эвакуации оставаться подлинным художником. Он думал не о хлебе насущном, а о красоте, его окружавшей. Сказалась великая вера художника в жизнь, в людей и во все то, что сотворено их руками.

Так, возникла серия самаркандских работ, написанных маслом, акварелью и датированных 1938, 1939 и 1943 годами. Таким образом, структуру картины Р.Р. Фалька, какой бы этап развития мы ни взяли, можно назвать поэтической. Разумеется, в использовании такого наименования допускается вольность. Ибо организация произведения Р.Р. Фалька прежде всего подчинена пластическим закономерностям. Но, если позволительно сравнивать различные виды художественного творчества, то в сравнении живописи и поэзии Р.Р. Фальку принадлежит свое важное место.

**Анализ последних исследований и публикаций.** Немногочисленные издания о художнике оставляют крайне мало изученной биографию мастера. Вариантом мемуарного жанра являются воспоминания А.В. Щекин-Кротовой (1910-1992 гг.), которая прожила вместе с Р.Р. Фальком двадцать лет: с конца 1930-х годов, когда художник вернулся в Москву из Парижа, до 1958 года – времени его смерти [12]. Воспоминания об этих годах оказываются поэтому наиболее достоверными и приобретают характер первоисточника. В статье Д.В. Сарабьянова «Живопись Фалька» (М., 1967), не претендующей на законченный, всесторонний анализ искусства этого сложного художника, лишь прокладываются некоторые пути в изучении его творчества [8, с. 18]. В более поздней публикации Д.В. Сарабьянова «Гений места в пейзажном творчестве Роберта Фалька» (М., 2005) отмечается, что живописная система, которую разрабатывал Р.Р. Фальк на протяжении почти половины столетия и которая постоянно обогащалась, преобразовалась благодаря соединению нового опыта с накопленными традициями, претерпевала довольно существенные перемены. В то же время, жанровая структура

сохраняла свою незыблемость. Пейзаж в этой структуре также до самого конца удерживал свои постоянные позиции [10, с. 623]. Между тем, развитию сложной творческой эволюции Р.Р. Фалька, не было уделено должного внимания среди исследователей. Целью данной публикации является анализ творчества Р.Р. Фалька на протяжении почти шести десятилетий.

Роберт Рафаилович Фальк (1886-1958 гг.) принадлежит к поколению художников, тесно связанных в своем творчестве с русской культурой начала XX века. Он родился 27 октября в Москве в семье юриста. В 1902 году он окончил реальное училище. Интерес к искусству – рисованию и музыке – пробудился у него рано. Одно время любовь к музыке пересилила, и он готовился к поступлению в консерваторию. Но в шестнадцать лет увлечение живописью привело его в частную студию И.И. Машкова (1903-1904 гг.).

В 1905 году он поступает в Московское училище живописи, ваяния и зодчества, где занимается к К.А. Коровина и В.А. Серова. Вот, что пишет об училище народный художник М.С. Сарьян: «Основные его (Р.Р. Фалька) педагоги были те же, что и у меня – В.А. Серов и К.А. Коровин. Как и все даровитые художники, которых пестовали эти замечательные мастера русского изобразительного искусства, Р.Р. Фальк получил великолепную техническую подготовку. Школой реалистического рисунка, композиционной логикой, колористической гармонией он владел в полной мере...» [13, с. 129].

В 1910-1911 годах Р.Р. Фальк пешком путешествует по Италии. Еще до отъезда в Италию молодой художник становится одним из организаторов и активным участником художественного общества «Бубновый валет» [11, с. 234]. Приходит временное увлечение кубизмом. Через несколько месяцев после революции 1917 года Р.Р. Фальк начинает весьма инициативно сотрудничать в отделе ИЗО Наркомпроса, становится профессором Первых государственных художественных мастерских (затем ВХУТЕМАС – ВХУТЕИН). Там он преподает вплоть до 1927 года, воспитав немало прекрасных живописцев (среди его учеников – известные советские живописцы С.А. Чуйков, Г.Г. Нисский, Е.А. Малеина и другие). В 1928 году профессорская деятельность Р.Р. Фалька прерывается творческой командировкой в Париж, где он живет в течение нескольких лет.

В сущности, Р.Р. Фальк приехал в Париж уже вполне сложившимся художником, со своим собственным видением, своим углубленным философским мировоззрением, своей живописно-пластической системой. Париж захватил его воображение, поразил и взволновал его. Закономерно, что только в парижский период возникают самостоятельные графические произведения, выполненные в технике гуаши и акварели.

В Париже излюбленным жанром художника сразу становится пейзаж. Первые парижские пейзажи в масле Р.Р. Фальк писал легко, воздушно, в жемчужной серовато-сиреневой гамме. Разработка серебристо-серого колорита в пределах одной тональности продолжала традиции тонкой валерной живописи К. Коро (1796-1875 гг.). Р.Р. Фальк чрезвычайно долго работал над каждой картиной маслом, и параллельно с этим все

с большим увлечением разрабатывал сложную технику акварельной живописи. В акварели Р.Р. Фальк ставил перед собой лишь те задачи, которые были разрешимы и в водяной технике.

Там, где образы требовали большой временной протяженности, философского и психологического углубления – Р.Р. Фальк обращался к маслу. Если же образ требовал непосредственного впечатления, мгновенной его передачи – художник писал акварелью. Многочисленные «Мосты через Сену», «Набережные», «Городские пейзажи», «Сумерки», «Дождливые дни» – окутаны прозрачной дымкой, пропитаны колебаниями атмосферы, влажным воздухом весеннего Парижа и какой-то неуловимой тревогой [4, с. 12].

Серебристо-серая гамма его ранних парижских пейзажей в масле при всей своей «воздушности» все же материальней и устойчивей легких, невесомых акварелей, производящих впечатление живого, дышащего организма [4, с. 12]. Р.Р. Фальк разработал своеобразную технику акварели, весьма отличающуюся от традиционной. В акварелях он приближается к своей сложной тональной живописи. Цвет в акварелях Р.Р. Фалька – это основа его живописной пластики и его композиций. «Верный цвет на верном месте» заменяет в фальковских акварелях рисунок [4, с. 12].

В Париже Р.Р. Фальк много пишет портретов маслом. В каждом парижском портрете сквозит одновременность жизни города и человека, ощущается дыхание времени. Бесконечно разнообразны живописно-пластические решения, художник всегда берет за основу характер модели. К этим портретам сделано множество служебных акварелей, пастелей и рисунков. Среди них иногда попадаются листы, имеющие самостоятельное значение. В основном, это заказные акварельные портреты, написанные для модели после создания картины.

Многовековая живописно-пластическая культура Франции и ее новейшие достижения развили и обогатили природное дарование Р.Р. Фалька. Они помогли ему полнее выявить себя, реализовать свои возможности. Вместе с тем, Р.Р. Фальк остро переживал кризис всей западноевропейской культуры, углубившийся в 1930-е годы. В конце 1937 года Р.Р. Фальк возвращается на родину. В Среднюю Азию Р.Р. Фальк впервые попал почти сразу по возвращении из Парижа, в 1938 году. Он пробыл там несколько месяцев и посетил Бухару, Самарканд, Ташкент и Хиву. Самое сильное впечатление произвела на него Бухара. Из путешествия художник привез выполненные непосредственно с натуры акварельные этюды и эскизы картин, которые дорабатывал уже в Москве.

Так началась среднеазиатская серия, продолженная спустя два года, во время эвакуации в Самарканд. «Чайхана» (1938) – одна из наиболее ранних работ этой серии (рис. 1). Художник создавал ее, опираясь на конкретную натуру.

Картина написана свободно и легко, радостными и светлыми красками. Тонкослойная живописная ткань картины напоена солнцем. Оно то мягко вспыхивает в золотисто-розовой кроне дерева, упрямо тянущего свой искривленный ствол и ветви вверх, то драгоценными брызгами загорается на одеждах людей, то цветными бликами играет на земле. Атмосфера созерцания покоя, неги

и истомы пронизывает все. Поэтому так величавы и невозмутимы здесь старики, с достоинством совершающие неторопливый ритуал чаепития, и так неслышно, плавно скользят закутанные с головы до пят в паранджу женские фигурки.



**Рис. 1. Фальк Р.Р. «Чайхана. Самарканд». 1938 г. Х, м. 64,0 X 82,0 см. // Государственный музей искусств Узбекской ССР, Ташкент**

Многие работы художника, независимо от мотивов и тем, проникнуты чувством истории. История выступает здесь, как факт эмоциональной памяти, проявляется в особой поэтической тональности и одухотворенности. Для Р.Р. Фалька Восток – это колыбель человеческой культуры и цивилизации, край, где сама земля хранит следы прошедших поколений, где каждый камень и каждая песчинка священны. Р.Р. Фальк обладал счастливым даром художественного озарения. Он умел видеть даже самые неказистые и неприметные для неискушенного глаза уголки Самарканда «нестерпимо прекрасными до боли в сердце, до обжига» [11, с. 235]. Самаркандская серия изобилует архитектурными пейзажами, среди которых прославленные памятники средневекового зодчества встречаются нечасто. Большая часть картин посвящена будничному городу, его кривым улочкам с чередой незатейливых глинобитных домов-крепостей и бесконечной цепью однообразных гладких оград-дувалов.

Таков мотив «Золотого пустыря» (1943) – картины поистине «золотой», благодаря блестящему живописному истолкованию темы (рис. 2).



**Рис. 2. Фальк Р.Р. «Золотой пейзаж (Золотой пустырь)». 1943 г. Х, м. 65,0 X 80,0 см. // Государственная Третьяковская галерея, Москва**

Написана работа в характерной для позднего Р.Р. Фалька манере – пастозно, весомо, материально. Соединяя воедино бесчисленные оттенки цвета, художник создает «золото» земли и жилищ, кобальтовую синь неба [11, с. 236]. Ритмически организуя крупные и мелкие мазки, он лепит из красочного месива предметы, сообщает им объемность и массивность, творит воздушную среду и пространство. В результате творческого акта все в пейзаже – и бездонное небо, и земля, и бесконечный ряд «слепых» построек – предстает в естественной, простой и первозданной сути [11, с. 236].

Своим духовным взглядом Р.Р. Фальк разглядел в чертах современного Самарканда его глубокую древность. Вглядываешься в мягкое мерцание драгоценной живописной среды картины, погружаешься в трепетную атмосферу духовности, насыщенной поэтическими ассоциациями, и золотая живописная плоть Самарканда воспринимается, как символ некогда живших здесь и исчезнувших поколений.

Когда Р.Р. Фальк обращался непосредственно к классическим памятникам архитектуры, то редко писал общепринятые среди художников парадные фасады и площади. Выбирая неожиданные уголки и ракурсы, казалось бы, бесконечно знакомых архитектурных сооружений, художник как бы открывал их заново. В архитектуре Востока Р.Р. Фалька прежде всего привлекали объемно-пространственные композиции ансамблей с выраженной в них идеей величия и вечности. Его самаркандские пейзажи – это всегда часть огромного безбрежного мира.

Всемирно известную площадь древнего города – «Регистан» Р.Р. Фальк писал дважды, зимой 1939 года и осенью 1943 года. Образ зимнего Самарканда величественно прекрасен и меланхоличен. Он овеян неуловимым дыханием минувшего (рис. 3).



**Рис. 3. Фальк Р.Р. «Регистан зимой. Самарканд». 1939 г. Х, м. 80,0 X 120,0 см. // Частное собрание, Санкт-Петербург**

Пейзаж трактован, как органическое единство архитектуры, природы и людей. Жемчужно-перламутровая живопись передает грандиозный размах архитектурного комплекса, нависшие над городом тяжелые клубящиеся облака, непрерывные потоки холодных воздушных масс. Разноцветными драгоценными искрами загораются в этой изысканной серебристой гамме крохотные фигурки людей. Их пластика и ритм неотделимы от пейзажа, оживляют и очеловечивают его.

«Регистан» 1943 года – это гимн вечной силе и могуществу человека, природы и искусства. Р.Р. Фальк изобразил «Регистан» с задворок, где нет великолепного изразцового убранства, и архитектура предстает во всей своей суровой обнаженной, первозданной мощи (рис. 4).



**Рис. 4. Фальк Р.Р. «Регистан». 1943 г.**  
Х., м. 64,0 X 81,0 см. // Государственный Русский музей, Санкт-Петербург

Все ее части подчеркнуто геометричны и массивны, вылеплены плотным, рельефным мазком. От непробиваемо толстых прямоугольных стен медресе и стройных башен минаретов, с «усилием вонзающихся в небо», исходит ощущение долговечности [11, с. 236]. Пережившая своих творцов архитектура кажется незыблемой, неподвластной действию неумолимого времени. Регистан безлюден, но человек незримо присутствует здесь, ибо величественный памятник архитектуры прославляет в веках не только средневековую восточную цивилизацию, но и искусные руки его создателей.

Осенний «Регистан» поражает прозрачностью воздуха, громадностью и бездонностью неба, яркостью цвета и света [11, с. 236]. Воплощая красоту южной природы, Р.Р. Фальк нарочно усиливал, утяжелял и доводил небо почти, что до ночного звучания, чтобы передать интенсивность цвета и глубину его драгоценного сверкания.

В Самарканде Р.Р. Фальк создал множество акварельных пейзажей. Акварели он писал быстро и легко, работая иначе, чем в масле. «Нельзя требовать от арфы и клавирина звучания симфонического оркестра. Соотношение масла и акварели равно соотношению солнечного и лунного света» [11, с. 238]. Акварели более непосредственно передают чувства художника. Недаром он образно сравнивал их с маленькими стихотворениями, которые могут быть мимолетностью, вздохом, ускользающей мечтой. Он и в акварели оставался живописцем прежде всего. Его самаркандские акварели – это подлинная стихия цвета, пластичная и певучая. Они восхищают бесконечно сложной и богатой гаммой цвета, тонкостью красочных гармоний, артистизмом исполнения.

Р.Р. Фальк всегда предпочитал писать только то, что хорошо знал и чувствовал. Чем дольше он жил в Самарканде, чем глубже всматривался и погрузился в созерцание природы, тем более

поэтически проникновенные образы создавала его кисть. Осенью 1943 года Р.Р. Фальк написал картину «У хауса. Самарканд» (1943) (рис. 5).



**Рис. 5. Фальк Р.Р. «У хауса. Самарканд». 1943 г.**  
Х., м. 65,0 X 80,0 см. // Государственный музей искусства народов Востока, Москва

Он очень тонко передал характерное для жарких самаркандских дней состояние дремотности и безветрия. Кажется, что жизнь навсегда застыла, замерла в этом жарком мареве. Но взглядишься внимательнее и ощутишь бесконечное движение богатейшей зеленовато-серебристой живописной стихии, ее трепет и дыхание.

В полотне «Самарканд» (1943) выражено состояние природы в тот предвечерний час, когда все охватывает чуткое и недолгое затишье (рис. 6).



**Рис. 6. Фальк Р.Р. «Самарканд». 1943 г.**  
Х., м. 80,0 X 103,0 см. // Частное собрание, Санкт-Петербург

Вся жизнь и все движение огромного мира сосредоточились в наэлектризованном небе, ставшем полем битвы дня и ночи. Цветовые потоки сталкиваются, вспыхивают, затухают. Это сообщает картине глубокую и напряженную внутреннюю жизнь.

В 1944 году Р.Р. Фальк возвращается из эвакуации в Москву. После торжественности цветового великолепия самаркандской серии московские и подмосковные пейзажи, выполненные мастером в конце 1940-1950-х годов, кажутся



удивительно «тихими» и скромными [5, с. 25]. Цикл «философской лирики» составляют подмосковные пейзажи, написанные в Загорске и в Хотькове [9, с. 37] (рис. 7, 8).



Рис. 7. Фальк Р.Р. «Забор. Хотьково». 1946 г. Х., м. 60,8 X 81,0 см. // Частное собрание, Москва



Рис. 8. Фальк Р.Р. «Хотьково. Монастырь». 1954 г. Х., м. 72,0 X 89,0 см. // Музей-усадьба «Абрамцево», Московская область

Загорск предстал перед Р.Р. Фальком в тихой красоте своей обыденности и традиционности; художник воспел его деревянные заборы и бревенчатые дома, скромный быт обитателей и их простое повседневное бытие (рис. 9).

Глядя на загорские пейзажи, испытываешь реальное ощущение традиционного Подмосковья. Тут живут люди, соразмеряя свои поступки с жизнью земли и природы; осенью они заготавливают дрова на зиму, роются в огородах, встречают и провожают поезда. Этими ощущениями наполняется фальковский Загорск. В нем таится что-то давно знакомое, родное. Он навеивает грусти и просветления, чувство неотвратимой близости этих путей жизни с твоими собственными путями.

Под конец жизни мастер создал несколько портретных шедевров, которые можно рассматривать ныне, как его духовное завещание. Один

из них – портрет теоретика и историка искусства А.Г. Габричевского (1952–1953 гг.) (рис. 10).



Рис. 9. Фальк Р.Р. «Загорск. Осень». 1955–1956 гг. Х., м. 65,0 X 81,0 см. // Частное собрание



Рис. 10. Фальк Р.Р. «Портрет Александра Георгиевича Габричевского». 1952–1953 гг. Х., м. 118,0 X 109,0 см. // Государственная Третьяковская галерея, Москва

Это был человек фантастической эрудиции, который, мало сказать, знал, но воочию видел и чувствовал историю культуры давних веков, особенно Ренессанса. Чудак и остролов, он, слегка грассируя, говорил удивительно мудрые и глубокие вещи, которые порой звучали, как афоризмы. Р.Р. Фальк писал А.Г. Габричевского невероятно долго, соскребывая и переписывая уже, казалось бы, совершенно готовую композицию. В итоге картина кажется сделанной не кистью, а резцом – так она весома и плотна. Ее герой представляется сгустком интеллекта, зримым воплощением ищущего ума, воли, мужества.

Таким образом, Роберт Рафаилович Фальк прошел сложную творческую эволюцию от импрессионизма, «умеренно лирического» кубизма к глубоко философскому реализму [11, с. 234]. Он интересовался различными направлениями искусства, любил и ценил многих художников, но опирался только на традиции и достижения, близкие его натуре и таланту.

**Список литературы:**

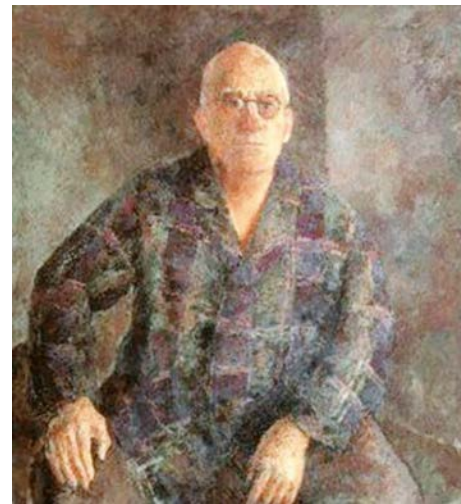
1. Алпатов М.В. Живопись Фалька // Алпатов М.В. Этюды по всеобщей истории искусств. Избранные искусствоведческие работы. М.: Изд-во «Советский художник», 1979. С. 256-264.
2. Алпатов М.В. Вступительная заметка к воспоминаниям А.В. Щекин-Кротовой «Становление художника» // Новый мир. – 1983. – № 10. – С. 207-208.
3. Аркин Д.Е. Р. Фальк и Московская живопись // Русское искусство. – 1923. – № 2-3. – С. 21-32.
4. Казарновская А.М. Графика Фалька // Каталог выставки графики Р.Р. Фалька (1886-1958 гг.) / Авт.-сост.: А.М. Казарновская. Новосибирск: Б. и., 1978. С. 6-22.
5. Каменский А.А. Роберт Рафаилович Фальк // Огонек. – 1988. – № 37 (сентябрь). – С. 8-9, 25.
6. Левина Т.М. Роберт Фальк. М.: Слово / Slovo, 1996. 96 с.: ил. – (картинная галерея).
7. Сарабьянов Д.В. Средняя Азия в творчестве Р.Р. Фалька // Звезда Востока. – 1967. – № 3. – С. 216-220.
8. Сарабьянов Д.В. Живопись Фалька // Творчество. – 1967. – № 2. – С. 17-19.
9. Сарабьянов Д.В. Р.Р. Фальк. Поэтическая структура образа. К столетию со дня рождения художника // Искусство. – 1986. – № 10. – С. 31-37.
10. Сарабьянов Д.В. Гений места в пейзажном творчестве Роберта Фалька // Vittorio. Международный научный сборник, посвященный 75-летию Витторио Страды: [в сб. также пер. с итал., англ.; сост. С. Бочаров, А. Парнис]. М.: Три квадрата, 2005. С. 623-635 – (Серия «Филология»).
11. Фальк Роберт Рафаилович // Старейшие советские художники о Средней Азии и Кавказе. М.: Изд-во «Советский художник», 1973. С. 234-255.
12. Р.Р. Фальк. Беседы об искусстве. Письма. Воспоминания о художнике / Составление и примечания А.В. Щекин-Кротовой. М.: Изд-во «Советский художник», 1981. 253 с.
13. Щекин-Кротова А.В. Художник Роберт Фальк // Литературная Грузия. – 1980. – № 2. – С. 129-134.

**Filippova O.N.**

Association of Art Critics (Moscow)

**EVOLUTION IN THE WORKS OF R.R. FALK (1886-1958)****Summary**

In appearance, creativity, moral principles personality of Robert Rafailovich Falk (1886-1958) embodies the best traditional qualities of the old Russian intelligentsia. Broad education was meant by itself. Professor of painting, he was simultaneously a musician, and so authoritative that was friends with him and consulted G.G. Neuhaus, S.T. Richter, E.G. Gilels. Played the piano, knew several languages, and has lectured on the theory and history of art, was aware of all the significant events of literary and artistic life. In the development process the artist has been more consistently claimed in their own position. This self-position is found in the principles of scenic, aesthetic and compositional devices of painting. All the more strengthened just say that the canvases of Robert Falk recognizable at first sight. But, apart from this difference, which became increasingly explicit, there was another that was always present and not dependent on the stylistic options, and was connected with the internal features Falkowski works. The structure of the paintings by R.R. Falk, no matter what stage of development we take, can be called poetic. Of course, the use of such name is allowed the liberty. For organization of the works of R.R. Falk first of all plastic is subject to laws. But if it be permissible to compare the different types of artistic creation, in comparison of painting and poetry of R.R. Falk also has it's own important place.

**Keywords:** artist, musician, cubism, drawing, gouache, watercolor, landscape, portrait, oil, Italy, Paris, Central Asia, the suburbs.

# ФІЛОЛОГІЧНІ НАУКИ

UDC 811.133.1'25

## ANALYSE COMPARATIVE DES PROPOSITIONS À STRUCTURE SYNTAXIQUE RÉDUITE EN FRANÇAIS ET EN UKRAINIEN

Bondar L.V., Helun Yu.Yu.  
Institut Polytechnique Igor Sikorsky

Le présent article aborde la question de la classification des propositions simples en ukrainien et en français basée sur les rapports prédicatifs. On a analysé la sous-catégorie des propositions françaises simples, notamment les propositions à structure syntaxique réduite. On a étudié leurs particularités d'après leur division en proposition à un terme, propositions incomplètes, mots-phrases et leur classification ultérieure. On a procédé à l'analyse comparative des propositions françaises avec leurs équivalents ukrainiens.

**Mots-clés:** syntaxe, analyse comparative, français, ukrainien, structure syntaxique réduite, proposition à un terme, proposition incomplète, mots-phrases.

**Introduction.** Dans le monde contemporain la globalisation favorise la communication parmi les différents pays et cultures. La traduction devient une partie indispensable afin d'assurer celle-ci. En même temps, s'augmente la nécessité d'une grande quantité de professionnels dans ce domaine. Cependant, il n'est pas suffisant de savoir traduire d'une langue à l'autre. Évidemment, il est nécessaire d'assurer la qualité de la traduction: la traduction mot-à-mot n'est pas toujours la solution. C'est pourquoi on fait beaucoup attention aux particularités des langues aux niveaux différents tout en analysant leurs points communs et divergents.

**Analyses des dernières recherches et publications.** Le processus de la traduction attire l'intérêt des linguistes depuis longtemps. On peut nommer de tels spécialistes dans ce domaine comme L. Barchudarov, V. G. Gak, V. N. Komissarov, L. K. Latichev, Y. I. Retsker et autres. Parmi les chercheurs plus contemporains on peut citer I. L. Anufrieva, S. V. Tulenei, I. S. Alekseiva, L. L. Nelubin, V. I. Bortnikov, D. M. Buzadji, A. V. Urgea. Leurs travaux sont consacrés soit à la théorie de la traduction en général, soit à l'analyse d'un aspect particulier au cours de la traduction d'un texte.

**Actualité des recherches.** Pourtant, on ne trouve pas de système défini quant à la comparaison des propositions simples en français et en ukrainien du côté grammatical, bien que dans le travail de I. L. Anufrieva cette question soit étudiée assez profondément. Cependant, il n'y a pas de source qui puisse montrer plus clairement des correspondances et des différences dans les deux langues. Une telle source pourrait faciliter l'utilisation des moyens adéquates de la traduction au niveau grammatical.

Alors, l'**objectif** du présent article consiste à établir les traits communs et différents dans la classification, des particularités des propositions simples françaises et ukrainienne. Notamment, il a été décidé de se concentrer sur **les propositions à structure syntaxique réduite** (d'ici et partout la mise en gros est faite par nous).

**Exposé de la matière essentielle.** La proposition est l'unité principale de la langue à l'aide de laquelle s'effectue la communication [2]. Le dic-

tionnaire de français Larousse [1] définit la proposition comme une 'unité syntaxique élémentaire construite autour d'un verbe, et dont la réunion par coordination ou subordination constitue la phrase effectivement réalisée'. Quant à la structure de la proposition, le français recourt beaucoup plus souvent aux constructions analytiques, tandis que l'ukrainien utilise les constructions synthétiques. La proposition se caractérise par la prédicativité [4, p. 250] qui se manifeste au niveau syntaxique en opposition de deux termes essentiels – le sujet et le prédicat grammaticaux. Une proposition à deux termes est la structure essentielle de la syntaxe française [3, p. 347]. L'ukrainien a des mêmes caractéristiques. Comme il s'agit de relations entre le sujet et le prédicat, nous analysons ici des phrases dites simples d'après leur structure. La division en phrases simples et composées coïncide en français et en ukrainien.

Il y a deux types d'expression des rapports prédicatifs en français: propositions à **structure syntaxique réduite** (PSR) et une proposition complexifiée (ускладнене речення). Nous observons seulement des **propositions à structure syntaxique réduite (PSRs) qui comprennent**: propositions à un terme essentiel; propositions incomplètes; mots-phrases (communicatifs) [3, p. 347]. Nous allons faire attention ensuite aux PSRs françaises et parallèlement trouver leurs 'équivalents' en ukrainien.

Alors, les propositions à un terme sont opposées aux propositions à deux termes et se caractérisent par l'absence d'un des deux termes essentiels [3, p. 347]. Elles contiennent un terme essentiel qui peut coïncider formellement ou bien avec le sujet grammatical (Boucherie) ou bien avec le prédicat (Partez!). Les propositions à un terme sont complètes dans le sens qu'elles ne peuvent pas être complétées par un terme «absent» [3, p. 347]. Les propositions à un terme sont égales à la proposition ukrainienne dite **односкладні**: *Сонце, сонце! Світ! Весна!* (О. Олесь) [2]. Observons le tableau 1.

Selon la **sémantique et fonctions** des propositions à un terme seules les propositions impératives possèdent les catégories de la personne et de la modalité exprimées morphologiquement. Ces propositions ont le caractère abstrait de leur signification.

tion. De cela résulte leur dépendance du contexte et de la situation de la parole. Elles peuvent exprimer les significations des types différents des propositions à deux termes: question ou incitation: *Contente de votre rôle? // Patience! // Au mur!* négation: *Plus d'autobus, plus de métro; émotivité: Hallucinant!* [3, p. 348].

Tableau 1  
Propositions à un terme essentiel

Propositions à un terme essentiel	Односкладні речення
<b>Verbales personnelles</b> ex. <i>Entrez!</i> <b>Infinitives</b> ex. <i>Que faire?</i> <b>Substantivales:</b> • Nominatives ex. <i>Boulangerie</i> • Prépositionnelles ex. <i>A la porte!</i> • Pronominales ex. <i>Moi aussi</i> • Adjectivales ex. <i>Etonnant!</i> • Adverbiales ex. <i>Pas si vite!</i>	<b>1. Дієслівні (verbales):</b> <b>Означенно-особові (personnelles-définies):</b> <i>Пишеш конспект. Шукаємо відповідь.</i> <b>Неозначенно-особові (personnelles- indéfinies):</b> <i>Працювали всю ніч.</i> <b>Узагальнено-особові (personnelles-généralisées):</b> <i>Що посієш, те й пожнеш.</i> <b>Безособові (impersonnelles)</b> <b>Інфінітивні (infinitives)</b> <b>2. Номінативні (nominatives):</b> <i>Вечір. Ніч.</i>

Ressource: fait par les auteurs selon [2, 3, 7]

Dans les types de propositions dites **personnels-indéfinis** (неозначено-особові) et **personnels-généralisés** (узагальнено-особові) le sujet – au sens indéfini ou généralisé – de fait ne détermine point la personne, dont il s'agit ou la généralisant quant au nombre y laisse supposer plusieurs, n'importe qui, chacun et tous à la fois. En ukrainien ces propositions sont traitées comme des variantes des propositions sans sujet distinctement énoncé et avec pour prédicat un verbe à la 3e personne du pluriel ou à la 2e personne du singulier. En français ces types de propositions se construisent avec un sujet exprimé par le pronom personnel indéfini on [2]: *On y travaille du matin au soir.*

Quant aux propositions impersonnelles, seules les propositions françaises formées d'un verbe essentiellement impersonnel leur pourraient être analogues [2]:

*Il pleut. – Дощить.*

En ukrainien les constructions impersonnelles sont utilisées plus souvent qu'en français. Cela s'explique: 1) Par une plus grande variété de constructions impersonnelles dans lesquelles outre les verbes sont employés des adverbes impersonnels prédicatifs qui n'existent pas en français. A ce type de propositions correspondent les propositions personnelles françaises: *Дома сумно. – La maison est triste.* 2) Par une grande variété de fonctions secondaires des propositions impersonnelles en ukrainien: en ukrainien on utilise les constructions impersonnelles pour éliminer l'agent de l'action qui est représenté dans ce cas comme un porteur passif de l'état [2]: *Страшно і радісно йому (О. Гончар). – Il a peur et éprouve de la joie.*

En ukrainien on utilise la construction impersonnelle quand la cause de l'action (de l'état) est une substance inanimée: *Дерево повалило блискавкою. – La foudre a abattu un arbre.* Le français ne distingue pas l'agent réel de l'action et la substance inanimée. Dans les deux cas on utilise

la construction personnelle, active ou passive [2]: *Вітром нанесло гори піску. – Le vent a amoncelé beaucoup de sable.*

En ukrainien, les propositions dites nominatives sont définies comme celles ne contenant que le sujet: *Вечір. Ніч. (Т. Шевченко).* Leur définition en français a quelques particularités dont on va observer [7].

En français contenu concret des propositions nominatives est déterminé par la sémantique du substantif, le lien avec les autres propositions et la corrélation avec la situation. La dénomination d'objets et de personnes (enseignes, titres etc.) et l'expression de l'existence font des fonctions primaires de la proposition nominative.

Les propositions existentielles situationnelles dénotent une situation déterminée [3]: *Pleine nuit...* ou l'existence d'un objet: *Une salle commune.*

Dans leurs fonctions secondaires elles expriment les **significations d'identification ou de classification**: *Nous avons remarqué un enfant. Une fille;* **signification de caractérisation**: *Assassins! Incendiaires!*; **signification de processus**: dans ce cas la proposition exprime une action, un événement: *Attente. Retour à la ville* [2].

Les propositions complètes à un terme dont le terme n'est corrélé ni avec le sujet, ni avec le prédicat forment des **mots-phrases** (ou **communicatifs**) [3]. En ukrainien on les appelle **нечленовані** [7] (tableau 2).

Tableau 2  
Mots-phrases (communicatifs)

Mots-phrases	Нечленовані речення (слова-речення)
<b>1. Affirmatifs:</b> – <i>oui, naturellement!</i> <b>Négatifs:</b> – <i>si, non</i> <b>Interrogatifs:</b> – <i>Quoi? Pourquoi?</i> <b>2. Émotifs:</b> – <i>Chut!</i> <b>3. Impératifs:</b> <i>Allons-y.</i> <b>4. Formules communicatives:</b> <i>Salut, Pierre.</i> • Apostrophe: <i>Michel!</i> <i>Madeime!</i> • Onomatopées: <i>Pan!</i> <i>Bz-z!</i>	<b>1. Стверджувальні:</b> – <i>Еге...;</i> <b>Заперечні:</b> – <i>Ні!</i> <b>Питальні:</b> – <i>Га?</i> <b>2. Емоційні-оцінні:</b> – <i>Ох!</i> <i>І краса!</i> <b>3. Спонукальні:</b> – <i>Цитть-но!</i> <b>4. Вітання, прохання, подяка, вибачення:</b> – <i>Добрий вечір, дякую</i> <i>Мартине!</i> • Звертання: <i>Маріє! Грицю!</i> • Звуконаслідування: <i>ку-ку, гав-гав!</i>

Ressource: fait par les auteurs selon [2, 3, 7]

En morphologie française et ukrainienne on appelle mots-phrases une catégorie particulière de mots pleins substituant à une proposition (oui, non, si, voilà) et se distinguant des interjections [3].

Dans la syntaxe le terme mot-phrase ou communicatif représente un mot isolé ou une locution figée qui remplissent la fonction d'un énoncé indépendant et expriment des aspects purement communicatifs de la situation. Du point de vue morphologique ce sont des mots, des expressions toutes faites, des interjections, des noms, des pronoms, etc. [3].

Leur distinction des autres propositions à un terme consiste en ce qu'elles reflètent différents côtés de l'acte de communication tels que réaction aux paroles de l'interlocuteur (affirmation, négation, assentiment, non assentiment, bonne volonté (готовність) ou non d'exécuter l'ordre etc.). Tandis que les autres types de propositions à un terme

remplissent avant tout la fonction dénotative exprimant des objets, des actions, des propriétés, elles sont classifiées selon les aspects de **la situation de la parole** [3].

Les mots-phrases communicatifs logiques exprimant une affirmation et une négation (oui, si, non) sont corrélés à la proposition précédente recevant leur signification exacte grâce à cette liaison. En dehors de cet emploi anaphorique ils remplissent des fonctions secondaires: *non* peut exprimer une interdiction comme réaction à l'action de quelqu'un [2].

Dans les mots-phrases françaises et ukrainiennes l'apostrophe et les onomatopées se trouvent un peu à part d'après leur place dans le système de la langue.

Finalement, observons les propositions **incomplètes**. Elles sont opposées aux propositions complètes: dans celles-là manquent certains termes de discours essentiels ou secondaires supposés par le schéma structuro-sémantique de la proposition [3, p. 351]. Les propositions incomplètes françaises coïncident avec celles-ci **ukrainiennes неповні** [7] (le tableau 3).

Tableau 3

## Propositions incomplètes

Propositions incomplètes	Неповні
<b>1. Propositions incomplètes indépendantes:</b> <b>À verbe omis</b> (verbe-copule): <i>Oh, j'ai été distraite. Tout le travail perdu.</i> <b>À sujet pronominal omis:</b> <i>– Suis en retard? – Non, c'est moi qui suis venu trop tôt;</i> <b>Situationnelles</b> à la forme elliptique avec les propositions omises: <i>Centre-ville.</i> <b>2. Propositions incomplètes dépendantes (du contexte):</b> <i>Où vas-tu? – A la poste (= Je vais à la poste).</i> <b>3. Inachevées:</b> <i>Comment peux-tu rigoler, Charlot, quand...</i>	<b>1. Контекстуальні (contextuelles):</b> <i>Стояла мота зима. Ще такої холодної та сніжної не знали люди.</i> <b>2. Ситуативні (situatives):</b> <i>– У село? – питають.</i> <b>3. Еліптичні (élliptiques):</b> <i>А сам – рюкзак на плечі, ціпок у руки той – від села до села.</i>

Ressource: fait par les auteurs selon [2, 3, 7]

En ukrainien, les propositions incomplètes peuvent correspondre aux propositions à un et à deux termes en même temps. Dans les propositions à deux termes, le terme essentiel omis peut être deviné d'après le contexte, la situation ou des termes secondaires. Dans les propositions à un terme, la présence d'un seul terme essentiel est une caractéristique structurelle la plus signifiante. D'après les caractéristiques structurelles et sémantiques on distingue parmi les propositions incomplètes **ukrainiennes**: les propositions incomplètes du côté structurel et sémantique et les propositions incomplètes du côté structurel, mais complètes sémantiquement. Celles-là sont les plus répandues et on y comprend

des **propositions contextuelles et situationnelles**. L'autre sous-catégorie inclue des phrases **elliptiques**. Les **propositions elliptiques** manquent de prédicat qui ne peut pas être déterminé par le contexte ou la situation mais à travers la construction de la proposition et, notamment, la sémantique. Quant aux propositions **situationnelles** les éléments omis découlent de la situation et ainsi, on peut trouver leur équivalent dans le système ukrainien (**неповні ситуативні речення**). Dans les propositions **contextuelles**, respectivement, on rétabli le mot omis à l'aide du contexte [2; 7; 5, p. 271]. Dans les propositions **incomplètes dépendantes françaises**, les mots omis sont représentés dans les propositions précédentes et, donc, sont déterminés par **le contexte**. Le plus souvent c'est le cas des propositions elliptiques de la parole dialoguée. Ces propositions coïncident en même temps avec celles-ci qui sont **contextuelles et elliptiques** en ukrainien. Les propositions incomplètes **indépendantes** françaises incluent des **propositions à verbe omis** et des **propositions à sujet pronominal omis**. En français on ajoute aussi aux propositions incomplètes des **propositions inachevées** qui ne font pas partie des propositions dites **неповні** en ukrainien [2; 7].

**Conclusion.** Alors, d'après leur **sémantique** – selon le caractère du sujet – on distingue les propositions personnelles, décrivant le processus (un événement), lié à un sujet défini, les propositions personnelles indéfinies et les propositions impersonnelles, décrivant le processus qui n'est pas lié à un sujet défini. Les **propositions** françaises à un **terme** correspondent partialement à celles-ci de l'ukrainien: les propositions verbales personnelles à personnelles-définies; infinitives; et substantives nominatives. En ukrainien on ne voit pas de propositions prépositionnelles, pronominales, adjectivales, adverbiales dans la classification. En français, les propositions personnelles indéfinies, généralisées et impersonnelles ukrainiennes ont d'autres formes d'expression. Des **mots-phrases** en français et en ukrainien sont des mots pleins substituant à une proposition et se distinguant des interjections d'après leur fonction (même s'ils le sont au niveau morphologique). Ils correspondent selon la situation de la parole et ainsi peuvent exprimer: l'affirmation, la négation, l'interrogation, l'émotivité, l'impérativité, les formules communicatives. Quant aux **propositions incomplètes**, en général, elles coïncident en français et en ukrainien: elles peuvent être défini par le contexte, la situation ou bien être elliptiques. Pourtant en français l'ellipse fait partie des propositions contextuelles et sémantiques.

L'intérêt dans la **recherche ultérieure** du sujet de cet article peut être liée à l'analyse comparative plus détaillée afin d'élaborer la structure qui faciliterait le choix des moyens grammaticaux pour la traduction.

## References:

1. Dictionnaire de français Larousse [Ressource électronique] – Régime d'accès: <http://www.larousse.fr/>.
2. Ануфрієва І. Л. Теоретична граматики французької мови / І. Л. Ануфрієва – Х.: НУА, 2010.
3. Гак В. Г. Теоретическая грамматика французского языка. – М.: Добросвет, 2000. – 832 с.
4. Кочерган М. Загальне мовознавство.
5. Пономарів Д. О. Сучасна українська мова / О. Д. Пономарів. К.: Либідь, 1997. – 400 с.
6. Світ слова / le portail éducatif en ligne. – [Ressource électronique] – Régime d'accès: <http://svitslova.com/mova/syntaksys/4155-2013-11-18-08-21-49.html>.

7. Шевчук С. В. Сучасна українська літературна мова / С. В. Шевчук, О. О. Кабиш, І. В. Клименко // Алерта. – 2011. [Ressource électronique] – Régime d'accès: [http://pidruchniki.com/1584072040522/dokumentoznavstvo/suchasna\\_ukrayinska\\_literaturna\\_mova](http://pidruchniki.com/1584072040522/dokumentoznavstvo/suchasna_ukrayinska_literaturna_mova).

**Бондар Л.В., Гелун Ю.Ю.**

Київський політехнічний інститут імені Ігоря Сікорського

## **ПОРІВНЯЛЬНИЙ АНАЛІЗ РЕЧЕНЬ ЗІ СКОРОЧЕНОЮ СИНТАКСИЧНОЮ СТРУКТУРОЮ В УКРАЇНСЬКІЙ ТА ФРАНЦУЗЬКІЙ МОВАХ**

### **Анотація**

У центрі уваги статті – класифікація простих речень в українській та французькій мовах з погляду предикативних відношень. Досліджено підкатегорію французьких простих речень, а саме речення зі скороченою синтаксичною структурою. Було проаналізовано їх властивості відповідно до їх поділу на односкладні, неповні речення, слова-речення. Здійснено компаративний аналіз французьких речень та їх українських еквівалентів.

**Ключові слова:** синтаксис, порівняльний аналіз, французька, українська, скорочена синтаксична структура, односкладні речення, неповні речення, нечленовані.

**Бондарь Л.В., Гелун Ю.Ю.**

Киевский политехнический институт имени Игоря Сикорского

## **СРАВНИТЕЛЬНЫЙ АНАЛИЗ ПРЕДЛОЖЕНИЙ С СОКРАЩЕННОЙ СИНТАКСИЧЕСКОЙ СТРУКТУРОЙ В УКРАИНСКОМ И ФРАНЦУЗСКОМ ЯЗЫКАХ**

### **Аннотация**

В центре внимания статьи – классификация простых предложений в украинском и французском языках с точки зрения предикативных отношений. Исследовано подкатегорию французских простых предложений, а именно предложения с сокращенной синтаксической структурой. Были проанализированы их свойства согласно их деления на односложные, неполные и слова-предложения. Осуществлен анализ французских предложений и их украинских эквивалентов.

**Ключевые слова:** синтаксис, сравнительный анализ, французский, украинский, предложения с сокращенной структурой, односложные предложения, неполные предложения, нечленованные предложения.

**Bondar L.V., Helun Y.Y.**

Kyiv I. Sikorsky Polytechnic Institute

## **COMPARATIVE ANALYSIS OF THE SENTENCES WITH A REDUCED SYNTACTIC STRUCTURE IN UKRAINIAN AND FRENCH**

### **Summary**

The classification of simple sentences in Ukrainian and French from the point of the predicative relations is the object of the article. The subcategory of French simple sentences, specifically the sentences with a reduced syntactic structure have been investigated. Their division into unanimous, incomplete sentences and sentence-words and farther classification have been analyzed. The comparison with corresponding Ukrainian simple sentences, the analysis of their common and different features have been represented.

**Keywords:** syntax, comparative analysis, French, Ukrainian, sentences with a reduced syntactic structure, monosyllabic sentences, incomplete sentences, unlisted sentences.

## ПОСТЕПІКА В ТВОРЧОСТІ ПЕТЕРА ВАЙСА

Василівська Н.І.

Житомирський державний університет імені Івана Франка

В статті досліджено особливості творчого спадку німецького драматурга та прозаїка Петера Вайса. Дослідження проведено в контексті висвітлення поступічних рис в роботах його «документального театру». За основу взято п'єси «Переслідування і вбивство Жана-Поля Марата, представлене акторською трупією госпіталю в Шарантоні під керівництвом пана де Сада» та «Дізнання». У роботі проаналізовано сюжет та структуру п'єс, завдяки чому демонструється нове бачення автором принципів епічного театру Брехта та «документального театру» Ервіна Піскатора. Висвітлено погляди театральних критиків стосовно «документального» доробку Петера Вайса.

**Ключові слова:** документальний театр, пост епіка, постмодернізм, документальна п'єса, переосмислення.

**Постановка проблеми.** В той час, коли драматургія переживала серйозну кризу, з'явився документальний театр. З'явилися його нові драматургічні напрямки, пов'язані з актуальними думками і течіями. В результаті цього було переосмислено багато речей, спіраль історії вийшла на новий виток, а плеяда майстрів-сучасників сформували театральну культуру ХХ століття. Однак кожен із них відрізнявся власним її баченням, в тому числі і Петер Вайс. На різному життєвому матеріалі і різними художніми засобами (від сюрреалізму і «театру абсурду» до документальної драми і прийомів соціально-критичного аналізу) Вайс розглядає проблеми співвідношення раціонального та ірраціонального начала в людській психіці і – в залежності від цього – питання про сенс революції, людської історії, про роль особистості, про суспільне призначення мистецтва [9, с. 84]. Завдяки чому він цього досягає, яке має відношення до постмодерністських тенденцій і чи можна виділити в його роботах поступічні риси, дозволить ближче розглянути цей новий виток розвитку літературознавчої думки в контексті драматургії.

**Аналіз останніх досліджень і публікацій.** Дослідження поступічних рис в літературних творах актуалізується в роботах М. Фуко, Ж. Дерріди, Ж.-Ф. Ліотара, Ж. Батая, І. Ільїна, Н. Маньковскої, Г. Косікова, М. Можейко.

**Виділення невирішених раніше частин загальної проблеми.** Історія постмодерністського напрямку, до якого і входить поступіка, налічує як мінімум років тридцять, але до цього дня залишається невивченою. Причина не у відсутності інтересу до цього явища, а скоріше, в естетичних стереотипах традиційної критики, що вступає в протиріччя з «неправильним» постмодерністським мистецтвом. А дослідники постмодерністської літератури майже одногосно відзначають непридатність системи категорій класичної естетики для аналізу цього мистецького спрямування.

**Мета статті.** Метою цієї роботи є дослідження та виявлення пост епічних рис в творчій спадщині Петера Вайса.

**Виклад основного матеріалу.** Ім'я цього письменника, художника, кінорежисера стало відомим одночасно в кількох країнах, а творчість вдало перетнула не лише кордони мов, а й межі видів мистецтв. Так, творчий спадок Петера Вайса дійсно вражає. Однак однією з найважливіших сходинок творчої еволюції письменника є,

безсумнівно, створення теорії документального театру, а також власні драматургічні досліди в цьому руслі.

Починалися вони з п'єс, які зазнали впливу народного театру, зазначених естетикою абсурду, таких як «Вежа» (Der Turm, 1948), «Ніч з гостями» («Nachtmit Gästen», 1963). Однак переломним етапом театральної творчості Вайса стала п'єса «Переслідування і вбивство Жана-Поля Марата, представлене акторською трупією госпіталю в Шарантоні під керівництвом пана де Сада» («Die Verfolgung und Ermordung Jean Paul Marats dargestellt durch die Schauspiel gruppe des Hospizes zu Charenton unter Anleitung des Herrnde Sade», 1964), коротко звана зазвичай: «Марат/Сад» (Marat/Sade) на ім'я двох основних опонентів в п'єсі [2, с. 56].

Саме в ній спостерігаються власні драматургічні експерименти письменника, який, хоча і схилявся до принципів епічного театру Брехта, але мав власне його бачення. Так, «ефект очуження» значно посилений: п'єса пропонує не тільки поглянути з боку на події 1793, але одночасно надає можливість оцінити, як ці події іграються в пізнішій п'єсі де Сада. Сам же він присутній на сцені і як актор, і як автор, а введений в дію глашатай використовується в якості способу руйнування «четвертої стіни»: він звертається до глядачів і коментує те, що відбувається.

Присутній і хор, якому Брехт відводив важливу роль в своєму театрі. Але в результаті цього п'єса провокує глядача дати оцінку історичним подіям, вибрати свою сторону відповідно до поточного розуміння зображуваних подій – тобто: не співпереживати, а міркувати. До глядачів звернена і остання репліка п'єси – заклик Жака Ру: «Вчіться бачити і думати! Вчіться боротися! Останнє слово буде за вами» [3, с. 273].

Децю по-іншому інтерпретувала роботу автора постановка відомого режисера Пітера Брука (за яку він, між іншим, отримав премію). А саме: непомітно режисер остаточно відходить від ідей Брехта, надаючи перевагу ближчій для нього теорії «театру жорстокості» Арто. При цьому сам Брук прямо заявляв, що вважає п'єсу поєднанням протилежних по суті підходів Брехта і Арто: на його думку, Петер Вайс зумів поєднати «невпинний конфлікт між враженням і судженням» [10, с. 118].

Американська письменниця, а також успішний літературний, театральний і кінокритик Сьюзен Зонтаг, в свою чергу, відмітила в п'єсі

Вайса два найпотужніших аспекти сучасного театру: божевілля і театральність. Для такого твору, де почуття з неминучістю розгойдуються до межі, є лише два можливі закінчення: замикання сюжету в кільце з повторенням вступних реплік або руйнування «четвертої стіни», що супроводжується нападом на глядачів. У п'єсі вибір зроблений на користь другого [11, с. 88].

Також Зонтаг зазначає, що Вайс не намагається представити якусь теорію, а просто занурює в неї глядачів; суперечка між персонажами – всього лише матеріал, а не предмет і не результат п'єси. В цілому вона називає п'єсу яскравою, захоплюючою, складною, високолітературною і вимагає неодмінного відгуку.

Інші критики теж не залишилися осторонь, відмітивши «мультимедійність» п'єси: поєднання віршів, музики, пісень, танців і пантоміми, що розкриває широкі можливості перед режисерами-постановниками. У «Марата/Саді» знайшли своє місце всі можливі театральні прийоми, до неї навіть може бути застосований введений Антоненом Арто термін «тотальний театр», а сама вона стає важливою віхою на шляху створення нового театру [5, с. 136].

Крім «тотальності» п'єси, була зазначена інша її особливість: протиріччя суті дії та її форми, коли «серйозне грається як комічне, піднесене як буденне, поетичне як вульгарне, інтелектуальне як фізичне». Це ще більше переплітає смисли і вимагає багатостороннього розгляду кожної сцени, якщо глядач хоче до кінця осягнути задум Петера Вайса.

Особливої уваги заслуговує і власне його бачення документального театру, а також робота «Нотатки про документальний театр» (Notizen zum dokumentarischen Theater 1968).

Загальновідомо, що засновником даного театруального явища часто вважають Ервіна Піскатора, так як саме він заявив себе його автором [1, с. 115].

Розробляючи свій театр революції, Піскатор починав з постановки класичних п'єс. А саме: вставляв в них документ у вигляді кінохроніки, проєкції, статистики, різноманітних таблиць. Все це слугувало своєрідним засобом демонстрації певної ідеології, визначеного функціонування світу, і демонстрацією того, яким чином він може бути перетворений. Тобто документ для автора вважався прямим доказом того чи іншого ідеологічного бачення світу.

Чим ближче до 30-х років, тим більше він цікавився питаннями перетворення сценічних структур, тобто, естетичними питаннями. Мається на увазі створення складних конструкцій, які дозволяють більше об'єднати сцену та зал, створення персонажів, які являються також коментаторами дій та виступають в ролі посередників між публікою і сценою. Велику роль при цьому грає кількість кінодокументів. Адже в ті роки ніхто такого ще не бачив в театрі, тому рівень відкритої емоції, яка народжується від цих ефектів, просто неможливо передати.

Це і відповідало цілям Піскатора, який хотів, щоб театральний зал перетворився в місце дискусії, мітингу, відкритих емоцій.

Однак Петер Вайс відкрито не погоджувався з «бурхливою емоційністю» театру Ервіна Піс-

катора, хоч і розвивав той же «документальний» напрям. А саме: він протиставляв емоції раціональному сприйняттю, яке має, на його думку, привести до перетворення театру в інструмент інтелектуальної емансипації народних мас. Адже глядач прийшов туди, щоб щось зрозуміти, а не для того, щоб відчувати сильні емоції [4, с. 85].

Поштовхом для вияву останнього в творчості письменника, стали кардинальні зміни в його світогляді. А саме: У 45-му році він вперше бачить кадри союзників, які зняли звільнення таборів. Він бачить, в якому стані знаходяться люди, а також все обладнання для остаточного вирішення єврейського питання. Далі він починає наїжджати в Німеччину, і дізнається, що ця країна в 60-і роки стала справжнім економічним дивом. Тобто, всі працюють, всі добре заробляють, війна забута. Його це абсолютно вражає. В той час, коли вцілілі в'язні таборів і досі соромляться говорити про пережите, і з соромом ховають тату-йовані номери на руках, а колишні поплічники нацистського режиму як і раніше займають високі посади в індустрії, економіці, судових структурах та інших важливих сферах суспільства.

І він все відчуває і бачить, він відчуває величезне почуття провини. Тому що йому здається, що Освенцим був тим місцем, яке призначалося для нього. Там були всі його однокласники, а він туди не потрапив, так як був врятований батьками.

Ці дві події в різний час вплинули на поворот його творчості в бік політично заангажованого театру: шок від знайомства з реальністю нацистських концентраційних таборів завдяки кінохроніці, знятої союзниками. І, з іншого боку, зіткнення з соціальними та політичними контрастами епохи «економічного дива» в Німеччині, яка абсолютно забула про своє нацистське минуле [6, с. 118].

Можливо, саме це зростання впливу засобів масової інформації на людину, велика кількість повідомлень про політичне, соціальне, культурне життя, що потоком почали вливатися на аудиторію з газет, журналів, радіо, телебачення і стали своєрідним фактором виникнення документальної драми. Адже пропонуючи глядачеві і читачеві аналіз політичних та соціальних подій замість великої кількості інформації, жанр документальної п'єси знаменує включення літератури в діалог з різними мас-медіа, яким надавали все більшого значення в ХХ ст.

Наприклад, Петер Вайс збирав газетні публікації, стенограми судових засідань, був присутнім на декількох засіданнях особисто, їздив в Освенцим, щоб познайомитися на місці з останками його картографії та внутрішньої організації. Він також вивчав величезну кількість свідчень того часу, в результаті чого була створена п'єса «Дізнання» (1965), під назвою «Ораторія з 11 пісень», при монтажі якої він використовує виключно документальні матеріали судового процесу [7, с. 101].

Більше того, ця п'єса навіть організована як судовий розгляд: показання свідків змінюються допитом обвинувачених. В ході представленого в п'єсі процесу виявляються неймовірні злочини, які щодня відбувалися в таборі – вбивства, знущання, тортури. Свідки розповідають про нестерпні умови проживання в табірних бараках, про печі крематорію, страшні тортури, вбивства біля «чорної сті-



ни», смертельні ін'єкції фенолу, про газові камери з «Циклоном Б», медичні експерименти над людьми, вбивства дітей і т. д. Зміст п'єси досі вражає і жахає читача і глядача великою кількістю деталей, що створюють картину життя і смерті в таборі. Замість загальних звинувачень у злочинах і насильстві персонажі «Дізнання» створюють конкретні картини, що здаються неймовірними в своїй безглузді жорстокості. Страшні події викладені діловою мовою судового розгляду: учасники процесу, в тому числі свідки, викладають сухі факти, називають цифри, а саме суми грошей, вилучених у в'язнів, кількість вагонів і т. д. Подібна фактографічність, сухість викладу в поєднанні зі страшним змістом відтворюваних подій, породжує ефект відчуження, близький естетиці Брехта, однак з власним підсиленням «відтінком».

Взявши за основу матеріали процесу над нацистами, Вайс роздумував на головну для себе тему: що відбувається з психологією людини, поставленої волею соціальних обставин в ті чи інші умови.

Частково відповідь на це питання була дана режисером театру та кіно Петром Фоменко. Спектакль за його постановкою починався з того, що учасники майбутнього судового дізнання мовчки стояли на сцені. Яскраво були висвітлені особи і руки, що тримали папки з матеріалами справи. До початку вистави це були просто люди, і кожен з них міг виявитися свідком, суддею або колишнім катом. Один з підсудних, колишній співробітник концтабору Штарк, особисто вбивав і гнав в газові камери, нині – мирний шкільний учитель. Колишній табірний лікар Грета Оберхойзер, що ставила на в'язнях жакливі досліди, нині – практикуючий лікар. Протягом дії актори, що грали ролі колишніх нацистів, ставали і свідками, і суддями. Петро Фоменко, точно слідував за драматургом, розгортав на сцені панораму жахливого абсурду: з волі випадку кожен з учасників процесу міг виявитися і катом, і суддею, і жертвою – все залежало лише від свавілля соціальних обставин. Протягом вистави багаторазово з вуст різних персонажів лунала фраза, що виправдувала та роз'яснювала спонукальні причини того чи іншого їх вчинку: «Я вчинив так, бо треба було вижити». А вижити хотіли всі – і в'язні, і їхні кати та мучителі. У цій нехитрій формулі життя Вайс визначив основний принцип існування громадянина: найголовніше – це вижити самому. Ті, хто не дотримувався в концтаборі цих принципів, намагався чинити опір, не виходили живими з цього пекла. «Першими гинули в таборі мрійники та ідеалісти. Головним було вижити», – так говорить один свідок [3, с. 68].

І Вайса, і слідом за ним постановника «Дізнання» Петра Фоменко найбільше хвилював саме цей моральний парадокс епохи, коли цілком нормальне прагнення будь-якого живої істоти зберегти власне життя оберталося небаченими злиднями для таких же собі подібних. Бажання вижити провокувало на мовчазне схвалення злочинів і на активну участь в них.

...Світло на сцені миттєво гасло, на авансцену виходив адвокат і запитував зал: «Ви вижили? Значить, можна було вижити? Значить, табір – не злочин...» [3, с. 76]. Кривавий абсурд режиму і епохи, яка втратила моральні критерії, де вбив-

ця і вбитий – дві жертви обставин. І вони могли б помінятися ролями, якби випадок долі поставив їх на місце один одного.

Важливу роль у висвітленні ідейного задуму автора відіграла також складна композитна форма цієї п'єси, що об'єднує одночасно музичну модель (ораторію), трибунальську п'єсу, релігійний настрій і твір, написаний по запозиченим з «божественної комедії» Данте композиційним принципами (в п'єсі домінує число 3, кожна з одинадцяти пісень складається з трьох частин, в результаті всього виходить 33 частини і т. д.) [8, с. 16].

Слід зазначити, що для перетворення такої кількості документального матеріалу були використані монтаж та музичне членування фраз, ритмізація мови, реплік персонажів (при відсутності пунктуації). Традиційне пунктуаційне членування речень замінюється музичним принципом організації тексту (подібний приклад в ліриці постеріається у відомому повесному німецькомовному вірші – «Фуга смерті» 1945 П. Целана, з яким твір Петера Вайса ріднить і звернення до музичного, так званого німецького жанру, що імплікує семантичну співвіднесеність геніальної музики і таборів смерті). Ритм помітний і в загальній композиції твору: в центрі п'єси з одинадцяти пісень знаходяться дві пісні, присвячені індивідуальним долям двох молодих людей: жертви («Пісня про кінець Лілі Тофлер») та вбивці («Пісня про унтершарфюрера Штарке»). Цікаво, що у російському перекладі п'єси (1981) ритмізація майже зникла, текст «нормалізували» згідно з правилами правильної пунктуації [12, с. 50].

Крім зазначених прийомів перетворення документального матеріалу, Вайс також використує способи скорочення і узагальнення. Він скорочує кількість дійових осіб, і вкладає в уста 9 персонажів Свідків те, що було виголошено 360 свідками на суді. Важливо, що Свідки у автора позбавлені імен на відміну від обвинувачених: обвинувачені зберігають імена, оскільки вони мали їх в той час, про який йде мова в суді, а ув'язнені були цього позбавлені та мали тільки номер [11, с. 302].

**Висновки з даного дослідження і пропозиції.** Документальний театр як явище з'явився досить давно, в той час, коли драматургія переживала серйозну кризу. У ХХ столітті з'явилися його нові драматургічні напрямки, пов'язані з актуальними думками і течіями. Було переосмислено багато речей, спіраль історії вийшла на новий виток. Цей театр породив цілу плеяду нових майстрів і ідей, які сформували театральну культуру ХХ століття.

В той же час саме ця форма театру визначається Вайсом як «театр, єдиним об'єктом якого є документація на певну тему» і який в кінцевому підсумку являє собою одночасно і «художній продукт», і «елемент суспільного життя». Так, вона була розроблена в тісному зв'язку з політичною ситуацією. Однак епічний суб'єкт, який здійснює монтаж документального матеріалу, здатний на критичний погляд на реальність. Він спирається на власне чітке уявлення про правильне функціонування світу, так само як і на ясно ідентифіковані ним поняття добра і зла. Він вірить в можливість трансформації та поліпшення світового устрою.

Крім того, при критичному відборі документального матеріалу, вилученого з реальності (який піддається селекції, збору, скороченню та монтажу), основою конструкції є вибірковий монтаж, що здійснюється в зв'язку з темою глобального характеру. Йдеться не про зміну змісту документального матеріалу, а про надання йому форми. Театральний монтаж систематично відмовляється від структур «традиційної» драми: художнього вимислу, фабули, персонажів (драматичні характери поступаються місцем персонажам «типовим» і «показовим», що є представниками колективних інтересів, і поєднуються з персонажами, які утворюють хор). Таким чином, драматичний діалог замінюється на висловлювання про реальність. Це висловлювання / дискурс несе в собі чітке ідеологічне послання, замінює собою дію і найчастіше відноситься до тієї ж епіки ніж до драми, при цьому не виключаючи останню повністю. Документальні спектаклі часто використовують в своїй конструкції ритмічні варіації, гру контрастів, зламів і протиріч, і звертаються до екстра-театральних форм, як наприклад, форми «оратора», що зробив Петер Вайс в «Дізнанні».

Дослідження письменника в області документального театру зводяться до того, що матеріал все-таки повинен бути підпорядкований якійсь ідеї. І щоб не спотворити правду, автор дозволив собі внести в розповідь окремі вигадані сцени, щоб звернути увагу глядача в потрібну сторону.

Крім цього, такий театр стає способом відсторонення і проживання особистого досвіду, який може допомогти драматургу пережити якусь травмуючу подію, пропустивши її через себе.

Було б надто самовпевнено заявляти про катарсис, мова скоріше йде про психічну розрядку.

Також ставиться питання про те, яке сприйняття очікується від глядача. Документальний театр Петера Вайса пручається брехні і дезінформації, розповсюджуваної мас медіа, і намагається спровокувати глядацьке усвідомлення, показуючи шлях, що веде до поліпшення світу. Він переслідує подвійну мету: з одного боку, критичне розслідування і протест, з іншого, пояснення і висновок щодо того, яку позицію слід зайняти.

Таким чином, пост епіка письменника знайшла своє вираження у власному баченні та застосуванні відомих раніше прийомів. Так, Вайс вважав себе «брехтіанцем», але при цьому значно посилював «ефект відчуження», його хор стимулював глядача до об'єктивної оцінки побаченого та почутого, а структура твору і зовсім відрізнялася своїм монтажем та композиційною складністю.

З іншої сторони Петер Вайс наслідував Ервіна Піскатора та його принципи «документального театру», в той же час не погоджуючись з відкритою емоційністю останнього, його бажанням викликати бурхливу реакцію глядача. На першому місці стояло переосмислення побаченого, своїх же цінностей та принципів. Автор прагне створити «новий» театр, який стане способом відсторонення і проживання особистого досвіду, зможе допомогти драматургу пережити якусь травмуючу подію, пропустивши її через себе без виявлення шквалу емоцій. На основі цього можна стверджувати, що роботи Петера Вайса демонструють нову пост епічну віху розвитку театру, тісно пов'язану з постмодернізмом та новим авторським баченням світу.

## Список літератури:

1. Брехт Б. Три епічні драми. Укладач О.С. Чирков / За наук. ред. доктора філологічних наук, проф. О.С. Чиркова – Житомир: «Полісся», 2010. – 296 с.
2. Брехтівський часопис (Brecht-Heft): статті, доповіді, есе: Збірн. наук. праць (філолог. науки): № 1 / Ред. колегія Бондарева О.Є., Білоус П.В., Волощук Є.В. та ін. – Житомир: Житомирський державний університет імені Івана Франка, 2011. – 178 с.
3. Вайс П. Дознание и другие пьесы. М.: Прогресс, 1981. – 432 с.
4. Стайн Дж. Сучасна драматургія в теорії та театральній практиці. Кн. 2. Символізм, сюрреалізм і абсурд. – Львів, 2003.
5. Стайн Дж. Сучасна драматургія в теорії та театральній практиці. Кн. 3. Експресіонізм та епічний театр. – Львів, 2003.
6. Сурков Е. Путь к Брехту // Бертольт Брехт. Театр. Пьесы. Статьи. Высказывания. – В 5 томах. – Т. 5/1. – М., 1965. Электронный ресурс: [http://lib.ru/INPROZ/BREHT/breht0\\_2.txt](http://lib.ru/INPROZ/BREHT/breht0_2.txt).
7. Чирков А.С. Эпическая драма (проблемы теории и поэтики). – К.: Вища школа, 1988. – 160 с.
8. Чирков А.С. Пигмалион, или О всевластии творящей личности. – Житомир: Рута, 2009. – 180 с.
9. Dokumentarisches Theater // Die deutsche Literatur der Gegenwart. Aspekte und Tendenzen. Durzak M. (Hrsg.) Stuttgart: Reclam, 1971. – 101 S.
10. Karnick M. Peter Weiss' dramatische Collagen. Vom Traumspiel zur Agitation // Gerlach R. (Hrsg.) Peter Weiss. Materialien zu seinem Werk. Frankfurt a. M.: Suhrkamp Verlag, 1984. – 239 S.
11. Steinweg R. Das Lehrstück: Brechts Theorie einer politisch-ästhetischen Erziehung / R. Steinweg. – [2, verb. Aufl.]. – Stuttgart: Metzler, 1976. – 284 S.
12. Stegemann B. Lektionen 1. Dramaturgie / B. Stegemann. – Berlin: Theater der Zeit, 2009. – 349 S.
13. Weiss P. Meine Ortschaft // Weiss P. Rapporte. Frankfurt a. M.: Suhrkamp Verlag, 1968. – 124 S.

**Василевская Н.И.**

Житомирский государственный университет имени Ивана Франко

## ПОСТЭПИКА В ТВОРЧЕСТВЕ ПЕТЕРА ВАЙСА

### Аннотация

В статье исследованы особенности творческого наследия немецкого драматурга и прозаика Петера Вайса. Исследование проведено в контексте освещения постэпических составляющих в работах его «документального театра». За основу взяты пьесы «Преследование и убийство Жана-Поля Марата, представленное актерской группой госпиталя в Шарантоне под руководством господина де Сада» и «Дознание». В работе проанализированы сюжет и структура пьес, благодаря чему демонстрируется новое видение автором принципов эпического театра Брехта и «документального театра» Эрвина Пискатора. Освещены взгляды театральных критиков относительно «документального» наследия Петера Вайса.

**Ключевые слова:** документальный театр, постэпика, постмодернизм, документальная пьеса, переосмысление.

**Vasylivska N.I.**

Zhytomyr Ivan Franko State University

## POST EPIC IN PETER WEISS'S WORKS

### Summary

In the article the peculiarities of the creative heritage of German playwright and prose writer Peter Weiss were investigated. The research was carried out covering the insights of post epic features of his «documentary theater» works. The play «The Persecution and Assassination of Jean-Paul Marat As Performed by the Inmates of the Asylum of Charenton Under the Direction of the Marquis de Sade» and «The Investigation» were taken as the basis. The plot and structure of the plays were analyzed, due to this a new author's vision of the principles of Brecht's epic theater and Erwin Piskator's «documentary theater» was demonstrated. The viewpoints of theatrical critics regarding the «documentary» heritage of Peter Weiss were highlighted.

**Keywords:** documentary theater, postepic, postmodernism, documentary play, rethinking.

УДК 811.111'357.4

## СУБСТАНТИВНІ СТРУКТУРИ КРИЗЬ ПРИЗМУ КОГНІТИВНОЇ ЛІНГВІСТИКИ

**Дроф'як Н.І.**

Львівський національний університет імені Івана Франка

Стаття присвячена дослідженню субстантивної структури  $N_1+N_2$  як номінативного комплексу, що акумулює знання про певний відрізок екстралінгвістичної реальності. Для аналізу та моделювання інформації використані пропозиції базисних фреймів як один з інструментаріїв когнітивної лінгвістики. Виділено базові принципи, які лежать в основі когнітивних операцій та структурують понятійний простір мовного знаку.

**Ключові слова:** субстантивна структура, когнітивна лінгвістика, когнітивні операції, лінгвальні мережі, пропозиціональні схеми.

**Постановка проблеми.** На сучасному етапі лінгвістичних досліджень велика увага приділяється вивченню особливостей співвідношення когнітивних і мовних структур. Важливе місце при цьому займає категоризація як форма мислення людини, що дозволяє узагальнювати знання та досвід. Категоризація та концептуалізація світу стоїть у центрі уваги когнітивної лінгвістики, що досліджує проблеми мови як пізнавального механізму репрезентації та трансформування різноманітної інформації з використанням специфічних мовних знаків та номінативних одиниць. Серед номінативних одиниць, які характеризуються особливою здатністю охоплювати певний відрізок інформації як екстралінгвістичної

реальності є субстантивні структури (словосполучення, конструкції), понятійний простір яких потребує особливої уваги та дослідження.

**Аналіз останніх досліджень.** Питання про субстантивні структури неодноразово піднімалися такими дослідниками як А.Е. Левицький, Д.І. Квеселевич, М.Р. Кауль [5]. Часто такі структури розглядаються як докомунікативні одиниці, які виконують номінативну функцію незалежно від того чи відокремлюються із речення, чи будуються поза його межами на основі співставних можливостей певних частин мови. Акумулюючи визначення різних лінгвістів, субстантивна конструкція (словосполучення) – це граматично впорядкований ряд слів з іменни-

ком, як головним компонентом, утворений шляхом детермінації певного лексико-граматичного ряду слів або синтаксичними конструкціями [1]. Субстантивні словосполучення якраз і є такими структурами, що акумулюють в собі поєднання форми та змісту і виконують функцію комунікації. У працях Філмора зустрічаємо дещо інше трактування субстантивної структури, де вона подається крізь призму граматики конструкцій [8]. Отже, субстантивна конструкція розглядається як приклад граматичної конструкції. Адже граматики конструкцій стверджує, що аналіз усіх можливостей граматики необхідно почати зі спроби забезпечити адекватний опис певного відрізка екстралінгвістичної реальності та розробити таку систему опису мови, в якій марковані моделі представляються у тій же формальній системі, що і регулярні базові моделі [8].

**Виділення невирішених раніше частин загальної проблеми.** Поза увагою науковців залишається розгляд субстантивних структур з позиції когнітивної лінгвістики, яка подає пояснення різних феноменів мови й мовлення з урахуванням ментальних структур і процесів. Отже, метою даної розвідки є аналіз понятійного простору субстантивної структури  $N_1+N_2$  на основі когнітивних операцій із застосуванням базисних пропозиційних схем.

**Виклад основного матеріалу.** Різновекторне обґрунтування питань когнітивної лінгвістики зустрічаємо як у дослідженнях зарубіжних так і вітчизняних лінгвістів. Основоположні принципи когнітивної лінгвістики, а також особливості когнітивних операцій описані Ленекером [9]. С. А. Жаботинська вважає, що когнітивна лінгвістика «ставити за мету пояснення різних фактів мови й мовлення на підставі зв'язку цих фактів з певними явищами у мисленні людини» [2, с. 3].

Результатом виникнення когнітивної лінгвістики стало введення у науковий обіг термінів «концепт», «концептуальний аналіз», «концептуальна семантика», «концептуальна картина світу» тощо. Когнітивна лінгвістика, як і усі науки, має свої методи наукового дослідження. Основним методом когнітивної лінгвістики є метод концептуального аналізу. У науковій літературі немає єдності й щодо терміна «концептуальний аналіз». Деякі вчені вважають, що концептуальний аналіз можна трактувати і як аналіз концепту, і як спосіб аналізу за допомогою концептів, або такий, що має концепти як свої обмежені ознаки. Концептуальний аналіз може розглядатися як аналіз концептів (тобто абстрактних назв), на яких ґрунтуються найуживаніші контексти слова, що лежать в основі організації її когнітивної карти. Сучасна когнітивна лінгвістика є антропоцентричною. Її наукова парадигма окреслюється за такими аспектами: 1) вихідними принципами парадигми; 2) предметом розгляду; 3) процедурами, методами і методами аналізу. До вихідних принципів вказаної парадигми належать:

- антропоцентризм – дослідження ментальної й духовної сфери людини в їхньому зв'язку з мовою;

- когнітивізм – сфокусованість досліджень на реальні мовно-мисленнєві одиниці й процеси в мозку людини;

- експансіонізм – внутрішня спеціалізація науки і водночас тісніша інтеграція з іншими на-

уками, в мовознавчих дослідженнях, зокрема врахування культурного контексту;

- експланаторність – настанова на пояснення мовних явищ, аніж на їх настанова.

Згідно з основними постулатами когнітивної лінгвістики форми мовних знаків ізоморфні формам мислення. Отже, об'єктом когнітивної лінгвістики є мова у співвідношенні з мисленням. У мисленні відбувається обмін інформацією із зовнішнім середовищем. Тут відбуваються процеси самоорганізації поняттєвих структур [2, с. 3]. При цьому їх самоорганізація, тобто спонтанне утворення, відбувається на підставі кооперації (синергії) та наявності в ньому власної автономної динаміки, яка дає змогу системі формувати ті чи інші концептуальні структури, тобто само впорядковуватися [2]. Мислення пов'язане з мовою двома способами. З одного боку, мовні знаки призначені для активації певних фрагментів інформації, що існують у мисленні. Такі фрагменти стають значеннями мовних знаків. З іншого боку, згідно з теорією іконізму, що є одним із провідних напрямів когнітивної лінгвістики, самі мовні форми та їх структури копіюють форми та структури мислення. Мова, як виражена назовні думка, сама демонструє властивості відкритої нелінійної системи, що здатна сама себе впорядкувати.

Для детального вивчення певних мовних одиниць застосовується методологічний апарат, розроблений різними зарубіжними школами когнітивної лінгвістики. Універсальна методика концептуального аналізу, а саме семантика лінгвальних мереж, запропонована С.А. Жаботинською. Вона полягає у використанні набору узагальнених понятійних структур, які прослідковуються в значеннях і формах мовних одиниць різних рівнів [2].

Теоретичні основи семантики лінгвальних мереж базуються на положеннях представників західних лінгвокогнітивних шкіл: фреймової семантики (Ch. Fillmore), конструкційної граматики (Ch. Fillmore, P. Kay, A. Goldberg, W. Croft), когнітивної граматики (R. Langacker), теорії концептуальної метафори (G. Lakoff, M. Johnson, M. Turner) та ін. [8; 9; 11].

Методика побудови лінгвальних мереж опрацьована з врахуванням даних, отриманих в результаті аналізу природньої мови, співставляється з основними ідеями дисципліни, які представляють поряд з лінгвістикою, когнітивну науку, а саме, когнітивну психологію, теорію систем і нелінійну динаміку. Саме тому, ця методика має міждисциплінарне значення, яке необхідне для сучасних когнітивних досліджень.

В семантиці лінгвальних мереж для побудови концептуальних мереж використовуються базисні пропозиції, які мають найвищий рівень узагальнення або схемності і представляють первинні категорії мислення і типи стосунків між ними. Тип пропозиційної схеми визначається за приналежністю до одного з п'яти базисних пропозиційних фреймів.

Базисні фрейми відрізняються від фреймів у їх традиційному розумінні як концептуальних моделей стереотипних ситуацій. Базисні фрейми є операціональними, оскільки включають тематично-наближені пропозиції, які використовуються для створення концептуальних моделей стере-

отипних ситуацій [3]. Кількість пропозиціональних схем базисних фреймів є обмеженою. Але завдяки їх різноманітній комбінаториці, яка залежить від специфіки їх понятійного простору, можна отримати необмежену кількість різноманітних фігурацій концептуальних мереж. Концептуальна мережева модель перетворюється в матричну модель, якщо зв'язки між інформаційними вузлами залишаються невизначеними (імпліцитними).

Концептуальні мережі можуть будуватися як одновимірні так багатовимірні (мережі в-мережах). Багатовимірні мережі передбачає розвиток понятійного простору «всередину» [2, с. 5]. Концептосфера (вся структура семантичного простору) складається із мережі доменів (понятійних вузлів концептосфери). Кожен домен у свою чергу є мережею парцел (поняттєвих вузлів домена). Парцелла містить конкретні концепти, кожен з яких є інформаційним вузлом, який моделюється мережею при знаків [2]. На всіх концептуальних рівнях побудова мережі втілюється за допомогою базисних пропозиціональних схем.

До мережевої концептуальної моделі можуть бути застосовані певні когнітивні операції, які перетворюють її в когнітивну модель. Опис деяких когнітивних операцій (висвітлення, специфікації, фокусування, промінантності) викладений у когнітивній граматиці [9]. Говорячи про висвітлення, Ленекер дає визначення концептуальної бази і профілю, що важливо для розуміння суті значення мовного знаку. Концептуальна база охоплює весь об'єм інформації, який активований знаком. Профіль включає ту частину бази, яка формує значення даного знаку. Фокусування тісно пов'язане із висвітленням, оскільки те, на що звертається (фокусується) особлива увага і є висвітленням. Специфікація спрямована на встановлення степені деталізації інформації. Іншими словами, специфікація має на меті виявлення варіативності імпліцитного змісту, способів вербалізації і ступінь прозорості певної форми вираження.

Модифікація однієї і тієї самої концептуальної моделі за допомогою когнітивних операцій дозволяє отримати декілька когнітивних моделей, які структурують понятійний простір мовного знаку, що підлягає аналізу. В результаті інтеграції базисних фреймів виникає концептуальна мережа, яка зв'язує до купи всі пропозиціональні схеми. Пропозиції базисних фреймів, кількість яких обмежена, можуть бути використані як блочний матеріал для побудови концептуальних мереж, які виступають понятійними основами різних семантичних просторів. В якості таких можуть виступати не тільки значення окремих слів, а й цілі понятійні області, які є основами для розробки лексичних груп і полів [3].

Для створення мережевої моделі пропозиції базисних фреймів використовуються на різних рівнях понятійного узагальнення. При цьому на кожному із рівнів пропозиції об'єднуються в різноманітні конфігурації, специфіка яких залежить від структурованого змісту. Принципи побудови концептуальних мереж, які оранжирують інформацію, що активована окремими мовними знаками та їх групами, може бути дійсною і щодо створення концептуальних мереж різних синтаксичних структур.

Як вже згадувалося, субстантивні словосполучення (структури) є економним засобом вираження певного відрізка об'єктивної реальності. На прикладі багатокomпонентного субстантивного словосполучення *Alberta College spring health assessment survey* (*Edmonton Journal, October 5, 2012*). Спробуємо проілюструвати міжфреймові зв'язки крізь усі можливі задіяні пропозиціональні схеми. Варто згадати, що цей приклад можна трансформувати у зв'язний міні-текст, описуючи відповідне явище, яке уже відбулося: *In Alberta a survey took place. It dealt with the assessment of health system. It was organized by the College. It took place in spring.* Отже, усі п'ять фреймів можуть бути задіяні в створенні певної концептуальної мережі шестикomпонентної субстантивної структури.

– предметний фрейм:

X є TAKE – *survey* (квалітативна схема),

X *survey* ІСНУЄ ТАМ – *in Alberta* (локативна схема)

X *survey* ІСНУЄ ТОДІ – *in spring* (темпоральна схема)

– акціональний фрейм:

AG агенс *college die* – *makes a survey* (схема процесу)

AG агенс *college die* – *makes a survey in Alberta* (локативна схема)

CR каузатор *college* робить FT – *survey* (схема каузації)

– ідентифікаційний фрейм:

ID вид *survey* є такий CL – *assessment* (схема класифікації)

ID вид *assessment* є такий SP – *health* (схема специфікації)

– посесивний фрейм:

WH ціле *Alberta* має PT – *College* (схема партиципальності)

CR контейнер *College* має СТ – *survey* (схема інклюзивності)

– компаративний фрейм:

CV компартив *survey* є наче AN корелят – *assessment* (схема аналогії)

CV компартив *survey* є наче MS-корелят – *assessment* (схема тотожності)

Отже, пропозиціональні схеми можна розглядати як елементарний код концептуальної структури для моделювання усієї інформації, представленої даною структурою. Вказуючи на взаємодію з іншими предметами чи об'єктами, пропозиційні схеми дають можливість створення різноманітних конфігурацій концептуальних (семантичних) мереж.

**Висновки і пропозиції.** Концептуальні мережі моделюють різні за обсягом поняттєві простори. У нашому випадку синтаксична одиниця, субстантивна структура, вказує на досить об'ємний поняттєвий простір, оскільки номінує певний об'єкт екстралінгвістичної дійсності не за допомогою одиничного мовного знаку, а за допомогою цілого угруповання – складної синтаксичної одиниці, а саме субстантивної структури. Очевидно, однієї концептуальної мережі виявляється недостатньо для того, щоб охопити усі рівні зв'язків. Тому, подальші дослідження варто зосередити на моделюванні мереж-у-мережах, де ті ж самі схеми можуть застосовуватися для структурування інформації на різних концептуальних рівнях.

**Список літератури:**

1. Дроф'як Н. І. Субстантивна конструкція як одиниця малого синтаксису / Н. І. Дроф'як // Вісник Житомирського національного університету ім. Івана Франка. 2010. – Випуск 53, ст. 227-231.
2. Жаботинська С. А. Лексичні поля й нелінійна динаміка когнітивних структур / С. А. Жаботинська // Вісник Львівського університету. Серія філологічна. 2011. – Вип. 52. – С. 3-11.
3. Жаботинская С. А. Концептуальный анализ: типы фреймов / С. А. Жаботинская // Вісник Черкаського університету. Філологічні науки. – 1999. – Вип. 11. – С. 3-17.
4. Жаботинская С. А. Лингвокогнитивный подход к анализу номинативных процессов // Вісник Харківського національного університету ім. В. Н. Каразіна. – 2010. – № 982. – С. 6-20.
5. Квеселевич Д. И. Интеграция словосочетания в современном английском языке. К.: Вища школа, 1983. – 15 с.
6. Drofyak N. Asyndetic noun phrases in the Canadian newspaper headline corpus / N. Drofyak // British Journal of Educational and Scientific Studies. – № 1(23), January-June 2016, Imperial College Press, London, pp. 473-482.
7. Fillmore Ch. The case for case / Ch. Fillmore // Bach E., Harms R. T. (eds.). Universals in linguistic theory. New York: Holt, Rinehart & Wilson, 1968. P. 1-88.
8. Kay P., Fillmore C. J. Grammatical constructions and linguistic generalizations: The What's x doing y? construction // Language, 75(1), 1999. – P. 1-33.
9. Langacker R. W. Cognitive grammar. A basic introduction / R. Langacker. – New York: Oxford University Press, 2008. – 562 p.
10. Langacker R. W. Possession and possessive constructions / R. W. Langacker // Taylor J. R. (ed.). Language and the Cognitive Construal of the World. – Berlin, New York: Mouton de Gruyter, 1995. – P. 51-79.
11. Lakoff G. The contemporary theory of metaphor // Metaphor and Thought. – Cambridge (Mass.): Cambridge University Press, 1993. – P. 202-251.

**Дроф'як Н.І.**

Львовский национальный университет имени Ивана Франко

**СУБСТАНТИВНАЯ СТРУКТУРА В КОГНИТИВНОЙ ЛИНГВИСТИКЕ****Аннотация**

В статье рассматривается субстантивная структура N1+N2 как номинативный комплекс, который аккумулирует знания об отрезке экстралингвистической реальности. Для анализа и моделирования ситуации использованы пропозиции базисных фреймов. Они лежат в основе когнитивных операций и структурируют понятийное пространство языкового знака.

**Ключевые слова:** субстантивная структура, когнитивная лингвистика, когнитивные операции, лингвальная сеть, пропозициональные схемы.

**Drofyak N.I.**

Lviv Ivan Franko National University

**SUBSTANTIVE STRUCTURE WITHIN THE SCOPE OF COGNITIVE LINGUISTICS****Summary**

The article deals with the investigation of the substantive structure N1+N2 as a nominative complex which accumulates the knowledge about the certain amount of extralinguistic reality. For the analysis and modeling of the situation the propositions of basic frames are used. They are the background of cognitive procedures and structure the conceptual space of linguistic entity.

**Keywords:** substantive structure, cognitive linguistics, cognitive operations, lingual network, propositional schemas.

УДК 81'34

## АКУСТИЧНІ ХАРАКТЕРИСТИКИ ЗВУКОВИХ РЕАЛІЗАЦІЙ ФОНЕМИ /f/ (ЗА МАТЕРІАЛАМИ ЕКСПЕРИМЕНТАЛЬНО-ФОНЕТИЧНОГО ДОСЛІДЖЕННЯ)

Касьянова О.А.

Інститут філології  
Київського національного університету  
імені Тараса Шевченка

У статті здійснено комплексний акустичний аналіз звукових реалізацій /f/ на матеріалі сучасного українського літературного мовлення. У ній подано результати експериментально-фонетичного дослідження складів із /f/, проведеного із застосуванням прийомів осцилографування та спектрометрування. Встановлено комбінаторні та позиційні алофони досліджуваної фонемі.

**Ключові слова:** фонема, алофон, приголосний, губний, губно-зубний, /f/.

**Постановка проблеми.** До середини ХХ століття, вивчаючи звукову будову української мови, фонетисти (С. Тимченко, О. Курило, М. Наконечний, М. Жовтобрюх, О. Брок) описували переважно артикуляційні властивості звуків, спираючись на слухове сприйняття та самоспостереження. О. Синявський, Г. Шило, а з 50-х років й П. Коструба, Н. Тоцька, Л. Прокопова, Т. Бровченко та інші почали експериментально вивчати властивості звуків, застосовуючи артикуляційні й акустичні прийоми.

Нині експериментальна фонетика послуговується можливостями інформаційних технологій. Завдяки комп'ютерним програмам (Praat, Speech Analyzer, ColEditPro та інших) сучасний дослідник може докладно вивчати фізичні властивості звука.

**Аналіз останніх досліджень і публікацій.** Система приголосних фонем сучасної української мови досить докладно описана у роботах багатьох вітчизняних дослідників, але аналіз праць фонетистів свідчить про те, що головну увагу зосереджено на основних артикуляційних характеристиках фонем (О. Синявський, Г. Шило, П. Коструба, Н. Тоцька, Л. Прокопова, Т. Бровченко), їхній дистрибуції та позиції у слові (В. Перебийніс, Т. Бровченко, С. Сеньків), змінах звуків у мовному потоці (М. Брахнов, Л. Хоменко).

**Виділення невирішених раніше частин загальної проблеми.** У фонетичній літературі практично відсутні детальні описи губних приголосних як класу. Є дослідження артикуляційних характеристик складів з українськими губними, здійснені Л. Прокоповою, Т. Бровченко, Н. Тоцькою, О. Бас-Кононенко, Т. Бобковою. Щодо акустичних розвідок, то поки існують лише поодинокі спроби виміряти основні параметри губних приголосних української мови шляхом застосування спектрографічного і осцилографічного аналізів. Зокрема це «Дослідження інваріантних акустичних характеристик українських приголосних» М. Вакуленка [3]. Ґрунтовного експериментально-фонетичного дослідження, яке б поєднувало аналіз акустичних, артикуляційних характеристик губних української мови як окремої групи, поки немає. Ця стаття є однією з-поміж кількох, присвячених саме цим приголосним [5]. У ній здійснено комплексний акустичний аналіз звукових реалізацій /f/ на матеріалі сучасного українського літературного мовлення. Під час дослідження застосовано експериментально-фонетичний метод, а саме його акустичні прийоми – осцилографування та спектрографування.

З-поміж губних приголосних сучасної української мови /f/ привертає пильну увагу мовознавців (О. Синявський, Л. Прокопова, Н. Тоцька, Т. Бровченко, Ю. Карпенко). Це зумовлено низкою як мовних (фонетико-фонологічних, графіко-орфографічних) особливостей, так і позамовних чинників (історичних, соціальних). Однак окремого вивчення цієї звукової одиниці із застосуванням експериментальних прийомів донині не здійснювалося. Тому метою дослідження є встановлення основних акустичних характеристик губно-зубної фонемі /f/, виявлення комбінаторних та позиційних алофонів на матеріалі сучасного українського літературного мовлення.

**Виклад основного матеріалу дослідження.** Фонема /f/ української мови у МФА (Міжнародному фонетичному алфавіті) позначається «f». Має напівм'який алофон – [f̪]. Її номер у МФА – 128 («voiceless labiodental fricative» та її напівм'який вияв – «voiceless labiodental fricative, semi-palatalized») [14]. За даними літератури, /f/ є губно-зубним, щілинним (серединним) [11, с. 193; 12, с. 71; 9, с. 134]. Н. Тоцька за формою щілини виділяє серед групи серединних щілинних два різновиди – плоскощілинні та круглощілинні і відносить до останніх /f/ [12, с. 71]. Натомість Т. Бровченко зараховує /f/ до плоскощілинних [2, с. 86-87]. За співвідношенням голосу й шуму цей звук є шумним глухим [9, с. 134; 12, с. 73-74]. Творення звука відбувається за допомогою нижньої губи, яка наближається до верхніх центральних різців, утворюючи щілину, через яку виходить повітря (по всій ширині нижньої губи), що видихається із легень, створюючи при цьому шум. При артикулюванні язик відтягується назад, збільшується резонатор у передній частині ротової порожнини. «Передня частина спинки язика опускається трохи більше, ніж при положенні покою» [2, с. 75]. М'яке піднебіння при вимовлянні твердого [f] підняте і закриває прохід у носову порожнину. Голосові зв'язки перебувають у ненапруженому стані. Напівпом'якшений алофон [f̪] відрізняється від твердого підняттям середньої спинки язика до твердого піднебіння й незначним розтягуванням куточків губ [12, с. 74; 2, с. 75]. За Л. Прокоповою, губні приголосні, такі як «[в]» (за Л. Прокоповою), [f], набувають рис сусідніх звуків під час тривання щілини, утворюваною між нижньою й верхньою губами та різцями. Якщо вони вимовляються безпосередньо перед приголосним

(вступ, влада, фронт), то ще під час тривання щільності починає виникати конфігурація наступного приголосного [2, с. 142]. До таких висновків дослідниця прийшла, здійснивши кінорентгенографування приголосних української мови у 50-х роках ХХ століття [9, с. 137-142].

Акустичні характеристики губного приголосного було з'ясовано шляхом проведення власного експерименту.

В акустичному дослідженні використано основні фонетичні прийоми: аудитивний (слуховий), осцилографічний та спектрографічний. Дослідження записаного мовлення здійснювалося за допомогою комп'ютерної програми Praat. Ця програма дозволяє аналізувати, синтезувати і редагувати усне записане мовлення. Її розробили у 1992 році дослідники Амстердамського університету – П. Боерсма та Д.Вінінк (Paul Boersma, David Weenink). Кожного року розробники постійно вдосконалюють фонетичний додаток, роблячи зручним для здійснення досліджень мовлення людини. Результати, які можна одержати завдяки Praat, визнаються у світі (зокрема на 2001 рік цю програму застосовували для своїх досліджень понад 5000 зареєстрованих користувачів у 99 країнах світу). На думку Р. Гедеманса (Dr. R.W.N. (Rob) Goedemans), фахівця з вебкомунікації та прикладної лінгвістики, Praat має найточніший у світі алгоритм аналізу основного тону [15]. Попри це, при дослідженні важливо враховувати статистичні похибки, зумовлені людським фактором, а також специфіку передавання звуків акустичним сигналом.

Спектрограма дає відомості про частоту основного тону, інтенсивність, тривалість та формантну структуру мовленнєвого відрізка. Форму звукової хвилі прочитуємо на осцилограмі. Осцилограма – це амплітудний звіт, за допомогою якого можна визначати належність тих чи інших звукових відрізків до певної групи звуків. У програмі Praat можна виділяти звуковий фрагмент і змінювати його масштаб, що дозволяє детальніше вивчати характер звукового сигналу [6, с. 143-155].

Для інструментального дослідження було обрано 2 дикторів – носіїв української літературної вимови. Такої кількості дикторів достатньо для здійснення початкового дослідження окремого звука. А, на думку деяких вчених [4, с. 118], результат навіть одиничного вимірювання є вірогідним, якщо він є репрезентативним з огляду на реальне функціонування мови.

Програма експерименту включала 46 вимовних фрагментів, серед яких були склади, слова та квазіслова із /f/. Також було враховано функціонування фонем в тексті (диктори читали підготовлений фрагмент науково-публіцистичного тексту). За осцилограмами і спектрограмами було з'ясовано характеристики /f/ спочатку у складах. Так, у складі [fa] приголосний має такі характеристики: глухість на осцилограмі виражена неперіодичними коливаннями звукової хвилі щілкоподібної форми. На спектрограмі крива інтенсивності має висхідний характер, що відповідає наростанню енергії під час артикуляції. Пік інтенсивності приголосного на спектрограмі сягає 64 дБ, тривалістю 4 мс. Основна фаза губно-зубного має такі виміри (зауважимо, що це середнє значення формант, вираховане за даними

мовлення залучених респондентів): F1 = 800 Hz, F2 = 1800 Hz, F3 = 3100 Hz. Значення F1 відповідає руху язика у ротовій порожнині по вертикалі, а F2 – по горизонталі [13, с. 33]. Показники F3 узгоджуються із роботою у надгортанній зоні, в якій творяться фрикативні (турбулентний шум утворюється вище гортані) [6, с. 111; 138]. У початковій фазі приголосного відбувається налаштування і губи незначно зближуються, рух вгору і назад нижньої щелепи, язик тільки починає стискатися горизонтально (F2), показники F1 низькі, загалом форманти у спектрі суттєво не змінюють своєї локусної F-картини, інтенсивності ще немає (див. рис. 1, табл. 1).

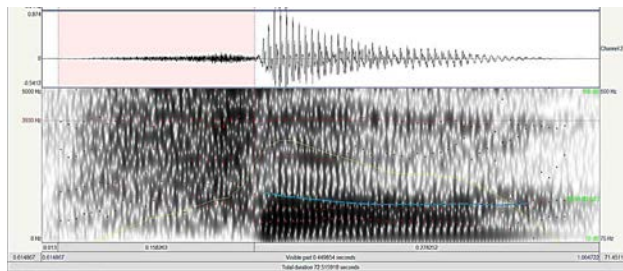

**Рис. 1. Диктор ОБ: [fa]. Виділений фрагмент на малюнку – це умовні межі глухого губно-зубного звука. Нестабільність показників F3 свідчить про зміну зон артикуляційної напруженості**

Значення всіх формант змінюється при мовній активності – показники збільшуються. Мале значення F2 відносно до F1 є свідченням відтягнутого назад язика [8, с. 47]. А F4 і F5 у спектрі [f] (див. рис. 1), за Г. Фантом, свідчать про наявність додаткового джерела, яке зменшує нижчі форманти. Таке явище переважно властиве у кінцевій позиції звука, коли відбувається накладання аспірації на фрикативний шум [13, с. 175] (у нашому експерименті таке ми помітили при вимові слова «міф» – детальніше див. далі). На спектрограмі [fa] помічаємо антирезонанси у зоні F1 та частково у F2, а F3 має нестабільні резонанси (див. рис. 1). Антирезонанси в акустиці називають ослаблення чи відсутність резонансів (нулі) у формантній структурі, які виникають при артикуляції за певних умов [6]. Нулі у структурі перших двох формант цієї звукової одиниці з'являються через губну артикуляцію: губи трохи випинаються, нижня губа незначно вжимається у верхні зуби, утворюється шум. Він виходить назовні і акустична програма фіксує активність резонансів. Описані ознаки характерні для основної фази губно-зубного у складі [fa]. Під час рекурсії [f] формантні показники знижуються (див. рис. 1, табл. 1). Варто звернути увагу на те, що F2 змінює свою конфігурацію у напрямку до F3, а це є свідченням, за словами Г. Фанта, того, що прохід, який розташований у задній частині ротової порожнини, звужується. Коли нижня щелепа рухається вниз, розтискається м'яке піднебіння. Процес відбувається у зоні фаринкса: спочатку енергетичне відкриття щільності, тому формантні показники нижчі, при звуженні показники зростають [13, с. 174]. О. Павловська, яка досліджувала губні приголосні на матеріалі російського мовлення за допомогою кінорентгенографування, зауважувала, /f/ із сегменту [faf], на відміну від /p/ із [pap], має менший ступінь



стискання язика і меншу амплітуду руху. А в порівнянні з /ва/ склад із глухим є довшим, щільнін артикуляція у меншій мірі, ніж зімкнена, пов'язана з перепадом повітряного тиску, а тому для глухого приголосного характерним є менше напруження артикуляторів [7, с. 52–53]. Щільність, притаманна [f], на спектрограмі виражена нестабільністю резонансів у зоні F3, а на осцилограмі – посиленням шумів (див. рис. 1).

У складах із голосними /f/ має такі алофони: основним є твердий [f], комбінаторні – [f°], [f'] (перед огубленими голосними – [o], [u]; перед голосними високого підняття – [i], [ɪ]). На спектрограмах та осцилограмах ми помітили такі риси: у слові *A[fʰ]ʲini* (див. рис. 2) лабіодентальний реалізується як напівпом'якшений алофон. Перед голосним високого підняття губно-зубний має такий формантний склад: F1 у наголошеному складі [fʲi] зі слова *Afʲini* у порівнянні з ізольовано вимовленим складом [fa] має менше числове значення (див. табл. 1), що логічно, зважаючи на те, що чим менше значення F1, тим вище піднята спинка язика у ротовій порожнині. Помічаємо віддаленість F1 від вищих формант F2, F3 і F4 мають рівно лінійну траєкторію, що говорить про активну роботу в задній надгортанній частині ротової порожнини (тобто працює кінчик і напружений корінь язика).



Рис. 2. Диктор ОБ: *A[fʰ]ʲini*: виділений фрагмент – це умовні межі напів'якого алофона досліджуваного губно-зубного. Траєкторія формант у ділянці глухого губно-зубного приголосного є стабільною, прямолінійною



Рис. 3. Диктор ОП: [ifʰ] – рівнолінійна динаміка F2, F3, F4 всіх звуків на малюнку. Це приклад найбільшого ступеня вияву коартикуляції губно-зубного. Водночас це свідчить про те, що активно працює кінчик язика, тому перша форманта змінює свою конфігурацію, а друга і третя мають стабільні показники. На спектрограмі чітко простежуємо акустичну характеристику губно-зубного – затемнена ділянка у зоні 2100–3300 гц. На осцилограмі яскраво виражені властивості шумного – неперіодичні коливання звукової хвилі щіткоподібної форми. Інтенсивність висхідно-спадна

Найбільший ступінь коартикуляції /f/ помічаємо у середині квазіслова *ifʰi*, де лабіоденталь-

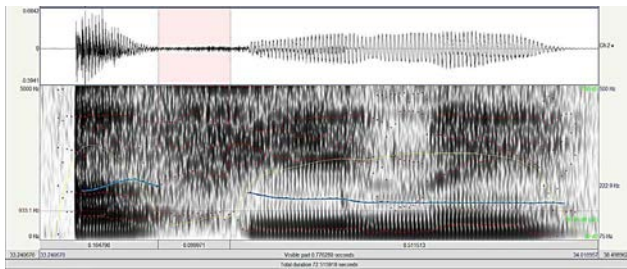
ний знаходиться між однаковими голосними (див. рис. 3). Інтенсивність в аналізованому слові падає при продукуванні губно-зубного звука. Але спадання інтенсивності не спостерігаємо у кінцевій фазі лабіодентального, що ми помічали в інших аналізованих словах – *Мефодій*, *фонетика*, *факт* тощо (це свідчення впливу сусідніх звуків на конфігурацію губно-зубного).

Характеристика [fʰ] у слові *Me[fʰ]odij* (див. рис. 4): досліджуваний звук стоїть між голосними. З'являються антирезонанси у зоні F1 та F2 (див. рис. 4).

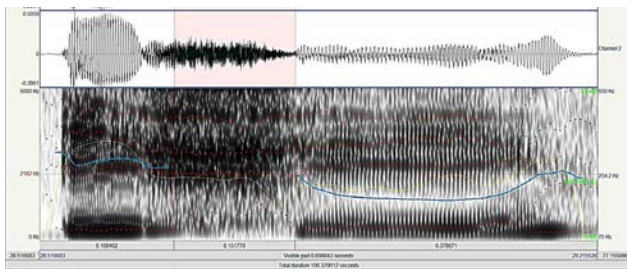

Рис. 4. Диктор ОП: *Me[fʰ]odij* – досліджуваний приголосний зазнає огублення. Локусна F-картина досліджуваного приголосного нестабільна, перші форманти мають у своїй структурі антирезонанси

Низькі показники F2, за Г. Фантом, свідчать про губну артикуляцію [13, с. 39]. Водночас у спектрі приголосного у слові *Мефодій* помічаємо нестабільність резонансів у зоні F2 та F3 – друга форманта змінює свою траєкторію у напрямку до третьої (див. рис. 4), що було також відзначено у спектрі [fa]. Інтенсивність на спектрограмі слова *Мефодій* у ділянці губно-зубного спадає. Інтенсивність губно-зубного на більшості спектрограммах у диктора ОБ характеризується «двопіковитістю», перший пік – це початок виходу шуму, а другий – завершення (див. рис. 5). Для диктора ОП таке явище не характерне.

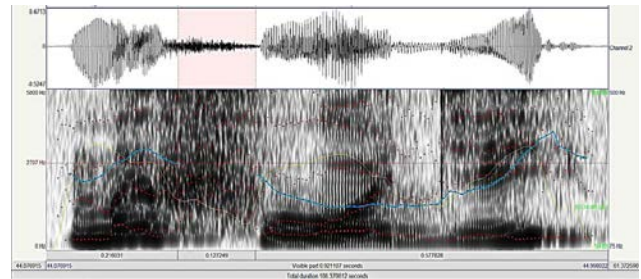

Рис. 5. Диктор ОБ: [fʰ]уркати – на ділянці лабіодентального з'являються антирезонанси по всій траєкторії F1. Показники F3 нестабільні (змінюють траєкторію у напрямку до F2 та F4), що свідчить про інший розподіл енергії (зміну зон артикуляційної напруженості). Водночас в аналізованому слові помічаємо потужний вплив приголосного [r], що виражається у збільшенні формантного значення на 200–300 гц у порівнянні із окремо вимовленим складом [fʰu]

Позиційних алофонів губно-зубної фонемі /f/ на матеріалі сучасного українського літературного мовлення у двох дикторів ми не виявили. До того ж українська мова не передбачає заміну глухого шумного губно-зубного іншим звуком (традиційний погляд про повне збереження дзвінкості або глухості у кінці слова, але

при цьому зменшується їх ступінь дзвінкості порівняно зі звуком в іншій позиції) [10, с. 386]. Так, у кінцевій позиції у слові *mif* на спектрограмі (див. рис. 6) помічаємо такі риси [f]: спадну інтенсивність, яка притаманна загалом для кінця слова, наявність F4 та F5 у кінцевій фазі губного, антирезонанси на ділянці F1, вплив попереднього голосного високого ступеня підняття на губно-зубний – віддаленість F2 від F1, рівнолінійну траєкторію F2 (див. рис. 6).

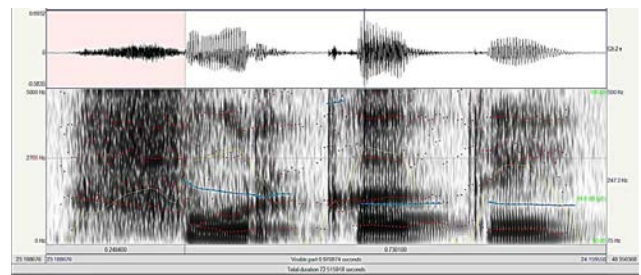

Рис. 6. Диктор ОП: [m'if]

У тексті досліджуваній консонант за рахунок умов контекстуальної сполучуваності зазнає максимальної коартикуляції. Так, у виокремленому із речення словосполученні «*виявляється в формі*» губно-зубний у диктора ОБ має такі риси (див. рис. 7): на осцилограмі помічаємо вплив попереднього сонорного звука – тяжіння до періодичності коливань звукової хвилі (натомість в ізолювано вимовлених словах та складах /f/ має яскраво виражені неперіодичні коливання, див. рис. 1-6).



Рис. 7. ОБ: «виявляється в формі» – виділений відрізок є умовними межами губно-зубного консонанта. На осцилограмі його ми виокремлюємо за посиленними шумами, відносно неперіодичними коливаннями. На спектрограмі – за антирезонансами на ділянці нижче F2 і нестабільними показниками F3. Інтенсивність спадно-висхідна

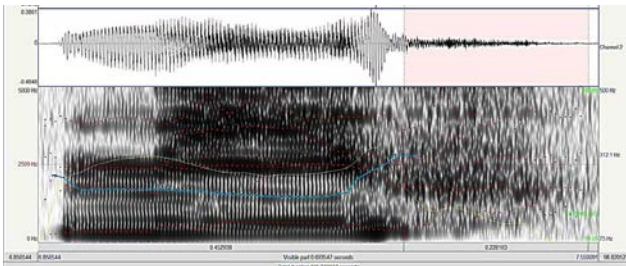

Рис. 8. ОП: «а тільки фором»- неперіодичні коливання звукової хвилі, посилення шумів на відміну від диктора ОБ (див. рис. 7). Антирезонанси F1, прямолінійні траєкторії вищих формант, що вказує на максимальну коартикуляцію

На спектрограмі простежуємо ті ж ознаки, як і при окремо виголошених словах та складах, –

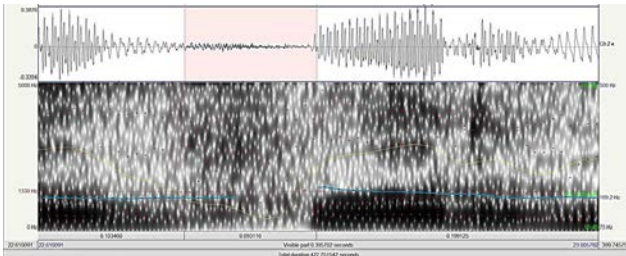
антирезонанси в зоні F2, нестабільні показники F3, наявність резонансів в області високих частот. В інших словосполученнях таких, як «*а тільки фором*», «*всупереч усім фактам*», /f/ реалізується із зазначеними вище ознаками. Тривалість губно-зубного у контексті стає меншою, на відміну від ізолювано вимовлених слів і складів.

У вимові диктора ОП /f/ у контексті має менший ступінь коартикуляції: на осцилограмі яскраво виражені неперіодичні коливання звукової хвилі, на спектрограмі – антирезонанси на ділянці F1 та F2 (див. рис. 8).

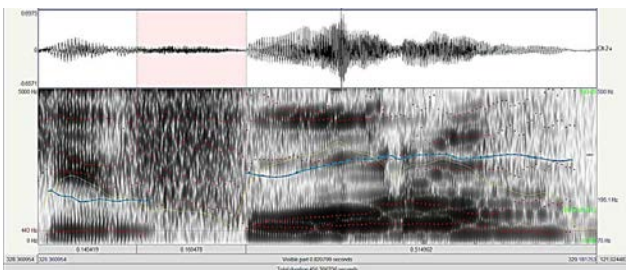
**Висновки з даного дослідження і перспективи.** Здійснивши акустичне дослідження /f/, ми прийшли до таких висновків: творення губно-зубного відбувається за рахунок комплексної системної роботи всіх мовних органів. Губно-зубний фокус дозволяє віднести цей звук до групи губних. Основні риси звука простежили на спектрограмах та осцилограмах. Так, акустичною характеристикою губно-зубного – затемнена ділянка у зоні 2100-3300 гц. Глухість на осцилограмі виражається неперіодичними коливаннями звукової хвилі щіткоподібної форми. Якщо у структурі звукової хвилі лабіодентального спостерігаємо тяжіння звукових коливань до періодичності, то це свідчить про вплив сусідніх звуків (голосних чи сонорних). Найвищого ступеня коартикуляції приголосний зазнає у контексті. Щільність, притаманна [f], на спектрограмі виражена нестабільністю резонансів у зоні F3, а на осцилограмі – посиленням шумів. Для /f/ властива висхідно-спадна інтенсивність, але вона може варіюватися залежно від довжини слова, наголошуваності/ненаголошуваності складу, вимови ізолюваної чи у контексті. Тривалість губно-зубного залежить від позиції у слові: у середині слова лабіодентальний є коротшим, на відміну від початкової та кінцевої позицій. Основними ознаками губної роботи на спектрограмі є антирезонанси в зоні нижче F2, переважно у структурі F1. Числові показники формантної структури лабіодентального залежать від сусіднього звука. Перед голосним високого ступеня підняття переднього ряду губно-зубний має найнижчі показники F1 і найвище значення F2 (див. табл. 1). Натомість перед голосним низького ступеня підняття заднього ряду маємо вищу F1 і нижчу F2 (див. табл. 1). Перед голосними середнього ступеня підняття заднього ряду показники формант коливаються у межах 300-500 гц:  $F_n = 900 - 1300 + 1800 - 2000 + 2500 - 3100 + 3500 - 4000$  (див. табл. 1). Перед приголосним (наприклад, *франк* – див. рис. 9) губно-зубний зазнає коартикуляції раніше, ніж у позиції перед голосними.



Рис. 9. ОБ: франк – антирезонанси у структурі F1 та F2. Нестабільні резонанси в зоні високих частот. Інтенсивність висхідна, що притаманне для початкової позиції звука

	Показники							
	ОБ				ОП			
F <sub>n</sub>	F1	F2	F3	F4	F1	F2	F3	F4
фа	1300	1900	3100	3800	1200	2000	2800	4200
міф	1200	2000	2700	3700	900	1700	2600	4200
ферт	1300	2400	3300	4200	1300	2600	3300	4000
Афіни	700	2100	2800	3800	800	1800	2800	3800
фе	900	1800	2900	3900	1200	2000	3000	3900
фу	1200	2200	3200	3800	1350	2000	2800	4100
фарба	900	1800	3100	4100	1200	1900	2700	3700
іфі	700	2000	3300	4000	800	2200	2800	3850
фи	1000	1700	2800	3800	1200	1900	2800	3700
фуркати	1350	2200	3100	3800	1200	1900	2800	3600
Мефодій	900	1500	2800	3500	1000	1800	2500	3800
фо	850	2100	3100	4000	1200	2250	3200	4100
франк	900	1900	2950	4050	1200	2300	3200	4300
виявляється в формі	700	1800	2900	3900	920	2100	3100	4200
а тільки фором	725	2100	3100	4500	1000	2100	3100	4100

Показники формант виміряні автоматично. Відповідно числові значення перших формант у зонах з антирезонансами децю завищені. Якщо вимірювати ці ділянки шляхом якісної характеристики всього звукового відрізка (за локусною точкою), то показники лабіодентального сягатимуть від 700 до 900 гц для F1 та від 1500-2100 гц для F2. Числове значення формант для лабіодентального залежить від сусідніх звуків.

Порівнявши F-картини складів [fa], [f'i] із слова Афіни та [f'u] зі слова фуркати (див. рис. 1, 3, 5 – вимова диктора ОБ), простежуємо різницю у вияві антирезонансів – у складі із голосним низького ступеня підняття нулі виражені у меншій мірі і локалізуються нижче F2, ніж на спектрограмі із [f'u], на якій бачимо нулі по всій траєкторії F1, а при [f'i] чітка F-картина всіх формант, антирезонанси з'являються під час рекурсії губно-зубного, очевидно, під впливом наступного носового звука. Такі розбіжності у локусних картинах лабіодентального консонанта демонструють різні типи губної артикуляції. Відповідно при артикуляції [f'i] із слова Афіни кутики вуст розведені,

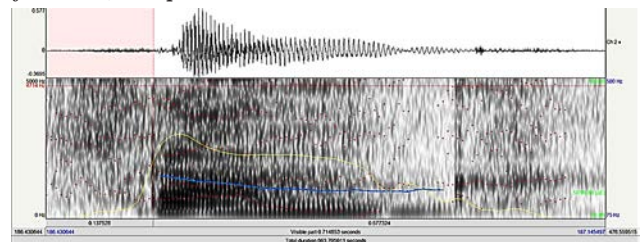
а не заокруглені, як при [f'u], водночас у ротовій порожнині за рахунок відповідної мовної локалізації резонатор малий. Найбільший резонатор і заокруглення губ маємо при [f'u] зі слова фуркати. При [fa] губи менш напружені і не настільки активні, як при [f'u]. Отримані результати показують різні типи губної артикуляції і водночас дають поштовх до здійснення додаткових експериментів із залученням інших експериментально-фонетичних прийомів таких, як палатографування та метод візуалізації, із залученням більшої кількості дикторів, аби детальніше вивчити губну артикуляцію і зробити висновки з проєкцією на мовну систему.

## Список літератури:

1. Бобкова Т.В. Сонанти українського, російського та польського мовлення на матеріалі кінорентгену (експериментально-фонетичне дослідження). Дис. ... канд. філол. наук: 10.02.15 / Бобкова Т.В.; КУ ім. Т. Шевченка. – К., 2000. – 171 л.
2. Бровченко Т.О. Приголосні фонемі української мови // Наукові записки Одеського педагогічного інституту іноземних мов. – Т. 1. – 1956. – С. 73-89.
3. Вакулєнко М.О. Дослідження інваріантних акустичних характеристик українських приголосних // Діалог мов – діалог культур. Україна і світ. Матеріали II Міжнародної науково-практичної інтернет-конференції з україністики. Мюнхен, 3-6 листопада 2011 року, KUBON & SAGNER, Мюнхен, 2012. – 475 с. – С. 224-239. [Електронний ресурс]. – Режим доступу: <http://www.academia.edu/16594572/>.
4. Домбек З. Оцінювання результатів у випадку малої кількості даних // Автоматика, вимірювання та керування. № 475. – Львів, 2003. – С. 118-123.
5. Касьянова О.А. Звукове поле фонемі /в/: комбінаторні та позиційні алофони / О.А. Касьянова // Мовні і концептуальні картини світу. – 2015. – Вип. 1. – С. 324-336. – Режим доступу: [http://nbuv.gov.ua/UJRN/Mikks\\_2015\\_1\\_37](http://nbuv.gov.ua/UJRN/Mikks_2015_1_37).
6. Общая фонетика / С.В. Кодзасов, О.Ф. Кривнова. – М.: РГГУ, 2001. – 592 с.
7. Павловская Е.Э. Артикуляторная динамика слогов и слов в глубинными согласными (экспериментально-фонетическое исследование по данным кинофильма и кинорентгенографирования на материале русского языка). – Т. 1. Дис. ... канд. филолог. наук: 10.02.19 / Павловская Елена Эдуардовна; КГУ им. Т.Г. Шевченко. – К., 1989. – 204, 624 л.
8. Потапова Р.К., Потапов В.В. Речевая коммуникация: От звука к высказыванию / Р.К. Потапова, В.В. Потапов. – М.: Языки славянских культур, 2012. – 464 с.
9. Прокопова Л.І. Приголосні фонемі сучасної української літературної мови: Експериментально-фонетичне дослідження / Л.І. Прокопова. – Київ: Київський національний університет ім. Тараса Шевченка, 1958. – 111 с.
10. Сучасна українська літературна мова. Вступ. Фонетика / За ред. І.К. Білодіда. – К., 1969. – 568 с.
11. Сучасна українська літературна мова: Лексикологія. Фонетика: підручник / А.К. Мойсієнко, О.В. Бас-Кононенко, В.В. Бондаренко та ін. – К.: Знання, 2010. – 270 с.

12. Тоцька Н.І. Сучасна українська літературна мова. Фонетика, орфоепія, графіка, орфографія / Н.І. Тоцька. – К.: Вища школа, 1981. – 260 с.
13. Фант Г. Акустическая теория речеобразования / Г. Фант. – М, 1964. – 284 с.
14. Bilous T. (2005). IPA for Ukrainian. Available from: <http://www.vesna.org.ua/txt/biloust/UkrIPA.pdf> – Accessed 21 February 2008.
15. Glot International Vol. 5, No. 9/10, November/December 2001 (341±347). [Електронний ресурс]. – Режим доступу: [http://www.fon.hum.uva.nl/paul/papers/speakUnspeakPraat\\_glot2001.pdf](http://www.fon.hum.uva.nl/paul/papers/speakUnspeakPraat_glot2001.pdf).

**Касьянова А.А.**

Институт филологии

Киевского национального университета имени Тараса Шевченко

### **АКУСТИЧЕСКИЕ ОСОБЕННОСТИ ФОНЕМЫ /f/ (ЭКСПЕРИМЕНТАЛЬНО-ФОНЕТИЧЕСКОЕ ИССЛЕДОВАНИЕ)**

#### **Аннотация**

В статье изложены результаты проведенного фонетического эксперимента с использованием акустических приемов (осциллографирования и спектрографирования). Проанализированы спектрограммы и осциллограммы со слогами с /f/. Определены акустические особенности украинской фонемы /f/. Установлен диапазон вариативности губного консонанта.

**Ключевые слова:** фонема, аллофон, согласный, губной, губно-зубной, /f/.

**Kasianova O.A.**

Institute of Philology

of Kyiv National Taras Shevchenko University

### **ACOUSTIC CHARACTERISTICS OF PHONEME /f/ (EXPERIMENTAL AND PHONETIC RESEARCH)**

#### **Summary**

The text deals with the description of the combinatorial and position variants of Ukrainian consonant /f/. In article the results of acoustic research are presented. Acoustic-articulatory features of allophones of /f/ are described. Linguists' views on these labial consonant are presented in the article.

**Keywords:** consonant, labial consonant, labiodental, allophone, phoneme.

УДК 821.133.1-311.3.09Лесажа:821.161.2.09Сковорода

## КРУТІЙСЬКИЙ РОМАН АЛЕНА-РЕНЕ ЛЕСАЖА «ПРИГОДИ ЖІЛЯ БЛАЗА ІЗ САНТІЛЬЯНИ» В ЦНОТЛИВІЙ РЕЦЕПЦІЇ ГРИГОРІЯ СКОВОРОДИ

Ковпик С.І.

Криворізький державний педагогічний університет

Досліджено причини зацікавлення Григорія Сковороди крутійським романом французького письменника Алена-Рене Лесажа «Історія Жіля Блаза із Сантільяни». У статті з'ясовано, що саме у змісті роману Алена-Рене Лесажа найбільше імпонувало українському філософу. Розглянуто варіації улюбленої стародавньої епіграми Григорія Савича «Invent portum», котру він знайшов у романі «Історія Жіля Блаза із Сантільяни». Увагу акцентовано на пригодах головного персонажа роману Жіля Блаза, моменти життя якого подібні до життєвих пережиттів Григорія Сковороди.

**Ключові слова:** епіграма, пригоди, крутійський роман, рецепція, варіації.

**Постановка проблеми.** Питання про генетичний зв'язок творчості Григорія Сковороди з різноманітними європейськими літературно-культурними традиціями є однією із цікавих проблем, котра постала перед сучасним українським літературознавством. Від самого початку найбільше уваги дослідники творчості Григорія Сковороди приділяли залежності письменника від античної культури. Як відомо, український філософ виявляв постійно неабиякий інтерес до творів письменників французької літератури.

**Аналіз останніх досліджень.** Ще наприкінці XIX – на початку XX ст. цією темою переймалися В. Ерн, Д. Багалій, А. Музичка, М. Гордієвський, І. Мірчук. Дослідників переважно цікавила систематизація філософічних побудов антиків у творах Г. Сковороди.

У XXI ст. інтерес літературознавців щодо пошуків генетичних зв'язків творчості Г.Сковороди з європейськими культурними традиціями особливо поживався. Так, Л. Ушкалов у своїй статті «Кого з новочасних авторів читав Сковорода?» (2013), спираючись на думку Володимира Ерна про те, що письменник ніколи не робив посилення на ті книги, котрі прочитав, висловив думку про те, що «І ця обставина дає широкий простір для різних паралелей і припущень» [8, с. 142].

**Виділення невирішених раніше частин загальної проблеми.** Тож донині питання про вплив творів деяких письменників французької літератури на творчість Г. Сковороди залишається ще остаточно не вирішеним.

Головна мета нашої розвідки полягає у тому, щоб виявити вплив твору французької літератури XVIII ст. на формування світогляду Г. Сковороди, з'ясувати причини зацікавлення філософа змістом епіграми «Я знайшов гавань...», розглянути варіації вказаного твору як експериментальні вправи з позицій добросочесності письменника.

Під поняттям «цнотлива рецепція» Г. Сковороди у статті будемо розуміти добросочесне й обережне сприйняття філософом змісту тексту роману Алена-Рене Лесажа «Історія Жіля Блаза із Сантільяни» та проведення низки експериментів з формозмістом епіграми «Я знайшов гавань...».

Як відомо, учень Григорія Сковороди М. Ковалинський у своїй праці «Життя Григорія Сковороди» назвав з десяток улюблених зарубіжних

письменників свого вчителя: Плутарх, Філон, Цицерон, Горацій, Лукіан, Климент, Ориген, Ніл, Псевдо-Діонісій Ареополіт.

У 55-му листі до М. Ковалинського Григорій Савич цитує латинською мовою епіграму «Я знайшов гавань...», називає цей вірш «напрочуд вишуканим» [6, с. 1149] і впевнений, що цей твір також сподобається його учневі. Чому письменник був упевнений, що ця епіграма імпонуватиме його учневі? Що саме у змісті епіграми було до вподоби Григорію Савичу? Відповіді на всі ці питання може дати аналіз декількох варіацій епіграми «Я знайшов гавань...» Григорія Сковороди у листі до свого учня.

Як відомо, стародавня епіграма «Invent portum» завершувала книгу дев'яту роману Лесажа «Історія Жіля Блаза із Сантільяни». Філософ назвав Лесажа невідомим автором (у листі до М. Ковалинського) через те, що у той час була розповсюдженою плітка про те, що цей саме роман був плагіатом із якогось іспанського роману. Плітку активно поширював у той час Вольтер, якого «Лесажа вивів у десятій книзі свого роману в образі «модного поета» дона Габріеля Тріякєро, тобто «шарлатана» [8, с. 146]. Цей роман Лесажа був перекладений російською мовою у 1760-1761 рр. і знаходився у бібліотеці Харківського колегіуму, де власне викладав тоді Григорій Сковорода.

Тобто, десь у віці трохи більше ніж сорок років Григорій Савич Сковорода прочитав роман Алена-Рене Лесажа «Історія Жіль Блаза із Сантільяни». Перше за все філософа зацікавив зміст згаданої вже раніше стародавньої епіграми, котра була вмонтована у художню тканину тексту роману. А свідченням цього є його листи до учня.

Так, у тому ж 55-му листі до М. Ковалинського він подав ще три варіації епіграми «Invent portum, spes et fortuna, valet! / Sat me lusistis: ludite nunc alios!» («Я знайшов гавань, прощайте, надіє і частя! / Досить ви бавились мною, бавтесь тепер уже іншими»)» [6, с. 1148].

У цьому ж листі Г. Сковорода пропонує цю ж епіграму, але вже записану ямбічним віршем, пояснюючи учневі, що її використовує він як вправу для студентів Харківського колегіуму. Окрім цього, філософ цю ж епіграму спробував подати ще й «віршати подвійного розміру» [6, с. 1149] у такий спосіб:

*Пристань взяла мене в лоно,  
Щастя й надіє, прощайте!*

*Годі вже гратися мною;*

*Грайтесь уже ким іншим!* [6, с. 1149]

Із помітним захопленням Г. Сковорода подає у листі ще один варіант цієї ж епіграми, але вже «віршами, що чергуються»:

*Мене вже зіграла пристань в лоні своєму спокійна;*

*О, щастя й надіє, прощайте!*

*Не хочу я більше бути вашою іграшкою, досить.*

*Грайтесь тепер уже іншими* [6, с. 1149-1150]

Усі три варіації однієї епіграми вказують на те, що Григорій Сковорода експериментував з віршованою формою, що власне було характерне для викладачів поезики в українських колегіумах та академіях XVIII ст. Адже саме це століття було «риторичною епохою», а тому такого роду управи розвивали майстерність студентів у віршуванні, формували творче мислення.

Окрім цього, ця ж епіграма фігурувала також у діалогах «Двоє» та «Алфавит», у трактаті «Потоп зміїний» та в одному з листів до Якова Правицького (№ 89), що ще раз підтверджує захоплення філософа не тільки формою, а й змістом епіграми.

На думку Д.Чижевського, «характер естетичної насолоди в читача епіграм – досить своєрідний. Його не мусить цікавити лише форма вірша, але не мусить цікавити і лише зміст» [9, с. 205]. Тож, очевидно, що Григорій Сковорода відповідно до ситуації та з різною метою використовував або ж тільки форму епіграми, або ж звертався до її змісту.

Подаючи у листі до М. Ковалинського усі три експериментальних варіації з формою епіграми, Г. Сковорода замінює лексему «гавань» на «пристань». Якщо заглибитись у сутність лексеми «гавань», то вона дуже часто вживається у переносному значенні, а саме: притулок, сховок, сховище, укриття, пристанище. Академічний тлумачний словник української мови розтлумачує лексему «пристань» у такий спосіб: «1. Спеціально обладнане місце на березі водойми з плавучою або береговою спорудою для причалювання і стоянки суден, їх навантажування й розвантажування, посадки й висадки пасажирів. 2. перенос. Місце, де можна укритися, відпочити, знайти притулок і т. ін.; пристановище. 3. Вічна пристань – могила, кладовище» [1, с. 38]. Дослідники творчості Г. Сковороди вже зазначали, що одним із розповсюджених символів плінності світу в українському бароко був образ самотнього корабля-людини, що пливе в безмежному морі до своєї останньої пристані – Царства Небесного. Саме тому Григорій Сковорода надає у двох останніх варіаціях епіграми перевагу саме лексемі «пристань».

Для підсилення значущості захисту в житті людини родинного вогнища, філософ використовує лексему «лоно», що надає винятковості звучання епіграмі. А також підкреслює те, настільки добродібно Григорій Сковорода ставився до змісту тексту.

Окрім цього, в одному із варіантів епіграми філософ використовує емоційний вигук «О!», а в інших він уникає його. У даному випадку первинний вигук «О!» надає емоційно-експресивного забарвлення таким поняттям, як: «щастя» та «надія».

Таким чином, у різних варіаціях однієї й тієї ж епіграми Григорій Сковорода намагався по-різному розставити акценти на сутності тих чи тих лексем, аби продемонструвати своєму учневі у такий спосіб те, як можна в межах декількох рядків твору головну думку стиснути або ж її максимально сконцентрувати.

На думку П. Чижевського, ці переклади епіграми засвідчили, що Григорій Сковорода створив новий тип епіграми, котра відійшла від традиційної барокової поезики епіграми, що свідчить про реформаторські наміри письменника [9, с. 57].

Що ж до змісту крутійського роману Лесажа, то цей цей твір, на нашу думку, міг привернути увагу українського філософа не тільки тим, що «досить красномовно й докладно описав гомерівським віршем [Жилбазови] блукання...» [6, с. 1149], а ще й тим, що поведінка Жіль Блаза та його життєві історії дуже нагадували деякі етапи життя Григорія Сковороди або ж були йому дуже зрозумілі. Окрім цього, увагу філософа міг привернути вказаний роман ще й тому, що цей твір опинився у центрі скандалу тогочасного європейського літературного процесу.

Як відомо, жанр крутійського роману виник із культурно-історичної ситуації, коли Європа переповнилася мандрівниками. Цей жанр контрастував із лицарським романом, у якому діяли шляхетні і добродійні герої.

Романі «Історія Жіль Блаза із Сантільяни» («Histoire de Gil Bias de Santillane», 1715-1735) є результатом двадцятилітньої роботи письменника: перші дві частини вийшли друком у 1715 р., третя – в 1724, четверта – в 1735 р. Твір близький до іспанського крутійського роману, і хоча дія його знову відбувається в Іспанії, авторів вдалося створити картину саме французької дійсності.

Герой-оповідач Жіль Блаз – син неможливого конюха з Ов'єдо. Він, як і Григорій Савич, був чесним і простодушним, довірливим юнаком, проте невдовзі пересвідчився, що в суспільстві не цінують порядних людей, якщо в них немає багатства.

Юність, молодість, зрілість Жіль Блаза – це мандри Францією. Григорій Савич також мандрував Україною, бо вважав, що «...зазвичай стає нудно, якщо довго залишатись на одному й тому самому місці» [6, с. 1170]. На думку А. Градовського, М. Галушко, «Мотив «блукань у світі», як усвідомлення його складності, суперечливості, невлаштованості, а іноді й відвертої хаотичності, ворожості до людини, та все ж таки нероздільності з нею, а відтак необхідності збагнути його і спробувати відновити колишню гармонію, надихав практично всіх митців епохи» [2, с. 9].

Мандруючи Україною, Г. Сковорода мав можливість спостерігати за поведінкою представників різних соціальних прошарків, виявляти спільні ситуативні та поведінкові риси характеру людей. Усе це сприяло формуванню та презентації у його творах різних психотипів.

Жіль Блаз, ставши жертвою авантюристів і лиходіїв, змушений служити різним господарям (лікар-шахрай Санградо, марнослашний єпископ Гренадський, скупий граф Галліано та ін.), проходячи своєрідну школу життя.

У третій частині роману він стає фаворитом і секретарем першого міністра, герцога Лерми (під його іменем приховується абат Дюбуа, пра-

витель Франції доби Регентства). Цей період вивищення героя стає часом його найбільшого морального падіння. Він забуває своїх батьків, пориває з друзями дитинства й уподібнюється Лермі у своїй пристрасті до наживи.

Як відомо, два роки Григорій Сковорода був альтистом придворної капели імператриці Єлизавети. Він мешкав в Санкт-Петербурзі, Москві. Враження від життя в столицях Російської імперії він висловив у віршованій фабулі про Тантала. Цей твір він написав, на думку Л. Ушкалова, «...або в каврайський (друга половина 1750-х рр.), або ж харківський (1760-і рр.) період» [6, с. 121]. Під час життя в столицях він познайомився з італійським композитором Доменіко даль Ольо.

У цій фабулі Григорій Сковорода в іронічній манері висловлює вічну мудрість, що щастя й душевний спокій є найбільшим даром і насолодою душі:

*Стал Тантал в Небъ пировать оттолъ.*

*А чего ж то нтъ при небесном столъ?*

*Тут вина разны. Тут Нектар солодкій,*

*Услаждающий божественны глотки.*

*Тут амвросія, вишних богов снъды.*

*Вездъ баграють розы пред глазами*

*Кричат по Залъ Музы Сладкогласны* [6, с. 120]

Окрім цього, у цій фабулі філософ висловив своє ставлення до столичних банкетів, дармової насолоди, котра панувала у столицях тогочасної імперії.

Зрештою, Жіль Блаз одружується з дочкою свого фермера Антонії і, відмовившись від огидного йому крутіства, починає чесно жити у сво-

єму маленькому маєтку. У четвертій частині Жіль Блаз овдовів, знову став фаворитом і соратником тепер уже чесного міністра Олівареса (його прототипом був кардинал Флері, котрий змінив Дюбуа), який піклувався про благо народу та держави. Після падіння і смерті Олівареса герой знову замешкує у своєму маєтку і, обзавшись новою сім'єю, повертається до спокійного і чесного життя. «Я веду блаженне існування, оточений людьми, дуже близькими моєму серцю» – завершує він свою розповідь.

Як бачимо, Жіль Блаз наприкінці роману обирає принцип існування, котрий був дуже близький Григорію Сковороді – «жити непомітно» і від цього отримує справжню життєву насолоду.

**Висновки з даного дослідження.** Отже, нині у сучасному українському літературознавстві визріла необхідність ґрунтовно дослідити генетичні зв'язки європейської літератури з українською, виявити взаємовпливи письменників. Нині вже маємо монографію В. Матвіїшина «Український літературний європеїзм» (2009), в якій учений шляхом компаративного аналізу виявив взаємозв'язки української літератури з європейською. Він наголосив, що дуже важливо сьогодні «пізнання складного процесу взаємодії самобутніх національних літературних систем, в якій українська література відіграла важливу роль» [5, с. 3].

Тож проблема порушена у статті потребує ґрунтовного вирішення у подальших наукових розвідках українських літературознавців, з метою глибокого осмислення взаємовпливів літератур світу.

## Список літератури:

1. Академічний тлумачний словник української мови в 11 томах; за ред. І. Білодіда. – К.: «Наукова думка», 1977. – Т. 8. – С. 38.
2. Градовський А., Галушко М. Творчість Г. Сковороди у контексті європейського бароко / А. Градовський, М. Галушко // Українська література в загальноосвітній школі. – № 4. – 2015. – С. 6-9.
3. Лесаж Алана Рене. Походження Жиль Бласа из Сантільяны: роман в двух томах / Ален Рене Лесаж. – Т. 1. – М.: «Терра-Терра», 1997. – 435 с.
4. Лесаж Алана Рене. Походження Жиль Бласа из Сантільяны: роман в двух томах / Ален Рене Лесаж. – Т. 2. – М.: «Терра-Терра», 1997. – 564 с.
5. Матвіїшин В. Український літературний європеїзм: монографія / В. Матвіїшин. – К.: Видавничий центр «Академія», 2009. – 260 с.
6. Сковорода Г. Повна академічна збірка творів; за редакцією проф. Леоніда Ушкалова. – Харків-Едмонт Торонто: Майдан; Видавництво Канадського Інституту Українських Студій, 2011. – 1400 с.
7. Ушкалов Л. Українське барокове богосмислення / Л. Ушкалов. – Харків: «Акта». – 221 с.
8. Ушкалов Л. В. Кого з новочасних авторів читав Сковорода? / Л. Ушкалов // Переяславські Сковородинівські студії – Вип 2. – 2013. – С. 142-150.
9. Чижевський Д. Українське літературне бароко: вибрані праці з давньої літератури / Д. Чижевський. – К.: Обереги 2003. – 576 с.

**Ковпик С.И.**

Криворожский государственный педагогический университет

## ПЛУТОВСКОЙ РОМАН АЛЕНА-РЕНЕ ЛЕСАЖА «ПРИКЛЮЧЕНИЯ ЖИЛЯ БЛАСА ИЗ САНТИЛЬЯНЫ» В ЦЕЛОМУДРЕННОЙ РЕЦЕПЦИИ ГРИГОРИЯ СКОВОРОДЫ

**Аннотация**

Исследованы причины заинтересованности Григория Сковороды плутовским романом французского писателя Алена-Рене Лесажа «История Жилья Бласа из Сантільяны». В статье выяснено, что именно в содержании романа Алена-Рене Лесажа больше всего импонировало украинскому философу. Рассмотрены вариации любимой древней эпиграммы Григория Савича «Invent portum», которую он нашел в романе «История Жилья Бласа». Внимание акцентировано на приключениях главного персонажа романа Жилья Бласа, моменты жизни которого подобные к жизненным событиям Григория Сковороды.  
**Ключевые слова:** эпиграмма, приключения, плутовской роман, рецепция, вариации.

Kovpik S.I.

Kryviy Rig State Pedagogical University

**PICARESQUE ROMAN BY ALAIN-RENÉ LESAGE  
«THE HISTORY OF JILL BLAS FROM SANTILLANE»  
IN THE SPIRITUAL COMPREHENSION BY GRYGORIY SKOVORODA**

**Summary**

This paper investigates the reasons of Grygoryi Skovoroda interest in the picaresque novel by the French writer Alain-Rene Lesage «The History of Jill Blas from the Santillane». The paper clarifies the points that impressed the Ukrainian philosopher in the novel content by Alain-Rene Lesage most. The variations of the ancient epigram «Invent portum» by Grygoryi Savych are considered, which has been found by the philosopher in the novel «The History of Jill Blas». The article is focused on the adventures of the main character in the novel, Jill Blas, whose life is similar to the life turns of Grygoryi Skovoroda.

**Keywords:** epigram, adventures, picaresque novel, comprehension, variations.

УДК 811.124'04:736

**СТРУКТУРА ЛАТИНСЬКОМОВНОГО ЗАКОНОДАВЧОГО ДОКУМЕНТУ  
(НА МАТЕРІАЛІ ПАПСЬКИХ БУЛЛ, КАПІТУЛЯРІВ УНІВЕРСАЛІВ  
ТА ПРИВІЛЕЇВ)**

Кондаурова Х.В.

Київський національний університет імені Тараса Шевченка

Дана стаття присвячена розробці та аналізу основних структурних елементів окремих законодавчих актів Західної та Східної Європи. Вказані основні характеристики документів відповідно до їх ареального функціонування. Описані основні характерні особливості законодавчих документів. Розглянуто структури основних законодавчих документів, які функціонували на території Європи. Проаналізовано законодавчі документи, які є основними у використанні документообігу Західної та Східної Європи.

**Ключові слова:** законодавчий документ, булла, капітулярій, універсал, привілей, формуляр, початковий протокол.

**Постановка проблеми.** Латинськомовні законодавчі документи – це сукупність всіх юридично та історично значущих видів законодавчих актів, які використовувалися та продовжують використовуватися для підкріплення та врегулювання законотворчих та юридичних процесів, що мають місце в певній державі на певному проміжку часу.

**Аналіз останніх досліджень і публікацій.** Проблематика даної тематики висвітлена у роботах, які спрямовані на вивчення історичних джерел, і представлена у роботах Ж. д'Ламбер, Л. Ранке, І. Тен, О. Кон, Я. С. Калакура, І. Н. Войцехівська, С. Ф. Павленко, Б. І. Корольов, М. Г. Палієнко, які висвітлювали законодавчі акти, вважаючи їх структуру та особливості використання як історичних джерел.

**Виділення невирішених раніше частин загальної проблеми.** Деякі види законодавчих актів були створені багато століть тому, але продовжують активно застосовуватися і не втрачають своєї актуальності в сучасних реаліях. Звісно, популярність того чи іншого законодавчого документу диктувалася не лише необхідністю, але й ареалом їхнього використання, а тому умовно використання актів можна поділити на Східну та Західну Європи. Саме особливості структури

відповідно до географічного функціонування постають основою даної роботи.

**Мета статті.** Основна мета даного дослідження є аналіз законодавчих актів, які є найбільш характерними для Західної та Східної Європи та проаналізувати їхню структуру.

**Виклад основного матеріалу.** Відповідно до термінології історіографічної науки структуру законодавчого акту прийнято називати формуляром. Як зазначає історик та джерелознавець І.М. Данілевський, виділяється 4 типи структур формуляра: умовна (загальна схема побудови); абстрактна (загальна схема певного виду документу); конкретна (схематична структура, побудована всередині самого виду законодавчого акту); індивідуальна (схема побудови окремо взятого тексту) [1, с. 249].

Структуру законодавчих актів Європи можна характеризувати як умовну, проте вона могла змінюватися в залежності від мети видання чи зміни певних юридичних канонів, набуваючи рис індивідуального виду формуляру. Так, розглядаючи перш за все законодавчі акти Західної Європи, виділяємо дві основних частини:

1. Початковий протокол, який у більшості випадків містив у собі інвокацію (лат. invocatio) – звернення до Бога; інтигуляцію (лат. titulo) – той,



хто випускає документ; інскрипцію (лат. scriptio) – називає осіб, яким присвячений даний документ; салютацію (лат. salutatio) – привітання.

2. Основна частина, яка складається з: нарації (лат. narratio) – виклад подій, які спричинили видання законодавчого документу; диспозиції (лат. dispositio) – постанова, розпорядження; санкції (лат. sanctio) – заборона порушувати постанову; короборації (лат. corroboratio) – затвердження; датуму (лат. datum) – місце та час видачі законодавчого акту; апрекації (лат. apprecatio) – завершення короткою молитвою.

Така структура документа вважається загальною для європейських територій, адже в залежності від країни, де видавався законодавчий акт, чи певних історичних чинників, окремі частини законодавчих актів або нівелювалися, або були розташовані в іншому порядку.

У структурі папських булл, зокрема енцикліки «Clara claris praeclara», яка була присвячена канонізації Клари Асизійської, можна виділити:

1. Інтитуляцію: Alexander episcopus, servus servorum Dei (авт. Олександр, єпископ слуга слуг Господніх);

2. Інскрипцію: Venerabilibus fratribus universis Archiepiscopis et Episcopis per regnum Franciae constitutis (авт. Всім шанованим братам архієпископам та єпископам поставленим французьким королівством);

3. Салютацію: salutem et apostolicam benedictionem (авт. здоров'я та папського благословення).

Аналізуючи початковий протокол, ми бачимо, що в даному документі відсутня інвокація – звернення до Бога.

Що ж до основної частини, вона починається з нарації, тобто з викладу подій чи причин видання даного документу, охоплюючи вісім параграфів, де йде мова про життя та основні ключові події, які являються підґрунтям для канонізації Клари Асизійської: Clara claris praeclara meritis, magnae in caelo claritate gloriae, ac in terra splendore miraculorum sublimium clare claret. Clarae huius arcta et alta Religio hic coruscet, huius sursum aeterni praemii radiat magnitudo, huius virtus signis magnificis, mortalibus illucescit. Huic Clarae intuitum hic fuit summae Privilegium paupertatis; huic in excelso rependitur inestimabilis copia thesaurorum; huic a catholicis plena devotio et honoris cumulus exhibetur.

Клара прекрасна з прекрасними достоїнствами, на небесах з ясністю слави, і на Землі з блиском піднесених чудес, ясністю сяє. Ось ця Клара суворі і висока у вірі мерехтить [coruscet], її велич випромінюється вічними нагородами, чия сила світить прекрасними знаками смертним. У зв'язку з цим Клари був наданий найвищий привілей бідності; так була уплачена незчисленна кількість скарбів і таким чином католиками була показана повна відданість та вершина честі.

Починаючи з 9 параграфу, ми можемо виділити наступну частину – диспозицію, де йдеться мова про розпорядження щодо канонізації Клари Асизійської: Gaudeat itaque mater Ecclesia, quod talem genuit et educavit filiam, quae tamquam virtutum foecunda parens, multas religionis alumnas suis produxit exemplis, et ad perfectum Christi servitium pleno magisterio informavit.

Laetetur et devota turba fidelium, quod Rex eaelorum et Dominus, sororem ipsorum et sociam, quam in sponsam sibi elegerat, ad suum praecelsam et praeclarum palatium cum gloria *introduxit*.<sup>1</sup>

Отже, нехай Мати Церква радіє, що вона народила і виховала таку дочку, яка, як багата чеснотами, привела на світ багато вихованців Релігії, як її власних зразків, і направила їх до служіння Христу під її повним керівництвом. Нехай благочестивий натовп віруючих також радіє, що Царь Небесний і(їх) Господь, представив свою сестру і спутника, яку Він обрав в якості своєї власної дружини, ввів її до Його палацу, незвичайно прекрасного і незвичайно ясного славою.

І наступна частина – короборація, тобто затвердження: Ideoque universitatem vestram monemus et hortamur attente per apostolica vobis scripta mandantes, quatenus II idus augusti festum eiusdem Virginis devote ac solemniter celebretis et faciatis a vestris subditis venerabiliter celebrari, ut ipsam habere mereamini apud Deum piam et sedulam adiutricem.

І таким чином через наше об'єднання передаючи папський лист ми нагадуємо і наполегливо рекомендуємо до других серпневих Ід набожно і урочисто святкувати і всіма зусиллями цінувати, з великою повагою прославляти, тому що ми заслуговуємо мати її як невтомного та благочестивого помічника поруч з Богом.

Далі йде датум: Datum Anagniae, sexto kalendas octobris, pontificatus nostri anno primo.

Видано в Ананьї, в шості жовтневі календи, в перший рік нашого понтифікату.

На відмінну від папських булл, капітулярії мають якісно іншу структуру. В цілому побудова такого документу залежить від самого типу капітулярію. Цікавим видом цього законодавчого акту можна вважати Constitutio de synodis anno 829 (Конституція про синод 829 року), який належить до так званих capitularia ecclesiastica (церковні капітулярії), виданих Людовиком Благочестивим. Структура даного капітулярію починається не з інвокації, а з інтитуляції: Anno sexto decimo regnant domno nostro Hludowico conventus episcoporum debet fieri in quattuor locis, id est Magontiaci, in quo isti archiepiscopi cum eorum suffraganeis convenire debent: Autcarius Hadebaldus, Heti, Bernoinus. In Parisio: Ebo, Ragnwardus, Lantramnus, archiepiscopus Senonis, qui fuerit, cum eorum suffraganeis.

В шістдесятій рік правління нашого царя Людовіка зібрання єпископів мало бути присутнім в чотирьох місцях, одні в Майнці (Магоніак), в якому зібралися архієпископи з їхніми суффраганіями: Ауткарій Гадебалд, Геті, Берноін. В Парижі: Еб, Рагновард, Лантрамн, архієпископ сенонський, який був зі своїми суффраганіями.

Далі йде нарація, де описується основні питання, що розглядає документ: In quibus conventibus tractare, quaerere et cum Dei adiutorio invenire debent de causis ad religionem christianam et eorum curam pertinentibus...

На цих зборах потрібно управляти, набувати і з Божою підтримкою дізнаватись про справи християнської релігії і їх належну турботу про віру...

І завершальна частина, звісно – це датум: Volumus etiam ipsorum conventum fieri octavas

pentecosten; missi vero nostril suam incipient legationem peragere octavas paschae.

Ми постановляємо це зібрання у восьму п'ятдесятницю; вводити і доводити до кінця ж починуть послі восьмої пасхи.

У Східній Європі, зокрема в Україні, популярністю користуються універсали. Цей вид документу використовується українськими гетьманами та гетьманською канцелярією. Структура такого виду законодавчого акту досить характерна для документу цього ареалу функціонування. Для прикладу розглянемо універсал Івана Мазепи від імені Війська Запорозького про причини розриву відносин з Московською державою у 1658 році.

Початковий протокол починається з інскрипції: *Serenissimis, Celsissimis, Illustrissimis, Excellentissimis, Perillustribus, Illustribus, Generosis, Spectabilibus, Domnis, Regibus, Electoribus, Principibus, Marchionibus, Rebus publicis, Comitibus, Baronibus, Nobilibus, Civitatibus ets. ets.*

Найсвітлішим, найбільш високоставленим, високороднішим, найнеперевешеним, найбільш овіяним славою, гоноровим, благородним, неперевершеним государям, царям, виборцям, керівникам, маркізам, політикам, союзникам, баронам, знаті, громадянам та всім іншим.

Наступна частина протоколу – інтитуляція: *Nos, Universus Exercitus Zaporovianus, notum testatumque facimus coram Deo et toto mundo hac nostra sincera et candida manifestatione:*

Ми, Зібрання Війська Запорозького, засвідчуємо і розглядаємо в присутності Бога і всього світу цим правдивим та щирим виявленням:

Далі увесь документ являє собою наррацію, тобто виклад подій та причин його видання. Для прикладу наведемо лише початок даного універсалу.

*Susepti gestique cum Polonis belli nostri non aliam fuisse causam nec alium seopum ac finem, quam defensionem Sanctae Ecclesiae orientalis, tam et avitae libertatis nostrae, cuius amore tenebamur, una cum Duce nostro immortalis memoriae Bohdano Chmielnicki nec non Joanne Wyhowski Cancellario nostro.*

Коли розпочали і проводили нашу війну з Польщею, не було ні іншої причини і кінця, як оборона священної Східної Церкви і нашої прабатьківської волі, чією любов'ю ми утримуємось, єдиної з вождем нашим безсмертним у пам'яті Богданом Хмельницьким, але і Іваном Виговським в нашій канцелярії.

У питанні розгляду структури законодавчого акту варто звернути увагу на такий вид юридичного документу як привілей. Привілеї – це законодавчий акт, що був розроблений та функціонував в межах лише Східної Європи.

Цікавим та досить знаковим як для юридичної, так і для історичної науки є Генрикові статті або Генрикові артикули.

*Litterae confirmationis articulorum Henrico Regi antea oblaturum.*

Указ затвердження статей короля Генріха перед прийняттям.

На початку законодавчого акту зустрічається інтитуляція:

*Stephanus Dei gratia, Electus Rex Poloniae, Magnus Dux Lithuaniae, Russiae, Prussiae, Masoviae, Samogitiae, Kijoviae, Volhyniae, Podlachiae, Livoniaeque, etc. necnon Transylvaniae Pinceps.*

Стефан, Божою милістю, обраний король Польщі, великий князь Литви, Русії, Прусії, Мазовії, Жейматії, Києва, Волини, Підляшшя, Лівонії, а також володар Трансильванії.

Далі свого роду слідує інскрипція:

*Significamus universis et singulis, praesentibus et futuris, per Spectabilem et Magnificum, Joannem Tarlo de Szczekarzowice, Palatinum Lublinese, et Capitaneum Pilznensem: ac Magnificos et Generosos, Georgium Mniszek de Magna Kunczyce... in Transylvaniam ad invitandum Nos ad Regnum missos, oblatos Nobis esse publico nomine articulos, seu leges ab Ordinibus in Electione Henrici Regis de Repub: sancitos, quarum exemplum lingua Polonica, qua sunt perlatae, sequitur.*

Усі разом і поодиночі, теперішнім і майбутнім ми виражаємо, через чудового та славетного Іоанна Тарла з Чекаржевіци, люблінський придворний та капітан з Пільзена: і Славетний та щедрий Георгій Мнішек з Великої Кунчуци, ... оратори з польського королівського ордену, великий князь Литовський, запрошені до королівств, щоб державним іменем пред'явити нам статті, або закони від орденів у вибранні Генріха короля республіки: далі ті, які були затвержені, стали зразком польської мови, яка розповсюджувалася.

Цікавим в даному документі є наррація. Ця частина, на відміну від інших законодавчих актів як і Західної, так і Східної Європи написана польською мовою. Можна зробити припущення, що даний привілей був розрахований для розповсюдження не лише серед нобілітету та шляхти Польського королівства, але для вивчення та засвоєння простим народом.

Після наррації зустрічаємо кораборацію, тобто затвердження.

*Quos quidem articulos seu leges, in omnibus earum punctis et conditionibus approbandas, roborandas, et confirmandas duximus, approbamusque, roboramus, et confirmamus per praesentes litteras nostras: decernentes eas perpetuae, indubiae, ac inviolabilis firmitatis robur obtinere debere, promittentesque, sub iuramento, illas in praedictis omnibus earum punctis et conditionibus, sine ulla excusatione et exceptione, firmiter, inconcusse, et inviolabiliter tenere, observare, adimplere, et exequi, et teneri, observari, adimpleri et exequi facere.*

Ми склали і прийняли та закріпили ці закони і погодившись та закріпились у всіх пунктах та умовах, через поточні документи: ті, що мали затвержені ці непохитні та безсумнівні (статті) мають набути непорушну силу дуба, обіцяючи, через клятву, у всіх ухвалених тут пунктах та умовах, без жодного виправдання та винятку, твердо і непорушно утримувати, виконувати, здійснювати, дотримуватися та задовольняти.

Датум:

*Actum et datum in summo templo civitatis nostrae Maggyes, sub ipsis Comitibus Generalibus, octava mensis Februarij, anno Domini, millesimo, quingentesimo, septuagesimo sexto.*

Затверджено та прийнято у найважливішому храмі королівства нашого Марії (зараз сербське поселення Вишневець), під загальними народними зборами, восьмого місяця лютого, в рік господній 1576.

**Висновки і пропозиції.** Запропонована структура законодавчого акту не може бути універсальною

лише для певного типу документу. Якщо брати за зразок умовний вид формуляру, то чітко видно, що за певних умов переходить до індивідуального типу. Такий тип структури характерний в більшості випадків для законодавчих актів Західної Європи.

Що ж до правотворчості Східної Європи, то загальну схему як таку для документів даної території виділити важко, тому тут ми можемо бачити відразу індивідуальний формуляр для кожного з видів законодавчих актів.

### Список літератури:

1. Источниковедение: Теория. История. Метод. Источники российской истории: Учеб. пособие / И.Н. Данилевский, В.В. Кабанов, О.М. Медушевская, М.Ф. Румянцева. – М.: Российск. гос. гуманит. ун-т, 1998. – 702 с.

**Кондаурова К.В.**

Киевский национальный университет имени Тараса Шевченко

### СТРУКТУРА ЛАТИНСКОГО ЗАКОНОДАТЕЛЬНОГО ДОКУМЕНТА (НА МАТЕРИАЛЕ ПАПСКИХ БУЛЛ, КАПИТУЛЯРИЕВ, УНИВЕРСАЛОВ И ПРИВИЛЕГИЙ)

#### Аннотация

Данная статья посвящена разработке и анализу основных структурных элементов отдельных законодательных актов Западной и Восточной Европы. Указаны основные характеристики документов в соответствии с их ареальным функционированием. Описаны основные характерные особенности законодательных документов. Рассмотрены структуры основных законодательных документов, которые функционировали на территории Европы. Проанализированы законодательные документы, которые являются основными в использовании документооборота Западной и Восточной Европы.

**Ключевые слова:** законодательный документ, булла, капитулярий, универсал, привилегия, формуляр, начальный протокол.

**Kondaurova K.V.**

Kyiv National University of Taras Shevchenko

### THE STRUCTURE OF THE LATIN LEGISLATIVE DOCUMENT (ON THE MATERIAL OF THE PAPAL BULL, CAPITULARS, UNIVERSALS AND PRIVILEGES)

#### Summary

This article is devoted to the development and analysis of the main structural elements of individual legislative acts of Western and Eastern Europe. The basic characteristics of documents are indicated according to their real functioning. The main features of legislative documents are described. The structure of the main legislative documents, which functioned in the territory of Europe, is considered. The paper analyzes the legislative documents that are key to the use of document circulation in Western and Eastern Europe.

**Keywords:** legislative document, bulla, capitularies, universal, privileges, form, initial protocol.

УДК 81:130.2

## МЕНТАЛЬНА ІДЕНТИЧНІСТЬ НАЦІЇ У ПРОЦЕСІ ПЕРЕКЛАДУ: ТЕОРЕТИЧНИЙ АСПЕКТ

Кот С.П.

Маріупольський державний університет

Проаналізовано ключові поняття: ментальність, менталітет, ментальна ідентичність нації. Визначено чотири напрями дослідження проблеми ментальної ідентичності: філософський, культурологічний, психологічний і лінгвістичний. Проаналізовані специфічні зв'язки мови, мислення та національної ментальності. Підкреслюється важливість врахування ментальної ідентичності нації у процесі перекладу.

**Ключові слова:** менталітет, ментальність, ментальна ідентичність нації, етнопсихолінгвістика, національно-історичний колорит.

**Постановка проблеми.** Як понятійна категорія гуманітарного знання менталітет представлений конкретними визначеннями у філософії, культурології, соціології, психології. Утім, у лінгвістиці поняття менталітету не має чітко визначених меж. Отримавши офіційне визнання і оформлення у галузевих словниках поняття «менталітет» зберігає динаміку, наповнюється новим змістом і розширює свій синонімічний ряд. Обсяг загальних міркувань про ментальність в профільній літературі досить великий, в той час як конструктивні ідеї відносно методології її вивчення практично відсутні. На даному етапі дослідниками поставлене питання про систематизацію існуючих концепцій і підходів до дослідження ментальності, ментальної ідентичності. Актуалізується вивчення питань етнічної ментальності як категорії перекладознавства, способи відтворення національного колориту в перекладі шляхом деконстрування рис етнічної ментальності та ін.

**Аналіз останніх досліджень і публікацій.** За останні кілька десятиліть активізувалась дослідницька робота у напрямку визначення ролі ментальності у соціальних процесах. Були захищені дисертації з філософії, історії, психології, лінгвокультурології, етнопсихолінгвістики. У результаті здійснених досліджень було визначено менталітет, як наукову категорію. Етнолінгвістичні аспекти перекладознавства вивчалися цілим рядом дослідників (Н. Арутюнова, Л. Бархударов, А. Белова, Е. Верещагін, В. Виноградов, М. Зарицький, Н. Любчук, І. Марковина, В. Маслова, Я. Рецкер, М. Рильський, В. Россельс, Б. Серебренніков, Ю. Сорокін, О. Чередниченко, О. Швейцер та інші). Проблема національної ментальності все частіше стає предметом наукових дискусій, міжнародних конференцій, соціологічних програм, лінгвістичних форумів. Водночас, при досить широкому інтересі до поняття ментальності, слід визнати проблемність його наукового тлумачення в лінгвістичному аспекті.

**Виділення невирішених раніше частин загальної проблеми.** Потребують подальшого вивчення зв'язки мови і мислення, мови і культури, особливості відображення в мові національного менталітету. Наявність в науковій літературі широкого діапазону тлумачень менталітету вимагає аналізу і систематизації наявних визначень і нації основі сформулювати власне визначення в аспекті етнопсихолінгвістики.

Отже, метою цієї публікації є систематизація дефініцій в полі проблеми інтерпретації менталь-

них особливостей нації в процесі перекладу, а також узагальнення тлумачення ключової дефініції «ментальна ідентичність нації». Представлена стаття характеризує сучасне розуміння категорії «ментальність», що презентується в українських і зарубіжних працях останніх століть.

**Виклад основного матеріалу.** Ключовим поняттям в полі досліджуваної нами проблеми виступає категорія ментальності. Визначена категорія досліджувалась вченими в різних аспектах. Українськими і зарубіжними дослідниками запропоновані різні варіанти тлумачення поняття ментальності (М. Гайдеггер, М. Фуко, З. Фройд, О. Потебня, Р. Тарнас, А. Гуревич, Ю. Безсмертний, І. Старовойт, П. Дінцельбахер, та ін.). Подальше розглядання тлумачень здійснюватимемо за чотирма напрямками.

**Перший напрям** досліджень – історико-філософський. В історико-філософському аспекті знаходимо різні варіанти інтерпретації поняття ментальності. Перші спроби дослідників визначити сутність поняття менталітету були здійснені вже у філософських працях XVII століття. У цих роботах зустрічається дефініція *mentalis*, яке має латинське походження і перекладається як *розумовий*. З часом у європейських мовах закріпились різні варіації слова ментальність: німецьке – *mentalitat*; французьке – *mentalite* та ін. [18]. З плином часу ці слова набули термінологічного статусу в різних наукових галузях і поступово розчинились у загальнонавчаваній лексиці.

У сучасних дослідженнях специфіка менталітету виявляється, перш за все, з урахуванням етнічних, національних, антропологічних характеристик [2, с. 74]. Термін «ментальність» вперше ввів Р. Емерсон, який розглядав її, як метафізичне значення душі як першоджерела цінностей та істин. У свою чергу, Дюркгейм, хоча і не дав точного визначення поняття, виділив елементи примітивної ментальності, відніс їх до архаїчного етапу суспільства і протиставив примітивні народи розвиненим [18].

Частка вчених вказували на неоднозначність, аморфність поняття «ментальність». Так, Ж. Ле Гофф зазначав, що «сильна сторона історії ментальностей саме в розпливчастості її предмета, її спробах вловити те, що втрачається іншими науками, той «осад» історичного аналізу, який з неї випадає» [10]. Інше висловлювання Ж. Ле Гоффа характеризує ментальність, як неоднозначне явище: «Ментальність різнорідна. Уявлення, що виникли вчора уживаються в ній

з фрагментами стародавньої магічної свідомості. Окремі дослідники взагалі заперечують правомірність використання поняття «ментальність». До цих вчених відносимо Ф. Грауса, який писав, що «менталітет є тільки абстракція: це поняття, придумане істориками, філософами, а не явище, відкрите ними в історичній дійсності» [7].

А. Гуревич наголошував на неминучій розпливчастості поняття ментальності при сучасному рівні його вивчення: «Невизначеність, розпливчатість, навіть двозначність поняття «ментальність», обумовлені не тільки тим, що це поняття ще недостатньо логічно прояснене істориками. Ця неясність щодо ментальностей відображає суть справи: предмет не окреслено чітко в самій тканині історії, він присутній в ній всюди» [9]. Доволі ґрунтовно представлена структура поняття «ментальність» в працях В. Візіна. Дослідник характеризує ментальність з історико-філософської позиції, визначаючи її як єдність «природного і культурного, раціонального і емоційного, свідомого і несвідомого, індивідуального і суспільного». Він осмислює структуру ментальності в трьох різних варіаціях: 1) *співвідношення свідомого і несвідомого в ментальності*; 2) *співвідношення культури суспільства і ментальності людини*; 3) *дотримання принципу ієрархічності* – рівні, шари і пласти ментальності [5].

**Другий напрям** – культурологічний. Наш подальший аналіз термінів «ментальність», «менталітет» пов'язувався з виявленням різних класифікацій менталітету. Так, вченими виділено різні його види: дописемний, писемний, міський, провінційний, етнічний, ринковий та ін. Найбільш поширене тлумачення менталітету в широкому значенні, коли розглядаються не лише окремі культури, а й напрям думок, душевний склад різних типів спільнот. У кожній субкультурі складається груповий менталітет – певний різновид загальнокультурного менталітету. Специфічний груповий менталітет формується також у прихильників тієї чи іншої культурної форми. Таким чином, у межах загальнокультурної ментальності виникають різні варіанти групового менталітету, які визначаються «суперпозицією» ментальних полів у зоні культурного простору. Груповий менталітет, зі свого боку, може справляти більший або менший вплив на загальнонаціональний менталітет і всю національну культуру [15].

З позиції культурології розглядаються взаємозв'язки і взаємодія понять ментальності і культури. В науці існують дві точки зору на співвідношення *культури суспільства і ментальності людини* (зміст культури трансформується в зміст ментальності людини; ментальність індивіда об'єктивується в змісті культури), але, швидше за все, змісту культури і ментальності комплементарні: не може бути змісту культури без об'єктивізації ментальності і ментальності без змісту культури.

На основі викладено вище узагальнено сутність поняття ментальності в культурологічному аспекті: ментальність – спосіб організації змісту культури в свідомості індивіда, тому що вона, що є результатом засвоєння людиною різного роду текстів культури і досвіду, об'єктивується в діяльності людини і її продуктах, які складають зміст культури.

Дослідники в галузі культурології по-різному тлумачать поняття «ментальність», «менталітет». На думку У. Раульфа, ментальність – «це щось ще не структуроване, якась схильність, внутрішня готовність людини діяти певним чином, область можливого для неї» [14]. У свою чергу, Ф. Граус вважає, що «...менталітет... ніколи не може бути відрефлектований і сформульований» [7]. П. Берк називає три види елементів структури ментальності (інтереси, категорії – класифікаційні схеми, які структурують різні картини світу, метафори), трактуючи їх у дусі марксизму і відзначаючи, що коли індивід переживає конфлікт різних інтересів, він може виявити свої несвідомі імпульси, що дозволяє виявити співвідношення свідомого і несвідомого. Ментальність, по П. Берку, це «не єдина система, а сума або перетин різних «сіток» (стереотипів), які не тільки взаємно ув'язані, але і можуть переходити в протиріччя. Не виключено, що за допомогою такого уявлення здається можливим теоретично пояснити трансформації ментальної сфери» [1]. Цей дослідник вважає, що вивчення ментальності без вивчення мови неможливе і зміна провідної метафори означає істотні зміни в структурі ментальності. На думку П. Берка, його концепція ментальності має цілком закінчений характер: «...Якщо в першому пункті (інтереси) пропонується розглянути ментальність «зовні» з боку соціальних умов, а в третьому – «з середини», з глибини мови, то другий пункт об'єднує обидва погляди і відіграє центральну роль» [1].

Аналіз праць, об'єднаних в культурологічний напрям, виявив певні зв'язки понять «ментальність» і «менталітет» з особливостями мови, структури соціуму, традицій нації тощо. Отже, подальший термінологічний аналіз спрямований на дослідження в галузі психології, соціології і лінгвістики.

**Третій напрям досліджень** об'єднує праці психологів і соціологів. Психологія і соціологія досліджують поняття менталітету як на рівні суспільних структур, так на рівні психічної реальності, яка закладена в менталітеті. При цьому вчені виділяють різні форми ментальності: це символи культури, тексти, норми поведінки, способи спілкування, які і є змістовою компонентою кожної культури. У зв'язку з цим можна відзначити підхід до вивчення ментальності А. Гуревича, який, вважає, що об'єктивне історичне дослідження, спрямоване на виявлення особливостей соціального життя людей конкретної історичної епохи має бути доповнене «суб'єктивним» вивченням історії з позицій самих суб'єктів історичного процесу, носіїв свідомості конкретної епохи [9, с. 80]. Головна специфіка психологічних досліджень ментальності представлена, перш за все, в роботах В.С. Семінова. Його визначення менталітету як історично сформованого групового довготривалого настрою, єдності (сплаву) свідомих і несвідомих цінностей, норм, установок в їх когнітивному, емоційному та поведінковому вираженні, набуло найбільшого поширення. Дослідник зазначає, що суспільству властива поліментальність, тобто наявність декількох менталітетів, що взаємно перетинаються. Поліментальність визначається і як властивість менталітету утримувати певний стан умона-

строїв етносу протягом конкретного історичного циклу [18]. Як було зазначено вище, термін «ментальність» походить від латинського «розум, мислення, образ думок, душевний склад», тим самим психологією визначається загальне духовне налаштування, відносно цілісна сукупність думок, вірувань, навичок духу, які утворюють картину світу, укріплюють, єдність культурних традицій певного культурного товариства. Звідси *психологічна характеристика ментальності*, як специфічної індивідуальної і колективної свідомості, представляючи собою характеристику специфічного типу мислення.

**Четвертий напрям досліджень** ментальності, менталітету – лінгвістичний. У ході аналізу було доведено існування різних тлумачень термінів «ментальність», «менталітет»; визначено природу розвитку ментальності і ментальної культури нації.

Не дивлячись на різноманітність тлумачень ментальності, кожне з визначень ґрунтується на єдиній основі – етнічній ментальності з усіма її специфічними особливостями. При цьому відзначимо, що не існує ментальності без етнічних духовних, соціально-культурних характеристик.

Ментальність будь-якого етносу не є чимось сталим, незмінним, усталеним. Навпаки, вона являє собою діяльнісний феномен.

Ментальність національна виформовується історично протягом століть, залежно від традицій культури, соціальних структур і усього середовища життєдіяльності людини, і сама, у свою чергу, їх формує, виступаючи як важливий чинник культурно-історичної динаміки. Отже, з одного боку, ментальність – результат культури і традицій, а, з іншого – сама є глибинним витоком розвитку культури [12].

Що ж до *етнічної ментальності, ментальності національної*, то вона формується на діяльнісній основі. Змістовно етнічна ментальність втілюється *у мові* – як характерні особливості світосприйняття, моральні вимоги, норми та цінності, переважаючі життєві настрої; *у діях* – як типи характеру, форми взаємин, ставлення до праці, як організація побуту тощо [2, с. 77].

Як бачимо, мова виступає як самостійний об'єкт аналізу при вивченні менталітету, як універсальний засіб зберігання, формування та подання знання.

Формування світогляду людини починається через категорії і форми рідної мови, на рівні символів і знаків. У зв'язку з цим у лінгвістичних дослідженнях нерідко спостерігається отожднення менталітету і мови, обґрунтовується пріоритет мовної ментальності. Відміні особливості мов, за переконанням вчених, пояснюється різницею культур, відмінністю концептуальних кодів і ментальних стилів у різних народів [5]. Національна специфіка мови, мусить виявлятися на різних її рівнях, але найбільш яскраво вона представлена у текстах народних казок, фразеологізмах. Таким чином, процес розуміння і аналізу казкових текстів, фразеологічних зворотів, фонем, морфем як мовних знаків національної культури – це шлях до пізнання менталітету певного народу [2].

У ході теоретичного осмислення проблеми нами були вивчені особливості взаємодії мови, мислення та ментальності, досліджені та узагальнені наукові праці В. фон Гумбольдта, О. Потебні, Е. Сепіра, Б. Л. Уорфа та Л. Вайсгерберра. З'ясовано, що мислення та мова знаходяться у діалектичному взаємозв'язку, залежать один від одного, при цьому доволі важко з цих двох елементів визначити той, який чинить більший вплив. У нашій роботі ментальність досліджується як одна з категорій мислення. Тож за основу маємо взяти ментальність у контексті національно або етнічно маркованого способу мислення та мислення як загально-філософської категорії. Таке тлумачення ментальності, за думкою О. Бурда-Лассен, дозволяє говорити про наявність *діалектичної взаємозалежності та взаємовпливу між ментальністю та мовою* і сформулювати базове визначення ментальності в аспекті перекладознавства. Дослідниця тлумачить *етнічну ментальність* як «етнопсихологічну характеристику мовного та позамовного буття етносу, яка знаходиться у діалектичній взаємозалежності та взаємовпливі з відповідною мовою» [2]. Наведе тлумачення етнічної ментальності розкриває два аспекти: лінгвістичний і перекладознавчий, що відповідає цілям і завданням нашого дослідження. Подане О. Бурда-Лассен визначення етнічної ментальності співпадає з нашим розумінням цього поняття. Погоджуємося з дослідницею у тому, що доцільно застосовувати саме термін «етнічна ментальність», а не «національна ментальність». З огляду на наведену аргументацію, у дослідженні у якості основного буде використано базове тлумачення ментальності ідентичності нації, *як сформована на рівні підсвідомості, неререфлексивна картина світу, яка включає в себе типову для певного народу базову особистість і сценарій життя*.

Здійснений аналіз теоретичних джерел дозволив зробити деякі **висновки та узагальнення**.

Проведений аналіз досліджень дозволив з'ясувати, що терміни «ментальність» і «менталітет» до сих пір не мають однозначних тлумачень в науці. Змінюваність інтерпретацій цих термінів залежить від контексту досліджень: історико-філософських, культурологічних, соціально-психологічних, лінгвістичних та інших. Проаналізовані вище підходи до тлумачення поняття «ментальність», дають підстави для висновку, що цьому феномену властива своєрідна розпливчастість та нечіткість у визначеннях.

Здійснена систематизація підходів (історико-філософського, культурологічного, соціально-психологічного, лінгвістичного) до визначення понять «ментальність», «менталітет». На основі узагальнення фактичного матеріалу нами було сформульоване визначення ключового терміну «ментальна ідентичність нації»: сформована на рівні підсвідомості, неререфлексивна картина світу, яка включає в себе типову для певного народу базову особистість і сценарій життя. Надане визначення є авторським варіантом комплексного поняття, що об'єднує смисли етнічної ідентичності і національної ментальності.

**Список літератури:**

1. Берк П. Сила и слабости ментальностей // История ментальностей и историческая антропология: зарубежные исследования в обзорах и рефератах. М., 1996.
2. Бурда О.В. Мова як віддзеркалення національної ментальності на прикладі перекладу німецьких і українських міфологем // Мовні і концептуальні картини світу: Зб. наук. праць. – Київ, Київський національний університет імені Тараса Шевченка, 2002. – № 7. – С. 74-80.
3. Вайсгербер Й.Л. Родной язык и формирование духа / Й.Л. Вайсберг. – М.: Едиториал УРСС, 2004. – 232 с.
4. Варзар І. Етнічна психологія (етнопсихологія) // Мала енциклопедія етнодержавництва. – К.: Генеза, Довіра, 1996. – 942 с.
5. Визгин В.П. Ментальность, менталитет // Современная западная философия: словарь. М., 1991.
6. Горбатенко В. Самоврядні потенції української ментальності // Мала енциклопедія етнодержавництва. – К.: Генеза, Довіра, 1996. – С. 134.
7. Граус Ф. Ментальность в средневековье // История ментальностей и историческая антропология: Зарубежные исследования в обзорах и рефератах. М., 1996.
8. Гумбольдт В. Избранные труды по языкознанию / В. фон Гумбольдт // Пер. с нем. под ред. Г.В. Рамишвили. – М., 1984.
9. Гуревич А.Я. Проблема ментальностей в современной историографии / А.Я. Гуревич // Всеобщая история: дискуссии, новые подходы: Сб. ст. / Отв. ред. А.О. Чубарьян, В.В. Сонгрин. – М.: Наука, 1989. – С. 75-89.
10. Ле Гофф Ж. Ментальности: двусмысленная история // История ментальностей и историческая антропология: Зарубежные исследования в обзорах и рефератах. М., 1996.
11. Леви-Брюль Л. Первобытное мышление / Л. Леви-Брюль. – Л., 1998. – 364 с.
12. Огірчук В.Г. Традиції та інновації у формуванні українського менталітету // Феномен нації: основи життєдіяльності. – К.: Товариство «Знання», КОО, 1998. – 264 с.
13. Потебня А.А. Мысль и язык / А.А. Потебня // Слово и миф. – М.: Правда, 1989. – С. 17-200.
14. Раульф У. Предисловие к сборнику «История ментальностей. К реконструкции духовных процессов» // История ментальностей и историческая антропология: Зарубежные исследования в обзорах и рефератах. М., 1996.
15. Римаренко Ю. Національна психологія // Мала енциклопедія етнодержавництва. – К.: Генеза, Довіра, 1996. – 942 с.
16. Сепир Э. Избранные труды по языкознанию и культурологии / Пер. с англ. А.Е. Кибрика. – М.: Прогресс, 1993. – 654 с.
17. Уорф Б.Л. Язык и мышление / Б.Л. Уорф // Психология мышления. Хрестоматия по психологии / Под ред. Ю.Б. Гиппенрейтер, В.Ф. Спиридонова, М.В. Фаликман, В.В. Петухова. М., 2008. С. 569-575.
18. Уэллек Р., Уоррен О. Теория литературы. М., 1978. С. 207.
19. Хайдеггер М. Бытие и время / Мартин Хайдеггер: пер. с нем. В.В. Библихина. – СПб.: Наука, 2002. – 451 с.

**Кот С.П.**

Мариупольский государственный университет

**МЕНТАЛЬНАЯ ИДЕНТИЧНОСТЬ НАЦИИ В ПРОЦЕССЕ ПЕРЕВОДА:  
ТЕОРЕТИЧЕСКИЙ АСПЕКТ****Аннотация**

Проанализированы ключевые понятия в поле переводоведения: ментальность, менталитет, ментальная идентичность нации. Определены четыре направления исследования проблемы ментальной идентичности: философское, культурологическое, психологическое и этнопсихолингвистическое. Проанализированы специфические связи языка, мышления и национальной ментальности. Подчеркивается важность учета ментальной идентичности нации в процессе перевода.

**Ключевые слова:** менталитет, ментальность, ментальная идентичность нации, этнопсихолингвистика, национально-исторический колорит.

**Kot S.P.**

Mariupol State University

**NATION'S MENTAL IDENTITY IN THE TRANSLATION PROCESS:  
THEORETICAL ASPECT****Summary**

In the translation theory field are analyzed such key concepts as: mentality, mentality, nation's mental identity. Four directions of a problem research of mental identity are defined: philosophical, culturological, psychological and ethnopyscholingvistical. Specific connections between language, thinking process and national mentality are analyzed. Importance of taking into account of mental identity of the nation in translation process is emphasized.

**Keywords:** mentality, nation's mental identity, ethnopyscholingvistics, national color.

УДК 81'373.421

## ОСОБЛИВОСТІ ЛЕКСИЧНОЇ СПОЛУЧУВАНОСТІ СИНОНІМІЧНИХ ОДИНИЦЬ ВОСКРЕСІННЯ ХРИСТОВЕ, ПАСХА, ВЕЛИКДЕНЬ У СТРУКТУРІ УКРАЇНСЬКОЇ ПРАВОСЛАВНОЇ ПРОПОВІДІ

Павлова І.Г.

Полтавський національний педагогічний університет  
імені В.Г. Короленка

Пропоноване дослідження присвячено аналізу сполучувальних потенцій синонімів *Воскресіння Христове, Пасха, Великдень* у текстах українських православних проповідей. З'ясовано природу синонімічної взаємодії багатозначних лексичних одиниць на основі архісем «подія», «свято». Схарактеризовано типові моделі лексико-семантичної взаємодії кожного із синонімів. Найвищу функційну активність виявляють атрибутивні моделі, причому найчастіше їх спостережено зі словом *Воскресіння* із диференційною семою семими «подія», а з-поміж поширювачів названої моделі найбільшу кількість фіксацій для всіх синонімічних одиниць виявлено з означеннями *світлий (пресвітлий), святий*. Лексичні одиниці *Воскресіння Христове, Пасха, Великдень* формують у текстах обстежених проповідей два семантичні блоки на основі тісних синонімічних зв'язків, представлених частим контактним уживанням, взаємозамінністю, функціонуванням переважно в однакових моделях з незначною відмінністю лексичних партнерів.

**Ключові слова:** проповідь, синонімічні зв'язки, сема, взаємозамінність, сполучувальний потенціал, лексичний партнер.

**Постановка проблеми.** Лексична сполучуваність – одна з основних проблем сучасної лінгвістики, зосібна семантики, лексикології, лексикографії. На тлі взаємодії значень слів у контексті виокремлюється специфіка семантичних контактів парадигматики й синтагматики. Сполучуваність тлумачать як форму прояву лексичного значення через посередництво сем – компонентів значення, що зумовлено співвідношенням слова з іншими лексичними одиницями в тексті, її вважають релевантною ознакою семантичної структури лексико-семантичної одиниці. Вітчизняні й зарубіжні мовознавці неоднотайні у визначенні ступеня значущості впливу контексту на актуалізацію значень та творення нових. У різні періоди розвитку лінгвістики вчені по-різному аналізували проблему взаємодії слова й контексту: 1) слово самодостатнє й поза контекстом; значення слів постійне, тому сполучуваність зумовлена семним складом лексеми; контекст – лише засіб відбору й актуалізації значення [6; 18]; 2) слово має необмежені смислові потенції, його значення невизначене поза контекстом, тому може бути розкрите лише через сполучуваність з іншими лексемами, зумовлюється нею; обстеження набору всіх можливих контекстів реалізації слова (дистрибуції) – шлях до встановлення його значення [5; 14]; 3) значення слова формують і елементи впізнавані поза контекстом, постійні, і елементи, зумовлені ним [7; 8; 15] Третій підхід, переконані, уможливорює якнайповніше розкриття значення слова. Суголосні погляди на проблему має й І. А. Стернін: «...будь-якому семасіологу відомо, що аналіз уживання слова в контексті завжди виявляє семи, які не увійшли в словникове тлумачення» [15, с. 5]. Солідаризуємося з авторитетною думкою М. П. Кочергана про те, що «ті значення, які «відстоялися» в мовленні й увійшли до мовної системи, визначають сполучуваність слова; уживання слова в незвичайному контексті при певних умовах може спричинитися до розширення його значення. Тут маємо діалектичну єдність двох процесів: значенням визначається потужність сполучуваності лексичної одиниці, однак розши-

рення відбувається за рахунок інновацій сполучуваності у випадку, коли вони (інновації) шляхом масової імітації генералізуються» [7, с. 34].

**Аналіз останніх досліджень і публікацій.** Нині проблеми лексичної сполучуваності, зокрема й у релігійному мовленні, постають більш окреслено на тлі нових підходів до обстеження семантичної структури слова, взаємодії слова й контексту. Поле дискусійності розширили лінгвокогнітивні, етнолінгвістичні, лінгвопрагматичні, соціолінгвістичні, лінгвокультурологічні, психолінгвістичні та ін. аспекти аналізу мовних одиниць [2; 4; 11; 12; 13; 15; 19].

**Виділення нерозв'язаних раніше частин загальної проблеми.** Конфесійне мовлення на різних рівнях досі обстежено недостатньо, що зумовлено спектром екстра- та інтралінгвальних чинників. Значення слова в релігійному тексті по-особливому значуще, чутливе до ситуації, є виразником мовної майстерності мовця та душевних порухів і того, хто ним послуговується, і того, хто його сприймає. Добір лексичних партнерів слів, зокрема пов'язаних синонімічними відношеннями, які сприяли б максимальному розкриттю значення й формуванню його нових складників відповідно до потреб комунікації, завжди надзвичайно складний процес, він триватиме доти, доки людина прагнучиме небуденного Слова Божого, щоб наснажуватися на подолання щоденних життєвих викликів. Тому скрупульозний лінгвістичний аналіз лексико-семантичної взаємодії одиниць конфесійної сфери завжди на часі.

**Формулювання мети статті.** Мета наукової розвідки – з'ясувати специфіку лексичної сполучуваності синонімічних одиниць *Воскресіння Христове, Пасха, Великдень* у структурі української православної проповіді.

**Виклад основного матеріалу дослідження.** Вивчення сполучувальних потенцій синонімів має важливе теоретичне й практичне значення особливо в релігійному мовленні. Теоретична цінність полягає в розширенні критеріїв синонімічності, практична ж – у збільшенні кількості синонімічних рядів та їхніх складників літера-



турної мови за рахунок конфесійних маркованих елементів, а також тих одиниць, які через подібну дистрибуцію й часте контактне вживання синонімізуються. Значення таких синонімів може виходити за береги конфесійності, іноді присутньо впливати на визнання синонімічності окремих слів та формування послідовності розташування елементів синонімічної парадигми, часто під впливом, зокрема, релігійної традиції кардинально змінювати усталений порядок компонентів (не завжди об'єктивний, проте фіксований авторитетними лексикографічними джерелами).

Досліджуючи значення синонімів через сполучуваність, учені послуговуються двома підходами: від синонімії до сполучуваності й від сполучуваності до синонімії [7, с. 95-96]. Другий підхід розширює можливості аналізу особливостей семантичної структури синонімічних одиниць. За переконливим твердженням М. П. Кочергана, «ступінь синонімічності залежить від ступеня збігу лексичної сполучуваності, або, іншими словами, ступінь синонімічності тим вищий, чим більше контекстів, у яких досліджувані слова можуть заміщати одне одного» [там само, с. 96].

Слова, що в промові вступають у відношення синонімічної взаємодії, тематично різноманітні, що впливає на особливості семантичного складу їхніх значень, а отже, і на валентні спроможності.

Для аналізу обрано лексичні одиниці *Воскресіння Христове*, *Пасха*, *Великдень*, значення яких найповніше розкриваються в релігійній сфері. Вони синонімізуються за архісемами «подія», «свято» («перший день свята», «тиждень святкування»), «назва твору мистецтва» (Поєднання ЛСВ за ознакою «назва твору мистецтва» репрезентує потенційну, а не реальну синонімію, оскільки твір мистецтва історія фіксує лише з однією чисею назвою. Це означає, що категоріальна семантична функція заміни не має умов для реалізації. Якщо в змісті будь-якого твору синоніми виступають одним із важливих показників його мовної досконалості та хисту автора, то назва твору мистецтва фіксована, вона конденсує в собі тему та ідею. Про взаємозамінність елементів ряду, точніше, про вибір, а отже, про реальну синонімію можемо говорити лише за умови, коли твір мистецтва перебуває в стадії підготовки) [семантемна структура термінів *Воскресіння Христове*, *Пасха*, *Великдень*: 10, с. 137-150]. Наголосимо, що найпослідовніше в церковних промовах представлена синонімія з архісемами «подія», «свято» як інтегральними семами відповідного синонімічного ряду, причому функційною активністю вирізняється перший, зокрема компонент *Воскресіння Христове*. Його значення має загальнолюдський характер безвідносно до ментальності. Спорадично в позиції взаємозаміни використовують лексему *Пасха*, яка за показниками функційної частотності помітно поступається вихідному компонентові ряду через похідний характер значення, а слово *Великдень* із семою «подія» у проповідях не зафіксовано. Висока контекстна активність похідних назв із архісемою «свято» обмежується змістом однієї чи кількох проповідей, об'єднаних тією самою темою, тоді як перший елемент (рідше інші елементи) синонімічної парадигми з архісемою «подія» та його деривати спостережено майже

в кожній промові. Однак переваги другого ряду (з похідними назвами) в тому, що його одиниці максимально репрезентують категоріальні властивості синонімів, бо в тому самому контексті (проповіді) завжди представлено не менше двох синонімічних одиниць. Обов'язковим членом синонімічної пари завжди є *Воскресіння Христове*, а вибір його партнера залежить від особливостей світосприймання промовця та ступеня його національної самосвідомості. Так, у проповідях священнослужителів – представників української діаспори, української автокефальної церкви (митрополита Іларіона (І. Огієнка), митрополита Василя Липківського, протопресвітера Теодора о. Форостія та ін.) цим партнером послідовно виступає слово *Великдень*, як одиниця, що своїм змістом найбільше відповідає характеру українця та його давнім віруванням [17, с. 296]. (В обстежених проповідях зазначених промовців зафіксовано лише один випадок синонімізації *пасхальний – великодній (пасхальні дні – великодні дні)*. У церковних же промовах Патріарха Філарета, митрополита Володимира, єпископа Димитрія та інших проповідників православної церкви незалежної України функцію синонімічного партнера зазвичай виконує лексема *Пасха*. Проаналізовані одиниці найчастіше синонімізуються, тобто виступають як взаємозамінні й рівнозначні в текстових реалізаціях моделі  $N^2N$  ( $N^2$  – іменник – поширювач семантики аналізованого іменника  $N$ ) *день Воскресіння (Пасхи, Великодня), суть Воскресіння (Пасхи, Великодня), (духовна) наука Воскресіння (Пасхи, Великодня), радість Воскресіння (Пасхи, Великодня)*. В останніх трьох ілюстраціях синонімічні межі між одиницями не чіткі з огляду на семантику граматично стрижневих слів *суть*, *наука*, *радість*, що виступають усталеними членами словосполучень. Крім сем, підпорядкованих архісемі «свято», у значеннях синонімів фіксуємо семи, підпорядковані архісемі «подія». Отже, можемо говорити про синонімію одночасно за двома архісемами, до того ж такими, що в цьому випадку не суперечать одна одній, бо, зрештою, саме перша й визначає синонімічність елементів за другою ознакою. Варто звернути увагу, зокрема, на експлікацію конструкції  $N^2N$  *символіка Великодня*. У сполученні зі словом *символіка* не зафіксовано синонімічної взаємодії одиниць, хоч потенційно двобічна імплікація можлива, причому з тією ж подвійною актуалізацією обох архісем. Обмежуючи сполучуваність лексеми *символіка*, автор проповіді (протопресвітер Теодор о. Форостій), очевидно, робить значущою для своєї пастви саме національну, сформовану тривалою історією народу, символіку. Активно синонімізуються одиниці *Воскресіння*, *Пасха*, *Великдень* у кількох різновидах моделі  $N^2 Pr N$  ( $Pr$  – *прийменник*), зокрема  $N^2$  *про N*, *роздуми про Воскресіння (Пасху, Великоднем)*,  $N^2$  *з N вітання з Воскресінням (надії) на Воскресіння (Пасху, Великоднем)*. Словосполучення із граматично стрижневими віддієслівними іменниками функціують паралельно з тими конструкціями, де в ролі стрижневого слова виступають дієслова у формі інфінітива й різних часових та особових формах, від яких утворені зазначені іменники та подібні до них

*V* про *N*, *V* з *N*, *V* на *N* (*V* – дієслово): роздумувати, міркувати, говорити про Воскресіння (Пасху, Великдень), вітати (вітаю, вітаємо, вітали), поздоровляти з Воскресінням (Пасхою, Великоднем), поєднувати з Воскресінням (Пасхою, Великоднем), чекати на Воскресіння (Пасху, Великдень), сподіватися (надіятись) на Воскресіння (Пасху, Великдень). У сполученні з дієсловами *сподіватися*, *надіятися* синоніми без семантичних поширювачів уживаються дуже обмежено. Здебільшого словосполучення з цими дієсловами мають чотиричленну структуру *VPr* (на) *N<sup>2</sup>N* *сподіватися на силу Воскресіння* (Пасхи, Великодня). Продуктивною для всіх членів синонімічного ряду є реалізація безприймникової моделі *VN* з іменником у формі знахідного відмінка. Найуживанішими дієсловами є *зустрічати*, *здадувати*, *святкувати Воскресіння* (Пасху, Великдень). Зафіксовано кілька випадків уживання в конструкції *VN* іменників-синонімів *Воскресіння*, *Великдень* у формі орудного відмінка з дієсловами *радіти*, *веселитися*. Однак, лексема *Пасха* в цій моделі не репрезентована. Високу функційну активність виявляють майже всі одиниці (рідко *Пасха*) в конструкції *VNn* (*NnV*) (*Nn* – іменник *N*. в. + *V* – дієслово). Позичку дієслова-присудка послідовно займають лексеми *приходити*, *нагадувати*, *вказувати*, *свідчити*, *давати*, *дарувати*, *належати*, *приносити*, *запевняти*, *провіщати*, *зміцнювати*, *утверджувати*, які перебувають частіше в поспозиції до обстежуваних іменників-підметів (чи займенників-підметів). Виняток становить дієслово-присудок *приходити*, яке під дією стилістичних чинників у тексті займає то пре-, то постпозицію стосовно підмета. Усі названі дієслова-присудки без поширювачів семантично неконкретні, тому їхнім обов'язковим партнером (конкретизатором семантики) завжди виступає прямий чи непрямої додаток – репрезентант об'єкта дії, який матеріалізує важливі, на думку проповідника, семи ЛСВ *Воскресіння*, *Пасха*, *Великдень*: **Яке ж мізерне було б наше життя, якби не було того, що провіщає нам Великдень: воскресіння і життя вічне!** (протопресвітер Теодор о. Форостій); **Свята Пасха Христова утверджує перемогу життя над смертю, добра над злом, любові над ненавистю** (Патріарх Філарет); **Христове Воскресіння – це велике свято християнського світу, бо воно вказує, що незважаючи на переходові в історії людства, інколи навіть досить довготривалі періоди тріумфу зла і несправедливості, остаточно завжди перемагає правда над злом** (протопресвітер Теодор о. Форостій).

Високою функційною активністю характеризується атрибутивна модель *AN* (*NA*) з обов'язковим чи (рідше) факультативним заповненням позиції означення. У ролі факультативного *A* найчастіше вживають прикметники *світлий*, (*пресвітлий*), *святий*, *радісний*, *славний* (*преславний*), *національний*, *величний*, *великий*, які, проте, неоднаково співвідносяться з кожним із членів синонімічної парадигми. Так, лексему *національний* у проповідях зафіксовано лише зі словом *Великдень*, *радісний* – з *Великдень* і *Воскресіння*, *величний*, *пресвітлий*, *славний*, *преславний* – із синонімом *Воскресіння*. Сполучу-

ваність у двох останніх випадках з названими прикметниками може проходити безпосередньо або через посередництво іменників *день* (*дні*), *свято*: *величні дні Воскресіння*, *радісне свято пресвітлого Христового Воскресіння*, *радісне свято пресвітлого Христового Воскресіння*, *радісні дні Великодніх свят*. Для подібних словосполучень атрибутивна модель *AN* (*NA*) матиме децю видозмінний вигляд: *A<sub>2</sub>N<sub>2</sub>N*, *A<sub>2</sub>N<sub>2</sub>AN*. В останньому словосполученні спостерігаємо тавтологію лексеми *день*, яка полягає в уживанні останньої як самостійної одиниці та у складеному слові *Великдень*. На початку входження християнських назв в українську історію слово *Великдень* мало вигляд іменникового словосполучення з прикметниковим поширювачем і відмінювалося обома своїми частинами. Прикметник був обов'язковим членом синонімічно неподільної синтаксичної сполуки, оскільки мистив у своєму значенні принципово важливу інформацію якісно-кількісного характеру: в одному випадковому ядрі семі прикметника *великий* (*Великий день*) формують семи «грандіозний», «має чималу силу прояву», «надзвичайний», «урочистий», «більш значущий порівняно з іншими», «впливовий», які виявляємо й у прикметникові *величний*. До речі, значення лексеми *величний* у першій частині складного слова помітно домінує в сучасній конфесійній та позаконфесійній мовній практиці (ЕССУМ, НТСУМ), що, очевидно, мотивовано результатами етимологічних досліджень та чинниками екстралінгвального характеру: *великдень* – стсл. Великъ днь – калька гр. μεγάλη ἡμέρα букв. «великий день» [ЕСУМ I]. Як зазначає митрополит Іларіон (І. Огієнок), «свято Воскресіння Христового – найбільше свято християнства, найважливіший день, великий день чи Великдень; не довгий день, але величний день» [ЕССУМ I]; *великий* – стсл. Великъ; псл.\* *veljъ* «міцний, сильний, могутній», *velikъ* споріднене з тох. *A. wäl* «князь, цар»; [ЕСУМ I]; *день* – стсл. День, псл. Дьнь «день» походить з іє.\**di* – *n* – «ясний, блискучий», що є суфіксальним поширенням слабого ступеня кореня \**dei* – «ясніти, блищати», представленого в лит. *Diená* «день» [ЕСУМ I]. Семне ядро другого ЛСВ формують семи «значна часова тривалість», завдяки якій означуване виокремлюється з ряду однорідних денотатів, «помітні переваги звичайних, усталених розмірів, міри прояву». Значення цього ЛСВ безпосередньо пов'язане з першим, виникло під дією позамовних чинників, які зумовили появу слова з попередньо вказаним тлумаченням, і має релігійно-історичне пояснення, на яке нашарувалося чимало елементів народного світосприймання, що поступово виформовувались у численні легенди, збережені в народних віруваннях і дотепер. За одним повір'ям, після Воскресіння сонце не заходить упродовж усього Святого Тижня й день великого свята тому дорівнює семи звичайним дням [17, с. 9]. А інше стверджує, що в той час, коли Христос народився, дуже світило сонце і стояли такі довгі дні, що теперішніх треба сім скласти, щоб був один тодішній. Тоді, було, як зійде сонце в неділю вранці, то зайде аж у суботу ввечері. А як розіп'яли Христа, дні поменшали. Тепер тільки Царські Врата в церкві стоять навстіж сім днів. Ось чому цей день назива-

вається великим» [3, с. 264]. Тижневі урочистості пов'язують і з відповідною тривалістю єврейської Пасхи та з відтворенням у святкуваннях подій новозаветної історії. Сему «довготривалій» у слові *Великдень*, як правило, рідко фіксують реципієнти, оскільки свято *Великодня* більшість вірян пов'язують з першим днем тижневих святкувань, із самою подією, котра стала причиною найбільшого свята, а тому зрозумілими є переваги того тлумачення, що актуалізує якісні характеристики позначуваного синонімом денотата. До того ж для пересічного мовця, зокрема невіруючого, слово *Великдень* – структурно й семантично цілісна назва, що асоціюється лише зі святом, передовсім з його значущістю, тому наряд чи він заглиблюватиметься в причини виникнення й функціонування номена християнської історії. Тому й стилістична фігура тавтологія (*дні Великодніх свят*) для таких мовців невиразна. У супереч поширеному (неконфесійному) сприйманню семи «значна часова тривалість» як периферійної вона може актуалізуватися й переходити в ядро, що засвідчує поки що єдине сучасне лексикографічне джерело, зокрема Практичний словник синонімів української мови Святослава Караванського. У ньому синонімами до *Великдень* є *Святе* (*Христове*) *Воскресіння*, *Воскресіння Христа*, *Світлий Тиждень* [ПССК] та конфесійна мовна практика. Це спостерігаємо в аналізованому й інших словосполученнях, часто вживаних у проповідях, де форма множини означуваного й означального елементів указують на кількаденну тривалість свята: *радісні дні + Великодні свята* → *радісні дні Великодніх свят*; *величні дні Воскресіння*. Семантичний центр словосполучень – аналізовані синоніми, а всі інші елементи синтаксичної одиниці – семантичні поширювачі. Вони актуалізують у значенні кожної окремої лексеми важливі з погляду мовців семи, причому коло таких мовців обмежене вірянами, тому за межами релігійної сфери ці слова не мають подібної значущості, їх пов'язують, на жаль, здебільшого з народними традиціями та звичаями українців. На нашу думку, у першій ілюстрації сполучення *Великодні свята* є семантично неподільним, а отже, синтаксично нечленованим, бо дорівнює *Великдень*, а лексема *свята* лише матеріальне вираження диференційної семи ЛСВ. Означення в словосполученнях факультативні, бо їх значущість щодо означуваного суб'єктивна, позаяк вони актуалізують впізнавані ядерні семи значення, проте через часте й постійне вживання в такому поєднанні в різних жанрах конфесійного мовлення сприймаються як обов'язкові.

На відміну від проаналізованих вище означення *світлий*, *святий* без будь-яких обмежень уживаються з кожною синонімічною одиницею, питання лише в частотності функціонування окремо взятого прикметникового означення при контактній і дискантній взаємодії з синонімами. В обстежених 12 проповідях з нагоди найбільшого християнського свята слово *світлий* у безпосередньому сполученні з *Воскресіння* трапляється 6 разів, із *Великдень* – 1 раз, контактна взаємодія з лексемою *Пасха* в згаданих промовах відсутня. Лексема *святий* зафіксована з *Воскресіння* – 2 рази, із *Пасха* – 2 рази, зі словом *Великдень* – 1 раз. Через посередництво лексем

*день* (*дні*), *свято* кількісна картина сполучуваностей має такий вигляд: зі словом *світлий* *Воскресіння* – 2 рази (*світлий день Воскресіння*, *світлі дні Воскресіння*); *Пасха* – 1 (*світлий день Пасхи*); *Великдень* – 3 (*світлі дні Великодніх свят* – 2, *світлий Великдень* – 1); зі словом *святий*: *Воскресіння* – 1 (*святий дні Воскресіння*), *Пасха* – 2 (*святий день Пасхи*, *день святої Пасхи*), *Великдень* – 0. Помітно низька кількість сполучуваностей зумовлюється передовсім екстралінгвальними чинниками. До основних слід віднести такі: у всіх проповідях увагу зацентовано на самій події, на честь якої відбуваються святкування, тому зі словом *Воскресіння* із семою «подія» репрезентовано найбільше моделей сполучуваності, з-поміж них і атрибутивних (пор.: в одній проповіді митрополита Василя Липківського (≈ 2112 знаків) зафіксовано *Воскресіння Христа* – 14 разів, *Воскресіння Христова* – 7 разів, *Святе Воскресіння* – 2 рази, *Його Воскресіння* – 7 разів, лексеми *Воскресіння* без поширювачів – 5 разів, до цього переліку додаються спільнокореневі слова *воскреслий*, *воскреснути*, *воскресити*; роль події, а тому й свята, у якому щорічно ніби повторюється акт Христового Воскресіння, настільки велика, що не потребує означень – вони в самому понятті, отже, словесна актуалізація їх зумовлена потребами мовленнєвої ситуації.

З-поміж репрезентантів атрибутивної моделі сполучуваності подібуються словосполучення з однаковим набором лексичних елементів, але відмінним їх розташуванням у структурі синтаксичної конструкції, що впливає на загальний зміст останньої й звужує чи розширює семантичні межі синонімів у синтаксичній конструкції: *день святої Пасхи і святий день Пасхи*, *день світлого Воскресіння і світлий день Воскресіння*, *день пресвітлого Воскресіння і пресвітлий день Воскресіння*. Лексема *день*, семантична структура якої не поширена означенням, у пропонованих словосполученнях виступає лише констатацією факту існування чи настання календарної дати, присвяченої відповідній події. Основне ж семантичне навантаження припадає на сполучення прикметника з тим чи тим синонімом, і уява реципієнтів малює картини події, що темпорально не обмежуються одним днем, а тим більше днем святкування. У такому поєднанні слово *день* ніби проектує подію тисячолітньої давнини на сучасність без будь-яких оцінок позначуваного ним денотата. Зміна ж позиції означення робить семантично значущим усе словосполучення й дає можливість майже рівномірно розподіляти увагу слухачів або читачів на кожному з членів синтаксичної конструкції. Слово *день* перебуває між двома максимально важливими елементами, які репрезентують найважливішу подію. Тяжючи один до одного, вони впливають на центр і актуалізують його. Тому у другому словосполученні кожної пари оцінюють не тільки й не стільки подію загалом, а *день*, у який вона відбулася колись і який християни прославляють сьогодні під час святкування.

Прикметники *святий*, *світлий* (*пресвітлий*) у релігійному мовленні паралельно мають різні функційно-сміслові ролі: можуть бути залежно від значення факультативними чи обов'язковими

членами словосполучення *AN*. Розмежування їх є важливим при дослідженні семантичних відношень між синонімічними словами. Заповнюючи позицію факультативного означення, лексеми *святий, світлий (пресвітлий)* репрезентують у мові проповіді значення відповідно з таким диференційними семами: «перейнятий Божественною силою», «нічим не затьмарений, радісний», «який випромінює яскраве світло». Виступаючи членом семантично нерозкладного словосполучення, ці лексеми є значенневими еквівалентами прикметника *Христове (Христова)* і репрезентантами однієї з ядерних сем останнього «пройнятий Божественною силою». Така заміна максимально зближує значення *святий, світлий* через уведення в ядро семемі останньої лексичної одиниці згаданої семи першої (*світлий, контактуючи з Воскресіння, Пасха, Великдень* без інших поширювачів, означає те саме, що *святий*). На факультативний характер слів *святий, світлий (пресвітлий)* указує наявність при синонімічних одиницях, як правило, постпозиційних непоширених або поширених узгоджених чи неузгоджених означень: *Воскресіння Христа, Воскресіння Христа Спасителя, Воскресіння Христове (Христове Воскресіння), Воскресіння Божого Слова, Боже Воскресіння, Воскресіння Г.Н.І.Х. (Господа нашого Ісуса Христа), Пасха Христова*. У такому поєднанні лексеми *святий, світлий (пресвітлий)* не тільки актуалізують ядерну сему, а й відтворюють ставлення промовця до аналізованого явища. Останнє зауваження чи не найбільше стосується слова *Великдень*, оскільки з усіх членів синонімічного ряду лише його семантику не поширюють названі вище означення (*Христа...*). У проповідях й у творах інших жанрів релігійного мовлення та в поза-конфесійній сфері це слово вживається лише зі значеннями (Д2, Д3), «перший день найбільшого християнського свята на честь Воскресіння Ісуса»; «тиждень, протягом якого святкують Воскресіння Господа». На це вказує форма однини/множини слова *день* та вживання при ньому порядкового числівника *перший*. І все ж частіше такі поширювачі пропускають, і слово означає свято взагалі без указівки на його тривалість. З огляду на те, що корені лексеми не в християнській історії, а в прадавніх, дохристиянських, віруваннях українського народу, її можна вважати іманентною мовною рисою саме національно-маркованого християнства.

Для лексеми *Пасха* атрибутивна модель, незважаючи на вживаність в обстежених проповідях, характеризується сталим складом *A*. Крім *святий, світлий*, це постпозиційне означення *Христа*. Позиція після *N* стилістично мотивована, оскільки препозиційне *N* уможливило його ж логічне наголошування через розміщення в такий спосіб у центрі семантично важливого фрагмента висловлювання і сприяє відтворенню в уяві реципієнтів старозавітних подій – прообразу подій новозавітних, що сприяє неперервності християнської історії та утвердженню її причинно-наслідкового характеру. Відмінні семантичні тлумачення має словосполучення з постпозиційним *A* *Христове* стосовно *N* *Воскресіння*. Препозиційне *N* у такій репрезентації дає можливість слухачам або читачам уявляти спершу будь-який

процес воскресіння в природі, потім зіставляти його з конкретною подією, що полегшує розуміння останньої, а отже, й суті свята: *Щиро вітаю з Пасхою Христовою нашу українську діаспору: в Америці і Канаді, у Європі й Австралії, по всіх країнах, де живуть українці* (Патріарх Філарет); *Часто ми запитуємо себе: що означає святкувати Пасху Христову в тому світі, де є ворожнеча, ненависть, страждання? Що означають слова «смертю смерть подолав» у той час, коли люди продовжують помирати? Відповіді на ці питання можна знайти, виходячи з особистого досвіду життя у Христі...* (митрополит Володимир); *Дорогі мої Брати і Сестри! Нині святкуємо день надзвичайно величю свята – світле Воскресіння Христове. Святкуємо свято свят, торжество торжеств* (протопресвітер Теодор о. Форостій). Однак, якщо у випадку з *Пасха A* розширює семантичні межі *N*, то у фрагментах із *Воскресіння*, навпаки, звужує, бо широке значення лексеми *воскресіння* виходить за береги конфесійності, під її впливом формує нові відтінки, які потім, збагативши семний склад аналізованих семем, продуктивно в ній же функціують (найактивніше в проповіді). Пор.: *Ми віримо, що так, як на Землю має прийти весна і Великдень, так і до нашого народу має прийти – і на решті прийшло Воскресіння – Воля нашого народу* (протопресвітер Теодор о. Форостій); *Як гарно Тарас Шевченко з Воскресінням Христа сполучає відродження нашої рідної мови, нашого слова: «Воскресну Я, Господь вам скаже, воскресну нині ради них – людей, закованих моїх, убогих, нищих... Возвеличу малих отих рабів німих, а на сторожі коло них поставлю Слово»* (митрополит Василь Липківський); *...наша українська природа в ці дні воскресає, оживає від довгого зимового сну, ясне сонечко викликає до життя й першу травичку й перші квіти й першу зелень на деревах* (митрополит Василь Липківський); *А поміж собою, брати й сестри дорогі... з тим більшою щирістю й любов'ю у Христі забудемо всяку незгоду, один одного обнімемо й однодушно підємо далі по шляху відродження своєї рідної Церкви, своєї Матері України, до світла Воскресіння й вільного життя нашого народу...* (митрополит Василь Липківський).

Якщо зіставити сполучення *Воскресіння* з постпозиційним і препозиційним *A* й оцінити роль *A*, то в першій конструкції воно тяжіє до синонімізації з християнське, а зміст словосполучення має відтінок всеохопленості з указівкою більше на наслідки події, що святкують, друге ж – до *Ісусове*, і словосполучення є конкретнішим з орієнтацією на саму подію. У разі перифразування *Христове* або введення його у відповідний контекст такі ознаки з'являються й у пост позиційному *A*. Пор. *Ми, українці, зустрічаємо Воскресіння Христове з великою радістю, бо це світле свято зміцнює нашу віру, утверджує нашу самостійність!* (протопресвітер Теодор о. Форостій) і *Христове Воскресіння належить до тих рокових свят, які ми найглибше переживаємо* (протопресвітер Теодор о. Форостій); *Ми, український народ, у ці величні дні Воскресіння Божого Слова шановуємо своє слово, свою рідну мову, бо інакше, чи не буде це зневажанням того одвічного Божого Слова, во-*

кресіння якого ми святкуємо (митрополит Василь Липківський) і ...У ці святі дні **Воскресіння Христового** ми славляємо Його, як Слово життя світу, для нас Слово благодати й істини (митрополит Василь Липківський).

Звуження або розширення семантичних меж *N* через взаємодію з *A* впливає на його сполучувальні потенції, оскільки «А при *N* звужує або розширює сполучуваність» [7, с. 98]. Наприклад, слово *Воскресіння* має широку дистрибуцію, проте взаємодія його з означенням *Христове* і под. обмежує її кількісно й вимагає на відповідній темпоральній осі сталого складу компонентів. Цей склад може змінюватися в напрямку до зростання залежно від суспільних змін, що так чи так асоціюються з найбільш значущою в історії людства подією чи святом. Лексема ж *Пасха*, навпаки, сполучаючись з означенням *Христова*, розширює дистрибуційний ряд, збагачуючи його через тотожність домінувальної кількості сем у складі семем слів *Пасха* і *Воскресіння* сполучуваностями останнього. «Дуже часто спостерігається відмінність між синонімами в тому, що один з них можливий у синонімізуючих моделях лише з означенням, тоді як для іншого наявність чи відсутність означення не є релевантною» [там само, с. 99]. Так, у християнських проповідях, де лексема *воскресіння* вживається з різними значеннями, означення є обов'язковим, оскільки без значеннєвого конкретизатора носій стрижневої семантики виявиться семантично неповним, навіть зважаючи на його орфографічне маркування (з метою надання слову й висловлюванню особливої смислової значущості з великої літери може писатися та сама лексема й з іншим значенням). Та коли йдеться лише про найважливішу подію християнства та її святкування, поширювача семантики можуть пропускати, тоді його функції перебирає на себе весь текст промови. На практиці використання тільки опорного компонента лексичного словосполучення *Воскресіння Христове* відбувається дуже рідко, тому що священнослужителі послуговуються конкретизатором для підтримання уваги на центральній особі дійства, створення атмосфери постійної присутності Христа. Більші можливості для цього мають, звичайно, усні промови, у яких нагромадження тих самих елементів іноді може суперечити нормам культури мови, але виправдане з точки зору психологічного впливу. У друкованих же проповідях мети досягають повторенням подібних мовних елементів або тих, що актуалізують їхні ядерні семи через відносно рівномірні текстові фрагменти. Наприклад, у одній із промов митрополита Василя Липківського аналізовані одиниці розподілені так: текст складається з 35 рядків (360 знаків): *радісне свято пресвітлого Христового Воскресіння* – 1, 2 рядок (початок проповіді), *свято християнського життя і братерства* – 4 рядок, *велике свято братерства й любови* – 14, 15 рядок (середина проповіді), *Благословляючи хрестом на три сторони, проповідник вітає народ словами: Христос воскрес!* – 34, 35 рядок (кінець промови). А воскресіння та основну дію особу його згадують протягом усієї вітальної проповіді: *Христос воскрес!* – 12 разів, *Воскресіння Христове* – 1 раз, *воскреслий Христос* – 1 раз, *Христос, що воскрес із мертвих* – 1 раз.

Слово *Пасха* в українських православних проповідях уживається то з означенням *Христова*, то без нього. Означення конкретизує семантику лексеми, але не є обов'язковим значеннєвим поширювачем її, оскільки його роль виконує весь текст проповіді, у якому йдеться про християнське, а не єврейське свято. Коли ж пастир розповідає про обидві події, то означення *Христова* є обов'язковим членом-носієм інформації, необхідної для семантичної точності. Зауважимо, що лексема *Пасха* у словосполученні *Пасха Христова* виконує роль, як правило, семантично залежного компонента, матеріалізуючи напівядерну сему семіми «найважливіша подія християнської історії» та «найбільше християнське свято» – «жертвність», яка найвиразніше проявляється, коли слово з поширювачами або без них уживається окремо від синонімічних із ним одиниць. У ситуації ж контактування зі словосполученням *Воскресіння Христове*, особливо в позиції після нього, розширює межі названої семі в значенні останнього: *Дорогі преосвященні архієреї, пастирі, чесне чернецтво, брати й сестри! Щиросердно вітаю Вас із спасенним святом Пасхи Христової. Нехай Воскресіння Христове зміцнить ваші духовні й тілесні сили у несенні життєвого хреста, дарує вам духовну радість, примножить любов і терпіння, збереже мир і злагоду* (митрополит Володимир); *У цей святковий день перемоги життя над смертю, добра над злом, любові над ненавистю. Сердечно вітаю всіх вас, дорогі браття і сестри, з Воскресінням Христовим. Поздоровляю з Пасхою Христовою нашого президента, уряд, українське військо і весь побожний український народ* (Патріарх Філарет); *Улюблені у Господі! Преосвященні архіпастирі, пастирі, чесне чернецтво, брати й сестри! Вітаю вас з найбільшим християнським святом – Пасхою Христовою* (митрополит Володимир).

Синоніми *Воскресіння Христове*, *Пасха*, *Великдень* утворюють у проповідях два семантичні блоки *Воскресіння Христове*, *Пасха* та *Воскресіння Христове*, *Великдень*. Ці блоки potwierджують існування найтісніших синонімічних зв'язків між їхніми членами не тільки частим контактним уживанням, взаємозамінністю, наявністю однакових моделей *NV*, *VN*, *VPrN*, *AN*, *NN<sup>2</sup>*, *N<sup>2</sup>N* з незначною відмінністю репрезентантів *V*, *A*, *N<sup>2</sup>*, зумовлених різним часом, національною географією та причинами виникнення лексичних одиниць, а й функціонуванням їх у подібних ланцюжках моделей, які є найточнішим індикатором ступеня синонімічності. «Чим ближчі синоніми, тим більше в них однакових ланцюжків... і чим більше однакових ланцюжків сполучуваності мають слова, тим вища їхня синонімічність» [там само, с. 100]. Ланцюжки сполучуваності для аналізованих синонімів багато в чому схожі, оскільки пари мають спільний член. Найвищою частотністю характеризуються ланцюжки *VNA* (*VN + NA*), *VN<sup>2</sup>A<sup>2</sup>NA* (*VN + N<sup>2</sup>N + A<sup>2</sup>N + NA*), *NAVPrN<sup>2</sup>* (*NA + NV + VPrN<sup>2</sup>*), *NAVN<sup>2</sup>* (*NA + NVN<sup>2</sup>*), *VPrNAN<sup>2</sup>* (*VPrN + NA + VPrNN<sup>2</sup>*); *VPrN<sup>2</sup>AN* (*VPrN<sup>2</sup>N + NA*); *VPrN<sup>2</sup>NA* (*VPrN<sup>2</sup>N + NA*): *зустрічати Воскресіння Христове* (*Пасху Христову, Великдень*); *зустрічати день Світлого* (*Святого*) *Воскресіння Христового* (*Пас-*

хи Христової); *Святе Воскресіння приносить надію, Великдень провіщає вічне життя; Святе Воскресіння вказує на...*, *Великдень нагадує про...*; *вітати з Воскресінням Христовим, (Пасхою Христовою, Великоднем) Президента, (військо, український народ); радіти в день Воскресіння Христового (Пасхи, Христової); радіти в день Святого (Світлого) Воскресіння Христового (Пасхи) та ін.* Незважаючи на те, що всі елементи синонімічного ряду можуть мати спільні ланцюжки сполучуваності, найтісніша синонімічна взаємодія існує між одиницями *Воскресіння – Пасха, Воскресіння – Великдень*, оскільки зона синонімізації між домінантою й окремим елементом ряду завжди більша й семантично виразніша, ніж між елементами всередині ряду. Через значення домінанти пояснюється значення кожного із синонімічних слів, але не значеннями їх самих, які при такому підході завжди будуть неточними, а тому неповними [Пор., напр., СУМ, ЕССУМ, ССУМ]. Зміни в суспільному й національно-культурному житті України поступово спричиняються до витіснення лексемою *Великдень* з вираженим національним (українським) характером значення лексеми *Пасха* із загальнохристиянським маркуванням значення та іншим окресленим національним (єврейським) характером семантики. Спостерігаємо явище функційної асиметрії в синонімії, що для синонімів *Пасха – Великдень* є найбільш окресленим як на темпоральній осі «сучасність», так і на темпоральній осі «минуле». Менш помітне це явище в синонімічних парах з домінантою *Воскресіння Христове*. Однак, якщо порівняти функційну активність кожного компонента в кількох проповідях різних авторів, то слово *Пасха* помітно поступається за частотою вживання усім іншим елементам ряду. Слушною у зв'язку зі сказаним видається думка О. О. Тараненка (правда, стосовно іншої проблеми) про те, що «синоніми не завжди розвиваються паралельно... у кожного з таких слів є свої особливості, які можуть перешкодити... паралелізму» [16, с. 76].

Важливою рисою багатьох синонімів, особливо іменних, є їх здатність зберігати синонімічні зв'язки й у похідних лексемах. Для аналізованих синонімічних слів такими будуть прикметники *воскресний, пасхальний, великодній*, із яких перший функційно найменш продуктивний – використовується лише один раз (*Голос Воскресних дзвонів голосно лунає й долітає до братів і сестер аж за океан, і вони єднуються духом і серцем з нами* (протопресвітер Теодор о. Форостій)). Інші ж подібно до непохідних назв зберігають функційну асиметрію. *Пасхальний* фіксуємо в контактному вживанні зі словами *ніч* (1 раз), *пошання* (3 рази), *дні* (2 рази). Як правило, значення словосполучення з атрибутом *Пасхальний* конкретизується означеннями темпорального змісту *цьогорічні, ці* (у значенні «ті, що відбуваються зараз»). Якщо сполучення *Великодній + ніч, Великодній + пошання* є потенційно можливими, хоч і не вживаються, то сполучення *Великодній + дні* не функціонує й практично неможливе з огляду на труднощі вимови та виражені порушення мовних норм, проте зустрічаються семантично близькі йому конструкції з препозиційним розташуванням лексем *день, дні: дні*

*Великодніх свят, перший день Великодня*. Тому словосполучення *Пасхальні дні* з'являється навіть у тих текстах церковних промов, де назва *Пасха* не використовується жодного разу. На відміну від свого синонімічного партнера прикметник *великодній* має широкий спектр означуваних ним денотатів: *Великодні дзвони, Великодні відправи, Великодні пісні (Великодня пісня), Великодня наука (духовна), Великодня проповідь, Великодні традиції, Великодні свята, Великодні привітання*.

Загалом результати аналізу лексико-фразеологічної та лексико-синтаксичної сполучуваності збігаються як для аналізованих вище синонімів, так і для інших часто вживаних у проповіді. Згідно з дослідженнями Ю. Д. Апресяна, розрізняють повний збіг сполучуваності (дуже рідкісний випадок), включення сполучуваності, перетин сполучуваності, повна асиметрія сполучуваності [1, с. 230]. Аналізованим синонімам, що функціують в обстежених проповідях, властиве включення сполучуваності, спорадично фіксоване явище перетину сполучуваності. Так, практично всі лексеми, які поєднуються зі словом *Воскресіння (Воскресіння Христове)* із семою «найбільше християнське свято», включаються в більш широку сполучуваність його синонімія *Великдень*, у семантичному ж блоці *Воскресіння (Воскресіння Христове) – Пасха* сполучуваність домінанти включає вужчу сполучуваність слова *Пасха*. Сказане засвідчує існування різних критеріїв побудови синонімічних рядів. Якщо брати за основу ступінь емотивного навантаження змісту та час входження слів у зону синонімічної взаємодії, то синонімічний ряд матиме вигляд *Воскресіння (Воскресіння Христове), Пасха, Великодень* і характеризуватиметься емотивною градацією й часовою мотивацією позиції. Характер сполучуваності вимагає зміни порядку елементів, які за цією ознакою можна розташувати в такий спосіб *Великдень, Воскресіння (Воскресіння Христове), Пасха* (від слова з найширшою сполучуваністю до слова з найвужчою сполучуваністю) і *Пасха, Воскресіння (Воскресіння Христове), Великодень* (розташування синонімічних одиниць за принципом поступового розширення сполучуваності). Схематично зв'язок синонімів за емотивною градацією й часовою мотивацією та за сполучувальними характеристиками можна представити так:

*Воскресіння (Воскресіння Христове) → Пасха → Великодень та Воскресіння (Воскресіння Христове) Пасха Великодень*

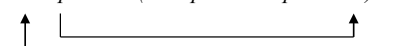

*Воскресіння (Воскресіння Христове) Пасха Великодень*

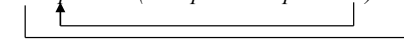

**Висновки й перспективи дослідження.** Підсумовуючи сказане, зазначимо, що обстеження особливостей лексичної сполучуваності синонімічних одиниць *Воскресіння Христове, Пасха, Великодень* – важливий складник дослідження їхньої семантичної структури. Перспективним видається з'ясування характеру сполучуваності обстежуваних компонентів у різножанрових текстах усіх стилів та системний аналіз їх у лінгвопсихологічному, лінгвокультурологічному та лінгвопрагматичному вимірах.

**Список літератури:**

1. Апресян Ю. Д. Избранные труды, т. I. Лексическая семантика (синонимические средства языка). – М.: Наука, 1995. – 367 с.
2. Близнюк О. О. Концепти життя і смерть: лінгвокультурологічний аспект (на матеріалі паремійного фонду української та італійської мов): автореф. дис. ... канд. філол. наук: спец. 10.02.17 – порівняльно-історичне і типологічне мовознавство / Близнюк Олена Олександрівна; Київський національний лінгвістичний університет. – К., 2008. – 24 с.
3. Воропай Олекса. Звичаї нашого народу. Етнографічний нарис / Олекса Воропай. – К.: Оберіг, 1993. – 590 с.
4. Гибатова Г. Ф., Нурлыгаянов И. Н. Сопоставительный анализ слов-концептов «Мнение», «Знание», «Вера»: психосемантический подход / Г. Ф. Гибатова, И. Н. Нурлыгаянов // Вестник Башкирского университета. – 2011. – Т. 16. – № 4. – С. 1419-1423. [Электронный ресурс]. – Режим доступа: <https://cyberleninka.ru/article/n/sopostavitelnyy-analiz-slov-kontseptov-mnenie-znanie-vera-psiho-semanticheskiiy-podhod>.
5. Касарес Х. Введение в современную лексикографию / Х. Касарес. – М.: Иностран. лит-ра, 1958. – 354 с.
6. Кацнельсон С. Д. Содержание слова, значение и обозначение / С. Д. Кацнельсон. – Изд. 3. – М.: Едиториал УРСС, 2011. – 112 с.
7. Кочерган М. П. Слово і контекст (Лексична сполучуваність і значення слова) / М. П. Кочерган. – Львів: Вища школа, 1980. – 184 с.
8. Курилович Е. Очерки по лингвистике / Е. Курилович. – М.: Издательство иностран. лит-ры, 1962. – 456 с.
9. Новиков Л. А. Семантика русского языка. – М.: Высшая школа, 1982. – 272 с.
10. Павлова І. Г. Терміни Воскресіння Христове, Пасха, Великдень у терміносистемі української мови (проблема семантичного аналізу) // Збірник наукових праць: Вісник Полтавського державного педагогічного університету імені В. Г. Короленка. – Випуск 4-5(12-13). – Серія «Філологічні науки». – Полтава, 2000. – С. 137-150.
11. Павлова І. Г. Сполучувальні потенції синонімів правда, істина в українській православній проповіді / І. Г. Павлова // II International conference on Eurasian scientific development (December 2, 2017). – Vienna. – С. 52-57.
12. Перова Л. В. Возможности психосемантического исследования языковых структур / Л. В. Перова // Вестник Красноярского государственного педагогического университета имени В. П. Астафьева. – 2010. – С. 118-122. [Электронный ресурс]. – Режим доступа: <https://cyberleninka.ru/article/n/vozmozhnosti-psiho-semanticheskogo-issledovaniya-yazykovykh-struktur>.
13. Рудакова А. В., Стернин И. А. О понятии коммуникативного значения слова / А. В. Рудакова, И. А. Стернин // Коммуникативные исследования. – 2017. – № 1(11). – С. 36-48. [Электронный ресурс]. – Режим доступа: <https://cyberleninka.ru/article/n/o-ponyatii-kommunikativnogo-znacheniya-slova>.
14. Савченко А. Н. Лексическая сочетаемость и проблема знаковости языка / А. Н. Савченко // Актуальные проблемы лексикологии. Тезисы докладов и сообщений Всесоюзной научной конференции / Белорус, гос. ун-т; отв. ред. А. Е. Супрун. – Минск, 1970. – С. 179-181.
15. Стернин И. А. Психолингвистическое значение слова / И. А. Стернин // Вестник Российского университета дружбы народов. Серия: Русский и иностранные языки и методика их преподавания. – 2011. – С. 5-13. [Электронный ресурс]. – Режим доступа: <https://cyberleninka.ru/article/n/psiholingvisticheskoe-znachenie-slova>.
16. Тараненко О. О. Полісемічний паралелізм і явище семантичної аналогії. – К.: Наукова думка, 1980. – 115 с.
17. Українознавство: посібник. – К.: Зодіак-Еко, 1994. – 389 с.
18. Ульман С. Дескриптивная семантика и лингвистическая типология / С. Ульман // Новое в лингвистике. – М.: Иностран. лит-ра, 1962. – С. 17-44.
19. Щербакова И. А. Лексикографическое и психолингвистическое значение слова (на материале глаголов «извинить», «простить») / И. А. Щербакова // Вестник Челябинского государственного педагогического университета. – 2012. – 8. – С. 319-331. [Электронный ресурс]. – Режим доступа: <https://cyberleninka.ru/article/n/leksikograficheskoe-i-psiholingvisticheskoe-znachenie-slova-na-materiale-glagolov-izvinit-prostit>.

**Павлова И.Г.**

Полтавский национальный педагогический университет  
имени В.Г. Короленко

## **ОСОБЕННОСТИ ЛЕКСИЧЕСКОЙ СОЧЕТАЕМОСТИ СИНОНИМИЧЕСКИХ ЕДИНИЦ ВОСКРЕСІННЯ ХРИСТОВЕ, ПАСХА, ВЕЛИКДЕНЬ В СТРУКТУРЕ УКРАИНСКОЙ ПРАВОСЛАВНОЙ ПРОПОВЕДИ**

### **Аннотация**

Предлагаемое исследование посвящено анализу сочетаемостных возможностей синонимов *Воскресіння Христове, Пасха, Великдень* в текстах украинских православных проповедей. Выяснена природа синонимического взаимодействия многозначных лексических единиц на основе архисема «событие», «праздник». Охарактеризованы типичные модели лексико-семантического взаимодействия каждого синонима. Самую высокую функциональную активность проявляют атрибутивные модели, причем чаще всего они зафиксированы со словом *Воскресіння* с дифференциальной семой семемы «событие», а среди распространителей названной модели наибольшее количество фиксаций для всех синонимических единиц выявлено с определениями *світлий (пресвітлий), святий*. Лексические единицы *Воскресіння Христове, Пасха, Великдень* формируют в текстах обследованных проповедей два семантических блока на основе тесных синонимических связей, представленными частым контактным употреблением, взаимозаменяемостью, функционированием преимущественно в одинаковых моделях с незначительным отличием лексических партнеров.

**Ключевые слова:** проповедь, синонимические связи, сема, взаимозаменяемость, сочетаемостный потенциал, лексический партнер.

Pavlova I.G.

Poltava V.G. Korolenko National Pedagogical University

## THE PECULIARITIES OF THE SYNONYMOUS LEXICAL COLLOCATIONS *RESURRECTION OF CHRIST, BLESSED SUNDAY AND EASTER* IN THE STRUCTURE OF THE UKRAINIAN ORTHODOX SERMONS

### Summary

The research analyses the potential capability of the synonyms *Resurrection of Christ, Blessed Sunday and Easter* to collocate in Ukrainian Orthodox Sermons. The author defines the nature of the synonymous interaction of polysemantic lexical units based on the semes «event» «holiday» and characterizes the typical models of the lexical-semantic interaction of each of the synonyms. The attributive models show the highest functional activity, and they are mostly observed with the word *Resurrection* with the differential seme of the semema «event», and among the distributors of the above-mentioned model, the greatest number of fixations for all synonymous units is detected with the attributes *bright (glorious)* and *holy*. The lexical units *Resurrection of Christ, Blessed Sunday, Easter* in the Ukrainian Orthodox Sermons form two semantic blocks based on close synonymous connections which are represented by frequent contact use, interchangeability, functioning mainly in the identical models with the slightest difference in lexical partners.

**Keywords:** sermon, sema, synonymous connections, interchangeability, connecting potential, lexical partner.

УДК 811.111'366.581

## БАГАТОГРАННІСТЬ СЕМАНТИКИ ТЕПЕРІШНОСТІ ТА ЇЇ ВИРАЖЕННЯ ЧАСОВИМИ ФОРМАМИ ДІЄСЛОВА

П'ятничка Т.В.

Тернопільський національний економічний університет

Стаття присвячена системному аналізу часових сем та носіїв предикативності, здатних виражати темпоральні значення та відношення теперішності. Виділено три підходи до визначення властивостей теперішності: 1) поєднання широкого та вузького аспектів презенса або диференціація актуального/неактуального теперішнього на основі співвідношення дії з моментом мовлення; 2) протяжність дії (кореляція теперішнього з минулим і майбутнім); 3) семантична неоднорідність теперішності.

**Ключові слова:** теперішність, мовні засоби, презентні часові форми, час мовлення, час події, відносний час.

**Постановка проблеми.** Часовий спектр теперішнього включає в себе широкі можливості вираження функціонально-семантичних відтінків, починаючи від уявлення про мить (поштовх) і закінчуючи усвідомленням об'ємних часових періодів (у наш час, на сучасному етапі...) або взагалі про позачасовість [1, с. 232]. Тому, важливим для висвітлення залишається системний підхід щодо аналізу часових сем та носіїв предикативності, здатних виражати часові значення та відношення теперішності. **Метою статті** є визначення багатогранної семантики теперішності та вирішення граматичних часових структур, що відтворюють кожне із значень презентності. Відповідно до мети визначено такі **завдання:** 1) проаналізувати структурно-функціональні та семантичні особливості реалізації теперішності презентними дієслівними часовими формами; 2) виявити особливості у функціонуванні часових структур вираження теперішності у художньому дискурсі.

**Виклад основного матеріалу дослідження.** Ми виділяємо три підходи до визначення властивостей теперішності: 1) поєднання широкого та вузького аспектів презенса або диференціація актуального/неактуального теперішнього на основі співвідно-

шення дії з моментом мовлення; 2) протяжність дії (кореляція теперішнього з минулим і майбутнім); 3) семантична неоднорідність теперішності.

Таким чином, поняття теперішності розглядається у кількох значеннях:

• **теперішність даного періоду** (актуальна теперішність), яка швидко переходить у минуле відносно моменту мовлення. Їй властиві однорідність і вузький часовий діапазон. У більшості випадків мікрополя такої теперішності створюються в усному мовленні і передаються монологіями, діалогами чи полілогами як у розмові, так і у фіксованих текстах. Теперішність моменту/періоду мовлення в основному\* виражається формами Present Simple (PrS), Present Continuous (PrC) та Present Perfect Continuous (PrPC).

1. «What do you *want* to know, precisely?» [25, с. 57].

2. «I *don't intend* to be present.» [24, с. 111].

3. «*Looks* messy now, but it won't later.» [12, с. 87].

4. «I'm *thinking* of my father.» [8, с. 18].

5. «Lieutenant Rowan *is assisting* me, sir.» [16, с. 297].

6. The morning after the party Qwilleran drove Riker to the airport under threatening skies. We're



going to get the rain the farmers *have been praying* for and the tourist industry *has been praying* against [6, с. 191].

7. «You've *been saying* that for a month.» [2, с. 93].

Дієслівні форми PrS у реченнях 1-3 виражають конкретну теперішність, дійсну на момент мовлення, і уже через найближчий проміжок часу вона відійде у минуле. Часові структури PrC та PrPC у прикладах 4-7 передають значення, тотожне вираженому PrS у реченнях 1-3. Значення дієслівних форм зумовлюється мовним оточенням, що передає певну ситуацію. В іншому контексті реалізація позначених часовими формами PrS дій могла б відноситися і до неактуального теперішнього. Наприклад, деякі зміни у реченнях 3, 5 без трансформації дієслівних форм: *Looks always messy ma I can be quiet when lieutenant Rowan is assisting me* створюють неактуальну теперішність повторюваної дії.

• **теперішністість повторюваної дії, абстрактна теперішність**, що створюється переважно часовими дієслівними формами PrS, іноді PrC. Цей тип теперішності охоплює багатократні чи звичні дії протягом періоду, що включає момент мовлення, і відзначається неоднорідністю і коливанням часового діапазону повторюваності та широти діапазону самої дії. Функціонування PrS, PrC у складі багатогранного синтаксичного цілого, у зв'язках і відношеннях з іншими мовними засобами різних рівнів не лише виражає намір мовця вказати адресату на характер дії, який він має на увазі, а також передати свою впевненість або вагання, категоричність тощо.

8. «*Every year* at least one young man whose affairs we manage *comes* into our office, *wants* to give his money away.» [23, с. 120].

9. «On a morning like this, by God, coffee and Danish *sounds* real good.» [23, с. 96].

10. «Anyhow, he *gives* large parties.» [7, с. 53].

11. «He *represents* himself as a rich man, *stays* there for some time living like a lord, *cashes* a big cheque and then goes off.» [24, с. 117].

12. «The ice *is breaking* up all the time.» [8, с. 9].

13. «You *have been worrying* about it and that quite often has the result of delaying things.» [2, с. 81].

14. «They keep asking about how much money I'll inherit and Barb's parents *are saying* all this crazy stuff.» [17, с. 31].

15. «Why, you must remember her. She *has come* to the Barstow every summer for years. At least as long as you have. She sits under the parmigan in the dining room.» [21, с. 330].

16. «You see, when Professor John *goes* off in the morning to sit all day in his professor's chair at the university, and when the rooms *have been cleaned* and *dusted*, then all the house is silent.» [20, с. 248].

17. «It's like the industrial alcohol board. They always think I'm *drinking* the alcohol. They think that about everyone.» [22, с. 21].

Теперішність повторюваної дії передбачає поєднання часових сфер минуло і майбутнього, втягує у своє мікрополе минулі і майбутні моменти чи періоди. У прикладах 8-11 Present Simple, виражаючи повторювані дії, реалізує свій основний семантичний потенціал, своє ка-

тегоріальне значення і передає теперішність різної протяжності, у межах якої з тим чи іншим часовим діапазоном мають місце повторювані (від одного літа у прикладі 10 – до відрізку часу, протягом якого існує даний офіс (приклад 8) – до тривалості даного етапу життя персонажа (приклад 11) – і до необмеженості часовими рамками (приклад 9)). Доволі рідко багатократно теперішнє передається формами Present Continuous, Present Perfect та Present Perfect Continuous (приклади 12-14). Їх вживання у таких випадках прагматично вмотивоване, оскільки крім дій, повторюваних у теперішньому різного обсягу: безмежному, «вічному», – речення 12, 13; періоду очікування оголошення заповіту – приклад 14; проведення літніх відпусток у даній місцевості – речення 15; роботи професора в університеті – приклад 16; роботи персонажа на заводі – речення 17, виділяється також компонент оцінки дії мовцем – невдоволення (12, 13), роздратування (14), здивування (15), задоволення (16), обурення (17) – з метою емоційного впливу на читача.

• **позачасова теперішність** або теперішність вічних істин означає факт/стан/ситуацію, що існує постійно, завжди, або виражає правило, аксіому, теорему тощо і передається дієслівною формою Present Simple.

18. The Radley Place fascinated Dill. In spite of our warnings and explanations it drew him as *the moon draws water* [12, с. 19].

19. «That was the first wave,» Westholme told them. «*In a tsunami, the second one is always the biggest.*» [14, с. 55].

20. *Something always comes back and hits you in the face* [27, с. 461].

21. *Money isn't always necessary to success* [5, с. 56].

22. *This love business doesn't flow the same way round all the time.* The energy flows the other way and you hate [3, с. 156].

23. *An aircraft radio is so designed that it cannot transmit and receive simultaneously;* pressing the transmit button automatically cuts out the receiver [11, с. 466].

У наведених вище реченнях Present Simple виражає дії, не локалізовані у плані часу, тобто «постійне» теперішнє, загальноприйняті постулати або факти, дійсні завжди, у довільний момент часу, принаймні, поки не зроблене нове відкриття чи не виведене інше правило, що відміння дане, або поки не відбувається переосмислення соціально-моральних цінностей.

• **гномічне теперішнє** передається лексичними, морфологічними та синтаксичними засобами у прислів'ях та приказках.

24. Professors, there is an old saying that my grandfather told me: «*Heart speaks to heart*» and this is true of us all in this house [20, с. 249].

25. It was all right in the fog where nobody could see you, wasn't it? But *it's a horse of a different color* – rather, to be more exact, a freak of a different color – in the clear public light of our respectable village bistro [21, с. 222].

Прислів'я та приказки влітаються у канву сюжету. Вони можуть цитуватися (приклад 24) чи органічно вписуватися у слова мовця (приклад 25). В обох випадках гномічне теперішнє, передане прислів'ям і приказкою, поживляюче

картину теперішності і навіть виділяє її на тлі минулого (приклад 25).

• **понятійно-якісне теперішнє** виражає характеристики осіб, речей, станів, явищ, що притаманні їм завжди і виявляються при нагоді.

26. Everything that **shows** on the surface today **travels** very fast and to the north-east. Can it be the time of day? Or is it some sign of weather that I do not know [10, с. 83].

27. «I know he **hates** being interrupted.» [15, с. 159].

28. «Mr. Pelumpton was one of those men **who do not work** themselves but merely **see** that their wives and children **work** for them.» [15, с. 135].

29. Sometimes the bullet **doesn't** even **make** it through the skull bone [17, с. 89].

30. «Jem's **growing** up to now and you are too.» [12, с. 159].

31. «In the north somewhere, in the Highlands somewhere, where the people **have** never **been beaten**.» [13, с. 14].

Понятійно-якісна теперішність вказує на постійний характер притаманної (приклади 26, 27, 30) / відсутньої (приклади 27, 28, 31) ознаки. Дієслівним формам Present Simple, Present Continuous, Present Perfect, що виражають понятійно-якісну теперішність, властива також здатність у композиції з іншими мовними засобами імпліцитно виражати ставлення мовця до висловленої оцінки суб'єкта чи факту, розширити цю оцінку. Так, приклад 26 крім характеристики стану моря передає спостережливість суб'єкта, речення 27 – нагадування про необхідність рахуватися з цією особливістю персонажа, приклад 28 – зневагу до описаної особи, приклад 29 – жорстокість та аморальність людей, які ведуть розмову про властивості кулі, приклад 30 – усвідомлення значущості набування нової якості, приклад 31 – схвалення, підтримку автора. Така особливість функціонування презентних форм зумовлюється їх здатністю реалізувати не лише дейктичне, але й прагматичне значення.

• **розширене теперішнє** охоплює крім теперішнього моменту/періоду якийсь відрізок минулого і передається в англійській мові формами інклюзивного перфекта.

32. – **Have you started** school yet?

– Yes. I'm in my first now [17, с. 100].

33. «She **has been talking** about it for ten years.» [9, с. 134].

34. «What I feel, Smeeth is that you've **been doing** your bit the firm.» [15, с. 211].

Наявність (приклад 33) чи відсутність (приклад 32, 34) вказівки на період тривання дії не змінює семантики форм Present Perfect та Present Perfect Continuous, які наголошують на завершенні розпочатого у минулому певного часу її протікання і зумовленості цією дією теперішнього на момент мовлення персонажа/автора стану речей.

• **описове теперішнє** передається у мові різнорівневими засобами і відображає картину, яку описує автор як таку, що він/персонаж бачить/бачив колись чи створив у своїй уяві:

35. The tide **goes** out imperceptibly. The boulders **show** and **seem** to rise up and the ocean **recedes** leaving little pools. On the bottoms **lie** the incredible refuse of the sea, shells broken and chipped and bits of skeleton [22, с. 67].

36. It was an hour when the father **returns** home from the fields and **plays** for a moment in the yard with the dog that **jumps** upon him. The young girls **look about** for the first star to fix a wish upon it, and the boys **grow** restless for supper [26, с. 66].

Present Simple вжитий для опису океану (приклад 35) та вечірньої пори у сім'ї (приклад 36) на фоні оповіді у минулому часі оживляє картини, посилює емоційний вплив на реципієнта. Для більшої образності автор твору вибирає Present Simple у реченні 36, для контрасту з присудком Past Simple у головному реченні.

• **теперішнє збереженої відносності/доречності** позначає минулий факт, що залишається значимим у момент мовлення. Найчастіше воно виражається як переказ висловленого у минулому:

37. In one of the letters (the XXIX<sup>th</sup>) the Maruesa de Montemayor **tries** to describe the impression [26, с. 81].

• **теперішнє коментуюче** вживається у сценічних ремарках як інструкція для акторів щодо дій, які виконуються ними на сцені протягом вистави:

38. Augustus **produces** a mirror, a comb, and a port of moustache pomade from the drawer of the writing table, and **sits** before the mirror to put some touches to his toilet. The clerk **returns**, devotedly ushering a very attractive lady, brilliantly dressed. She **has** a dainty wallet hanging from her wrist. Augustus hastily **covers up** his toilet apparatus with The Morning Post, and **rises** in an attitude of pompous condescension [19, с. 170].

Таке «зафіксоване» теперішнє «оживає» у діях виконавців перед глядачем у театрі, а читачеві допомагає краще зрозуміти розвиток сюжету п'єси. Коментуюча теперішність відображається також у радіо- і телерепортажах, в описах мрій, галюцинацій, снів персонажів художнього твору.

• **теперішність наміру/планування** майбутньої дії (**потенційна теперішність**), якій притаманні неоднорідність і широкий часовий діапазон. У цьому випадку йдеться про мовне вираження теперішнього наміру майбутньої запланованої дії, коли наголошується, що у площині теперішності (відносно мовця) така дія уже на шляху до її виконання.

39. «When **is** Papa **coming** back?»

«Tomorrow for sure.» [18, с. 327].

40. «I'm **leaving** next month.» [4, с. 268].

41. «My brother **returns** from Washington this evening.» [6, с. 155].

42. «I hear you're **buying** Llanabba.» [24, с. 327].

Значення потенційної теперішності не суперечить загальній семантиці презентності. Співвіднесеність дії з моментом мовлення у даному випадку здійснюється через усвідомлення суб'єктом у цей момент вміння або потенційної можливості реалізації дії.

Теоретичне осмислення визначених підходів, а також аналіз фактичного матеріалу дають підстави вважати, що тлумачення суті теперішності більш обґрунтоване у прихильників другого і третього підходів, зокрема, завдяки виокремленню диференційних семантичних ознак презентності. На основі третього підходу виділяються різні варіанти специфікації теперішності. Як видно з таблиці, один і той самий мовний засіб може

передавати різні значення теперішності залежно від об'єктивних умов його функціонування, комунікативної ситуації, наміру мовця (табл.).

Дієслівна форма PrS зустрічається у дев'яти (з десятих) колонках, тобто вона спроможна відтворити майже всі значення теперішності, PrC має здатність виражати чотири види презентної семантики, PrP, як і PrPC – три. Диференціація значень кожної структури реалізується у процесі її функціонування у певному комунікативному акті. Мовне оточення, що відображає об'єктивну ситуацію, забезпечує однозначну часову семантику структури. Широка і багатосторонність суті та властивостей (ознак) теперішності, її емоційна насиченість передбачають багатий інструментарій мовного вираження презентності, що включає систему морфологічних, синтаксичних, словотворчих, а також комбінованих засобів, які взаємодіють на основі спільності функцій.

Таблиця

### Вираження значень теперішності дієслівними часовими формами

Теперішність	Дієслівні часові форми
Періоду комунікації	PrC, PrS, PrPC
Постійної/повторюваної дії/стану	PrS, PrC, PrP, PrPC – зрідка
Позачасова	PrS
Гномічна	PrS
Поняттєво-якісна	PrS, PrC, PrP – зрідка
Розширена	PrP, PrPC
Збереженої відносності	PrS як художній презент
Наміру/планування	PrC $\leftrightarrow$ F, PrS $\leftrightarrow$ F, PrC <sub>to go</sub> +Inf $\leftrightarrow$ F, PrS <sub>to be</sub> +Inf $\leftrightarrow$ F, PrS <sub>modal verb</sub> +Inf $\leftrightarrow$ F
Описова	PrS, PrC, PrP як художній презент
Коментуюча	PrS як художній презент

### Список літератури:

1. Загнітко А.П. Теоретична граматики української мови. Морфологія / А.П. Загнітко. – Донецьк: Донецький державний ун-т, 2011. – 437 с.
2. Anderson S. Selected Short Stories / S. Anderson. – Moscow, Progress Publishers, 1981. – 352 p.
3. Barnard C., Stander S. The Unwanted / C. Barnard, S. Stander // Reader's Digest Condensed Books. – Canada: The Reader's Digest Association Ltd, 1976. – P. 65-208.
4. Barstow S. A Kind of Loving / S. Barstow. – Moscow: Progress Publishers, 1978. – 303 p.
5. Beach E.L. Cold is the Sea / E.L. Beach // Reader's Digest Condensed Books. – Canada: The Reader's Digest Association Ltd, 1980. – P. 131-272.
6. Britt K. Hotel Jacarandas / K. Britt. – Great Britain: Chaucer Press Ltd., 1980. – 192 p.
7. Denker H. Error of Judgment / H. Denker // Reader's Digest Condensed Books. – Canada: The Reader's Digest Association Ltd, 1979. – P. 273-406.
8. Fleming T. Liberty Tavern / T. Fleming // Reader's Digest Condensed Books. – Canada: The Reader's Digest Association Ltd, 1976. – P. 7-182.
9. Godey J. The Snake / J. Godey // Reader's Digest Condensed Books. – Canada: The Reader's Digest Association Ltd., 1979. – P. 409-498.
10. Heiley A. Hotel / A. Heiley. – USA: Bantam Books, 1972. – 410 p.
11. Kipling R. The Light that Failed / R. Kipling. – Moscow: Progress Publishers, 1975. – 286 p.
12. Lecomber B. Talk Down / B. Lecomber // Reader's Digest Condensed Books. – Canada: The Reader's Digest Association Ltd, 1979. – P. 443-574.
13. O'Brien E. The Country Girls. – Москва: Высшая школа, 1982. – 175 p.
14. Pappano M. Regarding Remy / M. Pappano. – New York: Silhouette Books, 1994. – 256 p.
15. Plaidy J. Castile for Isabel / J. Plaidy. – London: Pan Books, 1974. – 287 p.
16. Priestley J. Angel Pavement / J. Priestley. – Moscow: Progress Publishers, 1974. – 504 p.
17. Rock P. The Passing Bells / P. Rock // Reader's Digest Condensed Books – Canada: The Reader's Digest Association Ltd, 1980. – P. 247-440.
18. Searls H. Overboard / H. Searls // Reader's Digest Condensed Books. – Canada: The Reader's Digest Association Ltd, 1977. – P. 449-573.
19. Sharp M. Sunflower / M. Sharp // Reader's Digest Condensed Books. – Canada: The Reader's Digest Association Ltd, 1979. – P. 7-143.
20. Shaw B. A Fearless Champion of the Truth / B. Shaw. – Moscow: Progress Publishers, 1977. – 420 p.
21. Spark M. Public Image / M. Spark. – Moscow: Progress Publishers, 1976. – 292 p.
22. Boston Adventure / J. Stafford. – New York: Harcourt, Brace and World, Inc., 1944. – 538 p.
23. Updike J. Rabbit Angstom / J. Updike. – London: David Campbell Publishers Ltd, 1995. – 1516 p.
24. Wallace I. The R Document / I. Wallace // Reader's Digest Condensed Books. – Canada: The Reader's Digest Association Ltd, 1977. – P. 113-270.
25. Waugh E. Prose. Memories. Essays / E. Waugh. – Moscow: Progress Publishers, 1980. – 445 p.
26. Wilde O. The Picture of Dorian Gray / O. Wilde. – Kiev: Dnipro Publishers, 1978. – 232 p.
27. Wilder O. The Bridge of Sun Luis Rey / O. Wilde. – Москва: Просвещение, 1982. – 93 p.

**П'ятничка Т.В.**

Тернопольский национальный экономический университет

## МНОГОГРАННОСТЬ СЕМАНТИКИ НАСТОЯЩЕГО И ЕЕ ВЫРАЖЕНИЕ ВРЕМЕННЫМИ ФОРМАМИ ГЛАГОЛА

### Аннотация

Статья посвящена системному анализу временных сем и носителей предикативности, способных выражать темпоральные значения и отношения настоящего. Выделены три подхода к определению свойств настоящего: 1) сочетание широкого и узкого аспектов презенса или дифференциация актуального/неактуального настоящего на основе соотношения действия с моментом речи; 2) протяженность действия (корреляция настоящего с прошлым и будущим) 3) семантическая неоднородность настоящего.

**Ключевые слова:** настоящее, языковые средства, презентные временные формы, время общения, время события, относительное время.

**Ryatnychka T.V.**

Ternopol National Economic University

## MULTIFACETED SEMANTICS OF PRESENCE AND ITS EXPRESSION BY VARIOUS TENSE FORMS OF THE ENGLISH VERB

### Summary

The article deals with the description, analysis of temporal logic and linguistic means for reproducing the objective presence. Distinctions between speech time, event time and reference time are considered. In the course of the given work the essence and contents of the presence as well as three main approaches to studying its semantic and functional characteristics are defined, i. e. taking into consideration: 1) wide and narrow range of presence, 2) the variety of its extent and 3) semantic distinctions. It is proved that each of the language means can denote 1) actual and non-actual presence; 2) various semantic properties of the presence in different context; and can 3) correlate with the future/past.

**Keywords:** presence, linguistic means, present tense forms, speech time, event time and reference time

УДК 821.134.2.Лорка

## ДРАМАТУРГІЯ ФЕДЕРІКО ҐАРСІЯ ЛОРКИ В УКРАЇНСЬКИХ ПЕРЕКЛАДАХ: ІНТЕРТЕКСТУАЛЬНІСТЬ І КАТОЛИЦЬКА СИМВОЛІКА

**Смольницька О.О.**

Київський літературно-меморіальний музей Максима Рильського

Досліджено вибрані драматичні твори Лорки в перекладах українською мовою. Виокремлено шар народного католицизму. Аналізується символіка. Наголошується на зв'язку творчості Лорки з андалузським фольклором, у тому числі пісенним. Для практичного завдання здійснено український переклад вірша Ґабрієлі Містраль з метою зіставлення з п'єсою «Ієгова».

**Ключові слова:** драматургія, Лорка, андалузський, архетип, народний католицизм.

**Постановка проблеми.** Творчість іспансько-го драматурга, поета, критика, режисера Федеріко Ґарсія Лорки (Federico García Lorca, 1898-1936) популярна в англомовному, іспаномовному дискурсі (де, зокрема, обговорюється питання релігійності автора – J. Pont та ін.) і аналізується в українській науці, яка поповнюється практичними здобутками – зокрема, перекладами.

**Аналіз останніх досліджень і публікацій.** Цей перекладені тексти Лорки (В. Стусом, В. Вовк, Д. Дроздовським та ін. [4, 11]), і дискусії про поетичність митця, і про переклади українською його поезії (критика представником Нью-Йоркської групи Ю. Тарнавським перекладів М. Лука-

ша [12, с. 405-409], [18]) – у тому числі дискусії про відтворення українською іспанського l (напівпом'якшеного, але не м'якого) в його прізвищі ([4-5]). У своїй статті дотримуємося написання «Лорка», але в посиланнях, де є інший варіант, – «Льорка».

**Виокремлення раніше нерозв'язаних частин загальної проблеми.** Лорка як різноаспектний автор цікавить молодих українських дослідників. Зокрема, з нового покоління варто виокремити С. Коровченко, яка комплексно розглядає лірику і драматургію Лорки, посилаючись на праці Н. Зборовської (а саме – беручи до уваги юнґіанський аналіз, застосований цим українським пси-

хоаналітиком і літературознавцем), гностицизм, здійснює релігійний дискурс, а також зіставляючи переклади з оригіналом. Аналітик пише про Лорку: «Саме слово «метафізичний» наводить нас на думку про питання першооснов буття людини і матриці цього світу. Питання стосунків людини з Богом, пошуку першопричин, цінності життя (як людини, так і тварини-рослини-каменя), питання любові (як вияву сексуального-материнського інстинкту чи любові раціональної, гармонійної, божественної), скінченності життя й потойбічного світу (пекла-раю-реінкарнації), вибору й сумніву і т. д. Такі питання споконвічно досліджувала релігія та філософія і мені здається, що кожна людина задумується над ними, усвідомлюючи скінченність власного існування й необхідність пошуку «правильного» способу прожиття відведеного їй часу» (з неопублікованого архіву С. Коровченко, 2017). Узагалі треба зазначити про інтерес молодшої генерації до іспаністики, увагу до оригіналів та вмотивовані перекладознавчі розвідки на цю тему.

**Мета статті** – з'ясувати інтертекст і католицьку символіку у вибраних п'єсах Лорки. **Завдання:** 1) окреслити ситуацію з українськими перекладами Лорки; 2) схарактеризувати феномен іспанськості та андазолької культури в аналізованих текстах; 3) зосередити увагу на біблійній символіці – як явній, так й імпліцитній – у п'єсах, виокремивши католицький шар; 4) проаналізувати відгомін народного католицизму в текстах; 5) порівняти драматургію Лорки з творами М. Костомарова, М. Метерлінка, Дж. Орвелла, Габрієлі Містраль, В. Вовк, а також здійснити інтермедіальний аналіз (для порівняння – фільми Л. Бунюеля, який навчався разом з Лоркою в єзуїтському коледжі).

**Виклад основного матеріалу.** Драматургія Лорки має універсальну проблематику, стосуючись усього людства (хоча автор передусім змальовував рідну йому Іспанію), але вона водночас і виразно іспанська, тому при аналізі треба враховувати цю специфіку. Слід позбутися міфу про іспанське та наблизитися до об'єктивного розуміння зображеної письменником реальності. Недарма іспанський історик та етнолог Х. Каро Бароха не без гумору стверджував: «Половина всіх дурниць, сказаних про Іспанію та іспанську душу, належить іспанцям. Інша половина – іноземцям» [7, с. 11], Номо Hispanicus як дискусійне питання [3]. Творчість Лорки – приклад національної ідентичності. В іспано- і англомовних джерелах постає термін «іспанськість» або «іспанство», «іспанська спільнота» (La Hispanidad, автор терміна єпископ Сакаріас де Віскарра, 1926), а також gente de razón («раціональний народ» [22]): останній вислів існував з доби Конкісти і часто живився відповідно до самовизначення не лише етнічних іспанців, але й креолів у Латинській Америці (носіїв іспанської культури; докладніше про ці питання: [20-21]).

Сам Лорка називав свої драматичні твори «театром неможливого» [9], вважаючи, що вони занадто складні для сцени (те ж саме стверджували про драматургію Лесі Українки). Але досвід режисури показує протилежне. До того ж, драма Лорки – це й література, поезія, суголосна традиція ще Золотої віку Іспанії, коли «театр був

театром поетів і непомітно став народною школою вірша» [6, с. 586]. Сам Лорка вважав: «Театр – це поезія, яка покидає книги і втілюється у людини» [6, с. 586]. Тому немає дисонансу у прочитанні та слуханні (а також спостереганні «вживу» вистав) п'єс Лорки: їхній стиль гармонійний, афористичний, а сюжети захопливі, але водночас спрямовують реципієнта на інтелектуальну підготовку або на пригадування вже відомого – з огляду на численні алюзії в цих творах. Також фрази у Лорки часто ритмічні (наприклад, п'єса «Іегова» явно стилізована під біблійні вірші), що особливо помітно в оригіналі.

Питання особистої релігійності Лорки не раз хвилювало іспаномовний науковий дискурс. Але не можна розглядати це вузько, у рамках атеїзму чи нігілізму. Специфіка у тому, що проблематика драматургії цього автора часто пов'язана з народним католицизмом (про це докладніше нижче), що не дивно, враховуючи і традиції народного театру (а також «літературного» – наприклад, режисерський досвід Лорки у постановці «Життя є сон» Кальдерона), бароко, саму фольклорну стихію Андалузії, а також виховання автора в єзуїтському коледжі. Роздуми письменника – рефлексія героя ХХ ст., під час зміщення парадигм: догматизм поступився новим випробуванням часу, як розвитку техніки, війнам (точніше, Першій Світовій війні, яка докорінно змінила систему мислення, а відтак, і втілення у мистецтві), революціям та іншим змінам. Одне з питань, яке стривожило навіть віруючу інтелігенцію: як Господь міг припустити, щоб відбулися такі трагедії. Відповідно, християнська база і клерикалізм, закладені з дитинства у Лорці та інших та сумовані досвідом численних поколінь (є підстава казати про християнські архетипи), були переосмислені.

Упадає у вічі протиставлення Лоркою Старого Завіту і Нового: до цієї опозиції автор неодноразово повертався. Так, показова п'єса «Початкове ауто сентиментальне» («El primitivo auto sentimental», 1918), одна з проблем якої – як прийти до Бога. Фактично п'єси Лорки часто переходять в алегоричний діалог, що базується на релігійних традиціях (у тому числі ауто). Інтелектуальні метафізичні діалоги ведуть такі персонажі, як Янгол, Смерть (з косою – тобто традиційне уявлення; так зображали її і на гравюрах, і у скульптурах), Пугачі, Привиди, «сила-силенна тіней» [10, с. 18]. П'єса виразно біблійна та психоаналітична: тіні збираються у долині – чи не Йосафатовій? Це загробний світ, сон – «ніч душі» (св. Йоанн від Хреста), душа прагне пробудження. Безлюдна нічна пустеля – і біблійний образ, і пустинь відлюдників, і образ психоаналітичних картин (тобто образотворчого мистецтва). Також Тінь – юнганський архетип. Душі прагнуть вийти з Тіні. Тобто Анімус і Аніма одержимі Тінню і вже відчувають це. Також у Лорки натякається і на первородний гріх, через який зіпсувала людська природа. Люди прагнуть колишньої невинності, віднайдення раю, з якого їх вигнано.

Улюблені пташині персонажі у Лорки – це пугач, соловейко і голубка. Птах – символ духу і душі [19, с. 404]. У письменника названі птахи – фольклорні та метафізичні. До них наближається образ Янгола. Янгол і Пугач у Лорки – відповід-

но, протиставлення високого і низького, але детальніший аналіз показує, що у п'єсі це не так просто. Пугач, який сидить на дереві, стверджує у відповідь на слова Янгола («Ваше спасіння – віра в Господа» [10, с. 19] – тут і далі український переклад коротких п'єс – Д. Дроздовського): «Це як сказати. Справжнісіньке світло вище від Пана Отця. Так навчав учитель Пугач, який прийшов до нас із Місяця, помер у кігтях власних дітей і потому знову воскрес, аби повернутися до світла» [10, с. 19]. Слова Пугача явно мають на увазі Христа, а також можна вибудувати модель в автора: Новий Завіт проти Старого. Традиційно пугач – цвинтарний птах, у віруваннях – зловісний (його крик уночі передрікає смерть [7, с. 265]), але означає і мудрість (утім, з останньою більше асоціюється фемінітив – сова, емблема Атеї Паллади). У Лорки пугачі мудрі, але їхня мудрість не зігриває (за винятком наївно-мудрих і справжніх християнських одкровеннь Маленького Пугача про святість місячного світла: «Світлом тінь маємо здолати і йти до нього...» [10, с. 21]). Проте у словах старого Пугача настоює фраза, що вчитель цих птахів прийшов з Місяця. Асоціація з пугачем (пущиком, совою, сичем...) – ніч, а, відповідно, і місяць як світило мертвих і зворотний бік реальності. Протилежність дню – ніч, сонцю – місяць, а християнству, відповідно, – сатанізм: «Він навчав нас любити ніч і зневажати егоїстичні примхи твого Пана Отця, Господа Всемогутнього» [10, с. 19]. У цих словах явна антитеза християнству. У принципі, ніч можна розуміти і не як морок чи асоціацію з дияволом (шабаш тощо), а і як несвідоме, розкутість інтуїції, романтичне натхнення поета. Також бог, який умирає і воскресає, відомий у міфології різних народів. Звідси можна згадати тенденції наукових досліджень кінця ХХІ – першої половини ХХ ст. (наприклад, І. Франка, Дж. Фрезера та ін.), коли християнство стало розглядатись об'єктивно і в порівнянні з іншими релігіями, а також із міфами, проте не сакралізовано. Христос у цих студіях перестав бути Сином Божим (що відрізняло такі праці від богословських). Людина ХХ ст. тяжіла до точних наук, що позначилося на характері її пізнання Ісуса. Далі у Лорки Пугач каже: «Наше щастя – в розумному спокої, адже спин усіх рухів буде найкращою у світі гармонією» [10, с. 19]. Звідси логічне питання Янгола: «Хто це верзе? Ти, певно, послідовник Будди?» [10, с. 19]. У словах Пугача і Янгола – портрет людини ХХ ст., її пошуки, у тому числі захоплення буддизмом (яке припало на кінець ХІХ ст. і особливо розвинулось у 20-30-ті рр. ХХ ст., але здебільшого в Німеччині) і своєрідний ескапізм. Чи не натяк в Янгольських словах на майбутній екуменізм, якого Лорка вже не застав? Або деталь – ремарка: «Всі Привиди медитують» [10, с. 20]. Чи мається тут на увазі католицька медитація (а саме, езуїтська як znana Лорці), чи це індуїстська, буддистська або інша медитація? Можливо, це узагальнена медитація чи індивідуальна (яка стосується лише конкретного Привіда або Привидів).

У п'єсах Лорка часто протиставляє сову (пугача) і соловейка: перший птах – виразник темряви, другий – світла. Звідси (не)милозвучність голосів і зміст віщувань. Сам символ пугача

(сови) амбівалентний, недарма є прислів'я: «Що одному сова співає, іншому – соловей» [1, с. 253]. Пугач, згідно з традиціями мистецтва різних народів та символікою християнства, у Лорки начоно демонструє антитезу темряву (яку втілює) і світла. Викликаючи до себе відразу, цей птах, таким чином, сприяє глибшій духовній любові до Ісуса Христа [1, с. 253] – недарма в «Майстрі і Маргариті» М. Булгакова Волянд каже Левію Матвію, що без тіней не існувало б і світла. Так само недарма у п'єсі Лорки згадується Христос. Також у міфології сова – це божество, але в юдаїзмі (знаному в Андалузії) – це й утілення нічного демона Ліліт [1, с. 253].

Фактично кожна ремарка цієї п'єси вимагає докладного філософського аналізу. Вражає й афористичність реплік, зумовлена характером самої іспанської літератури і специфікою романських мов. Тому з огляду на обсяг дослідження варто зосередитися тільки на найбільш гострих релігійних концептах, які демонструють розрив між теоретичним і практичним: автор виразно протиставляє вчених схоластів митцям, поетам. Про Бога Янгол стверджує: «Він безконечний і необмежений» [10, с. 22], на що Пугач відповідає: «У теорії безконечність і необмеженість можуть мати кінечність і обмеженість» [10, с. 22]. Але Привид поета («бурмочучи щось собі» [10, с. 22]) промовляє незавершену фразу: «А на практиці...» [10, с. 22]. Тобто письменник ширший за поглядами, ніж богослов або вчений, і його інтуїція у пізнанні виходить за межі пізнаваного. Таким чином, натякається на духовну свободу.

Інше питання – трикстерство, на якому зосереджує увагу С. Коровченко. Дослідниця аналізує мотив крадіжки, подібний до міфічного: у п'єсі Привиди вкрали, відповідно, три Книги в руках у Сну: про Сумнів, Смуток, і Любов [10, с. 18]; злодіїв викрили і ув'язнили. Для С. Коровченко це й алюзія оповіді про гріхопадіння Адама і Єви. Відповідно, можна проаналізувати алегорію у християнському ключі. Сумнів – диявольське поріддя; засумнівавшись, людина втратила рай, але водночас ця риса й рухає прогрес уперед. Смуток – смертний гріх, поряд з розпачем. Любов – принцип християнства, мета кожної людини і найвища мудрість. Книги недарма перелічені саме у такій послідовності: від страждань той, хто пізнає, іде до Бога – Любові. В устах Смерті ці книги – «три чарівні ключі до чар неможливого» [10, с. 22], тобто чуда у душі та, ширше, – пізнання. Янгол з вогненным мечем (репліка: «Ви будете знищені!» [10, с. 23] – меч і фраза – це алюзія епізоду вигнання з раю) засуджує Привидів-злодіїв, але водночас і веде з ними духовні бесіди, допомагаючи злочинцям усвідомити їхні проблеми. Якщо розвинути релігійний дискурс, то втрачений рай охороняють херувими [19, с. 510], і тут Лорка стоїть на позиціях християнства.

Також у релігійному плані показова п'єса «Іегова» («Jehová», 1920), яку Д. Дроздовський визначає як пародію. У цій п'єсі виразне поєднання власне біблійного і сучасного контекстів. Децю може здатися блюзнірським, але насправді це тонкі пошуки Лорки-естета, який через удаваний сміх долає власний страх. Так, кремове тістечко, пожбурене електромагнітною хвилею Іегові в обличчя [10, с. 57], нагадує епізоди з комедій про

Чарлі Чапліна, популярних у першій половині ХХ ст. Такий самий прийом – в інших фільмах цього періоду. Кинутий в обличчя торт – один з прийомів гумору, сьогодні вже примітивний (і, треба сказати, комедії німого кіно часто не відзначалися вишуканістю засобів). Також можна згадати іспанський, український та інший фольклор, де Господь Бог та різні біблійні персонажі (наприклад, апостоли) можуть поставити у зниженому ключі, проте така інтерпретація не означає атеїзму епічного оповідача та його аудиторії. Це один з елементів сміхової культури (як веселі дієства у соборі на Різдво, святкові обряди тощо). Інтерпретація Лоркою Іегови нагадує вірш чилійської поетеси Габрієли Містраль (автонім Лусіла Годой Алькаяга, 1889-1957) «Печальний (сумний, меланхолійний, похмурий) Бог» («El Dios triste», опублікований 1922) (див. додатки 1 і 2): справжній Господь не має спільного з вигаданим людьми, Він сам зістарився і втомився та потребує людської допомоги. (Схожу думку висловлює розстрига Лоренс Шеннон у п'єсі Теннессі Вільямса «Ніч ігуани», «The Night of the Iguana»: 1961: герой відмовляється розповідати про Бога, схожого на старого маразматика, злого від того, що в нього не складається пазл). Осінній пейзаж означає синкретичне мислення ліричної героїні (недарма в поетесі була індіанська кров, і авторка присвятила значний творчий доробок культурі цих племен), її Бог – і католицький, й індіанський, і просто індивідуальний, це постарілий і ослаблений Анімус. Такий синтез різних культур – іберійської та індіанської – нагадує і коріння творчості Лорки: власне іспанське, циганське, мавританське, єврейське. У вірші Містраль ілюстрація Божої старості та скорботи змученої душі як Господа, так і віруючої, – загальна картина в'янення природи. Бог Містраль – ліричний, а не старозавітний, не караючий. Проте, попри розбіжності у цих двох текстах (прикладна маскуліна письма – у Лорки – і фемініна – у поетеси), наявна спільність у принципах зображення Бога.

Але який Бог Лорки? Фактично ця постать у драматурга має замало меланхолійності, натомість виявляє гнів. В «Іегові» заголовний герой постає як старозавітний Бог, деміург, безжальний до людства (недарма його звуть саме Іегова, а не Елогім чи іншими іменами). Натомість Новий Завіт як новий закон, милосердя, ще має відродитися. Цікавий часовий феномен: з п'єси хронологічно незрозуміло, чи вже Христос явився людству. За логікою, так, адже у творі – виразні натяки на сучасну Лорці іспанську культуру, захоплення інтелігенції, навіть висміювання новомодних течій, а також і містицизму – наприклад, великої подвижниць, філософа, поетеси святої Тереси де Хесус (Авільської), яку в п'єсі Іегова і Янгол називають божевільною, що «зовсім скажена стала» [10, с. 60]. Іегова пропонує прохолодний душ – ущипливий натяк на душ Шарко та інші методи, популярні у період написання п'єси. Тобто у творі Бог виступає і психіатром для тих, хто служить Йому або вірить занадто екзальтовано або взагалі невідповідно до істинної сутності християнства. У сприйнятті ХХ ст. модель поведінки, нормальна для релігійної постаті періодів Середньовіччя, Ренесансу і бароко, сприймається вже як ненормальна. Тут цікаво порівняти цю п'єсу

і фільм Луїса Бунюеля «Вірідіана»: режисер поставив собі питання, як би поводитися святі у сучасних обставинах (на цю ж тему фільми «Насаріо» і «Симеон-стовпник»). Фанатично релігійна, вихована у монастирі, мріючи стати черницею, Вірідіана виявляється безпорадною в житті, якого не знає. Поводячись як середньовічна аскетична черниця або навіть як пустельниця доби перших християн (варто згадати терновий вінець, який тримала ця сомнамбула), піклуючись про невдячних жебраків, вона у фіналі трагічно сприймає те, що такий сценарій «не спрацьовує». Те ж саме можна сказати про ХХІ ст.

Твір «Іегова» неможливо трактувати як атеїстичний ще й через великий вплив народного католицизму (поєднання християнства і місцевих, часто язичницьких, вірувань, мотивів, традицій, тощо) на романську культуру. (У цьому ж річизі мої праці розглядають творчість В. Вовк – синтез українського і латиноамериканського). У згаданому фільмі Бунюеля «Вірідіана» жебраки в панській господі за столом сідають у формі постатей на картинах Таємної Вечері, причому пародіюють це свідомо. Такий хід режисер ужив як сценічний, але подібне розташування фігур і логічне з урахуванням традиції. Тому знущання з Іегови Лорки не можна розуміти суто як вияви нігілізму, сміхової культури тощо. Варто згадати іспанські народні традиції поводження зі святими (а також святкування з язичницьким корінням у бароковий період як у храмах Іспанії, так і у церквах України, Польщі та ін. – докладніше: [13]), де є наближення у сприйнятті віруючих цих сакральних постатей, але насправді без блюзнірства (те саме, що сказано вище, – про образи Бога і святих у фольклорі). Так, покровитель дівчат, які хочуть вийти заміж, святий Антоній Падуанський (1195-1231), учень святого Франциска Ассізького, в Іспанії – шанована, але й амбівалентна постать. Якщо дівчата гніваються на свого покровителя, то гасять свічки, поставлені йому, обертають обличчям до стіни, можуть навіть «накинути мотузку на шию, але найчастіше спускають на мотузці до криниці» [6, с. 608]. Про цей звичай сказано у коплі (народній пісні): «Tu fuistes la que metistes / a San Antonio en el pozo / y le distes zambuyias, / pa que te saliera novio» [6, с. 608] (тобто: «Ти була тою, хто сказав мені: / святий Антоній у криниці, / і ти занурила його, / щоб з тобою зустрічався (залишився) наречений». – дослівний переклад мій; «ра» – часте у піснях розмовне скорочене від «para» – у даному разі – «для того, щоб». – О. С.). Ця ж традиція віддзеркалена у мистецтві, що має корінням іберійське, – навіть у серіалах, з комічним ефектом (наприклад, у колумбійському, 1999-2000 рр., «Я – Бетті, потвора», «Yo soy Betty, la fea», побожна мати заголовної героїні вішає зв'язану фігурку святого Антонія догори ногами у шафу – оскільки дочка не може знайти особистого щастя, – а потім «реабілітує» цього святого). Повішення – це й асоціація з картою Таро «Повішений» (фігура догори ногами), алегорія ініціації. Можна згадати й італійський фільм-драму «Малена» («Malèna», 2000, режисер Джузеппе Торнаторе) про період режиму Муссоліні: дванадцятирічний хлопчик (у ролі – Джузеппе Сульффаро) молиться у храмі улюбленому

святому про щастя своєї недоступної коханої (у ролі – Моніка Беллуччі) й ставить великі свічки, але коли прохання не справджуються, ламає скульптурі руку. Таким чином, врахування цього контексту дозволяє зрозуміти мотивацію вибору Лоркою описаних прийомів – знуцання з Іегови.

Отже, в «Іегові» іспанці ХХ ст. – християни, але, за трактуванням Лорки, лише формально, бо розчарувались у Господі. (Згадуються виведені з Єгипту юдеї, які, доки Мойсей на Синаї отримував скрижалі, розчарувались в єдиному Господі та стали поклонятися золотому тельцю, тобто знову впали в гріх поганства). Проте герої Лорки розчарувались тільки в Іегові: їхні атеїстичні вигуки – спочатку один голос, потім хор: «Ти примара! Тебе немає!» [10, с. 58] стосуються безпосередньо героя п'єси (старозавітного Бога), але не Ісуса Христа. (І, звичайно, виведенням Іегови головним героєм, який існує, Лорка висміює атеїзм: «Люди впевнені, що мене немає. Як вам таке?!» [10, с. 59]). Таким чином, автор, можливо, натякає на те, що Спаситель ще має з'явитися – як друге пришестя (питання Іегови до Янгола, який виступає наглядцем: «А пута на Христа таки поклав? **Янгол.** У наручники! **Іегова.** Його треба пильнувати, бо наробить шкоди, цей божевільний недоумок» [10, с. 61] – знижений показ протистояння Старого і Нового Завітів, а також конфлікту батьків і дітей. За Лоркою, це можливий натяк на те, що Іегова не хоче другого пришестя Христа. Те, що сучасні люди розчарувались у Господі, нагадують і афоризм Ф. Ніцше «Бог умер» (тобто сучасна людина, яка має багато знань з науки і техніки, не може безмежно довірятися вірі), і «Сон смішної людини» Ф. Достоевського (райські мешканці після гріхопадіння і втрати віри розвинули в собі ratio, у тому числі науку), і драму М. Метерлінка «Сліпі» (сучасні люди зневірилися у релігії та мистецтві, повір'яння персонажів нагадують Апокаліпсис). Змальований Лоркою сучасний автору контекст іспанської культури цікавий у простеженні тяглістості: наприклад, іспанці захопились іншими філософськими течіями за доби Гойї, коли до консервативної Іспанії як протест потрапили ідеї французького Просвітництва. Ці ідеї суперечили традиційному релігійному світогляду народів Кастилії, Андалузії тощо, але справили свій вплив як новинки і через віру іберійського населення в писане слово. Так само – значні запозичення, аллюзії тощо у ХХ ст.

У Лорки характер Іегови підкреслюється і численними аллюзіями Старого Завіту: «Знищу це Хамове плем'я ще раз. Цього разу остаточно!» [10, с. 58], «Моє рішення: знищити людство!» [10, с. 58], благання Сил Небесних: «Та не поспішай, Сатану спитай спочатку, бо наробиш!» [10, с. 59]. Реципієнт Лорки як вихований на Біблії та воцерковлений одразу впізнавав ці старозавітні аллюзії: це натяк і на Всесвітній потоп (в іспанського письменника Іегова не дає шансу врятуватися навіть кільком праведним, як Ною з його родиною), і винищення Ниневії, Содому і Гоморри, тощо. Сатана виступає як принцип, хоча у Старому Завіті він не частий персонаж. Стосовно ради Іегови і Сатани у читача згадується епізод з випробовуваннями Йова. За Лоркою, у ролі потерпілого Йова виступить усе людство

(такий натяк імпліцитний: підготований реципієнт мусить його вгадати). До апокрифів тут Лорка, певно, не звертається (бо в деяких версіях людство від Божого гніву переходить Богородиця).

До народного католицизму «Іегову» наближають і словесні експерименти, імагологія героїв як ближчих іспанцям, а саме – рідних Лорці андалузійцям (подібно до зображень Богоматері й святих на українських барокових іконах у традиційних козацьких, гуцульських та ін. строях). Наприклад, в оригіналі Янгол, кажучи про «Критику чистого розуму» І. Канта, уживає андалузський діалектизм (про що пояснював Д. Дроздовський, презентуючи на семінарі в офісі програми Фулбрайта, «Метафізика абсурду у п'єсах Ф. Г. Лорки: шлях до Любові (зауваги перекладача)», 26 червня 2017 р., ведуча Тетяна Некряч). У перекладі це відтворено закарпатською формою: «Ніц не никаю!» [10, с. 60]. Діалектизм підкреслює комічний ефект – нерозуміння героями складної філософії Канта, посланого за цю «незрозумілість» у Чистилище. Ужитий Лоркою лексичний прийом слід пояснити й історично. Мова (точніше, різні мови – навіть не діалекти) стала у провінціях Іспанії одним з чинників національної ідентичності. В Андалузії відбулося дещо інакше, бо там «важко було б відшукати стародавню основу нинішньої місцевої мови, були підняті на щит особливості андалузської мови, своєрідність місцевої фонетики» [7, с. 84]. Схожий прийом застосував Лорка, «доместикуючи» Янгола, чия мова Іегова розуміє (бо сам послуговується такими словоформами, кажучи: «Ніц не розумію» [10, с. 60]).

Католицькі реалії простежуються в символі троянди – наприклад, фраза Примар у «Початковому акті сентиментальному»: ... «таїна висушує троянди з наших гріхів» [10, с. 20]. Це католицький символ (докладніший аналіз: [14], [16-17]), який у релігійному плані стисло можна охарактеризувати так: це божественна любов, але і страждання (Христові рани – кров), маріологічний символ, мудрість, таємниця сповіді, істина, глибинне, містичне, невинність, чистота. У В. Блейка троянда – це невинність, отруєна досвідом; добро, спотворене злом; нескінченність, заступлена часом [19, с. 421]. Інша фраза про троянду, сказана Привидом Поета, фігуральна: «Троянди висихають, проте аромат залишається» [10, с. 25]. Тут можна згадати шекспірівські слова про те, що найкраще пахне та троянда, яка вмирає (сонет 54) [19, с. 421], також (оскільки Лорка андалузієць), у трактуванні символу цієї квітки драматургом можливий і відгомін арабської поезії як одного з джерел постання іспанської літератури.

Також троянда, rosa, – це і розарій, рожанець, тобто вервиця (чотки) з чіткою послідовністю певних молитов, адресованих Діві Марії та ін. Молитва на вервиці близька медитації.

Інший багатоаспектний символ – Місяць. Він означає потойбіччя. Той бік Місяця, де все навпаки – це світ мертвих, і таке уявлення архетипове для різних народів: слов'ян, германців, романських тощо. Недарма у Лорки у відомому вірші про Місяць («Romance de la Luna, Luna», 1928, збірка «Циганський романсеро») описується фемінінний аспект світила: царівна Місяцівна



(так у перекладі М. Лукаша – «Про царівну Місяцівну», у В. Стуса – «зірка», бо українською «місяць» тільки маскулінний) забирає циганське дитя, яке вмирає. Отже, Місяць – це смерть, причому і у прекрасній, вічно юній жіночній подобі. Luna, як і у латинській мові, фемінітив. Натомість українські норми пропонують чоловічу форму – місяць, хоча І. Качуровський дотримувався варіанту «люна», розширюючи можливості перекладу. Але загалом у міфології Місяць – андрогін (докладніше див.: [18]), і тому інтерпретація цього світила в латиноамериканському художньому дискурсі (який має іберійський вплив) як суто фемінінного [8, с. 176] не зовсім вичерпна.

В іншій п'єсі, «Тіні», «Sombras» (яку сам автор визначив як «драматична поема», «роет dramático» [10, с. 40]), знову постає тема смерті та посмертного існування. Друга тінь (яку звали Пересом) згадує свою зустріч зі смертю – жінкою з косою, і її слова: «...для іспанця смерть – це гра» [10, с. 45]. Фраза викликає асоціації з війною, дуеллю, узагалі – битвою, а також коридою – адже матадор теж іде на смерть. У п'єсі смерть випробовує героя на азартність, ризик. Іберійська традиція багато уваги надає смерті. Цікаво те, що Лорка описує смерть відповідно до латиноамериканської, архаїчної, традиції (і є підстава стверджувати про спільність принципів – адже письменник був глибоким знавцем фольклору) – зокрема, це «тілесна», «жива», смерть [8, с. 291], яка може бути і буденній подобі. Мотив пошуку героєм своєї смерті відомий у міфах, казках, легендах. У латиноамериканській традиції це не смерть узагалі, а своя смерть, яка заворожує [8, с. 293]. Те ж саме можна сказати про аналізовану п'єсу Лорки: смерті не уникнути, вона лякає, але й заворожує таємницею іншої реальності. Згідно з дискурсом А. Кофмана, можна виокремити і у «Тінях» мачистський комплекс: «Для правдивого мачо «гідна смерть» часом значить набагато більше, ніж діяння життя» [8, с. 293], бо негідна смерть «раз і назавжди перекреслить усю героїку життя» [8, с. 293]. Це нагадує кодекс воїна у різних культурах – ось чому у Лорки смерть провокує Переса, кажучи йому про гру.

Інше питання – ставлення людини до тварин. П'єса (за Лоркою, так само «драматична поема») «Про любов. Театр тварин» («Del amor. Teatro de animales», 1919), має кілька паралелей у світовій літературі. Це, зокрема, феєрія «Блакитний птах» (у перекладі Д. Чистяка), або «Синій птах» М. Метерлінка: дерева і тварини хочуть вершити суд над людиною, Мітілем, чому перешкоджає вірний пес Тілло (до речі, сам перекладач на згаданому семінарі висунув таку гіпотезу зв'язку творів іспанського і бельгійського письменників). Більше виразно постає паралель з «Фермою тварин» («Animal farm», 1945) Дж. Орвелла – причетю про суспільство (твір кілька разів перекладався українською). У XIX ст. це – невидане за життя автора оповідання М. Костомарова «Скотської бунт» (1879 чи 1880). Цього тексту іншомовні письменники не могли знати, проте творили у схожому напрямі. У Лорки тварини йдуть боротися проти людини, фінал п'єси відкритий, бо дія не завершена. У героїв Костомарова бунт невдалий (можливо, і тому, що худоба в описаного поміщика не знала утисків і застрайкувала

якраз через добробут), в Орвелла боротьбу доведено до кінця, бо тварини могли вмерти з голоду, і тому їхнє повстання виправдане (але, зрештою, побудована ними ферма перетворюється знову на людське суспільство).

Роздуми над милосердям до природи простежується і у самій поезії В. Вовк, суголосної поглядам Лорки. Так, у новій збірці «Вселенна містерія» (2017) один з монологів, «Запитання (Чоловік)», прямо стверджує: «Чому ми сказані вбивати / Птахів, невинних звірів, риб, / Стинати голови капусті, / Косити трави?» [2, с. 6]. У цих рядках – персоніфікація: людина-косар постає як смерть з косою, а метафоричні голови капусті – живі голови. Далі персонаж містерії запитує: «Чи яблуні болить, / Коли зривають яблуко з гілки? / Чи метелик співає? / Чи мурашка плаче?» [2, с. 6]. Його екологічно-релігійний монолог нагадує і принципи св. Франциска Ассізького («Франческо з Асичу» – один з улюблених святих В. Вовк). Яблуня тут може поставати як райське дерево пізнання добра і зла (хоча в самому тексті Святого Письма не названо ні конкретного дерева, ні плоду, а на ранніх зображеннях замість яблука фігурували виноград, гранат, персик тощо – недарма у давньоруських текстах «древо виноградне»). Яблуко, з яким розлучають яблуню, – символічна дитина, яку виривають від материнських грудей. Підсумок монологу: «Ми не знаємо світу, / В якому живемо, / Тільки те, що в ньому / Міцніший є вбивця. // А Вселенна благає любові» [2, с. 6]. Таким чином, жорстокість постає від незнання, душа непросвітлена у прямому розумінні. Для авторки любов і мудрість тожодні. На монолог Чоловіка відповідає Чорт (вірш «Павук»): «Ти – кумедне створіння, людино! / Чи я маю любити муху / І з голоду гинути?» [2, с. 7]. Таким чином, тут постає сумнів, чий батько, за християнством, – диявол.

**Висновки.** Отже, здійснений архетипний, символічний, компаративний, лінгвістичний, перекладознавчий, релігієзнавчий, культурологічний аналіз виявив багатоплановість творів Лорки і створення додаткових можливостей для українського перекладу нюансів цих текстів. Зокрема, нове покоління дослідників (С. Коровченко) вбачає у них навіть гностичні моделі. Виявлено глибоку філософську базу Лорки (зумовлену його освітою). Наш підхід більше ґрунтується на юнгіанському трактуванні. Сприймаючи твір крізь призму власного бачення, перекладач інтерпретує текст, транслює і ретранслює. Доведено, що ключовий стрижень творчості Лорки – іспанськість, іспанська ідентичність. Дослідження виявило і точну відповідність оригіналу, і сценічність перекладів авторства В. Вовк, Г. Кочура, В. Бурггардта, Д. Дроздовського і молодшої генерації іспаністів. Звернення до народного католицизму, а також синтезу різних культур у творах Лорки виявилось важливим для розуміння специфіки інтерпретації автором релігійних понять. Також інтермедіальний аналіз (порівняння «Ієгови» і фільмів Л. Бунюеля) і компаративний зріз (зіставлення з віршем Габрієлі Містраль «Печальний Бог»; порівняння п'єси «Про любов. Театр тварин» з творами М. Костомарова, М. Метерлінка, Дж. Орвелла; порівняння з поезією В. Вовк) виявили подібність принципів, які лягли

в основу зміни мистецької парадигми ХХ ст. Для експерименту було здійснено практичну роботу – переклад згаданого вірша українською мовою. Робота має перспективу продовження – зокрема, планується докладніше розглянути символіку в перекладених В. Вовк драмах Лорки, а також українську рецепцію перекладів цього письменника в діаспорі.

**Додаток 1. Gabriela Mistral, «El Dios triste» (1922).** Mirando la alameda de otoño lacerada, / la alameda profunda de vejez amarilla, / como cuando camino por la hierba segada / busco el rostro de Dios y palpo su mejilla. // Y en esta tarde lenta como una hebra de llanto / por la alameda de oro y de rojez yo siento / un Dios de otoño, un Dios sin ardor y sin canto / ¡y lo conozco triste, lleno de desaliento! // Y pienso que tal vez Aquel tremendo y fuerte / Señor, al que cantara de locura embriagada, / no existe, y que mi Padre que las mañanas vierte / tiene la mano laxa, la mejilla cansada. // Se oye en su corazón un rumor de alameda / de otoño: el desgajarse de la suma tristeza. / Su mirada hacia mí como lágrima rueda / y esa

mirada mustia me inclina la cabeza. / Y ensayo otra plegaria para este Dios doliente, / plegaria que del polvo del mundo no ha subido: / «Padre, nada te pido, pues te miro a la frente / y eres inmenso, ¡inmenso!, pero te hallas herido» [23, p. 14].

**Додаток 2. Габрієла Містраль, «Печальний Бог»** (поетичний переклад з іспанської Ольги Смольницької, 2017). Вдивляючись в алею тополину, / Де у тополях рана рвана зяє, / На скошену пожовклу луговину, / Зрю Божий лик, щоки Його торкаю. // Повільні сльози, наче намисти́ни, / У золоті й багрянці відчуваю: / Без полум'я, без славнів, Бог осінній, / І Він сумний, і сповнений одчаю! // І думаю: Кому спів величальний, / Той, Хто – можуть і гніву громовиця, – / Його нема, є – мій Отець печальний, / Зів'ялі щоки, зморена правиця. // Шумить у Нім алея тополи́на, / Печаль осіння зболена без краю. / Я бачу в зорі Божому сльозини, / Від цього зору голову схиляю. // До страдника моління я звертаю, / Не зрушивши цим пи́лу світового: / «Безмірний Отче, зболений без краю, – / Я в Тебе не вимолою нічого!»

## Список літератури:

1. Бидерманн Г. Энциклопедия символов / Ганс Бидерманн / Пер. с нем. – М.: Республика, 1996. – 336 с.
2. Вовк В. Вселенна містерія / Віра Вовк. – Ріо-де-Жанейро: Contraste, 2017. – 116 с.
3. Гойтисоло Х. Номо Hispanicus: миф и реальность / Хуан Гойтисоло / пер. С. Имберт. – [Электронный ресурс]. – Режим доступа: <https://coollib.com/b/147039/read>, на рус. яз., свободный. – Дата доступа: 10.10.2017.
4. Дроздовський Д. «Світлом тинь маємо здолати...» / Дмитро Дроздовський // Лорка Ф. Г. Чотири короткі п'єси / Федеріко Гарсія Лорка; з исп. пер. та вступ. Д. Дроздовський. – К.: Унів. вид-во ПУЛЬСАРИ, 2017. – С. 7-15.
5. Здір О. Федеріко Гарсія Лорка: українські переклади і українська транскрипція імені великого андалусійця / Ольга Здір // Образи смутку і радості: Світова поезія в українських перекладах. – [Електронний ресурс]. – Режим доступу: <http://olga-zdir.blogspot.com/2015/01/Fedrico-Garcia-Lorca-La-transcripcion-del-nombre-en-las-publicaciones-en-ucraniano.html>, укр. мовою, вільний. – Дата доступу: 12.10.2017.
6. Испанская народная поэзия: Сборник / Сост. Н. Р. Малиновская и А. М. Гелескул. – М.: Радуга, 1987 г. – На исп. яз. с избранными русскими переводами. – 672 с.
7. Кожановский А. Н. Быть испанцем...: Традиция. Самосознание. Историческая память / А. Н. Кожановский. – М.: АСТ: Восток – Запад, 2006. – 318, [2] с.: ил.
8. Кофман А. Ф. Латиноамериканский художественный образ мира / А. Ф. Кофман. – М.: Наследие, 1997. – 320 с.
9. «Кровавая свадьба» / Лорка – драматург / Федеріко Гарсія Лорка. – [Электронный ресурс]. – Режим доступа: <http://www.garcia-lorca.ru/dramaturg/krovavaya-svadba.html>, на рус. яз., свободный. – Дата доступа: 24.06.2017.
10. Лорка Ф. Г. Чотири короткі п'єси / Федеріко Гарсія Лорка; з исп. пер. та вступ. Д. Дроздовський. – К.: Унів. вид-во ПУЛЬСАРИ, 2017. – 64 с.: ил., портр. – (Серія «Класика»).
11. Лорка Ф. Г. Чотири драми. Криваве весілля. Пустощня. Панна Розіта. Господа Бернарди Альби / Федеріко Гарсія Лорка / Пер. з еспанської Віри Вовк у співробітництві з Вольфрамом Бургардтом і Г. К. – Сучасність, 1974. – 230 с.
12. Павличко С. Теорія літератури / Соломія Павличко. – К.: Вид-во Соломії Павличко «Основи», 2002. – 664 с.
13. Пропп В. Я. Ритуальный смех в фольклоре (По поводу сказки о Несмеяне) / Владимир Яковлевич Пропп // Пропп В. Я. Фольклор и действительность. Избранные статьи / Владимир Яковлевич Пропп. – М.: Наука, 1976. – С. 174-204.
14. Смольницька О. О. Компаративний аналіз вибраної лірики Максима Рильського й вірша Ричарда Лавлейса «До Алтеї, з В'язниці»: підґрунтя гедонізму / Смольницька О. О. // Науковий вісник Херсонського державного університету. Серія «Перекладознавство та міжкультурна комунікація». – 2017. – Вип. 3. – С. 76-83.
15. Смольницька О. О. Лунарна символіка у вірші «A Hymn to the Moon» леді Мері Вортлі Монтеґо і вибраних поезіях Віри Вовк: компаративний аналіз у перекладознавчому аспекті / О. О. Смольницька // Держава та регіони. Серія: Гуманітарні науки. – 2017. – № 1(48). – С. 75-82.
16. Смольницька О. О. Мікроконтекст і макроконтекст у сучасному українському перекладознавстві: спільна символіка у вибраній ліриці сера Філіпа Сідні (1551/54-1586/87) та Ричарда Лавлейса (1617/18-1656/58) / О. О. Смольницька // Філологічні трактати. – 2017. – Т. 9. – № 2. – С. 79-86.
17. Смольницька О. Сакральні символи троянди і шипшини у вибраній творчості Віри Вовк: романо-германський контекст / О. Смольницька // Південний архів (Збірник наукових праць. Філологічні науки). – № 67. – Херсон: Херсонський державний університет, 2017. – С. 172-176.
18. Тарнавський Ю. Під тихими оливами, або вареники замість гітар / Юрій Тарнавський // Сучасність. – Березень 1969. – Ч. 3(99). – Мюнхен, 1969. – С. 71-91.
19. Энциклопедия. Символы, знаки, эмблемы / Авт.-сост. В. Андреева и др. – М.: ООО «Издательство Астрель»: ООО «Издательство АСТ», 2004. – 556, [4] с., [32] л. ил. – («AD MARGINEM»).
20. Alumbaugh S. Gente de Razón [Electron. source] / Scott Alumbaugh. – Available at: <http://scottalumbaugh.com/2012/06/gente-de-razon/> – in English. – Accessed: 25.08.2015.
21. Bartolomé M. A. Gente de costumbre y gente de razón: las identidades étnicas en México / Miguel Alberto Bartolomé. – México, 2004. – Siglo XXI. – 214 p.

22. Domínguez M. Bartolomé Gente de costumbrey gente de razón [Recurso electrónico] / Matilde Domínguez. – 2012. – Disponibilidad y acceso: <http://ru.scribd.com/doc/94168871/Bartolome-Gente-de-costumbrey-gente-de-razon#scribd> – Esp. – La fecha de acceso: 25.08.2015.
23. Mistral G. El Dios triste / Gabriela Mistral // Mistral G. Poesía y prosa / Gabriela Mistral / Selección, prólogo, cronología y bibliografía Jaime Quezada. – Fundación Biblioteca Ayacuch, 1993. – P. 14.

**Смольницкая О.А.**

Киевский литературно-мемориальный музей Максима Рыльского

## **ДРАМАТУРГИЯ ФЕДЕРИКО ГАРСИА ЛОРКИ В УКРАИНСКИХ ПЕРЕВОДАХ: ИНТЕРТЕКСТУАЛЬНОСТЬ И КАТОЛИЧЕСКАЯ СИМВОЛИКА**

### **Аннотация**

Исследованы избранные драматические произведения Лорки в переводах на украинский язык. Выделен слой народного католицизма. Анализируется символика. Акцентируется связь творчества Лорки и андалузского фольклора, в том числе песенного. Для практического задания осуществлен украинский перевод стихотворения Габриэлы Мистраль с целью сравнения с пьесой «Иегова».

**Ключевые слова:** драматургия, Лорка, андалузский, архетип, народный католицизм.

**Smolnytska O.O.**

Maxim Ryl's'ky Literature Memorial Museum of Kyiv

## **FEDERICO GARCÍA LORCA'S DRAMA IN THE UKRAINIAN TRANSLATIONS: INTERTEXTUALITY AND CATHOLIC SYMBOLIC**

### **Summary**

The selected dramas by Lorca in the Ukrainian translations are investigated. The strata of the folk Catholicism is given up. The symbolic is analyzed. The connection of Lorca's texts and the Andalusian folklore, especially song one, is emphasized. Because of practical aim the Ukrainian translation of the poem by Gabriela Mistral is made. The purpose of this translation is comparison with the play by Lorca «Jehová».

**Keywords:** drama, Lorca, Andalusian, archetype, the folk (popular) Catholicism.

УДК [811.111=30:006.72]:005

## **ОСОБЛИВОСТІ ПЕРЕКЛАДУ ТЕРМІНІВ АНГЛОМОВНОЇ ТЕРМІНОСИСТЕМИ МЕНЕДЖМЕНТУ**

**Сухачова Н.С.**

Полтавський університет економіки і торгівлі

У статті розглянути онтологію поняття термін. Зроблено спробу дати визначення терміна з огляду на існуючі термінознавчі теорії. Схарактеризовано основні способи перекладу термінів англomовної терміносистеми менеджменту. Виявлено, що найпоширенішим способом перекладу англomовних термінів менеджменту є переклад за допомогою лексичного еквіваленту. Досліджено інші способи перекладу, а саме: транскрибування, транслітерації, калькування, експлікація.

**Ключові слова:** експлікація, калькування, лексичний еквівалент, спосіб перекладу, термін, транскрибування, транслітерації.

**Постановка проблеми.** Стрімкий розвиток міжнародних відносин, глобалізація суспільно-політичних і соціально-економічних відносин, динаміка інформаційно-комунікаційних технологій, посилення професійної мобільності населення актуалізують проблеми перекладу термінологічних одиниць галузевих терміносистем. Бурхливі соціально-економічні зміни в житті суспільства на початку XXI ст. сприяли інтенсивному поповненню різних терміносистем, що обслуго-

вують сферу сучасних наук. На сьогоднішній день «кількість термінів у розвинених мовах багаторазово перевищує чисельність загальноживаних слів» [5, с. 6]. Значний обсяг термінологічної лексики висуває низку завдань перед науковцями, однією з яких є проблема перекладу термінологічних одиниць галузевих терміносистем.

**Аналіз останніх досліджень і публікацій.** Аналіз останніх наукових робіт доводить, що проблемі творення та перекладу термінологічної лекси-

ки присвячено праці вітчизняних та зарубіжних науковців, зокрема О. І. Білодіда, Л. П. Білозерської, О. М. Вакуленко, А. С. Д'якова, В. І. Карабана, Т. Р. Кияка, І. В. Корунця, З. Б. Куделько, Г. Д. Орлової, Е. Ф. Скороходько, Ф. О. Циткіної та інших вчених.

**Виділення невирішених раніше частин загальної проблеми.** Актуальність дослідження особливостей перекладу термінів англійської терміносистеми менеджменту зумовлена тим, що вони функціонують майже у всіх сферах соціально-економічного життя суспільства, а тому потребують адекватного перекладу англійською мовою.

**Мета статті** полягає у дослідженні шляхів передачі англійських термінів менеджменту українською мовою. Поставлена мета зумовлює необхідність розв'язання таких завдань: 1) розглянути онтологію поняття «термін»; 2) відібрати терміни шляхом наскрізної вибірки із сучасних друкованих та електронних лексикографічних джерел і наукової літератури; 3) проаналізувати способи та прийоми перекладу англійських термінологічних одиниць менеджменту з англійської мови на українську.

**Виклад основного матеріалу.** Переклад власне галузевих термінів є найскладнішою проблемою сучасного перекладознавства, що зумовлюється, перш за все складної онтологією поняття «термін». На сучасному етапі у лінгвістиці немає однозначного визначення поняття «термін». На думку В. М. Лейчика, «незадовільність більшості визначень полягає саме у спробі поєднати різнохарактерні ознаки терміна. Однак таке поєднання в одному визначенні ознак багатоаспектного об'єкта принципово неможливе та логічно неправомірне» [6, с. 17].

Визначення терміна залежить від напрямів його вивчення. Основними з них є нормативний (системний) та дескриптивний (функціональний), між якими існують відмінності щодо розмежування термінологічної і загальнолітературної лексики. Представники нормативного напрямку вважають термін, на противагу загальноновживаному слову чи словосполученню, особливим словом чи словосполученням, яке характеризується однозначністю, точністю, експресивною та стилістичною нейтральністю, штучністю утворення [4; 7; 8; 10; 11]. Функціональний напрям базується на положенні Г. О. Винокура про те, що «термін – це не особливе слово, а лише слово в особливій функції» [2, с. 3-54]. Представники цього підходу не проводять чіткої межі між терміном та загальноновживаним словом, вважаючи, що ані за формою, ані за змістом неможливо знайти істотної різниці між словом загальноновживаної, неспецифічної лексики та словом лексики термінологічної [2]. При цьому термін розглядається як функціональне явище: будь-яке слово може стати терміном і, навпаки, будь-який термін може стати загальноновживаним словом [2, с. 3-54]. У зв'язку з цим доцільно зауважити, що в англійській мові значення слова *term* – *термін* майже позбавлене наукового забарвлення [9, с. 22]: терміном називається слово або фраза, яка використовується для опису предмету чи репрезентації поняття, термін це слово, ім'я, назва [13, с. 1611]. У нашому дослідженні поняття «термін» розглядається в руслі функціонального підходу й визначається

як будь-яка повнозначна частина мови, яка несе певну термінологічну інформацію, яка залучена до системних відношень і входить у словотвірне гніздо, формоване на підставі спільного термінологічного значення.

Між поняттями «термін» і «загальноновживане слово» багато схожого та відмінного. Перш за все, семіотична природа терміна набагато складніша, ніж у слова загальноновживаної мови. Термін представлений одним знаком, якому відповідає одне спеціальне поняття. В. П. Даниленко вважає, що відмінність загальноновживаного слова та терміна полягає у трьох головних ознаках: «як співвідносяться знак та позначуване; як визначається межа окремого знака; що вважати мінімальною структурною одиницею терміна» [4, с. 15]. Співвідношення між термінологічним знаком та тим, що він позначає має бути повним, на відміну від загальноновживаного слова. Межа значення окремого терміна знаходиться у прямій залежності від змісту номінованого ним поняття. Структурно терміни не повністю співпадають з лексичними одиницями загальноновживаної мови.

Як загальноновживане слово, так і термін виконують номінативну функцію. Вони мають значення. Значення як слова, так і терміна визначається не тільки їх співвіднесеністю з предметом чи явищем, а й тим, у якому співвідношенні вони знаходяться з іншими словами, як вони представляють закріплені за ними смисл. У цьому полягає їх двоїста природа: з одного боку, вони можуть позначати щось поза мовою, а з іншого – вони пов'язані певними відношеннями з іншими елементами мови. Однак головною особливістю значення терміна є його зв'язок з поняттям, що пояснює факт первинності плану змісту щодо плану вираження терміна. Науковці давно помітили, що в терміні зв'язок знака з предметом нівелюється, а зв'язок знака з поняттям виходить на перший план [3, с. 176]. Значення терміна не залежить повною мірою від взаємовідношення з іншими лексичними одиницями. Термін має «штучне» лексичне значення, яке йому приписується, а значення загальноновживаного слова – це результат лінгвістичних та екстралінгвістичних процесів. Термін не може розвивати своє значення, тобто вживатися в переносному значенні, оскільки він, на відміну від слова, позбавлений образного вживання. Термін може з'явитися в результаті метафоричного перенесення значення загальноновживаного слова, однак у цьому випадку він втрачає будь-який зв'язок зі значенням твірної основи. Крім цього, термін характеризується обмеженою сферою вживання та функціонування.

Згадані критерії були б надійними, якби вони характеризувалися постійністю. Багато термінів здатні виходити за межі професійної сфери вживання, що приводить до злиття терміна з лексикою загальноновживаної мови. Опозиція *термін vs. загальноновживане слово* базується на відмінності наукового та наївного знання, на відмінності ментальних структур. У різних типах знань будь-яке слово, незалежно від ступеня його предметності чи абстрактності, розглядається як номінація, а термін – як номінація лише наукового поняття. За своїм цільовим призначенням термін покликаний забезпечувати ефективне спілкування

в спеціальних наукових та професійних сферах. Термінологічна інформація, закладена в терміні, має, насамперед, пізнавальну цінність.

Незважаючи на відмінності між терміном і загальноживаним словом, ці дві категорії неможливо розглядати ізольовано одна від одної, адже термін має не лише індивідуальні особливості, але й поєднує в собі властивості звичайного слова. Проте «в силу багатовимірності та одночасної синкретичності своїх дистинктивних параметрів, термін виходить за межі характеристик одиниці мови і набуває унікального «суперлінгвального», категоріального статусу» [9, с. 141].

Англомова терміносистема менеджменту має складну галузеву стратифікацію, яка передбачає поділ термінів на власні підсистеми (управління організацією, управління людськими ресурсами й економіка праці) та суміжні підсистеми (юриспруденція, фінанси, політика, страхування, біржова діяльність, засоби масової інформації, техніка, військова справа, освіта, торгівля, психологія, спорт, маркетинг, економіка, медицина, комп'ютерні технології, демографія, соціологія та сільське господарство). Залежно від структури терміни англомовної терміносистеми менеджменту поділяються на 1) прості (кореневі непохідні); 2) афіксальні (похідні); 3) складні; 4) терміни-словосполучення. Терміни-словосполучення поділяються на: вільні словосполучення (кожний із компонентів словосполучення є терміном); зв'язані словосполучення (окремі компоненти словосполучення можуть і не бути термінами, але у поєднанні вони утворюють терміни-словосполучення).

Переклад термінологічних одиниць галузевих терміносистем здійснюється за допомогою лексичних, лексико-семантичних та лексико-граматичних міжмовних трансформацій. Перекладач повинен добре розумітися на тих чи інших способах перекладу, щоб точно передавати значення терміна. Найпоширенішим способом перекладу англомовних термінів менеджменту є переклад за допомогою лексичного еквіваленту. Переклад за допомогою лексичного еквіваленту, тобто передача постійної лексичної відповідності, яка повністю співпадає зі значенням терміна, є ефективним лексичним способом перекладу термінологічних одиниць будь-якої галузі. Деякі англомовні терміни менеджменту справді однозначні і перекладаються абсолютним еквівалентом, наприклад: *secretary* – секретар (працівник офісу, в обов'язки якого входить обробка документів, планування зустрічей, організація різних заходів та ін.), *self-administration* – самоврядування, *temporary employment* – тимчасова зайнятість, *working-age population* – населення працездатного віку, *document circulation* – документообіг, *experienced worker* – досвідчений працівник, працівник зі стажем. Однак, кількість таких термінологічних одиниць у загальному термінофонді будь-якої мови незначна.

Отже, коли у мові перекладу відсутній точний еквівалент терміна мови оригіналу, перекладач може застосовувати такі способи перекладу: транскрибування (запозичення звукової форми терміна вихідної мови), транслітерацію (запозичення графічної форми терміна вихідної мови), калькування, експлікацію (описовий переклад).

Розглянемо кожний з них на прикладі англомовної термінологіки менеджменту.

У ході перекладу англомовних термінів менеджменту на українську мову часто використовуються такі перекладацькі трансформації як транслітерація та транскрибування, тобто запозичення графічної або звукової форми слова разом із значенням з вихідної мови в мову перекладу, наприклад: *co-determination* – кодетермінація, *спільне ухвалення рішень (форма участі працівників в управлінні компанією)*, *co-optation* – кооптація (ситуація, в якій дві або більше організацій пов'язані одна з одною через осіб, що входять до складу керівництва кожної з них), *decentralization of management* – децентралізація управління, *insourcing* – інсорсинг, *внутрішнє [самостійне] виробництво (використання внутрішніх, а не зовнішніх джерел для забезпечення нормального перебігу виробничого процесу)*, *financial manager* – фінансовий менеджер, *менеджер з фінансів*, *outsourcing* – аутсорсинг, *залучення зовнішніх ресурсів, зовнішнє виробництво (ситуація, коли організація-замовник залучає зовнішні фірми для виконання якихось робіт, які є частиною її основної діяльності)*, *careerism* – кар'єризм (форма поведінки або якості особи, що виявляється в тому, як людина концентрує свої зусилля на процесі просування по кар'єрним сходам).

У результаті вивчення та аналізу лексичного матеріалу виявлено, що калькування, «буквальний переклад елементів слова з мови-продуцента на мову-реципієнта» [5, с. 110], є також досить продуктивним способом перекладу англомовних термінів менеджменту. Особливо широко калькування використовується при перекладі складних за структурою термінологічних одиниць [1, с. 45], а саме композитних термінів та термінів-словосполучень (*workforce n* – робоча сила, *робітники*; *human resources n* – людські ресурси, *кадри, робоча сила, робітники, співробітники*, *labour force n* – робоча сила, *робітники, adaptive management* – адаптивне [гнучке] управління, *administrative and managerial apparatus* – адміністративно-управлінський апарат, *double shift* – подвійна зміна (дві зміни, відпрацьовані в одну добу однією й тією ж особою).

Часто калькування поєднують з інверсією – зміною порядку слів відповідно до граматичних норм мови перекладу, наприклад: *economic management* – управління економікою (діяльність держави в області регулювання економіки країни), *first-line manager* – керівник [менеджер] першого рівня [першої лінії] (наприклад, бригадир на виробництві), *activity analysis* – аналіз діяльності (вимір та вивчення матеріальних й часових затрат, результатів роботи окремого підрозділу підприємства, підприємства в цілому і т. ін.).

У ході передачі термінологізованих фразеологізмів калькування доповнюється експлікацією – описовим перекладом, наприклад: *glass ceiling* – «скляна стеля» (формально не позначені бар'єри, що перешкоджають кар'єрному зростанню представників соціальних груп, які зазнають дискримінації), *gliding schedule* – «ковзаючий графік» (різновид гнучкої системи робочого часу, при якій працівник може виби-

рати час початку роботи в межах певного інтервалу, а час завершення роботи визначається як час її початку плюс кількість годин, які працівник має щодня відпрацьовувати), *golden hello* – «золоте привітання» (разова винагорода для залучення або переманювання особливо корисного співробітника з однієї фірми в іншу).

**Висновки і пропозиції.** Отже, при передачі англійських термінів менеджменту на українську мову найпродуктивнішими виявилися такі способи перекладу: переклад за допомогою лек-

сичного еквіваленту, транскрибування, транслітерація, калькування, експлікація. Результати дослідження підтверджуються укладанням англо-українсько-російського словника із менеджменту й економіки праці [12]. Отримані результати не вичерпують порушеної в цій статті проблематики. Перспектива дальших досліджень вбачається у практичному застосуванні зазначених способів перекладу при передачі англійських термінів менеджменту на українську мову та дослідження інших перекладацьких способів та прийомів.

## Список літератури:

1. Білозерська Л. П. Термінологія та переклад: навч. посібник для студ. філол. напряму підготовки / Л. П. Білозерська, Н. В. Возненко, С. В. Радецька. Вінниця: Нова книга, 2010. – 232 с.
2. Винокур Г. О. О некоторых явлениях словообразования в русской технической терминологии / Г. О. Винокур // Труды МИФЛИ. – М.: Наука, 1939. – Т. 5. – С. 3-54.
3. Гречко В. А. Теория языкознания: учеб. пособие / В. А. Гречко. – М.: Высшая школа, 2003. – 375 с.
4. Даниленко В. П. Русская терминология: Опыт лингвистического описания / В. П. Даниленко. – М.: Наука, 1977. – 246 с.
5. Д'яков А. С. Основи термінології: Семантичний та соціолінгвістичний аспект / А. С. Д'яков, Т. Р. Кияк, З. Б. Куделько. – К.: КМ Academia, 2000. – 218 с.
6. Кияк Т. Р. Лингвистические аспекты терминоведения / Т. Р. Кияк. – К.: УМК ВО Украины, 1989. – 104 с.
7. Лейчик В. М. Проблемы отечественного терминоведения в конце XX века / В. М. Лейчик // Вопр. филологии. – 2000. – № 2. – С. 63-73.
8. Лотте Д. С. Основы построения научно-технической терминологии / Д. С. Лотте; под ред. акад. И. Н. Артоблевского. – М.: Издательство АН СССР, 1961. – 158 с.
9. Махачашвілі Р. К. Лінгвістичні параметри інновацій англійської мови в техносфері сучасного буття: [монографія] / Р. К. Махачашвілі. – Запоріжжя: Запорізький національний університет, 2008. – 202 с.
10. Скороходько Е. Ф. Термін у науковому тексті (до створення терміноцентричної теорії наукового дискурсу) / Е. Ф. Скороходько. – К.: Логос, 2006. – 99 с.
11. Суперанская А. В. Общая терминология: терминологическая деятельность / А. В. Суперанская, Н. В. Подольская, Н. В. Васильева. – М.: Едиториал УРСС, 2009. – 248 с.
12. Сухачова Н. С. Англо-українсько-російський словник із менеджменту й економіки праці для студентів / ПУЕТ, уклад. Н. С. Сухачова. – Полтава: ПУЕТ, 2017. – 295 с. – Текст: англ., укр., рос. <http://catalog.puet.edu.ua/oracunicode/>.
13. Longman Dictionary of Contemporary English: with New Words Supplement. – Barcelona: Pearson Edition Limited, 2001. – 1691 p.

**Сухачева Н.С.**

Полтавский университет экономики и торговли

## ОСОБЕННОСТИ ПЕРЕВОДА ТЕРМИНОВ АНГЛОЯЗЫЧНОЙ ТЕРМИНОСИСТЕМЫ МЕНЕДЖМЕНТА

### Аннотация

В статье рассмотрено онтологию понятия термин. Сделана попытка дать определение термина учитывая существующие теории терминоведения. Охарактеризованы основные способы перевода терминов англоязычной терминосистемы менеджмента. Обнаружено, что самым распространенным способом перевода англоязычных терминов менеджмента является перевод с помощью лексического эквивалента. Исследовано другие способы перевода: транскрибирование, транслитерацию, калькирование, экспликацию.

**Ключевые слова:** калькирование, лексический эквивалент, способ перевода, термин, транслитерация, транскрибирование, экспликация.

Sukhachova N.S.

Poltava University of Economics and Trade

## PECULIARITIES OF THE ENGLISH TERMINOLOGICAL SYSTEM OF MANAGEMENT TERMS TRANSLATION

### Summary

This paper discusses ontology of the concept term. Taking into account existing theories of terminology an attempt to give the definition of term is made. The main methods of translation of terms of the English terminological system of management are described. It is discovered that the most widespread method of translation of terms of the English terminological system of management is translation by means of lexical equivalent. Another translation methods such as transcription, transliteration, calque translation, descriptive translation are studied.

**Keywords:** calque, descriptive translation, lexical equivalent, term, transcription, translation method, transliteration.

УДК 811

## ОСОБЛИВОСТІ МОВНОЇ РЕПРЕЗЕНТАЦІЇ НЕОЛОГІЗМІВ СФЕРИ «НАУКА»

Федорова Ю.Г.

Маріупольський державний університет

Овчаренко Д.І.

«Маріупольський технічний ліцей»

Маріупольської міської ради Донецької області

У статті досліджено неологізми в англійській мові, які виникли на початку XXI століття у зв'язку з розвитком науково-технічного прогресу. Особливу увагу в дослідженні було приділено аналізу неологізмів сфери «НАУКА», їх структурним та семантичним особливостям. Проведена розвідка вказує на перспективність вивчення неологізмів сфери «НАУКА», а саме галузь науки – Біотехнології. Завдяки стрімкому розвитку саме ця галузь науки може сприяти появі нових термінів, які будуть поширюватися та набувати статусу неологізмів. Саме ці неологізми сфери «НАУКА» можуть бути найбільш перспективними для подальших досліджень в лінгвістиці.

**Ключові слова:** неологізм, наука, науково-технічний прогрес, структурно-семантичні особливості, морфологічна структура.

**Постановка проблеми.** Вивчення іноземних мов є найголовнішим засобом залучення особистості до джерел національної духовності, до культурних вершин народів світу. Ґрунтовне знання мови (зокрема, англійської) неможливе без розуміння її нових слів. Саме неологізми презентують практично весь інноваційний потенціал та новітні технології сьогодення. **Актуальність дослідження** зумовлена зростанням ролі неологізмів у житті сучасної людини та розвитком науково-технічного прогресу. Наукові інновації призводять до індивідуалізації та оригінальності нових слів в англійськомовному соціумі, які репрезентуються в сучасні неологізми.

За умов швидкого прогресу та суспільно-політичних змін у світі прискорюється поява неологізмів, які відображають ці зміни. Кожне нове слово може означати як нові явища, так і нові підходи до вже існуючих реалій чи подій минулого. Неологізми є своєрідним віддзеркаленням змін. Неологізми, у якості своєрідних показників «новацій», характеризують кожну конкретну історичну епоху з точки зору нових реалій. Тому є логічним припущення, що кількість неологізмів в окремих сферах діяльності відображає ін-

тенсивність розвитку наукової думки в різних сферах науки.

**Аналіз останніх досліджень і публікацій.** В Україні проблемою дослідження неологізмів займалися такі вчені І. В. Андрусак, О. Л. Гармаш, С. М. Єнікеева, Ю. А. Зацний. Різні аспекти неологізмів висвітлювались в наукових працях таких відомих зарубіжних учених, як В. І. Заботкіна, О. Г. Ликова, П. Гілберт. Як відзначено вченими, неологізми – це складний процес лексичної номінації, у якій семантична структура неологізмів та прагматичне навантаження, класифікація та способи фіксації в словниках привертала увагу багатьох лінгвістів. Саме у лінгвістичних дослідженнях на часі простежується інтерес до вивчення сучасних неологізмів у зв'язку з науково-технічним прогресом початку XXI століття.

**Виділення невирішених раніше частин загальної проблеми.** Неологія – галузь науки, яка дотепер не отримала повного та всебічного висвітлення лінгвістами. Недостатня кількість уваги приділяється неологізмам сфери «НАУКА», тому саме цей факт пояснює актуальність цього дослідження.

**Мета статті.** Метою даного дослідження є аналіз неологізмів в англійській мові сфери

«НАУКА», які виникли на початку ХХІ століття в зв'язку з розвитком науково-технічного прогресу. Реалізація поставленої мети передбачає розв'язання таких завдань:

1. Виявлення найпоширеніших моделей їх утворення;

2. Структурно-семантичні особливості неологізмів сфери «НАУКА».

**Виклад основного матеріалу.** Словниковий склад англійської мови неупинно зростає. Лексика дуже швидко реагує на всі зміни в суспільстві та культурі, економіці та техніці, медицині та біології, у інших сферах життя людства. Саме в лексиці виникають нові лексичні одиниці. Та найчастіше це багатогранний та складний процес перетворення лексичної одиниці в одиницю з новим змістом та в новій формі. Цей процес ще називають «зміною лексичних парадигм» [3, с. 87]. Найпростіша дефініція неологізму – (грецьк. *néos* – новий та *lógos* – слово) слово або словосполучення, поява яких зумовлена мовними потребами. Однак попри простоту, ця дефініція не є стовідсотково коректною, оскільки всі «нові слова» об'єктивно відрізняються за своєю природою. Неологізми в англійській філології дотепер не отримали повного й всебічного системного висвітлення лінгвістами. Аналіз лексичного складу сучасної англійської мови надає можливість встановити тенденції номінативних процесів, виявити стандартні й нестандартні засоби створення неологізмів і okazіоналізмів, продуктивність одних і непродуктивність інших способів номінації, дати кількісно-якісну характеристику досліджуваних одиниць, застосувати польовий підхід до новоутворень англійської мови. Поява нових слів та необхідність їх опису в словникових довідниках призвела до появи неології – науки про неологізми.

Виникнення та збагачення лексичного складу сучасної англійської мови завжди було в центрі уваги вчених. Як зазначає учений Ю. А. Зацний, «...темпи збагачення словникового складу англійської мови на початку нового сторіччя свідчить, наприклад, той факт, що тільки за січень 2002 року редакційна колегія словника Collins Gem English Pocket Dictionary зареєструвала 140 неологізмів» [4, с. 9]. Якщо узагальнити визначення неологізму різними дослідниками, то можна виділити два основні підходи:

1. Неологізми в якості новостворених синонімів до існуючих понять. У цьому тлумаченні неологізми додають конотативні елементи (відтінки значення) до вже існуючих лексичних одиниць, таким чином привертаючи увагу реципієнта до оцінного або іншого відтінку значення.

2. Новоутворення, створене на основі існуючого мовного матеріалу (тобто з існуючих лексем) за всіма правилами словотворення. Такий вираз часто називає нові реалії, відсутні в словнику широкого загалу.

Лінгвіст Ю. А. Зацний стверджує: «...важливим для дослідників процесів є процес збагачення словникового складу. А саме поняття «неологізма» як інновації. Виникає необхідність уточнення цього поняття. Визначення неологізмів як слів або зворотів, що створені для позначення нового (раніше відомого) предмета або для вираження нового поняття, не можна вважати вичерпним, оскільки таке визначення включає не всі різно-

види інновацій. Використання інших критеріїв (денотативного, стилістичного, лексикографічного) також не охоплює всіх неологізмів» [4, с. 5].

На думку О. О. Селіванової: «Неологізм – слово чи сполука, використані мовою в певний період на позначення нового або вже наявного поняття в новому значенні й усвідомлюється носіями мови» [6, с. 43].

Причиною виникнення неологізмів, насамперед, є науково-технічний прогрес. Висока «неогенність» ХХ століття, «неологічний бум», активізація уваги з боку мовознавців до проблем нових явищ зумовили створення особливої галузі лінгвістики – неології [2, с. 37]. Інновації в сфері науки призводять до індивідуалізації та оригінальності нових слів. Потім слово проходить декілька стадій: прийняття в мовному соціумі, закріплення в лексикології чи словниковому довіднику неологізмів. Кінцева стадія – це вживання неологізмів в англійськомовному соціумі з трактуванням єдиного поняття змісту.

На основі теоретичного опрацювання наукової літератури дійшли до власного визначення поняття. Неологізм – це нове слово, яке увійшло в словниковий склад для визначення нового явища, або слово, яке вже існувало в словнику, але набуло нового значення, при тому це значення визнається більшістю носіїв мови.

Значна кількість нових поповнень в словниках за останні десятиріччя дає можливість виділити окремі типи неологізмів та здійснити їх класифікацію. Мовознавці пропонують різні підходи до класифікації неологізмів. Основна класифікація, котру всі вчені беруть за основу, є класифікація згідно з способом створення неологізмів, яку сформулювала В. І. Заботкіна: фонологічна, запозичення, семантична, синтаксичні [3, с. 57].

Фонологічні неологізми – неологізми, які утворилися з окремих звуків. Вони можуть бути утворені також від слів, які утворилися від вигуків.

Запозичення – спосіб творення неологізмів завдяки іншим мовам. Англійськомовний соціум поповнюється емігрантами із своєю рідною мовою, які й приносять запозичення у вигляді неологізмів до англійської мови.

Семантичними неологізмами вважаються слова, які вже існували в мові, але в якийсь історичний момент набули нового значення. Як правило, цей процес відбувається двома шляхами:

– набувають нового значення, втрачаючи своє традиційне значення;

– смислова структура слова доповнюється новим варіантом, окрім уже існуючих [1, с. 87].

Синтаксичний спосіб творення неологізмів створюється шляхом комбінації існуючих у мові знаків (словотворення та словосполучення). Даний тип неологізмів виділяють як морфологічний [3, с. 66]. Такі неологізми формуються з існуючих морфем за певними моделями. Серед шляхів словотворення виділяють афіксацію, словоскладання, конверсію, телескопію, скорочення у вигляді аббревіації та акронімізації.

Задля нашого дослідження на базі вивченого теоретичного матеріалу було використано класифікацію неологізмів сфери «НАУКА» за морфологічною структурою. Матеріалом дослідження слугували отримані методом суцільної вибірки 243 неологізми англійської мови. Корпус



дослідження визначався за словником «Інновації у словниковому складі англійської мови початку XXI століття» Ю. А. Зацного [4]. Кількісні дані, отримані в результаті аналізу неологізмів сфери «НАУКА», узагальнені в табл. 1.

Таблиця 1

## Структура неологізмів сфери «НАУКА»

Структура неологізмів	К-сть	%
Афіксація	118	48,56
Словоскладання	89	36,63
Телескопія	29	11,93
Абревіація	7	2,88
Всього	243	100

На основі отриманих у результаті аналізу кількісних даних майже половина неологізмів, а це 48,56% у нашому дослідженні, утворені за допомогою афіксації. Найбільш продуктивними суфіксами є **-ation** (*decarbonisation, mycoremediation, hydrodeprivation*), **-ist/ism** (*bioterrorist, transhumanism, cyberterrorism, surgicalist, neuroeconomist, ecoterrorist, ecoterrorism, cyberjournalism*), **-ics** (*neuroeconomics, prebiotics, cyberethics, bioinformatics, biorobotics, bionomics*).

У свою чергу, найбільш продуктивні префікси – це **bio-** (*bioterror, biomimetic, biopharming, biohackerdom, bioweapons, biocluster, biofraud, biostitute*), **eco-** (*ecothermology, ecothermophobia, ecothermorati, eco-anxiety, eco-efficiency, ecoguard*), **cyber-** (*cybercorp, cyberchondria, cyberhacking, cyberography, cybersurfer*), **neuro-** (*neuro-myth, neuroscience, neuroeconomics, neurotechnology, neuromarketing, neuroethicist, neurotheology*).

Їх використання пояснюється екстралінгвістичними факторами. Саме через бурхливий розвиток науки і техніки в останнє десятиріччя почали відбуватися зміни в науково-технічній термінології. У свою чергу це призвело до того, що компоненти цих термінів почали частіше вживатися в таких науках як *Екологія* та *Біотехнологія*. Велика кількість префіксів **bio-** та **eco-**, суфіксів **-ation**, **-ist/ism**, **-ics** зумовлена тим, що природничі науки продовжують свій неспинний розвиток. Префікс **cyber-** орієнтований на розвиток *ІТ-технологій*, які теж відіграють велику роль у житті людей та використовуються в різноманітних галузях науки.

Не менш активним способом словотворення неологізмів є словоскладання. Даний спосіб у нашому аналізі наведений у кількості 89 одиниць, що становить 36,63% від загальної кількості. Моделі творення складних неологізмів: **greenwashing** – процес фальсифікації заходів по збереженню довкілля. **Good-for-you bacteria** – корисні для здоров'я бактерії. **Crimeware** – комп'ютерна програма, яка виявляє викрадачів інформації, шахраїв.

Шляхом телескопії утворилися 29 неологізмів, що становить 11,93% від загальної кількості. Телескопічне словотворення неологізмів – це злиття або спрощення. Телескопія – це складання двох основ, у результаті чого неможливо встановити, до якого компоненту телескопного слова відноситься загальний компонент, коли нова одиниця лексики виникає з двох слів або з одного повного і частини іншого слова. Згідно з нашою емпіричною вибіркою, серед неологізмів, які

утворені шляхом телескопії, виділяються такі неологізми, як **ecolonomics** (*ecology + economics*), **agbiotech** (*agricultural + biotechnology*), **feebate** (*fee + rebate*), **reprogenetics** (*reproductive + genetics*), **freegan** (*free + vegan*).

У нашому дослідженні абревіація становить лише сім одиниць, що складає 2,88% від загальної кількості. Абревіація – це самостійні ініціальні скорочення та скорочення із додаванням суфіксів або вже існуючих слів, наприклад: **GMO**, **CAPPS II** (*Computer Assisted Passenger Pre-screening System*), **A.I.-ism**, **GM farming**, **DNA fingerprint**, **GM nation ma AIQ** (*AI – artificial intelligence + IQ*).

Проаналізувавши базу нашого дослідницького матеріалу, виявили, що головними способами утворення неологізмів є афіксація та словоскладання. Серед афіксації найбільш продуктивними суфіксами є **-ation**, **-ist**, **-ism**, **-ics**, а префіксами **bio-**, **eco-**, **cyber-**, **neuro**. Даний висновок збігається з твердженнями таких вчених як О. Л. Гармаш, С. М. Єнікієва, Ю. А. Зацний.

Як зазначено раніше, на базі вивченого теоретичного та практичного матеріалу було розроблено власну класифікацію згідно з якою неологізми в сфері «НАУКА» розподілили на групи. Вони були розподілені за ієрархічно-кількісною структурою, за основу якої було взято мовну репрезентацію з цих галузей наук. Кількісна характеристика неологізмів, розподілених за сферами «НАУКА», наведена в табл. 2.

Таблиця 2

## Класифікація неологізмів в сфері «НАУКА»

Галузі науки	К-сть	%
1. Екологія	68	27,98
2. Біологія та Медицина	45	18,52
3. ІТ-технології	40	16,46
4. Біотехнологія	39	16,05
5. Мікробіологія	29	11,93
6. Інші види наук	22	9,06
Всього	243	100

Аналіз матеріалу дослідження свідчить про те, що найбільш чисельною групою неологізмів є галузь науки, пов'язана з *Екологією*. Вона представлена в кількості 68 одиниць неологізмів, що становить 27,98% від загальної кількості досліджених нами неологізмів. Це зумовлено, по-перше, тим, що екологія, як галузь науки, стрімко розвивається завдяки прогресу в сучасному суспільстві. Людство стурбоване станом навколишнього середовища та негативними техногенними факторами, які шкодять довкіллю. Саме тому найбільше уваги приділяється вивченню таких проблем, як вирубка лісів **antideforestationist** – особа, яка виступає проти вирубування лісів, забруднення атмосфери та навколишнього середовища хімікатами та отруйними речовинами. **Chemigation** – застосування пестицидів, міндобрив у сільському господарстві, зміни клімату, **ecothermology** – наука, яка вивчає причини й наслідки процесу глобального потепління. Більша увага приділяється боротьбі за чисте довкілля: **decarbonisation** – поліпшення довкілля шляхом зменшення кількості викидів вуглекислого газу та використання екологічно-безпечних засобів; **freedom car** – автомобіль, що працює на водороді.

Другою найчисельнішою групою нашого дослідження є *Біологія та Медицина*, які представлені в кількості 45 одиниць, що становить 18,52% від загальної кількості. Біологія та Медицина – дві галузі науки нерозривно пов'язані між собою та мають дуже велику практичну цінність для людства. Вивчення цих галузей пов'язано з поширенням нових захворювань, які вимагають детального дослідження та лікування. Багато уваги приділяється вивченню генетичного коду людини або тварини **carbon copy** – генетична копія певної тварини або людини, вивченню кількості біологічних видів, **megadiverse** – з великою кількістю і розмаїттям біологічних видів, **nutraceutical** – 1) фармацевтичний продукт, який має ще й поживну цінність; 2) їжа, корисність якої підсилена фармацевтичними інгредієнтами, **scar management** – техніка повної чи часткової ліквідації шрамів від хірургічних розрізів, поранень, опіків.

Не підлягає сумніву важливість *IT-технологій*. Суспільство стало заручником інтернет глобалізації. Це віддзеркалилось у нашому дослідженні, у якому група неологізмів, представлена новітніми комп'ютерними технологіями, посіла третє місце. Найчастіше IT-технології використовуються для створення роботів для різноманітних цілей: **nursebot** – робот-нянька, робот-медсестра, **urbot** – робот, якого можна використовували під час війни в підземних комунікаціях міст для розмінування, виявлення біологічної і хімічної зброї. Крім того, особливого розвитку набуває комп'ютерне хакерство, **cyberhacking** – комп'ютерне хакерство, або злочин **cybercriminal** – особа, яка здійснює злочини з допомогою комп'ютерної техніки. Саме через це потрібно слідкувати за IT-безпекою в різних галузях науки, де використовується система зберігання, накопичування, розповсюдження та доступу до цієї інформації. Прикладом таких неологізмів є **cybersecurity** – безпека від нападів на інформаційні, комп'ютерні системи. **Cybercop** – спеціальна інституція (орган, відділ), яка здійснює контроль за поширенням інформації через Інтернет.

Четверте місце посіла галузь науки *Біотехнологія*, чисельністю в 39 одиниць, що становить 16,05%. Ця група представлена неологізмами, що відносяться до біотехнологічних процесів та перетворень. Згідно з нашою емпіричною вибіркою, ця нова галузь науки посіла лише четверте місце, але це не означає, що вона є найменш вживаною. Технології постійно та швидко розвиваються та поєднуються з галузями екології та біології **biodiesel** – біодизельне пальне (виготовлене з певних рослин. **Bionic technology** – «біонна техніка» (дає можливість створення «мозкових імплантатів» для відновлення зору сліпим і рухових здатностей паралізованим людям), **biopharmaceuticals** – «біофармацевтичні засоби», ліки, одержані від звичайних домашніх тварин за допомогою генної інженерії, **pharm** – одержувати медично активні речовини (ліки) з тварин, створених шляхом біотехнологій, та іншими. Це призводить до появи нових термінів, які вважаються неологізмами.

Група неологізмів, яка пов'язана з наукою *Мікробіологія*, становить 11,93% (29 одиниць). На прикладі цієї галузі ми маємо можливість дослідити, що розвиток науки може не тільки допомагати людству, а й знищити його. Яскравим при-

кладом цього є неологізми, які з'явилися завдяки розповсюдженню синтетичних вірусів, бактерій або виразок. Через це з'являються такі поняття як «біотероризм» та «біологічна зброя». Яскраві приклади: **anthrax letter** – лист, у якому міститься порошок з бактеріями сибірської виразки, **bioterror** – «біологічний терор» (проявляється в застосуванні методів і засобів ведення біологічної війни, зокрема розповсюдження інфекційних хвороб), **ethnic bomb** – біологічна (генна) зброя, здатна практично цілком стерти з лиця землі певну расу або етнічну групу та **superbug** – штучно добутий вірус, який надзвичайно стійкий до антибіотиків. «*Bio-engineered superbug stirs debate*». Проте, існують можливості знищення цих небезпечних вірусів або бактерій, такі як щеплення, **anthrax shot** – щеплення проти сибірської виразки.

Остання група – це група неологізмів, які представлені в кількості всього 22 одиниць, що становить 9,06%. Вона склалася із неологізмів, які відносяться до різних галузей наук, але попри це вони також залишаються важливими та мають практичну цінність. Наприклад, **deb-tology** – розділ науки, яка займається вивченням причин виникнення, механізмом запобігання та ліквідації несплати боргів. **Neurotheology** – наукове дослідження релігійного, духовного відчуття, та **neuromarketing** – «нейромаркетинг» – наукові дослідження та експерименти з практичного застосування розумових здібностей людини для покращення маркетингу.

**Висновки і пропозиції.** 1. Неологізми – достатньо нова гілка в англійській філології, вона виникає та поширюється завдяки науково-технічному прогресу. Саме вони є важливим засобом репрезентування наукових термінів у навколишньому світі. У сучасній лінгвістиці вони не отримали повного й всебічного системного висвітлення лінгвістами. Результатом дослідження є проаналізовані підходи видатних учених-лінгвістів до визначення поняття неологізма та наше власне визначення як уточнююче: неологізм – це нове слово, яке увійшло в словниковий склад для визначення нового явища, або слово, яке вже існувало в словнику, але набуло нового значення, при тому це значення визнається більшістю носіїв мови.

2. Значна кількість нових поповнень в словниках за останні десятиліття надає можливість виділення окремих типів неологізмів та їх класифікацій. Мовознавці пропонують різні підходи до класифікації неологізмів. Отже, проаналізувавши наукові джерела, можна зробити висновок, що більш продуктивним способом словотворення неологізмів є неологізми, утворені морфологічним способом. В основі якого виділяють афіксацію, словоскладання, конверсію, телескопію, скорочення у вигляді аббревіації та акронімізації. Розглянувши всі теоретичні засади класифікації неологізмів, дійшли до висновку, що в основі всіх способів утворення неологізмів діє принцип «економії мови», коли нові слова стають більш інформативно повними, ніж їхні вхідні, набуваючи нового семантичного значення.

3. Дослідивши фактичний матеріал та зробивши аналіз за способом створення неологізмів у сфері «НАУКА», виявили, що найбільш продуктивним способом творення серед неологізмів є:

– афіксація (вербалізуються 48,56%, що становить 118 неологізмів від загальної кількості). Найбільш продуктивні префікси **bio-, eco-, cyber-, super-, neuro** та суфікси **-y, -tion, -ist, -ism, -ics**;

– словоскладання (вербалізуються 36,63%, що становить 89 неологізмів від загальної кількості).

4. Грунтуючись на практичному матеріалі, була складена власна класифікація. Ядерну позицію займають 4 найбільші групи серед неологізмів у сфері «НАУКА»:

– *Екологія* (вербалізуються 27,98%, що становить 68 неологізмів);

– *Біологія та Медицина* (вербалізуються 18,52%, що становить 45 неологізмів);

– *ІТ-технології* (вербалізуються 16,46%, що становить 40 неологізмів);

– *Біотехнології* (вербалізуються 16,05%, що становить 39 неологізмів).

**Перспективи подальших досліджень.** Біотехнології – це галузь науки, яка посіла четверте місце в проведеному дослідженні. Проте це не

означає, що ця група неологізмів сфери «НАУКА» є найменш вживаною. Зазначена галузь науки набула найбільш стрімкого розвитку в період з 2000 року по теперішній час та буде не менш стрімко розвиватися в майбутньому. Також необхідно зазначити, що у нашому дослідженні використовувався словник неологізмів, автором якого є Зацний Ю.А. Вважаємо доцільним зробити припущення, що саме це вплинуло на чисельність неологізмів даної галузі науки, які були представлені в емпіричній базі нашого дослідження. Саме неологізми сфери Біотехнології допоможуть людству вирішити такі завдання: розробка біотехнологічних пристроїв для збереження довкілля, виробництво синтетичних продуктів харчування для запобігання голоду у всесвіті, розробка нових ліків та імплантів, які можуть покращити або збільшити тривалість життя людства. Проведена розвідка має перспективи подальшого дослідження неологізмів в англійській мові та може бути найбільш корисною саме в цій галузі науки.

### Список літератури:

1. Арнольд И. В. Лексикология современного английского языка: учебник / И. В. Арнольд. – 3-е изд. перераб. доп. – М.: Высш. шк., 1986. – 295 с.
2. Гак В. Г. О современной французской неологии / В. Г. Гак // Новые слова и словари новых слов. – Л.: Наука, 1978. – С. 37.
3. Заботкина В. И. Новая лексика современного английского языка / В. И. Заботкина. – М.: Высш. шк., 1989. – 126 с.
4. Зацний Ю. А. Інновації у словниковому складі англійської мови початку XXI століття: англо-український словник: словн. неологізмів / Ю. А. Зацний, А. В. Янков. – Вінниця: Нова кн., 2008. – 360 с.
5. Лыков А. Г. Можно ли окказиональное слово назвать неологизмом? / А. Г. Лыков // ИЯШ. – 1972. – № 2. – С. 43.
6. Селіванова О. Сучасна лінгвістика: термінологічна енциклопедія / О. Селіванова. – Полтава: Довкілля. – К, 2006. – 712 с.

**Федорова Ю.Г.**

Мариупольский государственный университет

**Овчаренко Д.И.**

«Мариупольский технический лицей»

Мариупольского городского совета Донецкой области

## ОСОБЕННОСТИ ЯЗЫКОВОЙ РЕПРЕЗЕНТАЦИИ НЕОЛОГИЗМОВ СФЕРЫ «НАУКА»

### Аннотация

В статье исследованы неологизмы английского языка, которые возникли в начале XXI века в связи с развитием научно-технического прогресса. Особое внимание в исследовании уделялось анализу неологизмов сферы «НАУКА», их структурным и семантическим особенностям. Проведенный анализ указывает на перспективность изучения неологизмов сферы «НАУКА», а именно отрасль науки – биотехнологии. Благодаря стремительному развитию именно эта отрасль науки может способствовать появлению новых терминов, которые могут приобретать статус неологизмов. Именно эти неологизмы сферы «НАУКА» могут быть наиболее перспективными для дальнейших исследований в лингвистике.

**Ключевые слова:** неологизм, наука, научно-технический прогресс, структурно-семантические особенности, морфологическая структура.

**Fedorova Yu.G.**

Mariupol State University

**Ovcharenko D.I.**

Mariupol Technical Lyceum

of Mariupol City Council of Donetsk Region

## THE PECULIARITIES OF LANGUAGE REPRESENTATION OF NEOLOGISMS IN THE FIELD OF SCIENCE

### Summary

The article studies the neologisms in the English language that appeared at the beginning of the 21st century in connection with the development of scientific and technological progress. Particular attention was paid to the analysis of neologisms in the field of SCIENCE, to their structural and semantic features. The analysis shows the prospects of studying neologisms in the field of SCIENCE, namely Biotechnology. Thanks to rapid development, this field of science can contribute to the emergence of new terms that can acquire the status of neologisms. These neologisms in the field of SCIENCE can be the most perspective for further studies in linguistics.

**Keywords:** neologism, science, science and technology progress, structural semantics, morphological structure.

УДК 811.111'25:651.926

## ТРУДНОЩІ ПЕРЕКЛАДУ ЮРИДИЧНИХ ТЕРМІНІВ АНГЛІЙСЬКОЇ МОВИ

**Шумило І.І., Карпушина М.Г.**

Національна академія Державної прикордонної служби України

У статті розглянуто особливості перекладу юридичної термінології. Здійснено аналіз джерел та типів юридичних термінів англійської мови. Окреслено основні перекладацькі труднощі, які можуть виникати під час роботи з юридичними документами. Проаналізовано лексичні та граматичні трансформації, які використовуються під час перекладу термінів.

**Ключові слова:** юридична термінологія, термін, юридична терміносистема, переклад, юридичний переклад.

**Постановка проблеми.** Сучасний стан розвитку суспільства та інтеграція країн з різними правовими системами в світову спільноту піднімає питання важливості знання юридичної термінології, яка відображає правові поняття, не тільки юристами, а й перекладачами. Зважаючи на відмінності у правовій системі України та англійської мови, перекладачу слід особливу увагу звертати на використання юридичних термінів у правовому контексті. Невірно перекладений юридичний документ, може призвести до непорозуміння, розриву договорів. Переклад юридичних текстів належить до актуальних проблем теорії та практики перекладу та вважається одним із найскладніших видів перекладу, що зумовлено не тільки вимогою щодо досконалого володіння термінологією, а й необхідністю розуміння мовних реалій носіїв мови.

З огляду на вище зазначене **метою статті** є визначення основних труднощів, які можуть виникати під час перекладу юридичних термінів з англійської мови на українську та навпаки.

**Аналіз останніх досліджень.** Як окремий вид фахового перекладознавства юридичний переклад почав виокремлюватися наприкінці 80-х – початку 90-х років ХХ ст. Проблемою юридичного перекладу останнім часом займалися такі науковці як С. Власенко, В. Карабан, Л. Черно-

ватий, В. Слепович, Е. Щепотіна та інші. Проте питання адекватності перекладу юридичних термінів потребує подальшого вивчення.

**Виклад основного матеріалу.** Юридичний переклад є одним із видів спеціального перекладу, об'єктом якого є передача засобами іншої мови правових письмових чи усних текстів. Юридичний переклад має ряд особливостей, з якими повинен бути обізнаним перекладач юридичного тексту, оскільки помилки у перекладі можуть призвести до конфлікту між сторонами юридичного дискурсу, судових позовів чи припинення співпраці. Цей тип перекладу не може бути здійснено без використання спеціальних пізнань у відповідній галузі права, без знання специфіки конкретного виду правовідносин [27, с. 12]. Перекладач повинен орієнтуватися у чинному законодавстві, а також володіти спеціальною лексикою і знати особливості використання іноземної юридичної термінології в конкретному контексті.

До особливостей юридичних текстів можна віднести вживання спеціальної юридичної лексики, основну частину якої складають юридичні терміни та реалії; загальнозвичайної лексики зі спеціальним вузькогалузевим значенням; скорочень, більшість яких зустрічається тільки в юридичних текстах; синонімів (парних та потрійних), що використовуються для позначення одного поняття

з метою уникнення двозначності; кліше та сталих виразів; запозичень з латинської та французької мов (які часто не перекладаються); слова давньоанглійського походження, які вийшли із загального вжитку; ідіоматичних виразів та фразеологічних сполучень, які не вживаються чи рідко вживаються в літературній мові.

Отже, термін – емоційне нейтральне слово чи словосполучення, яке вживається для точного вираження понять та назв предметів, має чітко визначену дефініцію. При перекладі юридичних термінів з англійської мови на українську важливе значення має взаємодія терміну з контекстом, завдяки чому виявляється значення терміну.

Так, наприклад переклад термінів *indemnity*, *to indemnify*, *guarantee*, *warranty* нерідко викликає труднощі в перекладі через їх велику контекстуальність. Перекладаються ці терміни просто як «компенсація збитку». Проте *indemnity* залежно від контексту може перекладатися «положення/норма/заява про звільнення від відповідальності / гарантія від виникнення матеріальної відповідальності / про гарантію компенсації виникнення шкоди/збитку» [3, с. 432]. Український термін «дієздатний» в деяких контекстах цілком адекватно може бути перекладено на англійську мову як (*legally*) *able / capable / competent*, «правоздатність» як *passive capacity*, а «дієздатність» – як *active capacity*. Правоздатність цілком передається також по контексту і термінами *ability / capacity act/to contract*, інколи навіть *legal*, а в деяких випадках – і як *capacity of corporations* (коли мова – про правоздатність юридичних осіб). Термін (*to*) *discharge* в англійському праві означає одночасно і «виконання», і «припинення» зобов'язань. Термін «рішення» може бути перекладеним *court/judicial decision* (судове рішення), інколи *judgment*, але воно може відповідати українському терміну «вирок» (у кримінальній справі). Вирок може також перекладатися і як *sentence*, а передумання йому в судовому процесі з присяжними, рішення присяжних буде *jury's verdict*, після якого суддя і визнає підсудного винним – це називається *conviction*, а потім засуджує його – це вже *sentencing*, або *handing down the sentence* [3, с. 433]. Як видно із наведених прикладів, перекладачу необхідно звертати особливу увагу на контекст вживання того чи іншого терміну, і лише тоді підбирати необхідний еквівалент мовою перекладу.

Існують вимоги щодо юридичних термінів, які перекладач має брати до уваги під час перекладу. Так, юридичний термін має:

- відповідати правилам і нормам відповідної мови;
- бути систематичним;
- відповідати конкретній дефініції, що орієнтована на відповідну концепцію;
- бути відносно незалежним від контексту;
- бути точним;
- бути лаконічним;
- бути виразно нейтральним [5, с. 56].

За словами Д. Мелінкоффа, англійська юридична термінологія характеризується «значно більшою різноманітністю спеціальних сфер застосування порівняно з іншими терміносистемами. Жанрове розмаїття обумовлене множинністю

джерел права й розвиненістю англосаксонської правової сім'ї, до якої зараховуються, передусім, правові системи Сполучених Штатів Америки та Великої Британії» [8, с. 106].

Унікальність англійської юридичної термінології полягає в активному її використанні в неспеціальній мові, приклади чого широко представлені в сучасній художній літературі, фільмах, текстах засобів масової інформації.

Для сучасної англійської юридичної лексикології характерною є подвійна мовна основа. Поряд із словами та виразами, які входять до національної мови, наявні терміни-слова та терміни-словосполучення, запозичені з класичних та сучасних європейських мов. Іншомовна лексика здійснювала значний вплив на формування англійської юридичної термінології в певні періоди її існування, що відображається у запозиченнях з французької та латинської мов, які і сьогодні широко використовуються у юридичній практиці.

В англійській мові терміни-слова і терміни-словосполучення, запозичені з інших мов, адаптують до правил термінотворення, які є властивими англійській мові. Один із способів творення нових термінів є зміна значення слів загальнолітературної мови і термінів, які запозичені із інших галузей науки й техніки.

Розрізняють наступні типи термінів:

- 1) прості, тобто такі, що складаються з одного слова (*bribe* – підкуп; *хабар*);
- 2) похідні – створені за допомогою суфіксів (*police* – охорона порядку, підтримання порядку), префіксів (*prolong* – подовжувати) або суфіксів і префіксів одночасно (*adventurism* – авантюризм, авантюриність);
- 3) складні – що складаються з двох слів і пишуться разом або через дефіс (*blacklist* – чорний список);
- 4) терміни-словосполучення – що включають кілька компонентів (*larceny of goods found* – привласнення знахідки).

Серед юридичних термінів переважають в основному терміни-словосполучення, основною ознакою яких є їх відтворюваність у професійній сфері вживання для вираження конкретного спеціального поняття та стійкість в межах певної терміносистеми.

Під час перекладу юридичного тексту постає проблема вибору адекватного відповідника в одній мові для іншої. На вибір варіанту перекладу впливає фактор наявності або відсутності еквіваленту в мові перекладу. При його існуванні, процедура зводиться до звичайної підстановки еквівалента, проте за його відсутності – до ретельного підбору одного з варіантних відповідників з урахуванням цілого ряду лінгвістичних і екстралінгвістичних факторів [2].

Еквівалентами вважають такі відповідності між словами двох мов, які є постійними, рівнозначними незалежно від контексту: *burglary* – крадіжка зі зломом, *white-collar crime* – злочин, вчинений службовцем, *injunction* – судова заборона, *affidavit* – письмове показання під присягою, *juvenile court* – суд у справах неповнолітніх, *copyright* – авторське право, *person* – особа, людина, *plaintiff* – позивач, *stranger* – незнайомець, іноземець, *probate law* – спадкове право, *corporal punishment* – тілесне покарання [7, с. 269].

До еквівалентів можна віднести і латинські вирази, які стали «крилатими» в багатьох мовах, у тому числі в українській і англійській. Наведемо декілька прикладів: *ab actu ad potentiam* – від дійсного до можливого, *de facto* – де-факто, на ділі, фактично; *sub crimine falsi* – під страхом обвинувачення у порушенні клятви; *act pro se* – діяти від власного імені; *res iudicata* – вирішена справа – юридичний прецедент, *facta notoria* – загальновідомі факти; *particeps criminis* – співучасник злочину; *ultra vires* – поза компетенцією.

Під час перекладу термінів права найбільш поширеними лексичними трансформаціями є:

- переклад за допомогою лексичного еквівалента, наприклад: *legal case* – судова справа, *forensic medical examination* – судово-медична експертиза, *common law* – загальне право, *family law* – сімейне право, *corporal punishment* – тілесне покарання; *assassin* – убивця);

- калькування – відтворення не звукового, а комбінаторного складу слова чи словосполучення, коли складові частини слова (морфеми) чи фрази (лексеми) перекладаються відповідними елементами мови, наприклад: *accomplice of attempt* – співучасник у замаху на життя; *according to law* – відповідно до закону, *multiple accredit* – множинне акредитування); *multiple accredit* – множинне акредитування);

- транскрибування – формальне відтворення вихідної лексичної одиниці за допомогою фонем мови перекладу, наприклад: *securutization*, *lex scripta* – писаний закон, *ultra vires* – поза компетенцією або за межами повноважень);

- транслітерація – формальне відтворення вихідної лексичної одиниці за допомогою алфавіту мови перекладу, наприклад: *solicitor* – солісітор, *barrister* – баррістер, *legitimism* – легітимізм, *vice-chancellor* – віце-канцлер, *viceconsul* – віце-консул);

- описовий переклад – це лексико-граматична трансформація, за якої лексична одиниця мови оригіналу замінюється словосполученням, яке дає її пояснення або визначення, наприклад: *official accusation* – офіційне звинувачення (у здійсненні злочину);

- приблизний переклад – переклад, за якого зберігається основне значення слова, проте в мові мети слово відрізняється від мови оригіналу лексичним фоном, наприклад: *police photographer* – судовий фотограф, *notary public* – державний нотаріус;

- переклад із допомогою аналога – одного із декількох можливих синонімів, наприклад: *claim* – позов; *праводомагання*; *претензія*; *вимога*, *notice* – попередження, повідомлення, заява, сповіщення, попереджати, заявляти сповіщати; *сповіщення про готовність судна до завантаження*; *notis*; *знання*, *обізнаність*;

- переклад шляхом створення неологізму, неологізм у юридичній лінгвістиці передбачає наявність слова чи словосполучення, якого не існує в правовій системі мови перекладу, наприклад: *stay-in* – пікетування; *has-been* – політичний діяч, який утратив свій вплив.

Часто трапляються випадки комбінування цих трансформацій у процесі перекладу однієї термінологічної одиниці. Через деякі розбіжності в граматичних, синтаксичних та морфологічних

будовах англійської й української мов дуже часто доводиться під час перекладу використовувати різноманітні трансформації.

Перетворення, що здійснюються в процесі перекладу, поділяються на чотири елементарні типи: 1) перестановка (*prosecutorial judgement* – рішення обвинувальної влади); 2) заміна (*Criminal Justice Act* – Закон «про кримінальне правосуддя»); 3) додавання (*citizen's arrest* – затримання правопорушника цивільною особою); 4) вилучення (*sea lawyer* – акула (спеціаліст із морського права)). Ці види перетворень можуть поєднуватися один з одним, набуваючи при цьому характеру складних, комплексних трансформацій. Дослідивши чотири види трансформацій, можна зробити висновки, що через стислість англійських термінів під час перекладу на українську мову найчастіше застосовується додавання, а найрідше – вилучення [7, с. 270].

Результати аналізу співвідношення способів перекладу, використаних при передачі простих термінів показав, що найпоширенішим способом виявився спосіб перенесення загальнозживаного значення (*accord* – угода, домовленість, згода, погодження; *accurate* – точний, правильний; *ретельний*); на другому місці – смисловий розвиток (*pardon* – помилування, амністія; прощення; *індульгенція*; *помилувати*, *амнітувати*; *прощати*, *вибачати*, *залишати без покарання*; *competent* – належний, законний, дієздатний, правоздатний); на третьому транскрибування; далі – адаптивне транскодування (*address* – адреса); на п'ятому – додавання; і останнє – транслітерація (*formalism* – формалізм).

Найпоширенішим способом перекладу складних термінів та термінів-словосполучень є калькування – (*belated opposition* – запізніле заперечення, запізнілий протест). Незначне місце посідають перестановка разом з додаванням слів (*visa abolition agreement* – угода про скасування візового режиму) та вилучення слів (*larceny of goods found* – привласнення знахідки).

Для комуніканта текст оригіналу та текст перекладу виступають як рівноправні форми одного повідомлення, вони рівноцінні в їхньому функціональному навантаженні. Тому для досягнення такої адекватності перекладач повинен володіти «юридичною грамотністю», причому як іноземною, так і рідною мовою [4, с. 45].

**Висновки з даного дослідження і перспективи.** З огляду на специфіку функціонування юридичної термінології, яка використовується фактично в усіх сферах життя, слова та словосполучення у перекладі з англійської на українську мову мають бути правильно відтворені особливо у законодавстві, оскільки вони регулюють правові відносини. Потреба у такому перекладі особливо актуальна, адже неправильно перекладений термін з однієї мови на іншу створює певні перешкоди у використанні іншомовного юридичного документа.

Переклад юридичного тексту викликає багато труднощів, пов'язаних із своєрідністю юридичної мови, лінгвокультурними розбіжностями мови оригіналу й мови перекладу, різницею в законодавчих системах та лінгвістичних традиціях країн, особливостями оформлення документів різного типу. Для правової термінології

характерним є безперервний розвиток, а тому подальші дослідження з цієї теми є продуктивними для всебічного та більш докладного вивчення аспектів перекладу юридичних термінів, що допоможуть уникнути помилок під час перекладу юридичних текстів.

### Список літератури:

1. Англо-український юридичний словник: Близько 75000 термінів / упоряд.: С. М. Андрианов та ін.; за ред. Л. І. Шевченко. – К.: Арії, 2007. – 552 с.
2. Вагапов А. С. Выбор адекватного лексико-фразеологического соответствия при переводе английских правоведческих текстов [Электронный ресурс] / А. С. Вагапов – Режим доступа до ресурсу: [http://zhurnal.lib.ru/w/wagapow\\_a\\_s/my-art.shtml](http://zhurnal.lib.ru/w/wagapow_a_s/my-art.shtml).
3. Бесараб Т. П. Особливості перекладу юридичної термінології США та Великобританії [Текст] / Бесараб Т. П., Павлюк М. М. // Сборники научных работ НТУ «ХПИ»: Проблеми та перспективи формування національної гуманітарно-технічної еліти № 28-НТУ «ХПИ», 2010. – С. 421-437.
4. Карабан В. І. Переклад англійської наукової і технічної літератури: Граматичні труднощі, лексичні, термінологічні та жанрово-стилістичні проблеми / В. І. Карабан. – Вінниця: Нова Книга, 2004. – 576 с.
5. Комисаров В. Н. Лингвистика перевода / В. Н. Комисаров. – М.: Международные отношения, 1980. – 167 с.
6. Чепурна О. В. Особливості методичної роботи над англійськими юридичними текстами у процесі перекладу [Електронний ресурс] / О. В. Чепурна // Вісник Дніпропетровського університету імені Альфреда Нобеля. Сер.: Філологічні науки. – 2013. – № 2. – С. 321-325. – Режим доступа: [http://nbuv.gov.ua/UJRN/vduerf\\_2013\\_2\\_46](http://nbuv.gov.ua/UJRN/vduerf_2013_2_46).
7. Шумило І. І. Особливості перекладу юридичних текстів / І. Шумило, Т. Сніца // Філологічний дискурс. – 2016. – Вип. 4. – С. 266-272.
8. Mellinkoff D. The Language of the Law / David Mellinkoff. – Boston: Little, Brown and Co, 1963. – 526 p.

**Шумило І.І., Карпушина М.Г.**

Национальная академия Государственной пограничной службы Украины

## ТРУДНОСТИ ПЕРЕВОДА ЮРИДИЧЕСКИХ ТЕРМИНОВ АНГЛИЙСКОГО ЯЗЫКА

### Аннотация

В статье рассмотрены особенности перевода юридической терминологии. Осуществлен анализ источников и типов юридических терминов английского языка. Определены основные переводческие трудности, которые могут возникнуть при работе с юридическими документами. Проанализированы лексические и грамматические трансформации, которые используются при переводе терминов.

**Ключевые слова:** юридическая терминология, термин, юридическая терминосистема, перевод, юридический перевод.

**Shumylo I.I., Karpushyna M.H.**

National Academy of the State Border Guard Service of Ukraine

## DIFFICULTIES OF THE LEGAL TERMS TRANSLATION OF THE ENGLISH LANGUAGE

### Summary

The article deals with peculiarities of the translation of legal terminology. The analysis of sources and types of legal terms of the English language is carried out. The main difficulties of legal documents' translation are outlined. The lexical and grammatical transformations that are used during the translation of terms are analyzed.

**Keywords:** legal terminology, term, legal terminology, translation, legal translation.

# ЮРИДИЧНІ НАУКИ

УДК 341

## МОРСЬКИЙ РОЗБІЙ, ПРОБЛЕМА В УКРАЇНІ ТА СВІТІ

Балашов Д.М.

Національний університет «Одеська морська академія»

У статті розглядається визначення поняття морського розбою, його відмінність та схожість із морським піратством. Проаналізовано головні проблеми морського розбою в Україні та світі. Визначено головні шляхи, щодо подолання даного злочину.

**Ключові слова:** морський розбій, морське піратство, співробітництво, відповідальність.

**Постановка проблеми.** Морський розбій – це одним з найдавніших злочинів в історії людства. У різних своїх формах прояву, даний злочин перетворився на одну з найнебезпечніших проблем сьогодення, проблему, яка викликає резонанс та увагу не лише окремого регіону, а усіх країн світу. Жодна країна не здатна в самоті вирішувати будь-які глобальні проблеми, саме тому, об'єднання спільних зусиль посідає перше місце на шляху протистояння незаконним актам, спрямованим на безпеку торговельного мореплавства.

**Аналіз останніх досліджень та публікацій.** Вивченням проблеми морського розбою та піратства у різний час приділяли увагу вітчизняні та зарубіжні вчені А.А. Купрій, Г.Г. Серєда, Ю.М. Панфілова, К.В. Пурінова, Ю.С. Ромашов, М.О. Будаков, О.М. Шемякін, В.М. Прусс, В.В. Демиденко.

**Виділення невирішених раніше частин проблеми.** Проблема злочинності на морі не дає спокою людству майже з того моменту, коли розпочався розвиток торговельного мореплавства. Нажаль, морський простір використовується не лише на благо людства, на сьогоднішній день у межах внутрішніх вод та світового океану все частіше відбуваються акти морського розбою та піратства, які представляють реальну небезпеку для мореплавства, й у першу чергу, для права кожної людини на життя, на волю і особисту недоторканність.

**Метою даної статті є:** дослідження такого злочину як морський розбій, аналіз головних проблем, та визначення засобів щодо протидії.

**Висвітлення основного матеріалу.** Задля того, щоби визначитися з усіма аспектами морського розбою, та визначити кроки протидії, по-перше потрібно з'ясувати, що саме підпадає під тлумачення морського розбою.

Слід зазначити, що саме визначення поняття морського розбою має купу розбіжностей, адже досить часто дослідники ототожнюють та розглядають даний злочин у контексті морського піратства або тероризму. Зокрема, у п. 2.2 Кодексу практики розслідування актів піратства та збройних пограбувань суден, прийнятого резолюцією ІМО А.922(22) від 29.11.2009, збройне пограбування суден означає будь-який інший незаконний акт насильства або затримання, або будь-який акт розкрадання або загроза такого, спрямований проти судна або проти людей або

майна, які перебувають на борту, який стався в межах дії національної юрисдикції держави [1].

Досить схоже тлумачення дає Ю.С. Ромашов: «Акт морського розбою (озброєного нападу на судно) – заборонені законодавством держави діяння, вчинені в їх територіальному морі і внутрішніх водах і здійснювані тими ж самими способами, та з цією самою метою, що і при актах піратства» [2, с. 15].

Таким чином, під актом морського розбою слід розуміти будь-який незаконний акт насильства або арешту, або будь-який акт грабежу або загрозу його застосування, крім акту піратства, що здійснюються з особистими цілями і спрямовані проти судна або проти осіб або майна на борту такого судна в межах внутрішніх вод держави, архіпелагу і територіального моря, або будь-який акт підбурювання або свідомого сприяння здійсненню будь-якого з перерахованих вище діянь.

В той час, як безпосередньо саме морське піратство регламентується низкою міжнародних нормативно-правових актів, а саме: Конвенція 1958 р. про відкрите море (ст. 15), Конвенція ООН з морського права 1982 р. (ст. 101), Конвенція про боротьбу з незаконними актами, спрямованими проти безпеки морського судноплавства 1988 року, Міжнародна конвенція про боротьбу із захопленням заручників і Конвенція Організації Об'єднаних Націй проти транснаціональної організованої злочинності 2000 г., а також у багатьох резолюціях та рекомендаціях ІМО та Міжнародного Морського Бюро [2, с. 26].

Наприклад, О.М. Шемякін визначає піратство – як незаконне захоплення, пограбування або потоплення торгових суден, що здійснюються у відкритому морі приватновласницьких або державними судами. Тобто це протиправні насильницькі дії, що здійснюються у відкритому морі і в іншому місці поза юрисдикцією будь-якої держави [3, с. 56].

Отже на підставі вищезазначеного, можемо встановити, що морський розбій та морське піратство злочини дуже схожі як за характером діяння, так і з його метою. У кожному конкретному випадку при кваліфікації таких актів необхідний аналіз вчиненого діяння, співвіднесення його з ознаками злочинів, закріплених в міжнародних договорах, а також з методами і, перш за все, з цілями, властивими морському розбою або піратству. Про ці злочини не можна говори-



ти як про одне й те ж, не дивлячись на те, що суспільно-небезпечне явище, яке вони несуть – одне й теж саме. Критерієм відміни є місце вчинення злочину, якщо місцем скоєння морського піратства є відкрите море поза юрисдикцією будь-якої держави, то місце скоєння морського розбою обов'язково є територіальні води будь-якої країни.

Іншою проблемою морського розбою – є питання співпраці держав між собою, з метою визначення єдиного кроку та комплексного запобіжного засобу протидії даному злочину.

Протягом приблизно століття, а саме починаючи з Першої і закінчуючи Другою світовою війною, а також включаючи весь період «холодної війни», локальні злочини на морі не давали про себе знати. Із закінченням «холодної війни», конкуренція на морі між основними її учасниками помітно ослабла. З цього моменту розпочався процес трансформації морської стратегії провідних морських держав, коли на перше місце стали виходити співпраця та взаємодія [4, с. 131].

Морські загрози локального характеру, зокрема такі як морський розбій підривають регіональну стабільність та при певних умовах можуть мати негативні наслідки глобального масштабу. Проте у напрямку співпраці є певна сукупність чинників, які стають перешкодою у майбутньому вдалому вирішенні проблеми морського розбою. Приймавши на себе зобов'язання співпрацювати у напрямку протидії та припинення актів озброєного нападу на судна, відповідно до Конвенції 1958 та 1982 року, держави передбачили універсальну юрисдикцію: право будь-якої держави захопити піратське судно або літальний апарат, заарештовувати присутніх на ньому осіб і захоплювати усе майно, що знаходиться на ньому. Обидві конвенції рекомендують компетентним судовим органам держави, в межах якої відбулося захоплення піратського судна або літального апарату, здійснювати розгляд цих злочинних актів та застосовувати до нього відповідні кримінальні санкції на основі свого внутрішньо-національного законодавства. Але законодавство багатьох країн, які є учасниками зазначених Конвенцій не мають у своєму внутрішньо-національному законодавстві такого визначення як морське піратство або морський розбій, застосовуючи у цьому випадку передбачені санкції за схожі злочини, такі як: бандитизм, грабіж, вбивство, захоплення заручників, тощо [4, с. 133].

Серед провідних спеціалістів та наукових видань існує думка про те, що співпраця держав органів, метою діяльності яких є розширення та поглиблення до проблеми охорони людського життя і майна на морі, виражається в розробці чотирьох основних груп документів:

1. Технічні стандарти, яким повинні задовольняти сучасні морські судна та інші об'єкти.

2. Місцеві та міжнародні правила, що регулюють безпечне плавання суден.

3. Правові та технічні норми, що дозволяють найкращим чином організувати пошук і порятунок людей і майна на морі.

4. Техніко-правові умови і заходу щодо запобігання забруднення морського середовища та зменшення наслідків аварійних розливів нафти та інших шкідливих речовин.

Комплексне бачення сучасної проблематики боротьби із піратством та морським розбоем стало основою не лише для доктринальних міжнародно-правових досліджень, але і до зовнішньополітичних ініціатив держав. Воно знайшло своє відображення в проекті Всеохоплюючої конвенції у боротьбі з актами піратства на морі, підготовленого Урядом України і запропонованого для розгляду державами-членами в ООН.

Інформаційна складова, що охоплює відповідну тематику співробітництва держав з протидії морському розбою піратству, охоплює основні види інформаційної діяльності держав. Враховуючи послідовність у проведенні інформаційних заходів можна виділити наступне:

1. Міждержавний обмін інформацією щодо заходів, які застосовуються для попередження здійснення актів морського озброєного нападу.

2. Надання інформації компетентній міжнародній організації щодо усіх випадків захоплення піратських суден в ході проведення державами відповідних анти-піратських заходів;

3. Міждержавний обмін інформацією щодо вилученого майна, що було отримано в результаті скоєння акту піратства.

4. Надання інформації про заходи, що застосовуються державами для попередження відмивання коштів, отриманих в результаті незаконної діяльності озброєних злочинних угруповань на морі.

Інформаційна складова займає важливе і особливе місце в комплексі запропонованих заходів, спрямованих на протидію морському розбою; інформаційне співробітництво держав передбачає використання основних інститутів міжнародного інформаційного права, зокрема надання, поширення і обмін інформацією; координація діяльності держав, як у окремих питаннях інформаційного міжнародного співробітництва так і у спільних питаннях протидії морському озброєному розбою передбачає широку участь міжнародних організацій.

В широкому комплексі заходів, пов'язаних з протидією морському розбою, особливе місце має зайняти інформаційна складова. Мова має йти про використання серед інших, інформаційних заходів в процесі вдосконалення міжнародно-правового механізму боротьби із актами морського розбою.

Узагальнюючи практику діяльності держав у зазначеній сфері, яка певною мірою є сукупністю заходів технічного, організаційного, соціального і правового характеру, можна зробити певний висновок, що соціально-правові заходи, а саме: запобігання протиправним діям, які направлені перш за все проти безпеки мореплавства, а також морське шахрайство, незаконний обіг наркотиків, работорівля, кіднепінг та радіопіратство тощо – є першорядними серед усіх заходів через те, що вони спрямовані на захист життя людини, що є головною цінністю відповідно до усіх міжнародних стандартів [5, с. 119].

Вивчаючи склади таких злочинів, як озброєний розбій, бандитизм, відмічаємо, що вони в цілому відповідають вимогам міжнародного законодавства з тією різницею, що такий злочин, як озброєний розбій є спеціальним за своїм об'єктом – безпека міжнародного судноплавства. Кожна держава повинна самостійно кваліфікувати злочини, що розглядаються, і самостійно

(в залежності від спеціальних цілей і характеристик) деталізувати достатньо широку сферу кваліфікації міжнародного злочину – озброєного розбою і розбіїшувати у певний розділ КК України відповідні даному складу злочини.

Залежно від конкретних характеристик під кваліфікацію міжнародних злочинів – озброєного розбою за КК України підпадають або розбії або бандитизм або пограбування. При визначених обставинах, зазначені склади злочинів важко розмежувати. Так, наприклад, якщо злочинна група має корисливий мотив, озброєна. З одного боку – корисливий мотив є одною з характеристик розбою, з іншого – озброєність групи є однією з характеристик бандитизму.

Таким чином, для безпечного та стабільного функціонування держав, які представляють собою складні соціальні системи, необхідний ефективний захист їхніх життєво важливих інтересів від різного характеру загроз, у тому числі і від загроз злочинів міжнародного характеру, таких як морський озброєний розбії та піратство. Забезпечення вказаного захисту, може бути досягнуто шляхом установаження нормами національного законодавства кримінально карних злочинів, склад яких відповідав би нормам міжнародних угод, обов'язковість яких надано Верховною Радою України, а також шляхом правильної кваліфікації злочинів, у контексті міжнародних угод та національного законодавства України – у цілому, і внутрішньо-національного законодавства України зокрема [6, с. 149].

Діям морських злочинців сприяють певні внутрішні та зовнішні фактори. До внутрішніх факторів слід віднести політичну та економічну нестабільність, відсутність контролю з боку влади держав, наявність численних зручних притулків на березі та інтенсивне судноплавство у районах. До зовнішніх факторів можна віднести відсутність чіткої й ефективної нормативно-правової бази щодо охорони суден від збройних нападів, розбіжності в заходах протидії озброєним нападам на судна на міжнародному й національному рівнях, відсутність чіткої ідентифікації суб'єктів, які в кожному конкретному випадку повинні відвертати напад та боротися з наслідками морського розбою, недостатньо ефективну роботу організацій, метою яких є безпека судноплавства Світового океану та морського простору.

Саме у цьому контексті виникає низка юридичних факторів, якою ускладнюється боротьба із морським розбоем.

По-перше, не зрозуміло, у чийй юрисдикції будуть знаходитися морські злочинці, захоплені в нейтральних водах. Якщо над середньовічними піратами та розбіїшниками, які не мали капітерського патенту, скоювали розправу на місці злочину, то сучасних злочинців, особливо якщо вони встигли викинути зброю за борт – або просто відпускають, або передають владі їх країни-громадянства, у якій вони, як правило, відразу опиняються на волі. Найяскравішим прикладом такої практики є Сомалі.

По-друге, дуже часто незрозумілою є юрисдикція захоплених піратами суден. Сучасне торгове мореплавство, мабуть є найбільш інтернаціоналізованим серед усіх галузей світової економіки. Судна, як правило, ходять під зручними

прапорами (Панами, Ліберії, Монголії, Камбоджі тощо), їх команди майже завжди складаються з представників декількох країн, тому досить часто буває незрозуміло, хто саме повинен захищати кожне конкретне судно.

Також, окремою правовою та організаційною проблемою, є проблема притягнення злочинців до кримінальної відповідальності. Як було визначено, кримінальне переслідування піратів здійснюється як правило, згідно норм законодавства тієї країни, яка бере участь у даному переслідуванні. Однак цієї нормативно-правової бази виходить недостатньо. Виникають ситуації, коли над захопленими злочинцями жодна країна не вирішується взяти на себе зобов'язання притягнути до відповідальності піратів. Через дану колізію, злочинці опиняються в доволі зручному становищі. Адже, в них виникає шанс залишитися в країні, яка їх захопила (тим більше економічний стан цієї країни як правило значно вищий ніж в регіоні, де злочинець скоював акти морського розбою або піратства). Також, є великий шанс, на те, що такий злочинець опиниться серед мігрантів, що у майбутньому може перетворитися в суттєву проблему для держави.

У зв'язку із цим, неминуче виникали позиції щодо створення міжнародного судового органу, який би спеціалізувався на регулюванні правосуддя над морськими злочинцями. Зокрема, в 2010-му році Генеральний секретар Ради Безпеки ООН запропонував 7 варіантів створення таких судових інстанцій. Як відмічають спеціалісти, створення спеціалізованих міжнародних органів заслуговує на увагу, проте зараз практика показує інше, і правосуддя здійснюється судовими органами конкретної держави. Задля того, щоби уникнути в майбутньому правових розбіжностей та не врегульованих питань, держави укладають між собою двосторонні договори правової допомоги, головною метою яких є регулювання ситуацій, коли судно однієї держави, що захопило піратів, мало б змогу передати їх найближчій державі, задля здійснення акту правосуддя над злочинцями. Відсутність таких угод залишає злочинцям шанс уникнути відповідальності [7, с. 96].

**Висновки.** Проаналізувавши міжнародну практику, щодо протидії морському розбою, постає питання – чи потрібно міжнародній правовій спільноті створювати окремий кодифікований нормативно-правовий акт, який регулював би дії, щодо запобігання озброєному нападу на судна, скоєному в територіальних водах окремих держав? Як було зазначено, у процесі міжнародного співробітництва вже було прийнято низку Конвенцій, Резолюцій та Рекомендацій, але проблема безпеки торговельного мореплавства у внутрішніх водах держав все одно залишається.

Проблеми з виявлення та швидкого реагування на безпеку торговельного мореплавства, притягнення до відповідальності захоплених осіб, яких звинувачують у скоєнні акту морського розбою, співпраця та обмін необхідним досвідом та інформацією між державами – робить першочерговим завданням їх вирішення. До того ж, великої актуальності набуває протидія морському розбою завдяки його потенційному можливому зв'язку із міжнародним піратством та тероризмом. Важливим кроком залишається необхідність вжиття кардинальних заходів і виділення

ресурсів з метою розробки ефективної програми технічний прогрес – в перспективі здатні позитивно вплинути на боротьбу із злочинами, спрямованими проти безпеки мореплавства. комплексу заходів боротьби із морським розбоєм. Тим більше, що співпраця держав та науково-

### Список літератури:

1. «Кодекс практики розслідування актів піратства та збройних пограбувань суден» (IMO A.922 (22) Code of Practice for the Investigation of the Crimes of Piracy and Armed Robbery Against Ships) // 29.11.2001.
2. Ромашов Ю.С., Корбут Л.В. Основи боротьби з актами тероризму та піратства на морі: Науково-дослідна робота. М., 2002. 83 с. В роботі доктора юридичних наук, академіка Міжнародної Академії.
3. Піратство, тероризм, шахрайство на морі: Правові аспекти / В.В. Демиденко, В.М. Прус, А.Н. Шемякін // В.В. Демиденко. – Одеса, АТ БАХВА, 1997.
4. Пурінова К.В. Морське піратство до визначення поняття / К.В. Пурінова // Вісник ОНУ ім. Мечникова. Правознавство. – 2015. – № 2. – С. 129-134.
5. Середа Г.Г. Міжнародно-правові аспекти протидії сучасному морському піратству / Г.Г. Середа // Право України. – 2009. – № 4. – С. 116-122.
6. Панфілова Ю.М. Міжнародно-правове регулювання у сфері протидії проявам піратства та морського тероризму / Ю.М. Панфілова // Правознавство Зовнішня торгівля: економіка, фінанси, право – 2012. – № 6. – С. 146-150.
7. Купрій А.А. Кваліфікація незаконних актів, спрямованих проти безпеки морського судноплавства / А.А. Купрій // Вісник ОНУ ім. Мечникова. – 2001. – С. 93-101.

**Балашов Д.М.**

Национальный университет «Одесская морская академия»

## МОРСКОЙ РАЗБОЙ, ПРОБЛЕМЫ В УКРАИНЕ И В МИРЕ

### Аннотация

В статье рассматривается определение понятия морского разбоя, его отличие и сходство с морским пиратством. Проанализированы главные проблемы морского разбоя в Украине и мире. Определены главные пути, по преодолению данного преступления.

**Ключевые слова:** морской разбой, морское пиратство, сотрудничество, ответственность.

**Balashov D.V.**

National University «Odessa Maritime Academy»

## MARITIME ROBBERY, PROBLEM IN UKRAINE AND IN THE WORLD

### Summary

The article deals with the definition of the concept of sea robbery, its difference and similarity with sea piracy. The main problems of sea robbery in Ukraine and in the world are analyzed. The main ways to overcome this crime are identified.

**Keywords:** maritime robbery, maritime piracy, cooperation, responsibility.

УДК 330.338.242

## РЕАЛІЗАЦІЯ СТРАТЕГІЇ НАЦІОНАЛЬНОЇ БЕЗПЕКИ УКРАЇНИ В ЕКОНОМІЧНІЙ СФЕРІ

Гелуненко А.І.

Навчально-науковий інститут права  
Сумського державного університету

Стаття присвячена визначенню особливостей реалізації Стратегії національної безпеки України в економічній сфері. Доведено актуальність ефективного забезпечення економічної безпеки в умовах внутрішніх та зовнішніх загроз. Проаналізовано стан реалізації цілей та напрямків Стратегії національної безпеки України на момент 2017 року. Визначені реальні загрози для економічної безпеки держави. Проведений аналіз дозволив визначити: суб'єктів, на яких покладається виконання Стратегії; фінансування, за допомогою якого реалізується Стратегія; контролюючих органів та майбутні перспективи.

**Ключові слова:** стратегія, національна безпека держави, економіка, загрози, ЄС, Кабінет Міністрів України.

**Постановка проблеми.** В умовах тривалого озброєного конфлікту на Сході та агресії Російської Федерації, виникає потреба створення ефективного механізму забезпечення економічної безпеки держави, який би надав змогу національній економіці протистояти сукупності внутрішніх та зовнішніх загроз. Таке протистояння має відбуватись за допомогою створення системи державних органів і неурядових організацій, з чітко розмежованими функціями і повноваженнями, спрямованими на захист економічної складової країни, використання соціально-економічних ресурсів для досягнення визначених цілей, раціонального використання і охорони наявних природних ресурсів, вдосконалення системи кадрового забезпечення та створення реальних заходів протистояння та нейтралізації загроз. Оскільки неможливо точно спрогнозувати розвиток подій та вплив різноманітних факторів і явищ, необхідно постійно досліджувати та вдосконалювати стратегічне планування в системі забезпечення економічної безпеки України, яке в сучасних умовах набуває неабиякої актуальності.

**Аналіз останніх досліджень та публікацій.** Окремі аспекти забезпечення економічної безпеки України досліджувалися такими вченими як А. І. Сухоруков, Я. Б. Базиліук, С. В. Давиденко, Д. Ю. Венцковський, В. І. Мунтіян, Г. П. Ситник, та інші. Окремо можна відзначити роботи М. І. Завидняка та В. Ортинського, які присвячені аналізу нормативно правових актів, що регулюють процес забезпечення економічної безпеки держави.

**Виділення невирішених раніше частин загальної проблеми.** Для забезпечення національної безпеки відповідно до положень Конституції та Закону України «Про основи національної безпеки України» приймається Стратегія національної безпеки України. Стратегія закріплює основні цільові настанови та керівні принципи розробки конкретних програм за складовими державної політики національної безпеки з метою своєчасного виявлення, відвернення і нейтралізації реальних і потенційних загроз національним інтересам України [1]. Дослідження, присвячені особливостям реалізації Стратегії національної безпеки України, в тому числі і в економічній сфері наразі відсутні, тому створення ефективного механізму забезпечення та попередження загроз економічній безпеці держави потребує детального аналізу цього питання.

**Метою дослідження** є детальне вивчення особливостей реалізації основоположного нормативного документу в системі забезпечення національної, в тому числі й економічної безпеки держави – Стратегії національної безпеки України.

**Виклад основного матеріалу.** В умовах погіршення соціально-економічної динаміки розвитку України, яка зумовлена дестабілізуючими діями Російської Федерації, пріоритетного значення набуває створення ефективної системи стратегічного планування та прогнозування заходів забезпечення економічної безпеки. Необхідність постійного оновлення системи прогнозування та планування заходів, спрямованих на забезпечення економічної безпеки зумовлена періодичним вдосконаленням доктринальних та концептуальних підходів до забезпечення економічної безпеки, необхідністю створення ефективної системи державного кризового реагування на потенційні загрози, комплексним характером реальних та потенційних сучасних загроз і докорінними змінами безпекового середовища. Саме тому виникнення нових проблем вимагає адекватної, ефективної та спланованої державної політики, яка закріплюється в нормативних документах на кшталт Указу Президента України «Про рішення Ради національної безпеки і оборони України від 6 травня 2015 року «Про Стратегію національної безпеки України» від 26 травня 2015 року № 287/2015, що прийшов на заміну Указу Президента України «Про Стратегію національної безпеки України» від 12 лютого 2007 року № 105/2007.

Основні напрями державної політики в економічній сфері визначені в п. 4.9 Стратегії національної безпеки України, в якому зазначено, що економічне зростання можливе лише за умови наближення соціальних стандартів до рівня держав Центральної і Східної Європи – членів ЄС, а також шляхом досягнення економічних критеріїв, необхідних для набуття Україною членства в ЄС [2].

Реалізація Стратегії національної безпеки України в економічній сфері відбувається на основі економічного та інтелектуального потенціалу з використанням механізмів державно-приватного партнерства, а також із залученням міжнародної консультативної, фінансової, матеріально-технічної допомоги.

Фінансування напрямів державної політики, визначених в Стратегії національної безпеки України відбувається з державного бюджету

України, щороку вимагає не менше 5% від ВВП [2]. Виконання напрямів, цілей та завдань Стратегії покладається на наступних суб'єктів:

- Кабінет Міністрів України. На Кабінет Міністрів покладається: завершення виконання до 2015 року заходів комплексного огляду сектору безпеки; розробити комплексні пропозиції щодо реформування органів сектору безпеки; забезпечити залучення громадськості до процесу реформування Збройних Сил України та інших військових формувань та правоохоронних органів; забезпечити Збройні Сили України та інші військові формування новими зразками озброєння та військової техніки; затвердити Морську доктрину України; вживання заходів для забезпечення економічної безпеки України відповідно до цілей Стратегії; розробити разом і Національним інститутом стратегічних досліджень систему індикаторів (показників) стану економічної безпеки;
- Міністерства та інші центральні органи виконавчої влади. На них покладається підготовка проектів концептуальних документів у сфері економічної безпеки, на виконання Стратегії національної безпеки України;

- На Національний інститут стратегічних досліджень покладається обов'язок науково-експертного забезпечення координації та контролю діяльності в економічній сфері, розробки разом із Кабінетом Міністрів України системи індикаторів (показників) стану економічної безпеки;

- Збройні Сили України, інші військові формування, створені відповідно до чинного законодавства розвідувальні, контррозвідувальні і правоохоронні органи. Забезпечують захист національної безпеки, а також незалежність, територіальну цілісність і суверенітет, гідність, демократію людини, її права і свободи, верховенства права.

Контроль за реалізацією Стратегії національної безпеки в економічній сфері здійснює Рада національної безпеки і оборони України, вона заслуховує щорічні звіти про виконання завдань, визначених в документі.

Сьогодні, дослідники питань забезпечення національної безпеки вказують на такі тенденції реалізації Стратегії національної безпеки в економічній сфері: призупинено економічне падіння; забезпечена відносна курсова та цінова стабільність; попереджено дефолт; впроваджено зону вільної торгівлі з Європейським Союзом; за підсумками 2015 р. Україною створено ВВП на суму 90,51 млрд дол. США, що становить 0,12% світового ВВП та відповідає 64-ій позиції у світі за цим критерієм; покращився стан інвестиційного клімату у першій половині 2016 року (найкращий показник за останні 4 роки); зміцнена аграрна спеціалізація економіки; збільшено мінімальну заробітну плату; продемонстрована можливість національних виробників до повного потенційного покриття попиту на внутрішньому ринку; збільшено фактичну частку вітчизняних виробників на внутрішньому ринку (понад 65%) і, відповідно, зменшено частку імпортерів (приблизно 35%) [3, с. 5-23].

В той же час в економічній літературі на підставі аналізу динаміки зовнішньоекономічних потоків між Україною і ЄС відмічають наявність низки негативних тенденцій, серед яких є такі як: скорочення загальних обсягів інвестицій з країн ЄС, що спрямовувались на розвиток промисло-

вості та аграрного сектору; скорочення частки ЄС в структурі загальних обсягів прямих іноземних інвестицій в розвиток промисловості; підпорядкування зовнішньої торгівлі з ЄС цілям забезпечення країн ЄС українською сировиною та використання України як ринку збуту для європейської продукції високотехнологічного сектору [4, с. 25]. Тобто подолання даних несприятливих тенденцій вимагають побудови більш нового та якісно відмінного формату співробітництва з ЄС, яке має бути побудовано з врахуванням національних інтересів Української держави.

Також реальна ситуація засвідчить про неможливість викоринити такі негативні явища як: високий рівень інфляції; ціновий ресурс розширення бази оподаткування та наповнення бюджету має все ще обмежений потенціал, що загрожує бюджетною дестабілізацією; досі не подолано кризи рентабельності у професійній та науково-технічній діяльності, у сферах інформації, телекомунікації та будівництва; технологічна відсталість та консервація низько технологічної структури виробництва; найбільш слабкими галузями промисловості є технологічна та інноваційна; зростання боргового навантаження та обмеження внутрішніх ресурсів фінансування розвитку економіки; все ще несприятливий інвестиційний клімат через високий рівень ризиків; знецінення ключових економічних активів тощо.

Оскільки Стратегія, як основоположний документ в сфері забезпечення економічної безпеки, спрямована на реалізацію до 2020 року визначених у ній пріоритетів державної політики економічної безпеки та реформ, що передбачені Угодою про асоціацію України, то досліджуючи дану тему, ми дійшли висновків щодо перспектив майбутнього співробітництва з ЄС в різних галузях та сферах промисловості:

По-перше, в сфері металургійної галузі. Перспектива двостороннього співробітництва та активного залучення іноземних інвестицій в металургійну сферу передбачає перенесення виробничих потужностей в Україну із можливістю використання підприємствами квот на викиди вуглецю, закріплених за Україною в рамках Кіотського протоколу [4, с. 26]. Тут також важливо зацентувати увагу на перехід металургійного виробництва до екологічно безпечного режиму, оскільки Угода про асоціацію передбачає гармонізацію екологічного законодавства (особливо щодо промислового забруднення та можливих загроз).

По-друге атомна промисловість. Сьогодні, Україна посідає шосте місце (із позначкою 48%) серед держав світу в яких частка ядерної енергетики в балансі перевищує 25%. В Україні наразі працюють 15 ядерних реакторів, які свідчать, що обраний курс держави на розвиток ядерної енергетики відповідає світовим тенденціям. Це пов'язано також із істотним подорожчанням палива та виснаження його основних запасів, в той час як запаси урану можуть забезпечити роботу наявних типів реакторів на понад 100 років. Серед переваг слід відзначити також те, що: один кілограм урану еквівалентний 20 тисячам кілограм вугілля; викиди в атмосферу є мінімальними, оскільки вони на два порядки нижче, аніж викиди з використання нафти, вугілля та природного газу; мінімальний шкідливий вплив на здоров'я; повна собівартість

електроенергії, виробленої АЕС, нижча за вироблену ТЕС, а в структурі собівартості визначальними є капітальні витрати, що зумовлює незначну залежність від вартості власне палива.

Переваги України в ядерній енергетиці зумовлені, з одного боку, природними ресурсами, оскільки вона має найбільші в Європі родовища уранових руд та цирконату, а з другого – отриманою від колишнього СРСР спадщиною: гідро-металургійне виробництво з переробки цих руд та освоєні новітні технології з отримання ядерних матеріалів, 14 діючих реакторів АЕС та низка енергоблоків, що перебували на початкових стадіях будівництва, комплекс підприємств енергомашинобудування та наукові інститути ядерного профілю. Отже, перспективи розвитку в Україні атомної промисловості, технології якої належать до п'ятого та шостого технологічних укладів, значним чином залежать від налагодження виробництва і перероблення урану та цирконію [5].

По-третє сфера освоєння та розвиток в Україні альтернативних джерел енергії. В основі енергетичної політики Європейського Союзу лежить суттєве розширення частки альтернативної енергії в структурі паливно енергетичного комплексу країн-членів. Згідно з прийнятими в ЄС документами, до 2020 року не менш, ніж 20% всієї електроенергії, яка споживається в країнах ЄС, має вироблятися з використанням відновлюваних джерел енергії, передусім, вітру, сонця та води.

В Україні загальний річний технічно досяжний енергетичний потенціал альтернативних джерел енергії в перерахунку на умовне паливо становить близько 63 млн. тонн. Частка енергії, добутої за рахунок альтернативних джерел становить сьогодні близько 3%. Згідно з українською енергетичною стратегією до 2030 р. частку альтернативної енергетики на загальному енергобалансі країни буде доведено до 20%. Основними та найбільш ефективними напрямками відновлюваної енергетики в Україні є: вітроенергетика, сонячна енергетика, біоенергетика, гідроенергетика, геотермальна енергетика [6].

Як ми зазначали вище, вагоме місце займає РНБО, як спеціальний орган що приймає рішення щодо якості виконання Стратегії та контролюючий орган, однак в складі РНБО немає жодного представника економічної сфери. На нашу думку, до складу мають входити такі представники економічної сфери як Міністр економічного розвитку і торгівлі України, Міністр фінансів України, Міністр аграрної політики та продовольства України, Міністр соціальної політики України, Міністр енергетики та вугільної промисловості України, адже економічна безпека є основою національної безпеки, її базисом і, відповідно, першочерговим завданням має бути забезпечення економічної безпеки.

Некомпетентність складу Ради національної безпеки і оборони в економічній сфері дозволяє стверджувати, що існує реальна неефективна робота Ради в сфері забезпечення економічної безпеки. Про це свідчить реальний стан економічної безпеки України.

Ми вважаємо, що необхідно створити окремий орган, діяльність якого спрямовувалась і координувалась би Радою національної безпеки і оборони

України та до повноважень якого відносилась би розробка перспективних та індикативних планів соціально-економічного розвитку. Під перспективним та індикативним плануванням С. М. Чистов [7] розуміє систему планових рекомендацій щодо заходів, спрямованих на досягнення цілей соціально-економічної політики держави, що передбачає створення таких умов функціонування економічних суб'єктів, які б спонукали їх до ефективного виконання поставлених завдань; розробка планів застосування заходів, спрямованих на забезпечення економічної безпеки на загальнодержавному рівні та регіональному рівнях; вдосконалення чинних Методичних рекомендацій щодо розрахунку рівня економічної безпеки України. Особливо це стосується неповного врахування тіньових аспектів економічного розвитку та неврахування індикаторів темпу науково-технологічного прогресу, рівню тіньової зайнятості тощо, а також методологію інтегрального оцінювання [8]; координування діяльності правоохоронних органів, збройних сил та інших військових формувань щодо профілактики, попередження та протидії злочинів у сфері економіки; розробка системи та процедури оцінювання досягнення стратегічних цілей; контроль органів, що відповідно до розроблених проектів, планів та інших документів відповідають за їх виконання.

#### **Висновки з даного дослідження і перспективи.**

Реалізації Стратегії національної безпеки в економічній сфері спрямована на забезпечення стійкості національної економіки до збройної агресії та інших негативних зовнішніх впливів, ефективного використання фінансових ресурсів, дієвого контролю за станом державного боргу, стабілізації банківської системи, ефективною протидією організованій економічній злочинності. Фінансування Стратегії здійснюється з державного бюджету, і виконання покладається на Кабінет Міністрів України, міністерства та інші центральні органи виконавчої влади, Національний інститут стратегічних досліджень, Збройні Сили України, інші військові формування, створені відповідно до чинного законодавства розвідувальні, контррозвідувальні і правоохоронні органи.

Оскільки Стратегія спрямована на реалізацію до 2020 року визначених у ній пріоритетів державної політики національної безпеки та реформ, що передбачені Угодою про асоціацію України з ЄС, ми розглянули перспективи співпраці з ЄС, особливо в сфері металургійного виробництва, атомної промисловості та розробки альтернативних джерел енергії. Україна має високий потенціал в даних сферах і за умови ефективного керівництва та розробки принципово нової економічної моделі розвитку можливо досягнути значного підвищення рівня економічного розвитку. Однак цього неможливо було б досягнути без створення додаткового органу в системі РНБО, який би складався з представників економічної сфери та до обов'язків якого б відносилась розробка планів соціально-економічного розвитку; планів застосування заходів забезпечення економічної безпеки; розробки та вдосконалення Методичних рекомендацій щодо розрахунку рівня економічної безпеки України; координація та контроль за діяльністю органів, на яких безпосередньо покладено виконання Стратегії.

**Список літератури:**

1. Про основи національної безпеки України: Закон України від 19.06.2003 р. № 964-IV (Редакція від 30.11.2017 р.) // Відомості Верховної Ради України. – 2003. – № 39. – Ст. 351.
2. Про рішення Ради національної безпеки і оборони України від 6 травня 2015 року «Про Стратегію національної безпеки України»: Указ Президента України // Офіційний вісник України. – 2015. – № 43. – Ст. 14.
3. Економічна безпека України в умовах гібридної агресії: аналіт. доп. / Я. Б. Базиліюк, С. В. Давиденко, Д. Ю. Венцовський та ін. – К.: НІСД, 2017. – 84 с.
4. Реальний сектор економіки України: пріоритети розвитку в умовах зміни вектора економічної політики: аналіт. доп. / [Собкевич О. В., Шевченко А. В., Михайличенко К. М., Русан В. М., Белашов Є. В. та ін.]. – К.: НІСД, 2017. – С. 40.
5. Щодо невідкладних заходів з поновлення роботи підприємств ядерного паливного циклу: аналіт. зап. [Електронний ресурс] – Режим доступу: <http://www.db.niss.gov.ua/docs/energy/181.htm>.
6. Дудченко О. Альтернативні джерела енергоресурсів в Українському Причорномор'ї. Аналітична записка / Національний інститут стратегічних досліджень // [Електронний ресурс] – Режим доступу: <http://www.niss.gov.ua/articles/232/>.
7. Чистов С. М. Державне регулювання економіки: Навч.-метод. посібник для самост. вивч. дисц. – К.: КНЕУ, 2002. – 208 с. <http://ecolib.com.ua/article.php?book=11&article=1076>.
8. Ризики і загрози економічній безпеці України у 2015-2016 рр. та механізми їх мінімізації. Аналітична записка / О. С. Власюк, Я. Б. Базиліюк, С. В. Давиденко // Національний інститут стратегічних досліджень. – 2015. – 13 с. // [Електронний ресурс]. – Режим доступу: <http://www.niss.gov.ua/articles/1886>.

**Гелуєнко А.І.**Учебно-научний інститут права  
Сумського державного університета**РЕАЛИЗАЦИЯ СТРАТЕГИИ НАЦИОНАЛЬНОЙ БЕЗОПАСНОСТИ УКРАИНЫ  
В ЭКОНОМИЧЕСКОЙ СФЕРЕ****Аннотация**

Статья посвящается определению особенностей реализации Стратегии национальной безопасности Украины в экономической сфере. Доказана актуальность эффективного обеспечения экономической безопасности в условиях внутренних и внешних угроз. Проанализировано состояние реализации целей и направлений Стратегии национальной безопасности Украины на момент 2017 года. Определены реальные угрозы для экономической безопасности государства. Проведенный анализ позволил определить: субъектов, на которых возлагается выполнение Стратегии; финансирования, с помощью которого реализуется Стратегия; контролирующие органы и будущие перспективы.

**Ключевые слова:** Стратегия, национальная безопасность государства, экономика, угрозы, ЕС, Кабинет Министров Украины.

**Helunenko A.I.**

Education-Scientific Institute of law Sumy State University

**REALIZATION OF THE STRATEGY OF THE NATIONAL SECURITY OF UKRAINE  
IN THE ECONOMIC****Summary**

The article is devoted to the definition of the peculiarities of the implementation of the National Security Strategy of Ukraine in the economic. The actuality of effective provision of economic security in conditions of internal and external threats has been proved. The state of implementation of the goals and directions of the National Security Strategy of Ukraine for 2017 is analyzed. Real threats for the economic security of the state are identified. The conducted analysis allowed to determine: the individuals on which the implementation of the Strategy enters; financing through which the Strategy is implemented; supervisory authorities and future prospects.

**Keywords:** Strategy, national security of the state, economy, the threat, the EU, the Cabinet of Ministers of Ukraine.

УДК 347.122:004.773.3(477+4)

## ЕЦП ТА ІНШІ ІДЕНТИФІКАТОРИ ОСОБИ ЯК ЧИННИКИ ГАРМОНІЗАЦІЇ УКРАЇНСЬКОГО ЗАКОНОДАВСТВА ІЗ ЗАКОНОДАВСТВОМ ЄВРОПЕЙСЬКОГО СОЮЗУ

Давидова І.В.

Національний університет «Одеська юридична академія»

Стаття присвячена аналізу діючого законодавства України щодо ідентифікації особи в світлі гармонізації українського законодавства із законодавством Європейського Союзу. Розглядаються питання впровадження електронного підпису, електронного цифрового підпису, електронного підпису одноразовим ідентифікатором, ID-карток та ін., перспективи їх використання. Проаналізовано діюче законодавство з даного питання. Приділена увага аналізу криптографічного захисту електронного цифрового підпису. Зроблено висновок про те, що в українському правовому полі досить швидко з'являються електронні ідентифікатори, що пов'язано з розвитком інформаційних технологій, активній участі держави в цьому процесі. **Ключові слова:** ідентифікація особи, цифровий підпис, електронний цифровий підпис, електронний ключ, криптографічний захист.

**Постановка проблеми.** Розвиток ІТ дозволяє створювати нові технологічні рішення та інструменти, які спрощують наше життя: як у виконанні простих буденних задач, так і у проведенні надзвичайно складних обчислень, моделювань та ін. Удосконалюються і елементарні процеси у здійсненні базових правовідносин, зокрема й у сфері ідентифікації.

Особливого значення набувають і питання гармонізації українського законодавства із законодавством Європейського Союзу, які є сьогодні вельми актуальними у всіх сферах нашого життя. Не є виключенням і питання щодо ідентифікації особи.

**Аналіз останніх досліджень і публікацій.** Аналіз вітчизняних наукових публікацій в даній сфері є досить обмеженим, однак можна відзначити науковців, які досліджують питання в даній сфері. Це, зокрема: К.С. Архіпова, Н.Ю. Голубева, М. Горкуша, Д. Кирилюк, С.Ф. Левшаков, О.В. Мельниченко, Ю.Я. Самагалська, Н.Ю. Філатова, Є.О. Харитонов, Ю. Хілінський, А. Шпірко та ін.

**Виділення невирішених раніше частин загальної проблеми.** В літературі звертається увага на аналіз законодавства та практики застосування ЕЦП та інших ідентифікаторів особи, однак не приділяється увага комплексному дослідженню ЕЦП та інших ідентифікаторів особи як необхідних складових гармонізації українського законодавства із законодавством Європейського Союзу.

**Метою статті** є аналіз діючого законодавства України щодо ідентифікації особи в світлі гармонізації українського законодавства із законодавством Європейського Союзу, зокрема, впровадження електронного підпису, електронного цифрового підпису, електронного підпису одноразовим ідентифікатором, ID-карток та ін., перспективи їх використання.

**Виклад основного матеріалу.** Однією з умов дійсності правочину є підписання його стороною (сторонами). Частина 3 ст. 207 УК України передбачає можливість використання при вчиненні правочинів факсимільного відтворення підпису за допомогою засобів механічного або іншого копіювання, електронно-числового підпису або іншого аналога власноручного підпису у випадках,

встановлених законом, іншими актами цивільного законодавства, або за письмовою згодою сторін, у якій мають міститися зразки відповідного аналога їхніх власноручних підписів.

Отже, положення діючого законодавства дають можливість говорити про те, що використання ідентифікації, як інструменту встановлення особи, залишається необхідним при здійсненні відповідних правовідносин в електронній площині. Тому існує практична необхідність існування дієвої системи, яка б чітко надавала дозвіл на вчинення певних дій, отримання інформації саме тій особі, яка має право на отримання такої інформації, або вчинення відповідних правочинів. В даному випадку неможливо обійтися без електронних засобів ідентифікації, які мають прив'язку до особи (яку треба ідентифікувати за абсолютно різними характеристиками).

Однак, не достатньо розробити та застосувати на практиці такі електронні засоби ідентифікації, має також існувати правове закріплення їх функціонування та правовий захист, яке сьогодні в українському законодавстві не є досконалім та потребують доопрацювання та оновлення. Ці питання є особливо актуальними, зважаючи на новизну у технічному застосуванні та необхідність врегулювання процесів встановлення особи, адже це найголовніша стадія здійснення будь-якого правочину.

Базовим законом в сфері ідентифікації осіб у електронній площині є названий Закон України «Про електронну комерцію» [1], у ст. 12 якого зазначається, що коли відповідно до акта цивільного законодавства або за домовленістю сторін електронний правочин має бути підписаний сторонами, моментом його підписання є використання: електронного підпису або електронного цифрового підпису відповідно до Закону України «Про електронний цифровий підпис» [2], за умови використання засобу електронного цифрового підпису усіма сторонами електронного правочину, електронного підпису одноразовим ідентифікатором, визначеним цим Законом; аналога власноручного підпису (факсимільного відтворення підпису за допомогою засобів механічного або іншого копіювання, іншого аналога власноручного підпису) за письмовою згодою сторін, у якій ма-



ють міститися зразки відповідних аналогів власноручних підписів.

Закон України «Про електронний цифровий підпис» було розроблено з метою гармонізації українського законодавства із законодавством Європейського Союзу – Директивою 1999/93/ЄС Європейського Парламенту та Ради від 13 грудня 1999 року про рамки Співтовариства для електронних цифрових підписів [3].

Отже, законодавець увів до електронної площини електронний підпис, електронний цифровий підпис (далі – ЕЦП), паспорт громадянина України у формі карти з безконтактним електронним носієм (та електронним цифровим підписом), а також, нещодавно, нормативно визначений регулятором – Національним банком України Bank ID. Законом України «Про електронну комерцію» також було введено «підпис одноразовим ідентифікатором» та «аналог власноручного підпису». У дослідній експлуатації зараз знаходиться розробка ще одного ідентифікатора – Mobile ID, однак, законодавчо, він залишається нерегульованим, тому його повноцінне використання поки що неможливе.

Відповідно до ст. 1 Закону України «Про електронний цифровий підпис» електронним підписом є дані в електронній формі, які додаються до інших електронних даних або логічно з ними пов'язані та призначені для ідентифікації підписувача цих даних; а електронним цифровим підписом є вид електронного підпису, отриманого за результатом криптографічного перетворення набору електронних даних, який додається до цього набору або логічно з ним поєднується і дає змогу підтвердити його цілісність та ідентифікувати підписувача.

Зважаючи на зазначене, важливу роль відіграє криптографічний захист інформації, під яким розуміють вид захисту, що реалізується за допомогою перетворень інформації з використанням спеціальних даних (ключових даних) з метою приховування (або відновлення) змісту інформації, підтвердження її справжності, цілісності, авторства тощо.

Зазначимо, що електронний цифровий підпис накладається за допомогою особистого ключа та перевіряється за допомогою відкритого ключа [2]. Це відповідає загальним уявленням про технологію відкритого та особистого (закритого) ключів.

Кожен ключ – це набір символів або файл, що зберігається, наприклад, на usb-flash накопичувачі. Різниця в тому, що особистий ключ – абсолютно секретний і зберігається у свого власника (особи, яка підписує), а відкритий ключ – публічний. Крім власника, він може бути доступний усім учасникам, з якими той збирається обмінюватися інформацією, використовуючи ЕЦП. На відкритий ключ центр сертифікації ключів (далі – ЦСК) видає сертифікат, який підтверджує, що ключ дійсно належить його власнику [4].

Відповідно до ст. 3 Закону України «Про електронний цифровий підпис» ЕЦП прирівнюється до власноручного підпису (печатки) у разі, якщо його підтверджено з використанням посиленого сертифіката ключа за допомогою надійних засобів цифрового підпису; під час перевірки використовувався посилений сертифікат ключа, чинний на момент накладення електронного цифрового під-

пису; особистий ключ підписувача відповідає відкритому ключу, зазначеному у сертифікаті.

Що стосується використання електронного підпису, то тут основна особливість полягає в тому, що при його застосуванні в документообігу не обов'язкова наявність третьої сторони, як у випадку з використанням ЕЦП, де присутній інший суб'єкт – центр сертифікації ключів, відповідальний за справжність підпису в документі, підписаному за допомоги засобів ЕЦП, які ним постачаються.

Водночас, питання забезпечення довіри до того чи іншого ЦСК, який надає послуги ЕЦП вирішується наступним чином: кожен центр зобов'язаний пройти процедуру реєстрації, визначену законодавством, та засвідчити свій відкритий ключ у центральному засвідчувальному органі (далі – ЦЗО). В такому випадку, при перевірці сертифікату відкритого ключа підписанта, ми також і побачимо, що ЦСК, в якому було отримано ЕЦП для підписання документу, засвідчив свій відкритий ключ у ЦЗО, а отже йому можна довіряти, як і довіряти тому, що документ підписала зазначена в сертифікаті особа [5, с. 80].

ЕЦП досить активно використовують у своїй професійній діяльності, згідно законів України «Про державну реєстрацію речових прав на нерухоме майно та їх обтяжень» [6], «Про державну реєстрацію юридичних осіб, фізичних осіб – підприємців та громадських формувань» [7], державні реєстратори речових прав на нерухоме майно та державні реєстратори юридичних осіб, фізичних осіб-підприємців, нотаріуси, суди тощо. Крім того, Закон України «Про внесення змін до деяких законодавчих актів України щодо вдосконалення державної реєстрації прав на нерухоме майно та захисту прав власності» [8] зобов'язав державних реєстраторів, нотаріусів використовувати лише захищені носії ключової інформації особистих ключів типу «Кристал-1», «Алмаз-1К», «SecureToken-337М», «SecureToken-337К», що підвищують захищеність ЕЦП.

Характерно, що відповідно до положень Закону України «Про електронний цифровий підпис», електронний підпис не може бути визнаний недійсним лише через те, що він має електронну форму або не ґрунтується на посиленому сертифікаті ключа.

Аналіз законодавства дає підстави для висновку про те, що використовувати електронний підпис без супутнього підтвердження та визначення правовідносин, в яких він може використовуватись, неможливо. На користь цього висновку свідчить і судова практика.

Так, рішенням Вищого господарського суду України від 12.10.2016 р. по справі № 916/16/16 за касаційною скаргою ПАБ КБ «ПриватБанк» на рішення Господарського суду Одеської області та Одеського апеляційного господарського суду за позовом ПАТ КБ «ПриватБанк» до ФОП про стягнення заборгованості встановлено, що позивачем не надано будь-яких доказів того, що саме ФОП підписано електронним цифровим підписом заяву про приєднання до умов по отриманню кредиту, викладених в Умовах і Правилах надання банківських послуг, Тарифах ПриватБанку, оскільки позивачем не надано ані відомості про сертифікацію ключа ЕЦП відповідача, ані

відомості про особистий ключ підписувача, який має відповідати відкритому ключу, зазначеному у сертифікаті. При цьому, відповідач заперечує факт підписання даної заяви.

Також, суди попередніх інстанцій дійшли правомірною висновку про те, що ПАТ КБ «Приват-Банк» не доведено факту укладення між сторонами договору банківського обслуговування, що в свою чергу свідчить про те, що сторонами не було погоджено розмір та умови надання і повернення грошових коштів. Водночас, правовою підставою позову є саме надання відповідачу кредиту на умовах договору, укладеного відповідно до «Умов та правил надання банківських послуг», в той час як позивачем не доведено підставність користування відповідачем кредитними коштами банку [9].

Крім того, для застосування електронного підпису необхідно дотримання додаткових умов, встановлених законом або іншими актами цивільного законодавства: письмова згода сторін, у якій мають міститися зразки відповідного аналога їхніх власноручних підписів; використання засобу електронного цифрового підпису здійснюється усіма сторонами електронного правочину (ст. 12 Закону України «Про електронну комерцію»).

Таким чином, електронний підпис, сформований звичайним графічним відтворенням, не може бути визнаний повноцінним та легальним аналогом власноручного підпису, попри те, що сама електронна його природа, або відсутність посиленого сертифікату ключа не можуть бути підставою для визнання його недійсним. Використання електронного підпису, за умов такого стану законодавчого регулювання, є досить складним, але інакше неможливо сформулювати підстави для довіри до електронного підпису.

Однак технологія електронного підпису продовжує динамічно розвиватись. Наразі вже працюють сервіси, які допомагають встановити додаткові підстави довіри до особи, яка поставила на документі свій електронний підпис. В такому випадку, справжність електронного підпису перевіряється іншими сторонами правочину за раніше відомими ідентифікаторами, у відповідності до яких вони можуть ототожнити отриманий підпис з особою, яка вказана, за набором даних, доданих провайдером до електронного підпису.

Приміром, така перевірка може відбуватись за номером телефону або електронною адресою, яка вказується при реєстрації в системі надавача послуги електронного підпису. Обов'язок провайдера – перевірити за допомогою спеціального посилання-активації профілю та одноразового смс-паролю справжність вказаних додаткових ідентифікаторів, а також їх належність особі, яка створила акаунт в системі.

Проте, відповідний ризик компрометації електронного підпису усе ж залишається, хоча і складно уявити одночасний несанкціонований доступ і до електронної пошти особи, і до мобільного телефону, попри те, що окремі сервіси реєструють користувачів у системах надання електронних підписів виключно на основі вказаної при реєстрації електронної пошти [10].

Ще одним введеним у дію електронним ідентифікатором в українському правовому полі на даний час є електронний підпис одноразовим ідентифікатором [11]. У Законі електронний під-

пис одноразовим ідентифікатором визначено як дані в електронній формі у вигляді алфавітно-цифрової послідовності, що додаються до інших електронних даних особою, яка прийняла пропозицію (оферту) укласти електронний договір, та надсилаються іншій стороні цього договору [1].

Отже, виникає ситуація, коли особі, що прийняла оферту, на етапі підтвердження укладання відповідного електронного договору, надсилається одноразовий ідентифікатор, який згодом вводиться нею для підтвердження укладання такого договору. Такий спосіб здається цілком прийнятним, адже відбувається і перевірка контактного номеру, і встановлюється сам факт волевиявлення з приводу укладання такого договору.

Проте, в загальному ланцюгу забезпечення чинності договору, обов'язок ідентифікації покладається на самого акцептанта – замовника товарів чи послуг. Такий висновок можна зробити на основі частини 8 ст. 11 Закону, в якій зазначається, що у разі, коли укладення електронного договору відбувається в інформаційно-телекомунікаційній системі суб'єкта електронної комерції, для прийняття пропозиції укласти такий договір особа має ідентифікуватися в такій системі та надати відповідь про прийняття пропозиції [1]. Іншими словами, йдеться про реєстрацію на сайті продавця із зазначенням відповідних ідентифікуючих даних, необхідних для укладання електронного договору, зокрема ім'я та прізвища, номера мобільного телефону (в контексті використання електронного підпису електронним ідентифікатором), e-mail та інших даних.

Однак магазин, все одно, не може перевірити надані параметри для ідентифікації. Адже повідомлення з одноразовим ідентифікатором буде надсилатись на вказаний особою мобільний телефон без встановлення особи. По суті, відбуватиметься лише підтвердження волевиявлення щодо особи із вказаними реєстраційними даними. Натомість, встановити дійсну належність цих даних зазначеній особі неможливо.

Крім того, в контексті пошуку використання більш безпечного варіанту слід згадати, що існує ще один ідентифікатор, більш універсальний за значенням і такий, що містить в собі той самий електронний цифровий підпис, – картка громадянина, або ж ID-картка, яка в українському законодавстві відображена як паспорт громадянина України у формі картки з безконтактним електронним носієм.

Відповідно до Закону України «Про Єдиний державний демографічний реєстр та документи, що підтверджують громадянство України, посвідчують особу чи її спеціальний статус», а саме – частина 7 ст. 21, до такого паспорта буде вноситись наступна інформація: назва держави; назва документа; ім'я особи; стать; громадянство; дата народження; унікальний номер запису в Реєстрі; номер документа; дата закінчення строку дії документа; дата видачі документа; уповноважений суб'єкт, що видав документ (код); місце народження; відцифрований образ обличчя особи; відцифрований підпис особи; податковий номер [12].

Разом із тим, хоча видача карток громадянина чи ID-карток вже здійснюється, однак, електронний підпис чи електронний цифровий підпис там не закладено. Таким чином, хоча за анон-

сами Державної міграційної служби, цифровий підпис, який буде в картці, значно полегшить роботу у процесі встановлення особи, її ідентифікації при здійсненні певних операцій, однак, зважаючи на інформацію, яку матиме документ відповідно до закону, не є зрозумілим, чи це буде технологія звичайного електронного підпису, чи саме ЕЦП [11].

**Висновки і пропозиції.** Отже, можна зробити висновок, що в українському правовому полі досить швидко з'являються електронні ідентифі-

катори, що пов'язано з розвитком інформаційних технологій, активній участі держави в цьому процесі. Зокрема, використання електронного підпису та електронного цифрового підпису буде лише поширюватися, а тому з метою запобігання порушення прав осіб, які їх використовують, та найбільш ефективного їх використання потребують доопрацювання відповідні нормативні акти, які б передбачали більше втручання держави в процесі захисту порушених прав громадян при використанні електронного підпису.

### Список літератури:

1. Про електронну комерцію: Закон України від 03.09.2015 р. № 675-VIII – Режим доступу: <http://zakon5.rada.gov.ua/laws/show/675-19>.
2. Про електронний цифровий підпис: Закон України від 22.05.2003 р. – Режим доступу: <http://zakon5.rada.gov.ua/laws/show/852-15>.
3. Голубева Н.Ю. Ви ще не використовуєте електронно-цифровий підпис? А виявляється, що і він вже «застарів»... – Режим доступу: <https://kievskiyud.od.ua/press-department/all-news/3944-vi-shche-ne-vikoristovujete-elektronno-tsifrovij-pidpis-a-viyavlyaetsya-shcho-i-vin-vzhe-zastariv>.
4. Хілінський Ю. Як працювати з електронним цифровим підписом // Все про бухгалтерський облік. – 2005. – № 25. – С. 31-32.
5. Давидова І.В. Правочини у IT-сфері та інформаційна безпека / В кн.: IT-право та інформаційна безпека: моногр. / За ред. О.І. Харитонові, С.О. Харитонова. – Одеса: Фенікс, 2017. – С. 74-86.
6. Про державну реєстрацію речових прав на нерухоме майно та їх обтяжень: Закон України від 01.07.2004 р. – Режим доступу: <http://zakon5.rada.gov.ua/laws/show/1952-15>.
7. Про державну реєстрацію юридичних осіб, фізичних осіб – підприємців та громадських формувань: Закон України від 15.05.2003 р. – Режим доступу: <http://zakon2.rada.gov.ua/laws/show/755-15>.
8. Про внесення змін до деяких законодавчих актів України щодо вдосконалення державної реєстрації прав на нерухоме майно та захисту прав власності: Закон України від 06.10.2016 р. – Режим доступу: <http://zakon2.rada.gov.ua/laws/show/1666-19>.
9. Постанова Вищого Господарського Суду України від 12.10.2016 р., справа № 916/16/16. – Режим доступу: <http://www.reyestr.court.gov.ua/Review/62024404>.
10. Горкуша М. Встановлення довіри до електронного підпису в Україні. – Режим доступу: <https://ilaw.net.ua/vstanovlennya-doviry-do-elektronnoho-pidpysu-v-ukrajini/>.
11. Горкуша М. Правові засади регулювання ідентифікаторів в Україні. – Режим доступу: <https://ilaw.net.ua/pravovi-zasady-rehulyuvannya-identyfikatoriv-v-ukrajini/>.
12. Про Єдиний державний демографічний реєстр та документи, що підтверджують громадянство України, посвідчують особу чи її спеціальний статус: Закон України від 20.11.2012 р. – Режим доступу: <http://zakon2.rada.gov.ua/laws/show/5492-17/print1475414381969190>.

**Давыдова И.В.**

Национальный университет «Одесская юридическая академия»

## ЭЦП И ДРУГИЕ ИДЕНТИФИКАТОРЫ ЛИЧНОСТИ, КАК ФАКТОРЫ ГАРМОНИЗАЦИИ УКРАИНСКОГО ЗАКОНОДАТЕЛЬСТВА С ЗАКОНОДАТЕЛЬСТВОМ ЕВРОПЕЙСКОГО СОЮЗА

### Аннотация

Статья посвящена анализу действующего законодательства Украины относительно идентификации личности в свете гармонизации украинского законодательства с законодательством Европейского Союза. Рассматриваются вопросы внедрения электронной подписи, электронной цифровой подписи, электронной подписи одноразовым идентификатором, ID-карточек и др., перспективам их использования. Проанализировано действующее законодательство по данному вопросу. Уделено внимание анализу криптографической защиты электронной цифровой подписи. Сделан вывод о том, что в украинском правовом поле достаточно быстро появляются электронные идентификаторы, что связано с развитием информационных технологий, активном участии государства в этом процессе.

**Ключевые слова:** идентификация личности, цифровая подпись, электронная цифровая подпись, электронный ключ, криптографическая защита.

Davydova I.V.

National University «Odessa Law Academy»

## EDS AND OTHER IDENTIFIERS OF PERSONS AS FACTORS OF HARMONIZATION OF UKRAINIAN LEGISLATION WITH THE EU LEGISLATION

### Summary

The article is devoted to the analysis of the current legislation of Ukraine regarding the identification of a person in the light of harmonization of Ukrainian legislation with the legislation of the European Union. The implementation of electronic signatures, electronic digital signatures, electronic signatures by disposable ID, ID cards etc., the prospects for their use are discussed. Current legislation on the subject is analyzed. Attention is paid to the analysis of cryptographic protection of the electronic digital signature. It is concluded that the Ukrainian legal field fast enough generates electronic identifiers because of the development of information technologies, active participation of the state in this process.

**Keywords:** identity, digital signature, electronic digital signature, electronic key, cryptographic protection.

УДК 349.42:602.6(477)

## ВДОСКОНАЛЕННЯ ПРАВОВОГО РЕГУЛЮВАННЯ ВИКОРИСТАННЯ ГМО В УКРАЇНІ З УРАХУВАННЯМ ЗАРУБІЖНОГО ДОСВІДУ

Марченко В.Ю.

Інститут прокуратури та кримінальної юстиції  
Національного юридичного університету імені Ярослава Мудрого

Стаття присвячена дослідженню впливу ГМО на організм тварин, вивченню моделей правового регулювання використання ГМО у світі та окресленню напрямків його реформування в Україні. Розглянуто історію появи ГМО, дослідження вчених-біологів щодо впливу ГМО на організм тварин, використання ГМО при виробництві сільськогосподарської продукції та продуктів харчування. Вивчено особливості правового регулювання у США та країнах ЄС. Проаналізовано вітчизняне законодавство, наукову літературу та нормативну базу зарубіжних країн з питань регулювання використання ГМО. Визначено сучасний стан законодавства з цих питань в Україні та окреслено можливі напрямки його вдосконалення.

**Ключові слова:** генетично модифікований організм (ГМО), історія створення ГМО, використання ГМО при виробництві сільськогосподарської продукції, правове регулювання використання ГМО в Україні, правове регулювання використання ГМО в ЄС та США, вдосконалення правового регулювання використання ГМО в Україні.

**Постановка проблеми.** Використання генетично модифікованих організмів (далі – ГМО) під час отримання сільськогосподарської продукції є наочним прикладом практичного впровадження досягнень науки у виробництво. Однак, застосування новітніх технологій, які пов'язані з використанням штучних прийомів переносу генів та створення генетично модифікованих організмів, що мають властивості, які не зустрічаються у природних умовах, та, відповідно, продукції на їх основі, потребує особливих підходів у вирішенні питань правового регулювання цього процесу в Україні.

**Аналіз останніх досліджень і публікацій.** У науковій літературі до висвітлювання питання використання ГМО зверталися такі вчені, як А. П. Гетьман та В. І. Лозо, В. А. Гвоздев, Л. И. Корочкін, С. В. Евен (англ. – S. W. Ewen), А. Пущтаї (англ. – A. Pusztai), Дж. Уотсон, Ф. Крик, І. В. Єрмакова, І. П. Кузьмич, Ю. Н. Слдишев, Б. В. Сорочинський, О. О. Данильченко, І. В. Кріпка та інші.

**Виділення невирішених раніше частин загальної проблеми.** Упровадження досягнень науково-технічного прогресу, виробництво товарів

за допомогою новітніх біотехнологій, поява цих товарів на споживчих ринках обумовлюють виникнення та розвиток нових суспільних відносин, що потребують відповідного нормативно-правового регулювання. За таких обставин Україні необхідно виробити комплексний набір норм щодо ГМО для забезпечення безпеки їх використання.

**Мета статті.** Здійснити аналіз існуючих аспектів і визначення пріоритетів розвитку правової бази України щодо використання ГМО при виробництві сільськогосподарської продукції та продуктів харчування, біолого-генетичної безпеки у сфері сільськогосподарського виробництва на основі досвіду зарубіжних країн, а також дослідити вплив ГМО на живі організми.

**Виклад основного матеріалу.** В останні два десятиріччя прогрес в молекулярній біології і генній інженерії запропонував вченим нові способи покращення рослин і тварин, які раніше важко було уявити. З'явилась можливість не застосовуючи традиційні методи селекції отримувати нові генотипи, які до цього часу не існували в природі. Тому, стаючи з кожним роком все більш досконалими, універсальними і безпечними, трансгенні

рослини і тварини вже почали помітно впливати на сільське господарство, медичну промисловість, інші сфери людської діяльності.

Визначимо, що є генетично модифікованим організмом (ГМО). Це організм, генотип якого було змінено за допомогою методів генної інженерії, що полягають у внесенні змін в генетичну структуру організмів. ГМО об'єднують три групи організмів – генетично модифіковані мікроорганізми (ГММ), тварини (ГМЖ) та рослини (ГМР). Генно модифіковані продукти (далі – ГМ-продукти) – продукти, що отримуються із трансгенних (генетично модифікованих) організмів.

Метод створення ГМО полягає у зміні генної структури рослин, мікроорганізмів або тварин таким чином, що вони набувають нових властивостей, наприклад, стають менш вразливими до шкідників чи хвороб. Завдяки цьому, організм наділяється бажаною характеристикою, якою до цього часу не володів. У 1953 році Джеймс Уотсон і Френсіс Крик зробили відкриття, що вся інформація про організм зберігається в центрі клітинного ядра в ДНК. ДНК – це дезоксирибонуклеїнова кислота, що забезпечує зберігання, передачу з покоління в покоління і реалізацію генетичної програми розвитку й функціонування живих організмів. Виникли думки про те, що міняючи гени, можна змінювати ознаки живих організмів. Однак реалізувати їх на практиці було не просто. І лише в 1979 році вченим Кельнського університету вдалося спочатку виділити ген, який відповідає за синтез інсуліну у людини, а потім вбудувати його в геном бактерії кишкової палички. Після чого вона почала синтезувати інсулін. Штучно змінені організми назвали трансгенними. В цей час в науковій літературі з'явилась ще нікому не відома абревіатура ГМО – генно модифіковані організми [4; 9].

Було проведено багато досліджень, щодо впливу ГМО на організм тварин. Науковці поділилися на прихильників та противників методів генної трансформації. Головним аргументом прихильників генетичної модифікації є вдосконалені характеристики отриманих рослин, тварин і мікроорганізмів. Так, генетично модифіковані рослини стійкіші до збудників інфекційних захворювань, вони довше зберігаються і мають підвищену стійкість до дії стресів навколишнього середовища. Генетична модифікація тварин дозволяє спростити утримання, прискорити ріст і поліпшити смакові якості м'яса і молочних продуктів. Противники, навпаки, вказують, що наслідки від споживання ГМО недостатньо вивчені, і, на думку авторитетних фахівців, можуть викликати захворювання у людей. ГМ-продукти можуть викликати алергію, порушення обміну речовин, хвороби шлунку. З розряду віддалених можливих наслідків – мутагенні [7]. Але вони так і залишаються невивченими.

Першим, хто заявив про небезпечність вживання ГМ-продуктів, був Арпад Пуштаї (англ. – Arpad Pusztai) (Rowett Research Institute), який у 1999 році провів дослідження та виявив, що споживання в їжу генетично модифікованої картоплі, в ДНК якої вбудували гени підсніжника і віруса капустианої мозаїки, сприяє пригніченню імунної системи, порушенню діяльності внутрішніх органів (руйнування печінки, зміни у селе-

зінці та щитоподібній залозі), зміни в шлунково-кишковому тракті [1; 2; 3]. Дослідження Pusztai були підтверджені незалежною групою 23 вчених з 13 країн світу, очолювані професором Брюссельського університету Е. Van Driessche.

Продукти з ГМО в Україні офіційно не вирощуються. Оскільки жодна генетично модифікована культура в Україні офіційно не зареєстрована, то їх ввезення в Україну та культивування є незаконними. Однак, за інформацією бізнес-інсайдерів, сільське господарство України не є вільним від ГМО. Такі організми потрапляють до харчових продуктів в Україні головним чином із сільськогосподарської сировини, що імпортується в Україну та з генетично модифікованих культур, вирощених в Україні.

Систему державного регулювання використання ГМО при виробництві сільськогосподарської та харчової продукції та біолого-генетичної безпеки в Україні не можна вважати досконалою. Одним із перших правових актів у цій сфері стала Постанова Кабінету Міністрів України «Тимчасові критерії безпеки поводження з генетично модифікованими організмами та провадження генетично-інженерної діяльності у замкненій системі» № 922 від 16.10.2008 р., що є чинною і на сьогодні [13]. Основним документом, що визначає державну політику щодо ГМО на сьогодні є Закон України «Про державну систему біобезпеки при створенні, випробуванні, транспортуванні та використанні ГМО» (далі – Закон про біобезпеку), прийнятий за основу у грудні 2008 року та удосконалений упродовж наступних шести місяців 2009 року [12].

Крім зазначених вище документів можна виділити ще низку законів, що регулюють питання використання ГМО, але здебільшого в них закріплені загальні положення, що конкретизуються в низці постанов Кабінету Міністрів України та наказів Міністерства аграрної політики та продовольства України, але ці акти не охоплюють всього масиву відносин, що повинні бути врегульовані.

Варто зазначити, що у 2014 р. до Закону України «Про державну систему біобезпеки при створенні, випробуванні, транспортуванні та використанні генетично модифікованих організмів» від 31 травня 2007 р. № 1103-V було внесено низку суттєвих змін. Автори цих змін стверджують, що ці поправки були внесені для того, щоб українське законодавство щодо харчових продуктів відповідало стандартам Європейського Союзу.

Ось як було в попередній редакції Закону: ст. 5 передбачалось, що регулюванню їм підлягають державна реєстрація ГМО та продукції, виробленої з їх використання; а стало – державна реєстрація ГМО; тобто держава більше не контролює продукцію з ГМО, тільки джерела ГМО. У ст. 7 була закріплена норма про те, що уряд затверджує порядок державної реєстрації ГМО та продукції, отриманої з їх використанням; затверджує порядок увезення ГМО джерел харчових продуктів, кормів і харчових продуктів і кормів, вироблених із ГМО; а стало – затверджує порядок державної реєстрації ГМО; затверджує порядок увезення ГМО джерел харчових продуктів. Також виключене положення про те, що спеціальний орган із контролю над ГМО затверджує

перелік харчових продуктів, щодо яких здійснюється контроль умісту ГМО й перелік відповідних методик ідентифікації ГМО. Ст. 10 було передбачено повноваження держоргану, який здійснює державну санітарно-епідеміологічну експертизу продукції, отриманої з використаних ГМО, для обґрунтування висновку стосовно її безпеки для здоров'я й життя людини, проте цю норму також виключили, тобто наразі відсутня будь-яка державна експертиза продукції з ГМО. Також у ст. 10 було закріплено дотримання вимог стандартів, технічних умов, інших нормативних документів, пов'язаних із наявністю ГМО, під час заготівлі, зберігання, переробки, переміщення територією України сільськогосподарської продукції та здійснення експортно-імпорتنих операцій підприємствами всіх форм власності, проте наразі така норма відсутня.

У 2002 році Україна приєдналася до Картахенського протоколу про біорізноманіття (Закон України № 152-IV від 12.09.2002 р.) [8] і ним засвідчила свою позицію щодо підтримки нею необхідності застосування скоординованих заходів задля забезпечення належного рівня захисту в галузі безпечної передачі, обігу, обробки, транскордонних переміщень і використання генетично модифікованих організмів, які отримані шляхом застосування сучасних біотехнологій і можуть несприятливо впливати на збереження і невиснажливе використання біорізноманіття, з урахуванням також ризиків для здоров'я людини [5]. Повноцінне виконання Україною міжнародних зобов'язань у рамках Картахенського протоколу про біобезпеку потребує концептуального визначення засад власної державної політики у сфері біобезпеки генетично модифікованих організмів, а також визначення довгострокових механізмів її реалізації, зокрема, спираючись на досвід зарубіжних країн.

Правове регулювання поводження з ГМО в Європі є одним з елементів Спільної аграрної політики ЄС. Законодавство ЄС в галузі генно-інженерної діяльності функціонує з початку 90-х років ХХ ст., у нинішній час достатньо розвинене, а кількість правових актів у зазначеній галузі постійно зростає. Європейський Союз виробив спеціальне законодавство з біобезпеки, спрямоване на захист здоров'я громадян і довкілля в умовах інтенсивного постачання продуктів біотехнології (ГМ-організмів і ГМ-мікроорганізмів) на ринок країн ЄС [11]. Відповідні правила й інструкції впорядковують закриті використання і навмисний випуск ГМО в навколишнє середовище, відстежуваність і маркування ГМО, продуктів і кормів, а також їх транспортування [6]. До 2004 року в ЄС діяв неофіційний мораторій на затвердження нових ГМО. Починаючи з 2004 року і до сьогодні було створено регуляторну систему з питань безпеки, маркування та відстеження ГМО. Дослідження «Єврбарометру», які регулярно проводять у Європі з 1973 року показують, що відношення громадян ЄС до використання в харчових продуктах ГМО не змінилися – 70-80% громадян ЄС проти їх використання.

Політика США щодо генетично модифікованих організмів принципово відрізняється від політики ЄС, адже базується на продукті, а не на процесі виробництва, та розглядає біотехнологію

як безпечну за своєю природою, а її продукти як такі, що не відрізняються від немодифікованих аналогів. У США не існує особливих вимог до маркування ГМО, оскільки продукти із вмістом ГМО вважаються еквівалентними звичайним продуктам. В США навіть не прийнято жодного окремого закону про ГМО і використовується законодавство, що було прийнято для звичайних продуктів. Таким чином, у США продукт вважається безпечним, допоки не надано наукових доказів його шкідливості.

Законодавство про маркування ГМО (Genetically Engineered Food Right-to-Know Act) кілька разів пропонувалося на розгляд Конгресу США, але так і не просунулося далі стадії слухань в комітетах. Згідно з офіційним документом ФДА щодо Політики щодо харчових продуктів з нових видів рослин, маркування або зміна назви продукту не обов'язкові, якщо ГМ-продукт не відрізняється за своїми характеристиками від традиційного продукту. Зміни в назві або маркування можуть бути доречними, якщо ГМ-продукт настільки відрізняється від традиційного, що використання назви традиційного продукту не описує адекватно новий продукт, або якщо необхідно попередити покупців про особливі властивості нового продукту, наприклад, про присутність алергенів. Однак, протягом останніх кілька років рух на користь обов'язкового маркування ГМ-продуктів набирає обертів в декількох штатах – Коннектикут, Мен і Вермонт вже прийняли таке законодавство. У той же час у Вашингтоні і Каліфорнії жителі проголосували проти маркування ГМО. У Каліфорнії це не схвалюють 53% виборців, у Вашингтоні – 54,8%, а деякі інші штати, включаючи Колорадо, Нью-Йорк і Массачусетс, розглядають можливість введення обов'язкового маркування. Прогнозується, що якщо окремі штати продовжать приймати законодавство про обов'язкове маркування продуктів, що містять ГМ-інгредієнти, то з часом назріє необхідність прийняття відповідного законодавства і на федеральному рівні [10].

**Висновки і пропозиції.** На нашу думку, в Україні доцільно запроваджувати саме жорстку систему регулювання, як в ЄС, тому що модель правового регулювання в США дозволяє зловживання. Для нашої країни потрібна жорстка система, за якою використання самих ГМО та продукції з ГМО буде чітко регламентовано та зведено до мінімуму, а це саме система ЄС.

Вважаємо за необхідне нормативно врегулювати такі питання: 1) потрібна розробка механізму правового регулювання проведення фундаментальних наукових досліджень щодо впливу продукції з ГМО на організм людини (тому числі харчових ризиків) та застосування відповідних технологій на стан оточуючого природного середовища, оскільки існуючі наукові дослідження були проведені в основному на дрібних тваринах, а отже вони не є достовірними; 2) доцільною є розробка спеціалізованого нормативно-правового акту, який би системно регламентував відносини щодо використання ГМО для виробництва сільськогосподарської продукції і в тому числі щодо інформаційно-правового забезпечення споживачів відносно її якості; 3) передбачити отримання дозволу на здійснення дій з ГМО; 4) за-

провадити обов'язкову державну реєстрацію не тільки джерел ГМО, а й всіх харчових продуктів з ГМО та створити відповідний державний реєстр; 5) чітко регламентувати якими органами здійснюється контроль за всім комплексом дій, пов'язаних з виробництвом, переробкою та реалізацією продукції, що містить ГМО, та самих ГМО, та визначити їх повноваження.

### Список літератури:

1. Ewen S. W. Effect of diets containing genetically modified potatoes expressing Galanthus nivalis lectin on rat small intestine / S. W. Ewen, A. Pusztai // Lancet. – 1999. – V. 354. – P. 9187.
2. Pusztai A. Genetically Modified Foods: are they a risk to human animal health / A. Pusztai // Biotechnology: genetically modified organisms. – 2001. – V. 43. – P. 613-621.
3. Pusztai A. Report of Project Coordinator on data produced at the Rowett Research Institute. SOAEFD flexible Fund Project RO 818. 22 October 1998.
4. Гвоздев В. А. Подвижные гены в геномах эукариот: в кн. «Геном, клонирование, происхождение человека» / В. А. Гвоздев, Под ред. Л. И. Корочкина. – 2004. – С. 54-72.
5. Генетично модифіковані рослини [Текст] / Сорочинський Б. В., Данильченко О. О., Кріпка І. В. – К.: Фітосоціоцентр. – 2005. – С. 200.
6. Гетьман А. П. Правове регулювання розвитку біотехнології та використання генетично модифікованих організмів (ГМО) в Європейському Союзі / А. П. Гетьман, В. І. Лозо // Пробл. законності: акад. зб. наук. пр. / відп. ред. В. Я. Тацій. – Х.: Нац. ун-т «Юрид. акад. України ім. Ярослава Мудрого», 2011. – Вип. 117. – С. 182.
7. Елдышев Ю. Н. Современная биотехнология. Мифы и реальность / Ю. Н. Елдышев, А. Л. Конов. – Москва, 2004. – 196 с.
8. Картаженський протокол про біобезпеку до Конвенції про біологічне різноманіття [Електронний ресурс]: Протокол, ООН, 29.01.2000, приєднання – Закон України № 152-IV від 12.09.2002 р. – Режим доступу: [http://zakon5.rada.gov.ua/laws/show/995\\_935?info=1](http://zakon5.rada.gov.ua/laws/show/995_935?info=1).
9. Корочкин Л. И. Геном, клонирование, происхождение человека / Л. И. Корочкин // Издательство Век. – 2004. – 221 с.
10. Нововведения в регулировании ГМО в ЕС и США [Електронний ресурс]. – [Режим доступу]: <https://www.ictsd.org/bridges-news/мости/news/нововведения-в-регулировании-гмо-в-ес-и-сша>.
11. Правовые проблемы обеспечения устойчивого развития сельских территорий и эффективного функционирования агропромышленного комплекса: моногр. / [И. П. Кузьмич и др.; науч. ред. И. П. Кузьмич]. – Минск: Бизнесофсет. – 2013. – С. 259.
12. Про державну систему біобезпеки при створенні, випробуванні, транспортуванні та використанні генетично модифікованих організмів [Електронний ресурс]: Закон України від 31 травня 2007 р. № 1103-V. – Режим доступу: <http://zakon1.rada.gov.ua/laws/show/1103-16>.
13. Тимчасові критерії безпеки поводження з генетично модифікованими організмами та провадження генетично-інженерної діяльності у замкненій системі [Електронний ресурс]: Постанова Кабінету Міністрів України № 922 від 16.10.2008 р. – Режим доступу: [www.kmu.gov.ua](http://www.kmu.gov.ua).

**Марченко В.Ю.**

Институт прокуратуры и уголовной юстиции

Национальный юридический университет имени Ярослава Мудрого

## УСОВЕРШЕНСТВОВАНИЕ ПРАВОВОГО РЕГУЛИРОВАНИЯ ИСПОЛЬЗОВАНИЯ ГМО В УКРАИНЕ С УЧЁТОМ ЗАРУБЕЖНОГО ОПЫТА

### Аннотация

Статья посвящена исследованию влияния ГМО на организм животных, изучению моделей правового регулирования использования ГМО в мире и определению направлений его реформирования в Украине. Рассмотрена история появления ГМО, исследования ученых-биологов о влиянии ГМО на организм животных, использование ГМО при производстве сельскохозяйственной продукции и продуктов питания. Изучены особенности правового регулирования в США и странах ЕС. Проанализированы отечественное законодательство, научная литература и нормативная база зарубежных стран по вопросам регулирования использования ГМО. Определено современное состояние законодательства по этим вопросам в Украине и намечены возможные направления его совершенствования.

**Ключевые слова:** генетически модифицированный организм (ГМО), история создания ГМО, использование ГМО при производстве сельскохозяйственной продукции, правовое регулирование использования ГМО в Украине, правовое регулирование использования ГМО в ЕС и США, совершенствование правового регулирования использования ГМО в Украине.

**Marchenko V.Yu.**

Criminal Justice and Prosecutors' Training Institute  
Yaroslav Mudryi National Law University

## IMPROVEMENT OF LEGAL REGULATION OF THE GMO USAGE IN UKRAINE TAKING INTO ACCOUNT THE EXPERIENCE OF FOREIGN COUNTRIES

### Summary

The article is devoted to the research of the influence of GMOs on the animal organism, models of legal regulation of the GMOs usage in the world and determining the directions of its reform in Ukraine. The history of the appearance of GMOs, the research of biologists about the influence of GMOs on the animal organism, the GMOs usage in the production of agricultural products and food products are considered. The features of legal regulation in the USA and EU countries are studied. Ukrainian legislation, scientific literature and legal regulation of the GMOs usage in foreign countries were analyzed. The current state of the legislation regarding this issue in Ukraine is determined and possible directions for its improvement are outlined.

**Keywords:** genetically modified organism (GMO), the history of the GMOs creation, the usage of GMOs in agricultural production, the legal regulation of the usage of GMOs in Ukraine, the legal regulation of the usage of GMOs in the EU and the US, improvement of the legal regulation of the GMOs usage in Ukraine.

УДК 343.971:343.915

## КІБЕРБУЛІНГ: АГРЕСІЯ У ВІРТУАЛЬНОМУ СВІТІ

**Момот О.В.**

Інститут прокуратури та кримінальної юстиції  
Національного юридичного університету імені Ярослава Мудрого

Розглянуто феномен кібербулінгу. Проаналізовано соціальні та психологічні детермінанти цього явища. Наведено умови, які сприяють трансформації традиційного булінгу у віртуальний. Проведено розмежування між ознаками булінгу, що відбувається в реальному житті, та булінгу у кіберпросторі. Вказано наслідки, до яких призводить участь осіб у ситуації кібербулінгу.

**Ключові слова:** кібербулінг, агресія, кіберагресія, підлітки, Інтернет, насильство.

**Постановка проблеми.** Стрімкий технічний прогрес у сфері інформаційних технологій приніс із собою значні можливості для їх користувачів, усуваючи будь-які бар'єри для комунікації у сучасному світі.

Для дорослого покоління навика електронного спілкування є надбудовою над уже отриманими навиками реального, але діти і підлітки освоюють і те, і інше практично одночасно. Нині процес соціалізації значною мірою переміщується в Інтернет, відтак, соціальне становлення молоді відбувається у подвійній системі координат [1, с. 77]. При цьому, не маючи життєвого досвіду дорослих, діти часто не помічають онлайн-загроз [2, с. 69]. Однією із найгостріших проблем, з якою може зіштовхнутися підростаюче покоління у віртуальному просторі, – кібербулінг.

Вперше визначення цьому поняттю дав Білл Белсі, який зазначав, що кібербулінг – це використання інформаційних і комунікаційних технологій для підтримання умисної, неодноразової і ворожої поведінки, спрямованої на ображення інших людей. По суті, це новий вид насильства, що виник в умовах тотальної інформатизації суспільства. З кожним роком до нього вдається усе більша кількість людей, і насторожуючим фактом є те, що явище набуло поширення

саме у дитячому середовищі. Тому воно потребує невідкладного дослідження як з наукової, так і з прикладної сторони, адже кінцевою метою є запобігання поширенню кібербулінгу та протидія його наслідкам.

**Аналіз останніх досліджень і публікацій.** Останніми роками кібербулінг досить інтенсивно вивчається зарубіжними дослідниками, у працях яких з різних кутів зору розглядається суть цього явища, його чинники, класифікація, напрями відповідної превентивно-корекційної роботи (B. Belsey, С. Blaya, R. M. Kowalski, S. P. Limber, D. Olweus, S. Hinduja, J. W. Patchin, P. K. Smith, K.R. Mehari, N. Willard, P. A. Внебрачних, С. Котова, А. А. Бочавер, К. Д. Хломов, А. А. Баранов, С. В. Рожина, І. І. Ісхаков, Н. Ю. Федуніна). Відносно нещодавно кібербулінг став предметом вивчення і в Україні. Зокрема, Данильчук Л. О., Дмитренко Н. Є., Вітюк Н. Р., Оранюк Б. Ю., Найдьонова Л. А. та інші описують різні випадки кібербулінгу й намагаються дати ефективні рекомендації дітям і батькам щодо його подолання. Феномен досліджується всебічно: з правової точки зору, інформаційно-технологічної, соціологічної, педагогічної та ін., що обумовлено специфікою самого явища.

**Виділення невирішених раніше частин загальної проблеми, яким присвячується стаття.**



Потребують більш детального дослідження причини, які не тільки викликають, але й сприяють трансформації традиційного булінгу у віртуальний. Виникає потреба у остаточному розмежуванні цих явищ. Також доцільно проаналізувати ймовірність приєднання до кримінального середовища осіб, які вдаються до кібербулінгу, за наявності у них ознак потенційного злочинця. Є очевидним, що кібербулінг слід досліджувати як єдине явище, яке має свої причини, прояви, суб'єкт та наслідки.

**Мета статті.** Встановити, які риси сучасного суспільства сприяли тому, що насильство перейшло у нову площину. Виявити причини дитячої агресії, що їх приваблює у кібербулінгу та чому вони вдаються до віртуального насильства. Встановити відмінності булінгу у реальному житті від віртуального. Дослідити характеристики учасників конфліктної ситуації.

**Виклад основного матеріалу.** Кібербулінг можна розглядати як прояв девіантної поведінки – окремих вчинків (або їх сукупності), які не відповідають загальноприйнятим нормам і правилам поведінки в суспільстві. Фахівці стверджують, що внаслідок несформованості світоглядних принципів, відсутності стійких життєвих установок, ціннісних орієнтацій, найбільш схильними до різних видів девіацій виявляються неповнолітні [3, с. 30].

Вважається, що кібербулінг – похідне явище від традиційного, «живого» булінгу і є однією із його субформ. Із цим слід погодитися, але варто розуміти, що, наслідуючи ідею звичайного цькування, явище набуває якісно іншої форми й характеризується диференційними ознаками, оскільки займає іншу площину.

На відміну від традиційного, електронний булінг не обмежується взаємодією булера і жертви на шкільних перервах, перед уроками чи після них, дорогою в школу чи додому. Він досягає жертви в будь-який час дня і ночі, не залишаючи їй простору, де б вона могла почуватися в безпеці, оскільки кібербулінг може здійснюватися за рахунок використання таких каналів комунікації як мобільний зв'язок, сервіси миттєвих повідомлень, чати і форуми, електронна пошта, соціальні мережі, ігрові сайти, сервіси відеохостингу тощо.

Якщо учасниками локального шкільного булінгу зазвичай є невелика кількість осіб, то у випадку віртуального тероризування виникає можливість негайного й одночасного поширення інформації про його жертву багатьом людям. Глузування й знущання у вигляді образливих листів, відео та фотографій (у тому числі фейків) і прикрих коментарів швидко стають надбанням величезної аудиторії [4, с. 131].

Ключовими особливостями інтернет-комунікації в умовах кібербулінгу є:

- 1) позачасовість: текстове спілкування не обмежене часом, користувач може продовжити або покинути діалог в будь-який момент;
- 2) мультимедійність: користувачеві доступні різноманітні способи комунікації: текст, графічні зображення, фото- і відеоматеріали, аудіофайли;
- 3) анонімність: користувач не завжди розкриває свою дійсну сутність, що часто робить неможливим встановлення автора повідомлень;
- 4) опосередкованість: інтернет-комунікація, як правило, є непрямим діалогом, при якому

агресор не бачить реальної реакції своєї жертви, відтак, спрацьовує ефект «дистанціювання», внаслідок чого розмивається поняття відповідальності за слово. Агресор на відстані від жертви здатен на речі, значно жорстокіші, ніж за умов звичайного спілкування [5, с. 20];

5) широка аудиторія: залучення багатьох свідків посилює відчуття сорому, страху, безпорадності, провокує гіпертрофований зворотній зв'язок.

Деякими дослідниками виокремлюються і такі ознаки кібербулінгу як систематичність та дисбаланс сил. Однак, із цим не зовсім можна погодитися. Безумовно, вищезазначене має місце у випадку традиційного булінгу, коли мова йде про безпосередні та тривалі зіткнення між агресором і його жертвою, але це не обов'язково повинно мати місце в ситуації віртуального цькування.

Можливою є ситуація, коли відбувається одноразовий акт такої поведінки. Наприклад, розміщення в мережі Інтернет певного тексту, фото, які згодом поширюються і використовуються іншими користувачами. Таким чином, одного разу потрапивши в мережу, інформація виходить з-під контролю і дії, вчинені однією особою, здатні неодноразово повторюватися іншими, про що автор може навіть не здогадуватися. Більше того, одне опубліковане повідомлення може спрацьовувати як багаторазовий акт цькування, викликаючи усе нові коментарі, не кажучи уже про те, що жертва сама може перечитувати образливий текст і переживати ретравматизацію [6, с. 185].

Що стосується дисбалансу сил, то для насильства у віртуальному просторі ані фізична сила, ані матеріальні переваги, ані соціальний статус не є необхідними. Кіберагресори отримують перевагу, користуючись широтою аудиторії, анонімністю й значною недосяжністю для контролю з боку дорослих. Те, що не наважуються сказати вголос, вони можуть реалізувати у віртуальному просторі. Тому непоодинокими є ситуації, коли насправді фізично слабший школяр тероризує значно сильнішого [4, с. 132].

Природа агресивних форм поведінки полягає не в окремих психологічних властивостях, а лежить в рамках єдиної структурно організованої системи людини. Виникненню нових проявів девіації закономірно передують і поява нових детермінантів такої поведінки, що сформувалися в умовах сучасності.

Тепер, зокрема, ЗМІ та інтернет-ресурси культивують суспільні норми та цінності. В період трансформації соціально-економічних умов, особливо посилюється нестабільність і соціальна незахищеність молоді. Проблема повсюдного наступу та наслідків функціонування інформаційного суспільства для культурного життя людства розглядається як певна загроза, передумова аксіологічної кризи сучасності. Існує можливість заміни справжніх соціальних і духовних цінностей синтетичними чи навмисне спотвореними [7, с. 193].

Гострою проблемою є явище медіанасильства. Після регулярного перегляду сцен насильства на екрані, глядачі стають менш чутливими до нього і в реальному житті (відбувається «десенсибілізація») [8, с. 8-9]. Демонстрація агресії сприяє засвоєнню агресивних сценаріїв і стає моделлю для її імітації в реальному житті, що призводить до стирання межі між моральним і аморальним

у міжособистісних стосунках. Психологи одно-стайно називають вплив низькопробних ЗМІ як одну з причин виникнення «духовного вакууму», який часто заповнюється новими «девіантними» авторитетами [9, с. 345].

Що ж стосується мотивів поведінки кіберхуліганів та причин, що підштовхують їх до прояву агресії у віртуальному світі, то висловлюються різні точки зору з цього приводу. Як правило, оперують характеристиками, застосовуваними до учасників традиційного булінгу. Однак, це виправдано тільки тоді, коли булінг переноситься у кіберпростір, а не виникає безпосередньо там.

Явище кібербулінгу часто приваблює підлітків якраз можливістю створення віртуального образу «Я», виходу за межі власної сутності. Іноді ними керує потреба в ілюзорному житті, відмінному від їхнього реального. Наприклад, якщо їхня самооцінка не знаходить належної опори в соціальному середовищі, ця ситуація повинна розглядатися як фруструюча, що може провокувати прояв агресії [10, с. 36]. Прагнення створення альтернативного «Я» здатне деформувати його істинну форму, внаслідок чого втрачається відчуття відповідальності за свої вчинки як перед іншими, так і перед собою.

Спроба вийти за рамки власної сутності (тобто вихід людини у «віртуальності») може розглядатися як одна з умов реалізації її гносеологічного потенціалу і розвитку особистості. З. С. Зав'ялова під «віртуальностями» розуміє псевдореальності, створювані свідомістю людини, під впливом яких її самосвідомість змінюється. Людині необхідно мати «тверді точки дотику із землею», оскільки тільки усвідомлення своєї фізичної сутності дає можливість безпечно виходити у віртуальність. Такими «точками дотику» є, зокрема, психофізіологічна і соціальна самоідентифікація [11].

У дитячому ж віці самоусвідомлення і самоідентифікація зазнають переосмислення і переоцінки, тому психіка у цей період є більш вразливою.

До безпосередніх причин кібербулінгу відносять:

1. Прагнення мати перевагу. Така мета може мати як позитивну, так і негативну (деструктивну) спрямованість, що виявляється у людей зі слабкою здатністю до адаптації, тих, хто досягає переваг на фоні інших егоїстичною поведінкою. Для кіберагресора не обов'язково мати фізичну силу, авторитет і вплив на однолітків, щоб відчувати своє домінування.

2. Комплекс неповноцінності. Відчуття особистої неповноцінності спонукає особу до дій, вона намагається компенсувати ці недоліки. Кібербулінг містить необхідні для цього умови – від створення віртуального (суб'єктивно ідеального) «Я» до самоствердження за рахунок приниження інших.

3. Заздрість. Те ж саме суперництво, тільки приховане: особа прагне перемогти, але боротьба ця відбувається всередині неї, про що «конкурент» може навіть не здогадуватися.

4. Помста. Дії, що походять від намірів відповісти на реальну або надуману несправедливість, спричинену раніше. Ображені, які вдаються до кібербулінгу, відчувають, що виправляють ситуації або захищають себе чи інших. Кібербулінг приваблює й тих, хто в реальному житті є жертвою булінгу, дітей, що не відрізняються фізич-

ною силою і не вміють швидко віднайти належну відповідь, але бажають змінити цей образ і зайняти позицію сили.

5. Розвага. Кібербулінг може початися зі звичайного жарту. Але жарти бувають різними, інколи вкрай уїдливіми. Ті, хто був жертвою таких насмішок, стають подавленими, не можуть нормально працювати, почуваються неповноцінними, через страх бути знову висміяними уникають соціуму.

6. Проблеми у сімейних взаємовідносинах. Встановлено, що якщо у дитини склалися негативні стосунки з батьками, якщо тенденції розвитку її самооцінки і Я-концепції не знаходять підтримки в оцінках батьків або якщо дитина не відчуває батьківської підтримки і опіки, то ймовірність протиправної поведінки істотно зростає, погіршуються відносини з однолітками.

Найчастіше до кібербулінгу вдаються підлітки із низьким батьківським наглядом. Поряд із цим, надмірно владні батьки, які прагнуть у всьому керувати дитиною, викликають у неї страх. Результатом такого виховання стає направлена на оточуючих агресивна поведінка. У цьому випадку кібербулінг виступає як завуальований протест. Дитина намагається відстоювати себе, захищати особисті інтереси, і способом захисту обирає напад.

7. Невміння вирішувати конфлікти. Конфлікти на даному етапі становлення особистості – невід'ємний елемент, атрибут дорослішання і емоційного розвитку. Саме так дитина навчається вирішувати проблеми і знаходити спільну мову з ровесниками, усвідомлювати і приймати думку іншої людини, відстоювати свою за допомогою суспільно прийнятних форм. Не знаючи більш вдалого способу знайти вихід із ситуації або вважаючи власну точку зору більш значущою, підліток може переносити конфлікт у кіберпростір.

8. Індивідуально-особистісні характеристики. Наприклад, акцентуації характеру – крайній варіант норми, за якого окремі риси надмірно посилені, внаслідок чого виникає вибірково вразливість щодо визначеного роду психогенних впливів. При певних акцентуаціях підліток може бути схильний до кібербулінгу. Зокрема, істероїдний чи епілептоїдний тип особистості деякі зі своїх потреб може задовольнити за допомогою кіберагресії [12, с. 39].

Звичай, для того, щоб охарактеризувати осіб-учасників кібербулінгу, послуговуються напрацюваннями науковців, що досліджують прояви «реального» булінгу. Це цілком застосовувано у випадку, коли агресор у віртуальному світі – це той самий однокласник, який вдається до булінгу і на шкільному подвір'ї, але який розширив межі свого впливу шляхом опанування цькування в мережі Інтернет. Проте ці дві особи не завжди співпадають. З цього моменту виникають складнощі, адже ті умови, в яких культивується віртуальне хуліганство, часто перешкоджають виявленню осіб, які до нього вдаються, а відтак і встановленню їхніх характерних ознак. Цьому сприяє анонімність, яка додає впевненості агресорам, «розв'язує їм руки», дозволяє гіперболізувати свої окремі риси і їх прояви, а також можливість створювати альтернативний образ самого себе, приписуючи собі те, що не відповідає дійсності.

До того ж, для здійснення насильства у віртуальному просторі не обов'язково мати фізичну силу, авторитет і вплив на однолітків. Фактично, кібер-агресором може стати будь-яка дитина, у якої будуть певні причини та сприятимуть умови.

Що ж стосується осіб, на яких спрямовується насильство, то в ситуацію традиційного булінгу зазвичай потрапляють діти, які мають стигми потенційної жертви, тобто зовнішні причини як формальні провокації для кривдника.

Такі ж особливості мають жертви, щодо яких кіберпереслідування несе другорядний характер, а основна частина цькування відбувається у реальному житті. В ситуації ж кібербулінгу, який виник в самому віртуальному просторі, жертвою може стати будь-яка дитина, навіть та, що не має стигм жертви.

Здебільшого, люди стають жертвами проти-правних посягань несподівано для себе. У потоці буденності вони не помічають нічого підозрілого і поводяться, як завжди. Однак, вступаючи в однотипні суспільні відносини, щоразу існує ризик зіштовхнутися зі зловмисниками [13, с. 127]. Ризик віктимізації від кібербулінгу корелює з інтенсивністю використання Інтернету і специфікою віртуальної взаємодії. Підлітки, які беруть більш активну участь в онлайн-взаємодії відповідно більш схильні до кібервіктимізації [14, с. 11]. Соціальна діяльність об'єктивно не може бути безпечною. Вступаючи в різні соціальні відносини з людьми, здатними й схильними до вчинення злочинів, члени суспільства автоматично наражаються на небезпеку заподіяння шкоди своїм правам та інтересам [15, с. 93].

Хоч віртуальний простір може сприйматися кривдником як дещо «несправжнє» і все, що у ньому відбувається, – «не по-справжньому», однак наслідки таких дій цілком реальні – зниження самооцінки жертви, втрата впевненості в собі, психічні розлади і порушення розвитку, психоемоційна нестабільність, фрустрація, самоізоляція, відчуття тривоги, страх, параноя, суїцид. Тому так важлива побудова теоретичних моделей і розробка практичних технологій для надання допомоги підлітку, що постраждав від кібербулінгу.

Важливо визнати серйозні довгострокові наслідки й для тих, хто знущується. Шкільні кривдники зазвичай стають агресивними дорослими, часто засудженими за різні злочинні дії. Агресорів псує всюдозволеність та безкарність, якими характеризується спілкування в Інтернеті. Добре засвоївши насильницьку модель поведінки, вони усвідомлюють, що подібними методами можна управляти оточуючими. Кіберхулігани мають можливість говорити й робити те, що не наважуються сказати в обличчя співрозмовникові, знімаючи із себе відповідальність за дії, вчинені однією зі своїх онлайн-ідентичностей. Відсутність спротиву з боку інших осіб сприяє їх криміналізації [16, с. 136].

Боротьба з некоректною поведінкою в мережі Інтернет рухається у двох напрямках. З одного боку – розвиток технологій, що обмежують небажаний контент (фільтри, цензура), розміщення на сайтах і в соціальних мережах «кнопок тривоги», покликанням яких є привернення уваги адміністрації сайту до конфлікту, налаштування конфіденційності персональних акаунтів. З іншого боку – навчання користувачів основним правилами безпеки і адекватної поведінки щодо інших в умовах Інтернет-комунікації [6, с. 189].

**Висновки і пропозиції.** Кібербулінг – це новий вид насильства, який виник в умовах стрімкого розвитку інформаційного суспільства. Тенденції переміщення форм соціальної взаємодії у віртуальний простір трансформують способи справляння негативного впливу на інших людей. Метою кібербулінгу є залякування, ображення, приниження іншої особи, витіснення її з певного середовища.

Психологічними особливостями цього явища є: висока проникність, швидкість поширення інформації, широта аудиторії, використання технічних засобів зв'язку, відсутність безпосереднього міжособистісного контакту, цілеспрямованість тероризування, агресивна, насильницька поведінка ініціатора цькування, втрата об'єктом знущання контролю над ситуацією, часто – анонімність агресора.

Існує багато причин, чому деякі особи вдаються до кібербулінгу. Однак очевидно, що такій поведінці діти навчаються: не бачили б вони моделей жорстокої поведінки – таких масштабів цього явища можна було б уникнути. Насилля в кіберпросторі має цілком реальні негативні наслідки й становить серйозну загрозу для повноцінного розвитку особистості неповнолітнього. Встановлено, що девіантна поведінка, проявом якої є кібербулінг, часто трансформується у кримінальні форми і становить суттєву небезпеку як для самого неповнолітнього, так і для всього суспільства. Засвоївши патерни поведінки «жертви» або «переслідувача», діти можуть слідувати цим моделям соціальної взаємодії протягом усього життя. Саме тому необхідно ефективно запобігати і протидіяти віртуальному насильству.

Оскільки тема є актуальною, доцільними є подальші дослідження у цьому напрямку, напрацювання нового теоретичного матеріалу і втілення його на практиці. Доречно звернути увагу на виявлення специфічних рис осіб, що стають жертвами кібербулінгу, пошук закономірностей, стратегії обрання жертви. Необхідно приділити увагу і способам попередження включення осіб до віртуального насильства, пошуку більш сучасних методів протистояння явищу. Дослідження кібербулінгу слід проводити не як прояву агресії як такої, а через призму віртуального простору, який надає цій агресії унікального відтінку. В майбутньому, доречним є розгляд питання щодо криміналізації досліджуваного феномену.

**Список літератури:**

1. Головкін Б. М. Запобігання криміналізації молодіжного середовища / Б. М. Головкін // Питання боротьби зі злочинністю: зб. наук. пр. – Харків: Право, 2012. – № 23. – С. 76-87.
2. Данильчук Л. О. Ризики та небезпеки мережі Інтернет: до проблеми інформаційної захищеності дітей / Л. О. Данильчук // Педагогічний дискурс. – 2012. – № 13. – С. 68-71.
3. Козубовський Р. В. Соціальні детермінанти девіантної поведінки неповнолітніх / Р. В. Козубовський // Психолого-педагогічні науки. – 2016. – № 1. – С. 27-31.
4. Вітюк Н. Р. Кібербулінг як загроза психологічній безпеці особистості школяра / Н. Р. Вітюк // Вісник Прикарпатського університету. – 2015. – № 19. – С. 129-138.
5. Шевко Н. Р., Исхаков И. И. Особенности проявления кибербуллинга в социальных сетях / Н. Р. Шевко, И. И. Исхаков // Ученые записки Казанского юридического института МВД России. – 2017. – Т. 2(3). – С. 19-22.
6. Бочавер А. А., Хломов К. Д. Кибербуллинг: травля в пространстве современных технологий / А. А. Бочавер, К. Д. Хломов // Психология. Журнал Высшей школы экономики. – 2014. – Т. 11(3). – С. 177-191.
7. Дрожжина С. В., Кобзар І. М. Аксіологічно-екзистенційні доміанти інформаційного суспільства / С. В. Дрожжина, І. М. Кобзар // Гілея: науковий вісник. – 2014. – № 80. – С. 192-196.
8. Шкаровська В. Террористи рождают страх. СМИ его распространяют / В. Шкаровська, Ю. Борто // АиФ. Здоровье. – 2001. – № 1. – С. 8-51.
9. Бік О. Вплив ЗМІ на розвиток агресивних моделей поведінки у молодіжному середовищі / О. Бік // Збірник праць Науково-дослідного центру періодики НАН України, Львів. наук. б-ка ім. В. Стефаника. – Л., 2006. – № 14. – С. 344-349.
10. Будіянський М. Ф. Особливості прояву агресивності в підлітків / М. Ф. Будіянський // Наука і освіта. – 2013. – № 3. – С. 36-39.
11. Завьялова З. С. Самоидентификация личности в условиях сетевых коммуникаций: постановка проблемы // Гуманитарная информатика. 2012. – № 4. URL: [http://huminf.tsu.ru/jurnal/vol4/zs\\_samoident/](http://huminf.tsu.ru/jurnal/vol4/zs_samoident/) (дата звернення 05.12.2017).
12. Головкін Б. М. Віктимна поведінка жертв злочинів / Б. М. Головкін // Проблеми законності. – 2016. – № 135. – С. 124-135.
13. Баранов А. А., Рожина С. В. Психологический анализ подросткового кибербуллинга / А. А. Баранов, С. В. Рожина // Вестник Удмуртского университета. – 2015. – Т. 25(1). – С. 37-41.
14. Федунина Н. Ю. Представления о триаде «Преследователь – жертва – наблюдатель» в кибербуллинге в англоязычной литературе / Н. Ю. Федунина // Психологические исследования. – 2015. – Т. 8, № 41. – С. 11-23.
15. Головкін Б. М. Кримінологічне поняття віктимізації / Б. М. Головкін // Науковий вісник Міжнародного гуманітарного університету. Серія: Юриспруденція. – 2015. – № 15(2). – С. 93-96.
16. Абаслямова К. З., Луценко О. Л. Особистісні якості дітей старшого шкільного віку, що схильні до булінгу / К. З. Абаслямова, О. Л. Луценко // Вісник Харківського національного університету. – 2013. – № 1065. – С. 134-138.

**Момот О.В.**

Институт прокуратуры и уголовной юстиции  
Национального юридического университета имени Ярослава Мудрого

**КИБЕРБУЛЛИНГ: АГРЕССИЯ В ВИРТУАЛЬНОМ МИРЕ****Аннотация**

Рассмотрен феномен кибербуллинга. Проанализированы социальные и психологические детерминанты явления. Указаны условия, которые способствуют трансформации традиционного буллинга в виртуальный. Дифференцировано по определенным признакам буллинг, что происходит в реальной жизни и в киберпространстве. Указаны последствия, к которым приводит участие в ситуации кибербуллинга.  
**Ключевые слова:** кибербуллинг, агрессия, киберагрессия, подростки, Интернет, насилие.

**Momot O.V.**

Criminal Justice and Prosecutors' Training Institute  
Yaroslav Mudryi National Law University

**CYBERBULLYING: AGRESSION IN THE VIRTUAL WORLD****Summary**

The phenomenon of cyberbullying is considered. The social and psychological determinants of this phenomenon are analyzed. The conditions that provoke the transformation of traditional bullying into a virtual one are indicated. Bullying that occurs in real life and bullying in cyberspace are differentiated. The consequences caused by involvement in the situation of cyberbullying are indicated.

**Keywords:** cyberbullying, aggression, cyberaggression, adolescents, Internet, violence.

## ДО ПИТАННЯ МІЖНАРОДНОЇ ВІДПОВІДАЛЬНОСТІ МІЖНАРОДНИХ МІЖУРЯДОВИХ ОРГАНІЗАЦІЙ

Нанка А.О., Філімонова Ю.О.

Національний юридичний університет імені Ярослава Мудрого

У статті розглядаються основні аспекти відповідальності Міжнародних міжурядових організацій. Авторами аналізується Проект статей про міжнародну відповідальність міжнародних організацій. Зроблено детальний аналіз положень даного проекту та більш детально розглянуто види відповідальності за міжнародні правопорушення. Виокремлено невирішені проектом питання та запропоновано спосіб їх реалізації. У висновку автори виокремлюють основний недолік Проекту та аналізують значення запровадження відповідальності міжнародних міжурядових організацій у підтриманні світового правопорядку та стабілізації міжнародних відносин.

**Ключові слова:** міжнародні міжурядові організації, відповідальність міжнародних міжурядових організацій, Проект статей про міжнародну відповідальність міжурядових організацій.

**Постановка проблеми.** Проблема відповідальності міжнародних організацій нерозривно пов'язана з галуззю міжнародно-правової відповідальності взагалі, яка, в свою чергу, є однією з найскладніших і дискусійних галузей сучасного міжнародного права. Оскільки мова йде про міжнародно-правову специфіку, необхідно відзначити, що мова в статті йде про ті міжнародні організації, які є суб'єктами міжнародного публічного права, а саме про міжнародні міжурядові організації (далі – ММУО). Функціонування такої кількості ММУО неминуче ставить питання про те, як міжнародне співтовариство має реагувати в тих випадках, коли ці суб'єкти порушують норми чинного міжнародного права, та чи взагалі будуть нести відповідальність.

**Аналіз останніх досліджень і публікацій.** Серед дослідників, які вивчали питання відповідальності ММУО, варто назвати: О.Н. Мехсія, О.М. Пташенчук, С.С. Нестеренко, Я.М. Жукорська, С.О. Коваленко, М.М. Камишанський, Т.Н. Нешатаева та багатьох інших.

**Виділення невирішених раніше частин загальної проблеми.** На сучасному етапі проблема відповідальності міжнародних організацій є майже неосвітленою в літературі і незакріпленою в нормативно-правових джерелах. Установчі акти організацій, на жаль, не містять загальних норм, що регулюють питання відповідальності міжнародних організацій. Лише деякі конвенції вирішують проблеми відповідальності організацій в рамках окремо взятого міжнародного договору. Особливу цінність щодо цього питання становить Проект статей про відповідальність міжнародних організацій від 05.08.2011 року (далі – Проект) [2].

**Мета статті.** Беручи до уваги викладене, метою цієї статті є розкриття значення міжнародних організацій як механізму міжнародного співробітництва, з'ясування теоретичних положень інституту міжнародно-правової відповідальності ММУО та виявлення прогалин його регламентації.

Тому з огляду мету були визначені такі завдання: проаналізувати доктринальні підходи до визначення поняття «міжнародна організація» та «міжнародна відповідальність»; розглянути історію розвитку та становлення інституту відповідальності міжнародних міжурядових організацій, а також його регламентацію у міжнародно-правових актах.

**Виклад основного матеріалу.** Перед тим, як здійснювати дослідження особливостей міжнародної відповідальності ММУО, необхідно коротко зупинитись на такій категорії, як «міжнародна організація».

Варто зауважити, що на сьогодні офіційного визначення терміну «міжнародна організація» у міжнародних актах універсального характеру немає. І хоча у Віденській конвенції про право міжнародних договорів від 23.05.1969 р. [1] зазначено, що «міжнародна організація означає міжурядову організацію», що, на нашу думку повною мірою не розкриває юридичну природу міжнародних організацій.

У доктрині міжнародного права існують різні підходи до визначення терміну «міжнародна організація». Зокрема, І.І. Лукашук визначив міжнародні організації як засновані міжнародним договором організації, покликані на постійній основі координувати дії держав-членів відповідно до наданих їм повноважень [9, с. 63].

К.А. Бекяшев запропонував більш широке визначення поняття міжнародна організація, відповідно до якого міжнародна організація – це об'єднання держав, створене відповідно до міжнародного права і на основі міжнародного договору, для здійснення співробітництва в політичній, економічній, культурній, науково-технічній, правовій та інших галузях, що має необхідну для цього систему органів, права і обов'язки, похідні від прав і обов'язків держав, і автономну волю, обсяг якої визначається волею держав-членів [9, с. 63].

У сучасному своєму розумінні міжнародні організації як правовий феномен виникли в кінці XIX – на початку XX століть, коли потреби світового розвитку обумовили необхідність створення постійно діючих колективних міждержавних органів. З появою міжнародних організацій виникла низка теоретичних та практичних проблем, однією з яких є проблема їх відповідальності.

Варто відзначити, що відповідальність належить до числа фундаментальних категорій міжнародно-правової науки. З цього приводу влучно висловлюється С.С. Нестеренко: «Для того, щоб функціонування міжнародних організацій було більш ефективним і безпечним для всіх учасників правовідносин, необхідна всебічна розробка питань відповідальності міжнародних організацій на практиці і в доктрині» [10, с. 65].

З огляду на викладене під міжнародною організацією можна розуміти засновану на міжнародному договорі організацію, яка наділена компетенцією держав та створена для здійснення міжнародного співробітництва у різноманітних галузях.

Визначаючи поняття міжнародної відповідальності, звернемося до визначення, наданого Комісією міжнародного права ООН (далі – КМП): «Це ті наслідки, які те чи інше протиправне діяння може мати згідно з нормами міжнародного права у різних випадках, наприклад, наслідки діяння в плані заподіяння шкоди та відповідних санкцій» [11, с. 120].

У науці міжнародного права під міжнародно-правовою відповідальністю розуміються конкретні негативні юридичні наслідки, що наступають для суб'єкта міжнародного права в результаті порушення ними міжнародно-правового зобов'язання [12, с. 124].

Тема відповідальності ММУО вперше була піднята Комісією міжнародного права ще в 1963 р. у першій доповіді спецдоповідача А. Ель-Еріан (англ. Mr. Abdullah El-Erian's) з питання про відносини між країнами і міжурядовими організаціями [3].

У резолюції 56/82 від 12.12. 2001 р. Генеральної асамблеї ООН (далі – ГА ООН) попросила КМП почати роботу над кодифікацією норм щодо відповідальності міжнародних організацій. 55 сесії у 2003 р. було представлено першу доповідь щодо відповідальності міжнародних організацій. Після цього було створено робочу групу з розробки Проекту, головою і спецдоповідачем якої став італійський вчений Джорджіо Гая (англ. Giorgio Guy). Усього було представлено на розгляд КМП вісім доповідей щодо відповідальності міжнародних організацій. У рамках розгляду Проекту на 63-й сесії КМП було представлено Восьму і останню доповідь, яка містила огляд коментарів держав і міжнародних організацій до статей, що були прийняті у 2009 р. і сформульовані рекомендації для розгляду КМП, а також коментарі держав і міжнародних організацій щодо статей, прийнятих у першому читанні [5, с. 355].

05.08.2011 р. на 63-й сесії КМП було прийнято Проект щодо відповідальності міжнародних організацій. Проект складається з 67 статей з коментарями до них. КМП рекомендувала ГА ООН прийняти Проект до уваги, включити його в додаток до резолюції та на одній з наступних сесій ГА ООН розглянути питання про розробку конвенції на основі даного проекту. Проект статей щодо відповідальності міжнародних організацій не є простим дублюванням статей про відповідальність держав. Однак зважаючи на те, що багато положень можуть застосовуватися і до міжнародних організацій, взяті були аналогічні формулювання, лише термін «держава» змінено на «міжнародна організація». Я.М. Жукорська доходить висновку, що така проблема побудови Проекту статей щодо відповідальності міжнародних організацій пов'язана з відсутністю широкої практики в цій сфері [5, с. 356].

Розглянувши історію створення Проекту та його затвердження можна припустити що, одним із основних недоліків Проекту є його кінцева форма. Втілення Проекту в резолюції ГА ООН не робить його міжнародно-правовим актом

із загальнообов'язковою силою. Логічно правильно було б оформити його в конвенцію, що саме й рекомендувала КМП ГА ООН. Проте пройде ще досить багато часу, доки такий документ набуде чинності в якості конвенції, а його положення набудуть загальнообов'язкового характеру [5, с. 357].

Проаналізувавши Проект, який застосовується до міжнародної організації за міжнародно-протиправні діяння (ст. 1) та до держав за міжнародно-протиправні діяння міжнародної організації (ст. 2), необхідно зазначити про те, що КМП ООН виділяє два елементи які необхідні для наявності міжнародно-протиправного діяння міжнародної організації. Перший, що його називають суб'єктивним, це поведінка, котра може виявлятися в дії або бездіяльності міжнародної організації та яку можна приписувати останній. Другий – об'єктивний, становить порушення міжнародно-правового зобов'язання, прийнятого на себе міжнародною організацією. Дані елементи як складові міжнародно-протиправного діяння міжнародної організації відображені в ст. 4 Проекту [4, с. 57].

Міжнародна організація несе відповідальність, якщо обходить свої міжнародно-правові зобов'язання шляхом прийняття рішення, що зобов'язує чи дозволяє її члену вчинити діяння, яке було б міжнародно-протиправним, якби вчинилося нею самою. І немає значення, чи вчинене за таких обставин членом організації діяння є міжнародно-протиправним зазначається у ст. 17 Проекту.

Тому окрему увагу варто звернути на використання контрзаходів як обставину, що виключає протиправність діяння. До кінцевого варіанта Проекту контрзаходам мала бути присвячена лише ст. 19, яка в остаточному варіанті Проекту вилася у ст. 22 та Главу II Частини IV в контексті розгляду імплементації міжнародної відповідальності. Якщо у ст. 22 йдеться про застосування контрзаходів міжнародною організацією, то в Главі II Частини IV навпаки – до міжнародної організації [5, с. 358].

Відповідно до ст. 51 Проекту держава чи міжнародна організація може застосовувати контрзаходи до міжнародної організації лише з метою спонукати її виконати зобов'язання, пов'язані з серйозним порушенням зобов'язань, що випливають з імперативних норм загального міжнародного права.

Контрзаходи до міжнародної організації можуть застосовуватися лише за порушення, що випливають з імперативних норм міжнародного права; вони мають бути пропорційні шкоді з урахуванням тяжкості діяння та порушених прав і припиняються, як тільки міжнародна організація виконає свої зобов'язання щодо відповідальності.

Контрзаходи не можуть застосовуватися міжнародною організацією проти її члена у відповідь на порушення міжнародно-правових зобов'язань, що випливають з правил міжнародної організації, за винятком, коли такі заходи ними передбачені. Тоді вони можуть застосовуватися, якщо не суперечать правилам міжнародної організації, і якщо немає інших належних засобів, щоб спонукати члена міжнародної організації до виконання зобов'язань щодо припинення порушення і відшкодування шкоди. За виконання вищевказаних вимог виключається протиправність даних

діянь – контрзаходів, якщо вони застосовуються згідно з матеріальними та процесуальними вимогами міжнародного права.

Це стосується і контрзаходів, що застосовуються до міжнародної організації. Жодна з вищезгаданих обставин не може виключити протиправність будь-якого діяння, що суперечить імперативній нормі міжнародного права. Посилання на обставини, що виключають протиправність, не звільняє від дотримання зобов'язань у тій частині, яку обставини не зачіпають, а також питання компенсації матеріальної шкоди, завданої даним діянням [5, с. 358].

Варто зауважити, що контрзаходи обмежуються тимчасовим невиконанням міжнародно-правових зобов'язань щодо міжнародної організації та по можливості застосовуються таким чином, щоб не перешкоджати відновленню виконання зобов'язань та обмежити наслідки їх застосування для здійснення винною міжнародною організацією її функцій [5, с. 359].

У ст. 53 Проекту закріплено, що контрзаходи не можуть зачіпати: зобов'язання утримання від застосування сили і погрози силою; зобов'язання щодо прав людини; зобов'язання гуманітарного характеру, що забороняють репресалії; інші зобов'язання, що випливають з імперативних норм міжнародного права.

Згідно зі ст. 54 Проекту контрзаходи мають бути пропорційні шкоді з урахуванням тяжкості міжнародно-правового діяння і порушених прав. Перед застосуванням контрзаходів сторона повинна закликати міжнародну організацію до виконання її зобов'язань, попередити її про рішення застосувати контрзаходи та запропонувати провести переговори щодо врегулювання спору, але незважаючи на ці дії постраждала сторона може вжити невідкладні контрзаходи, необхідні для забезпечення її прав. Якщо міжнародно-протиправне діяння припинене і спір знаходиться на розгляді суду чи трибуналу, рішення яких має обов'язкову силу, контрзаходи застосовуватися не можуть, або у випадку початку застосування мають припинятися негайно. Проте правило не діє, якщо міжнародна організація здійснює процедуру врегулювання спорів добросовісно (ст. 55 Проекту). Контрзаходи мають бути припинені, як тільки міжнародна організація виконає свої зобов'язання щодо відповідальності [5, с. 360].

Частина III містить положення щодо юридичних наслідків міжнародної відповідальності міжнародної організації за вчинене міжнародно-протиправне діяння.

Принцип міжнародного права щодо повного відшкодування ММУО збитків не повністю узгоджується з конкретними умовами застосування видів і форм відповідальності та іншими положеннями Проекту. Міжнародно-протиправне діяння/бездіяльність міжнародної організації породжує її міжнародну відповідальність, яка у свою чергу проявляється у правових наслідках (ст. 28), які включають в себе обов'язок виконати порушений обов'язок (ст. 29), припинення міжнародно-протиправного діяння, якщо воно триває і надати за певнення та гарантії щодо його не повторення, якщо цього вимагають обставини (ст. 30), повне відшкодування завданої шкоди (ст. 31), яке має бути пропорційним завданих збиткам.

Важливими питанням є відшкодування шкоди згідно з правом міжнародної відповідальності, яке можливе у двох основних видах, як моральному, так і матеріальному (ст. 31), кожен з яких поділяється на відповідні форми. Так, реституція та компенсація відносяться до матеріального (ст. 35, 36), а сатисфакція до морального виду міжнародної відповідальності (ст. 37).

Необхідно зазначити, що в доктрині міжнародного права, нормах та практиці міжнародного права представлені ряд інших видів і форм міжнародної відповідальності, однак усі вони є похідними від закріплених у Проекті [8, с. 113].

Згідно з Проектом міжнародна організація зобов'язана відновити стан, який існував до вчинення міжнародно-протиправного діяння, тобто здійснити реституцію в тій мірі, в якій вона є можливою (ст. 35) [5, с. 358]. Реституція – це відшкодування матеріальної шкоди в натурі. М.М. Камишанський з цього приводу зазначає, що реституція можлива у тому випадку, коли можна визначити не стільки розмір заподіяної шкоди, скільки її обсяг, форму, конкретний вид чи уособити в подібних або родових речах [7, с. 145].

Якщо ж у тому обсязі, в якому шкода не відшкодовується реституцією, міжнародна організація зобов'язана компенсувати її. Компенсація охоплює будь-яку виражену у фінансовому еквіваленті шкоду, включаючи упущену вигоду, наскільки вона встановлена (ст. 36). За потреби забезпечення повного відшкодування шкоди на основну суму можуть нараховуватися проценти (ст. 38) [5, с. 358]. Відмінною ж рисою від реституції, є те що для компенсації необхідно визначити саме розмір шкоди [7, с. 145].

Камишанський М.М., досліджуючи це питання, зазначає, що у Проектах статей про відповідальність держав 2001 р. і про відповідальність міжнародних організацій від 2011 р., розроблених Комісією міжнародного права ООН і представлених Генеральній Асамблеї, компенсацію поставлено на друге місце після реституції (ст. 36 Проекту 2001 р. і ст. 36 Проекту 2011 р.). Це означає, що компенсація застосовується лише у тих випадках, коли можливості реституції для відшкодування шкоди потерпілій стороні вичерпані. Але практика переконливо свідчить, що відновити ситуацію, яка існувала б, якби міжнародне правопорушення не було скоєно, вдається дуже рідко. Тому компенсація залишається найбільш застосовуваним способом відшкодування шкоди за міжнародні правопорушення у міжнародно-правових відносинах [6, ст. 17].

Міжнародна організація не у всіх випадках може компенсувати шкоду шляхом застосування матеріальних форм відповідальності, тому така міжнародна організація зобов'язана принести сатисфакцію (вибачення, вираження співчуття, визнання відповідальності) за спричинену своїм міжнародно-протиправним діянням шкоду, наскільки, наскільки вона не може бути відшкодована реституцією та компенсацією [5, с. 357]. Поряд із цим зазначається та підтримується багатьма науковцями, що сатисфакція немає бути принизливою для міжнародної організації.

М.В. Кривенкова вважає, що будь-яке правопорушення автоматично наносить шкоду честі, гідності, репутації потерпілої сторони, тому між-

народній організації не буде вкрай обтяжливим поряд із наданням компенсації ще вибачитись за нанесену шкоду [5, с. 358].

За Проектом здебільшого передбачається солідарна відповідальність ММУО, але згадується і субсидіарна відповідальність, яка може наставати, якщо в результаті основної відповідальності не здійснено відшкодування повністю і лише тією мірою, якою вона його не здійснила. Одночасно зазначається, що сторона не може отримати більше відшкодування, ніж завдана шкода (ст. 48). Отже, ММУО є суб'єктом юридичної субсидіарної відповідальності. Вона полягає у тому, що ММУО безпосередньо не вчинила правопорушення, але на неї законом або договором покладено обов'язок нести юридичну відповідальність.

**Висновки і пропозиції.** Отже, зважаючи на відсутність широкої практики щодо відповідальності міжнародних організацій, основним недоліком Проекту статей щодо відповідальності міжнародних організацій є його кінцева форма. До оформлення Проекту в конвенцію міне ще досить багато часу, а до того його положення зможуть застосовуватися лише в якості звичаєвих норм. Формування основ притягнення

до відповідальності міжнародних організацій вкрай необхідно для повноцінного застосування міжнародного права на національному рівні у тому числі для розгляду справ про реституцію та компенсацію.

До того ж у статтях проекту досить детально розкрито таке питання як контрзаходи. Тому надання офіційного закріплення проекту на міжнародному рівні сприятиме стабілізації міжнародних відносин, зменшенню конфліктів та непорозумінь між ММУО та іншими суб'єктами міжнародного права.

Виходячи з розглянутого, можна зробити висновок, що з посиленням впливу міжнародних організацій на міжнародні відносини, вони повинні нести відповідальність за свої дії так, як це вже роблять держави. І саме нормативне оформлення Проекту надасть можливість застосовувати розглянуті у даній статті не тільки моральні, але й матеріальні наслідки для ММУО.

Таким чином, до завдань міжнародного права належить не тільки встановлення правил поведінки міжнародних організацій, але й вироблення норм і принципів, що гарантують дотримання цих правил.

## Список літератури:

1. Віденська конвенція про право міжнародних договорів від 23.05.1969 р. [Електронний ресурс]. – Режим доступу: [zakon.rada.gov.ua/laws/show/995\\_118](http://zakon.rada.gov.ua/laws/show/995_118).
2. Проект статей про відповідальність держав за міжнародно-правові діяння 2008 р. // Доповідь Комісії міжнародного права о работе ее шестьдесят третьей сессии: док. ООН А/63/10 // [Електронний ресурс]. – Режим доступу: [http://www.un.org/ru/documents/decl\\_conv/conventions/pdf/intorg\\_responsibility.pdf](http://www.un.org/ru/documents/decl_conv/conventions/pdf/intorg_responsibility.pdf).
3. First Report on Responsibility of International Organizations, UN Doc. A/CN.4/532.
4. Денисова Д. О. Міжнародно-правова відповідальність міжнародних міжурядових організацій в миротворчих операціях: дис. ... канд. юрид. наук: 12.00.11 / Денисова Дар'яна Олександрівна; М-во освіти і науки, молоді та спорту України, Український державний університет фінансів та міжнародної торгівлі; наук. кер. Дмитрієв А. І. – Київ, 2012. – 255 с.
5. Жукорська Я. М. Відповідальність міжнародних організацій за порушення міжнародно-правових зобов'язань: сучасний стан [Електронний ресурс] / Я. М. Жукорська // Часопис Київського університету права. – 2013. – № 2. – С. 356-360. – Режим доступу: [http://nbuv.gov.ua/UJRN/Chkup\\_2013\\_2\\_87](http://nbuv.gov.ua/UJRN/Chkup_2013_2_87).
6. Камишанський М. М. Міжнародно-правове регулювання використання компенсацій як форми відшкодування шкоди держав і міжнародних міжурядових організацій за міжнародно-протиправні діяння. автореф. дис. на здобуття наук. ступеня канд. юрид. наук: спец. 12.00.11 «Міжнародне право» / М. М. Камишанський. – Х., 2017. – 24 с.
7. Камишанський М. М. Компенсація та реституція: обрання адекватної форми відшкодування шкоди за міжнародне правопорушення // Науковий вісник Міжнародного гуманітарного університету. Серія: Юриспруденція. – 2016. – Вип. 24. С. 140-144.
8. Коваленко С. О. Види і форми міжнародно-правової відповідальності міжнародних організацій [Електронний ресурс] / С. О. Коваленко // Публічне право. – 2014. – № 2 – С. 113-120.
9. Мехсія О. Н. Генеза розвитку міжнародних організацій як інституціоналізованого механізму міжнародного співробітництва [Електронний ресурс] / О. Н. Мехсія // Наукові записки Інституту законодавства Верховної Ради України. – 2014. – № 6. – С. 62-69. – Режим доступу: [http://nbuv.gov.ua/UJRN/Nzizvru\\_2014\\_6\\_15](http://nbuv.gov.ua/UJRN/Nzizvru_2014_6_15).
10. Нестеренко С. С. Кодифікація норм про відповідальність міжнародних організацій [Електронний ресурс] / С. С. Нестеренко // Актуальні проблеми держави і права. – 2011. – Вип. 59. – С. 64-69. – Режим доступу: [http://nbuv.gov.ua/UJRN/apdp\\_2011\\_59\\_8](http://nbuv.gov.ua/UJRN/apdp_2011_59_8).
11. Организация Объединенных Наций, Комиссия международного права. Ежегодник Комиссии международного права. – Нью-Йорк: ООН, 1984 г. Ежегодник Комиссии международного права, 1984 г. Т. 2. – Нью-Йорк: ООН, 1985.
12. Пташенчук О. М. Кодифікація норм міжнародно-правової відповідальності держав та міжнародних організацій за міжнародно-протиправні діяння [Електронний ресурс] / О. М. Пташенчук // Наукові записки Інституту законодавства Верховної Ради України. – 2014. – № 5. – С. 122-126. – Режим доступу: [http://nbuv.gov.ua/UJRN/Nzizvru\\_2014\\_5\\_26](http://nbuv.gov.ua/UJRN/Nzizvru_2014_5_26).



**Нанка А.А., Филимонова Ю.О.**

Национальный юридический университет имени Ярослава Мудрого

## К ВОПРОСУ О МЕЖДУНАРОДНОЙ ОТВЕТСТВЕННОСТИ МЕЖДУНАРОДНОЙ ОРГАНИЗАЦИИ

### Аннотация

В статье рассматриваются основные аспекты ответственности международных межправительственных организаций. Авторами анализируется Проект статей о международной ответственности международных организаций. Сделан детальный анализ положений данного проекта и более подробно рассмотрены виды ответственности за международные правонарушения. Выделены нерешенные проектом вопросы и предложен способ их реализации. В заключении авторы выделяют основной недостаток проекта и анализ значения введение ответственности международных межправительственных организаций в поддержании мирового правопорядка и стабилизации международных отношений.

**Ключевые слова:** международные межправительственные организации, ответственность международных межправительственных организаций, Проект статей о международной ответственности межправительственных организаций.

**Nanka N.O., Filimonova J.O.**

Yaroslav Mudryi National Law University

## ON THE ISSUE OF GLOBAL RESPONSIBILITY OF INTERNATIONAL INTERGOVERNMENTAL ORGANIZATIONS

### Summary

The article deals with the main aspects of the responsibility of international intergovernmental organizations. The authors analyze the draft articles on international responsibility of international organizations. A detailed analysis of the provisions of this project has been made and the types of liability for international offenses have been considered in more detail. The issues unresolved by the project are identified and a way of their implementation is proposed. In conclusion, the authors highlight the main drawback of the Project and analyze the significance of introducing the responsibility of international intergovernmental organizations in maintaining the rule of law and stabilizing international relations.

**Keywords:** international intergovernmental organizations, responsibility of international intergovernmental organizations, draft articles on international responsibility of intergovernmental organizations.

УДК 341.44

## ПРАВОВІ ПРОБЛЕМИ РАТИФІКАЦІЇ РИМСЬКОГО СТАТУТУ В УКРАЇНІ

**Рибалко Т.Ф.**

Національний юридичний університет імені Ярослава Мудрого

У статті проаналізовано положення Римського статуту Міжнародного кримінального суду. Автор звертає увагу на проблемні аспекти ратифікації цього міжнародно-правового договору в Україні та наголошує на необхідності вчинення відповідних дій. Розглянуто правову основу створення Міжнародного кримінального суду та прийняття Статуту. Автором було встановлено особливості співвідношення приписів міжнародного договору і положень актів національного законодавства. Було запропоновано варіанти вирішення виявлених проблем шляхом удосконалення законодавчої бази України.

**Ключові слова:** ратифікація, Римський статут, Міжнародний кримінальний суд, міжнародне співробітництво.

**Постановка проблеми.** Питання боротьби та протидії вчиненню міжнародних злочинів було і залишається на сьогодні одним з найактуальніших для всієї міжнародної спільноти. Після підписання Угоди про Асоціацію між Україною та Європейським Союзом постала необхідність вирішення низки питань, одним з яких є ратифікація Римського статуту та імплементація його положень в правове поле

України. Рухаючись в зазначеному напрямку, Україна таким чином визнає юрисдикцію Міжнародного кримінального суду та набуде статусу держави-учасниці. Законом України «Про внесення змін до Конституції України (щодо правосуддя)» від 02.06.2016 р. були усунуті суперечності між положеннями Конституції та вказаного міжнародного договору, який Україна підписала 20 січня 2000 р.

На сьогоднішній день актуальним питанням є саме ратифікація цього Статуту, що дасть Україні можливість використання процесуальних прав для звернення до Міжнародного кримінального суду. Така нагальна необхідність співпраці мотивується тим, що над Україною нависла загроза у вигляді ситуації, що склалася на сході держави. Через це було спричинено скоєння великої кількості злочинів проти людства, котрі завдають шкоди не тільки окремим особам, а цілій державі та народу, що аж ніяк не може не хвилювати міжнародне співтовариство.

**Аналіз останніх досліджень і публікацій.** Незважаючи на тривалий період існування Римського Статуту, його положення розглядалися, переважно в рамках публікацій з міжнародного права, зокрема, у наукових працях О. В. Виноградової, Н. В. Дрьоміної, І. Каракаш, Л. Х. А. Ніхада, А. В. Підгородинської, Ю. А. Слюсаренка та ін. Однак існує необхідність стислого узагальнення надбань науки з цього питання в сукупності з аналізом нормативно-правової бази щодо вирішення проблеми ратифікації Статуту. У роботах вищеперерахованих вчених прослідковується аналіз Римського Статуту, як міжнародного договору, що здійснює регулювання у сфері міжнародного кримінального права. Також проводиться паралель з впливом даного документу на внутрішнє законодавство та судову систему країн-учасниць.

**Виділення невирішених раніше частин загальної проблеми.** У дослідженні більш детально проаналізовані питання щодо можливих шляхів прискорення ратифікації Римського статуту Україною.

**Постановка завдання.** Проведення комплексного аналізу міжнародно-правового статусу і норм Римського Статуту Міжнародного кримінального суду і з'ясувати проблеми і перспективи його імплементації в українському правовому полі.

**Виклад основного матеріалу дослідження.** Формування міжнародної кримінальної юстиції здійснювалось впродовж більшої половини ХХ століття. Однак за весь цей період вона існувала лише *ad hoc* – тобто, до певного випадку. Яскравим прикладом є Нюрнберзький і Токійський трибунали, які були створені після Другої світової війни за рішенням Потсдамської конференції для притягнення до відповідальності воєнних злочинців. Це була перша модель побудови міжнародної кримінальної відповідальності за найтяжчі злочини скоєні фізичними особами, а не державами. Адже, головною особливістю військових трибуналів і Міжнародного кримінального суду (далі – МКС), створеного пізніше, стане саме міжнародна кримінальна відповідальність фізичної особи.

У 1934 році під егідою Ліги Націй була зроблена перша спроба реалізації ідеї створення Міжнародного кримінального суду. Радою цієї організації був створений комітет для розробки міжнародної Конвенції про боротьбу з тероризмом і Конвенції про міжнародний кримінальний суд. Обидва проекти досить довгий час розглядалися в багатьох комітетах, поки, нарешті, в листопаді 1937 року на конференції дипломатичних представників у Женеві не приступили до їх підписання. Якщо першу конвенцію «Про попередження тероризму» підписало 24 держави (в тому числі й СРСР),

то конвенцію «Про Міжнародний кримінальний суд» – всього 13 (СРСР не підписав конвенцію) [1].

Правовою основою створення МКС і прийняття Римського статуту стало також прийняття в 1993 та в 1994 році резолюцій Ради Безпеки ООН про створення Міжнародного трибуналу по Югославії в Гаазі та Міжнародного трибуналу по Руанді відповідно.

Надалі питання про створення Міжнародного кримінального суду було включено до порядку денного Комісії міжнародного права ООН, яка схвалила проект статуту в 1996 році. 17 липня 1998 року 120 – за і 7 голосів – проти (21 утрималися) було прийнято Римський статут МКС [2].

Міжнародний кримінальний суд є самостійним органом і діє незалежно від ООН. Місцем знаходження Суду є місто Гаага в Нідерландах і всі витрати Суду покриваються, загалом, внесками держав-членів та добровільних внесків міжнародних організацій, урядів, фізичних осіб та корпорацій [3]. МКС складається з 18 суддів, що обираються на термін 9 років асамблеєю держав-учасниць Суду.

Відповідно до Статуту, МКС починає провадження по справі, коли національні суди відмовляються або об'єктивно не в змозі займатися злочинами проти людяності, геноциду, а також військовими злочинами. На відміну від усіх інших міжнародних судів, МКС може порушувати справу самостійно без спеціального звернення до нього потерпілої сторони. Компетенція Суду обмежена чотирма видами злочину:

1. Геноцид – діяння, пов'язане з наміром знищити, повністю або частково, національну, етнічну, расову або релігійну групу як таку.

2. Злочини проти людяності – діяння, які здійснюються в рамках широкомасштабного або систематичного нападу на цивільних осіб, якщо такий напад здійснюється з ціллю: вбивства, винищення, поневолення, депортації або насильницького переміщення населення, тортур, зґвалтування, сексуального рабства, примусу до проституції, вагітності, стерилізації, насильницького знищення людей, злочинів апартеїду, заключення у в'язницю або іншого жорстокого позбавлення фізичної свободи, що порушує основоположні норми міжнародного права.

3. Військові злочини – серйозні порушення Женевських конвенцій від 12 серпня 1949 року, а саме здійснення одного з діянь проти осіб або майна передбаченого положеннями документу.

4. Злочини агресії. У резолюції Генеральної Асамблеї ООН «Визначення агресії» 1974 року дається перелік актів (невичерпний), що кваліфікуються як агресія. До них належить застосування збройної сили державою проти суверенітету, територіальної недоторканості, політичної незалежності іншої держави або будь-яких інших дій, несумісних зі Статутом ООН [2].

На даний час 123 країни ратифікували Статут МКС. Україна ж підписала Статут 20 січня 2000 р., але не ратифікувала його й досі.

Через загострення військової ситуації на сході України, проявів різних форм насильства проти цивільного населення на окупованих територіях та існування реальної загрози вчинення злочинів підвищеної суспільної небезпеки, на передній план виходить питання захисту між-

народно-правових інтересів України. Здійсненню такого захисту значним чином може посприяти співпраця з Міжнародним кримінальним судом – єдиним органом, який відповідно до ст. 1 Статуту уповноважений здійснювати юрисдикцію відносно осіб, відповідальних за найсерйозніші злочини, які викликають стурбованість міжнародного співтовариства, і доповнювати національні органи кримінальної юстиції [2].

Незважаючи на те, що 20 січня 2000 р. Україною був підписаний Римський статут Міжнародного кримінального суду, він досі залишається не ратифікованим, тому що виникли певні труднощі, пов'язані з його імплементацією у внутрішньодержавне право. Першою перешкодою на шляху до ратифікації цього документу стало звернення Президента України до КСУ з приводу з'ясування відповідності Римського статуту Конституції України. У своєму висновку від 11.07.2001 № 3-в/2001 Конституційний Суд зазначив, що існує певна суперечність між положеннями Статуту та Конституції. Свою позицію суд обґрунтовує наступним: «...Міжнародний кримінальний суд доповнює систему національної юрисдикції. Можливість такого доповнення судової системи України не передбачена розділом VIII «Правосуддя» Конституції України. Це дає підстави для висновку, що абзац 10 преамбули та стаття 1 Статуту не узгоджуються з положеннями частин першої, третьої статті 124 Конституції України, а тому приєднання України до цього Статуту відповідно до частини другої статті 9 Конституції України можливе лише після внесення до неї відповідних змін» [5].

Також варто відмітити, що під час ратифікації Угоди про Асоціацію між Україною та ЄС 16 вересня 2014 р., Верховна Рада зробила таку заяву: «Зобов'язання України, які випливають зі статті 8 Угоди, щодо ратифікації Римського статуту Міжнародного кримінального суду 1998 року будуть виконані після внесення відповідних змін до Конституції України» [6].

У 2016 році Верховна Рада України прийняла Закон України «Про внесення змін до Конституції України (щодо правосуддя)» від 02.06.2016 р. яким було доповнено ст. 124 частиною 6: «Україна може визнати юрисдикцію Міжнародного кримінального суду на умовах, визначених Римським статутом Міжнародного кримінального суду», однак дане положення набуде чинності через три роки, тобто 30 червня 2019 року. Зокрема необхідно включити до Кримінального Кодексу України статті щодо злочинів проти людяності, а також окремих видів воєнних злочинів. Більшість держав-учасниць запровадили кримінальну відповідальність за міжнародні злочини, що підпадають під компетенцію МКС [4].

Виходячи з вищевказаного стає зрозумілим, що не зовсім вірним було дане тлумачення «принципу компліментарності», на основі якого здійснює свою діяльність Міжнародний Суд. В преамбулі Статуту зазначено «що обов'язком кожної держави є здійснення її кримінальної юрисдикції над особами, котрі несуть відповідальність за вчинення міжнародних злочинів», а в пункті 10 підкреслюється, що «Міжнародний кримінальний суд, заснований на підставі даного Статуту, доповнює національні органи кримінальної юстиції» [4]. По

суті це означає, що Міжнародний кримінальний суд не є вищим судовим органом в наднаціональній системі і не має права переглядати справ. Таким чином, Міжнародний кримінальний суд доповнює національну систему судів, а його функціонування є певною гарантією невідворотного покарання за найтяжчі злочини проти миру та безпеки людства. Тобто, цей принцип знаходить свій вияв в ефективному сполученні національної та міжнародної юрисдикції щодо міжнародних злочинів.

Наступним чинником, який вплинув на те, щоб питання щодо визнання юрисдикції Міжнародного кримінального суду було врегульоване, стали наслідки подій листопада 2013 – лютого 2014 років на території України. Зафіксовані випадки масштабних порушень прав людини і застосування насильства, які можуть розглядатись міжнародною спільнотою як злочини проти людяності стали приводом звернення до Міжнародного суду. Зокрема, Верховна Рада України 25.02.2014 р. звернулася до цієї міжнародної судової установи з заявою, що мала назву «Про визнання Україною юрисдикції Міжнародного кримінального суду щодо скоєння злочинів проти людяності вищими посадовими особами держави, які призвели до особливо тяжких наслідків та масового вбивства українських громадян під час мирних акцій протестів у період з 21 листопада 2013 року по 22 лютого 2014 року» № 790-VII [9]. Такої ж спрямованості заяву було надіслано і в 2015 році «Про визнання Україною юрисдикції Міжнародного кримінального суду щодо скоєння злочинів проти людяності та воєнних злочинів вищими посадовими особами Російської Федерації та керівниками терористичних організацій «ДНР» та «ЛНР», які призвели до особливо тяжких наслідків та масового вбивства українських громадян» від 04.02.2015 р. № 145-VIII [2].

Цими заявами Україна визнала юрисдикцію Міжнародного кримінального суду ad hoc – тобто щодо окремих конкретних випадків. Ст. 12 Римського статуту не забороняє здійснення співпраці таким шляхом і вказує, що держава, яка не є стороною Статуту, може визнати юрисдикцію Суду щодо конкретної ситуації, подавши відповідну заяву до Секретаря Міжнародного кримінального суду [2]. Фактично таке положення передбачене для країн, що не ратифікували Римський Статут, але прагнуть, щоб злочини скоєні на їхній території були розслідувані саме Міжнародним кримінальним судом.

**Висновок.** На основі викладено матеріалу можна зробити висновок, що така правова позиція України щодо ратифікації Римського статуту є досить суперечливою, оскільки de facto вона стала «асоційованою учасницею», визнаючи юрисдикцію Міжнародного кримінального суду щодо найбільш масштабних злочинів, вчинених на її території шляхом подання відповідних заяв. Однак, паралельно вона не може користуватися ні організаційними, ні процесуальними правами, що надаються державам-учасницям, які ратифікували Статут. Нагальна потреба ратифікації Римського статуту зумовлена не лише вимогами Угоди про Асоціацію, а й напруженою ситуацією в державі, в якій існує постійна нависаюча загроза скоєння воєнних злочинів, які можуть бути розслідувані лише на міжнародному рівні. Саме імплементація положень Статуту дозволить

Україні здійснювати співпрацю з Міжнародним кримінальним судом на постійній правовій основі, користуючись усім спектром повноважень, передбачених для держав-учасниць.

**Перспектива подальших досліджень** цього питання надалі дасть змогу знайти найбільш

доцільні способи прискорення ратифікації Римського Статуту та оцінити результативність реформування національного законодавства та виявити, який вплив матиме Міжнародний кримінальний суд на судову систему України щодо вирішення міжнародних злочинів.

### Список літератури:

1. Блищенко И. П. История создания Международного уголовного суда и проект его устава. – М.: Норма, 2002. – 542 с.
2. Римский статут Международного уголовного суда [Електронний ресурс]. – Режим доступу: [http://zakon3.rada.gov.ua/laws/show/995\\_588](http://zakon3.rada.gov.ua/laws/show/995_588).
3. Лукашук И. И. Международное право. Особенная часть Учебник. – М., 2003. – 544 с.
4. Хачатурян Т. Х. Проблеми імплементації Статуту Міжнародного кримінального суду в національне законодавство деяких зарубіжних країн. – [Електронний ресурс] – Режим доступу: [http://www.nbu.gov.ua/portal/Soc\\_Gum/Evp/2011\\_1\\_2/Khachatu.pdf](http://www.nbu.gov.ua/portal/Soc_Gum/Evp/2011_1_2/Khachatu.pdf).
5. Висновок Конституційного Суду України у справі за конституційним поданням Президента України про надання висновку щодо відповідності Конституції України Римського статуту Міжнародного кримінального суду (справа про Римський статут) [Електронний ресурс]. – Режим доступу: <http://zakon1.rada.gov.ua/laws/show/v003v710-01>.
6. Закон України «Про ратифікацію Угоди про асоціацію між Україною, з однієї сторони, та Європейським Союзом, Європейським співтовариством з атомної енергії і їхніми державами-членами, з іншої сторони» від 16.09.2014 р. № 1678-VII. [Електронний ресурс]. – Режим доступу: <http://zakon2.rada.gov.ua/laws/show/1678-18>.
7. Заява Верховної Ради України «Про визнання Україною юрисдикції Міжнародного кримінального суду щодо скоєння злочинів проти людяності та воєнних злочинів вищими посадовими особами Російської Федерації та керівниками терористичних організацій «ДНР» та «ЛНР», які призвели до особливо тяжких наслідків та масового вбивства українських громадян»: постанова, заява Верховної Ради України від 04.02.2015 р. № 145-VIII. [Електронний ресурс]. – Режим доступу: <http://zakon3.rada.gov.ua/laws/show/145-19>.
8. Закон України «Про внесення змін до Конституції України (щодо правосуддя)» від 02.06.2016 р. № 1401-VIII. [Електронний ресурс]. – Режим доступу: <http://zakon2.rada.gov.ua/laws/show/1401-19/paran195#n195>.
9. Заява Верховної Ради України до Міжнародного кримінального суду «Про визнання Україною юрисдикції міжнародного кримінального суду щодо скоєння злочинів проти людяності вищими посадовими особами держави, які призвели до особливо тяжких наслідків та масового вбивства українських громадян під час мирних акцій протестів у період з 21 листопада 2013 року по 22 лютого 2014 року»: постанова, заява Верховної Ради України від 25.02.2014 р. № 790-VII. [Електронний ресурс]. – Режим доступу: <http://zakon5.rada.gov.ua/laws/show/790-18>.

**Рыбалко Т.Ф.**

Национальный юридический университет имени Ярослава Мудрого

## ПРАВОВЫЕ ПРОБЛЕМЫ РАТИФИКАЦИИ РИМСКОГО СТАТУТА В УКРАИНЕ

### Аннотация

В статье проанализированы положения Римского статута Международного уголовного суда. Автор обращает внимание на проблемные аспекты ратификации этого международно-правового договора в Украине и подчеркивает необходимость выполнения соответствующих действий. Рассмотрено правовую основу создания Международного уголовного суда и принятия Устава. Автором было установлено особенности соотношения предписаний международного договора и положений актов национального законодательства. Было предложены варианты решения выявленных проблем путем усовершенствования законодательной базы Украины.

**Ключевые слова:** ратификация, Римский статут, Международный уголовный суд, международное сотрудничество.

**Rybalko T.F.**

Yaroslav Mudryi National Law University

## LEGAL PROBLEM OF RATIFICATION OF THE ROME STATUTE IN UKRAINE

### Summary

In the article, provisions of the Rome Statute of the International Criminal Court are analysed. The author draws attention to problematic aspects of ratification of this international legal agreement in Ukraine. He also stresses the need for appropriate action. The legal basis for establishment of the International Criminal Court and adoption of the Statute are considered. The author has established peculiarities of correlation of requirements of the international treaty and provisions of the acts of national legislation. Options have been offered for solving the problems identified by improving the legislative framework of Ukraine.

**Keywords:** ratification, Rome Statute, International Criminal Court, international cooperation.

УДК 343.237

## ПОНЯТТЯ ВЧИНЕННЯ ЗЛОЧИНУ ЗА ПОПЕРЕДНЬОЮ ЗМОВОЮ ГРУПОЮ ОСІБ

Романченко Д.І.

Інститут прокуратури та кримінальної юстиції  
Національного юридичного університету імені Ярослава Мудрого

Досліджено теоретичні питання вчинення злочину за попередньою змовою групою осіб. Проаналізовано наукові підходи до визначення зазначеного поняття. Використано підзаконні нормативно-правові акти для дослідження і виявлення власної позиції. Здійснено пояснення підходу, який застосовується на практиці. Запропоновано доповнення ч. 2 ст. 28 Кримінального кодексу України.

**Ключові слова:** змова групи осіб, вчинення злочину, попередня змова, співучасть, співвиконавство, без розподілу ролей, технічний розподіл ролей.

**Постановка проблеми.** Питання про вчинення злочину за попередньою змовою групою осіб є досить дискусійним, оскільки, на нашу думку, законодавцем була допущена помилка у вигляді відсутності конкретизації виду співучасників у ч. 2 ст. 28 Кримінального кодексу України (далі – ККУ). З одного боку, це є широким простором, яке дає можливість науковцям висловитися, проте з іншого, є проблемою для практиків.

**Аналіз останніх досліджень і публікацій.** Серед науковців, які досліджували дану тему можна виокремити В. В. Ткаченко, О. О. Дудорова, Н. М. Ярмиш, Ф. Г. Бурчак, Н. Г. Іванова, А. П. Козлова, Р. С. Орловського, М. І. Панова, С. С. Аветісян, А. В. Наумова. Кожен з них має свою позицію з приводу тлумачення співучасті у злочинах вчинених за попередньою змовою групою осіб.

**Виділення невирішених раніше частин загальної проблеми.** У наукових колах існують декілька підходів до визначення форми співучасті у ч. 2 ст. 28 Кримінального кодексу України, що спричиняє значну кількість суперечок і проблематичність практичного застосування.

**Метою цієї статті** є дослідження різних позицій, виокремлення найбільш аргументованої, якої ми будемо притримуватися.

**Виклад основного матеріалу.** Поняття вчинення злочину за попередньою змовою групою осіб закріплено у ч. 2 ст. 28 ККУ, де зазначається, що «злочин визнається вчиненим за попередньою змовою групою осіб, якщо його спільно вчинили декілька осіб (два або більше), які заздалегідь, тобто до початку злочину, домовилися про спільне його вчинення» [7].

Виходячи із закріпленого законодавцем поняття, ми можемо виокремити ознаки, які притаманні даному різновиду співучасті, зокрема:

1. Кількість – співучасників повинно бути не менше двох.

2. Попередня домовленість – співучасники обов'язково повинні мати попередню домовленість про вчинення злочину спільними зусиллями.

Попередня домовленість означає, що співучасники повинні дійти згоди щодо його вчинення до моменту виконання його об'єктивної сторони [8]. Р.С. Орловський вдало уточнює, що «вона повинна бути досягнута до початку вчинення злочину, тобто до початку замаху на нього. Враховуючи, що змова сама по собі вже є готуванням до злочину, то вона не може мати відношення до стадії готування. Саме тому попередньою є змова,

яка відбувається на стадії готування до злочину» [13, с. 188]. Предметом домовленості можуть бути об'єкт, предмет, місце, час, спосіб вчинення злочину. Щодо змісту змови між співучасниками, то він може бути різним за обсягом [14, с. 117], що не впливає на юридичну оцінку.

Така домовленість може відбутися у будь-якій формі – усній, письмовій, за допомогою конклюдентних дій тощо [8].

Усна та письмова форма не викликають запитань, оскільки є зрозумілими для кожної людини. З приводу ж конклюдентних дій, доцільно звернутися до юридичної енциклопедії, де зазначається, що конклюдентні дії – це такі, що «висловлені не у формі усної чи письмової пропозиції, а безпосередньо через поведінку, з якої можна зробити висновок про такий намір» [17, с. 262]. Тобто, ці дії є активною поведінкою особи до моменту вчинення злочину.

Окрім вищезазначених ознак злочину вчиненого за попередньою змовою групою осіб, ми вважаємо за доцільне додати досить дискусійний пункт:

· співвиконавство – злочин повинен бути вчинений за простої співучасті.

Розпочнемо з загального – визначення поняття та складових елементів. Проста форма співучасті (в літературі цю форму співучасті називають «співвиконавство») має місце там, де всі учасники є виконавцями (співвиконавцями) злочину. Інститут співвиконавства передбачає що співучасники здійснюють однорідну роль: усі вони безпосередньо виконують повністю або частково об'єктивну сторону складу злочину, описаного в диспозиції статті Особливої частини ККУ [6, с. 221]. М. О. Литвин надає своє визначення даного поняття: «Проста співучасть (співвиконавство) передбачає таке об'єднання зусиль співучасників, за якого кожен із них вчиняє однакові з правової точки зору діяння і виступає як виконавець злочину» [10, с. 149]. На нашу думку, обидва визначення є досить вдалими, оскільки так чи інакше відображають загальнонаукову позицію, з якою ми погоджуємося.

Об'єктивна сторона злочину, передбачена Особливою частиною ККУ, при співвиконавстві виконується або повністю усіма виконавцями (співвиконавцями), або частково кожним із них. Вдалою ілюстрацією ми вважаємо наведений Н. Ярмиш приклад: «Крадіжка є закінченою не з моменту вилучення чужого майна, а з моменту обертання його на свою (або інших осіб) користь. «Приймаючи» майно, співучасник, можливо (за-

лежно від конкретних обставин), «довершує» незакінчену крадіжку, тобто, виконує частину об'єктивної сторони злочину, отже, є «повноцінним» співвиконавцем» [18, с. 55]. А. Піонтковський відзначає наступне: «Виконавцем при вбивстві є не лише той, хто безпосередньо його вчинив, а й той, хто тримав за руки жертву, коли інший завдав смертельного удару» [9; с. 469]. Такої позиції дотримуються й А. Трайнін: «Виконання охоплює не вузьке коло дій, що безпосередньо заподіють злочинний результат (наприклад, удар ножем при вбивстві, викрадення речей при крадіжці тощо), а й усі дії, що пов'язані з цим заподіянням» [15, с. 104].

Суб'єктивна сторона при співвиконавстві визначається наявністю умисної форми вини щодо діяння, яке вчиняють співучасники; усвідомленням ними суспільної небезпечності вчинюваного та спільності заподіяного наслідку.

Переходячи від загального до конкретного, хотілося б зазначити, що з прийняттям нового ККУ у наукових колах розпочалися дискусії з приводу визначення виду співучасників у ч. 2 ст. 28. На сьогодні існує декілька підходів, кожен з яких підтримує та обґрунтовує велика кількість науковців.

Прибічники одного з підходів вважають, що вчинення злочину за попередньою змовою групою осіб може здійснюватися як у співвиконавстві (проста співучасть), так і з розподілом ролей (складна співучасть). Ось, наприклад, тверду позицію займає Д. П. Альошин, який зазначає, що «вчинення злочину за попередньою змовою групою осіб припускає можливість розподілу ролей між співучасниками, зокрема, таким чином, що безпосереднє посягання на об'єкт кримінально-правової охорони може здійснюватися самим виконавцем» [2, с. 18]. А. Наумов говорить про розподіл ролей за умови наявності не менше ніж двох співвиконавців вчинення злочину [11, с. 301]. Його позицію розділяє й В. В. Ткаченко, яка, окрім наукових аргументів, використовує також і соціально-психологічне тлумачення [14, с. 116].

О.О. Кваша аргументує можливий розподіл ролей у юридичному сенсі наступним: «Суспільна небезпека групових злочинів полягає не в тому, що злочинці спільно виконують об'єктивну сторону вчиненого злочину, а в тому, що злочин вчиняється спільно об'єднаними зусиллями співучасників, незалежно від тієї ролі, яку виконує кожен із них – однорідності їх чи різнорідність» [3, с. 165]. За цим підходом кваліфікація дій виконавця (співвиконавців) здійснюється за відповідною частиною статті Особливої частини ККУ, а інших співучасників ще й з посиланням на відповідну частину статті 27 ККУ.

Іншим підходом, який отримав значну підтримку науковців є позиція про співвиконавство (далі – традиційний підхід) у ч. 2 ст. 28 ККУ. Він має досить багато аргументів на свою користь, з якими ми погоджуємося.

Традиційний підхід передбачає, що злочини вчинені за попередньою змовою групою осіб здійснюються у співвиконавстві. Тобто наявна проста форма співучасті, яка описана вище у даній статті.

Досить вдалим поясненням небезпечності співвиконавства, ми вважаємо, тезу, наведену Н. Яриш: «Саме співвиконавство значно збільшує суспільну небезпеку злочину через об'єднання

зусиль злочинців, залякування потерпілого, подолання його опору. Навряд чи, наприклад, таким же небезпечним, як напад двох виконавців, є посягання, при якому виконавець один, а друга людина (про яку потерпілий може навіть не підозрювати) колись порадила йому, в якій саме спосіб здійснити задумане, чи викликала у нього бажання скоїти злочин» [18, с. 56]. Такої ж точки зору дотримується і Ю. В. Абакумов [1, с. 17]. Г. П. Новосолов додає ще й про більшу небезпечність умислу, який виник без стороннього впливу [12, с. 49].

Традиційного підходу дотримується і практика. У своїх роз'ясненнях Пленум Верховного Суду України говорить саме про співвиконавство, яке є властивим ч. 2 ст. 28 ККУ. Зокрема, у п. 18 постанови Пленуму Верховного Суду України (далі – ППВСУ) від 8 жовтня 2004 р. № 15 «Про деякі питання застосування законодавства про відповідальність за ухилення від сплати податків, зборів, інших обов'язкових платежів» зазначено, що «така кваліфікуюча ознака умисного ухилення від сплати податків, зборів, інших обов'язкових платежів, як вчинення цього злочину за попередньою змовою групою осіб застосовується лише в разі, коли в ньому брали участь як співвиконавці дві особи чи більше, які попередньо, до вчинення діяння, домовилися не сплачувати податки, збори, інші обов'язкові платежі до бюджетів чи державних цільових фондів або ж сплатити їх не в повному обсязі» [4; с. 537]. Така ж позиція висловлюється і в п. 9 ППВСУ від 3 червня 2005 р. № 8 «Про судову практику у справах про контрабанду та порушення митних правил»: «Контрабанда вважається вчиненою за попередньою змовою групою осіб тоді, коли в її здійсненні брали участь декілька осіб (дві і більше), які заздалегідь, тобто до початку злочину, домовилися про спільне її вчинення. Кожна з таких осіб, незалежно від того, яку роль вона виконувала, несе відповідальність за ч. 2 ст. 201 КК як співвиконавець. У разі, коли особа вчинила контрабанду у співучасті з організатором, підбурювачем, пособником, зазначена кваліфікуюча ознака відсутня» [4, с. 573].

Проте, не дивлячись на стійку позицію практики, зазначену вище, абз. 5 п. 15 постанови Пленуму Верховного Суду України від 7 лютого 2003 року «Про судову практику в справах про злочини проти життя і здоров'я особи» передбачає можливість юридичного розподілу ролей між співучасниками. Що говорить про наявні винятки навіть і з таких позицій.

Як підвид традиційного підходу можна виокремити співвиконавство із технічним розподілом ролей. Цей розподіл є умовним і ніякого юридичного значення не має. Він може бути пояснений моментами, коли обидва або один із співвиконавців виконують лише частину об'єктивної сторони злочину, передбаченого Особливою частиною ККУ. Як приклад, можна зазначити тлумачення М. Мельника, який говорить, що до дій, які спричиняють вбивство за попередньою змовою групою осіб, можуть бути віднесені передача іншому співучасникові зброї, подолання опору потерпілого або приведення його у безпорадний стан з метою полегшення заподіяння йому смерті іншим виконавцем [5, с. 157]. Такої позиції дотримується й Л. Єрмакова [16, с. 273].

Основою для такого підходу можна вважати п. 24 ППВСУ від 6 листопада 2009 р. № 10 «Про судову практику у злочинах проти власності» та п. 16 ППВСУ від 7 лютого 2003 р. № 2 «Про судову практику у справах про злочин проти життя і здоров'я особи» [4, с. 676, 468], в яких йдеться про умовний розподіл функцій між співвиконавцями.

Таким чином, поняття вчинення злочину за попередньою змовою групою осіб викликає багато протиріч у наукових колах, оскільки, на нашу думку, законодавець припустився помилки у формулюванні ч. 2 ст. 28 ККУ. Основний дискусійний момент полягає у визначенні виду співучасників даної частини статті.

У наукових колах існує декілька варіантів вирішення цього питання: 1) у злочинах, вчинених за попередньою змовою групою осіб, можливий юридичний розподіл ролей, тобто у кваліфікації відбувається посилення на відповідну частину статті 27 ККУ та частину статті Особливої частини ККУ; 2) злочини, вчинені за попередньою змовою групою осіб, можливі лише у співвиконавстві, а тому кваліфікація здійснюється лише за відповідною частиною статті Особливої частини ККУ.

Ми ж підтримуємо другий варіант (традиційну позицію), оскільки погоджуємося з аргументами на його користь. Тому доцільним, на нашу думку, буде уточнення ч. 2 ст. 28 ККУ формою співучасті, а саме – співвиконавством.

## Список літератури:

1. Абакумова Ю.В. Інститут співучасті в кримінальному праві України: природа, сутність, сучасні проблеми визначення: монографія / Ю.В. Абакумова; за ред. В.Г. Лукашевича. – З.: КПУ, 2012. – 320 с.
2. Альошин Д.П. Форми співучасті в новому Кримінальному кодексі України: проблеми реалізації правових норм / Д.П. Альошин // Право і Безпека. – 2002. – № 1. – 15-30 с.
3. Кваша О.О. Особливості кваліфікації злочинів, вчинених за попередньою змовою групою осіб [Текст] / О.О. Кваша // Часопис Київського університету права. – 2008. – 1. – 162-167 с.
4. Киричко В.М. Практичний посібник з кримінального права України / В.М. Киричко. – Х.: Вид-во «ФІНН», 2010. – 720 с.
5. Кримінальне право України. Загальна частина: Підруч. (Ю.В. Александров, В.І. Антипов, М.В. Володько та ін.). Вид. 3-тє. перероб. та допов. / За ред. М.І. Мельника, В.А. Клименка. – К., 2004. – 352 с.
6. Кримінальне право України: Загальна частина: підручник / [Ю.В. Баулін, В.І. Борисов, В.І. Тютюгін та ін.]; за ред. проф. В.В. Сташиса, В.Я. Тація. – 4-тє вид., переробл. і допов. – Х.: Право, 2010. – 456 с.
7. Кримінальний кодекс України: Закон України від 5 квітня 2001 р. № 2341-III // Відом. Верхов. Ради України. – 2001. – № 25-26. – 131 с.
8. Кримінальний кодекс України. Науково-практичний коментар: у 2 т. / за заг. ред. В.Я. Тація, В.П. Пшонки, В.І. Борисова, В.І. Тютюгіна. – 5-тє вид., допов. – Т. 2: Особлива частина / Ю.В. Баулін, В.І. Борисов, В.І. Тютюгін та ін. – Харків: Право, 2013. – 1040 с.
9. Курс советского уголовного права. Часть общая: В 6-ти т. / Редкол.: А.А. Пионтковский, П.С. Ромашкин, В.М. Чхиквадзе. – М.: Наука, 1970. – Т. 2: Преступление. – 74-75 с.
10. Литвин М.О. Співвиконавство як проста форма співучасті у кримінальному законодавстві України [Текст] / М.О. Литвин, О.Л. Литвин // Академія праці і соціальних відносин Федерації профспілок України. Вісник Академії праці і соціальних відносин Федерації профспілок України / Акад. праці і соц. відносин Федерації профспілок України. – Київ: Сталь, 2012. – 2012 р. № 1(5). – 147-150 с.
11. Наумов А.В. Российское уголовное право. Общая часть. Курс лекций – М., 1996. – 560 с.
12. Новоселов Г.П. Критерии определения судом меры наказания: учеб. пособие / Г.П. Новоселов. – Свердловск: Изд-во Свердл. юрид. ин-та, 1984. – 72 с.
13. Орловський Р.С. Вчинення злочину за попередньою змовою групою осіб [Текст] / Р. Орловський // Ученые записки Таврического национального университета им. В.И. Вернадского, Серия «Юридическая наука». Т. 27(66). – 2014. – № 1. – 187-193 с.
14. Ткаченко В.В. Вчинення злочину за попередньою змовою групою осіб як форма співучасті [Текст] / В. Ткаченко // Право України. – 2007. – 6. – 115-118 с.
15. Трайнин А.Н. Учение о соучастии. – М.: Юрид. изд-во НКЮ СССР, 1941. – 38 с.
16. Уголовное право Российской Федерации. Общая часть: Учеб. / Под ред. д-ра юрид. наук, проф. Л.В. Иногамовой-Хегай, д-ра юрид. наук, проф. А.И. Рарога, д-ра юрид. наук, проф. А.И. Чучаева. – М., 2004. – 553 с.
17. Юридична енциклопедія. – К., 2001 – Т. 3 – 262 с.
18. Ярмиш Н. Проблеми кваліфікації злочинів, вчинених групою осіб за попередньою змовою [Текст] / Н. Ярмиш // Вісник Національної академії прокуратури України. – 2010. – № 4. – С. 53-58. – Бібліогр.: 57-58 с.

**Романченко Д.И.**

Институт прокуратуры и уголовной юстиции  
 Национального юридического университета имени Ярослава Мудрого

## ПОНЯТИЕ СОВЕРШЕНИЯ ПРЕСТУПЛЕНИЯ ПО ПРЕДВАРИТЕЛЬНОМУ СГОВОРУ ГРУППОЙ ЛИЦ

### Аннотация

Исследованы теоретические вопросы совершения преступления по предварительному сговору группой лиц. Проанализированы научные подходы к определению этого понятия. Использованы подзаконные нормативно-правовые акты для исследования и выявления собственной позиции. Осуществлено объяснения подхода, который применяется на практике. Предложено дополнение ч. 2 ст. 28 Уголовного кодекса Украины.

**Ключевые слова:** сговор группы лиц, совершение преступления, предварительный сговор, соучастие, соисполнительство, без распределения ролей, техническое распределение ролей.

**Romanchenko D.I.**

Criminal Justice and Prosecutors' Training Institute  
Yaroslav Mudryi National Law University

## THE CONCEPT OF COMMITTING A CRIME BY A PRIOR CONSPIRACY OF A GROUP OF PERSONS

### Summary

Theoretical issues of committing a crime by a prior conspiracy by a group of persons are investigated. Scientific approaches to the definition of the mentioned concept are analysed. Subordinate legislation is used to investigate and identify own position. An explanation of the approach applied in practice is made. An amendment to Part 2 of Article 28 of the Criminal Code of Ukraine is proposed.

**Keywords:** conspiracy of group of persons, crime commitment, prior conspiracy, complicity, joint participation, without distribution of roles, technical distribution of roles.

УДК 343.14

## ПРОБЛЕМИ ВИКОРИСТАННЯ ДОКАЗІВ, ОТРИМАНИХ НЕТРАДИЦІЙНИМИ СПОСОБАМИ, У КРИМІНАЛЬНОМУ ПРОВАДЖЕННІ

**Севастьянова А.Ю., Пшенічнова З.І.**

Національний юридичний університет імені Ярослава Мудрого

У статті надано визначення поняття нетрадиційних засобів доказування. Проаналізовані думки вітчизняних науковців щодо можливості використання доказів, отриманих нетрадиційними способами. Висвітлені питання щодо обізнаності учасників кримінального провадження, які здійснюють досудове розслідування, у сфері нетрадиційного доказування. Наведений досвід країн, де можливість застосування окремих видів нетрадиційних засобів доказування закріплена на законодавчому рівні. Керуючись даними досліджень та наукових обґрунтувань, в роботі пропонуються шляхи вирішення проблемних питань, пов'язаних з використанням нетрадиційних засобів доказування.

**Ключові слова:** докази, нетрадиційні засоби доказування, гіпноз, одорологія, поліграф.

**Постановка проблеми.** На сучасному етапі розвитку кримінальної процесуальної науки спостерігається розробка нових нетрадиційних засобів доказування, що зумовлено тенденціями розвитку злочинності, модифікацією вже відомих злочинів і появою нових видів та способів їх вчинення. Не випадково увага слідчих все більше звернена у бік кардинального та докорінного оновлення системи прийомів боротьби зі злочинністю та способів отримання доказів у кримінальному провадженні шляхом оснащення органів досудового розслідування відповідними засобами, які не мають аналогів у минулому. Хоча в деяких провідних країнах вже активно визнають та використовують нетрадиційні засоби доказування, в Україні відсутня правова регламентація можливості їх застосування у кримінальному провадженні. Це і зумовлює актуальність обраної теми.

**Аналіз останніх досліджень і публікацій.** Проблема допустимості доказів, отриманих шляхом використання певних видів нетрадиційних засобів доказування, досліджувалась деякими вітчизняними науковцями: В. Ю. Калугіним, Т. В. Авер'яною, В. Ю. Шепітьком, В. О. Коноваловою, К. В. Беляєвою, О. А. Борідько, С. Г. Качуріним, С. О. Книженко, О. В. Лускатовим, Є. І. Макаренком. Проте зазначені питання

і досі залишаються актуальними для обговорень, дослідження шляхів їх вирішення тривають, що й зумовлює необхідність їх подальшої розробки.

**Виокремлення невирішених раніше частин основної проблеми.** У вітчизняній теорії та практиці досі залишається невирішеним питання щодо допустимості доказів, які отримані нетрадиційними способами, особливості та порядок їх перевірки. Нагальною проблемою є розуміння механізму отримання таких доказів, а також можливості його законодавчої регламентації в національному законодавстві.

**Постановка завдання.** Метою статті є узагальнення та аналіз існуючих наукових розробок щодо визначення допустимості доказів, які отримані нетрадиційними способами, у кримінальному провадженні та встановлення перспектив подальшого розвитку теорії нетрадиційних засобів доказування, знаходження шляхів для можливості їх застосування на практиці уповноваженими на те суб'єктами.

**Викладення основного матеріалу дослідження.** Інститут доказування у кримінальному провадженні справедливо вважають одним із найважливіших. Доказуванням називають розумову та практичну діяльність учасників процесуальних відносин, що полягає у збиранні, перевірці



та оцінці доказів з метою встановлення обставин, які мають значення для кримінального провадження. Метою даного інституту є встановлення істини у конкретній справі і вирішення спору між сторонами. Невід'ємними складовими доказування є діяльність уповноважених осіб, врегульована процесуальним законодавством (процесуальна форма) та пізнавальна діяльність, яка відповідає законам логіки [10, с. 128].

Кожна частина процесу доказування неодмінно супроводжується висуванням та побудовою версій, моделюванням подій на основі зібраних доказів. Зазначений процес є доволі складним, але вкрай необхідним задля успішного виконання завдань кримінального провадження.

За останні роки злочинність, озброєна найсучаснішими технологіями та досягненнями у різноманітних наукових галузях, виходить на вищий рівень, що вимагає від криміналістики постійного вдосконалення своїх методів та прийомів. Значно розширився фронт криміналістичних досліджень, з'являються нові наукові напрями. Криміналістика безперервно збагачується новими даними, цікавими гіпотезами і концепціями, що відносяться до всіх основних галузей її проблематики. Серед них є і нетрадиційні методи, застосування яких є мало дослідженим, а результати досить сумнівними, що викликає постійні суперечки серед науковців [1, с. 142].

Якщо традиційним способом доказування в справах вчених приділяється багато уваги, то питання нетрадиційних, навпаки, майже не досліджені, принаймні у вітчизняній науковій спільноті.

Варто зазначити, що в криміналістиці поняття «нетрадиційні методи розслідування» з'явилося в кінці 80-х років минулого століття. Під такими методами розуміють прийоми та засоби, які використовуються лише для вираження одиничних ситуацій з метою розслідування злочину [3, с. 197].

Приділяючи увагу сьогоденному рівню розвитку науки, можна більш детально розтлумачити це поняття як знання та методи, що спираються на дослідження природничих, технічних та суспільних наук, які не є традиційно визнаними та загальновідомими, але можуть стати ефективними та перспективними засобами отримання інформації, яка має важливе значення для кримінального провадження.

Дискусії щодо даного питання існували завжди, ще з самого початку винаходження та застосування нетрадиційних засобів отримання доказів. Одні науковці наполягали на тому, що науково необґрунтовані методи не можна застосовувати при криміналістичному дослідженні, інші ж звертали увагу на випадки, коли всі загальновідомі методи отримання доказів вичерпано, а розслідування ще не зрушило з «мертвої точки», в такому випадку нічого не залишається, крім звернення до нестандартних засобів доказування.

Звичайно, на доказах, зібраних таким шляхом, не можна повністю ґрунтувати свої висновки, але це дозволяє хоча б зрозуміти реальний хід подій, які стали причиною негативних наслідків. Велика кількість практичних працівників навіть вважають, що докази, зібрані нетрадиційним шляхом, мають значно більше ваги.

На думку С. І. Макаренка, нетрадиційні методи – це «такі знання та методи, які ще не здобули

достатнього визнання і поширення, їх не можна віднести до загальнонаукових у науці, усталених і впроваджуваних у практику. Тому нетрадиційні криміналістичні знання і методи можна визначити як такі, що не здобули достатнього визнання в теорії криміналістики та впровадження в практику і які криміналістика пристосовує й використовує у своїх цілях для розкриття та розслідування злочинів... Якщо в основі наукових криміналістичних знань лежать філософські, то в основі нетрадиційних – звичайні, донаукові практичні знання. Це спеціалізовані форми людської практики пізнання світу, досвід, який має вплив на науку, а також інші форми знання» [7, с. 247-248].

З метою з'ясування поінформованості працівників правоохоронних органів щодо видів нетрадиційних засобів та їх можливостей, а також ступеня і напрямів використання ними цих засобів у практичній діяльності та оцінки їх ефективності О. В. Лускатовим було проведено анкетування. Більшість респондентів (86%) у цілому обізнані з нетрадиційними засобами. При цьому ступінь їх поінформованості щодо різноманіття нетрадиційних засобів становить: біолокації – 17%; голографії – 6%; одорології – 43%; яснобачення – 49%; біоритмології – 9%; дерматогліфіки – 9%;

поліграфа – 63%; гіпнозу – 49%; кінесики – 14%; телепатії – 31%. Водночас під час розслідування та розкриття злочинів використання нетрадиційних засобів не набуло широкого розвитку. У практичній діяльності їх використовували лише 17% респондентів, у тому числі: одорологію – 3%, яснобачення – 9%, поліграф – 9%, кінесіку – 6% [6, с. 103].

Наведений вище перелік не є вичерпним, через динаміку відносин у цій сфері в будь-який момент можуть з'явитися й нові засоби доказування. Деякі з перелічених є більш дослідженими, розвиненими, науково обґрунтованими та адаптованими для широкого використання їх на практиці.

Слід наголосити на позитивному ставленні практичних працівників до використання нетрадиційних засобів у кримінальному провадженні, що зумовлено розумінням того, що будь-яка криміналістично значуща інформація здатна наштовхнути на пошук слідів, встановлення особи злочинця та обставин події. Але доки цей прийом не буде прийнятий практикою як робочий та постійний, його використання можливе лише для вирішення одиничних слідчих ситуацій з метою розслідування кримінального правопорушення.

Загальними умовами використання нетрадиційних методів є: 1) недостатність інформації, зібраної під час проведення досудового розслідування для розкриття кримінального правопорушення; 2) залучення відповідних фахівців; 3) неупередженість використання таких методів; 4) відомості, отримані нетрадиційними методами розслідування злочинів не можуть бути визнані доказами у кримінальному провадженні, а виступають лише як орієнтуюча інформація [5, с. 374].

Через конституційне визнання Україною прав і свобод особи на рівні міжнародно-правових стандартів дуже вагомими постають загальногуманні засади діяльності учасників кримінального провадження, які здійснюють досудове розслі-

дування. Виявлення доброї волі особи закріплено у ст. 28 Конституції України, де зазначено, що «жодна людина без її вільної згоди не може бути піддана медичним, науковим чи іншим досліддам», ця ідея повинна відбиватися у кожному можливому засобі отримання доказів.

На підтримку застосування нетрадиційних методів доказування виступила О. Р. Росинська, яка нагадала, що початок використання практично будь-якого нового нетрадиційного методу в криміналістиці та судовій експертизі, як правило, викликає сумніви щодо його наукового обґрунтування, і противники будують свої заперечення на явних помилках його використання. Проте в міру заглиблення та інтеграції знань у сферу розкриття та розслідування злочинів ці засоби і методи перетворюються, розробляються нові «власно криміналістичні» методики застосування, вивчаються їх можливості у сфері доказування. З плином часу вони перестають називатися нетрадиційними та стають невід'ємною частиною криміналістики [2, с. 121].

Окрему увагу варто приділити тим нетрадиційним засобам доказування, які активно почали входити у практику застосування в ході розслідування кримінальних правопорушень, зокрема, поліграфу, який є методом інструментальної діагностики емоційного напруження людини. Поліграф являє собою пристрій, призначений для одночасної реєстрації кількох фізіологічних процесів (дихання, температура тіла, тиск, біотопи мозку, частота серцебиття тощо) на слова-подразники. В деяких зарубіжних країнах (наприклад, США, Германия, Франция) він використовується задля розуміння того, коли особа говорить неправду. В Україні послуги по детекції брехні почали надавати з 1998 р.

Поліграф вирізняється серед інших засобів тим, що його дієвість доведена, науково обґрунтована, принцип роботи пояснений дослідженням внутрішньо-психічного ставлення організму до провокаційних запитань. Його прихильники спираються на те, що реакції організму в цілому не піддаються свідомому контролю людиною, досліджувати результати його роботи може особа, яка має певну базу знань – поліграфолог.

За час проведення експерименту з використання поліграфа, який тривав з 2000 р. до весни 2002 р., правоохоронці за допомогою пристрою розкрили 119 тяжких злочинів, в тому числі викрадення дитини, 40 вбивств, 15 розбійних нападів, розшукали шестеро злочинців та чотирьох зниклих безвісти громадян. На теперішній час поліграф вже більше 12 років використовується у Львівському юридичному інституті. Поліграфологи інституту багаторазово надавали допомогу у проведенні поліграфічних тестувань осіб, стосовно яких розпочато кримінальне провадження. Загалом було проведено вже понад 3000 тестувань за різними напрямками. Інститут також надає допомогу громадянам при вирішенні проблем приватного характеру [9, с. 275].

Багато науковців заперечують доцільність застосування даного засобу доказування, наголошуючи на тому, що навіть якщо вважати методики проведення вимірювань більш-менш досконалими, процес оцінювання результатів поліграфічним щоразу матиме суб'єктивний характер, адже:

1) кожна людина індивідуальна і по-своєму реагує на подразник-запитання; 2) обставини події, щодо яких від осіб будуть намагатися отримати певну інформацію, завжди відмінні від обставин інших подій, навіть доволі схожих, що унеможливує повну типізацію всіх запитань; 3) люди по-різному можуть розуміти зміст запитань.

Наступним нетрадиційним засобом доказування, який використовується у деяких зарубіжних країнах, є гіпноз. Це короточасний стан уваги на певному предметі за повного ігнорування всього іншого, який викликається сторонньою людиною, в якому можуть спонтанно виникати феномени (зміни свідомості та пам'яті) у відповідь на об'єкт концентрації – голос гіпнолога, з'являються реакції, які не були властиві в звичайному стані особи.

Допустимість гіпнозу як одного із засобів встановлення істини при розслідуванні кримінального правопорушення бентежить тим, що гіпноз, який цілком базується на навіюванні, є «вторгненням» гіпнотизера в людську свідомість та активним впливом на неї. Виходячи з того, що вплив є обов'язковою умовою спілкування як взаємодії, у слідчій практиці постає питання про застосування його у рамках положень закону, що забороняють обман, фальсифікацію, приниження людської гідності, ущемлення законних прав та інтересів [1, с. 143].

Закордоном гіпноз застосовують доволі часто, зокрема, його було використано в низці гучних справ. Так, наприклад, у частині допиту Альберта Десалво, відомого як Бостонський душитель, під гіпнозом він описав вбивство Евелін Корбін, пригадавши подробиці, в тому числі стосовно її здоров'я, які вона називала при розмові з ним. Гіпноз дав поштовх і розслідуванню по справі Теодора Банді, визнаного винним у вбивстві більш ніж 30 жінок. Свідок Ніта Нері, яка бачила вбивцю, проте не встигла його роздивитись, у стані гіпнозу безпомилково вказала на його фото серед багатьох інших осіб [1, с. 143].

Отже, цей засіб, як показала практика, є досить дієвим, але для його застосування необхідно законодавчо закріпити процедуру проведення та допустимість показань, наданих у стані гіпнозу. Серед рекомендацій проведення виокремлюють: цивільну форму одягу гіпнолога; відсутність попереднього знайомства між ним та особою, до якої застосовують даний засіб; обов'язкову наявність згоди цієї особи; відеофіксацію; медичний аспект – відсутність протипоказань для здійснення цієї процедури. Але ж ми можемо стикнутися з низкою проблем, адже ніхто не в змозі стовідсотково стверджувати, що гіпнолог неупереджений щодо кримінального провадження і не примушує особу в цьому стані говорити те, що хоче від нього почути. Важко також перевірити професійність гіпнолога, глибину його знань.

Ще одним нетрадиційним засобом доказування, на якому слід окремо зупинитися, є одорологія, що являє собою певну систему науково розроблених засобів виявлення, вилучення, збереження та дослідження слідів запаху з метою подальшого їх використання для вирішення завдань кримінального провадження. Вона заснована на генетично зумовленій індивідуальності запаху людини. Виокремлюють кінологічну та інструментальну одо-

рологію. В кінологічній як аналізатор пахучих речовин використовується орган нюху службового собаки, який робить вибірку людей за пробами їх пахучих речовин з повітря приміщень, де вони перебували хоча б 10-15 хвилин. Для надійної одорологічної вибірки достатньо декількох десятків кубічних міліметрів повітря з молекулами пахучих речовин, які взяті з людини або пахучого сліду. В інструментальній як аналізатори застосовуються фізико-хімічні прилади, які здатні виявляти спектр пахучих речовин, реєструвати його у вигляді ольфактограми і детектувати з високою чутливістю окремі компоненти запаху [4, с. 304].

Як зазначає В. Ю. Калугін, працівники правоохоронних органів найбільш обізнані з можливостями застосування для розслідування одорології, гіпнозу та поліграфа, їх же вони вважають найефективнішими нетрадиційними засобами. Не дивно, що вчені приділяють саме їм найбільшу увагу, адже саме наукові знання та дослідження можуть стати базисом для запровадження таких засобів на практиці [3, с. 197].

Основною проблемою використання нетрадиційних засобів доказування та визнання доказів, отриманих за їх допомогою, допустимими, залишається відсутність законодавчо закріпленого механізму або принаймні хоч якоїсь вказівки на можливість їх застосування у кримінальному провадженні. Тому доцільно було б закріпити у КПК України у разі використання всіх традиційних способів збирання доказів, можливість застосування нетрадиційних, проте за наступних умов: 1) можливість їх проведення певною категорією осіб, які пройшли спеціальне навчання та/або мають медичну та юридичну освіту; 2) добровільність особи, щодо якої можуть бути застосовані такі засоби, тобто особа має надати письмову згоду на їх проведення; 3) недопустимість завдання шкоди особі, щодо якої застосовуються такі засоби; 4) застосування цих методів

до психічно та фізично здорових людей; 5) використання відеозапису при застосуванні таких засобів для унеможливлення зловживання з боку уповноважених службових осіб.

**Висновки.** Використання кожного конкретного нетрадиційного засобу збирання доказів залежить від його наукового обґрунтування. Доки не буде підтверджено достовірність такого засобу, отримана інформація не має процесуальної доказової перспективи та її можна використовувати лише як орієнтуючі знання, тобто лише як джерело оперативної, а не процесуальної інформації. Критерієм допустимості такої інформації може бути лише її повна перевірка та підтвердження в сукупності з іншими допустимими доказами. Тому на даному етапі розвитку це скоріше факультативні, ніж обов'язкові засоби збирання доказів у кримінальному провадженні.

Найбільш детально в роботі розглянуто такі нетрадиційні засоби отримання доказів, як застосування поліграфа, гіпнозу та одорології. Ми зупинилися на них, бо саме вони активно починають застосовуватися в Україні, тому потребують детального дослідження та аналізу.

Результати впровадження низки нетрадиційних засобів отримання доказів у зарубіжній практиці вражають, тому, на нашу думку, їх цінність є безспірною. Вважаємо за необхідне встановити можливість їх застосування у разі використання всіх традиційних методів доказування у кримінальному провадженні. Зрозуміло, що неможливо закріпити в законі дозвіл на використання абсолютно всіх нетрадиційних засобів доказування, адже наука і суспільство не стоять на місці і з кожним днем можуть з'являтися нові їх види, теорії та обґрунтування особливостей їх застосування, але ж встановити загальний механізм та умови, що нададуть можливість використання окремих, найбільш досліджених, засобів доказування, на наш погляд, є необхідним.

## Список літератури:

1. Беляєва К. В. Нетрадиційні методи розслідування злочинів. Гіпноз / К. В. Беляєва // Вісник Академії адвокатури України. – 2010. – № 3. – С. 142-146.
2. Борідько О. А. Перспективи розвитку нетрадиційних методів у криміналістиці / О. А. Борідько, Є. І. Оржинська // 20. – 2013. – С. 119-122.
3. Калугін В. Ю. Нетрадиційні спеціальні знання як засоби отримання значимої для розслідування інформації / В. Ю. Калугін // Юридичний науковий електронний журнал. – 2016. – № 4. – С. 196-199.
4. Качурін С. Г. Нетрадиційні криміналістичні засоби і методи в розслідуванні злочинів: можливості використання / С. Г. Качурін // Актуальні проблеми права: теорія і практика. – 2013. – № 26. – С. 302-311.
5. Книженко С. О. Актуальні питання використання нетрадиційних методів розслідування злочинів / С. О. Книженко, С. М. Сергеева // Форум права. – 2011. – № 4. – С. 372-375.
6. Лускатов О. В. Використання окремих нетрадиційних засобів для отримання криміналістично значущої інформації / О. В. Лускатов, Т. О. Лускатова // Криміналістичний вісник. – 2013. – № 19. – С. 101-107.
7. Макаренко Є. І. Використання в розслідуванні злочинів нетрадиційних методів і знань природознавчих наук / Є. І. Макаренко // Науковий вісник Дніпропетровського державного університету внутрішніх справ. – 2007. – № 2. – С. 246-255.
8. Тертишник В. М. Кримінальний процес України. Загальна частина / В. М. Тертишник. – Київ: Правова єдність, 2014. – 440 с.
9. Ткаченко Р. В. Поліграф як нетрадиційний засіб розслідування злочинів / Р. В. Ткаченко // Інновації в юридичній науці та правозастосовчій практиці: «Актуальна юриспруденція». – 2014. – С. 274-278.
10. Харитонов Є. О. Цивільний процес України / Є. О. Харитонов. – Київ: Істина, 2012. – 472 с.

Севастьянова А.Ю., Пшеничнова З.И.

Национальный юридический университет имени Ярослава Мудрого

## ПРОБЛЕМЫ ИСПОЛЬЗОВАНИЯ ДОКАЗАТЕЛЬСТВ, ПОЛУЧЕННЫХ НЕТРАДИЦИОННЫМИ СПОСОБАМИ, В УГОЛОВНОМ ПРОИЗВОДСТВЕ

### Аннотация

В статье дано определение понятия нетрадиционных средств доказывания. Проанализированы мысли отечественных учёных о возможности использования доказательств, полученных нетрадиционным способом. Изложен вопрос, касаемый уровня знаний участников уголовного производства, которые осуществляют досудебное расследование, в сфере нетрадиционного доказывания. Приведен опыт стран, в которых возможность использования отдельных видов нетрадиционных средств доказывания закреплена на законодательном уровне. Основываясь на приведённых исследованиях и научных обоснованиях, в работе предлагаются пути решения проблемных вопросов, связанных с использованием нетрадиционных средств доказывания.

**Ключевые слова:** доказательства, нетрадиционные средства доказывания, гипноз, одорология, полиграф.

Sevastyanova A.Y., Pshenichnova Z.I.

Yaroslav Mudryi National Law University

## PROBLEMS OF USING OF EVIDENCE OBTAINED IN NON-TRADITIONAL WAY IN CRIMINAL PROCEEDINGS

### Summary

The authors defined the concept of non-traditional methods of proof. The article analyzes the thoughts of Ukrainian scientists on the possibility of using evidence obtained in non-traditional way. The issue of the level of knowledge of participants of criminal proceedings, which carry out pre-trial investigation, in the field of non-traditional evidence, is outlined. The experience of countries in which the use of certain types of non-traditional methods of proof was fixed at the national legislation was given. Based on the above studies and scientific justifications, the study provides ways to solve the problem issue.

**Keywords:** evidence, non-traditional methods of proof, hypnosis, otology, polygraph.

УДК 342.734

## ТЛУМАЧЕННЯ СУТНОСТІ І ЗМІСТУ СОЦІАЛЬНОГО ЗАХИСТУ СПІВРОБІТНИКІВ ОПЕРАТИВНИХ ПІДРОЗДІЛІВ СБ УКРАЇНИ

Сервецький І.В., Назаренко О.Л.

Національна академія Служби безпеки України

Тлумачення сутності соціального захисту, його предмета та об'єкта, постановки нових завдань, принципів і механізмів реалізації соціального захисту оперативних співробітників СБ України, які здійснюють оперативно-розшукову та контррозвідувальну діяльність. Такий захист обумовлений необхідністю удосконалення оперативно-службової діяльності оперативних співробітників СБ України в умовах розвитку демократії та гласності в Україні.

**Ключові слова:** соціальний захист, сутність, соціальна допомога, додатковий соціальний захист, види соціального захисту.

**Постановка проблеми.** Соціальний захист є одним із видів суспільних відносин й особливою формою реалізації права на захист. Незважаючи на суспільний інтерес до цієї проблеми наукові дослідження сутності соціального захисту та тлумачення правових норм характеризуються низкою проблем, наявність яких потребує глибокого осмислення. З'ясування сутності соціального захисту співробітників оперативних підрозділів, його ролі і місця в забезпеченні безпеки держави

набуває особливої актуальності у складних сучасних умовах. Поняття «соціальний захист» не має точного законодавчого визначення і потребує подальшого удосконалення.

У законах та інших нормативно-правових актах СБ України недостатньо повно викладена сутність соціального захисту співробітників оперативних підрозділів, що може впливати на життя, безпеку, процеси державотворення та інші життєво важливі процеси, що відбуваються в Україні.

### Аналіз останніх досліджень і публікацій.

Проблеми тлумачення сутності та змісту соціального захисту завжди були предметом дискусій при дослідженні прав людини на захист. Серед вчених, які займалися дослідженням соціального захисту, необхідно відзначити таких, як: В. С. Андреев, В. Андрушко, В. Бакіров, І. Бондар, Л. Гончарук, В. Дем'янишин, В. Котюк, О. Красавчиков, А. Крупник, С. Прилипка, О. Процевський, Б. Сташків, Г. Чанишева, О. Ярошенко та ін.

Серед зарубіжних вчених необхідно визначити таких як В. Артс, Р. Титмус, П. Пірсон, М. Ганслі Теренс, Й. Хендшель, П. Таундсен, С. Брю, М. Вебер, Дж. Гелбрейт, Р. Даль, Дж. М. Кейнс, Х. Ламиерт, А. Маршалл, А. Пігу, П. Самуельсон, М. Фрідмен, Ф. Хайек, П. Хейне та багато інших.

Дослідженням соціальних гарантій займалися такі вчені, як: Д. Богиня, І. Бондар, В. Брич, М. В. Гребенюк, О. Грішнова, Л. Денісова, Т. Кір'ян, А. Колот, В. Костриця, В. Латік, Е. Лібанова, М. Папієв, О. Савенко, М. Шаповал, П. Шевчук, В. Яцканіч та ін.

Дослідженням соціального захисту оперативних співробітників СБ України займалися І. Вітик, І. Гнибіденко, А. Гончаров, І. Гуцин, Е. С. Дмитренко, Ю. П. Дмитренко, О. І. Єрмаков, О. А. Логінов, Б. Надточій, В. Новіков, В. Омельчук, В. Папієв, А. В. Попов, В. Полянський, І. Сирота, М. П. Стрельбицький, Д. П. Фещенко, В. Яценко та ін.

Не зважаючи на значний доробок, внесений відомими науковцями в розгляд даної проблеми, на сьогодні питання визначення і сутності соціального захисту не достатньо досліджено. Це пов'язано, насамперед, з тим, що законодавче визначення соціального захисту оперативних співробітників СБ України не є досконалим та потребує більш чіткого врегулювання.

**Метою даної статті** є аналіз сучасного наукового визначення поняття «соціальний захист» співробітників оперативних підрозділів СБ України, його змісту, виокремлення складових, визначення ролі і місця соціального захисту в національній безпеці.

Визначаючи сутність соціального захисту, слід керуватися положеннями Конституції України, іншими нормативно-правовими актами СБ України, міжнародними актами, довідковою та енциклопедичною літературою, іноземними джерелами, світовим досвідом розвитку державотворення.

**Виклад основного матеріалу.** Соціальний захист – це засіб збереження стабільності та злагоди в суспільстві, що трансформується, інструмент, за допомогою якого держава може впливати на життя людей.

Соціальні відносини – це відносно самостійний специфічний вид суспільних стосунків, який виражає діяльність соціальних суб'єктів з приводу їх неоднакового положення в суспільстві і ролі в суспільному житті. Соціальний захист є формою соціальної взаємодії громадянина й держави і завжди взаємопов'язаний з іншими відносинами в системі суспільних відносин.

Ю. Хабермас вважає, що розвинена система соціального захисту стає політичним змістом масової демократії. Політична система не в змозі добитися безмежної лояльності мас і тому для одання легітимності своїх дій повинна пропонувати державні ті соціальні програми, виконання яких повинна забезпечувати [1].

Важливим фактором, що відрізняє різні моделі соціального захисту один від одного, є структура і конфігурація (поєднання) найважливіших

їх інститутів (соціального забезпечення, соціальної допомоги, соціальної адаптації), медичної допомоги і освіти; розміри ресурсів, що спрямовуються на їх функціонування, а також домінуюча роль одного з інститутів соціального захисту.

У даній статті ми розглядаємо соціальні відносини, їх сутність та зміст, у такій послідовності, а саме: соціальний захист, соціальне забезпечення, соціальні гарантії, соціальну адаптацію і соціальну реабілітацію.

Перш за усе, необхідно установити, що розуміється під поняттям «соціальний захист», які існують підстави такого захисту та категорія співробітників, які підпадають під дані норми.

У суспільних відносинах у сутність поняття соціального захисту досить часто вкладається абсолютно різний зміст, а саме:

Соціальний захист – тлумачення терміну «соціальний захист» пов'язане із прийняттям закону США про соціальний захист (Social Security Act) у 1935 році. Його автор, на той час президент Сполучених штатів Америки Франклін Рузвельт, назвав новий законодавчий акт «наріжним каменем у системі, яка будується зараз, але у жодному разі не завершується» [2, с. 102]. Науковці неодноразово намагались надати визначення поняттю «соціальний захист».

Так, Б. І. Сташків вважає, що «соціальний захист» – це види і форми матеріального забезпечення, що надаються на умовах, передбачених законом чи договором, зі спеціально створених для цього фондів особам, які через незалежні від них життєві обставини не мають достатніх засобів до існування.

Соціальний захист здійснює суспільство та держава та їх структурні елементи. Вважається, що всі, без винятку, державні структури в межах своєї компетенції зобов'язані займатися соціальним захистом певних груп населення. Такий же моральний обов'язок лежить на сім'ї, церкві, громадських організаціях і політичних партіях тощо. Соціальному захисту підлягають усі, без винятку, члени суспільства незалежно від майнового і соціального стану тощо (соціальному забезпеченню підлягають не всі, а тільки ті, що знаходяться в складній життєвій ситуації) [3, с. 30].

Н. Б. Болотіна, висловлює точку зору, що право людини на соціальний захист є одним із найважливіших конституційних прав громадян. Це право засноване на ст. 46 Конституції України, яка передбачає право громадян на соціальний захист, що включає право на забезпечення в разі повної, часткової або тимчасової втрати працездатності, втрати годувальника, безробіття з незалежних від них обставин, а також у старості та інших випадках, передбачених законом. Вчена зазначає, що право соціального захисту – нова галузь національного права, яка перебуває на етапі становлення [4, с. 5].

Соціальний захист населення лежить у площині соціальної функції держави. Основним призначенням соціальної функції є забезпечення людині гідного існування, вільного розвитку особистості, захисту сім'ї, соціальної справедливості і соціальної захищеності.

Як вказує Б. С. Стичинський – соціальний захист – окремий предмет регулювання, й сукупність власних юридичних засобів впливу держави на учасників регульованих суспільних відносин, і найважливіше в них – бажання держави в розвитку регулювання даних відносин [5, с. 86-87].

Соціальний захист співробітників оперативних підрозділів СБ України – державна підтримка з надання правової, фінансової, матеріальної допомоги, а також створення соціальних гарантій.

При дослідженні сутності феномену «соціальний захист» заслуговує на увагу і підхід, розроблений Комісією соціального розвитку ООН. Відповідно до вказаного підходу, соціальний захист розуміється як комплекс стратегій і програм державних і приватних секторів, які здійснюються суспільством у зв'язку з різними непередбачуваними обставинами з метою компенсації відсутності чи суттєвого обмеження прибутків від трудової діяльності, надання допомоги сім'ям з дітьми, а також забезпечення людей медичним обслуговуванням та житлом [6, с. 22-23].

Враховуючи наведене визначення, Комісія соціального розвитку виділяє ряд загальних моментів, а саме: соціальний захист включає в себе комплекс заходів, які застосовуються у суспільстві у якості реакції на ризики, масштаби яких вважаються неприйнятними; в основі соціального захисту лежать такі цінності, як суспільна солідарність, почуття відповідальності і самопомога; соціальний захист має на меті сприяти як подоланню абсолютної бідності та вразливості найбільш вразливих верств населення, так і захищеність тих, хто на даний момент має достатньо високий рівень життя, від наслідків непередбачених потрясінь і подій, пов'язаних із життям людини.

У Конституції України передбачено гарантії прав громадян на соціальний захист, зокрема такі, як законодавче закріплення основ соціального захисту, форм і видів пенсійного забезпечення (пункт 6 частини першої статті 92), визначення джерел державного соціального забезпечення (частина друга статті 46), контроль за використанням коштів Державного бюджету України (стаття 98) [7].

На жаль, до теперішнього часу законодавчого визначення терміну «соціальне забезпечення» в Україні немає. Так у ч. 1 ст. 46 Конституції України проголошує, що «громадяни мають право на соціальний захист, що включає на забезпечення їх у разі повної, часткової або тимчасової втрати працездатності, втрати годувальника, безробіття з незалежних від них обставин, а також у старості та в інших випадках, передбачених законом» [7].

У сучасній науці багато науковців надають поняттю «соціальне забезпечення» пріоритетного значення. Так, одні з них визначають «соціальне забезпечення» як сукупність суспільних відносин між громадянами, з одного боку, й органами держави, місцевого самоврядування, організаціями з приводу надання громадянам за рахунок спеціальних фондів, бюджетних коштів, медичної допомоги, пенсій, допомог і інших видів забезпечення у випадку настання життєвих обставин, що тягнуть за собою втрату чи зниження доходу, підвищені витрати, малозабезпеченість, бідність – з іншого [8, с. 58].

Так, Б. І. Шашків у свою чергу вважає, що «соціальне забезпечення» – це види і форми матеріального забезпечення, що надаються на умовах, передбачених законом чи договором, зі спеціально створених для цього фондів особам, які через незалежні від них життєві обставини не мають достатніх засобів до існування [9].

При цьому А. Гончаров вказує, що на етапі переходу до ринку поняття «соціальний захист» замінило поняття «соціальне забезпечення», яке використовувалося в радянській економіці, де

характеризувало специфічну організаційно-правову форму соціального захисту, що здійснювався безпосередньо державою [10, с. 126-128].

До цього ж, І. В. Гуцин визначає право соціального забезпечення як сукупність правових норм, що регулюють суспільні відносини, що виникають під час здійснення заходів щодо забезпечення престарілих та непрацездатних громадян грошовими (пенсії, допомоги, компенсації) і натуральними (протезування, засоби пересування для інвалідів, ортопедичні вироби) матеріальними благами аліментарного характеру, а також заходів з надання громадянам послуг і пільг [11].

Так, С. М. Ланцев вважав, що суспільство зобов'язане утримувати непрацездатного, але не повинно задовольняти усі його потреби, в тому числі нераціональні. Воно в змозі і повинно обмежувати свої витрати на рівні, що дозволяє задовольнити тільки ті потреби, які є науково-обґрунтованими та раціональними [12, с. 9-14].

Вивчаючи розвиток національної наукової школи права соціального забезпечення в Україні, І. М. Сирота наголошує на особливому значенні права соціального забезпечення в умовах сьогодення. Зростання ролі соціального забезпечення, вплив його на усі сторони життя людини якісно змінили і саму галузь права соціального забезпечення, і характер її взаємодії з іншими галузями права [13, с. 141-146].

Державні соціальні гарантії – це установлені законами мінімальні розміри оплати праці, доходів громадян, пенсійного забезпечення, соціальної допомоги, розміри інших видів соціальних виплат, установлені законами та іншими нормативно-правовими актами, які забезпечують рівень життя, не нижчий від прожиткового мінімуму.

Відповідно до ст. 16 Закону України «Про державні соціальні стандарти та державні соціальні гарантії» держава гарантує забезпечення основних потреб громадян на рівні установлених законом державних соціальних стандартів і нормативів [14].

Основні державні соціальні гарантії установлюються законами з метою забезпечення конституційного права громадян на достатній життєвий рівень. До числа основних державних соціальних гарантій входять: 1) мінімальний розмір заробітної плати; 2) мінімальний розмір пенсії за віком; 3) неоподатковуваний мінімум доходів громадян; 4) розміри державної соціальної допомоги та інших соціальних виплат. Основні державні соціальні гарантії, які є основним джерелом існування, не можуть бути нижчими від прожиткового мінімуму, встановленого законом.

Разом з тим, розміри соціальних виплат залежать від соціально-економічних можливостей держави, проте мають забезпечувати конституційне право кожного на достатній життєвий рівень для себе і своєї сім'ї, гарантоване статтею 48 Конституції України.

Відповідно до Закону України «Про державні гарантії соціального захисту військовослужбовців, які звільняються зі служби у зв'язку з реформуванням Збройних сил України, та членів їхніх сімей», мають право на безоплатну соціальну і професійну адаптацію [15].

Соціальна адаптація – це взаємозумовлений процес пристосування індивіда до соціального середовища і пристосування суспільства до потреб особистості через їх задоволення. Відповідність між рівнем соціальних потреб і рівнем їх задоволення визначає рівень соціальної адаптації.

Виділяють такі компоненти соціальної адаптації: соціально-побутова, економічна, комунікативна, регулятивна і самореалізація.

Соціальна адаптація військовослужбовців до цивільного життя – пристосування звільненого в запас військовослужбовця до умов соціального середовища, формування адекватної системи відносин із соціальними об'єктами, рольова пластичність поведінки, інтеграція особистості у соціальні групи, діяльність щодо освоєння стабільних соціальних умов, прийняття норм і цінностей нового соціального середовища, форм соціальної взаємодії. Адаптація пов'язана з прийняттям індивідом різних соціальних ролей, адекватним відображенням себе і своїх соціальних зв'язків. Вона відіграє вирішальну роль в соціалізації особистості. Порушенням адаптації вважають асоціальну поведінку, маргінальність, алкоголізм, наркоманію.

Варто зазначити, що на базі Українського науково-дослідного інституту соціальної і судової психіатрії та наркології Міністерства охорони здоров'я України створено реєстр суїцидів серед військовослужбовців і демобілізованих із зони конфлікту на Донбасі. За період проведення антитерористичної операції (АТО) на Донбасі понад 500 українських військових закінчили життя самогубством внаслідок посттравматичного синдрому.

За результатами аналітичної роботи фахівців національного державного інституту соціальної та судової психіатрії МОЗ України визначили – майже 85% суїцидів скоюють учасники АТО у віці до 40 років, більшу частину з них складають особи до 30 років (45,5% від усіх). Також зазначається, що в значній кількості самогубств не було роботи, тобто вони не були соціально адаптовані після демобілізації, а також потребували соціальної реабілітації [16].

Соціальна реабілітація – комплекс заходів, спрямованих на відновлення людини в правах, соціаль-

ному статусі, здоров'ї, дієздатності. Цей процес націлений не тільки на відновлення здатності людини до життєдіяльності в соціальному середовищі, але і самого соціального середовища, що зазнало негативних змін внаслідок соціальних причин.

Соціальна реабілітація націлена на сприяння позитивним змінам у житті індивіда чи соціальної групи. Як технологія соціальної роботи соціальна реабілітація проводиться завдяки законодавству і сформованим підходам в практиці роботи соціальних служб: реалізація програм і проектів, діяльність реабілітаційних центрів, реабілітація як система підтримки найбільш соціально уразливих верств населення.

**Висновок.** Отже, взаємозв'язок між соціальною державою та індивідуумом є особливим, а соціальний захист – один з визначальних принципів втілення в життя вимог соціальної держави.

Виконання законодавчих норм соціального захисту носить обов'язковий характер.

Крім того, соціальний захист є конституційною вимогою, закріпленою у відповідних статтях. Без реалізації цієї норми у повсякденному житті залишатимуться гаслами й деклараціями, що може негативно позначитися на результативності оперативно-службової діяльності співробітників СБ України.

Результат нашого наукового дослідження дозволяє зробити висновок про те, що словосполучення «соціальний захист» є тим поняттям, яке найбільш повно відображає похідні складові елементи: соціальне забезпечення, соціальні гарантії, соціальна адаптація і соціальна реабілітація.

Таким чином, соціальний захист співробітника оперативного підрозділу СБ України – це чіткий концептуальний механізм, за допомогою якого досягається соціальна захищеність співробітника оперативного підрозділу СБ України при виконанні ним службових обов'язків.

## Список літератури:

1. Хабермас Ю. Відносини між системою і життєвим світом в умовах пізнього капіталізму // Теорія та історія економічних і соціальних інститутів і систем. Альманах THESIS. 1993. Вип. 2. С. 127.
2. The Encyclopedia Americana. Complete in thirty volumes. – New York, 1973. – Vol. 25. – P. 102.
3. Право соціального забезпечення. Загальна частина: навчальний посібник / Б. І. Сташків. – Чернівці: ПАТ «ПВК» «Десна», 2016. – 692 с.
4. Право соціального забезпечення: навч. посіб. / авт.: С. М. Прилипко, Г. С. Гончарова, В. В. Юровська, О. О. Конопельцева; за заг. ред. В. В. Жернакова. – Х.: Нац. ун-т «Юрид. акад. України ім. Ярослава Мудрого», 2013. – 126 с.
5. Стичинський Б. Право соціального забезпечення: проблеми становлення і розвитку / Б. Стичинський // Право України. – 2002. – № 6. – С. 85-89.
6. Усиление социальной защиты и уменьшение уязвимости в условиях глобализации в мире: Доклад Генерального Секретаря Комиссии социального развития ООН. 39 сессия. М.: Юркнига. – 2001. – 120 с.
7. Конституція України // Відомості Верховної Ради України. – 1996. – № 30. – Ст. 141.
8. Шайхатдинов В. Ш. Система социальной защиты и обеспечения населения современной России / Шайхатдинов В. Ш. – Екатеринбург, 1999. – 325 с.
9. Сташків Б. Поняття права соціального забезпечення / Б. Сташків // Право України – 2000. – № 5. – С. 24-26.
10. Гончаров А. Поняття соціального захисту / А. Гончаров // Підприємство, господарство і право. – 2009. – № 10(166). – С. 126-128.
11. Гуцин И. В. Право социального обеспечения Республики Беларусь: учеб. пособие. В 2 ч. / И. В. Гуцин. – Гродно, ГрГУ. – 1993. – Ч. 1. – 106 с.
12. Ланцев М. С. Социально-экономические основы дифференциации обеспечения нетрудоспособных / М. С. Ланцев // Вопросы теории и практики социального обеспечения. – 1978. – № 1. – С. 9-14.
13. Сирота И. М. Развитие национальной научной школы права социального обеспечения в Украине / И. М. Сирота // Наукові праці Одеської національної юридичної академії. – Т. 2. – 2003. – С. 141-146.
14. Закон України «Про державні соціальні стандарти та державні соціальні гарантії» [Електронний ресурс] – Режим доступу: <http://zakon3.rada.gov.ua/laws/show/2017-14>.
15. Закон України «Про державні гарантії соціального захисту військовослужбовців, які звільняються зі служби у зв'язку з реформуванням Збройних сил України, та членів їхніх сімей» [Електронний ресурс] – Режим доступу: <http://zakon3.rada.gov.ua/laws/show/1763-15>.
16. Аналітична робота фахівців національного державного інституту соціальної та судової психіатрії МОЗ України [Електронний ресурс] – Режим доступу: <https://ligazakon.net/lawnews/doc/NZ175192-stvoreno-vijskovosluzhbovtstv-samohubstviv-role=URIST&type=ep#liga>.

Сервєцький І.В., Назаренко Е.Л.

Национальная академия Службы безопасности Украины

## ТОЛКОВАНИЕ СУЩНОСТИ И СОДЕРЖАНИЯ СОЦИАЛЬНОЙ ЗАЩИТЫ СОТРУДНИКОВ ОПЕРАТИВНЫХ ПОДРАЗДЕЛЕНИЙ СБ УКРАИНЫ

### Аннотация

Толкование сущности социальной защиты, его предмета и объекта, постановки новых заданий, принципов и механизмов реализации защиты вызвано потребностью дальнейшего развития демократии в Украине. В статье раскрываются толкование, сущность, состав, виды социальной защиты.

**Ключевые слова:** социальная защита, сущность, социальная помощь, дополнительная социальная защита, виды социальной защиты.

Servetsky I.V., Nazarenko E.L.

National Academy of Security Service of Ukraine

## INTERPRETATION OF ESSENCE AND MAINTENANCE OF SOCIAL DEFENCE OF EMPLOYEES OF OPERATIVE SUBDIVISIONS OF SECURITY SERVICE OF UKRAINE

### Summary

Interpretation of the essence of social protection, its subject and object, setting new tasks, principles and mechanisms for the implementation of protection is caused by the need for further development of democracy in Ukraine. The article reveals the interpretation, essence, composition, types of social protection servicemen of the operative departments of Security Service of Ukraine.

**Keywords:** social defense, social security, social assistance, additional social defense, forms of social defense, operative departments.

УДК 349.2

## СПЕЦИФІКА ПРАВОВОГО РЕГУЛЮВАННЯ ПРАЦІ НЕПОВНОЛІТНІХ НА МІЖНАРОДНОМУ РІВНІ ТА В УКРАЇНІ

Сидоренко А.С., Бабій Ю.С.

Полтавський юридичний інститут

Національного юридичного університету імені Ярослава Мудрого

Стаття присвячена питанню особливостей правового регулювання праці неповнолітніх осіб на міжнародному рівні та в Україні. Визначено основні права та гарантії цієї категорії працюючих осіб, як у міжнародному законодавстві так і на національному рівні. Доведено, що неповнолітні працівники мають певні переваги у процесі праці яких роботодавець повинен чітко дотримуватися.

**Ключові слова:** неповнолітня особа, вік допуску до роботи, легка праця.

**Постановка проблеми.** Право на працю є одним із невід'ємних прав людини. Воно визначене і закріплене у міжнародно-правових актах як універсального, так і регіонального характеру, а також гарантується статтею 43 Конституції України. Враховуючи те, що Україна обрала євроінтеграційний напрям розвитку своєї соціальної політики, гостро постала потреба реформувати чинне законодавство у сфері соціального захисту населення, у тому числі спеціальні правові норми, що регулюють працю неповнолітніх та встановлюють певні гарантії для цієї категорії громадян. Тобто, можемо говорити про диференціацію правового регулювання праці цієї категорії працівників.

**Аналіз останніх досліджень і публікацій.** Питання правового регулювання праці неповноліт-

ніх в науці трудового права досліджувалося багатьма науковцями, серед яких є Д. В. Назаров, К. А. Шумеляк, О. А. Теличко та інші. І при цьому дане питання залишається вкрай актуальним і потребує більш детального розгляду.

**Мета статті.** Головною метою цієї роботи є дослідження правового регулювання праці неповнолітніх в країнах Європейського Союзу та виокремлення основних напрямків його реформування в Україні.

**Виклад основного матеріалу.** Політика Європейського Союзу з охорони праці неповнолітніх розвивалася протягом багатьох років і на даний час є однією з найдосконаліших у світі, що не можна сказати про Україну. Фундамент цієї політики складає ґрунтовна, досконала та повна



законодавча база, а також ряд дій не законодавчого характеру, зокрема, інформаційні заходи, роз'яснення тощо, що сприяють забезпеченню соціального захисту неповнолітніх.

Велике значення для розвитку трудового права Європейського Союзу мають Європейська соціальна хартія (переглянута) від 3 травня 1996 року, Хартія Співтовариства про основні соціальні права працівників від 9 грудня 1989 року та Хартія основних прав Європейського Союзу від 7 грудня 2000 року, в яких відображаються основні стандарти охорони праці усіх працівників, у тому числі й неповнолітніх.

Так, у статті 7 Європейської соціальної хартії (переглянутої) закріплено основні права дітей та підлітків, що стосуються їх соціального захисту, зокрема, у частині другій встановлено заборону прийняття неповнолітніх на роботу, де умови праці визнано небезпечними або шкідливими для здоров'я. Частина п'ята даної статті визнає право молодих працівників і учнів на справедливу заробітну плату або іншу відповідну допомогу, а частина шоста – передбачає, що час, витрачений підлітками за згодою роботодавця на професійну підготовку в нормовані робочі години, зараховується як робочий час [1].

Хартія Співтовариства про основні соціальні права працівників від 9 грудня 1989 року закріплює право неповнолітніх отримати початкове професійне навчання достатньої тривалості з метою дозволити їм адаптуватися до вимог їхнього майбутнього трудового життя, а для молодих працівників подібне навчання має проводитися в робочий час; а також обов'язок держав вживати всіх необхідних заходів щодо коригування трудового законодавства, яке застосовується до неповнолітніх, з метою задоволення потреб їхнього особистого розвитку, професійного навчання та доступу до зайнятості. Зокрема, згідно з пунктом 22 цієї Хартії має бути обмежена тривалість робочого часу – без будь-якої можливості обійти дане обмеження за допомогою використання понаднормової роботи – та робота в нічний час має бути заборонена стосовно працівників, які не досягли 18 років, крім випадку з певними видами робіт, встановленими в національному законодавстві або правилах [2].

Хартія основних прав Європейського Союзу від 7 грудня 2000 року у статті 32 встановлює заборону використання дитячої праці та охорону праці молоді, а також обов'язок роботодавця створити умови праці, які мають відповідати віку неповнолітніх працівників. Крім того, дана категорія працівників забезпечується захистом від експлуатації і залучення до будь-якої праці, яка може завдати шкоди їхній безпеці, здоров'ю, фізичному, розумовому, моральному або соціальному розвитку, або яка перешкоджає здобуванню ними освіти [3].

Одним із основних спеціальних актів, що регулює працю неповнолітніх в Європейському Союзі, є Директива Ради Європейського Союзу № 94/33/ЄС «Про захист працюючої молоді» від 22 червня 1994 року. Вона закріплює за цією категорією працівників спеціальні правові гарантії, зокрема:

- мінімальний вік допуску до роботи – не менше 15 років;
- відповідність умов праці їх віку;

- обов'язок роботодавця інформувати неповнолітніх, а також їх законних представників, про можливі ризики;

- безоплатний медичний огляд і моніторинг їхнього здоров'я через регулярні проміжки часу;

- заборону виконувати роботу, яка об'єктивно перевищує фізичні чи психологічні здібності неповнолітніх;

- максимальний час праці, який не повинен перевищувати 8 годин на добу і 40 годин на тиждень;

- заборону працювати в нічний час, зокрема або з 22:00 до 6:00, або з 23:00 до 7:00;

- мінімальний період відпочинку – безперервно 12 годин протягом кожної доби;

- обов'язкову перерву не менше 30 хвилин, якщо тривалість щоденної праці перевищує 4,5 години;

- обов'язкову щорічну відпустку, яка для неповнолітніх, що поєднують роботу з навчанням, повинна по можливості співпадати зі шкільними канікулами;

- компенсуючий період відпочинку протягом 3 тижнів, якщо було застосовано працю підлітків для відвернення негативних наслідків формажорних обставин [4].

Крім того, у статті 5 Директиви Ради Європейського Союзу № 91/383/ЄЕС встановлено обов'язок роботодавця забезпечити спеціальний медичний нагляд неповнолітнього працівника не тільки під час трудових правовідносин, а й після їх завершення [5].

У зв'язку з цим, слід погодитися з думкою Д. В. Назарова, який пропонує доповнити статтю 191 чинного КзпП України частиною другою та викласти її в наступній редакції: «Після звільнення неповнолітньої особи, якщо з нею був укладений письмовий договір, власник або уповноважений ним орган зобов'язаний надати медичний нагляд один раз на рік, до досягнення такою особою повноліття» [6, с. 97].

Важливе місце у сфері соціального забезпечення посідає Європейський кодекс соціального забезпечення (переглянутий), який, на жаль, досі не ратифікований Україною, незважаючи на те, що закріплює основні гарантії праці працівників, у тому числі і неповнолітніх.

Крім вищеперелічених правових актів, у сфері захисту праці неповнолітніх в країнах Європейського Союзу широко використовуються конвенції та рекомендації Міжнародної організації праці. Зокрема, Конвенція № 138 від 1 червня 1973 р. «Про мінімальний вік для прийняття на роботу» встановлює, що мінімальний вік для прийняття на роботу не повинен бути нижчим, ніж вік закінчення обов'язкової шкільної освіти та, в будь-якому випадку, не може бути нижчим ніж 15 років. При цьому в абзаці четвертому статті 3 даної Конвенції закріплено право держави знизити цей вік до 14 років, за умови, що економіка і система освіти цієї держави недостатньо розвинені, і відповідно до абзацу п'ятого, така держава повинна включити до своїх доповідей про виконання цієї Конвенції заяву про те:

- а) що причини, які обумовили таке рішення, не змінилися; або

- б) що вона відмовляється від свого права скористатися вищенаведеними положеннями, починаючи з певної дати [7].

Рекомендація МОП щодо мінімального віку для приймання на роботу № 146 наголошує на тому, що держава повинні вживати заходів для забезпечення того, щоб був досягнутий і зберігався задовільний рівень умов, в яких працюють за наймом або інакше діти і підлітки молодші за вісімнадцять років. Ці умови повинні суворо контролюватись [8].

Конвенція МОП № 124 про медичний огляд молодих людей для підземних робіт встановлює обов'язок проведення ретельного медичного огляду і періодичних оглядів не рідше ніж один раз на рік для працівників, віком до 21 року [9].

Крім того, певні стандарти щодо захисту трудових прав були вироблені і Радою Європи, яка, як зазначає К.А. Шумеляк, є «найвпливовішою міжнародною організацією на європейському континенті, головною метою якої є забезпечення прав людини» [10, с 293]. Основоположним актом, що регулює працю, у тому числі і працю неповнолітніх, в межах цієї організації є Конвенція про захист прав людини і основоположних свобод, прийнята у Римі 4 листопада 1950 року.

Право неповнолітніх на працю закріплено також і на національному рівні законодавства України. Особливості диференціації правового регулювання праці цієї категорії осіб полягає у виникненні, зміні і припиненні трудових правовідносин, правовому регулюванні робочого часу і часу відпочинку, оплати праці, наданні відповідних гарантій, пільг та переваг для цієї категорії працюючих у порівнянні із загальними суб'єктами трудового права. На даний час основне місце в системі законодавства у цій сфері посідає Кодекс законів про працю України, а саме глава XIII якого і регулює трудові правовідносини, суб'єктом яких є неповнолітні особи. Так, стаття 187 КзпП встановлює, що неповнолітні, тобто особи, що не досягли вісімнадцяти років, у трудових правовідносинах прирівнюються у правах до повнолітніх, а в галузі охорони праці, робочого часу, відпусток та деяких інших умов праці користуються пільгами, встановленими законодавством України [11].

Як правило, на роботу приймаються особи, яким виповнилося 16 років. Як виняток, за згодою одного із батьків або особи, що його замінює, можуть прийматись на роботу особи, які досягли 15 років. Допускається прийняття на роботу учнів загальноосвітніх шкіл, професійно-технічних і середніх спеціальних навчальних закладів для виконання легкої роботи після досягнення ними 14-річного віку. Приймаючи на роботу неповнолітню особу, роботодавець повинен дотримуватися не тільки загальних норм, які поширюються на всіх без винятку працівників, але й спеціальних, які визначають особливий правовий статус цієї категорії працівників.

Слід зазначити, що в законодавстві використовується поняття «легка праця», проте легальне визначення даного поняття відсутнє. Тому, можна підтримати думку О. А. Теличко, яка пропонує доповнити статтю 188 КзпП України частиною, яку необхідно викласти в наступній редакції: «Легка робота означає будь-яку працю, яка не є шкідливою для безпеки, здоров'я або розвитку молоді та не перешкоджає навчанню в школі, участі в програмах професійного спрямування чи навчання, затверджених компетентними органами,

або їх здатності отримувати користь від навчання» [12]. Також, слід звернути увагу на порівняння вищезгаданої статті з проектом Трудового Кодексу. Стаття 188 КзпП України містить положення про вік, з якого особа може приступити до праці, де визначено шістнадцятирічний, п'ятнадцятирічний та чотирнадцятирічний вік допуску особи до роботи. В свою чергу стаття 19 проекту містить положення про те, що організаціях кінематографії, театральних, концертно-видовищних та інших творчих організаціях дозволяється за письмовою згодою одного з батьків, або особи, яка їх замінює, приймати на роботу осіб, які не досягли чотирнадцятирічного віку.

Регулювання праці неповнолітніх здійснюється й іншими законами України, які спрямовані на захист цієї категорії працівників. Так, Закон України «Про сприяння соціальному становленню та розвитку молоді в Україні» від 5 лютого 1993 року встановлює основні напрямки соціального забезпечення молоді, у тому числі і право на працю [13].

У статті 11 Закону України «Про охорону праці» від 14 жовтня 1992 року закріплено заборону залучати неповнолітніх до праці на важких роботах і на роботах із шкідливими або небезпечними умовами праці, на підземних роботах, до нічних, надурочних робіт та робіт у вихідні дні, а також до підіймання і переміщення речей, маса яких перевищує встановлені для них граничні норми, відповідно до переліку важких робіт і робіт із шкідливими і небезпечними умовами праці, граничних норм підіймання і переміщення важких речей, що затверджуються центральним органом виконавчої влади, що забезпечує формування державної політики у сфері охорони здоров'я [14].

На законодавчому рівні встановлено також обов'язковий попередній медичний огляд для неповнолітніх працівників, і в подальшому, до досягнення ними 21 року, ці особи щороку підлягають обов'язковому медичному оглядові (стаття 191 КзпП) [11]. Відповідно до статті 189 КзпП та статтей проекту Трудового Кодексу роботодавці в яких працюють неповнолітні особи повинні вести спеціальний облік даної категорії працівників.

Тривалість робочого тижня для працівників віком від 16 до 18 років складає 36 годин на тиждень, для осіб віком від 15 до 16 років (учнів віком від 14 до 15 років, які працюють в період канікул) – 24 години на тиждень. Крім того, тривалість робочого часу учнів, які працюють протягом навчального року у вільний від навчання час, не може перевищувати половини максимальної тривалості робочого часу, передбаченої в абзаці першому цього пункту для осіб відповідного віку [11].

КзпП України та Закон України «Про відпустки» від 15 листопада 1996 року встановлює, що особам віком до вісімнадцяти років надається щорічна основна відпустка тривалістю 31 календарний день [15]. У свою чергу, стаття 195 КзпП гарантує неповнолітнім особам надання щорічної відпустки у зручний для даної категорії працівників час [11].

Також заслуговує на увагу стаття 280 проекту Трудового Кодексу, яка закріплює положення щодо використання праці неповнолітніх. Відповідно нормою цієї статті забороняється використання праці неповнолітніх осіб на роботах,

де вони можуть зазнати загрози фізичного, психічного чи сексуального насильства. А також, новелою проекту відповідно до вищевказаної статті є заборона приймати на роботу за сумісництвом неповнолітніх осіб.

Тобто, особливістю чинного Кодексу законів про працю України та проекту Трудового Кодексу є встановлення диференційованих норм щодо особливостей правового регулювання праці неповнолітніх.

**Висновки і пропозиції.** Нормативно-правові акти Європейського Союзу встановлюють основні стандарти та гарантії соціального забезпечення неповнолітніх, які повинні бути прийняті за приклад нашої державою, оскільки роботодавці досить часто зловживають своїми правами і уникають укладення трудового договору з непо-

внолітніми особами, оскільки на роботодавців одразу ж покладаються додаткові обов'язки щодо надання та забезпечення відповідними правами та гарантіями цих осіб.

Але, слід зауважити, що законодавство України у сфері регулювання праці неповнолітніх в цілому відповідає стандартам та вимогам Європейського Союзу.

Однак необхідно відмітити й те, що деякі положення національного законодавства потребують доопрацювання. Зокрема, потребує ратифікації Європейський кодекс соціального забезпечення (переглянутий). Крім того, необхідно встановити перелік легких робіт, які можуть виконувати особи віком з 14 років. Саме тому, на законодавчому рівні повинні бути закріплені норми, щодо належного захисту неповнолітніх осіб.

### Список літератури:

1. Європейська соціальна хартія (переглянута) від 3 травня 1996 року // Відомості Верховної Ради України. – 2007. – № 12. – С. 51. – [Електронний ресурс]. – Режим доступу: [http://zakon2.rada.gov.ua/laws/show/994\\_062](http://zakon2.rada.gov.ua/laws/show/994_062).
2. Хартія Співтовариства про основні соціальні права працівників від 9 грудня 1989 року. – [Електронний ресурс]. – Режим доступу: [http://zakon2.rada.gov.ua/laws/show/994\\_044](http://zakon2.rada.gov.ua/laws/show/994_044).
3. Хартія основних прав Європейського Союзу від 7 грудня 2000 року. – [Електронний ресурс]. – Режим доступу: [http://zakon2.rada.gov.ua/laws/show/994\\_524](http://zakon2.rada.gov.ua/laws/show/994_524).
4. О защите работающей молодежи: Директива Совета Европейского Союза 94/33/ЕС от 22 июня 1994 г. – [Електронний ресурс]. – Режим доступу: <http://docs.pravo.ru/document/view/28422960/>.
5. Про доповнення заходів зі сприяння покращенню безпеки та охорони праці працівників з фіксованим терміном працевлаштування або тимчасовим працевлаштуванням: Директива Ради Європейського Союзу № 91/383 СЕС від 25 червня 1991 року. – [Електронний ресурс]. – Режим доступу: <http://old.minjust.gov.ua/45884>.
6. Назаров Д. В. Гармонізація правових норм України з охорони праці молодих працівників із законодавством Європейського Союзу / Д. В. Назаров // Наше право. – 2008. – № 1. – С. 95-100.
7. Конвенція про мінімальний вік для прийому на роботу № 138. – [Електронний ресурс]. – Режим доступу: [http://zakon2.rada.gov.ua/laws/show/993\\_054](http://zakon2.rada.gov.ua/laws/show/993_054).
8. Рекомендація МОП щодо мінімального віку для приймання на роботу № 146. – [Електронний ресурс]. – Режим доступу: [http://zakon3.rada.gov.ua/laws/show/993\\_077](http://zakon3.rada.gov.ua/laws/show/993_077).
9. Конвенція про медичний огляд молодих людей з метою визначення їхньої придатності до праці на підземних роботах у шахтах і копальнях № 124. – [Електронний ресурс]. – Режим доступу: [http://zakon2.rada.gov.ua/laws/show/993\\_060](http://zakon2.rada.gov.ua/laws/show/993_060).
10. Шумеляк К. А. Відповідність законодавства України стандартам Ради Європи щодо захисту трудових прав молоді та жінок / К. А. Шумеляк // Часопис Київського університету права. – 2014. – № 3. – С. 292-297.
11. Кодекс законів про працю України від 10 грудня 1971 року. – [Електронний ресурс]. – Режим доступу: <http://zakon2.rada.gov.ua/laws/show/322-08/page>.
12. Телично О. А. Адаптація законодавства України до законодавства Європейського Союзу у сфері охорони праці молоді / О. А. Теличко // Право і суспільство. – 2016. – № 1 (ч. 2). – С. 59-64, с. 63.
13. Про сприяння соціальному становленню та розвитку молоді в Україні: Закон України від 5 лютого 1993 року. – [Електронний ресурс]. – Режим доступу: <http://zakon3.rada.gov.ua/laws/show/2998-12>.
14. Про охорону праці: Закон України від 14 жовтня 1992 року. – [Електронний ресурс]. – Режим доступу: <http://zakon3.rada.gov.ua/laws/show/2694-12/paran67#n67>.
15. Про відпустки: Закон України від 15 листопада 1996 року. – [Електронний ресурс]. – Режим доступу: <http://zakon0.rada.gov.ua/laws/show/504/96-вр/paran48#>.

**Сидоренко А.С., Бабий Ю.С.**

Полтавский юридический институт

Национального юридического университета имени Ярослава Мудрого

## СПЕЦИФИКА ПРАВОВОГО РЕГУЛИРОВАНИЯ ТРУДА НЕСОВЕРШЕННОЛЕТНИХ НА МЕЖДУНАРОДНОМ УРОВНЕ И В УКРАИНЕ

### Аннотация

Статья посвящена вопросу особенностей правового регулирования труда несовершеннолетних на международном уровне и в Украине. Определены основные права и гарантии этой категории работающих лиц, как в международном законодательстве так и на национальном уровне. Доказано, что несовершеннолетние работники имеют определенные преимущества в процессе труда которых работодатель должен четко соблюдать.

**Ключевые слова:** несовершеннолетний, возраст допуска к работе, легкая работа.

Sydorenko A.S., Babiy Y.S.

Poltava Law Institute

Yaroslav Mudryi National Law University

## SPECIFICITY OF THE LEGAL REGULATION OF THE WORK OF JUVENILES AT THE INTERNATIONAL LEVEL AND IN UKRAINE

### Summary

The article is devoted to the issue of peculiarities of legal regulation of work of minors at the international level and in Ukraine. The basic rights and guarantees of this category of working people are determined, both in international legislation and at the national level. It is proved that under-age workers have certain advantages in the labor process of which the employer must strictly observe.

**Keywords:** minor, age of admission to work, easy job.

УДК 343.23:622(477)

## ПРОБЛЕМА КВАЛІФІКАЦІЇ НЕЗАКОННОГО ВИДОБУВАННЯ КОРИСНИХ КОПАЛИН МІСЦЕВОГО ЗНАЧЕННЯ

Стельмах М.В.

Інститут прокуратури та кримінальної юстиції

Національного юридичного університету імені Ярослава Мудрого

У статті досліджується питання кримінальної відповідальності за порушення правил охорони надр. Розглядається проблема незаконного видобування корисних копалин, що закріплена ч. 2 ст. 240 Кримінального кодексу України (далі – КК України). Аналізується ч. 2 ст. 240 КК України. Визначаються зміни, які потрібно внести у чинне законодавство України. Доводиться необхідність встановлення кримінальної відповідальності за незаконне видобування корисних копалин місцевого значення. Запропоновано розмежування відповідальності за видобування корисних копалин місцевого значення у КК України та Кодексу України про адміністративні правопорушення (далі – КУпАП).

**Ключові слова:** надра, корисні копалини місцевого значення, правила охорони надр, правила користування надрами, незаконне видобування корисних копалин.

**Постановка проблеми.** Протидія правопорушенням у сфері користування надрами в Україні залишається на сьогодні проблемним питанням. Зокрема, чинним КК України не встановлено кримінальну відповідальність за незаконне видобування корисних копалин місцевого значення. На сьогоднішній день існує актуальна проблема в незаконному видобуванні піску, що набуває з кожним роком все більших обсягів і поки що немає дієвих важелів для припинення даного явища. Зокрема, пісок визначається корисною копалиною місцевого значення, що не входить до предмету злочину, передбаченого ст. 240 КК України, тому винні у вчиненні даного діяння підлягають лише адміністративній відповідальності.

Слід відзначити високий ступінь латентності зазначених злочинів. Відсутність розробленої методики розслідування незаконного видобування корисних копалин негативно впливає на стан боротьби з вказаними злочинами та запобігання їм [1, с. 64]. Саме дана проблематика визначає актуальність даної теми та зумовлює потребу в проведенні досліджень.

**Аналіз останніх досліджень і публікацій.** Неодноразово питаннями незаконного видобування корисних копалин займалися такі вчені як Питаннями незаконного видобування корисних

копалин займалися такі вчені як А. А. Вознюк, С. Б. Гавриш, В. К. Матвійчук. Визначення поняття та ознак предмету порушення правил охорони або використання надр досліджували Н. В. Нетеса та О. П. Шем'яков. Також, С. О. Книженко у своїй роботі розкриває криміналістичну характеристику незаконного видобування корисних копалин.

Питанню незаконного видобування піску, як корисної копалини місцевого значення, присвятили свої праці такі науковці: О. О. Дудоров, С. О. Книженко, В. М. Комарницький, М. В. Комарницький, В. О. Навроцький.

**Виділення невирішених раніше частин загальної проблеми.** Відсутність чіткого механізму притягнення до кримінальної відповідальності за незаконне видобування корисних копалин місцевого значення вимагає аналізу кримінального законодавства та визначення можливих варіантів вирішення даного питання.

У процесі дослідження було виявлено відсутність спеціальної кримінальної норми, яка буде передбачати кримінальну відповідальність за незаконне видобування корисних копалин місцевого значення.

**Мета статті.** Метою даної статті є аналіз необхідності встановлення кримінальної відповідальності за незаконне видобування корисних копалин місцевого значення та розмежування

настання адміністративної та кримінальної відповідальності за даний вид злочину.

**Виклад основного матеріалу.** Захист природних ресурсів, в тому числі і надр, є одним із пріоритетних завдань держави та правоохоронних органів. З метою забезпечення ефективної та дієвої кримінально-правової охорони використання надр КК України встановлено відповідальність, що передбачена у розділі VIII Особливої частини КК України «Злочини проти довкілля». Так, у ст. 240 КК України передбачена кримінальна відповідальність за порушення правил охорони або використання надр. У ч. 2 ст. 240 КК України передбачена кримінальна відповідальність за незаконне видобування корисних копалин загальнодержавного значення.

Для подальшого аналізу та обґрунтування наших пропозицій для початку варто розкрити та проаналізувати склад злочину, передбачений ч. 2 ст. 240 КК України, у якій міститься кримінальна відповідальність за порушення встановлених правил використання надр, якщо це створює небезпеку для життя, здоров'я людей чи довкілля, а також незаконне видобування корисних копалин загальнодержавного значення.

Родовим об'єктом злочину, передбаченого ст. 240 КК України, є суспільні відносини у сфері охорони довкілля. Основним безпосереднім об'єктом злочину є встановлений порядок раціонального та комплексного використання надр, а також видобування корисних копалин загальнодержавного значення. У свою чергу у випадках незаконного видобування корисних копалин загальнодержавного значення додатковим факультативним об'єктом виступає життя і здоров'я особи, її власність та інші охоронювані законом блага [2, с. 301].

Предметом цього злочину визначаються надра і корисні копалини загальнодержавного значення у природному стані, тобто природні мінеральні утворення органічного та неорганічного походження, що знаходяться у надрах, на поверхні землі, у джерелах вод і газів та на дні водоймищ, які за кількістю, якістю та умовами залягання є придатними для промислового використання, та включені до Переліку корисних копалин загальнодержавного значення, затвердженого постановою КМУ від 12 грудня 1994 р. № 827 [3, с. 225]. Свою точку зору на предмет даного злочину має О. П. Шем'яков, який зазначає, що до нього належать: корисні копалини, порожні породи, рідкісні мінералогічні, палеонтологічні утворення, підземні води, а також ділянки такого простору, які виступають у вигляді природних та техногенних порожнин, ділянки, що використовуються з метою чи без мети видобування корисних копалин або зовсім не використовуються, а також родовища корисних копалин, що входять та розташовані на поверхні землі [4, с. 8]. Вважаємо, що визначення, надане О. П. Шем'яковим слід доповнити вказівкою на Перелік корисних копалин загальнодержавного значення, затвердженого постановою КМУ від 12 грудня 1994 р. № 827.

Така особливість як перебування корисних копалин у природному стані полягає в тому, що природний об'єкт не має втратити зв'язок з навколишнім природним середовищем завдяки

людській праці, вкладеній у його вилучення або відособлення в інший спосіб, на момент вчинення злочину. У протилежному разі він перестає бути предметом злочину проти довкілля [5, с. 310].

Постає логічне запитання, чому законодавець визначаючи предмет даної статті не охопив корисні копалини місцевого значення, що створює неналежну правову врегульованість даного питання. На нашу думку відсутність кримінальної відповідальності за незаконне видобування корисних копалин місцевого значення не відповідає підвищеній суспільній небезпечності скоєного діяння, що пов'язане із значною шкодою довкіллю. Зрозуміло, що корисні копалини загальнодержавного значення становлять більшу цінність, проте на сьогоднішній день незаконні дії з видобування таких корисних копалин місцевого значення, як галька, гравій та особливо пісок, набувають масштабного значення, в свою чергу спричинюючи непоправну шкоду навколишньому середовищу.

Об'єктивну сторону ч. 2 ст. 240 складають наступні діяння: 1) порушення встановлених правил використання надр; 2) незаконне видобування корисних копалин загальнодержавного значення.

Такий вид діяння, як незаконне видобування корисних копалин полягає у вилученні з родовищ корисних копалин будь-яким способом (викачування, побудова шахт, кар'єрів тощо) без належним чином оформленого дозволу (акта про надання гірничого відводу) або з відхиленням від зазначених у документі умов (наприклад, за межами відведеної ділянки надр або з використанням недозволених для даного родовища методів і засобів видобування). Злочин також має місце у разі, коли дозвіл є підробленим або простроченим [6, с. 546].

Тому ми не погоджуємося з думкою В. М. Комарницького та М. В. Комарницького, які для відмежування незаконного видобування корисних копалин місцевого значення, за яке передбачена адміністративна відповідальність, від незаконного видобування корисних копалин загальнодержавного значення, за яке передбачена кримінальна відповідальність вказують наступне: настання або ненастання кримінальної відповідальності залежить не від виду корисної копалини, яка незаконно видобується, а від наявності або відсутності факту створення таким діянням небезпеки для життя, здоров'я чи довкілля [7, с. 105]. Адже ч. 2 ст. 240 передбачає два окремі альтернативні склади злочину, за які настає кримінальна відповідальність.

Також А. А. Вознюк у своїй роботі вказує, що при аналізі діянь, що утворюють об'єктивну сторону цього злочину, можна стверджувати, що назва ст. 240 КК неповною мірою охоплює її зміст. У назві статті йдеться лише про два діяння – порушення правил охорони та використання надр, водночас у ч. 2 ст. 240 КК встановлено кримінальну відповідальність за незаконне видобування корисних копалин загальнодержавного значення. Тобто назва статті повинна відображати максимально її зміст, що спричиняє оперативному пошуку кримінально-правової норми під час кваліфікації злочинів [2, с. 301], з чим можна погодитися. Спираючись на наші дослідження,

назву ст. 240 КК України пропонуємо викласти у такій редакції: «Порушення правил охорони або використання надр, а також незаконне видобування корисних копалин загальнодержавного або місцевого значення».

Суб'єкт даного злочину загальний. Тобто, фізична осудна особа яка досягла 16 років. До речі дана стаття не передбачає окремих склад злочину за вчинення даних діянь службовою особою. Доволі часто злочин вчинюється злочинною групою, зокрема С. О. Книженко у своїй роботі проводить дослідження, у результаті якого зазначає, що 67% злочинів щодо незаконного видобування корисних копалин здійснюється організованою групою чи злочинною організацією [1, с. 64].

Суб'єктивна сторона злочину в частині незаконного видобування корисних копалин характеризується виною – прямим умислом до вчинюваного діяння.

Видобуток корисних копалин місцевого значення, зокрема піску, досить часто проводиться без спеціальних дозволів. У більшості випадків забір піщаної сировини наносить значну шкоду навколишньому середовищу. Самовільна розробка призводить до небезпечного стану піщаних кар'єрів, проведенні позапланових рекультивационних програм, щоб привести порушені землі до стану, придатного для подальшої експлуатації. Досить часто дані роботи проводяться в лісах, що супроводжується масовою вирубкою дерев, а також спричиняє руйнування навколишніх доріг [8].

Аналізуючи судову практику, ми приходимо до висновку, що частково в деяких випадках ми можемо притягнути винних осіб до відповідальності. Наприклад, у рамках розслідування кримінального провадження у ч. 2 ст. 191 КК України встановлено, що в одному з сіл Вишгородського району на ділянках, що підлягають геологічному дослідженню, працює земснаряд, який викачує пісок і завантажує його в баржі. Надалі вантаж за допомогою буксирів прямував вниз за течією річки Десна в пункт розвантаження в м. Вишгород. Дозвіл на користування надрами має підприємство, яке отримало в Державній комісії із запасів корисних копалин документи про розробку і видобуток корисних копалин на ділянці, на якій протягом вересня 2017 р. проводилася незаконний видобуток і переміщення піску невідомими особами [9].

Як бачимо, ст. 191 КК України передбачає привласнення, розтрату майна або заволодіння ним шляхом зловживання службовим становищем. Тобто винною визнається особа, яка незаконно розпорядилась вже видобутим піском, право відання над яким вона мала. Досить вдало підкреслює нашу позицію В. М. Комарницький, вказуючи, якщо корисні копалини місцевого значення знаходяться у власності Українського народу, то їх можна видобувати («розкрадати») у будь-яких розмірах і будь-яким чином (за такого роду діяння настає адміністративна відповідальність у незначному розмірі), а якщо у приватній власності – то найсуворіший вид юридичної відповідальності у чи не найбільших розмірах [7, с. 106].

Також, можливим варіантом кваліфікації видобування корисних копалин місцевого значення в межах земель водного фонду є ст. 239-2 КК України, яка передбачає незаконне заволодін-

ня в межах земель водного фонду поверхневим (грунтовим) шаром в особливо великих розмірах. Виходячи із об'єктивної сторони даного діяння кримінальна відповідальність полягає в незаконному заволодінні, тобто без отриманого від спеціально уповноваженого органу влади дозволу, поверхневим (грунтовим) шаром земель водного фонду в обсязі, більшому ніж десять кубічних метрів при проведенні будівельних, днопоглиблювальних робіт, видобуванні піску і гравію, прокладанні кабелів, трубопроводів та інших комунікацій, здійсненні зазначених та інших робіт у місцях, де це прямо заборонено чинним законодавством, та якщо зазначені дії було вчинено без відповідного дозволу. Отже, теоретично дана стаття охоплює незаконний видобуток піску у межах земель водного фонду.

Наведемо як приклад вирок Білоцерківського міськрайонного суду Івано-Франківської області у справі № 357/7563/14-к від 26 червня 2014 р. у якому ОСОБА\_1 у період з 20 лютого по 8 березня 2014 р. діючи незаконно, з метою заволодіти землями водного фонду, використовуючи земснаряд, здійснив видобуток з русла річки Рось 134 кубічних метра ґрунту (піску), який розмістив на березі річки Рось, тим самим незаконно заволодів поверхневим (грунтовим) шаром земель водного фонду в особливо великих розмірах. У даній ситуації суд визнав винним ОСОБА\_1 у вчиненні діяння передбаченого ч. 1 ст. 239-2 [10].

Тобто законодавець встановив кримінальну відповідальність за незаконний видобуток поверхневого шару ґрунту, в тому числі і піску, проте лише в межах земель водного фонду.

Також, у деяких випадках суд застосовує ч. 1 ст. 240 КК України. Прикладом є рішення Криворізького районного суду Дніпропетровської області у справі № 177/2499/15-к від 26 листопада 2015 року в якому ОСОБА\_1, домовившись із ОСОБА\_2 та ОСОБА\_3 19 вересня 2015 року, використовуючи лопати та автомобіль «Камаз» для перевезення здійснили незаконне видобування піску формувального з території Павлівського комплексного заводу. У даному випадку суд визнав винними даних осіб у вчиненні ними діяння, передбаченого ч. 1 ст. 240 [11]. Це обґрунтовується тим, що згідно постанови КМУ від 12 грудня 1994 року № 827 «Про затвердження переліків корисних копалин загальнодержавного та місцевого значення», родовища окремих корисних копалин, за рішенням Державної комісії по запасам корисних копалин можуть бути віднесені до числа родовищ корисних копалин загальнодержавного значення [13].

Як бачимо, жодна із статей не передбачає спеціального складу злочину, який буде відтворювати за структурою склад злочину передбачений ч. 2 ст. 240 КК України. Тому у всіх інших випадках до винних осіб, за фактом розкрадання корисних копалин місцевого значення (в тому числі і піску), застосовується адміністративна відповідальність у вигляді штрафу, передбачена ст. 47 Кодексу України про адміністративні правопорушення (порушення права державної власності на надра).

Для виокремлення суспільної небезпечності даного діяння варто також встановити межу, з якої буде наставати кримінальна відповідальність, адже на сьогодні розмір незаконно видобутих корисних копалин навіть загальнодержавно-

го значення залишається розмитим. О. О. Дуров вказує, якщо вартість незаконно видобутих корисних копалин загальнодержавного значення є настільки незначною, що є підстави для констатації малозначності діяння, то і такі прояви незаконного видобування корисних копалин мають кваліфікуватися за ст. 47 КУпАП [12, с. 20].

Тому на практиці судові та правоохоронні органи мають виходити із положень ч. 2 ст. 11 КК України, визначаючи відповідне діяння малозначним. Це призводить до того, що кожен правозастосував вирішує на власний розсуд чи є діяння малозначним, виходячи з власних уявлень про «істотну шкоду фізичній чи юридичній особі, суспільству або державі» [8 с. 107].

Варто відзначити, що вже кілька разів парламентарі намагалися внести зміни до КК України, стосовно даного питання. Проте до сих пір, даний вид діяння не є криміналізованим.

Перша спроба зміни була зроблена у 2013 р. За ініціативою М. Я. Азарова було внесено проєкт про внесення змін до ст. 240 Кримінального Кодексу України відносно посилення відповідальності за незаконне видобування корисних копалин. Ч. 2 ст. 240 пропонувалося викласти у наступній редакції: «Порушення встановлених правил використання надр, якщо це створило небезпеку для життя, здоров'я людей чи довкілля, а також незаконне видобування корисних копалин місцевого значення у великому розмірі або корисних копалин загальнодержавного значення». У примітці зазначалося, що незаконне видобування корисних копалин місцевого значення вважається вчиненим у великому розмірі, якщо вартість незаконно видобутих корисних копалин місцевого значення у сто і більше разів перевищує неоподатковуваний мінімум доходів громадян [14].

Наступна спроба була здійснена у 2015 р. Зокрема, за ініціативою народних депутатів П. В. Дзюблика, В. В. Кривенка, Р. М. Мацолі був внесений проєкт Закону про внесення змін до статті 240 Кримінального кодексу України щодо відповідальності за незаконний видобуток корисних копалин місцевого значення № 2192а від 30.06.2015. Проєктом Закону пропонується розширити предмет злочину, передбачений статтею 240 КК України корисними копалинами місцевого значення. Для визначення ступеня суспільної небезпеки достатнього для визнання таких діянь злочинними, пропонується кримінально карати визнати незаконне видобування корисних копалин місцевого значення, якщо їх вартість перевищує в триста і більше разів неоподатковуваний мінімум доходів громадян [15].

Обидва законопроєкти є аналогічними за змістом та пропонують встановити кримінальну відповідальність за незаконне видобування корисних копалин місцевого значення. Ми підтримуємо думку другого законопроєкту стосовно необхідності розширення предмету злочину, передбаченого статтею 240 КК України. Також погоджуємося із необхідністю встановити межу (300 неоподатковуваних мінімумів доходів громадян) стосовно кількості незаконного видобутку, що дозволить чітко розмежовувати настання адміністративної та кримінальної відповідальності. Даний аспект, дозволить ще раз виділити особливу суспільну небезпечність даного діяння.

Проблема незаконного видобування піску супроводжується великим обсягом тіньових коштів, існуванням злочинних організацій, які контролюють дану сферу діянь, що в свою чергу призводить до подальшого розвитку злочинності. Відсутність певного механізму боротьби призводить до неможливості дієвого запобігання даному явищу. Криміналізація даного діяння надає можливість усунути суперечки та чітко виокремити кримінальну відповідальність за незаконне видобування корисних копалин місцевого значення. Перспективами подальшого досліджень буде напрацювання судової практики та удосконалення ч. 2 ст. 240 КК України.

**Висновки і пропозиції.** Отже, як ми бачимо на сьогоднішній день є потреба встановлення кримінальної відповідальності за незаконне видобування корисних копалин місцевого значення. Судова практика неоднозначно вирішує дане питання, а адміністративна відповідальність не здатна ефективно протидіяти даному явищу явище.

Назву ст. 240 КК України пропонуємо викласти у такій редакції: «Порушення правил охорони або використання надр, а також незаконне видобування корисних копалин загальнодержавного або місцевого значення»

Слід також доповнити ч. 2 ст. 240 положенням, згідно з яким буде передбачено кримінальну відповідальність за незаконне видобування корисних копалин місцевого значення у великому розмірі. При цьому великим розміром пропонується визнавати вартість незаконно видобутих корисних копалин місцевого значення, яка у триста і більше разів перевищує неоподатковуваний мінімум доходів громадян. Тим самим ми залишаємо адміністративну відповідальність передбачену ст. 47 КУпАП за дане діяння у розмірі до 300 неоподатковуваних мінімумів доходів громадян та встановлюємо кримінальну, котра буде передбачати діяння, що містить особливу суспільну небезпечність.

## Список літератури:

1. Книженко С. О. Криміналістична характеристика незаконного видобування корисних копалин / С. О. Книженко // Право і безпека. – 2006. – № 5'4. – С. 64-66.
2. Вознюк А. А. Актуальні питання кримінальної відповідальності за порушення правил охорони або використання надр / А. А. Вознюк // Митна справа № 3(93). – Ч. 2, – 2014. – С. 300-304.
3. Комарницький М. В. Корисні копалини загальнодержавного значення як предмет злочину, передбаченого ст. 240 КК України / М. В. Комарницький // Азовські правові питання: матеріали міжнародної науково-практичної конференції (Бердянськ, 18-19 квітні 2014 року). – Бердянськ: ТОВ «Модем – 1», 2014. – С. 224-228.
4. Шем'яков О. П. Правове регулювання використання надр: автореф. дис. ... канд. юрид. наук: 12.00.06 / О. П. Шем'яков – Нац. юрид. акад. України ім. Я. Мудрого. – Х., 2003. – 19 с.
5. Нетеса Н. В. Поняття та ознаки предмета порушення правил охорони або використання надр (ст. 240 КК) / Н. В. Нетеса // Часопис Київського університету права. – № 4. – 2010 р. – С. 307-311.

6. Науково-практичний коментар Кримінального кодексу України / Д. С. Азаров, В. К. Гришук, А. В. Савченко [та ін.]; за заг. ред. О. М. Джужі, А. В. Савченка, В. В. Чернея. – Київ: Юрінком Інтер, 2016. – 1064 с.
7. Комарницький В. М., Комарницький М. В. Предмет незаконного видобування корисних копалин та проблеми вдосконалення його законодавчого визначення / В. М. Комарницький, М. В. Комарницький // Проблеми теорії та практики застосування законодавства. – № 2. – 2016. – С. 103-111.
8. Пояснювальна записка до проекту Закону України «Про внесення змін до статті 240 Кримінального кодексу України щодо відповідальності за незаконний видобуток корисних копалин місцевого значення» від 30 червня 2015 № 2192а [Електронний ресурс]. – Режим доступу: [http://w1.c1.rada.gov.ua/pls/zweb2/webproc4\\_1?id=&pf3511=55772](http://w1.c1.rada.gov.ua/pls/zweb2/webproc4_1?id=&pf3511=55772).
9. Податківці викрили незаконний видобуток піску на Київщині / Електронне видання «Цензор.нет» / [Електронний ресурс]. – Режим доступу <https://ua.censor.net.ua/p458644>.
10. Вирок Білоцерківського міськрайонного суду Івано-Франківської області [Електронний ресурс]: справа № 357/7563/14-к від 26 червня 2014 року // Єдиний державний реєстр судових рішень. – Режим доступу: <http://www.reyestr.court.gov.ua/Review/39545520>.
11. Вирок Криворізького районного суду Дніпропетровської області [Електронний ресурс]: справа № 177/2499/15-к від 26 листопада 2015 // Єдиний державний реєстр судових рішень. – Режим доступу: <http://www.reyestr.court.gov.ua/Review/53822857>.
12. Дудоров О. О. Про відмежування незаконного видобування корисних копалин від складів адміністративних порушень / О. О. Дудоров // Новітні кримінально правові дослідження: матеріали науково-практичної інтернет конференції. – Миколаїв. – 2016. – С. 17-23.
13. Про затвердження переліків корисних копалин загальнодержавного та місцевого значення: постанова Кабінету Міністрів України від 12 грудня 1994 р. № 827 // Зібрання постанов уряду України. – 1995. – № 2. – 92 с.
14. Проект Закону України «Про внесення змін до статті 240 Кримінального кодексу України щодо посилення відповідальності за незаконний видобуток корисних копалин»: від 18.04.2013 № 2855 [Електронний ресурс]. – Режим доступу – [http://search.ligazakon.ua/l\\_doc2.nsf/link1/JG27B00A.html](http://search.ligazakon.ua/l_doc2.nsf/link1/JG27B00A.html).
15. Проект Закону України «Про внесення змін до статті 240 Кримінального кодексу України щодо відповідальності за незаконний видобуток корисних копалин місцевого значення»: від 30.06.2015 № 2192а [Електронний ресурс]. – Режим доступу – [http://w1.c1.rada.gov.ua/pls/zweb2/webproc4\\_1?id=&pf3511=55772](http://w1.c1.rada.gov.ua/pls/zweb2/webproc4_1?id=&pf3511=55772).

### Стельмах М.В.

Институт прокуратуры и уголовной юстиции  
Национального юридического университета имени Ярослава Мудрого

## ПРОБЛЕМА КВАЛИФИКАЦИИ НЕЗАКОННОЙ ДОБЫЧИ ПОЛЕЗНЫХ ИСКОПАЕМЫХ МЕСТНОГО ЗНАЧЕНИЯ

### Аннотация

В статье исследуется вопрос уголовной ответственности за нарушение правил охраны недр. Рассматривается проблема незаконной добычи полезных ископаемых, закрепленной ч. 2 ст. 240 Уголовного кодекса Украины (далее – УК Украины). Анализируется ч. 2 ст. 240 УК Украины. Определяются изменения, которые нужно внести в действующее законодательство Украины. Доказывается необходимость установления уголовной ответственности за незаконную добычу полезных ископаемых местного значения. Предложено разграничение ответственности за добычу полезных ископаемых местного значения в УК Украины и Кодекс Украины об административных правонарушениях (далее – КУоАП).

**Ключевые слова:** недра, полезные ископаемые местного значения, правила охраны недр, правила пользования недрами, незаконная добыча полезных ископаемых.

### Stelmakh M.V.

Criminal Justice and Prosecutors' Training Institute  
Yaroslav Mudryi National Law University

## THE ISSUE OF CLASSIFICATION OF ILLEGAL EXTRACTION OF MINERAL RESOURCES OF LOCAL RELEVANCE

### Summary

In this article is being investigated the issue of criminal responsibility of violation of guarding rights of bowels of the earth. The issue of illegal extraction of mineral resources, which is allocated in the second part of 240th article of Criminal Codex of Ukraine, is also being examined. The second part of the 240 article of Criminal Codex of Ukraine is analyzed. The alterations, which have to be carried into the functioning legislation, are also defined. The necessity of criminal responsibility establishment for illegal extraction of mineral resources of local relevance is proven as well. There is also brought up a proposition of responsibility differentiation in extraction mineral resources of local relevance in the Criminal Codex of Ukraine and in the Code of Ukraine on Administrative Violations.

**Keywords:** bowels of the earth, mineral resources if local relevance, the exploitation rights of bowels of the earth, illegal extraction of mineral resources.



УДК 341.231:006.032

## МІЖНАРОДНІ СТАНДАРТИ ПРАВ ЛЮДИНИ: ПОНЯТТЯ ТА КЛАСИФІКАЦІЯ

Тищенко К.С.

Національний юридичний університет імені Ярослава Мудрого

Стаття направлена на дослідження правової основи міжнародних стандартів прав і свобод людини. У статті проаналізовано підходи щодо визначення поняття міжнародних стандартів прав людини. Розглянуто питання забезпечення прав і свобод людини відповідно до міжнародних стандартів, закріплених у міжнародно-правових документах. Здійснюється аналіз міжнародно-правових правових актів, які містять відповідні стандарти у сфері дотримання прав людини. А також розглянута класифікація міжнародних стандартів прав людини.

**Ключові слова:** права та свободи людини, міжнародні стандарти прав людини, класифікація міжнародних стандартів прав людини, дотримання міжнародних стандартів прав людини.

**Постановка проблеми.** В умовах суцільної стандартизації та постійного зростання ролі зразків у розвитку та захисті демократичних принципів функціонування сучасного соціуму та державності, об'єктивно актуалізується проблематика, що стосується визначення поняття міжнародного правового стандарту. У сучасному світі визнання, дотримання, захист прав і свобод людини є одним із найважливіших обов'язків держави. У ХХІ ст. світ перебуває в стані постійної модернізації, гармонізації інтересів держав і народів, безпрецедентного розширення інформаційного простору і необхідності адаптації до постійно мінливих життєвих умов. У подібній ситуації дотримання права кожної людини на розвиток є невід'ємною і вкрай важливою складовою стабільності.

Міжнародно-правові стандарти є результатом тривалої роботи великої кількості держав з вироблення узгоджених позицій в області прав людини. Держави спрямовують свою діяльність на дотримання певних універсальних цінностей, забезпечуючи повагу і захист прав людини всіма доступними способами. Вони відповідальні за виконання своїх зобов'язань в галузі прав і свобод людини перед своїм населенням і міжнародним співтовариством.

**Аналіз останніх досліджень та публікацій** показує, що міжнародним правовим стандартам приділяється значна увага. Проблема запровадження міжнародних стандартів та їх реалізації у національному законодавстві не є новою. Дане питання є об'єктом досліджень широкого кола науковців, серед яких: Ю. Ю. Білас, С. А. Голубок, В. М. Косович, С. М. Ляхівненко, С. М. Оганесян, Н. М. Раданович, О. І. Тіунов та інші.

**Мета статті** – є аналіз поняття міжнародних стандартів прав людини та класифікація міжнародних стандартів прав людини.

**Виклад основного матеріалу.** Права людини – це соціальна спроможність людини вільно діяти, самостійно обирати вид та міру своєї поведінки з метою задоволення своїх різнобічних матеріальних та духовних потреб шляхом користування певними соціальними благами в межах, визначених законодавчими актами [11, с. 12].

Загальновідомо, що кількість міжнародно-правових актів, які стосуються прав людини і громадянина, на сьогоднішній день досить великий. Захист прав людини є одним з головних завдань міжнародної спільноти. Тому в цій галузі

існує близько 300 декларацій, конвенцій, хартій, у різний час створених і визначених світовим співтовариством [9, с. 63].

У контексті дослідження вказаної проблематики, насамперед, з'ясуємо зміст поняття «стандарт». Так, відповідно до тлумачного словника української мови, стандарт – це ознаки певного явища, що встановлені компетентним органом, звичаєм або за загальною згодою як модель чи зразок [4, с. 1383].

У юридичній літературі зазначається, що міжнародні стандарти, як правило, мають рекомендаційний характер. У такому випадку стандарт є орієнтиром, зразком, який доцільно застосовувати в силу його розумності та практичної цінності, і за допомогою якого забезпечується гармонізація норм національних правових систем у суспільно важливих сферах [8, с. 74].

У доктрині міжнародного права під поняттям міжнародних стандартів прав людини розуміють – закріплені у міжнародних актах і документах, текстуально уніфіковані й функціонально універсальні (для певних міжнародних об'єднань держав) принципи та норми, які за посередництвом вельми абстрактних, здебільшого оціночних, терміно-понять фіксують мінімальний необхідний або бажаний зміст і/чи обсяг прав людини, зумовлювані досягнутим рівнем соціального розвитку та його динамікою, а також встановлюють позитивні обов'язки держав щодо їх забезпечення, охорони й захисту та передбачають за їх порушення санкції політико-юридичного або політичного характеру [10, с. 24].

Варто також зауважити, що поняття міжнародно-правових стандартів у галузі прав людини пов'язане з категорією загальноновизнаних принципів і норм міжнародного права. Однак існують певні складності застосування загальноновизнаних принципів і норм міжнародного права, так як вони не закріплені в якомусь єдиному міжнародно-правовому акті. У зв'язку з цим важливе значення має імплементація загальноновизнаних принципів і норм міжнародного права, в тому числі в галузі прав людини, в національне законодавство.

Наприклад, Вагізов В.Г. розглядає «міжнародно-правові стандарти у сфері захисту прав і свобод людини» у вигляді норм міжнародного права. Так, науковець зазначає, що «такі стандарти необхідно трактувати як загальноновизнані норми поведінки держав, здійснювані останніми в законодавстві і на практиці стосовно громадян та інших осіб, які пере-

бувають під їх юрисдикцією. Такі норми містяться в міжнародних договорах універсального та регіонального характеру, а також рішеннях міжнародних міжурядових організацій, які набули чинності міжнародного звичаю (наприклад, Загальна декларація прав людини)» [6, с. 34-36].

У науковій юридичній літературі наводиться декілька класифікацій міжнародних стандартів. Узагальнену класифікацію міжнародних стандартів подає у своїх публікації О.В. Саленко, яка пропонує класифікувати міжнародні стандарти за такими критеріями: 1) за змістом і способом закріплення: цілі, принципи, норми; 2) за сферою дії: універсальні, регіональні, партикулярні; 3) за юридичною силою: імперативні, диспозитивні; 4) за функціями в механізмі міжнародно-правового регулювання: матеріальні та процесуальні; 5) за способом творення та формою втілення: звичаєві, договірні та такі, що містяться в рішеннях міжнародних організацій [12, с. 265].

Бринцев В.Д. класифікує міжнародні стандарти наступним чином: 1) загальні (щодо державного устрою, прав людини та матеріального права); 2) процесуальні (стандарти адміністративного, господарського, цивільного, кримінального судових процесів); 3) стандарти судоустрою [5, с. 54].

У свою чергу, науковець П.М. Рабінович пропонує класифікувати міжнародні стандарти прав людини за різними критеріями, зокрема, 1) залежно від їх античного статусу: номінальні (термінологічні, текстуальні), до яких належать самі лише назви прав і свобод людини, що вжиті у міжнародних актах, та фактичні (змістовні), до яких відносять зафіксовані у вказаних джерелах змістові й обсягові показники таких прав і свобод; 2) за простором (територією) дії: світові (загальноцивілізаційні, глобальні) та регіональні (зокрема, континентальні); 3) за суб'єктом їх встановлення: стандарти ООН, ЮНЕСКО, Ради Європи, ЄС тощо. Загалом же слід зауважити, що різноманітні класифікації стандартів прав людини покликані відображати ту чи іншу їхню специфіку; а їй належить неодмінно враховувати при конструюванні та використанні юридичних інструментів забезпечення (тобто сприяння реалізації, охороні й захисту) прав та свобод людини [10, с. 24].

Важливою рисою в характеристиці міжнародних стандартів в галузі прав людини є можливість їх поділу на стандарти, що закріплюють гарантії захисту загальноновизнаних прав людини. Міжнародні стандарти в сфері захисту прав людини повинні знаходити своє закріплення в національному законодавстві. Так, в Конституції України законодавчо встановлено, що чинні міжнародні договори, згода на обов'язковість яких надана Верховною Радою України, є частиною національного законодавства України [1]. Очевидно, що держава створила вихідну правову базу, «основу основ» для застосування норм міжнародного права, необхідність яких покликана внутрішньодержавними юридичними та соціальними факторами.

Зокрема, сучасне міжнародне право характеризується наявністю системи актів у сфері прав людини, що складають її законодавство. Воно включає п'ять різновидів документів:

1. Міжнародний білль про права людини, що містить перелік невід'ємних прав.

2. Угоди, спрямовані на запобігання та покарання злочинів, що призводять до масових порушень прав людини (Конвенція про незастосування строку давності до воєнних злочинів проти людства від 26 жовтня 1968 р.).

3. Конвенції, націлені на захист груп населення, які потребують особливого піклування з боку держави (Конвенція про права дитини 1989 р.).

4. Конвенції, спрямовані на захист індивіда від зловживань з боку органів держави та посадових осіб (Женевські конвенції 1949 р. про захист жертв війни).

5. Міждержавні конференції з прав людини, що приймають заключні документи, обов'язкові для виконання державами-учасницями (Заключний документ Всесвітньої конференції з прав людини. – Відень, 1993 р.) [7, с. 216].

Велику роль в розробці міжнародних стандартів у галузі прав людини відіграє Статут ООН від 24 жовтня 1945 р., який поклав початок якісно нового етапу відносин в області захисту прав і свобод людини і зробив істотний вплив на процес формування універсальних цінностей людства.

Статут ООН став першим в історії міжнародних відносин багатостороннім міжнародним договором, що заклав основи для активного розвитку співробітництва держав, в тому числі, в сфері прав людини. Крім того, цей договір поклав на держави юридичне зобов'язання дотримуватися основні права і свободи людини без дискримінації за будь-яких підстав. Зокрема, п. «в» ст. 55 Статуту зобов'язує держави розвивати міжнародне співробітництво в цілях сприяння «загальній повазі і дотриманню прав людини і основних свобод для всіх, незалежно від раси, статі, мови і релігії» [2]. Таким чином, цей основоположний міжнародний договір закріпив принцип поваги і дотримання прав людини в сучасному світовому співтоваристві.

Нині одним з найважливіших міжнародних актів із захисту прав людини та громадянина є Загальна декларація прав людини прийнята Генеральною Асамблеєю ООН 10 грудня 1948 р. (далі – Декларація). День прийняття Декларації відзначається щорічно як Всесвітній день прав людини. У ній закріплений широкий перелік громадянських, політичних, соціально-економічних і культурних прав. У тексті документа відображений природний характер прав людини, зокрема, в ст. 1 зазначається: «Всі люди народжуються вільними і рівними у своїй гідності та своїх правах» [3]. Більшість держав світу, у тому числі й Україна, вмістили посилання на Загальну декларацію прав людини або її положення у свої конституційні акти.

Ухвалення Міжнародних Пактів про права людини, а саме: Міжнародний пакт про громадянські та політичні права та Міжнародний пакт про економічні, соціальні та культурні права від 16 грудня 1966 р., стало новою віхою в розвитку міжнародного права. Вперше індивід став суб'єктом не тільки внутрішньодержавного, але і міжнародного права. Відповідно до положень яких, всі особи, які проживають у державі-учасниці Пактів або на яких поширюється юрисдикція цієї держави, отримують можливість користуватися правами, передбаченими Пактами, без розрізнення за ознакою раси, кольору шкіри, статі, мови, релігії, політичних та інших переконань, національ-

ного соціального походження, майнового, станового або іншого становища. Всі держави-учасниці зобов'язані привести національне законодавство у відповідність з нормами цих правових документів. Крім того, відповідно до Факультативного протоколу до Пакту про громадянські і політичні права, громадянин будь-якої держави-учасниці Пакту, яка підписала Протокол, може звертатися безпосередньо до Комітету з прав людини ООН за захистом своїх прав.

**Висновки.** У сучасному світі, коли проблема прав людини вийшла далеко за межі окремої держави, виникла необхідність у створенні

універсальних міжнародно-правових стандартів, які також визнаються як основні права людини. Ці стандарти відображені у низці важливих міжнародно-правових актів, які визначили загальнолюдські стандарти прав та свобод особи, встановивши цю межу, за яку держава не може виходити. Таким чином, права людини стали об'єктом регулювання не лише окремої держави, а й міжнародного співтовариства. Тому, держави при конструюванні та використанні юридичних інструментів забезпечення прав людини повинні враховувати певні класифікації, що відображають безпосередньо специфіку цих прав.

## Список літератури:

1. Конституція України: закон України від 28 червня 1996 р. № 254к/96 // Відомості Верховної Ради України. – 1996. – № 30. – Ст. 141.
2. Статут ООН. Видано Департаментом громадської інформації ООН. Представництво ООН в Україні. Кловський узвіз, 1. Київ 01021, Україна – Режим доступу: [http://www.un.org.ua/images/UN\\_Charter\\_Ukrainian.pdf](http://www.un.org.ua/images/UN_Charter_Ukrainian.pdf).
3. Загальна декларація прав людини від 10 грудня 1948 року // Офіційний вісник України. – 2008. – № 93. – Режим доступу: <http://kr-admin.gov.ua/mol/molod/2.pdf>.
4. Великий тлумачний словник сучасної української мови (з дод., допов. та CD) / [Уклад. і голов. ред. В.Т. Бусел]. – К.; Ірпінь: ВТФ «Перун», 2009. – 1736 с.
5. Бринцев В.Д. Стандарти правової держави: втілення у національну модель організаційного забезпечення судової влади: Монографія / В.Д. Бринцев. – Х.: Право, 2010. – 464 с.
6. Вагизов Р.Г. Международно-правовые стандарты в сфере защиты прав человека: нормативно-правовая основа международной системы защиты прав человека / Р.Г. Вагизов // Российская юстиция. – 2008. – № 5. – С. 34-36.
7. Теорія держави і права. Академічний курс: Підручник для студентів юридичних спеціальностей вищих навчальних закладів / МОНУ; За ред. О.Д. Зайчука, Н.М. Оніщенко; Авт.: Зайчук О.В., Заєць А.П., Копиленко О.Л., Оніщенко Н.М. та ін. – Київ: Юрінком Інтер, 2006. – 688 с. – ISBN 966-667-212-X.
8. Київець О.В. Європейські правові стандарти як міжнародно-правова категорія [Електронний ресурс] / О.В. Київець // Європейські студії і право. – № 1(5). – 2012. – Режим доступу: <http://eurolaw.org.ua/publications/ukrainian-journal-of-european-studies/5-2011/44-2011-12-29-14-40-03>.
9. Мутусханов А.А. Європейські стандарти прав людини у правовій системі України / А.А. Мутусханов // Трипільська цивілізація. – 2012. – № 8. – С. 63-67. – Режим доступу: [http://nbuv.gov.ua/UJRN/Trypiv\\_2012\\_8\\_15](http://nbuv.gov.ua/UJRN/Trypiv_2012_8_15).
10. Рабінович П.М. Міжнародні стандарти прав людини: властивості, загальне поняття, класифікація / П.М. Рабінович // Вісник Національної академії правових наук України. – 2016. – № 1. – С. 19-29. – Режим доступу: [http://nbuv.gov.ua/UJRN/vapny\\_2016\\_1\\_4](http://nbuv.gov.ua/UJRN/vapny_2016_1_4).
11. Рабінович П.М. Основоположні права людини: соціально-антропна сутність, змістова класифікація // Право України. – 2010. – № 2. – С. 18-23.
12. Саленко О.В. Міжнародні стандарти у сфері судоустрою та статусу суддів, їх зміст і класифікація / О. Саленко // «Національний юридический журнал: теория и практика» О.О.О.: Научно-практическое правовое издание. – 2014. – № 3. – С. 263-269.

**Тищенко К.С.**

Национальный юридический университет имени Ярослава Мудрого

## МЕЖДУНАРОДНЫЕ СТАНДАРТЫ ПРАВ ЧЕЛОВЕКА: ПОНЯТИЯ И КЛАССИФИКАЦИЯ

### Аннотация

Статья направлена на исследование правовой основы международных стандартов прав и свобод человека. В статье проанализированы подходы к определению понятия международных стандартов прав человека. Рассмотрены вопросы обеспечения прав и свобод человека в соответствии с международными стандартами, закрепленных в международно-правовых документах. Осуществляется анализ международно-правовых актов, содержащих соответствующие стандарты в области соблюдения прав человека. А также рассмотрена классификация международных стандартов прав человека.

**Ключевые слова:** права и свободы человека, международные стандарты прав человека, классификация международных стандартов прав человека, соблюдение международных стандартов прав человека.

Tyschenko K.S.

Yaroslav Mudryi National Law University

## INTERNATIONAL HUMAN RIGHTS STANDARDS: CONCEPTS AND CLASSIFICATION

### Summary

The article is aimed at studying the legal basis of international standards of human rights and freedoms. The article analyzes approaches to the definition of the concept of international human rights standards. Examines the issues of ensuring human rights and freedoms in accordance with international standards, enshrined in international legal instruments. The analysis of international legal acts containing relevant standards in the field of observance of human is carried out. And also the classification of international standards of human rights is considered.

**Keywords:** human rights and freedoms, international human rights standards, classification of international human rights standards, compliance with international human rights standards.

УДК 343.223

## МАЛОЗНАЧНІСТЬ ДІЯННЯ У ЗЛОЧИНАХ З ФОРМАЛЬНИМ СКЛАДОМ

Товстопят Г.В., Мананкова І.В.

Національний юридичний університет імені Ярослава Мудрого

У статті розглянуто поняття малозначного діяння, виділено ознаки досліджуваного поняття. Проаналізовано ч. 2 ст. 11 Кримінального Кодексу України. Виявлено особливості застосування поняття «малозначності» у злочинах з формальним складом. Розглянуто практику застосування судами малозначності. Підіймається проблема удосконалення законодавчого регулювання цього питання.

**Ключові слова:** злочин, малозначність діяння, суспільна небезпечність, істотна шкода, формальний склад.

**Постановка проблеми.** Сьогодні Україна стоїть на шляху розбудови правової, соціальної, демократичної держави. Однак, трапляються випадки, коли внаслідок непрофесіоналізму працівників правоохоронної системи страждають і не винуваті громадяни, а тому важливо з'ясувати сутність такого поняття як «малозначність діяння» та відмежування його від подібних понять. На даний час досліджено сутнісні ознаки малозначного діяння, якщо йдеться про злочин із матеріальним складом. Однак існує необхідність у аналізі підстав визнання малозначним діяння також у злочинах зі складом формальним. У статті також наводяться погляди вчених, якими пропонувалися можливі напрямки вирішення цього питання.

**Аналіз останніх досліджень і публікацій.** Питання малозначності діяння та його застосування стало об'єктом наукового дослідження багатьох вчених, наприклад: Н.А. Мірошніченко, С.І. Маломуж, Т.С. Козенко, В.Г. Хашев, М.І. Хавронюк, А.О. Пінаєв та інших.

**Виділення невирішених раніше частин загальної проблеми.** Законодавець передбачив формально-матеріальне закріплення поняття малозначності діяння, яке поєднує у собі соціальну і юридичну характеристику злочину. За вітчизняним кримінальним законом, при встановленні ознак злочинності діяння головним матеріальним критерієм є суспільна небезпечність вчиненого. Однак, на даний момент інститут малозначності діяння продовжує по-різному тлумачитись і застосовуватись на практиці, що викликає певні

проблеми. Особливо це стосується при визначенні малозначності у злочинах з формальним складом. Внаслідок цього виникає потреба знайти оптимальний варіант вирішення цього питання.

**Мега статті.** Дослідити визначення малозначності діяння в кримінально-правовій літературі. Виділити істотні ознаки досліджуваного поняття, проаналізувати можливість визнання малозначними злочинів із формальним складом.

**Виклад основного матеріалу.** Щоразу, коли постає питання щодо криміналізації чи декриміналізації окремих діянь, ми зіштовхуємося з проблемою визначення ступеня їх суспільної небезпечності в контексті загального розвитку суспільства та держави, адже уявлення про наявність чи відсутність заборони тих чи інших діянь у кримінальному законі не залишаються незмінними.

Така постійна зміна переліку кримінально караних діянь, зумовлює необхідність чіткого встановлення категорії суспільної небезпечності. Особливої уваги потребує питання малозначності діяння у злочинах, які містять формальний склад, де наслідки виносяться законодавцем за межі складу злочину, і не є юридично важливими.

Законодавець у ч. 1 ст. 11 КК визначив, що злочином є передбачене цим Кодексом суспільно небезпечне винне діяння (дія або бездіяльність), вчинене суб'єктом злочину. Дане визначення є формально-матеріальним, адже воно поєднує в собі соціальну і юридичну характеристику злочину.

Як бачимо під злочином КК розуміє діяння, яке одночасно поєднує в собі дві ознаки: є су-

пільно-небезпечним (матеріальна ознака) і прямо передбачене як злочин у КК (формальна ознака).

Саме формально-матеріальне визначення злочину у вітчизняному законодавстві дозволяє говорити про можливість існування малозначних діянь, хоча і не всі науковці підтримують необхідність існування даного інституту в межах КК.

Так, Ч.М. Багіров взагалі вважає, що його слід виключити з кримінального кодексу як такого, що не додає ніякої позитивної якості у визначення злочину, є неповним та неточно відображає правову природу категорії малозначності діяння, а також не визначає його місце в системі інститутів кримінального права [1, с. 154].

Н.А. Мірошніченко стверджує, що малозначність діяння є підставою для невизнання діяння злочином, а, враховуючи реформування кримінального та кримінально-процесуального законодавства, залишати вказане поняття у чинному КК України напевно чі є доцільним [2, с. 143].

Як на наш погляд специфіка малозначного діяння виявляється в обов'язковій сукупності трьох ознак:

1) наявність у вчиненому діянні ознак діяння, передбаченого КК, тобто всіх тих юридичних об'єктивних і суб'єктивних ознак, що у відповідній статті Особливої частини КК характеризують певний злочин. Тим самим у вчиненому діянні знаходиться своє відображення кримінальна протиправність як формальна ознака злочину. Якщо хоча б одна з ознак, передбачених у статті Особливої частини, відсутня у вчиненому діянні, то ч. 2 ст. 11 КК застосована бути не може.

2) вчинене діяння лише формально містить у собі ознаки діяння, передбаченого в КК: внаслідок всіх конкретних обставин воно не відповідає тій суспільній небезпечності, яка є типовою для певного злочину. Це виражається в тому, що воно або не заподіє взагалі шкоди фізичній та юридичній особі, суспільству чи державі, або заподіє їм явно незначну шкоду.

3) малозначне діяння не повинно бути суб'єктивно спрямоване на заподіяння істотної шкоди. Поняття істотної шкоди носить оціночний характер, його зміст визначається правозастосовними органами шляхом сукупної оцінки всіх конкретних обставин справи.

Так, Верховним Судом України правильно були визнані малозначними дії С., засудженої за ч. 1 ст. 172 КК 1960 р. за те, що, працюючи головним бухгалтером акціонерного товариства, вона використала своє службове становище і за відсутності директора підбила його підпис на 38-ми платіжних дорученнях, за якими банк перерахував кошти акціонерному товариству.

Верховний Суд визнав, що ці дії формально містили в собі ознаки діяння, передбаченого ч. 1 ст. 172 КК 1960 р., однак через малозначність не являлись собою суспільної небезпечності, оскільки за підробленими дорученнями були здійснені платежі, що були обов'язковими для підприємства та впливали з договірних правовідносин і закону. Матеріальної чи іншої шкоди підприємству чи окремим громадянам спричинено не було і не могло бути спричинено. На цій підставі суд визнав дії С. малозначними, тобто такими, що не є злочином.

Законодавець визнає, що малозначні діяння позбавлені суспільної небезпеки у зв'язку з тим,

що названа дія або бездіяльність заподіяла охоронюваному кримінальним законом об'єкту посягання шкоду або створила загрозу заподіяння вказаному об'єкту шкоду, які не є істотними. Тому вказівка в такому визначенні на характеристики соціальної сутності суспільної небезпеки злочину – властивості заподіювати істотну шкоду об'єктам, взятим під охорону держави, – зумовлює можливість визнання суспільно небезпечними й тих діянь, які (не будучи злочинними) заподіяли або створили реальну загрозу заподіяння шкоди, що не є істотною [3, с. 540-541].

Цікавим є питання про малозначність діяння в межах злочинів з формальним складом. Законодавець у ст. 11 передбачив серед складових ознак малозначності загрозу у вигляді шкоди, а точніше її відсутність.

Злочини, що підпадають під ознаки так званих формальних складів, презюмуються у всіх випадках такими, що заподіюють шкоду суспільним відносинам, які охороняються кримінальним законом. Ця правова презумпція є неспростовною [5, с. 67].

Проте, у злочинах з формальним складом сам факт вчинення суспільно небезпечного діяння, передбаченого КК, утворює закінчений злочин. До таких злочинів належать, наприклад, шпигунство, погроза вбивством, погроза знищення майна, завідомо неправдиве повідомлення про вчинення злочину, одержання хабара, втеча з місць позбавлення волі, а також службове підроблення та деякі інші злочини, що сукупно утворюють близько третини змісту Особливої частини КК.

Як вказав законодавець, малозначними визнаються і ті діяння, які не заподіяли і не могли заподіяти істотної шкоди інтересам, що охороняються правом. Наприклад, Л. звинувачувався у самоуправстві (ст. 356 КК) у зв'язку з тим, що після роботи він самовільно взяв закріплений за ним вантажний автомобіль та поїхав на ньому до лікарні, де лікувалась його дружина. Через кілька годин автомобіль було повернуто. Дії Л. за своїм характером малозначні, вони не заподіяли автогосподарству істотної шкоди, у зв'язку з чим справу було припинено за відсутністю складу злочину.

Вирішуючи питання про ступінь суспільної небезпечності вчиненого винним діяння, не можна залишати поза увагою його небезпечність у конкретних умовах. Паління в залі для глядачів театру – діяння малозначне; паління ж на вибухово-небезпечних підприємствах або у вибухонебезпечних цехах є злочин, він може спричинити вибух або пожежу (ст. 273 КК).

Проте слід проаналізувати ч. 2 ст. 11 Кримінального кодексу більш детально і стає зрозуміло, що відсутність можливості заподіяння істотної шкоди фізичній чи юридичній особі, суспільству або державі не виключає використання передбаченої нею норми як засобу конкретизації суспільної небезпечності [6, с. 35].

Невдалість такого законодавчого підходу відмічається передусім у зв'язку з його неузгодженістю з іншими кримінально-правовими нормами. Так, наприклад, у ч. 1 ст. 359 Кримінального кодексу України встановлена відповідальність за незаконне використання спеціальних технічних засобів негласного отримання інформації. Частиною 2 цієї ж статті встановлено покарання за ті самі дії, якщо вони вчинені повторно, за попе-

редньою змовою групою осіб або організованою групою, або заподіяли істотну шкоду охоронюваним законом правам, свободам чи інтересам окремих громадян, державним чи громадським інтересам або інтересам окремих юридичних осіб. Отже, відповідно до положень ч. 2 ст. 11 КК дії, передбачені ч. 1 ст. 359 КК, взагалі не є злочином, оскільки не заподіяли істотної шкоди фізичній чи юридичній особі, суспільству або державі.

У практиці також виникає чимало запитань. Органи досудового слідства та суду, при незаподіянні суспільно небезпечним діянням шкоди, посилаються на частину другу ст. 11 КК України для підтвердження відсутності складу злочину і, тим самим, не встановлюють усі ознаки складів злочинів. Проте незаподіяння злочинного наслідку вчиненими діяннями аж ніяк не свідчить про відсутність складу злочину, оскільки наслідок є обов'язковою ознакою для формального складу злочину або складу незакінченого злочину тощо. Подібна практика призводить до невірного застосування кримінального законодавства України [7, с. 1].

У контексті сказаного привертає увагу рішення Апеляційного суду м. Севастополя від 2 лютого 2010 року. Суд скасував вирок Нахімовського районного суду м. Севастополя, за яким особа була виправдана у зв'язку з малозначністю діяння. Погодившись з позицією прокурора, який оскаржував це рішення, суд зазначив таке: «Поза увагою суду першої інстанції залишились ті обставини, що особа вчинила злочин проти правосуддя (ч. 2 ст. 389 КК України), злочин з формальним складом, її дії мали свідомий, умисний характер». Виникає питання: чи мають зазначені обставини юридичне значення для оцінки діяння за ч. 2 ст. 11 КК України, ураховуючи, що Нахімовський районний суд установив усі обов'язкові ознаки малозначності [8, с. 49]?

З прикладу видно, що малозначність може мати місце і у злочинах з формальним складом, проте її треба оцінювати більш детально, бо основний акцент зроблений на діянні, яке не несе загрози заподіяння наслідків.

При цьому малозначні діяння тільки тоді не є злочинними, коли їхня малозначність є як об'єктивною (за фактично заподіяною шкодою), так і суб'єктивною, тобто за змістом вини, коли особа мала намір заподіяти мізерну шкоду. У випадку ж розходження між наміром особи і фактично досягнутим нею результатом, відповідальність має відбивати дійсне спрямування і вини [9, с. 187].

Законодавець чомусь робить акцент на тому, що немає злочину без заподіяння шкоди, тобто не є злочином дія чи бездіяльність, яка є нешкідливою, не заподіює великої шкоди і не створює погрози заподіяння шкоди. При формальному складі про наслідки говорити не доводиться, а тому можливо слід оцінювати ступінь небезпечності самого діяння. У науці з цього приводу майже не висловлено думок, що свідчить про потребу наукових розробок даного питання.

У цілому ж встановлення малозначності діяння залежить від суб'єктивного підходу до оцінки кожного конкретного випадку, вивчення судово-слідчої практики, визначення всіх умов скоєного діяння, аналізу ознак конкретного діяння.

**Висновки і пропозиції.** Підсумовуючи слід сказати, що положення ч. 2 ст. 11 КК України повинні застосовуватись щодо діянь, які хоча формально і містять ознаки злочину, але через малозначність не становлять суспільної небезпеки. Водночас, це буде можливим лише після того, як з ч. 2 ст. 11 КК України виключити вказівку на істотну шкоду, з відсутністю якої пов'язується можливість застосування цієї норми [10, с. 931].

Отже, малозначне діяння є суспільно небезпечним, проте його ступінь не досягає того рівня, що виключає його кримінальну протиправність.

На сьогодні виникає необхідність перегляду поняття та місця малозначного діяння у кримінальному законодавстві, формулювання його таким чином, щоб не виникало питань з приводу застосування малозначності у злочинах з формальним складом. Доцільним також вважаємо введення ч. 3 ст. 11, яка б визначала вплив мотиву та мети, якими керувалась особа при вчиненні того чи іншого діяння, на визнання його малозначним.

## Список літератури:

1. Маломуж І.С. Відмежування малозначності діяння від подібних понять. Право і суспільство. 2015. № 6. Ч. 3. С. 153-157.
2. Ходарєва В.І. Питання про малозначність у кримінальному праві. Юридичний науковий електронний журнал. 2016. № 3. С. 142-145.
3. Колеснікова Т.В. Суспільна небезпечність та наслідки злочину: питання співвідношення та кримінально-правової природи. Актуальні проблеми держави і права. 2012. С. 538-545.
4. Архів Заводського районного суду м. Запоріжжя. Кримінальна справа № 1-112/03.
5. Клемпарський М.М. Суспільно небезпечні наслідки у злочинах з формальним складом: кримінальні та кримінально-процесуальні аспекти. Вісник ХНУВС. 2015. № 2(69). С. 67-74.
6. Берзін П.С. Злочинні наслідки: поняття, основні різновиди, кримінально-правове значення / П.С. Берзін. К.: Дакор, 2009. 252 с.
7. Маломуж С.І. Малозначність діяння в кримінальному праві України: автореф. дисертації на здобуття наукового ступеня к.ю.н. Одеса. 2017. 21 с.
8. Письменський Є.О. Щодо оцінки діяння як малозначного у практиці вітчизняного правозастосування. Новітні кримінально-правові дослідження. 2016. С. 47-51.
9. Козенко Т.Є. Критерії та ознаки малозначності діяння за кримінальним законодавством України. Наукові записки НаУКМА: Спеціальний випуск. 2000. Т. 18, ч. 1. С. 186-189.
10. Хашев В.Г. Малозначність як обставина, що виключає злочинність зловживання владою або службовим становищем. Форум права. 2011. № 2. С. 926-932.
11. Кримінальний кодекс України [Електронний ресурс]: Закон України від 05.04.2001 № 2341-III // Законодавство України: офіц. веб-сайт Верхов. Ради України. – Режим доступу: <http://zakon2.rada.gov.ua/laws/show/2341-14/paran85#n85>.

**Товстопят А.В., Мананкова И.В.**

Национальный юридический университет имени Ярослава Мудрого

## МАЛОЗНАЧИТЕЛЬНОСТЬ ДЕЯНИЙ В ПРЕСТУПЛЕНИЯХ С ФОРМАЛЬНЫМ СОСТАВОМ

### Аннотация

В статье рассмотрено понятие малозначительного деяния, выделены признаки исследуемого понятия. Проанализированы ч. 2 ст. 11 Уголовного Кодекса Украины. Выявлены особенности применения понятия «малозначительности» в преступлениях с формальным составом. Рассмотрена практика применения судами ч. 2 ст. 11. Поднимается проблема усовершенствования законодательного регулирования данного вопроса.

**Ключевые слова:** преступление, малозначительное деяние, общественная опасность, существенный вред, формальный состав.

**Manankova I.V., Tovstopyat A.V.**

Yaroslav Mudryi National Law University

## THE INSIGNIFICANCE OF THE ACT IN CRIMES WITH A FORMAL COMPOSITION

### Summary

The article considers the notion of the minor act, the signs of the concept are being accentuated. The analysis of part 2 of article 11 of the Criminal Code of Ukraine. The peculiarities of the application of the concept of «insignificance» in crimes with a formal composition are revealed. It is suggested to improve the legislative regulation of this issue.

**Keywords:** crime, insignificance of the act, public danger, significant harm, formal composition.

УДК 343.24

## ФОРМАЛІЗАЦІЯ ПРИЗНАЧЕННЯ ПОКАРАННЯ ЗА ЗАКОНОДАВСТВОМ ЗАРУБІЖНИХ КРАЇН ТА УКРАЇНИ

**Хильченко А.С.**

Національний університет «Одеська юридична академія»

Досліджено кримінальне законодавство деяких зарубіжних країн у сфері призначення покарання. З'ясовано особливості використання формального методу при вирішенні питань призначення міри кримінально-правового впливу. Вивчено типову санкцію та особливості її закріплення у зарубіжному законодавстві. Зроблено аналіз вітчизняного законодавства щодо конструювання норм з кваліфікуючими ознаками складу злочину. Запропоновано шляхи формалізації призначення покарання в Україні.

**Ключові слова:** дискреційний метод, формальний метод, призначення покарання.

**Постановка проблеми.** Парадигмально, при вирішенні питань пеналізаційного характеру, вітчизняна доктрина апелює до дискреційного методу, широке застосування останнього є так званою «генетичною» рисою у розвитку кримінального законодавства України. Однак, практика застосування закону на фоні відсутності/недостатності (а й інколи об'єктивної неможливості) чіткої регламентації правових реалій диктує скоректування законодавчого дискурсу щодо превалювання формального методу у пеналізації кримінальних правопорушень. Крім цього, динаміка кримінального права в аспекті ретрибутивної орієнтації законодавчих практик має наслідком новелізацію вітчизняного характеру з утвердженням позиції потерпілого як обов'язкового фактору у вирішенні питань публічного кримінально-правового характеру.

**Аналіз останніх досліджень і публікацій.** Окремі питання, так чи інакше пов'язані із застосуванням дискреційного/формального методу при призначенні покарання, були об'єктом дослідження тих учених, які займалися проблемами: диференціації кримінальної відповідальності та призначення покарання (О. П. Горох, Т. А. Денисова, Т. А. Леснієвські-Костарева, В. О. Меркулова, А. А. Музика, Т. В. Непомняща, В. В. Полтавець, Ю. А. Пономаренко, Т. Г. Понятовська, Т. В. Сахарук, Н. А. Сторчак, В. О. Туляков, В. І. Тютюгін та ін.), розробки типового покарання (О. П. Козлов, В. П. Нажимов, М. С. Таганцев, А. Н. Трайнін та ін.), суддівського розсуду у кримінальному праві (Ю. В. Грачова, О. І. Рарог, В. П. Степалін та ін.), компаративних аспектів кримінального законодавства (С. Ю. Полянський, А. В. Савченко, М. І. Хавронюк).

**Виділення невирішених раніше частин загальної проблеми.** Щодо кримінального законодавства України, то, не дивлячись на те, що КК України містить норму, присвячену загальним засадам призначення покарання, ряд норм, які закріплюють спеціальні правила призначення покарання і т. п., навряд чи можна стверджувати, що формалізація призначення покарання за КК України є достатньо високою, оскільки суддівський розсуд все ще залишається достатньо широким. Недостатня визначеність кримінально-правових норм, багатозначність деяких термінів і понять, варіативність покарання, відсутність у законі детальних і чітких правил, критеріїв призначення покарання істотно ускладнює правозастосовчий процес. Тому необхідним є дослідження і вивчення законодавства зарубіжних країн з тим, щоб розробити власну модель оптимізації етапу призначення покарання з більш широким застосуванням формального методу. В існуючих дослідженнях порушується питання та пропонуються шляхи часткової формалізації стадії призначення покарання, однак у цілому не вироблена модель формалізованої системи вирішення питань пеналізаційного характеру.

**Мета статті.** На підставі оцінки світових тенденцій у сфері призначення покарання та інших заходів кримінально-правового характеру викласти міркування з приводу можливостей гармонізації та апроксимації норм КК України у частині застосування типової санкції.

**Виклад основного матеріалу.** Аналіз законодавства деяких зарубіжних країн дозволяє виділити ряд країн, для яких характерні достатньо детальна диференціація кримінальної відповідальності і покарання у кримінальному законі і чіткі приписи для судді у сфері індивідуалізації покарання. До таких належать, США, Франція, Італія, Іспанія, Бразилія. Є. Ю. Полянський, досліджуючи кримінальне законодавство США, відзначає, що кримінально-правова доктрина України передбачає систему призначення покарання, центральне місце в якій відведено загальним засадам призначення покарання. Норма закону перш за все передбачає покарання, і суд приймає вимоги санкції відповідної статті як основу для визначення міри покарання. В США існує інший підхід, коли положення законодавства заздалегідь передбачають вид та розмір покарання, що відповідають тяжкості вчиненого злочину та характеристикі особи винного. Таким чином, різниця між системами призначення покарання в Україні та США насамперед полягає у методах призначення покарання, що застосовуються. Вітчизняній доктрині призначення покарання притаманний метод, що засновується на застосуванні судової дискреції, федеральна система ж призначення покарання в США побудована на засадах жорсткої формалізації кримінально-правових санкцій [1, с. 12].

А. В. Савченко пише, що механізм призначення федеральних покарань має унікальну практику, бо обов'язково враховує керівництва спеціального органа – Комісії США з призначення покарань. Останні сприяють уніфікації судової діяльності, долають ймовірні зловживання з боку суддівського корпусу та впливають на те, щоб покарання призначалось у більш-менш єдиних

межах, без широких амплітуд коливання щодо видів і розмірів [2, с. 272-273]. Так от, у США при призначенні покарання ступінь тяжкості діяння визначається на основі вихідного рівня злочину, встановленого у Шкалі кримінальних покарань, і або приєднання, або вирахування специфічних характеристик (обтяжуючих або пом'якшуючих обставин) і коректувань, які застосовуються у конкретному випадку. Місце перетину графі з вказівкою остаточно розрахованого ступеня тяжкості злочину і графі з категорією судимості у шкалі визначає строк покарання. Таким чином, кримінально-правові норми США у частині призначення покарання є єдиними у своєму роді, більшість країн світу не використовує настільки деталізовану і побудовану суто на математичному підході систему.

Зв'язаність суду керівництвами не абсолютна. Закон встановлює (Звід законів США, т. 18 § 3553/в/), що суд може, в разі встановлення обставин, що не були адекватно враховані комісією при складанні конкретного керівництва, вийти за межі покарань, передбачені інструкціями. У розділі п'ятому (частина «К») комісія помістила приблизний перелік таких обставин: наступ у результаті злочину смерті людини, тілесного ушкодження, тяжкого психічного захворювання, обмежена осудність, пошкодження або знищення майна, використання вогнепальної зброї. Однак, тут є важливе обмеження, яке полягає в тому, що відступ від рекомендацій в частині розмірів покарання є підставою для апеляційного оскарження вироку в бік як поліпшення, так і погіршення становища підсудного (колишні правила забороняли апеляцію з приводу міри покарання). Так, статистичні дані апеляційних переглядів в США показують, що по всій країні приблизно 79% вироків залишаються без змін, в 7% справ рішення судді про призначення покарання скасовується і приблизно в 7% справ покарання змінюється частково [3, с. 34].

Порівнюючи досвід США, за призначенням покарання винним у вузьких межах санкції статті і законодавство Російської Федерації, де рамки призначення покарання дають можливість суду діяти на свій розсуд, можна зробити висновок про те, що в Росії межі суддівського розсуду занадто великі. У зв'язку з цим в науці російського кримінального права ведуться гострі дискусії, що стосуються обмеження розсуду суддів при призначенні покарань, формалізованої системою.

В інших країнах застосовується менш формалізована за ступенем система призначення покарання, яка, втім, заслуговує на увагу. Так, іспанське кримінальне законодавство передбачає багатоступеневу градуїзовану систему покарань з ранжируванням санкцій покарань (модель застосування типових санкцій) і чіткі, навіть в якійсь мірі формалізовані, правила їх призначення. КК Іспанії 1995 р., по-перше, встановлює вузькі формулювання складів злочинів (тобто чітко визначену диспозицію) і такі ж санкції. По-друге, санкції простих і кваліфікованих складів злочинів не перетинаються між собою (не перекривають один одного). Наприклад, вбивство карається позбавленням волі на строк від 10 до 15 років, вбивство за кваліфікуючої обставини – від 15 до 20 років (ст. 139 КК Іспанії), а за



двох і більше таких обставин – від 20 до 25 років (ст. 140 КК Іспанії). По-третє, ст. 66 КК Іспанії детально регламентує дії правозастосувача при виборі конкретної міри покарання за наявності у справі пом'якшуючих та обтяжуючих обставин.

Італійське кримінальне законодавство передбачає ще більш формалізовану систему призначення покарання. Так, відповідно до ст. 132 КК Італії, у межах, встановлених законом, суддя може призначити покарання за власним розсудом, при цьому він повинен вказати мотиви використання своїх дискреційних повноважень. Наявність одного обтяжуючого покарання згідно ст. 64 КК Італії тягне збільшення строку покарання на одну третину у порівнянні з тим покаранням, яке повинно бути призначене за вчинення такого ж злочину без обтяжуючої обставини. Відповідно до ст. 66 КК Італії, збільшення покарання не повинно перевищувати більш ніж у три рази за максимальний строк покарання, встановлений за дане діяння. Подібні правила призначення покарання регулюють і пом'якшення покарання. У цілому, кримінальне законодавство Іспанії, Італії, як і Франції і ФРН, демонструють високий рівень законодавчої техніки у формуваннях основних інститутів кримінального права.

Практика зарубіжних законодавств демонструє можливий ступінь формалізації призначення покарання шляхом «арифметичних» правил про градуйоване підвищення або зниження розмірів покарання у залежності від обставин справи. Такі чітко конкретизовані правила можливі завдяки закріплення шкали типових санкцій. Типова санкція – порівняно новий напрям у вітчизняній науці кримінального права. При цьому існує два підходи до її розуміння. У рамках першого типова санкція реалізується у нормі Загальної частини КК. У такому випадку типова санкція визначає жорсткі межі відповідальності і не дозволяє вийти за її межі у конкретних випадках, тобто санкції за конкретні види злочинів повинні знаходитися у рамках типової санкції.

За другого підходу, типова санкція являє собою серединну частину санкції за конкретний злочин, тобто зближується з одним із аспектів поняття медіани санкції. У рамках першого підходу, коли типова санкція закріплена в Загальній частині КК, виступаючи таким чином категоріальним феноменом, існує дві традиції алгоритму конструювання таких санкцій. Перший втілений у Модельному КК країн Співдружності Незалежності Держав. У Загальній частині цього Кодексу (ст. 18), міститься поняття категорій злочинів з закріпленням максимального розміру найбільш суворого виду покарання, а в Особливій частині визначається, що діяння належить до тієї чи іншої категорії злочинів. Наприклад, у ст. 180 «Піратство» регламентовано, що напад на морське або річкове судно з метою заволодіння чужим майном, вчинене з застосуванням насильства або з погрозою його застосування, тяжкий злочин. Втім, Загальна частина не визначає мінімального порогу санкції. Отже, формально за особливо тяжкий злочин можна призначити будь-яке покарання, включаючи штраф, виправні роботи тощо.

В Україні також закріплена у ст. 12 КК України категоризація злочинів залежно від ступеня

тяжкості з визначенням максимального розміру основного покарання у вигляді штрафу та позбавлення волі. Але в КК України санкція статті Особливої частини повністю відображає можливі види покарань, за винятком додаткових, які можуть застосовуватися на розсуд судді (ст.ст. 54, 55). У випадках, якщо у санкції Особливої частини не вказаний мінімум покарання, застосовується закріплений Загальною частиною КК України мінімальний розмір того чи іншого покарання.

Другий варіант алгоритму побудови типових санкцій виражається у закріпленні багатокільної системи санкцій з градуванням самого покарання (Іспанія, Сан-Марино та ін.). Так, наприклад, відповідно до ст. 81 КК Республіки Сан-Марино, тюремне ув'язнення має такі ступені: 1) від трьох місяців до одного року; 2) від шести місяців до трьох років; 3) від двох до шести років; 4) від чотирьох до десяти років; 5) від шести до чотирнадцяти років; 6) від десяти до двадцяти років; 7) від чотирнадцяти до двадцяти чотирьох років; 8) від двадцяти до тридцяти років. Відповідно у цьому кодексі є значні розриви між мінімальною і максимальною межами покарання у виді позбавлення волі. Щодо інших видів покарань такі розриви скорочені. У ст. 87 КК Сан-Марино закріплено право суддівського розсуду. Згідно з нею у межах одного ступеня суддя призначає покарання за власним розсудом. Так, відповідно до ст. 150 вбивство підлягає покаранню у вигляді тюремного ув'язнення сьомого ступеню і позбавлення четвертого ступеню виборчих і політичних прав. Характеризований вище КК Іспанії у ст. 33 залежно від характеру і тривалості покарання поділяє на суворі, менш суворі і невеликі з чітким градуванням типових санкцій.

Ідея введення типових санкцій до КК України є дуже привабливою і, що важливо, відповідає потребам сучасності, пов'язаним з необхідністю більш детальної диференціації кримінальної відповідальності, формалізації правил призначення покарання. Для нас більш прийнятною для запровадження є ідея багатокільної системи типових санкцій шляхом градування видів покарання на ступені на прикладі законодавства Сан-Марино. Однак, така ідея потребує фундаментальної наукової апробації, переосмислення всіх без винятків інститутів кримінально-правового регулювання. Звичайно, від передбачуваної деструктуризації Особливої частини на користь Загальної значно переваги очевидні: зменшення об'єму кодексу, обмеження суддівського розсуду із збереженням достатньої можливості індивідуалізації покарання, чітка диференціація кримінальної відповідальності тощо. Однак, для цього має бути проведена колосальна робота з вивчення практики застосування зарубіжного кримінального законодавства, попередньо слід максимально точно виміряти характер і ступінь суспільної небезпечності злочину, репрезентативно вивчити судову статистику і практику призначення покарань, виявити не тільки законодавчу, але і судову медіану кожного злочину і кожного кваліфікованого складу, простежити тенденції призначення покарання за регіонами і роками, перспективи розвитку структури злочинності і динаміки конкретних злочинів. Це величезна робота, яка під силу тільки багатом ученим, а то й науково-дослідним інститутам. Головне, щоб після такої тривалої і кропіткої

праці не допустити свавілля законодавця, який на угоду політичним і іншим миттєвим інтересам може «перекроїти» всю систему злочинів, кваліфікуючих ознак і санкцій. Однак, якщо робота із запровадження типових санкцій буде втілена, можна буде констатувати, що кримінальний закон України став на етап нового концептуального розвитку, здолавши кризу кримінально-правового регулювання.

У плані сьогоденного реформування кримінального законодавства доцільним є більш детальне з'ясування ролі типової санкції за другого підходу, а саме в аспекті її розуміння як медіани санкції. Причому медіани санкції основного, кваліфікованого й особливо кваліфікованого складів. І дійсно, згідно з ч. 4 ст. 67 КК, якщо будь-яка з обставин, що обтяжує покарання, передбачена в статті Особливої частини цього Кодексу як ознака злочину, що впливає на кваліфікацію, суд не може ще раз враховувати її при призначенні покарання як такої, що його обтяжує. Тому кримінальний закон певним обтяжуючим обставинам надає особливого кримінально-правового значення, розглядаючи їх таким чином як засіб диференціації кримінальної відповідальності і закріплюючи кваліфіковані і особливо кваліфіковані складу злочинів. На відміну від останніх, власне обтяжуючі обставини, передбачені ч. 1 ст. 67 КК України як і пом'якшуючі, закріплені ч. 1 ст. 66 КК України, є інститутом індивідуалізації покарання.

До сьогоднішнього часу система кваліфікуючих ознак залишається традиційно найбільш вразливим місцем кримінального законодавства, особливо з юридико-технічних позицій, так як, по-перше, кваліфікуючі ознаки у всіх частинах усіх статей Особливої частини КК України слід викладати в уніфікованій типовій послідовності, по-друге, всі кваліфікуючі ознаки повинні бути викладені з дотриманням ступеневості, по-третє, кваліфікуючі ознаки в усіх статтях Особливої частини КК України, які містять кримінально-правові приписи, що належать до одного і того ж родового чи видового інституту, повинні характеризуватися стійкими типовими співвідношеннями.

З проведеного аналізу КК України на аналіз підвищення індексу медіани санкції кваліфікованих і особливо кваліфікованих складів за ознаками, які найбільш часто зустрічаються у кваліфікованих складах, а тому і особливо кримінально-правового значення, можемо відзначити наступне. Така ознака, як «повторність» зустрічається у 96 складах злочинів, «група осіб» – в 11 складах, «група осіб за попередньою змовою» – у 92 складах, «організована група» – у 42 складах, «службова особа» – у 37 складах, «рецидив» – у 20, вчинення злочину відносно «неповнолітнього» – у 18, «малолітнього» – у 9. У діючому законодавстві збільшення типової санкції за однієї і тієї ж кваліфікуючої ознаки у різних складах здійснюється нерівномірно: наприклад, за наявності ознаки «група осіб» від 1, 3 до 5, «організована група» – 1, 3 до 8, 5. Це свідчить про неузгодження системи санкцій за кваліфікуючі та особливо кваліфікуючі складу, що порушує принцип рівності громадян, адже, як видається, кваліфікуюча ознака має впливати на підвищення медіани санкції приблизно однаково щодо всіх складів злочинів. Простежуються диспропорції

у дотриманні вимоги ступеневості: так, наприклад, така ознака, як вчинення злочину «організованою групою» у деяких злочинах передбачена як кваліфікуюча (ст. 109 КК України), а в деяких як особливо кваліфікуюча ознака (ст. 228 КК України), а тому і по-різному впливає на підвищення медіани санкції. Крім цього, для кримінального закону є характерним значне перетинання (накладення) максимальної межі санкції за основний склад і мінімальної межі за кваліфікований склад. Хоча логічною була б така конструкція санкції, за якої вища межа санкції за простий злочин була б одночасно нижньою межею кваліфікованого злочину. Така позиція також не є несуперечливою, однак вона сприяла би більш чіткій пропорційності системи відповідних санкцій, обмеження суддівського розсуду, підвищення ефективності кримінального закону. Такий алгоритм конструкції санкції Особливої частини можливий, звичайно, при більш чіткому описові диспозицій складів кримінального закону.

З проведеного аналізу індексу підвищення медіани санкцій Особливої частини КК можна отримати такі середні величини індексу: вчинення злочину «повторно» – 2,2; «групою осіб» – 2,2; «група осіб за попередньою змовою» – 2,3; «організованою групою» – 3; «службовою особою» – 2,4; відносно «неповнолітніх» – 2,4; «малолітніх» – 2; «рецидив» – 2,7. У цьому зв'язку привабливою видається ідея формалізації кримінально-правового значення деяких обставин шляхом закріплення спеціального правила призначення покарання за їх наявності. Така концепція впливу у сучасних умовах кримінально-правового регулювання можлива тільки до особливих обтяжуючих обставин, які можуть мати узагальнену дію до всіх видів злочинів, а також є найбільш поширеними у складах злочинів Особливої частини КК України. Це такі обставини, як вчинення злочину повторно, групою осіб за попередньою змовою, організованою групою, службовою особою.

Інші обставини не можуть одержати чіткої регламентації їх впливу, адже конкретизація їхнього кримінально-правового значення можлива лише відносно злочинів певного роду і виду. Крім цього, враховані нами середні величини індексу підвищення медіани санкції також не можуть бути покладені у пропоновану концепцію з огляду на те, що на медіану санкції кваліфікованого або особливо кваліфікованого складів злочинів, крім кваліфікуючих і особливо кваліфікуючих ознак, мають вплив й інші ознаки складу злочину. Застосування ж виявлених індексів призвело би до необґрунтованого посилення кримінальної репресії, порушення принципів гуманізму, економії каральних заходів; отримане покарання у такому разі перевищило б ті максимальні розміри відповідного покарання, які встановлені у Загальній частині КК України. Тому є доцільним закріплення інших індексів, які будуть достатніми і адекватними у порівнянні з основним складом злочину. Пропонуємо закріплення такої норми:

*Стаття 67<sup>1</sup>. Призначення покарання за наявності обставин, що обтяжують покарання*

1. У разі вчинення злочину повторно або за попередньою змовою групою осіб строк або розмір основного покарання, передбаченого санкцією статті (санкцією частини статті) Осо-

бливої частини цього Кодексу, збільшується на одну третину.

2. У разі вчинення злочину організованою групою строк або розмір основного покарання, передбаченого санкцією статті (санкцією частини статті) Особливої частини цього Кодексу, збільшується на дві третини.

Правила ч. 1 цієї статті застосовуються також у разі вчинення злочину службовою особою, крім злочинів, передбачених Розділом XVII Особливої частини цього Кодексу».

Причому такі кваліфікуючі ознаки (вчинення злочину повторно або за попередньою змовою групою осіб, вчинення злочину організованою групою тощо), необхідно «вийняти» зі статей Особливої частини задля забезпечення реструктуризації КК України з метою більш чіткої конкретизації і простоти у його застосуванні, формалізації етапу призначення покарання.

**Висновки і пропозиції.** Імплантація певного концепту до усталеної кримінально-правової традиції вимагає значної наукової апробації. Однак, динамічність суспільних процесів, яка не може обходити стороною і законодавчі практи-

ки, у т. ч. кримінально-правові, ставить на новий щабель усвідомлене і своєчасне реагування на інтернаціоналізацію права, що зумовлює законномірну інтегративність вітчизняного кримінального законодавства. Як видається, ідея введення типової санкції по типу законодавства зарубіжних країн до кримінального закону України є достатньо зрілою, яку підтверджують наявні підстави її імплементації, що на даний час вимагає єдності доктринальної думки та її толерантності у негайному вирішенні вказаного завдання.

Щодо кримінального законодавства США, то, звичайно, оцінюючи Шкалу покарань, привабливим є перейняття досвіду з метою уникнення судових помилок, так як, такі керівництва, що існують у системі призначення покарання США, сприяють єдності судової практики, можливого передбаченню судового рішення на підставі закону, гарантують захист від несправедливого застосування законодавства. Однак, впровадження до кримінального закону України на даний час є неможливим з ряду об'єктивних причин, одна з яких - різні правові системи США та України.

## Список літератури:

1. Полянський Є. Ю. Призначення покарання за кримінальним правом США: Автореф. дис. ... канд. юрид. наук: спец. 12.00.08. – Одеса, 2007. – 18 с.
2. Савченко А. В. Кримінальне законодавство України та федеральне кримінальне законодавство Сполучених Штатів Америки: комплексне порівняльно-правове дослідження: Монографія. – К.: КНТ, 2007. – 596 с.
3. Стиэр Дж. Об уголовной политике США по назначению наказаний и исторических предпосылках разработки шкалы // Шкала уголовных наказаний как способ борьбы с коррупцией в сфере правосудия: Материалы международной научно-практической конференции: Сборник статей. 7-8 октября 2004 года. – М., 2005. – С. 34-38.

**Хильченко А.С.**

Национальный университет «Одесская юридическая академия»

## ФОРМАЛИЗАЦИЯ НАЗНАЧЕНИЯ НАКАЗАНИЯ ПО ЗАКОНОДАТЕЛЬСТВУ ЗАРУБЕЖНЫХ СТРАН И УКРАИНЫ

### Аннотация

Исследовано уголовное законодательство некоторых зарубежных стран в сфере назначения наказания. Выявлены особенности использования формального метода при решении вопросов назначения меры уголовно-правового воздействия. Изучено типичную санкцию и особенности ее закрепления в зарубежном законодательстве. Сделан анализ отечественного законодательства по конструированию норм с квалифицирующими признаками состава преступления. Предложены пути формализации назначения наказания в Украине.

**Ключевые слова:** дискреционный метод, формальный метод, назначение наказания.

**Khylchenko A.S.**

National University «Odessa Law Academy»

## FORMALIZATION OF SENTENCING ACCORDING TO THE LEGISLATION OF FOREIGN COUNTRIES AND UKRAINE

### Summary

The author investigates the criminal legislation of some foreign countries in the sphere of punishment. The peculiarities of the use of the formal method in deciding the questions of the appointment of a measure of criminal-legal influence are elucidated. A typical sanction and peculiarities of its consolidation in foreign legislation have been studied. The analysis of the domestic legislation on constructing of norms with qualifying circumstances of a crime is made. Ways of formalizing the appointment of punishment in Ukraine are suggested in the article.

**Keywords:** discretionary method, formal method, sentencing.

# ПЕДАГОГІЧНІ НАУКИ

УДК 37.035+37.091.4]:94(477)«18/19»

## ПЕРІОДИЗАЦІЯ ІДЕЙ ПРО НАСТУПНІСТЬ ТРУДОВОГО ВИХОВАННЯ ДІТЕЙ В ПЕДАГОГІЧНІЙ ДУМЦІ УКРАЇНИ (КІНЕЦЬ ХІХ – 30-ті РОКИ ХХ СТОЛІТТЯ)

Антипін Є.Б.

Київський університет імені Бориса Грінченка

Досліджено чинники розвитку ідей наступності трудового виховання дітей кінця ХІХ – першої третини ХХ століття. Основуючись на парадигмальному, соціокультурному та проблемному підходах визначено періоди та етапи розвитку означеного феномену у вітчизняній педагогічній думці. Представлено характеристику розвитку ідей наступності трудового виховання дітей на кожному з етапів. З'ясовано внесок вітчизняних педагогів у формування ідей наступності трудового виховання дітей. Висвітлено зумовленість представлених ідей змінами суспільного запиту та нормативного забезпечення освіти.

**Ключові слова:** наступність, трудове виховання, ідеї трудового виховання, діти дошкільного та молодшого шкільного віку, дошкільне виховання, початкова школа.

**Постановка проблеми.** Потребою історико-педагогічного дослідження є вивчення педагогічного явища в його часовому вимірі. Тому важливим є ретельний вибір хронологічних меж наукових пошуків. На основі попереднього аналізу ідей про наступність трудового виховання дітей дошкільного та молодшого шкільного віку в історії педагогіки було обрано вихідну точку – кінець ХІХ ст. Свій вибір обґрунтовуємо тим, що саме в цей час ідеї трудового виховання у вітчизняній педагогічній думці розвивалися педагогами, громадськими, державними діячами і носили випереджувальний щодо практики характер. Під впливом різних соціально-економічних змін, які мали місце в світі загалом та в Російській імперії зокрема, відбувалися також і перетворення в освіті. Розвиток промисловості й залучення матерів до виробничої діяльності спонукали педагогічні спільноти до відкриття приватних дитячих садків, захистків для дітей від 2-3 до 7-8 років (1858, 1871 рр. – Київ; 1866 р. – Миколаїв, Одеса). Заснування перших дитячих садків наприкінці ХІХ ст. стає основним чинником зародження поняття «наступність» у вихованні дітей дошкільного та молодшого шкільного віку. Школа в цей час переживає власні перетворення, що стосуються нормативного та змістового аспектів її діяльності. Зауважимо, що в освітній процес народних училищ упроваджувалося трудове виховання в різних його проявах. Взаємозв'язок цих суспільних явищ породжує новий педагогічний феномен – наступність у трудовому вихованні дітей дошкільного та молодшого шкільного віку.

**Аналіз останніх досліджень і публікацій.** Методологія наших пошуків ґрунтується на вивченні підходів до періодизації педагогічної думки, як-от: періодизація національної педагогічної думки в Україні (О. Сухомлинська [11]); соціокультурний підхід до вивчення освітніх явищ (Г. Іванюк [4]); підходи до періодизації історико-педагогічних явищ (Н. Дічек [3]); методологічні основи періодизації в історичних дослідженнях (Н. Гупан, Я. Калакура [2; 5]).

**Виділення невирішених раніше частин загальної проблеми.** Звертаючись у контексті озна-

ченої проблеми до питання розвитку, вважаємо доцільним прослідкувати зародження й трансформацію ідей наступності трудового виховання дітей дошкільного та молодшого шкільного віку на фоні змін політичних та економічних ситуацій, що є чинниками розвитку освіти. Це, у свою чергу, вимагає формування чіткої та вмотивованої періодизації розвитку наступності трудового виховання дітей дошкільного та молодшого шкільного віку у вітчизняній педагогічній думці.

**Мета статті.** Охарактеризувати періоди та етапи розвитку ідей про наступність трудового виховання дітей дошкільного та молодшого шкільного віку у вітчизняній педагогічній думці в означених хронологічних межах. Для реалізації означеної мети визначаємо такі критерії: соціально-економічна детермінованість ідей наступності трудового виховання; тяглість ідей трудового виховання дітей.

**Виклад основного матеріалу.** Періодизацію наступності трудового виховання дітей дошкільного та молодшого шкільного віку розроблено ґрунтуючись на парадигмальному, соціокультурному та проблемному підходах. з періодів властиві ознаки ідей наступності трудового виховання дітей дошкільного та молодшого шкільного віку в меті, змісті й нормативно-правовому забезпеченні. Основуючись на парадигмальному, соціокультурному підходах виокремлені періоди пов'язуємо із соціокультурним поступом, що спричинив зміну домінант виховання в імперську добу (кінець ХІХ ст. – 1917 р.), період УНР (1917-1921) та радянську добу (1919-1934). Водночас проблемний підхід дав змогу виокремити етапи розвитку ідей наступності трудового виховання дітей дошкільного та молодшого шкільного віку у вітчизняній педагогічній думці в кожному з означених періодів.

Перший період (1889-1917) – актуалізація ідей наступності в трудовому вихованні дітей дошкільного та молодшого шкільного віку: визначається запитом суспільства на підготовку свідомих робітників різної кваліфікації, здатних працювати в різних галузях господарства. Умовно визначений вище період поділяємо на два

етапи: 1889-1912 – становлення ідеї підготовки дитини о школи та майбутньої трудової діяльності; 1912-1917 – розвиток ідеї про працю як засіб формування життєвого досвіду та первинних знань дітей. Загалом кінець XIX ст. в різних містах України характеризувався розвитком мережі приватних дитячих садків, що відкривалися на кошти меценатів і громадських товариств. У педагогічній думці України (ідеться про землі, що перебували в складі Російської імперії) цих років активно поширювалися ідеї західноєвропейських педагогів, психологів (Й. Песталотці, Ф. Фребеля, М. Монтесорі) про формування особистості з наймолодшого віку, а також ті, що стосувалися проблеми трудового виховання дітей дошкільного та молодшого шкільного віку. Творчі здобутки європейських та українських педагогів знаходять своє втілення у діяльності вже відкритих дитячих садків, захистків, притулків [15]. Тогочасна державна політика в галузі освіти, діяльність прогресивної інтелігенції, громадських товариств – усе це актуалізувало проблему наступності дошкільної та початкової освіти. Тому закономірною для першого періоду є увага суспільства до наступності цих освітніх ланок як необхідності узгодження розвитку дитини дошкільного віку з вимогами, що ставилися до дітей у школі, зокрема й щодо трудового навчання. За відсутності державних програм навчання та виховання кожен такий дитячий садок по-своєму реалізовував наступність трудового виховання дітей. Однак наступність дошкільної та початкової освіти в ці роки дошкільними установами різних типів розглядається як формування готовності дитини до шкільного навчання. Водночас ідеї наступності стають підґрунтям для оновлення змісту й форм навчання в різних типах початкових шкіл (одно-, двокласні народні, земські). Упровадження в практику початкової (народної) школи ручної праці мало на меті дати відповідь на запит суспільства та батьків щодо практичної трудової підготовки дітей [1; 12].

Доцільно, на наш погляд, виокремити існування двох ключових ідей трудового виховання в період актуалізації ідей наступності в трудовому вихованні дітей дошкільного та молодшого шкільного віку (1889-1917). Перша з них: праця – окремий навчальний предмет («педагогічна праця»). Другою провідною ідеєю, що отримала розвиток у цей період, була підготовка дітей до життя (навички для подальшої трудової діяльності). Однак ідея організації пришкільних садів і городів не досягла успіху на практиці. Можемо свідомо вказувати на низьку продуктивність упровадження і організації пришкільних садів і городів. Підтверджують це листи, написані директорами і вчителями народних училищ у відповідь на розіслане в навчальні заклади звернення попечителя Київського навчального округу [14, арк. 5-45].

З'ясовано, що мета трудового виховання дітей в імперську добу полягала у підготовці майбутнього покоління до життя й праці. Зважаючи на невелику чисельність дитячих садків, прихистків і те, що трудове виховання в них не було окремим напрямом діяльності, можемо стверджувати, що мету трудового виховання дітей дошкільного та молодшого шкільного віку визначали насамперед запити батьків. Адже батьки, займаючись

трудогим вихованням своїх дітей дошкільного віку, вимагали продовження цієї роботи в початковій (одно-, двокласній народній, земській) школі.

Розвиток суспільного дошкільного виховання, утвердження практики роботи дошкільних установ – це чинники, що зумовили обґрунтування цілей функціонування дитячих садків наприкінці XIX ст. У цей час актуалізовано підготовку дітей до навчання в школі [6, с. 21-43]. Загалом українські педагоги того часу Т. Лубенець, Н. Лубенець, С. Русова у контексті проблеми наступності трудового виховання дітей дошкільного та молодшого шкільного віку зосереджували увагу на перенесенні в зміст навчання учнів початкової школи видів «ручних» робіт, що виконувалися в дитячих садках як різновид творчої діяльності дітей. Педагогічна думка окресленого періоду актуалізує проблему взаємодії дитячих садків і початкової (народної) школи щодо трудового виховання дітей, навчання грамоти [7; 8].

Другий період, що охоплює 1917-1921 рр., – це становлення й розвиток ідей наступності в меті, змісті трудового виховання дітей дошкільного та молодшого шкільного віку на національному ґрунті в роки Української народно-демократичної революції (УНР). Його визначаємо на основі суспільно зумовленої мети і завдань трудового виховання дітей в умовах становлення системи освіти в роки УНР (1917-1921). Проголошення Центральною Радою Української Народної Республіки (УНР), утворення Української Держави (Гетьманат П. Скоропадського), Української Народної Республіки (Директорії УНР) – ці події визначили запити держави на розвиток і реформування національної системи освіти.

У другому періоді (1917-1921), як і в попередньому, вважаємо за необхідне виокремити етапи. Перший етап (1917-1918) – пошуку ідей реалізації наступності трудового виховання дітей дошкільного та молодшого шкільного віку в умовах становлення єдиної школи, що характеризувався визнанням дошкільного виховання частиною загальної системи освіти держави; організацією єдиної школи, до якої приєднується дитячий садок; виокремленням принципу наступності в діяльності цих двох інституцій; пошуком єдиного принципу організації навчання та виховання. Другий етап (1918-1921) – розвиток ідей наступності трудового виховання дітей на національному ґрунті, який визначаємо в еволюції ідеї «від єдиної трудової школи – до єдиної національної виховної школи»; визнанні діяльнісного (трудового) принципу як основоположного в реалізації мети, змісту: виховання свідомого, активного громадянина, що здатен до ефективної творчої праці в суспільстві.

В цей період, при створеному Генеральному секретарстві народної освіти УНР (Центральна Рада, 1917) було утворено Шкільну раду, що сформулювала свої пріоритетні завдання: українізація школи, розробка проекту єдиної школи, підручникотворення. У той самий час активізувалася організаційна робота з дошкільного виховання. При Генеральному секретарстві народної освіти УНР створюється Департамент позашкільної освіти та дошкільного виховання. До його відання входили завдання: відкриття власним коштом дошкільних інституцій і допомога

громадським організаціям у справі їх відкриття; підготовка працівників для них; розробка методичного забезпечення у справі дошкільного виховання [17, арк. 21].

Соціально-економічні перетворення в роки Української народно-демократичної революції (1917-1921) зумовили оновлення мети виховання та навчання дітей, що полягала у формуванні свідомих та активних громадян, здатних до активної творчої діяльності в суспільстві. Отже, мета трудового виховання зазнала змін від підготовки дитини до виконання певних трудових дій до формування трудових навичок у широкому сенсі. Визнанням важливості суспільного дошкільного виховання та включенням його до державної системи освіти закладалися основи для визначення наступності в трудовому вихованні дітей дошкільного та молодшого шкільного віку як функціональної проблеми системи освіти.

Аналіз праць С. Русової, С. Сірополка, Я. Чепіги вказує на те, що ідеї навчання в праці та навчання засобами праці посідали центральне місце в педагогічній думці цього періоду [10; 13; 9, с. 195].

Третій період (1919-1934) – трансформація ідей наступності трудового виховання дітей дошкільного та молодшого шкільного віку попередніх періодів в радянській системі освіти. Маємо зазначити, що перетин років попереднього і цього періоду не є випадковим, він історично обґрунтований. У ці роки (1919-1921) на території Центральної, Південної та Східної України, що складають географічні межі дослідження, одночасно розвивалися дві системи державного управління освітою: освіта Української Народної Республіки (міста Київ, Кам'янець-Подільський, Тарнав) та освіта Української Соціалістичної Радянської Республіки (м. Харків).

Зауважимо, що в радянську добу рішення керівних партійно-державних органів, сформульовані у відповідних документах, мали декларативно-наказовий характер, а педагогічна думка лише виконувала політико-ідеологічне замовлення. Згадувана вже постановою ЦК ВКП(б) від 23.04.1934 р. «Про школу і завдання дошкільного виховання» привела до кардинальних змін у змісті й методах дошкільної та початкової освіти. Трудове виховання перестало розглядатись як засіб формування особистості, а стало засобом технологічної підготовки. Саме цим і зумовлений вибір верхньої межі третього періоду – 1934 р., як загальною і верхньою хронологічною межою дослідження. У цьому періоді виокремлюємо три етапи. Перший (1919-1921) пристосування ідей попередніх періодів щодо наступності трудового виховання дітей в умовах розбудови єдиної трудової школи в Україні – адаптація ідей трудового виховання дітей дошкільного та молодшого шкільного віку

попередніх періодів шляхом наповнення їх радянською ідеологією, але зі збереженням змісту. Другий (1921-1928) розвиток ідей наступності в принципах, меті, змісті й методах трудового виховання дітей на засадах педології в умовах становлення системи соціального виховання в УСРР – обґрунтування ідей соціального виховання дітей від 4 до 15 років як єдиного неперервного процесу; трудове виховання дітей дошкільного та молодшого шкільного віку як способу пізнання навколишнього та усвідомлення ролі суспільства; мета трудового виховання – підготовка майбутнього працівника, що зможе працювати на благо комуністичного суспільства. Третій (1928-1934) нормативно-методологічне регулювання ідей наступності трудового виховання дітей в умовах розбудови радянської системи освіти – визнання політехнічного виховання як основи освітнього процесу в дитячих садках і школах; намагання підлаштувати роботу дитячих садків до практики роботи початкової школи; пошук шляхів уніфікації систем освіти УСРР та РСФРР; мета освіти – підготувати майбутнього борця за всесвітню революцію та побудову всесвітнього комунізму; класові засади трудового виховання.

Означений вище період характеризується перш за все трансформацією ідей наступності у нормативно-правовому забезпеченні. Наступність визначається як принцип, метод і зміст у системі навчання та виховання дітей у дошкільних установах і початковій школі [16, арк. 45 зв., 46 зв.].

**Висновки і пропозиції.** Підсумовуючи вищезазначене, можемо стверджувати, що наступність у вихованні дітей дошкільного та молодшого шкільного віку в історико-педагогічному контексті кінця XIX – початку XX ст. пройшла певні періоди та етапи свого розвитку. З кінця XIX до 30-х років XX ст. наступність розглядалась як: підготовленість дитини до навчання в школі; реформування початкової школи на ідеях дошкільного виховання; організаційні форми, принципи, методи роботи освітніх установ; єдиний зміст навчання і виховання дитини.

Таким чином, вивчивши сучасні підходи до періодизації історико-педагогічних явищ та проаналізувавши джерельну базу, маємо змогу розглядати три періоди в розвитку ідей наступності в трудовому вихованні дітей дошкільного та молодшого шкільного віку у вітчизняній педагогічній думці (кінець XIX – 30-ті роки XX ст.).

Виокремлення означених періодів із етапами в них зумовлює характеристику особливостей розвитку й реалізації ідей наступності трудового виховання дітей дошкільного та молодшого шкільного віку в означених хронологічних межах у контексті парадигм детермінованих соціально-економічними змінами й вимогами щодо трудового виховання дітей.

## Список літератури:

1. Вержбицький А. Програма шкільних рукометів. Частина теоретична: замітки сільського вчителя / А. Вержбицький. – Одеса: [б. в.], 1910. – 14 с.
2. Гупан Н.М. Історіографія розвитку історико-педагогічної науки в Україні / Н.М. Гупан; Київ. ін-т внутрішніх справ при Національній академії внутрішніх справ України. – К.: [б. в.], 2000. – 221 с.
3. Дічек Н. Методологічні аспекти модернізації вітчизняних історико-педагогічних досліджень / Н. Дічек // Педагогіка і психологія, 2014. – № 2(83). – С. 67-75.
4. Іванюк Г. Історико-педагогічні студії розвитку сільської школи в Україні: соціокультурний аспект / Г. Іванюк // Гірська школа Українських Карпат, 2015. – № 12. – С. 81-85.

5. Калакура Я. Українська історіографія: лекції / Я. Калакура. – К.: Генеза, 2004. – 496 с.
6. Лубенец Н. Дошкольное воспитание и народная школа / Н. Лубенец // Русская школа, 1913. – № 12. – С. 21-43.
7. Лубенец Т.Г. Педагогические беседы / Тимофей Лубенец. – Изд. 2-е, доп. и перераб. – С.-Петербург, Изд-во В.П. Луковникова, 1913. – 578 с.
8. Русова С. Ідейні підвалини школи / С. Русова // Світло, 1913. – Кн. 5. – С. 33-39.
9. Русова С. У дитячому садку / Софія Русова // Вибр. пед. твори. – К.: Освіта, 1996. – С. 185-202.
10. Сірополко С. Завдання нової школи / Степан Сірополко; Видав. відділ Поділ. губ. нар. управи. – Нова-Ушиця на Поділлі: друк. І. Полячка, 1919. – 20 с.
11. Сухомлинська О.В. Історико-педагогічний процес: нові підходи до загальних проблем / О.В. Сухомлинська. – К.: А.П.Н., 2003. – 68 с.
12. Фармаковский В.И. Методика ручного труда / В.И. Фармаковский. – Одесса, 1889. – 94 с.
13. Чепіга Я. До трудової вільної школи / Яків Чепіга // Вільна українська школа, 1918-1919. – № 8-9. – С. 81-85.
14. ЦДІАК (Центральний державний історичний архів України, м. Київ). Ф. 707. Оп. 227. Спр. 64. 57 арк.
15. ЦДІАК. Ф. 707. Оп. 262. Спр. 3. 8 арк.
16. ЦДАВОУ (Центральний державний архів вищих органів влади та управління України). Ф. 166. Оп. 1. Спр. 199. 84 арк.
17. ЦДАВОУ. Ф. 2581. Оп. 1. Спр. 157. 52 арк.

**Антипин Е.Б.**

Киевский университет имени Бориса Гринченко

### **ПЕРИОДИЗАЦИЯ ИДЕЙ ПРО ПРЕЕМСТВЕННОСТЬ ТРУДОВОГО ВОСПИТАНИЯ ДЕТЕЙ В ПЕДАГОГИЧЕСКОЙ МЫСЛИ УКРАИНЫ (КОНЕЦ XIX – 30-е ГОДА XX СТОЛЕТИЯ)**

#### **Аннотация**

Исследованы факторы развития идей преемственности трудового воспитания детей конца XIX – первой трети XX столетия. Опираясь на парадигмальный, социокультурный и проблемный подходы определены периоды и этапы развития представленного феномена в отечественной педагогической мысли. Представлена характеристика развития идей преемственности трудового воспитания на каждом из этапов. Определен вклад отечественных педагогов в формирование идей преемственности трудового воспитания детей. Освещена обусловленность представленных идей изменениями социального запроса и нормативного обеспечения образования.

**Ключевые слова:** преемственность, трудовое воспитание, идеи трудового воспитания, дети дошкольного и младшего школьного возраста, дошкольное воспитание, начальная школа.

**Antypin E.B.**

Borys Grinchenko Kyiv University

### **PERIODIZATION OF IDEAS OF CONTINUITY CHILDREN'S LABOR EDUCATION IN PEDAGOGICAL THOUGHT OF UKRAINE (LATE XIX – 30-th OF XX CENTURY)**

#### **Summary**

The factors of development of ideas about continuity children's labor education in late XIX – first third of XX century were investigated. The periods and stages of definite pedagogical phenomena in Ukrainian pedagogical thought were defined for paradigm, social and cultural, problem approaches. The characteristic of development of ideas about continuity children's labor education at each stage is presented. The contribution of Ukrainian teachers in the formation of ideas about continuity children's labor education is found out. The condition of the ideas presented by changes in the public inquiry and the normative provision of education is highlighted.

**Keywords:** continuity, labor education, labor education ideas, pre-school and elementary school aged children, pre-school education, elementary school.

УДК 378.147

## ТЕОРЕТИЧНІ ОСНОВИ ПРОФЕСІЙНОЇ МОТИВАЦІЇ МАЙБУТНІХ УЧИТЕЛІВ ПРИРОДНИЧИХ ДИСЦИПЛІН

Арестенко В.В.

Мелітопольський державний педагогічний університет  
імені Богдана Хмельницького

Романишина Л.М.

Хмельницька гуманітарно-педагогічна академія

У статті подано обґрунтування теоретичних основ мотивації майбутніх учителів природничих дисциплін до професійної діяльності. З цією метою подано визначення і характеристика, яку розглядають науковці для основних понять: мотивація, мотиви, професійна мотивація, дидактичні та специфічні принципи. Використання цих понять спрямоване на обґрунтування професійної мотивації майбутніх учителів природничих дисциплін.

**Ключові слова:** майбутні вчителі природничих дисциплін, мотиви та їх види, мотивація, професійна мотивація, специфічні принципи формування мотивації, професійна компетентність.

**Постановка проблеми.** Нині науковці в своїх дослідженнях все більше уваги звертають на професійну підготовку майбутніх учителів. Це пов'язане з низкою причин, серед яких виділяють: значення шкільної підготовки з різних дисциплін, як основу майбутньої професійної діяльності фахівців різного профілю; підвищені вимоги до професійної компетентності фахівців на ринку праці; вплив педагогічних технологій на професійну компетентність. Особлива увага приділяється проблемі мотивації, оскільки мотив і мета є об'єднанням, від якого залежить кінцевий результат. Під професійною компетентністю розуміють наявність знань, умінь, навичок і практичного досвіду фахівця. Оскільки практичний досвід набувається у процесі професійної діяльності, то під час навчання закладаються основи професійної компетентності, тобто знання, вміння і навички є фундаментом для подальшого формування професійної компетентності [11]. Мотивація є фундаментом для формування мотивації та психолого-педагогічною складовою проблеми.

Тому **метою статті** було обрано розгляд і дослідження теоретичних основ формування професійної мотивації майбутніх учителів природничих дисциплін. Окрім того, та ж проблема характеризує підготовку фахівців інших спеціальностей, тому вона є актуальною.

**Основні наукові праці з досліджуваної проблеми.** З огляду на важливість і дієвість мотивації в ефективності фахової підготовки, багато досліджень присвячені цій проблемі. Певні аспекти цієї наукової проблеми вирішували багато зарубіжних та вітчизняних дослідників (Н. Бордовська, Р. Гуревич, В. Ковальов, С. Король, О. Леонтєв, Ю.Машбиць, Л.Оршанський, К. Платонов, Л. Подимова, А. Реан та ін.). Об'єднуючи їх висловлювання стосовно мотивації, ми схилиємося до визначення А. Реана, що мотив – це внутрішнє спонукування особистості до того або іншого виду активності, яке викликане задоволенням певної потреби, а мотивація – сукупність стійких мотивів, що мають певну ієрархію й виражають спрямованість особистості [9]. Зважаючи на важливість мотивації у процесі підготовки фахівця різного профілю, ми також розглянемо цю про-

блему в ракурсі підготовки майбутніх учителів природничих дисциплін.

**Основний зміст статті.** Розгляд поняття «професійна мотивація» ми розпочинаємо з «понять мотиви і мотивація». У психолого-педагогічній літературі, виходячи з функцій мотивів, їх поділяються на внутрішні та зовнішні. У кожному конкретному випадку, вплив мотивів буває різним і різноплановим.

Нами визначався взаємозв'язок між мотивами і педагогічними умовами. Наші пошуки пояснюються тим, що на формування мотивації через мотиви повинні впливати фактори. Розглянувши деякі з них, ми дійшли висновку, що такими факторами мають бути педагогічні умови. Підтвердження своїх міркувань ми знайшли в працях В. Жернова, який поділяє педагогічні умови на зовнішні та внутрішні. Оскільки і мотиви і педагогічні умови мають однакові зовнішні і внутрішні види, а вони будуть рівнозначними, адже стосуються навчального процесу. Зовнішні педагогічні умови залежать від соціально-економічної, політичної, освітньої та інших функцій зовнішнього середовища, на які впливають різні фактори. Внутрішні педагогічні умови – це завдання педагогічного процесу, що являють собою сукупність педагогічних заходів, які ефективно забезпечують вирішення цих завдань [3].

Науковці наводять приклади внутрішніх і зовнішніх мотивів. Так, Н. Басова до внутрішніх мотивів відносить процесуальні, результативні і саморозвивальні. Зовнішні мотиви поділяють на суспільні та особистісні. Ці мотиви мають суттєвий вплив на формування мотивації, тому що поєднують саме ті фактори, які для людини найбільш вразливі [1].

Мотивація – єдина система мотивів у структурі потреб, цілей, інтересів, мотивами діяльності можуть виступати реальні предмети, або ідеї, почуття й переживання, у чому втілюється потреба особистості [12].

Проблема готовності майбутніх фахівців до професійної діяльності багато в чому залежить від рівня сформованості їх мотиваційної сфери, що в свою чергу залежить від її спрямованості на практичну підготовку, в нашому випадку, майбутніх учителів природничих дисциплін. Для



кожного майбутнього вчителя суттєве значення має особистісна мотивація, яка забезпечує впевненість у своїх знаннях, педагогічних здібностях і педагогічній спроможності. Для підтримання внутрішньої мотивації студентів вчені все частіше пов'язують її з професійною ідентичністю педагога. Комплекс «внутрішня мотивація і професійна ідентичність» забезпечують якість професійної компетентності [11]. На важливості постійного вдосконалення мотиваційно-ціннісної сфери для підвищення ефективності навчально-професійної діяльності майбутніх фахівців наголошують І. Бех, Г. Костюк, С. Максименко, С. Рубінштейн [5] та ін.

У своїх дослідженнях ми враховували подання А. Маслоу, який розробив позитивну теорію мотивації, яка базується на основних базових потребах:

- фізіологічні: голод, спрага тощо;
- потреба безпеки;
- потреба приналежності і любові;
- потреба у визнанні;
- потреба в самоактуалізації.

Якщо проаналізувати ці потреби, то спостерігається певна закономірність, яка може бути визначена як взаємозв'язок між цими потребами [6].

На основі всіх запропонованих понять нас цікавить і становить певний інтерес професійна мотивація, яка визначається професійними мотивами. В. Ковалев розподіляє професійні мотиви за джерелом виникнення на соціальні, колективістські, процесуальні і стимулюючі. При цьому поведінка і діяльність регулюються не одним, а цілою сукупністю мотивів [4].

Тобто, професійна мотивація виступає як внутрішній рушійний чинник розвитку професіоналізму особи, оскільки лише на основі формування її високого рівня можлива продуктивна професійна діяльність [8].

У працях Т. Рідель, ми знаходимо вираз, із яким ми погоджуємося, що «професійна мотивація» є ширшим, ніж поняття «професійні мотиви», виходячи із загального розуміння терміну «мотивація» [10].

Аналогічні думки висловлюють В. Мижерикова, М. Єрмоленко, що професійна мотивація залежить від безлічі чинників: заробітної плати, «людських відносин», можливості для самореалізації, конкретних умов праці [7].

Професійна мотивація характеризується низкою принципів, як загальних так і специфічних: екологічності; технологічності; ресурсності або

комфортності роботи, конгруентності, результативності, оперативності і мобільності [2].

Ми згадували вище, що мотивація тісно пов'язана з педагогічними умовами. Для підсилення професійної мотивації майбутніх учителів природничих дисциплін використовують такі педагогічні умови: підсилення прагнень студентів і забезпечення можливостей для ствердження себе в професійній діяльності; індивідуалізація навчального процесу для прояву особистісних якостей майбутнього вчителя; забезпечення формування педагогічної майстерності засобами інформаційно-комунікаційних технологій.

Наші дослідження показали, що навіть ці умови сприяють підвищенню професійної мотивації, що забезпечує якісно вищий рівень професійних знань. Це також сприяє виробленню у майбутніх учителів потреб і вмінь самостійно працювати з різними джерелами інформації, експонатами, хімічними реактивами, колекціями з біології і хімії, оволодівати інформаційними технологіями і творчо застосовувати знання на практиці; забезпечення умов для самопізнання, самовиховання, самовдосконалення; підтримання допитливості й «пізнавального» психологічного клімату в академічній групі [2]. Важливе значення в цьому процесі ми надаємо: сформованості мотивації професійного успіху; наявності спеціальних педагогічних здібностей, практичного досвіду в обраній сфері діяльності; узгодження інтересів, здібностей і нахилів з вимогами професії; відповідний стан здоров'я, відсутність протипоказань щодо фаху [2].

Важливе місце в формуванні професійної мотивації ми надаємо створенню інформаційного середовища, зокрема засобами системи Moodle. Ця система дозволяє більш оперативно включитися в навчальний процес як викладачу так і студенту, не зменшуючи самостійність студентів, що сприяє підвищенню якості самостійної роботи. При цьому викладач має більшу можливість для забезпечення процесу навчально-методичним комплексом [11]. Тобто, проявляється роль ще одного принципу дидактики – наочність.

Наші дослідження показали, що для підвищення ефективності формування професійної мотивації потрібно розробляти методіку відповідного процесу. Ці завдання ми поставили перед собою на наступному етапі дослідження.

**Висновки.** Таким чином, ми дійшли висновку, що професійна мотивація є рушійною силою для підвищення якості навчального процесу і формування професійної компетентності майбутніх учителів природничих дисциплін.

## Список літератури:

1. Басова Н. В. Педагогика и психология / Н. В. Басова. – Ростов-н/Д.: Феникс, 2000. – 416 с.
2. Єрохін С. А. Концепція професійної мотивації студентів як фактору конкурентності на ринку праці / С. А. Єрохін, Ю. В. Нікітін, І. В. Нікітіна // Науковий юридичний журнал. – Хмельницький: Видавництво Національної академії Державної прикордонної служби України імені Б. Хмельницького, 2011. – № 1(1). – Частина II. – С. 20-27.
3. Жернов В. И. Теоретико-методологические основы формирования профессионально-педагогической направленности личности студента педагогического вуза: [Монография] / В. И. Жернов. – Магнитогорск: Магнитогорский гос. пед. ин-тут. 1999. – 116 с.
4. Ковалев В. И. Мотивы поведения и деятельности / В. И. Ковалев. – М.: Наука, 1988.
5. Максименко С. Д. Проблема психічного розвитку особистості і вдосконалення навчального процесу / С. Д. Максименко, І. Д. Бех // Радянська школа. – 1979. – № 8(599). – С. 20-25, 121, 122, 202.
6. Маслоу А. Мотивация и личность / А. Маслоу; [пер с англ.]. – 3-е изд. – СПб.: Питер, 2008. – 352 с.

7. Мижериков В. А. Введение в педагогическую деятельность: [учебное пособие для студентов педагогических учебных заведений] / В. А. Мижериков, М. Н. Ермоленко. – М.: Педагогическое общество России, 2002. – 268 с.
8. Нікітіна І. В. Формування професійної мотивації студента як детермінанти його творчого розвитку і працевлаштування / І. В. Нікітіна, В. В. Мартич // Вісник Національного технічного університету України «Київський політехнічний інститут». Серія: Філософія. Психологія. Педагогіка. – 2010. – № 1(28). – С. 206-211.
9. Реан А. А. Психология адаптации личности / А. А. Реан, А. Р. Кудашев, А. А. Баранов. – СПб.: Прайм-ЕВРОЗНАК, 2008. – 479 с.
10. Рідель Т. М. Професійна мотивація та її роль у формуванні мотивації до вивчення іноземної мови в аграрному ВНЗ / Рідель Т. М. // Науковий журнал Сумського державного педагогічного університету ім. А. С. Макаренка. Педагогічні науки: теорія, історія, інноваційні технології. – Суми, 2010 – № 4(6). – С. 359-366.
11. Романишина О. Я. Професійна ідентичність майбутніх учителів нематематичних спеціальностей: теорія і практика: монографія / Оксана Ярославівна Романишина. – Тернопіль: «Вектор», 2015. – 352 с.
12. Сінкевич С. В. Формування ціннісного ставлення курсантів вищих військових закладів освіти до вивчення іноземної мови: дис. ... канд. пед. наук: 20.02.02 / С. В. Сінкевич. – Хмельницький, 2002. – 186 с.

**Арестенко В.В.**

Мелитопольский государственный педагогический университет  
имени Богдана Хмельницкого

**Романишина Л.М.**

Хмельницкая гуманитарно-педагогическая академия

## ТЕОРЕТИЧЕСКИЕ ОСНОВЫ ПРОФЕССИОНАЛЬНОЙ МОТИВАЦИИ БУДУЩИХ УЧИТЕЛЕЙ ЕСТЕСТВЕННЫХ ДИСЦИПЛИН

**Аннотация**

В статье представлены обоснования теоретических основ мотивации будущих учителей естественных дисциплин к профессиональной деятельности. С этой целью даны определения и характеристика, которую рассматривают ученые для основных понятий: мотивация, мотивы, профессиональная мотивация, дидактические и специфические принципы. Использование этих понятий направлено на обоснование профессиональной мотивации будущих учителей естественных дисциплин.

**Ключевые слова:** будущие учителя естественных дисциплин, мотивы и их виды, мотивация, профессиональная мотивация, специфические принципы формирования мотивации, профессиональная компетентность.

**Arstenko V.V.**

Melitopol State Pedagogical University named after B. Khmelnytsky

**Romanyshyna L.M.**

Khmelnytsky Humanitarian Pedagogical Academy

## THEORETICAL BASES OF FUTURE NATURAL SCIENCES TEACHERS' PROFESSIONAL MOTIVATION

**Summary**

The article describes the theoretical foundations of future natural sciences teachers' motivation to professional activity. For this purpose, the definitions and characteristics that is considered for the main concepts are given: motivation, motives, professional motivation, didactic and specific principles. The use of these concepts is aimed at substantiating the professional motivation of future natural sciences teachers.

**Keywords:** future natural sciences teachers, motives and their types, motivation, professional motivation, specific principles of motivation formation, professional competence.

УДК 355.233.1:355.457(477)

## ОБГРУНТУВАННЯ КОМПОНЕНТІВ МЕТОДИЧНОЇ СИСТЕМИ ФОРМУВАННЯ ПРОФЕСІЙНОЇ КОМПЕТЕНТНОСТІ МАЙБУТНІХ ОФІЦЕРІВ-ПРИКОРДОННИКІВ У ПРОЦЕСІ НАВЧАННЯ ВІЙСЬКОВО-СПЕЦІАЛЬНИХ ДИСЦИПЛІН

Білявець С.Я.

Національна академія Державної прикордонної служби України  
імені Богдана Хмельницького

У статті представлено обґрунтування компонентів методичної системи формування професійної компетентності майбутніх офіцерів-прикордонників у процесі навчання військово-спеціальних дисциплін. Для формування цієї компетентності автор пропонує вивести з рівноваги замкнуту систему освітнього процесу ВВНЗ прикордонного відомства шляхом впливу на всі її підсистеми. Автор звертає увагу на три важливих компоненти методичної системи формування професійної компетентності майбутніх офіцерів-прикордонників у процесі навчання військово-спеціальних дисциплін, зокрема підсистему мети і завдань, підсистему результатів, а також підсистему діяльності науково-педагогічного складу ВВНЗ. Зазначається, що важливе значення має проектування мети і завдань підготовки офіцерів ДПСУ з урахуванням таксономії цілей, ієрархії посадових обов'язків і функцій, завдань професійної діяльності, а також поетапного їх вирішення на кожному курсі навчання. У підсистемі результатів формування професійної компетентності майбутніх офіцерів-прикордонників автор пропонує забезпечити взаємну відповідальність суб'єктів освітнього процесу за кінцеві результати навчання курсантів. У підсистемі діяльності науково-педагогічного складу ВВНЗ зміни відбудуться, якщо враховувати індивідуальну своєрідність розвитку особистості курсантів у поєднанні з вимогами державного стандарту вищої освіти.

**Ключові слова:** офіцер-прикордонник, професійна компетентність, методична система, підсистема мети і завдань, підсистема результатів формування професійної компетентності, курсанти, підсистема діяльності науково-педагогічного складу.

**Постановка проблеми у загальному вигляді.** Нормативно-правові документи, що регламентують професійну підготовку в Державній прикордонній службі України (ДПСУ), вимагають від офіцерів бути здатними до інноваційної діяльності, самостійності та нестандартності при прийнятті рішень, володіти широкою професійною компетентністю. Вони повинні бути готовими: здійснювати організацію охорони державного кордону на ділянці відповідальності та управління діями прикордонних підрозділів при проведенні спеціальних заходів щодо затримання правопорушників; аналізувати кримінологічну характеристику злочинності та виявляти причини й умови, які спричинили скоєння злочинів, розробляти та реалізовувати різноманітні заходи їх попередження; вміти працювати з людьми, виховувати підлеглих і виконувати інші завдання, які потребують творчого підходу. Крім того, практична діяльність офіцерського складу ДПСУ характеризується постійним безпосереднім контактом із потенційними порушниками державного кордону, високою самостійністю й автономністю підрозділів, необхідністю тісної співпраці та взаємодії з місцевим населенням. Доволі часто виникають нестандартні ситуації, що вимагають від офіцера – єдиного представника держави на кордоні – прийняття оперативних рішень і дій у непередбачених ситуаціях, умовах просторової та часової обмеженості. Отже, офіцер-прикордонник повинен бути професіоналом у різних видах діяльності, володіти динамічною комбінацією знань, умінь і практичних навичок, способами мислення, професійними, світоглядними і громадянськими якостями, морально-етичними цінностями, а також бути здатним успішно здійснювати професійну діяльність.

**Аналіз останніх досліджень і публікацій, у яких започатковано вирішення зазначеної**

**проблеми та на які опирається автор.** Проблема формування професійної компетентності майбутніх офіцерів-прикордонників є предметом досліджень багатьох науковців, у яких розкрито різноманітні аспекти розвитку професійно важливих якостей особистості офіцера, теорію і методику організації освітнього процесу у вищому військовому навчальному закладі та особливості професійної підготовки курсантів. У працях В. Веретільника [1], О. Діденка [2; 3], О. Торічного [4], О. Пшеничної [5] та ін. розкрито окремі підходи щодо підвищення ефективності професійної підготовки офіцерів. Однак комплексного дослідження з питань розроблення, обґрунтування та удосконалення методичної системи формування професійної компетентності майбутніх офіцерів-прикордонників у процесі навчання загальновійськових та військово-спеціальних дисциплін на основі системного та компетентісного підходів на сьогодні немає:

**Метою статті** є обґрунтування і характеристика компонентів методичної системи формування професійної компетентності майбутніх офіцерів-прикордонників у процесі навчання військово-спеціальних дисциплін.

**Виклад основного матеріалу статті.** За результатами експертного опитування, а також з урахуванням даних аналізу науково-теоретичних основ навчання майбутніх офіцерів-прикордонників військово-спеціальних дисциплін, особливостей професійної діяльності та професійно-особистісних вимог, що викладені у нормативно-правових документах ДПС України, а також результатів аналізу традиційної системи навчання майбутніх офіцерів-прикордонників військово-спеціальних дисциплін з позиції системного підходу з'ясовано, що ефективність методичної системи формування професійної компетентності майбутніх офіцерів-прикордон-

ників у процесі навчання військово-спеціальних дисциплін обумовлена дієвістю кожного її елемента. Суттєво покращити якість формування професійної компетентності майбутніх офіцерів-прикордонників і вивести з рівноваги замкнуту та інертну систему освітнього процесу ВНЗ ДПСУ можна лише шляхом покращення кількісних і якісних параметрів усіх підсистем методичної системи [6]. Для цього необхідно впровадити педагогічні умови, які б активізували функціонування усіх підсистем методичної системи формування професійної компетентності майбутніх офіцерів-прикордонників у процесі навчання військово-спеціальних дисциплін.

Насамперед слід зазначити, що важливе значення має цільовий компонент. Він є основоположним вектором формування професійної компетентності майбутніх офіцерів-прикордонників у процесі навчання військово-спеціальних дисциплін. Точність цілей необхідна для розробки змісту, методів, засобів і форм навчання, а також для контролю результатів, які повинні відповідати вимогам нормативних документів. На основі цілей навчання далі розробляється зміст навчальної дисципліни і технології їх освоєння.

Для формування професійної компетентності майбутніх офіцерів-прикордонників у процесі навчання військово-спеціальних дисциплін важливе значення має урахування основних вимог до постановки цілей у навчанні. Серед найважливіших О. Коваленко називає такі:

- відповідність фахівця основним вимогам, викладеним в освітніх документах;
- чітке відображення предмета навчальної діяльності або змісту навчального матеріалу;
- відображення елементів навчальної діяльності курсантів, необхідних для досягнення мети;
- відображення елементів процесу досягнення мети при формуванні досвіду особистості та її професійно значущих якостей;
- визначення способу «інструменту» для однозначного діагностичного виявлення якостей особистості в процесі об'єктивного контролю;
- наявність шкали оцінки якості [7, с. 136-137].

Окрім цього, для належного формування професійної компетентності майбутніх офіцерів-прикордонників у процесі навчання військово-спеціальних дисциплін необхідне проектування мети і завдань підготовки офіцерів ДПСУ з урахуванням таксономії цілей Б. Блума. Таксономія означає таку класифікацію і систематизацію об'єктів, яка побудована на основі їхнього природного взаємозв'язку і використовується для опису категорій, розташованих у певній послідовності, за зростаючою складністю (ієрархією). Мету Б. Блум трактує як точне формулювання шляхів і способів, під впливом яких у процесі навчання можна змінити мислення (когнітивну сферу), почуття (ефектну сферу) і дії (психомоторну сферу) [8, с. 26]. Зокрема, когнітивну сферу дослідник пропонує описувати з використанням дієслівних категорій на кшталт «впізнавати, розуміти, застосовувати, аналізувати, синтезувати» та ін. По суті, це система виділення навчальних цілей відповідно до процесу засвоєння навчального матеріалу. Афективна сфера (емоційно-ціннісна) включає такі цілі, як формування інтересів і схильностей, переживання тих чи інших почуттів, формування

ставлення, його усвідомлення і прояв у діяльності. Йдеться про свідоме ставлення курсанта до навчання, прояв стійкого бажання навчатися, побудова сласних планів, відстоювання своєї точки зору, самостійність та ініціативність. У свою чергу психомоторна сфера виявляється у таких поняттях, як імітація, маніпуляція, точність, поділ на рухи та природність.

Загалом застосування таксономії Б. Блума визначає необхідність урахування при визначенні цілей навчання специфіки професійної діяльності офіцера-прикордонника, ієрархії посадових обов'язків і функцій, професійних завдань (задач), що їх виконуватимуть офіцери-прикордонники у майбутній професійній діяльності, а також особливостей поетапного їх вирішення на кожному курсі навчання.

У всіх цих випадках якнайкращим чином відповідає вимогам щодо визначення цілей навчання діяльнісний підхід. О. Коваленко щодо цього зазначає, що найбільш поширеним уявленням про цілі в навчанні є їх визначення через категорії «знати» і «вміти» [9, с. 133]. За діяльнісного підходу спосіб постановки цілей у навчанні полягає в тому, що цілі навчання формуються через результати навчання, виражені в діях курсантів. За такої постановки мети знання визначає зміст навчального матеріалу, а вміння в загальному вигляді характеризує дії, які повинен виконувати курсант у результаті освоєння цього матеріалу. Фактично мета навчання дисципліни або тактична мета навчання являє собою опис видів діяльності, які формуються в процесі вивчення, перелік професійних умінь, необхідних офіцерові-прикордоннику для вирішення його професійних завдань, а також усіх тих особистісних характеристик, які слід сформувати в процесі засвоєння відповідної військово-спеціальної дисципліни.

За діяльнісного підходу до цілей навчання слід відносити насамперед практичні та дослідницькі вміння, так як уміння є насамперед здатністю здійснювати діяльність щодо вирішення завдань. При цьому знання становлять науковий зміст навчання. Спочатку слід визначити цілі – вміння, потім відбирати знання, необхідні для умінь. Це знання про ті об'єкти і процеси, що пов'язані з охороною державного кордону, з якими матиме справу офіцер-прикордонник. До цих знань додаються знання про саму діяльність – про методи і прийоми вирішення оперативно-службових завдань з охорони кордону. Знання підпорядковуються умінням (як засіб служать цілям) і є основою умінь. У процесі навчання спочатку даються знання, а потім на їх основі формуються вміння. Знання необхідні, але недостатні. Вміння охоплюють знання плюс певний ступінь тренування в оперуванні знаннями. Основний критерій досягнення цілей навчання – вирішення курсантами завдань, додатковий – актуалізація знань, перш за все загальної структури змісту навчальної дисципліни, а також усвідомлення і обґрунтування шляхів вирішення завдань.

Таким чином, саме вміння та інші особистісні характеристики визначають стратегічну мету навчання. Замість традиційної схеми «передати знання і сформувати вміння і навички» важливо поставити нове завдання: сформувати такі види діяльності, які вже визначально містять задану

систему знань і забезпечують їх застосування в заздалегідь заданих процесах. Іншими словами, цілі слід подавати через дії, які необхідно сформулювати в процесі навчання. Можна стверджувати, що цілі навчання охоплюють формування особистісного досвіду, представленого у формі переліку професійних завдань, які повинен вміти виконувати офіцер-прикордонник у сфері охорони та захисту державного кордону.

У підсистемі результатів формування професійної компетентності майбутніх офіцерів-прикордонників важливо враховувати, що авторитарна модель освіти другої половини ХХ ст. обмежувалася вихованням зовнішньої дисциплінарної відповідальності: індивід повинен був виконати обов'язок перед суспільством. Як зазначає З. Барабанова, в авторитарній парадигмі взаємодію трактували як педагогічний вплив педагога на учня, як обумовленість і породження поведінки учня активними діями дорослого [10, с. 40]. Якщо традиційна педагогіка була побудована на принципі активного (найчастіше командного) і одностороннього педагогічного впливу, то сьогодні час вимагає орієнтуватися на принцип спільної ціннісної діяльності, що передбачає створення більш коректних педагогічних ситуацій розвитку. Предметом педагогічної діяльності є інша людина, що володіє власною активністю. Курсант сьогодні є суб'єктом освітніх змін, співучасником педагогічного процесу, творчою особистістю, а не тільки об'єктом зовнішніх впливів.

У цьому контексті для формування професійної компетентності майбутніх офіцерів-прикордонників важливе значення має розвиток індивідуальної відповідальності не зі страху наслідків, а через бажання і готовність не допустити негативних наслідків. Усвідомлюючи відповідальність за прийняті на себе зобов'язання, курсант прагнути знайти оптимальний шлях засвоєння військово-спеціальних дисциплін. Така внутрішня форма відповідальності за результати навчальної діяльності пов'язана з почуттям обов'язку, саморегуляцією власних дій, професійною спрямованістю курсанта, його активною життєвою позицією, здоровим способом життя, здатністю та готовністю до самореалізації та самовдосконалення.

Відповідальність перетворює зовнішній обов'язок у внутрішню потребу, що супроводжується переходом зовнішнього контролю до самоконтролю особистості. Йдеться про те, що системотвірною умовою формування відповідальності, як зазначає Є. Богатська, є орієнтація професійного навчання на внутрішній локус контролю особистості [11, с. 57]. На перше місце виступає не контроль, а самоконтроль. Результат навчання контролює не так викладач, як сам курсант, що контролює ступінь досягнення поставлених цілей з вивчення військово-спеціальних дисциплін.

Курсант стає особистістю, офіцером у результаті засвоєння соціального та військового досвіду. Як особистість він у своєму розвитку повинен пройти шлях від простого виконавця до активного суб'єкта. Його відповідальність передбачає, окрім усього, опору на себе, впевненість у своїх силах, розуміння їх відповідності поставленим навчальним завданням. Таким чином сформована стійка відповідальність за результати своєї діяльності протягом усього життя буде спонука-

ти офіцера-прикордонника до аналізу власного професіоналізму, буде потужним стимулятором для досягнення професійної майстерності.

Для забезпечення взаємної відповідальності суб'єктів освітнього процесу за кінцеві результати навчання офіцерів-прикордонників необхідно навчити прийомів і навичок самоконтролю, залучати їх до різноманітних форм взаємоперевірки, розвивати оціночні здібності [11, с. 57-58]. Вихованню відповідальності та розвитку навичок самоконтролю сприяє саморегульована модульно-рейтингова система навчання, що забезпечує поєднання зовнішнього, взаємодії і самоконтролю залежно від рівня сформованості відповідальності у курсантів.

Дослідниця З. Барабанова для становлення суб'єктної позиції курсантів пропонує розвивати: самостійність – здатність до незалежних дій, рішень, прояву власної ініціативи і у виборі цілей, і у виборі способів їх досягнення; готовність і здатність здійснювати необхідні дії власними силами; активність – прагнення курсанта вийти за власні межі, розширити сферу своєї діяльності та спілкування, діяти за межами вимог, ситуації і рольових приписів;

готовність до вибору як усвідомлення відповідальності за результати і наслідки своєї діяльності та поведінки [10, с. 40].

У цьому випадку процес вибору стимулюватиме самопізнання, відповідальність за досягнутий результат, особисту причетність курсанта до життєвих обставин через визначення своїх цілей і способів їх досягнення.

Для забезпечення у курсантів стійкої відповідальності за результати навчальної діяльності важливо організувати освітній процес так, щоб вони стали співавторами процесу власного навчання, розуміли необхідність постійної активізації та стимулювання діяльності з вивчення військово-спеціальних дисциплін. Слід звертати увагу на актуалізацію і збагачення суб'єктного досвіду курсантів, звертатися до раніше накопичених ними знань і умінь; стимулювати їх до самостійного вибору і використання різних способів виконання навчальних завдань; відпрацьовувати різні версії при пошуку варіантів вирішення пізнавальних завдань (проблем). У свою чергу для розвитку активності курсантів у навчальній діяльності має значення організація спільної діяльності, створення ситуацій вибору та заохочення ініціативи.

Інше значення у такому випадку має роль викладача. Він має бути не просто лектором – носієм інформації, а в першу чергу організатором, фасилітатором, консультантом. Викладач повинен не тільки передати майбутнім офіцерам-прикордонниками військовий досвід [12]. Найважливіше, що він повинен бути партнером, завдання якого – організувати навчальний процес так, щоб курсанти ставали співавторами процесу власного навчання. За таких умов партнерство замінюватиме домінування викладача в аудиторії.

Таким чином, для формування професійної компетентності майбутніх офіцерів-прикордонників важливим є розвиток у курсантів суб'єктної позиції в пізнанні і розумінні себе, формування у них умінь позитивно оцінювати свої здібності, можливості, свідомо обирати перспективи

для подальшого вивчення військово-спеціальних дисциплін, творчо застосовувати знання, розвинути здатність до самоосвіти.

Далі у підсистемі діяльності науково-педагогічного складу ВВНЗ важливе значення має урахування індивідуальної своєрідності розвитку особистості курсантів з вимогами державного стандарту вищої освіти щодо сформованості їх професійної компетентності. Індивідуалізація дозволяє створювати сприятливі умови для обліку і розвитку індивідуальних якостей курсанта, його внутрішнього потенціалу. Індивідуалізація – це організація процесу повідомлення курсантам відповідних спеціальних знань і формування умінь з урахуванням їх індивідуальних особливостей, що створює оптимальні умови для реалізації потенційних можливостей кожного курсанта. За словами В. Галузяка та М. Сметанського, індивідуалізація – це врахування в процесі навчання індивідуальних особливостей суб'єктів навчання у всіх його формах і методах [13, с. 206]. Йдеться про таку організацію навчального процесу, за якої вибір способів, прийомів, темпу навчання враховує індивідуальні відмінності курсантів, рівень розвитку їхніх здібностей до навчання.

На думку дослідників (В. Галузяк, М. Сметанський, М. Фіцула, Д. Чернилевський, В. Якунін та ін.) з урахуванням особливостей розвитку пізнавальної, мотиваційної і предметно-практичної сфер індивідуальності людини, основою індивідуалізації професійної підготовки курсантів має бути принцип варіативності вибору змісту і форм діяльності з вивчення військово-спеціальних дисциплін. Варіативний підхід у навчанні передбачає, як правило, різноманіття, рівневість, диференційованість вправ і завдань, можливість випереджального навчання, наступність форм навчання, а також варіативний вибір індивідуальної освітньої траєкторії.

Відповідно до варіативного підходу важливе значення має, по-перше, визначення в навчальній програмі обов'язкових для всіх курсантів видів і форм роботи, а також варіативних, що передбачають добровільний вибір курсантами навчальних засобів з урахуванням конкретних умов, своїх можливостей і перспектив; по-друге, розроблення практичних завдань і звітних документів з урахуванням різного рівня індивідуальних здібностей, професійних інтересів і перспектив майбутніх офіцерів-прикордонників; по-третє, стимулювання творчої активності та дослідницької діяльності курсантів.

Різний рівень вирішуваних завдань передбачає варіативність обсягу і змісту навчального матеріалу, темпу його освоєння, характеру завдань та ступеня самостійності їх виконання. Для забезпечення варіативності навчання необхідно у рамках навчального процесу розробити індивідуальні додаткові завдання, диференційовану за характером самостійну роботу, завдання різного ступеня складності, індивідуальні графіки виконання навчального плану, навчально-дослідницькі завдання для курсантів. Важливе значення має також належна побудова навчального заняття, підбір дидактичного матеріалу.

Індивідуалізація навчання передбачає колективні, фронтальні, групові форми діяльності. Зокрема, у фронтальній діяльності це досягається

за допомогою варіювання рівнів складності усного викладу викладача (він спочатку спрощує матеріал, а потім ускладнює його); застосування навчальної бесіди, під час якої курсанти спонукають висувати проблеми і демонструвати додаткові, позапрограмні знання; врахування індивідуальних відмінностей у рольовій грі, у дискусії тощо [13, с. 209]. Можливості для індивідуалізації навчання відкриває також групова робота, особливо у малій групі. У такій групі курсант може вільніше висловлювати свої думки, активніше брати участь у розв'язанні навчальних завдань відповідно до своїх інтересів і здібностей.

Індивідуальна самостійна робота здійснюється головним чином за допомогою диференційованих завдань, які враховують особливості курсантів. Як зазначає І. Зайченко, індивідуалізація освітньої траєкторії передбачає різке зростання самостійності курсанта. Дослідник підкреслює, що раніше про освіту взагалі й вищу зокрема, турбувались держава, педагоги, а у сучасних умовах більшу частину запитів на освіту людина формує сама. Сьогодні все більше зростає відповідальність молодого покоління за свій саморозвиток, досягнення певного соціального статусу й матеріального забезпечення [14, с. 141].

Загалом урахування індивідуальної своєрідності розвитку особистості курсантів з вимогами державного стандарту вищої освіти щодо сформованості професійної компетентності дозволить підвищити ефективність формування професійної компетентності майбутніх офіцерів-прикордонників, створити умови для навчання, адекватні індивідуальним особливостям і оптимальні для різнобічного загального розвитку курсантів, формувати і розвивати їх індивідуальність, самостійність і творчий потенціал.

**Висновки і пропозиції.** Отже, формування професійної компетентності майбутніх офіцерів-прикордонників у процесі навчання військово-спеціальних дисциплін методична система передбачає виведення з рівноваги замкнутої системи освітнього процесу ВВНЗ ДПСУ, шляхом впливу на всі її підсистеми. Важливе значення має проектування мети і завдань підготовки офіцерів ДПСУ з урахуванням таксономії цілей, ієрархії посадових обов'язків і функцій, професійних завдань професійної діяльності, а також поетапного їх вирішення на кожному курсі навчання. У підсистемі результатів формування професійної компетентності майбутніх офіцерів-прикордонників необхідно забезпечити взаємну відповідальність суб'єктів освітнього процесу за кінцеві результати навчання офіцерів-прикордонників. У підсистемі діяльності науково-педагогічного складу ВВНЗ необхідно враховувати індивідуальну своєрідність розвитку особистості курсантів з вимогами державного стандарту вищої освіти щодо сформованості професійної компетентності.

**Перспективами подальших наукових розвідок** є визначення заходів педагогічного впливу в підсистемі змісту навчання військово-спеціальних дисциплін, підсистемі корекції змісту навчання військово-спеціальних дисциплін, підсистемі діяльності курсанта, а також підсистемі контролю результатів формування професійної компетентності майбутніх офіцерів-прикордонників у процесі навчання військово-спеціальних дисциплін.

**Список літератури:**

1. Веретільник В. В. Розвиток військово-спеціальної компетентності офіцерів-прикордонників під час навчання у магістратурі: сутність і особливості змісту / В. В. Веретільник, О. В. Діденко // Збірник наукових праць Національної академії Державної прикордонної служби України. Сер.: Педагогічні та психологічні науки. – 2016. – № 2(4). – С. 72-85.
2. Діденко О. В. Обґрунтування педагогічних умов розвитку військово-спеціальної компетентності офіцерів-прикордонників у процесі магістерської підготовки / О. В. Діденко, В. В. Веретільник // Науковий журнал «ScienceRise: Pedagogical Education» – 2017. – № 2(10). – С. 46-50.
3. Діденко О. В. Особливості підготовки майбутніх фахівців авіаційної галузі до професійної комунікації / О. В. Діденко // Вісник Національної академії Державної прикордонної служби України. Серія: Педагогіка. – 2017. – Вип. 4. – Режим доступу: [http://nbuv.gov.ua/UJRN/Vnadped\\_2017\\_4\\_6](http://nbuv.gov.ua/UJRN/Vnadped_2017_4_6).
4. Торічний О. В. Методика організації та результати експериментального дослідження з формування військово-спеціальної компетентності у майбутніх офіцерів-бакалаврів / О. В. Торічний // Вісник Національної академії Державної прикордонної служби України. – 2012. – Вип. 2. – Режим доступу: [http://nbuv.gov.ua/UJRN/Vnadps\\_2012\\_2\\_9](http://nbuv.gov.ua/UJRN/Vnadps_2012_2_9).
5. Пшенична О. О. Особливості моделювання підготовки офіцерів-прикордонників до застосування методів аналізу ризиків на основі розвитку здатності до професійної творчості / О. Пшенична, О. Діденко // Збірник наукових праць Національної академії Державної прикордонної служби України. Серія: Педагогічні науки. – 2017. – № 1. – С. 251-261. – Режим доступу: [http://nbuv.gov.ua/UJRN/znrnadpsrn\\_2017\\_1\\_23](http://nbuv.gov.ua/UJRN/znrnadpsrn_2017_1_23).
6. Білявець С. Я. Характеристика критеріїв, показників та рівнів сформованості професійної компетентності майбутніх офіцерів-прикордонників [Текст] / С. Я. Білявець // Innovative solutions in modern science» (Інноваційні рішення в сучасній науці). – Dubai: publisher TK Meganom, LLC, 2017. – № 6(15). – С. 25-39.
7. Коваленко Е. Э. Методика профессионального обучения / Э. Е. Коваленко: учебник для инженеров-педагогов, преподавателей спецдисциплин системы профессионально-технического и высшего образования. – Х.: ЧП «Штрих», 2003. – 480 с.
8. Bloom B. S. Taxonomy of Educational Objectives: The Classification of Educational Goals. Handbook 1: Cognitive Domain. – New York: David McKey Co. 1956. – 207 p.
9. Коваленко Е. Э. Методика профессионального обучения / Э. Е. Коваленко: учебник для инженеров-педагогов, преподавателей спецдисциплин системы профессионально-технического и высшего образования. – Х.: ЧП «Штрих», 2003. – 480 с.
10. Барабанова З. П. Организация образовательного взаимодействия между педагогом и учащимися / З. П. Барабанова // Современные наукоемкие технологии. – 2008. – № 1. – С. 40-42.
11. Богатская Е. Ю. Воспитание ответственности субъектов вузовского образования как условие повышения его качества / Е. Ю. Богатская // Фундаментальные исследования. – 2005. – № 7. – С. 57-58.
12. Технології професійного розвитку педагогів [Електронний ресурс]. – Режим доступу: [http://umo.edu.ua/images/content/institutes/cipo/kafedra\\_fod/elektr\\_zbirn/R1/R1.htm](http://umo.edu.ua/images/content/institutes/cipo/kafedra_fod/elektr_zbirn/R1/R1.htm).
13. Галуз'як В. М. Педагогіка: навч. посіб. / В. М. Галуз'як, М. І. Сметанський, В. І. Шахов. – 5-те вид., випр. і доповн. – Вінниця: Держ. картогр. ф-ка, 2012. – 400 с.
14. Зайченко І. В. Педагогіка і методика викладання у вищій школі: [навчальний посібник для студентів вищих навчальних закладів спеціальності 8.05180101 «Технологія деревообробки»] / І. В. Зайченко. – К.: ЦП «КОМПРИНТ», 2014. – 444 с.

**Биливец С.Я.**

Национальная академия Государственной пограничной службы Украины  
имени Богдана Хмельницкого

## **ОБОСНОВАНИЕ КОМПОНЕНТОВ МЕТОДИЧЕСКОЙ СИСТЕМЫ ФОРМИРОВАНИЯ ПРОФЕССИОНАЛЬНОЙ КОМПЕТЕНТНОСТИ БУДУЩИХ ОФИЦЕРОВ-ПОГРАНИЧНИКОВ В ПРОЦЕССЕ ОБУЧЕНИЯ ВОЕННО-СПЕЦИАЛЬНЫХ ДИСЦИПЛИН**

### **Аннотация**

В статье представлено обоснование компонентов методической системы формирования профессиональной компетентности будущих офицеров-пограничников в процессе обучения военно-специальных дисциплин. Для формирования этой компетентности в процессе обучения будущих офицеров-пограничников военно-специальных дисциплин автор предлагает вывести из равновесия замкнутую систему образовательного процесса вуза Государственной пограничной службы путем воздействия на все ее подсистемы. Автор обращает внимание на три важных компонента методической системы формирования профессиональной компетентности будущих офицеров-пограничников в процессе обучения военно-специальных дисциплин, в частности подсистему целей и задач, подсистему результатов, а также подсистему деятельности научно-педагогического состава вуза. Отмечается, что важное значение имеет проектирование целей и задач подготовки офицеров ГНСУ с учетом таксономии целей, иерархии должностных обязанностей и функций, профессиональных задач и задач профессиональной деятельности, а также поэтапного их решения на каждом курсе обучения. В подсистеме результатов формирования профессиональной компетентности будущих офицеров-пограничников автор предлагает обеспечить взаимную ответственность субъектов образовательного процесса за конечные результаты обучения офицеров-пограничников. В подсистеме деятельности научно-педагогического состава вуза изменения произойдут, если учитывать индивидуальное своеобразие развития личности курсантов в сочетании с требованиями государственного стандарта высшего образования.

**Ключевые слова:** офицер-пограничник, профессиональная компетентность, методическая система, подсистема целей и задач, подсистема результатов формирования профессиональной компетентности, курсанты, подсистема деятельности научно-педагогического состава.

**Bilyavets S.Y.**

National Academy of the State Border Service of Ukraine  
named after Bohdan Khmelnytsky

## **THE SUBSTANTIATION OF THE COMPONENTS OF THE METHODOLOGICAL SYSTEM FOR FORMING THE PROFESSIONAL COMPETENCE OF FUTURE OFFICERS BORDERERS IN THE PROCESS OF STUDYING MILITARY SPECIAL DISCIPLINES**

### **Summary**

The article presents the justification of the components of the methodical system of forming the professional competence of future officers-border guards in the process of training military-special disciplines. The author notes that in order to effectively form the professional competence of future border guards officers in the process of studying military-special disciplines it is necessary to bring out a balance between a closed system of educational process in a higher educational institution. To do this, you need to affect all of its subsystems. The author draws attention to three important components of the methodological system, in particular the subsystem of goals and tasks, the subsystem of the results, as well as the subsystem of the activity of the scientific and pedagogical staff of the higher military educational institution. It is noted that the designing of the purpose and tasks of training officers of the border department is very important. It should take into account the taxonomy of goals, the hierarchy of official duties and functions, tasks of professional activities, as well as their gradual solution at each training course. In the subsystem of the results of forming the professional competence of future officers-border guards, the author proposes to ensure mutual responsibility of subjects of the educational process for achieving the ultimate goal of training students. In the subsystem of the activities of the scientific and pedagogical staff it is necessary to take into account the individual peculiarity of the development of the personality of the students and the requirements of the state standards of higher education.

**Keywords:** border guard officer, professional competence, methodical system, subsystem of goals and tasks, subsystem of results of formation of professional competence, cadets, subsystem of activity of scientific and pedagogical staff.



## КАТЕГОРІАЛЬНО-ПОНЯТІЙНИЙ АНАЛІЗ ПРОБЛЕМИ ДОСЛІДЖЕННЯ МОВЛЕННЕВОЇ КОМПЕТЕНТНОСТІ МАЙБУТНІХ УЧИТЕЛІВ ІНОЗЕМНИХ МОВ У ПРОЦЕСІ ВИВЧЕННЯ ФАХОВИХ ДИСЦИПЛІН

Боса В.П.

Київський університет імені Бориса Грінченка

У статті охарактеризовано категоріально-понятійний аналіз проблеми дослідження мовленнєвої компетентності майбутніх учителів іноземних мов у процесі вивчення фахових дисциплін; перелік основних понять проблеми формування мовленнєвої компетентності майбутніх учителів іноземних мов у процесі вивчення фахових дисциплін «компетентність», «мовлення», «мовленнєву компетентність», «фахові дисципліни» та деякі суміжні з ними поняття; понятійний аналіз проблеми дослідження уможливорює також формулювання визначення поняття «формування мовленнєвої компетентності майбутніх учителів іноземних мов» як розвитку сукупності мовленнєвих знань, умінь і навичок іншомовного спілкування майбутніх учителів іноземних мов, з одночасним формуванням у них позитивної мотивації та самооцінки розвиненості означеної компетентності на засадах компетентнісного, діяльнісного та соціолінгвістичного підходів.  
**Ключові слова:** компетентність, мовлення, мовленнєва компетентність, фахові дисципліни, суміжні поняття, мовленнєві знання, уміння і навички іншомовного спілкування.

**Постановка проблеми.** Ефективність процесу аналізу проблеми дослідження мовленнєвої компетентності майбутніх учителів іноземних мов у процесі вивчення фахових дисциплін визначається переліком основних понять проблеми формування мовленнєвої компетентності майбутніх учителів іноземних мов у процесі вивчення фахових дисциплін «компетентність», «мовлення», «мовленнєву компетентність», «фахові дисципліни» та деякі суміжні з ними поняття. Відповідно постає проблема аналізу дослідження, що уможливорює також формулювання визначення поняття «формування мовленнєвої компетентності майбутніх учителів іноземних мов» як розвитку сукупності мовленнєвих знань, умінь і навичок іншомовного спілкування майбутніх учителів іноземних мов, з одночасним формуванням у них позитивної мотивації та самооцінки розвиненості означеної компетентності майбутніх учителів іноземних мов у процесі вивчення фахових дисциплін.

**Аналіз останніх досліджень і публікацій.** Для аналізу програми та змісту експериментальної роботи та враховуючи майбутні фах ми послуговувалися результатами аналізу літератури Ф. Бацевич [1], Л. Мацько [5], О. Семенов [7], Л. Симоненко [8] та ін.

**Мета статті.** Стаття спрямована на аналіз проблеми дослідження мовленнєвої компетентності майбутніх учителів іноземних мов у процесі вивчення фахових дисциплін.

**Виклад основного матеріалу.** Переважна більшість дослідників ототожнюють мовленнєву компетентність з умінням або здатністю користуватися мовою в ситуаціях спілкування:

1. У визначеннях мовленнєвої компетентності присутні знання лексики, граматики, достатній словниковий запас тощо.

2. Найчастіше мовленнєва компетентність стосується сфери рідної мови, особливо якщо йдеться про учнів, рідше – іноземної мови, і лише зрідка – майбутніх фахівців філологічного чи педагогічного профілю у випадку іншомовної мовленнєвої компетентності.

3. У значній кількості проаналізованих джерел мовна і мовленнєва компетентність якщо не

ототожнюються, то принаймні співпадають за багатьма характеристичними ознаками.

4. Ознайомлення з науковими працями дослідників мовленнєвої компетентності дає змогу стверджувати, що, пори позірну дослідженість означеного предмета, майбутні вчителі іноземних мов фактично не виступають в ролі об'єкта вивчення, якщо йдеться про формування мовленнєвої компетентності. Тому, виходячи з проаналізованих нами наукових праць можемо сформулювати результуюче визначення мовленнєвої компетентності (у контексті її формування у майбутніх вчителів іноземної мови) як сукупності знань іноземної мови, мовленнєвих умінь та навичок використання іноземної мови, в поєднанні зі стійкою мотивацією до оволодіння іноземною мовою та методикою її викладання у загальноосвітніх навчальних закладах.

Розпочинаючи понятійний аналіз проблеми нашого дослідження, ми виокремили ще одне базове поняття, яке потребує уточнення у зв'язку зі специфікою об'єкта і предмета наукового пошуку – «фахові дисципліни». Це поняття конкретизує зміст професійної підготовки майбутніх учителів іноземних мов і дає змогу сконцентрувати увагу на тих навчальних дисциплінах, вивчення яких найбільш наближене до іншомовної мовленнєвої компетентності.

Оскільки будь-яке наукове дослідження є, по суті, особливою формою наукового пізнання світу, то воно має завершуватися формуванням нового чи оновленого знання про об'єкт і предмет досліджуваного явища. Формування наукового понятійного апарату педагогічного дослідження традиційно відносять до першого етапу його здійснення. При тому науковий категоріальний апарат вміщує, крім власне формування переліку базових понять дослідження, ще й окреслення актуальності, об'єкта, предмета, мети і завдань дослідження, а також його гіпотез.

Зрозуміло, що сукупність базових понять наукового дослідження в педагогіці диктується наявними в темі ключовими словами. Водночас, враховуючи, що один і той самий об'єкт може бути вивчений різними науковцями з різних точок зору, навіть близькі за проблематикою наукові

теми можуть суттєво різнитися. Це й пояснює індивідуально-дослідницький підхід до формування переліку базових понять науково-педагогічного дослідження.

Виходячи з проблеми нашого дослідження, ми визначили перелік базових понять, які потребуватимуть визначення або обґрунтування в контексті проблеми формування мовленнєвої компетентності майбутніх учителів іноземних мов у процесі вивчення фахових дисциплін:

1. Категорія компетентності як визначальна для окреслення результату професійної підготовки майбутніх учителів іноземних мов в університеті.

2. Категорія мовлення як коренева для визначення мовленнєвої компетентності.

3. Поняття мовленнєвої компетентності як ключове поняття теми нашого дослідження.

4. Поняття «фахові дисципліни» як конкретизуюче для окреслення меж змісту професійної підготовки майбутніх учителів іноземних мов.

5. Поняття «мовець», «мовленнєва діяльність», «мовні комунікації» – як супровідні для основних понять нашого дослідження.

6. Поняття «формування мовленнєвої компетентності майбутніх учителів іноземних мов» як результуюче для всього понятійного аналізу нашої роботи.

Компетентність як базове поняття нашого дослідження відноситься до базових педагогічних понять останніх десятиліть. Така увага до цього поняття визначається провідними європейськими документами про освіту, в яких знаннєва парадигма професійної підготовки фахівців поступово трансформувалася в компетентнісну, згідно з якою результатом означеної підготовки має бути не просто сукупність професійних знань, умінь і навичок, а стан, здатність, комплекс особистісних характеристик фахівця, які уможливають ефективне виконання професійних функцій на достатньому рівні. Рішення всесвітніх конференцій та симпозіумів, а також освітні документи Ради Європи, прийняті на різних конференціях і зібраннях (Всесвітня декларація про освіту для всіх «Назустріч базовим освітнім потребам», прийнята у 1990 р. в Таїланді на Всесвітній конференції з освіти [15]; доповідь Ж. Делора «Освіта. Прихований скарб», виголошена у 1996 р. [14]; «Оновлена стратегічна рамка для європейського співробітництва в освіті та навчанні» (2008); доповідь В. Хутмахера «Ключові компетенції в Європі», виголошена на засіданні Ради Європи у 1996 р. [13]; Європейська довідкова рамка ключових компетентностей для навчання упродовж життя, затверджена як Рекомендація Європарламенту і Ради Європи у 2006 р. [11]; експертна оцінка ключових компетентностей, здійснена Європейською комісією спільно з мережею EURYDICE у 2002 р. [12] та ін.), зосереджують увагу на кількох основних положеннях, які ми інтерпретували за фундаментальним дослідженням О. Ярової [10]:

1. Одним з основних викликів для національних освітніх систем є створення рівних можливостей для набуття ключових компетентностей всіма громадянами, залежно від результатів їх навчання, які згодом визначатимуть якість професійного та особистого життя.

2. Поняття компетентності передбачає водночас набір інструментів для вимірювання його рівня розвитку у всіх країнах, що підписали відповідні європейські документи.

3. Ключові компетентності є предмето-незалежними та утворюють основу для навчання у будь-якому віці (у франкомовних країнах); як шанс для навчання упродовж життя (у Франції); як підґрунтя для формування професійної компетентності (у Данії); як основа планування і розвитку кар'єри (у Словенії).

4. У кількох країнах Європейського Союзу замість поняття «ключові компетентності» вживається поняття «динамічні здібності» (наприклад, в Австрії); або ж поняття загальних і предметно-базованих компетентностей (в Естонії); чи поняття «цілей розвитку» (в Угорщині).

5. Компетентнісна модель освіти стала базовою фактично для всіх країн ЄС, не зважаючи на певні відмінності в її трактуванні.

Результатом поступового руху європейських освітніх структур до компетентнісної моделі професійної підготовки фахівців стало прийняття Болонської декларації (1999), за якою:

1. Вводилося двоциклове навчання (бакалаврат і магістратура).

2. Запроваджувалася система кредитів (ECTS).

3. Контроль якості освіти мають здійснювати незалежні агентства.

4. Взаємне збагачення європейським досвідом відбувається за допомогою широкої академічної мобільності студентів.

5. Взаємне визнання кваліфікацій відбувається у всіх країнах, що підписали Болонську конвенцію.

6. До європейської системи професійної підготовки фахівців мали залучатися студенти з усіх країн світу.

Як відомо, Україна приєдналася до Болонської декларації у 2005 році; з того часу почалося активне практичне втілення компетентнісних засад підготовки фахівців у ВНЗ. Перелік ключових компетенцій в європейських документах про освіту включає, найчастіше, вісім ключових компетенцій, і ми вважаємо, що вони мають безпосереднє відношення до формування мовленнєвої компетентності майбутніх фахівців, в тому числі вчителів іноземних мов. Таке співвідношення ми відобразили в таблиці 1.

Компетентнісні засади мовленнєвої діяльності потребують окреслення самого поняття мовлення у педагогічному контексті. Зрозуміло, що мовлення як наукова категорія має всеохоплюючий характер, тому може розглядатися як філософське, соціологічне, історичне, медико-психологічне, педагогічне поняття. Найближче до педагогічного змісту мовлення знаходиться його психологічна інтерпретація, за якою мовлення є процесом використання мови в спілкуванні (в дії). Як реалізована система знаків, мовлення тісно пов'язане з мовою; воно виконує кілька базових функцій: сигналізуючу, узагальнюючу, комунікативну, експресивну. Мовлення може бути внутрішнім (яке не може бути засобом спілкування) і зовнішнім (доступним для сприйняття іншими людьми). Зовнішнє спілкування, у свою чергу, поділяється на вербальне (усне, діалогічне, монологічне тощо), невербальне та письмове. Для майбутніх

учителів іноземних мов значущими є всі названі види мовлення, як це подано на рисунку 1.

Враховуючи майбутніх фахівців, маємо констатувати, що в такій ситуації йдеться не просто про мовлення загалом (як, наприклад, у майбутніх вчителів української мови, які використовують її і в педагогічній, і в щоденній соціально-побутовій комунікації), а про професійне мовлення, яке вчені (Ф. Бацевич [1], Л. Мацько [5], О. Семенов [7], Л. Симоненко [8] та ін.) розглядають як особливий вид мовлення. Професійне мовлення так само може бути усним чи письмовим, монологічним чи діалогічним; проте в сфері професійного мовлення важливе значення мають такі поняття як «мовленнєвий етикет», «службова розмова», «навчальний текст» та інші, які визначають знакове наповнення мовленнєвої діяльності майбутніх учителів іноземних мов. Велике значення для розвитку мовленнєвої компетентності як компонента загальної професійної компетентності означених фахівців мають такі характеристики професійного мовлення:

1. Ясність і однозначність у формулюванні думок іноземними мовами.

2. Логічність і смислова точність побудованого іноземною мовою висловлення студента.

3. Відповідність використаних мовних засобів конкретним обставинам мовлення (дидактичним, комунікативним, індивідуально-психологічним).

4. Достатність іншомовної лексики, багатий словниковий запас.

5. Здатність до оцінки ситуації, порівняння, зіставлення у побудові висловлень іноземною мовою.

6. Відповідність інтонації, залучення невербальних засобів для спілкування іноземною мовою.

Поєднання двох об'єктованих вище понять – «компетентність» і «мовлення» визначає ключове поняття теми нашого дослідження – «мовленнєва компетентність». Як цілком аргументовано зазначає М. Орап, перетворення мовної системи особистості в індивідуальний спосіб формулювання думок в результаті перетворюється на мовленнєву компетентність [6]. Крім того, мовленнєва компетентність певним чином співвідноситься з суміжними поняттями – мовною компетентністю, мовленнєвою діяльністю, мовленнєвою організацією тощо, як це представлено на рисунку 2.

Науковці по-різному тлумачать поняття мовленнєвої компетентності, залежно від галузі

Таблиця 1

**Співвідношення ключових європейських компетенцій і мовленнєвої компетентності майбутніх учителів іноземних мов (на рівні змісту і базових характеристик)**

Ключова компетентність	Зміст і основні характеристики	Співвідношення з процесом формування мовленнєвої компетентності майбутніх учителів іноземних мов
Ціннісно-смислова компетентність	Ця компетентність відображає світогляд майбутнього фахівця, рівень усвідомленості своєї ролі і призначення в навколишньому світі, здатність визначити цілі і поведінкові установи	Ціннісно-смислова компетентність майбутнього вчителя іноземних мов передбачає (в контексті проблеми нашого дослідження) здатність усвідомлювати цінність мови і мовлення; спроможність визначити роль і місце вчителя іноземних мов у комплексі фахівців педагогічної професії та ін.
Загальнокультурна компетентність	Передбачає знання національної й загальнолюдської культури, культурологічних основ суспільних явищ, традицій, володіння ефективними способами організації часу тощо. Цей вид компетентності обумовлює також засвоєння студентами наукової картини світу	Загальнокультурна компетентність тісно пов'язана з мовленнєвою, оскільки мова виступає однією з культурних універсалій, засвоєння якої уможливує пізнання інших культур. Крім того, індивідуальна наукова картина світу кожного майбутнього вчителя іноземних мов залежить від того, наскільки від мовленнєво підготовлений до її вдосконалення й розвитку
Навчально-пізнавальна компетентність	Відображає сукупність компетентностей самостійної пізнавальної діяльності студента, а також його здатності будувати цілі, визначати завдання, планувати свою діяльність, аналізувати й рефлексувати	Всі перераховані здатності відображають структуру мовленнєвої компетентності майбутнього вчителя іноземних мов: мотивацію до її формування, здатність засвоїти мовленнєві знання, розвинути мовленнєві навички, а також аналізувати успішність сформованості мовленнєвої компетентності у себе та інших студентів та рефлексувати з цього приводу
Інформаційна (інформатична) компетентність	Відображає здатність студентів до самостійного пошуку навчальної та наукової інформації за допомогою всіх доступних інформаційних ресурсів	Мовленнєва компетентність майбутнього вчителя іноземних мов (як рідномовна, так і іншомовна) уможливує доступ до необхідного інформаційного ресурсу та здатність його використовувати в професійних цілях
Комунікативна компетентність	Ця компетентність включає знання рідної та іноземних мов, способів взаємодії з використанням всіх засвоєних мов, вміння вирішувати конфлікти в комунікативній взаємодії та ін.	Ця компетентність чи не найтісніше пов'язана з мовленнєвою компетентністю, оскільки саме знання якомога більшої кількості мов зумовлює реалізацію всіх викладених у змісті комунікативної компетентності характеристик
Соціально-трудова компетентність	Передбачає виконання суспільних ролей у трудовій та громадянській діяльності	Соціально-трудова компетентність передбачає формування навичок соціальної активності та функціональної грамотності, що безпосередньо пов'язано з розвинутою мовленнєвою компетентністю
Компетентність особистісного самовдосконалення	Ця компетентність визначає способи фізичного, духовного й інтелектуального саморозвитку, саморегуляції, самопідтримки та самоаналізу	Необхідність саморозвитку викликає потребу в розвитку мовленнєвої компетентності як мовного підґрунтя самопроцесів, включно з внутрішнім мовленням як спосіб самокомунікації



Рис. 1. Різновиди мовлення майбутніх учителів іноземних мов, що формуються у процесі професійної підготовки при вивченні фахових дисциплін



Рис. 2. Ієрархія базових понять, суміжних з поняттям мовленнєвої компетентності

знань, в якій присутнє означене поняття. Так, М. Пентилюк визначає мовленнєву компетентність як діяльність, спрямовану на розуміння чи створення тексту в процесі мовленнєвої діяльності [9]. У визначенні О. Горошкіна, А. Нікітіна, Л. Попова, Л. Порожня, О. Рудіна тлумачать мовленнєву компетентність як практику оволодіння рідною мовою, її словниковим запасом, граматику, а також дотримання всіх норм користування мовою [4]. О. Гончарук визначає мовленнєву компетентність педагога як вміння використовувати мовні засоби, адекватні меті спілкування [2].

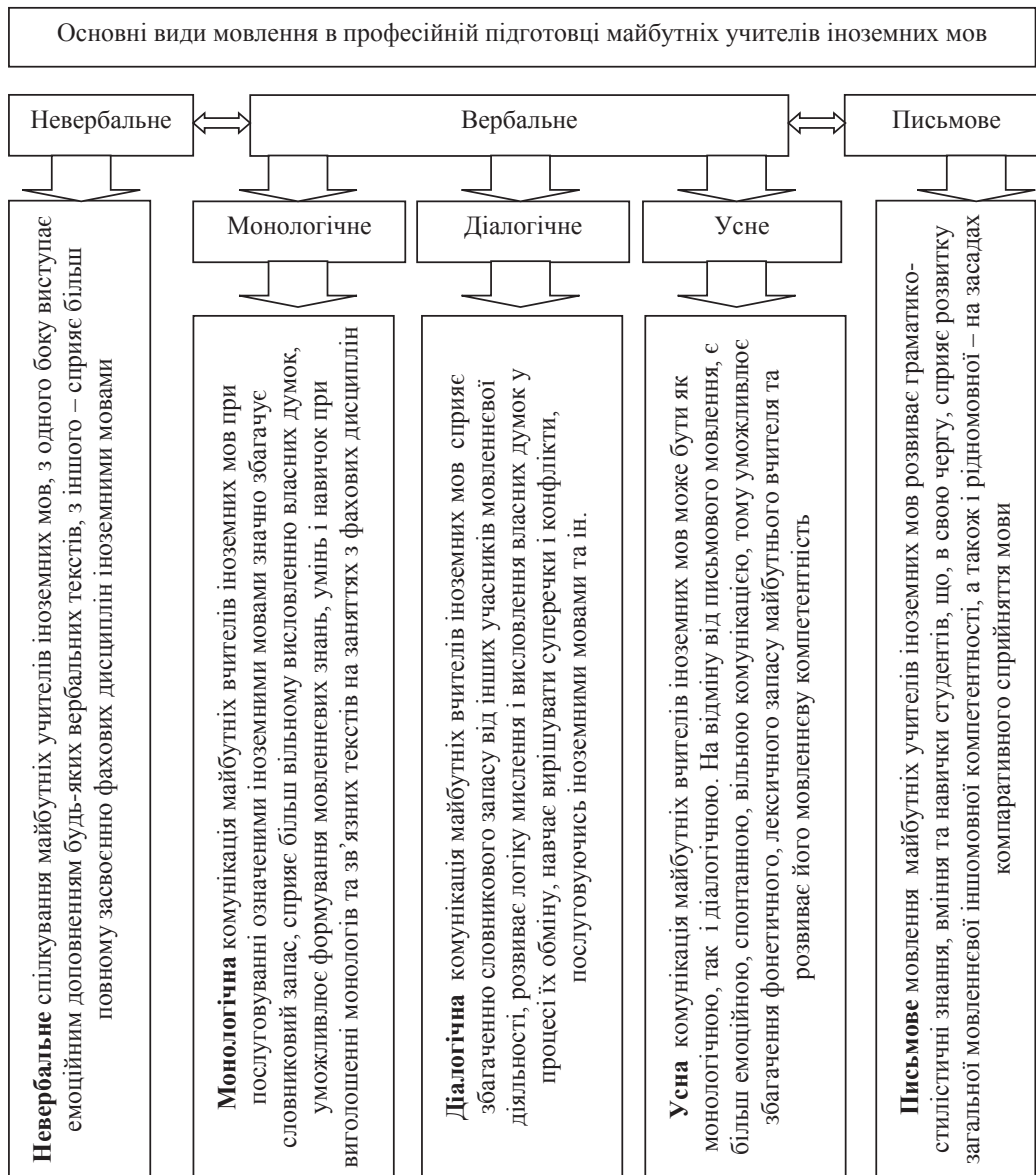
Як бачимо, іншомовної комунікації й мовленнєвої компетентності іноземною мовою стосується лише одна із зазначених дослідницею позицій. Приблизно такої точки зору стосовно близькості понять мовної і мовленнєвої компетентності дотримується й А. Залізник [3]. На її думку, мовленнєва компетентність включає професійні знання рідної мови, вільне володіння українською мовою, чуття мови. Як бачимо, у дослідженні також ідеться про рідномовну мовленнєву компетентність.

**Висновки і пропозиції.** На підставі проведеного вище аналізу різноманітних визначень поняття мовленнєвої компетентності фахівця можемо констатувати таке: переважна більшість дослідників ототожнюють мовленнєву компетентність з умінням або здатністю користуватися мовою в ситуаціях спілкування; у визначеннях мовленнєвої компетентності присутнє знання лексики, граматики, достатній словниковий запас тощо; найчастіше мовленнєва компетентність стосується сфери рідної мови, особливо якщо йдеться про учнів, рідше – іноземної мови, і лише зрідка – майбутніх фахівців філологічного чи педагогічного профілю у випадку іншомовної мовленнєвої компетентності; у значній кількості проаналізованих джерел мовна і мовленнєва компетентність якщо не ототожнюються, то принаймні співпадають за багатьма характеристичними ознаками; ознайомлення з науковими працями дослідників мовленнєвої компетентності дає змогу стверджувати, що, пори позірну дослідженість означеного предмета, майбутні вчителі іноземних мов фактично не виступають в ролі об'єкта вивчення, якщо йдеться про формування мовленнєвої компетентності. Тому, виходячи з проаналізованих нами наукових праць можемо сформулювати результуюче визначення мовленнєвої компетентності (у контексті її формування у майбутніх вчителів іноземної мови) як сукупності знань іноземної мови, мовленнєвих умінь та навичок використання іноземної мови, в поєднанні зі стійкою мотивацією до оволодіння іноземною мовою та методикою її викладання у загальноосвітніх навчальних закладах.

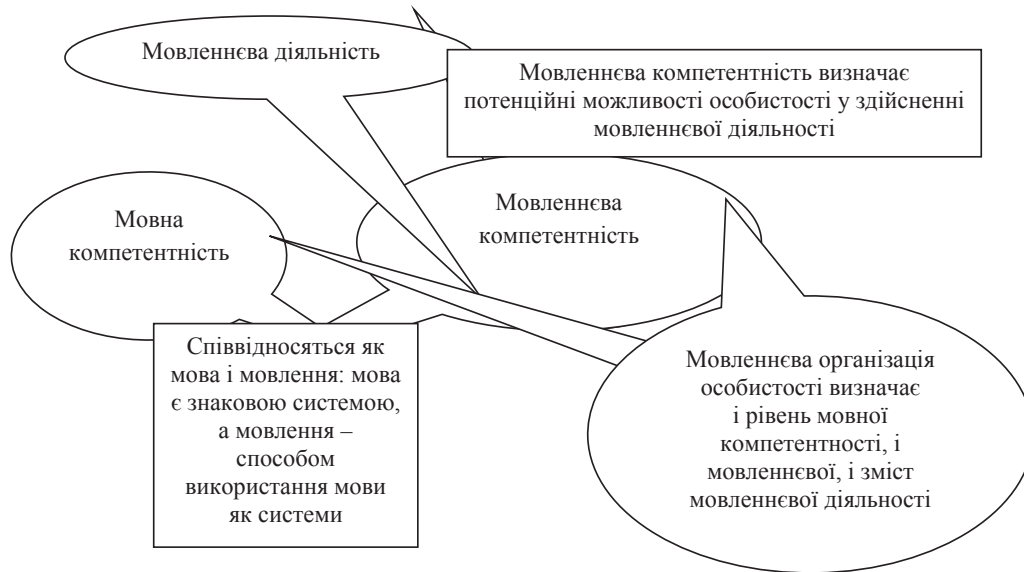
Розпочинаючи понятійний аналіз проблеми нашого дослідження, ми виокремили ще одне базове поняття, яке потребує уточнення у зв'язку зі специфікою об'єкта і предмета наукового пошуку – «фахові дисципліни». Це поняття конкретизує зміст професійної підготовки майбутніх учителів іноземних мов і дає змогу сконцентрувати увагу на тих навчальних дисциплінах, вивчення яких найбільш наближене до іншомовної мовленнєвої компетентності.

Група навчальних дисциплін, які означаються як фахові, міститься в окремому розділі освітньої

програми підготовки бакалаврів та магістрів за напрямом «Середня освіта» спеціальності «вчитель іноземної мови». У процесі дослідження нами було з'ясовано перелік фахових дисциплін у ВНЗ, що стали учасниками експерименту, а саме:

1. Сучасна лінгвістика, що вміщує у переважній більшості ВНЗ дві навчальні дисципліни – «Вступ до мовознавства» та «Вступ до романістики».

2. Інформаційні технології в іноземних мовах, які передбачають вивчення студентами таких дисциплін: «Сучасні інформаційні технології в іноземних мовах» та «Основи прикладної лінгвістики».

3. Практика усного та писемного мовлення.

4. Практичний курс перекладу.

5. Критичне й аналітичне читання.

6. Практична фонетика.

7. Практична граматики.

8. Теоретичний курс англійської (французької, іспанської, німецької) мови, що вміщує за своєю суттю студентами таких навчальних дисциплін, як «Країнознавство», «Теоретична фонетика», «Лексикологія», «Історія мови», «Стилістика», «Теоретична граматики» та деякі інші предмети.

9. Світова література.

10. Педагогіка.

11. Психологія.

12. Методика навчання іноземної мови.

Крім того, студентам передбачається низка виробничих практик – як безвідривних, так і з відривом від основного процесу навчання, загальним обсягом близько 800 навчальних годин, тобто близько 25 кредитів ECTS.

Серед наведених вище фахових навчальних дисциплін домінуюча роль належить, як правило, курсу «Практика усного та писемного мовлення» (від 1200 до 1600 годин у різних ВНЗ), «Теоретичний курс англійської (французької, іспанської, німецької) мови» (від 480 до 630 годин у різних ВНЗ), «Методика навчання іноземної мови» (від 270 до 560 годин залежно від ВНЗ), та «Світова література» (від 510 до 680 годин залежно від конкретного ВНЗ – учасника експерименту). Принагідно додамо, що курс педагогіки та психології у ВНЗ – учасників експерименту вміщує порівняно невелику кількість навчальних годин – від 160 до 270 годин за весь період навчання майбутніх учителів іноземних мов.

Таким чином, нами з'ясовано перелік основних понять проблеми формування мовленнєвої компетентності майбутніх учителів іноземних мов у процесі вивчення фахових дисциплін. До таких понять ми віднесли «компетентність», «мовлення», «мовленнєву компетентність», «фахові дисципліни» та деякі суміжні з ними поняття. На підставі аналізу наукової літератури, що торкається наведених вище понять, було сформульовано визначення мовленнєвої компетентності (у контексті її формування у майбутніх вчителів іноземної мови) як сукупності знань іноземної мови, мовленнєвих умінь та навичок використання іноземної мови, в поєднанні зі стійкою мотивацією до оволодіння іноземною мовою та методикою її викладання у загальноосвітніх навчальних закладах. Понятійний аналіз проблеми дослідження уможливило також формулювання визначення поняття «формування мовленнєвої компетентності майбутніх учителів іноземних мов» як розвитку сукупності мовлен-

невих знань, умінь і навичок іншомовного спілкування майбутніх учителів іноземних мов, з одночасним формуванням у них позитивної мотивації

та самооцінки розвиненості означеної компетентності на засадах компетентнісного, діяльнісного та соціолінгвістичного підходів.

### Список літератури:

1. Бацевич Ф. С. Основи комунікативної лінгвістики: підручник / Ф. С. Бацевич. – К.: Видавничий центр «Академія», 2004. – 344 с.
2. Гончарук О. Мовленнєва компетентність – невід’ємна складова формування професійної компетентності майбутніх учителів початкової школи / О. Гончарук // Проблеми підготовки сучасного вчителя. – 2012. – № 5. – Ч. 2. – С. 156-161.
3. Залізняк А. Мовленнєва компетентність як складова процесу професійної підготовки майбутнього вихователя / А. Залізняк // Проблеми підготовки сучасного вчителя. – 2013. – № 8. – Ч. 2. – С. 164-170.
4. Культура мовлення вчителя-словесника / О. М. Горощкіна, А. В. Никітіна, Л. О. Попова, Л. В. Порожня, О. М. Рудіна. – Луганськ: СПД Резніков, 2007. – 112 с.
5. Мацько Л. І. Культура української фахової мови: навч. посіб. / Л. І. Мацько, Л. В. Кравець. – К.: ВЦ «Академія», 2007. – 360 с.
6. Орап М. О. Мовленнєва компетентність і мовленнєва діяльність сучасної молоді / М. О. Орап // Освіта регіону. Політологія. Психологія. Комунікації [Електронний ресурс]. – Режим доступу: <http://social-science.com.ua/article/183>.
7. Семенов О. М. Культура наукової української мови: навч. посіб. / О. М. Семенов. – К.: ВЦ «Академія», 2012. – 216 с.
8. Симоненко Л. О. Українська наукова термінологія: стан та перспективи розвитку / Л. О. Симоненко // Українська термінологія і сучасність: зб. наук. праць. – К.: КНЕУ, 2001. – Вип. IV. – С. 3-8.
9. Словник-довідник з української лінгводидактики: навчальний посібник / за ред. М. Пентилюк. – К.: Ленвіт, 2003. – 149 с.
10. Ярова О. Б. Концепт «ключові компетентності» в освітніх документах початкової школи країн Європейського Союзу / О. Б. Ярова // Молодий вчений. – 2015. – № 2(17). – С. 155-159.
11. EU (European Union). Key Competencies for Lifelong Learning. Recommendation of the European Parliament and to the Council of 18 December 2006 (2006/962/EC) // Official Journal of the European Union. – 2006. – 30 December. – P. I. 394/10 – I. 394/18.
12. EURYDICE (Network on Education Systems and Policies in Europe). Key Competencies. A Developing Concept in General Compulsory Education. – Brussels: European Eurydice Unit, 2002. – 182 p.
13. Hutmacher W. Key Competencies in Europe / W. Hutmacher // Report # DECS/SE/Sec-(96)-43 of the Symposium «A Secondary Education for Europe Project». Berne, Switzerland, 27-30 March, 1996. – Strasbourg: Council for Cultural Cooperation, 1997. – 72 p.
14. Learning: The Treasure Within, the Report to UNESCO of the International Commission on Education for the Twentyfirst Century, chaired by Jacques Delors. – UNESCO, 1996. – 266 p.
15. Meeting Basic Learning Needs: A Vision for the 1990s / Background Document. World Conference on Education for All (Jomtien, Thailand, 5-9 March 1990). – N. Y.: UNICEF House, April, 1990. – 164 p.

**Боса В.П.**

Київський університет імені Бориса Грінченка

## КАТЕГОРИАЛЬНО-ПОНЯТИЙНИЙ АНАЛІЗ ПРОБЛЕМИ ІССЛЕДОВАНИЯ РЕЧЕВОЙ КОМПЕТЕНТНОСТИ БУДУЩИХ УЧИТЕЛЕЙ ИНОСТРАННЫХ ЯЗЫКОВ В ПРОЦЕССЕ ИЗУЧЕНИЯ СПЕЦИАЛЬНЫХ ДИСЦИПЛИН

### Аннотация

В статье охарактеризовано категориально-понятийный анализ проблемы исследования речевой компетентности будущих учителей иностранных языков в процессе изучения профессиональных дисциплин; перечень основных понятий проблемы формирования речевой компетентности будущих учителей иностранных языков в процессе изучения специальных дисциплин «компетентность», «речь», «речевая компетентность», «профессиональные дисциплины» и некоторые смежные с ними понятия; понятийный анализ проблемы исследования позволяет также формулировка определения понятия «формирование речевой компетентности будущих учителей иностранных языков» развития как совокупности речевых знаний, умений и навыков иноязычного общения будущих учителей иностранных языков, с одновременным формированием у них положительной мотивации и самооценки развитости обозначенной компетентности на основе компетентностного, деятельностного и социолінгвістического подходов.

**Ключевые слова:** компетентность, речь, речевая компетентность, профессиональные дисциплины, смежные понятия, речевые знания, умения и навыки иноязычного общения.

Bosa V.P.

Grinchenko Borys Kyiv University

## CATEGORICAL-CONCEPTUAL ANALYSIS OF THE PROBLEM OF THE STUDY OF SPEECH COMPETENCE OF FUTURE FOREIGN LANGUAGES TEACHERS IN THE PROCESS OF STUDYING SPECIAL DISCIPLINES

### Summary

The article described the categorical-conceptual analysis of the problem of the study of speech competence of future foreign languages teachers in the process of studying professional disciplines; a list of the main concepts of the problem of formation of speech competence of future foreign language teachers in the process of studying of special disciplines «competency», «speech», «speech competence», «professional discipline» and some related concepts; conceptual analysis of the problem of the study allows also the definition of «the formation of speech competence of future foreign language teachers» development as a combination of verbal knowledge and skills of foreign language communication of the future teachers of foreign languages, with concurrent formation of their positive motivation and self-development marked competence on the basis of competence, activity and socolinicova approaches.

**Keywords:** competence, speech, speech competence, professional discipline, related concepts, verbal knowledge, and skills of foreign language communication.

УДК 378:159.9:004

## ВПРОВАДЖЕННЯ ІНФОРМАЦІЙНО-КОМП'ЮТЕРНИХ ТЕХНОЛОГІЙ У ПРОЦЕС ПІДГОТОВКИ МАЙБУТНІХ ФАХОВИХ ПСИХОЛОГІВ

Вінтюк Ю.В.

Національний університет «Львівська політехніка»

Зроблено спробу з'ясувати можливості впровадження ІКТ у процес підготовки майбутніх фахових психологів у ВНЗ, потреби освітнього процесу і стан справ щодо вирішення даної проблеми. Розглянуті можливості застосування комп'ютерних технологій у процесі підготовки фахових психологів; вивчені потреби у забезпеченні навчального процесу ІКТ відповідно з чинними вимогами до вищої освіти. З'ясований наявний стан з впровадженням ІКТ у навчальний процес підготовки майбутніх психологів; встановлені чинники, що обумовлюють впровадження ІКТ у процес підготовки фахових психологів. Зроблені висновки з проведеної роботи і намічено перспективи подальших досліджень у даному напрямку.

**Ключові слова:** інформаційно-комп'ютерні технології, психолого-педагогічні особливості, навчальний процес.

**Постановка проблеми.** Впровадження Інформаційно-комп'ютерних технологій (ІКТ) у процес підготовки фахівців у ВНЗ, майбутніх психологів зокрема, є важливою умовою реформування вітчизняної системи освіти; дана обставина зумовлена необхідністю її виходу на рівень сучасних міжнародних вимог і запитів повсякденної практики. Проте, незважаючи на певні досягнення у вирішенні цієї проблеми, традиційно вважається, що гуманітарні дисципліни належать до тих, які найменше піддаються комп'ютеризації. Саме через це успіхи у впровадженні ІКТ у процес підготовки майбутніх фахових психологів на сьогодні не тільки видаються дуже скромними, порівняно з досягненнями в інших напрямках підготовки спеціалістів у ВНЗ, але й цей відрив продовжує зростати. Необхідність розгляду як потреб, так і сучасного стану справ у даній сфері зумовлює актуальність даного дослідження.

**Мета дослідження:** з'ясувати можливості впровадження ІКТ у процес підготовки майбутніх фахових психологів у ВНЗ, потреби освітньо-

го процесу і стан справ щодо вирішення даної проблеми.

### Завдання дослідження:

– розглянути можливості застосування комп'ютерних технологій у процесі підготовки фахівців у ВНЗ в сучасних умовах;

– з'ясувати потреби у забезпеченні навчального процесу ІКТ відповідно з чинними вимогами до вищої освіти;

– розглянути наявний стан із впровадженням ІКТ у навчальний процес підготовки майбутніх психологів;

– з'ясувати чинники, що обумовлюють впровадження ІКТ у процес підготовки фахових психологів;

– зробити висновки з проведеної роботи і намітити перспективи подальших досліджень у даному напрямку.

Результати попереднього розгляду цієї теми були опубліковані раніше [2].

**Аналіз останніх досліджень і публікацій.** Проблема, яка перебуває в центрі розгляду, неодноразово досліджувалася фахівцями [1-

12]. Передусім, варто відзначити наступне: під комп'ютеризацією розуміють вдосконалення засобів пошуку та опрацювання інформації; яка, за загальним визнанням, є пріоритетним напрямком реформування системи освіти. У широкому розумінні – це комплекс соціально-педагогічних перетворень, пов'язаних із забезпеченням освітніх систем інформаційною продукцією, засобами і технологіями; у вузькому – впровадження в заклади освіти інформаційних засобів, у т. ч. на базі комп'ютерів, а також інформаційної продукції і педагогічних технологій, які базуються на цих засобах. Однією з найсуттєвіших складових інформатизації ВНЗ є забезпечення начального процесу – створення, впровадження та розвиток комп'ютерно-орієнтованого освітнього середовища на основі інформаційних систем, мереж, ресурсів і технологій [10, с. 258]. Відзначається, що ІКТ спрямовані на забезпечення інформатизації навчання на основі застосування комплексу функціонально залежних педагогічних, інформаційних, методологічних та інших засобів і методик, реалізованих за допомогою комп'ютерів.

Солов'єва Д. наводить ґрунтовний огляд можливостей застосування комп'ютерних технологій у роботі психолога [7]:

- психодіагностика (конструювання тестів, комп'ютерна діагностика, обробка інформації);
- психологічна просвіта та консультування (фільми на CD-носіях, Web-сайт психологічної служби, мережева взаємодія, медіапрезентації);
- корекційна та розвиваюча робота (розвиваючі ігри, розвиваючі тренажери, корекційно-розвиваючі заняття, медіауроки, мультстудії, психологічні комп'ютерні програми);
- організаційно-методична робота (складання звітів, результатів тестування; фіксація і зберігання результатів, електронна бібліотека, психологічні паспорти респондентів);
- додаткові можливості (вдосконалення професійної компетентності, дистанційна психологічна служба тощо).

Даний перелік є достатньо обширним, проте він включає можливості, які стосуються багатьох сфер діяльності, а тому не повністю відображає специфіку застосування ІКТ саме у роботі психолога.

Специфіку застосування ІКТ у забезпеченні професійної підготовки фахівців у ВНЗ, майбутніх психологів зокрема, розглядають, С. Б. Літвінчук [5], Є. І. Медведська [6], О. М. Торубара [8], Т. Ю. Удалова [9], О. А. Черепехіна [11] та ін. С. Б. Літвінчук з цього приводу відзначає: «Застосування комп'ютерних технологій навчання полягає в розробці та використанні програмних засобів навчального призначення. Особливість комп'ютерних технологій полягає в тому, що вони повинні акумулювати у собі, поруч із комп'ютерною програмою, дидактичний і методичний досвід викладача» [5, с. 50]. Даний підхід відображає ще один аспект проблеми, що розглядається; автор також пропонує модель підготовки майбутнього спеціаліста до професійної діяльності з використанням ІКТ.

Окремого розгляду заслуговує робота Т. Ю. Удалової, яка відзначає, що основними видами діяльності психолога в освітньому закладі є психодіагностична, корекційно-розви-

ваюча та консультативно-просвітницька робота. А підготовка до професійної діяльності з використанням ІКТ повинна здійснюватися у двох напрямках: загальнопрофесійному і предметному [9, с. 138]. Вона також відзначає актуальність вивчення майбутніми фахівцями у галузі психології навчальних курсів зі сфери інформатики: «Математика й інформатика» й «Аудіовізуальні технології навчання». Але, разом з цим дослідниця наголошує, що дані дисципліни належать до блоку загальних математичних і природничих наук, і не відображають специфіки застосування ІКТ у діяльності практичного психолога. З огляду на висловлене авторка пропонує здійснювати підготовку майбутніх психологів до професійної діяльності з застосуванням ІКТ, що може бути реалізовано за рахунок викладання наступних дисциплін: «Інформаційні технології в психології», «Методи аналізу емпіричних даних», «Психологічна служба», і наводить перелік основних тем для кожного з них [9, с. 139]. Враховуючи сучасні потреби підготовки практичних психологів такий підхід видається доволі перспективним.

Котик І. О. висвітлює можливості щодо застосування ІКТ для проведення психологічних досліджень, на всіх етапах [3]; що також заслуговує уваги, оскільки у наш час будь-яка сфера діяльності не обходиться без проведення наукових розвідок, у т. ч. для вирішення нагальних повсякденних завдань.

Загалом, у сучасній літературі на дану тему автори наводять низку прикладів доцільного застосування ІКТ у процесі підготовки фахівців у ВНЗ в сучасних умовах, відповідно до чинних світових вимог. Переважно називають наступні можливості:

- наочне представлення навчального матеріалу, тобто демонстрація під час занять: малюнків, фотографій, діаграм, графіків, таблиць, схем, відеофрагментів тощо;
- реалізація програмованого й автоматизованого навчання;
- проведення складних математичних обчислень, зокрема, статистичних;
- моделювання і наочне представлення різних складних процесів, які відбуваються в об'єктах, що вивчаються;
- автоматизація проектування різних об'єктів і пристроїв;
- самостійний пошук студентами різноманітної інформації, необхідної для виконання поставлених навчальних завдань, у мережі Інтернет;
- обробка результатів експериментальних досліджень;
- тестування для перевірки рівня знань студентів та ін.

Причому необхідність у них, для забезпечення різних навчальних курсів, не вичерпується даним переліком, оскільки для розширення списку можливостей необхідно враховувати специфіку підготовки фахівців певного профілю. В публікаціях на дану тему також відзначається, що використання ІКТ у навчальному процесі ВНЗ залежить від успішності вирішення завдань методичного характеру, пов'язаних з інформаційним змістом і способами використання автоматизованих систем навчання; тому їх доцільно розглядати як програмно-методичні комплекси,



тобто сукупність технічних засобів і програм, а також реалізованих з їхнім використанням навчальних методик, призначених для розв'язання конкретних освітніх завдань. Проте як результативність їхнього впровадження, так і ефективність застосування залежить від впливу низки чинників, що детермінують навчальний процес у ВНЗ, різного характеру.

**Виділення невирішених раніше частин загальної проблеми.** Незважаючи на те, що в наявній науковій літературі можливості застосування ІКТ у процесі підготовки фахівців у ВНЗ розглянуті достатньо повно, інформації про їхнє застосування саме для підготовки майбутніх фахових психологів не достатньо. Дана обставина спонукає до проведення самостійного дослідження.

**Виклад основного матеріалу дослідження.** У Національному університеті «Львівська політехніка» ІКТ набули значного розповсюдження у забезпеченні навчального процесу, передусім:

- для підтримки викладання різних начальних курсів, зокрема, забезпечення представлення наочного матеріалу;
- для створення Навчально-методичних комплексів (НМК) навчальних дисциплін у «Віртуальному навчальному середовищі» (ВНС) закладу;
- для створення навчальних курсів з комп'ютерним забезпеченням або з комп'ютерною підтримкою;
- створення навчальних відеопосібників для студентів дистанційної форми навчання;
- для складання «Електронних звітів» із наукової роботи;
- для звітності зі здачі заліків та екзаменів: «Електронні відомості» та ін.

Щодо підготовки майбутніх фахових психологів, до наведеного переліку необхідно додати наступні можливості:

- підрахунок результатів психологічних тестів при проведенні опитування великих контингентів респондентів і створення баз даних;
- реалізація апаратних психологічних методик для здійснення експериментальних досліджень;
- автоматизація інтерпретації результатів психологічних обстежень та їх видача респондентам шляхом роздруку на принтері;
- комп'ютеризація тестів та інших психодіагностичних методик;
- проведення комплексних діагностичних обстежень з застосуванням комп'ютеризованих комплексів і систем;
- статистична обробка великих масивів даних та ін.

Однак стан впровадження ІКТ у процес підготовки майбутніх фахових психологів на даний час далекий від бажаного. У ВНС створено обмаль навчально-методичних матеріалів для підготовки студентів за даним напрямком, інші можливості використовуються не набагато краще. Таке становище спонукало до проведення власного дослідження, яке повинно було з'ясувати причини, що обумовлюють наявний стан справ, а також знайти можливості для виправлення ситуації.

Найважливіші чинники, які детермінують цей процес, можна поділити на позитивні та негативні. До позитивних необхідно віднести:

- наявність необхідних постанов, різного рівня, що регламентують процес створення і засто-

сування ІКТ у навчальному процесі у вітчизняних ВНЗ;

- наявність потреби у таких знаннях у фахівців різного профілю, які готуються до реалізації фахової діяльності в умовах інформаційного суспільства;

– наявність можливостей для створення НМК у ВНС НУ «Львівська політехніка»;

– наявність планомірної роботи у даному напрямку в закладі, на різних рівнях та ін.

Разом з цим, до негативних чинників слід зарахувати:

- недостатній рівень підготовки значної кількості викладачів, які викладають предмети фахового спрямування студентам-психологам;
- низька зацікавленість викладачів у створенні НМК у ВНС, відсутність належного стимулювання такої діяльності;
- відсутність підтримки з боку тих фахівців, від яких залежить створення та забезпечення функціонування ВНС;
- відсутність необхідної методичної літератури для забезпечення такої діяльності, як і консультацій фахівців з впровадження ІКТ та ін.

Проаналізувавши наявну ситуацію, а також реальні можливості, для подолання виявлених недоліків пропонується реалізувати наступне.

1. Налагодити сплановану і систематичну роботу, спрямовану на виявлення та подолання чинників, що перешкоджають впровадженню ІКТ у процес фахової підготовки майбутніх психологів.

2. Проаналізувати одержані дані і на їх основі скласти цільову програму реалізації впровадження ІКТ у процес підготовки майбутніх психологів у ВНЗ, у відповідності до сучасних вимог.

3. Одержати необхідні погодження, дозволи, необхідні для реалізації складеної програми; знайти і задіяли необхідні ресурси, необхідні для подолання виявлених недоліків.

4. Налагодити підготовку викладачів до впровадження ІКТ у процес підготовки фахівців, за спеціальностями гуманітарного профілю, з врахуванням необхідної специфіки.

5. Розробити і впровадити навчальні дисципліни, котрі навчають застосуванню ІКТ у психології, які повинні містити не лише сукупність знань, необхідних для реалізації взаємодії з різними ІКТ під час навчання у ВНЗ, але й для подальшої роботи практичних психологів за обраним фахом та ін. Причому вони повинні надавати знання не лише про сучасний рівень досягнень у комп'ютеризації роботи професійного психолога, і надавати інформацію про сучасні психодіагностичні комплекси і системи широкого та цільового призначення, але й навчати працювати з ними.

Залишається не висвітленим ще одне важливе питання, яке не можна залишити поза увагою в даному викладі. Воно стосується наявності необхідного програмного забезпечення для діяльності практичного психолога, у різних ситуаціях. На даний час можна лише констатувати, що в розпорядженні як практикуючих психологів, так і викладачів психології у ВНЗ є обмаль із необхідних програм, і дана обставина ускладнює процес впровадження ІКТ у процес підготовки майбутніх фахових психологів. Можливості отримати необхідні програми, різного призначення, не відповідають наявним потребам у них,

як і запитам практики. На сьогодні є лише одна реальна можливість її вирішення: створювати необхідні програми самостійно. А це, своєю чергою, ставить нове завдання: освоєння сучасних мов програмування (яке, зі зрозумілих причин, у межах даного дослідження не може бути вирішеним, а тому залишається темою для подальшого опрацювання). Справа в тому, що сьогодні такі програми створюються лише окремими викладачами-ентузіастами, а включення у програми підготовки студентів-психологів навчальних курсів із вивчення сучасних мов програмування є доволі проблематичним. Тому висвітлення даного аспекту проблеми вимагає окремого розгляду і публікації.

Незважаючи на те, що впровадження ІКТ у процес підготовки майбутніх практичних психологів ще далеке від завершення, вже сьогодні можна відзначити, що їхнє використання у навчальному процесі змінює характер навчально-пізнавальної діяльності студентів, активізує їхню самостійну роботу з різноманітними технічними засобами навчального призначення. Найефективнішим є застосування ІКТ для вироблення вмінь і навичок, необхідних для професійної підготовки та подальшої діяльності за обраним фахом. Їхнє застосування змінює підхід до організації навчальних занять, оскільки переорієнтовує функції викладача в ході здійснення педагогічної взаємодії, надає студентам більшої самостійності при вирішенні як навчальних, так і дослідницьких завдань. Разом із цим, змінюється структура,

ускладнюються форми реалізації навчальної взаємодії, у т. ч. контроль знань, самостійна робота студентів і консультаційна робота викладачів. Все це дозволяє підняти процес підготовки фахівців у ВНЗ на рівень сучасних вимог, що відповідає потребам діяльності у ринкових умовах.

Проведене дослідження дає підстави зробити наступні **висновки**.

1. Впровадження ІКТ у процес підготовки майбутніх фахових психологів є нагальною вимогою сьогодення; вони надають широкі можливості при викладанні різних дисциплін, і є необхідними для застосування у подальшій професійній діяльності практичних психологів.

2. Стан їхнього впровадження ІКТ у навчальний процес на даний час є далеким від необхідного; що зумовлено дією низки чинників, як об'єктивного, так і суб'єктивного характеру; які потребують як подальшого вивчення, так і врядування при плануванні й організації навчального процесу.

3. Налагоджена належним чином планомірна та цілеспрямована робота у цьому напрямку дозволить усунути наявні недоліки та підняти викладання фахових дисциплін для майбутніх практичних психологів на рівень, який відповідає чинним вимогам, що їх диктує європейський і світовий досвід підготовки фахівців у ВНЗ.

У майбутньому передбачено спланувати впровадження передбачених новацій із впровадження ІКТ у процес підготовки майбутніх фахових психологів і приступити до його виконання.

## Список літератури:

1. Богдановская И. М. Информационные технологии в педагогике и психологии. Учебник для вузов / И. М. Богдановская, Т. П. Зайченко. – СПб.: ИД «Питер», 2017. – 300 с.
2. Винтюк Ю. В. Информационно-комп'ютерні технології у підготовці майбутніх фахових психологів / Ю. В. Винтюк // Інноваційні комп'ютерні технології у вищій школі: Матеріали 9 науково-практичної конференції (21-23 листопада 2017 р., м. Львів). – Львів, 2017. – С. 136-141.
3. Котик І. О. Проблеми розвитку психологічних досліджень з використанням комп'ютерних технологій / І. О. Котик // [Електронний ресурс]. – Режим доступу: <https://www.ei=P0AyWr34GsyP6ASsrrDoDA&q=>.
4. Курбан М. І. Використання інформаційно-комп'ютерних технологій у професійній діяльності практичного психолога загальноосвітнього навчального закладу / М. І. Курбан // [Електронний ресурс]. – Режим доступу: <https://sichneva2016.jimdo.com/главная/9-психологи/9-2>.
5. Літвінчук С. Б. Особливості застосування комп'ютерних технологій у процесі професійної підготовки майбутніх фахівців / С. Б. Літвінчук. – Наукові праці. Комп'ютерні технології. – Вип. 254. – Т. 266. – С. 49-53.
6. Медведская Е. И. Компьютерные технологии в образовании: особенности позиций педагога и учащегося / Медведская Е. И. // [Електронний ресурс]. – Режим доступу: <http://problemps.kpnu.edu.ua/wp-content/uploads/sites/58>.
7. Соловьева Д. Компьютерные технологии для психолога / Д. Соловьева // [Електронний ресурс]. – Режим доступу: [http://psy.lseptember.ru/view\\_article.php?id=200902404](http://psy.lseptember.ru/view_article.php?id=200902404).
8. Торубара О. М. Застосування новітніх інформаційних технологій в навчальному процесі вищих навчальних закладів / О. М. Торубара // [Електронний ресурс]. – Режим доступу: [http://www.irbis-nbuv.gov.ua/cgi-bin/irbis\\_nbuv/cgiirbis\\_64.exe](http://www.irbis-nbuv.gov.ua/cgi-bin/irbis_nbuv/cgiirbis_64.exe).
9. Удалова Т. Ю. Подготовка психологов к профессиональной деятельности с использованием информационных технологий / Удалова Т. Ю. // [Електронний ресурс]. – Режим доступу: <https://cyberleninka.ru/article/n/>.
10. Фіцула М. М. Педагогіка вищої школи: навч. посіб. / М. М. Фіцула. – 2-ге вид. доп. – К.: Академвидав, 2014. – 465 с.
11. Черепехіна О. А. Інформаційні технології забезпечення професійної підготовки майбутніх психологів-професіоналів / О. А. Черепехіна // [Електронний ресурс]. – Режим доступу: [http://virtkafedra.ucoz.ua/el\\_gurnal/pages/vyr6/cherpehina.pdf](http://virtkafedra.ucoz.ua/el_gurnal/pages/vyr6/cherpehina.pdf).
12. Черкасова Л. В. Використання інформаційно-комп'ютерних технологій на уроках психології в старших класах / Л. В. Черкасова // Комп'ютер у школі та сім'ї. – 2011. – № 7. – С. 24-27.

**Винтюк Ю.В.**

Национальный университет «Львовская политехника»

## **ВНЕДРЕНИЕ ИНФОРМАЦИОННО-КОМПЬЮТЕРНЫХ ТЕХНОЛОГИЙ В ПРОЦЕСС ПОДГОТОВКИ БУДУЩИХ ПРОФЕССИОНАЛЬНЫХ ПСИХОЛОГОВ**

### **Аннотация**

Сделана попытка выяснить возможности внедрения ИКТ в процесс подготовки будущих профессиональных психологов в ВУЗах, потребности образовательного процесса и состояние дел по решению данной проблемы. Рассмотрены возможности применения компьютерных технологий в процессе подготовки профессиональных психологов; изучены потребности в обеспечении учебного процесса ИКТ в соответствии с действующими требованиями к высшему образованию. Выяснено существующее положение с внедрением ИКТ в учебный процесс подготовки будущих психологов; установлены факторы, обуславливающие внедрения ИКТ в процесс подготовки профессиональных психологов. Сделанные выводы из проведенной работы и намечены перспективы дальнейших исследований в данном направлении.

**Ключевые слова:** информационно-компьютерные технологии, психолого-педагогические особенности, учебный процесс.

**Vintyuk Yu.V.**

National University «Lviv Polytechnic»

## **IMPLEMENTATION OF INFORMATION AND COMPUTER TECHNOLOGIES IN THE PROCESS OF PREPARATION OF FUTURE PROFESSIONAL PSYCHOLOGISTS**

### **Summary**

An attempt is made to find out the possibilities of implementing ICTs in the process of preparing future professional psychologists in higher educational institutions, the needs of the educational process and the state of affairs in solving this problem. The possibilities of using computer technologies in the process of preparation of professional psychologists are considered; studied the need to ensure the educational process of ICT in accordance with the current requirements for higher education. The existing situation with the introduction of ICT in the educational process of the training of future psychologists is determined; the factors that determine the implementation of ICTs in the process of preparing professional psychologists are established. The conclusions drawn from the work performed and the prospects for further research in this direction are made.

**Keywords:** information-computer technologies, psychological and pedagogical peculiarities, educational process.

УДК 37.014(407)

## ПСИХОЛОГО-ПЕДАГОГІЧНІ ОСНОВИ РОЗВИТКУ МИСЛЕННЯ У МОЛОДШИХ ШКОЛЯРІВ: ТЕОРЕТИЧНИЙ АНАЛІЗ

Волошин С.М.

Дрогобицький державний педагогічний університет  
імені Івана Франка

У статті досліджено психолого-педагогічні основи розвитку мислення у молодших школярів крізь призму теоретичного аналізу. Встановлено, що у наукових дослідженнях актуалізується ідея про створення певних організаційно-педагогічних умов в початковій школі, які забезпечують повноцінний розвиток мислення дітей, пов'язаний з формуванням стійких пізнавальних інтересів, розумової діяльності та творчої ініціативи. Адже, мислення в молодшому шкільному віці розвивається на основі засвоєних знань та навичок. Доведено, що систему навчальної роботи з розвитку мислення слід здійснювати за такою технологією: усебічна діагностика особистості молодшого школяра загальноосвітніх навчальних закладів, вибір ефективних засобів, прийомів і методів розвитку мислительної сфери дітей.

**Ключові слова:** психолого-педагогічні основи, мислення, розвиток мислення, молодші школярі, розумова діяльність.

**Постановка проблеми.** Вивчення особливостей розвитку мислення дитини сьогодні набуває значного теоретичної та практичної значущості. Як свідчить аналіз наукових досліджень, сучасними науковцями актуалізується ідея про те, що створення певних організаційно-педагогічних умов в початковій школі забезпечить повноцінний розвиток мислення дітей, пов'язаний з формуванням стійких пізнавальних інтересів, розумової діяльності та творчої ініціативи. Адже, мислення в молодшому шкільному віці розвивається на основі засвоєних знань та навичок.

Науковцями обґрунтовано, що розвиток мислення забезпечує формування особистості, забезпечення її соціально-психологічної адаптації, виховання громадянської позиції, достатнього рівня культури, здатності до самостійного життя. У сучасній психолого-педагогічній літературі наголошується на тому, що усвідомлене критичне мислення є причинно-наслідковим під впливом навчального процесу, у дітей активно формується вміння планувати свої дії.

Таким чином, під впливом навчання мислення дітей стає більш довільним, більш програмованим, більш свідомим, планованим, тобто воно стає словесно-логічним [1; 2]. Оскільки молодші школярі мають різний ступінь розвитку психологічних особливостей, великий акцент у системі навчально-виховної роботи слід приділяти потенційним можливостям кожної дитини, а також здійснювати індивідуальний підхід до навчання дітей.

**Аналіз останніх досліджень і публікацій.** Теоретико-методичні положення щодо особливостей розвитку мислення висвітлені у наукових дослідженнях П. Гальперіна [2], Р. Грановської [3], К. Гуревич [4], Р. Немова [7], обґрунтування психолого-педагогічного інструментарію розвитку мислення та закономірності формування мислительних якостей молодших школярів проаналізовані у працях Т. Богданової [1], В. Дружиніна [5], Л. Обухової [8], Т. Яновської [9; 10].

**Виділення невирішених раніше частин загальної проблеми.** Аналіз проблеми розвитку мислення у дітей в розрізі психолого-педагогічних досліджень показує, що категорія мислення у роботах учених наділяється гуманістичним

змістом і ґрунтується на принципах залежності і взаємозв'язку психологічних якостей особистості дитини; творчої діяльності, її розвитку.

Найбільш значимими у розвитку мислення молодших школярів є соціальне оточення й індивідуальний досвід діяльності та спілкування з іншими вихованцями. Проте, не достатньо обґрунтованими вважаємо аналіз психолого-педагогічних основ розвитку мислення у розрізі його теоретичного аналізу.

**Мета статті** – проаналізувати психолого-педагогічну літературу з проблем розвитку мислення у молодших школярів крізь призму теоретичного аналізу.

**Виклад основного матеріалу дослідження.** Сучасна модель виховання молодших школярів спрямована на особистість дитини та її активне включення у процес навчальної діяльності. Розвиток молодшого школяра детермінується віковими особливостями, які становлять генезу особистісно-диференційованого змісту навчально-виховного процесу в середовищі загальноосвітніх навчальних закладів [6].

Аналізуючи ситуативність розвитку мислення у молодших школярів Р. Немов зазначає, що мислення молодших школярів не можна розглядати без урахування особливостей мислення дітей дошкільного віку. Наочно-образне мислення мають, як відомо, вже діти 5-6 років. У дошкільника з'являється словесно-мовне мислення (здатність будувати прості форми міркувань і висловлювання, що структурно мають елементарні причинно-наслідкові залежності) [7, с. 345].

У вітчизняній психолого-педагогічній науці, заснованій на вченні про діяльну природу психіки людини, мислення отримало нове трактування. Його стали розуміти як особливий вид пізнавальної діяльності. Через введення в психологію мислення категорії діяльності було подолане зіставлення теоретичного і практичного інтелекту, суб'єкта і об'єкта пізнання. Тим самим для конкретного дослідження відкрився новий, раніше не відомий психологами зв'язок, що існує між діяльністю і мисленням, а також між різними видами самого мислення.

Вперше з'явилася можливість ставити і вирішувати питання про генезу мислення, про його

формування і розвиток у дітей в результаті цілеспрямованого навчання. Мислення в теорії діяльності стали розуміти як здатність, що життєво формується, до вирішення різноманітних задач і доцільного перетворення дійсності, спрямованого на те, щоб відкривати приховані від безпосереднього спостереження її сторони. Діяльнісна теорія мислення сприяла вирішенню багатьох практичних завдань, пов'язаних з навчанням і розумовим розвитком дітей [8, с. 296-297].

В біхевіоризмі мислення розглядалося як процес формування складних зв'язків між стимулами і реакціями, становлення практичних умінь і навичок, пов'язаних з вирішенням задач. Завдяки цьому вченню до сфери психологічних досліджень увійшло практичне мислення [8].

Великий вплив на дослідження мислення зробили роботи школи гештальтпсихології. У роботах В. Келера, М. Вертгеймера, К. Дункера мислення розглядається як раптове, непередбачене колишнім досвідом і знаннями «розуміння» ситуації. Діяльність мислення полягає, на їх думку, в тому, що окремі частини проблемної ситуації перекоструюються; утворюється нове «ціле», новий «гештальт». Саме ж перекоструювання відбувається завдяки раптовому охопленню – «інсайту» [6, с. 477].

Таким чином, необхідною умовою виховання самостійної і успішної особистості є залучення її до спільної діяльності, що формує почуття радості, відчуття успіху, розвитку, руху вперед, розуміння власної цінності й індивідуальності. Загалом ця умова переважно використовується на організаційному етапі діяльності, а також на етапі педагогічної корекції і передбачає широке впровадження таких форм діяльності дітей, за яких вони зможуть оволодівати необхідними знаннями, уміньми і навичками у спеціально змодельованих ситуаціях [3, с. 248-256].

Суб'єктивний вплив на процес розвитку мислення молодших школярів має вчитель загальноосвітнього навчального закладу. Цьому сприяють і об'єктивні умови, його позиція у колективі навчального закладу, формування значимості соціальної ролі, яку вони виконують.

У енциклопедичному словнику під мисленням розуміється «процес пізнавальної активності людини, що характеризується узагальненням і опосередкованим відображенням предметів і явищ дійсності в їх істотних властивостях, зв'язках і відносинах» [7, с. 11]. Таким чином, мислення – це вищий, найбільш узагальнюючий і опосередкований процес відображення в людській свідомості дійсності, що встановлює зв'язки і відносини між пізнаваними об'єктами, які розкривають їх властивості і суть.

Комплексний розвиток дитячого мислення в молодшому шкільному віці йде в декількох різних напрямках: засвоєння та активне використання мови як засобу мислення; поєднання і взаємно-збагачуючий вплив один на одного всіх видів мислення: наочно-дієвого, наочно-образного і словесно-логічного; виділення, відособлення і відносно-незалежний розвиток в інтелектуальному процесі двох фаз: підготовчої і виконавчої. На підготовчій фазі розв'язання задачі здійснюється аналіз її умов і виробляється план, а на виконавчій фазі цей план практично реалізується.

Отриманий результат потім співвідноситься з умовами і проблемою.

Перший з названих напрямків пов'язаний з формуванням мови у дітей, з активним її використанням при вирішенні різноманітних задач. Розвиток у цьому напрямку йде успішно, якщо дитину навчають вести міркування вголос, словами відтворювати хід думки і називати отриманий результат.

Другий напрям у розвитку успішно реалізується, якщо дітям даються завдання, що вимагають для вирішення одночасно і розвинених практичних дій, і вміння оперувати образами, і здатності користуватися поняттями, вести міркування на рівні логічних абстракцій.

Якщо будь-який з цих аспектів представлений слабо, то інтелектуальний розвиток дитини йде як односторонній процес. При домінуванні практичних дій переважно розвивається наочно-дієве мислення, але може відставати образне і словесно-логічне. Коли переважає образне мислення, то можна виявити затримки в розвитку практичного і теоретичного інтелекту.

При особливій увазі тільки до вміння міркувати вголос у дітей нерідко спостерігається відставання в практичному мисленні і бідність образного світу. Все це, може стримувати загальний інтелектуальний прогрес дитини [7].

Таким чином, мислення молодшого школяра формується в процесі навчання, тобто в процесі надбання дітьми певних знань.

Для здійснення розвитку мислення молодших школярів активно застосовуються такі види конструктивної діяльності, як конструювання за зразком (модельне, за елементами, шляхом відкидання елементів з фонові фігури), за умовами і за задумом. Оскільки розвиток мислення молодших школярів повинен здійснюватися в контексті як навчальної так і ігрової діяльності, в заняття з дітьми зі всіх шкільних предметів, згідно складеному методичному комплексу, систематично слід включати ігри, завдання і вправи, спрямовані на розвиток наочно-образного мислення молодших школярів.

Науковці радять використовувати такі вправи з розвитку мислення як: «Нумо відгадай!», «Картинки-загадки», «Парні картинки», «Визначимо іграшку», «Зайва іграшка», «Склади речення», «Протилежність», «Визначення», «Придумай загадку», «Прислів'я», «Мистецтво вигадання історій». Заняття повинні бути спрямовані на формування передумов оволодіння молодшими школярами системою наукових понять, ставлячи своєю метою розвиток у дітей логічних операцій аналізу, порівняння, узагальнення, розвиток дій класифікації.

При спілкуванні в початкових класах у дітей формується усвідомлене критичне мислення. Це відбувається завдяки тому, що в класі обговорюються шляхи вирішення задач, розглядаються різні варіанти вирішення, вчитель постійно вимагає від школярів обґрунтовувати, розповідати, доводити правильність своєї думки, тобто вимагає від дітей, щоб вони вирішували завдання самостійно [7, с. 81].

Т. Яновська обґрунтовує думку про те, що інтегрований підхід до організації навчальної діяльності молодших школярів передбачає вико-

ристання таких засобів навчання (уроки серед природи, лабораторні роботи, колективна робота у малих групах, читання та аналіз з дорослими навчального матеріалу тощо), що сприяють не лише оптимізації навчально-виховного процесу, а й актуалізації та розвитку мислення [9; 10].

Вміння планувати свої дії так самоактивно формується у молодших школярів у процесі шкільного навчання. Навчання спонукає дітей спочатку простежувати план вирішення задачі, а тільки потім приступати до її практичного вирішення.

**Висновки і пропозиції.** Важливим вважаємо використання у навчальному процесі загальноосвітніх навчальних закладів методів, що активізують мислення в учнів молодших класів і їхньому сприяють становленню мислительної сфери особистості; сприяння засвоєнню поведінкових еталонів та норм, накопичення досвіду та механізмів взаємодії у суспільстві. Адже, особистісне самовизначення, пошук соціальної ролі молодшого

школяра, здатності до критичного мислення дійсності формуються соціогенним оточенням.

У контексті нашого дослідження важливо наголосити на необхідності наповнення навчально-виховного процесу у загальноосвітніх навчальних закладах методами та засобами, які впливають на розвиток мислительної сфери молодшого школяра, що надасть допомогу у формуванні життєвої у формуванні життєвої стратегії, побудованої на аксіологічній складовій.

Процес розвитку мислення у системі навчально-виховної роботи слід здійснювати за такою технологією: усебічна діагностика особистості вихованця молодшого класу (емоційно-вольова, стосунки з групою, причини негативної поведінки); формування мети та визначення завдань виховної роботи з наданням переваги розвитку мислення; вибір ефективних засобів, прийомів і методів для означеної діяльності у напрямі підвищення рівня розвитку мислення.

## Список літератури:

1. Богданова Т. Г., Корнилова Т. В. Диагностика познавательной сферы ребенка / Т. Г. Богданова, Т. В. Корнилова. – М.: Роспедагенство, 1998. – 68 с.
2. Гальперин П. Я. Психология мышления и учение о поэтапном формировании умственных действий / П. Я. Гальперин // Исследование мышления в советской психологии. – М.: Просвещение, 1966. – 446 с.
3. Грановская Р. М. Элементы практической психологии / Р. М. Грановская. – Л.: Издательство Ленинградского университета, 1984. – 391 с.
4. Гуревич К. М. Индивидуально-психологические особенности школьников / К. М. Гуревич. – М.: Просвещение, 1988. – 176 с.
5. Дружинин В. Н. Диагностика общих познавательных способностей / В. Н. Дружинин // Когнитивное обучение: современное состояние и перспективы. – М.: Гуманитарный издательский центр ВЛАДОС, 1997. – 261 с.
6. Энциклопедический словарь / Под ред. Введенского Б. А. – М.: Советская энциклопедия, 1964. – 736 с.
7. Немов Р. С. Психология. В 3-х кн. / Р. С. Немов. – М.: Гуманитарный издательский центр ВЛАДОС, 1997. – 688 с.
8. Обухова Л. Детская психология: Теории, факты, проблемы / Л. Обухова. – М.: Академия, 1995. – 360 с.
9. Яновська Т. А. Вплив інтегрованого навчання на розвиток мислення учнів початкових класів / Т. А. Яновська // Психологія на перетині тисячоліть: Збірник наукових праць учасників п'ятих Костюківських читань: В 3 т. – К.: Гнозис, 1998. – Т. 3. – С. 600-608.
10. Яновська Т. А. Дидактичні та методичні засоби розвитку мислення молодших школярів в інтегрованому курсі «Довкілля» / Т. А. Яновська // Психологія: Зб. наук. праць НПУ імені М. П. Драгоманова. – К.: Вид-во НПУ імені М. П. Драгоманова, 2001. – Вип. 13. – С. 249-257.

**Волошин С.Н.**

Дрогобычский государственный педагогический университет  
имени Ивана Франко

## ПСИХОЛОГО-ПЕДАГОГИЧЕСКИЕ ОСНОВЫ РАЗВИТИЯ МЫШЛЕНИЯ У МЛАДШИХ ШКОЛЬНИКОВ: ТЕОРЕТИЧЕСКИЙ АНАЛИЗ

### Аннотация

В статье исследованы психолого-педагогические основы развития мышления у младших школьников через призму теоретического анализа. Установлено, что в научных исследованиях актуализируется идея о том, что создание определенных организационно-педагогических условий в начальной школе обеспечит полноценное развитие мышления детей, связанного с формированием устойчивых познавательных интересов, умственной деятельности и творческой инициативы. Ведь мышления в младшем школьном возрасте развивается на основе усвоенных знаний и навыков. Доказано, что систему учебной работы по развитию мышления следует осуществлять по следующей технологии: всесторонняя диагностика личности воспитанника общеобразовательных учебных заведений, выбор эффективных средств, приемов и методов развития мислительной сфери младшего школьника.

**Ключевые слова:** психолого-педагогические основы, мышления, развитие мышления, младшие школьники, умственная деятельность.

**Voloshyn S.M.**

Ivan Franko State Pedagogical University

## PSYCHOLOGICAL AND PEDAGOGICAL BASIS FOR THE THINKING DEVELOPMENT OF JUNIOR SCHOOLCHILDREN: THEORETICAL ANALYSIS

### Summary

The psychological and pedagogical bases of thinking development of junior schoolchildren are examined in the article through the prism of theoretical analysis. It is established that the idea that the creation of certain organizational and pedagogical conditions in elementary school will ensure the full development of children's thinking, related to the formation of persistent cognitive interests, intellectual activity and creative initiative is actualized in scientific researches. After all, thinking at the junior school age is developed on the basis of the acquired knowledge and skills. It is proved that the system of educational work on the development of thinking should be carried out with the following technology: comprehensive diagnostics of the individual pupils of secondary schools, the choice of effective means, goals and methods of development of the intellectual sphere of junior schoolchildren.

**Keywords:** psychological and pedagogical bases, thinking, development of thinking, junior schoolchildren, mental activity.

УДК 159.947.5:364.62:37.013.42:378

## ОСОБЛИВОСТІ ФОРМУВАННЯ МОТИВАЦІЇ ДОСЯГНЕННЯ УСПІХУ У ПРОФЕСІЙНІЙ ДІЯЛЬНОСТІ СОЦІАЛЬНИХ ПРАЦІВНИКІВ

**Децюк Т.М., Косописьоткіна Н.Л.**

Чернігівський національний технологічний університет

У статті проаналізовано теоретичні підходи до визначення понять «мотивація», «мотивація особистості», «професійна мотивація». Здійснено аналіз різних теорій, концепцій та наукових шкіл, предметом вивчення яких була мотиваційна сфера особистості. Проаналізовано наукові підходи до проблеми заохочення особистості. Запропоновано методи формування мотивації досягнення успіху в професійній діяльності під час навчання у вищому навчальному закладі. Обґрунтовано необхідність позааудиторної роботи зі студентами спеціальності «Соціальна робота» з метою формування у них мотивації досягнення успіху в професійній діяльності.

**Ключові слова:** мотивація особистості, теорії мотивації, професійна мотивація, позааудиторна робота, волонтерство.

**Постановка проблеми.** На сучасному етапі розвитку українського суспільства питання мотивації досягнення успіху у професійній сфері є надзвичайно важливим, оскільки тенденція побудови кар'єри не за спеціальністю продовжує бути актуальною. Особливо це стосується випускників вищих навчальних закладів спеціальності «Соціальна робота». Така ситуація зумовлена низькою авторитетністю професії у суспільстві, відносно низькою оплатою праці, міфами, які існують навколо даної професії, відсутністю досвіду роботи у молодих фахівців, технічною не облаштованістю робочих місць та іншими негативними факторами. Така ситуація спричиняє плинність кадрів, непрофесійність персоналу (оскільки дипломовані фахівці обирають інші місця роботи), низьку продуктивність праці і як наслідок неякісне надання послуг особам, які потрапили в складну життєву ситуацію. Такі фактори негативно позначаються на процесі формування престижності професії «соціальний працівник», хоча в усьому світі дана професія визнана однією з престижних та вкрай необхідних.

Таким чином, проблема особливостей формування мотивації досягнення успіху в професійній діяльності є надзвичайно актуальною та важливою.

**Аналіз останніх досліджень і публікацій.** Вивчення мотивації особистості активно проводилося зарубіжними та вітчизняними науковцями. У центрі уваги наукових досліджень Дж. Аткинсона, Д. Берча, Т. Г'есме, В. Мейера, М. Магомед-Емінова, Дж. Рейнора, Н. Фітера, Х. Хекхаузена знаходилася розробка теоретико-методологічних моделей мотивації особистості. У ряді досліджень значна увага приділяється статевим особливостям мотивації (А. Ермолін, П. Оллінгер, М. Хорнер, Л. Шаттенбург, К. Цвернеманн). Ряд авторів займалися створенням психодіагностичного інструментарію (А. Мехраб'ян, А. Реан, Х. Хекхаузен, Г. Шмальт). Експериментальний напрямок формування і корекції мотивації особистості представлений у розвідках П. Вінтерстайна, С. Занюка, Д. Колба, П. Мехти, Д. Мк. Клелланда, Ю. Орлова, А. Форстера.

**Виділення невирішених раніше частин загальної проблеми.** Не дивлячись на чималий науковий доробок у сфері мотивації особистості,

питання мотивації досягнення успіху у професійній діяльності соціальних працівників залишається не достатньо дослідженим.

**Формулювання цілей статті.** Метою даної публікації є аналіз особливостей формування мотивації досягнення успіху в професійній діяльності соціальних працівників.

**Виклад основного матеріалу дослідження.** Перш ніж розпочати аналіз особливостей формування мотивації досягнення успіху в професійній діяльності у майбутніх соціальних працівників ми пропонуємо детально розглянути наукові підходи до таких понять як «мотивація», «мотивація особистості», «професійна мотивація».

Як зазначає В. Співака, у сучасних соціально-психологічних дослідженнях поняття «мотивація» використовується у двох значеннях: воно відображає систему чинників, що детермінують поведінку (сюди входять, зокрема, потреби, мотиви, цілі, наміри, прагнення), та характеризує процес, що стимулює і підтримує поведінкову активність на певному рівні. Тобто, мотивацію можна визначити як сукупність причин психологічного характеру, що пояснюють поведінку людини, її початок, спрямованість і активність [7, с. 178]. Нам імпонує дане визначення, оскільки воно точно розкриває сутність даного поняття.

Для більш широкого уявлення про дане поняття варто звернутися до наукових теорій мотивації. Серед основоположників першої групи теорій можна назвати таких науковців, як А. Сміт, І. Тейлор, Е. Мейо, Ч. Бернард, М. Вольський, які зробили значний внесок у розвиток історично сформованого підходу до мотивації під загальною відомою назвою «батіг і пряник», що відображає багатовікову соціальну філософію суспільства. Наукові розробки цих авторів зробили ефективнішою просту мотивацію, за якої всі, кого можна змусити працювати під загрозою покарання, мотивуються саме так, а в інших випадках використовуються більш приємні методи заохочення [6, с. 24]. Наприкінці XVIII ст. популярними в наукових колах стають ідеї щодо пріоритетності економічних інтересів людини, а в середині XIX ст. науковці наголошують на необхідності покращення умов життя та діяльності працівників [8, с. 17].

Серед наукових шкіл варто виділити «школу наукового управління» Ф. Тейлора. Автор вважав, що найбільш ефективним мотивуючим фактором для працівників є висока заробітна платня. За даної теорії ті працівники, які виконували і перевиконували план роботи повинні були отримувати заробітну платню за підвищеними ставками (десь 20%) [1]. Іншу точку зору на мотиваційні процеси у працівників висловив Е. Мейо, автор доктрини «людських відносин». Прихильники «Школи людських стосунків» розглядали кожну організацію як певну соціальну систему. А мотивацію професійної діяльності розглядали через призму людських стосунків в колективі [2].

Сукупність теорій мотивації, що отримали назву змістовних, почала формуватися наприкінці XIX ст. Змістовні теорії розробляли такі автори, як М. Туган-Барановський, А. Маслоу, Ф. Герцберг, В. Подмарков, Н Сакада та інші. Науковцями було виявлено внутрішні спонукання людської поведінки, структуровано потреби людей, вивчено їх зміст і визначено чинники,

під впливом яких вони утворились, відображено механізми, що погоджують поведінку людей із задоволенням їх потреб, складено відповідну ієрархію потреб. Покладена в основу кожної теорії ієрархія потреб та пріоритетність їх задоволення і формує відмінності змістовних теорій [5].

Найбільшої популярності отримала ієрархічна концепція мотивації А. Маслоу, яка отримала назву «піраміда потреб». Дана концепція досить логічна та дає розуміння фундаментально важливого факту залежності характеру формування мотивів працівників від численних факторів і, насамперед, від рівня їх добробуту. За даної концепції людина керується 5 рівнями потреб: фізіологічні потреби, потреби у безпеці, соціальні потреби, потреби у повазі, потреби у самовираженні. А. Маслоу стверджував, що в кожному конкретний момент поведінка людини визначається найнижчою з незадоволених потреб [5, с. 82].

Децю інший підхід було запропоновано К. Альдерфером. Згідно з його «теорією виживання, приналежності та зростання» потреби особистості вибудовуються у трирівневу ієрархію, однак рух до задоволення потреб, на відміну від підходу А. Маслоу, може бути спрямованим як знизу вгору, так і згори донизу [4].

Ще однією цікавою теорією даного спрямування є двофакторна мотиваційно-гігієнічна концепція Ф. Герцберга, побудована на матеріалах експериментальних досліджень, яка децю відрізняється від перерахованих вище теорій. Автор виділив чинники, пов'язані з середовищем праці, так звані гігієнічні, та чинники-мотиватори, породжені самим характером і сутністю праці. Крім того, вивів закономірності їх мотиваційного впливу, що дало можливість припустити наявність двох рівнів управління задоволеністю й мотивацією працівників [3, с. 34].

Ще одним цікавим підходом є теорії посилення мотивації представника біхевіоризму Б. Скіннера. Найголовнішим аспектом даної теорії є залежність мотивації від попереднього досвіду особи. Б. Скіннер стверджував, що неодноразове досягнення працівником аналогічних результатів і стимулювання цих результатів формує у нього певний поведінковий стереотип, що можна використовувати у подальшому [9].

Дані теорії і зараз використовуються роботодавцями. Найпопулярнішим методом заохочення роботодавці вважають заробітну платню працівника та грошові премії. Крім того, значну увагу останнім часом почали приділяти внутрішній динаміці колективу, формуванню здорових, приятельських стосунків шляхом проведення корпоративних заходів розважального характеру, тренінгів спрямованих на формування команди, безконфліктного спілкування та інше. Але такий підхід більше притаманний приватному сектору, державні установи соціального захисту фактично використовують тільки такий метод заохочення як премії.

Проаналізувавши різні підходи до процесу формування мотивації у працівників, можемо зробити висновок, що методи формування мотивації досягнення успіху у професійній діяльності соціальних працівників залежать від особистості працівника, його цінностей та життєвих принципів. Для когось мотиваційним фактором буде чу-



дова дружня атмосфера в колективі, для когось перспектива отримувати вищу заробітну плату або премію, для когось гарні умови праці, доступ до інтернету, сучасне обладнання і таке інше.

У розвинутих країнах світу роботодавці використовують більшість теорій мотивації працівників комплексно для забезпечення кращої ефективності. Що ж до установ і організацій соціальної сфери в Україні, то більшість керівників частіше застосовують методи покарання, серед методів заохочення найчастіше використовують премії. Що ж до атмосфери в колективі, то цим питанням зовсім ніхто не займається. Як результат – високі показники плинності кадрів, непрофесійність кадрів, незадоволеність клієнтів.

На нашу думку, для формування мотивації у соціальних працівників доцільно використовувати можливості та потенціал курсів підвищення кваліфікації державних службовців. В програму роботи з фахівцями системи соціального захисту населення ми пропонуємо включити такі тренінгові курси як: цілепокладання; конфліктологія – ефективні методи вирішення конфліктних ситуацій; методи ефективної роботи в команді; профілактика професійного вигорання; позитивне мислення – умова досягнення успіху; ефективне керівництво – мистецтво роботи з колективом; стратегічне планування; альтернативні методи проведення нарад. Значна увага має бути приділена підвищенню кваліфікації керівників установ соціального захисту населення, керівників структурних підрозділів даних установ. Оскільки від ефективного та мудрого керівництва залежить успіх всієї організації, вектори спрямованості колективу, трудова атмосфера та інші аспекти трудових відносин.

Ми пропонуємо більш детально розглянути причини невмотивованості молоді щодо досягнення професійного успіху в установах соціальної сфери. Сучасні студенти мають можливість спробувати себе в якості професіоналів соціальної роботи під час технологічної практики. Це 2-4 тижні один раз на рік (залежно від курсу). Таким чином, студент може застосувати здобуті знання на практиці максимум в 5 установах (4 курси бакалаврату, 1 курс магістратури). За практику студент має ознайомитися з всією внутрішньою документацією установи, підпорядкуванням, штатним розписом і т. д. Фактично часу попрацювати з безпосередньо клієнтами залишається дуже мало, ще менше шансів відчутти себе частиною трудового колективу. Як результат, випускники вищих навчальних закладів слабо уявляють, що їх чекає на професійній ниві. Молоді люди не знають з якою категорією клієнтів їм більше подобається працювати та які функції їм приємніше та цікавіше виконувати. Погіршують ситуацію стереотипи про соціальну роботу, які існують в нашому суспільстві. Серед яких: со-

ціальні працівники працюють з бабусями вдома, купують стареньким харчі, прибирають помешкання; соціальні працівники нараховують субсидії та пенсії; соціальні працівники отримують мінімальну заробітну плату. Останній стереотип найгірше впливає на мотивацію майбутніх фахівців. Сучасні кваліфіковані фахівці соціальної роботи після закінчення вищого навчального закладу мають такий набір компетенцій (комунікаційні навички, навички роботи з різними віковими та соціальними групами, вміння безконфліктного спілкування та інші), що можуть побудувати кар'єру практично в будь-якій професії, що знаходиться в площині «людина-людина».

З досвіду підготовки соціальних працівників в Навчально-науковому інституті права і соціальних технологій Чернігівського національного технологічного університету можемо розглянути такі форми позааудиторної роботи зі студентами формуючого впливу як: волонтерські об'єднання, школа тренінгів, агенція соціальних проектів. Дана діяльність має бути під керівництвом науково-педагогічних працівників, які будуть здійснювати організацію роботи студентів, контроль за виконанням, оцінювання та супервізію. Участь студентів у запропонованих формах позааудиторної роботи сприяє формуванню поваги до обраної професії, формує професійні якості, уміння та навички, уміння працювати в команді, дозволяє студенту зрозуміти власні слабкі та сильні у професійному сенсі якості. Крім того, тісна співпраця з державними установами і організаціями соціальної сфери та громадськими організаціями сприяє подальшому працевлаштуванню студентів. Волонтери мають більше шансів отримати запрошення на роботу, перемогти в конкурсі на заміщення вакантних посад.

**Висновки з даного дослідження і перспективи.** Таким чином, проблема мотивації досягнення успіху у професійній діяльності соціальних працівників є надзвичайно гострою та актуальною. Низький рівень обізнаності керівників установ щодо можливостей формування мотивації у підлеглих, стереотипи у суспільстві, невисока заробітна плата, відсутність уявлення у молодих фахівців щодо обов'язків і перспектив кар'єрного зростання в організаціях системи соціального захисту населення є негативними факторами щодо мотивації досягнення успіху в професійній діяльності соціальних працівників.

Для покращення даної ситуації запропоновано використання потенціалу курсів підвищення кваліфікації державних службовців, які можуть включити у свої програми необхідні тренінгові курси формуючого впливу. А також запропоновано такі форми позааудиторної роботи зі студентами спеціальності «Соціальна робота» як волонтерські об'єднання, школа тренінгів, агенція соціальних проектів.

**Список літератури:**

1. Абульханова-Славская К. Развитие личности в процессе жизнедеятельности / К. Абульханова-Славская. – М. Наука, 2000. – 391 с.
2. Бондар В. Використання мотиваційних теорій у діяльності органів місцевого самоврядування / В. Бондар // Наукові розвідки з державного та муніципального управління. – 2013. – Вип. 1. – С. 283-293.
3. Канюк В. Мотивування як чинник активізації трудової поведінки / В. Канюк // Україна: аспекти праці. – 2008. – № 4. – С. 32-36.
4. Козиевская Е. Профессиональная самооценка в развитии мотивации достижения государственных служащих: Автореф. дис. канд. псих. наук. – М., 1998. – 25 с.
5. Маслоу А. Мотивация и личность / А. Маслоу. – СПб.: Питер, 2008. – 264 с.
6. Смит А. Исследование о природе и причинах богатства народов. – М.: Наука, 2002. – 684 с.
7. Співак В. Мотивація як засіб ефективного менеджменту персоналу підприємств / В. Співак // Вісник Хмельницького національного університету. Економічні науки. – 2010. – № 6, Т. 2. – С. 178-181.
8. Сурков С. А. Построение структуры организации на основе системы мотивации / С. Сурков // Кадры предприятия. – 2002 – № 10. – С. 30-34.
9. Хекхаузен Х. Мотивация і діяльність / Х. Хекхаузен. – СПб.: Питер; М.: Сенс, 2003. – 860 с.

**Децюк Т.Н., Косоплюткина Н.Л.**

Черниговский национальный технологический университет

## **ОСОБЕННОСТИ ФОРМИРОВАНИЯ МОТИВАЦИИ ДОСТИЖЕНИЯ УСПЕХА В ПРОФЕССИОНАЛЬНОЙ ДЕЯТЕЛЬНОСТИ СОЦИАЛЬНЫХ РАБОТНИКОВ**

### **Аннотация**

В статье проанализированы теоретические подходы к определению понятий «мотивация», «мотивация личности», «профессиональная мотивация». Осуществлен анализ различных теорий, концепций и научных школ, предметом изучения которых была мотивационная сфера личности. Проанализированы научные подходы к проблеме поощрения личности. Предложены методы формирования мотивации достижения успеха в профессиональной деятельности во время обучения в высшем учебном заведении. Обоснована необходимость внеаудиторной работы со студентами специальности «Социальная работа» с целью формирования у них мотивации достижения успеха в профессиональной деятельности.

**Ключевые слова:** мотивация личности, теории мотивации, профессиональная мотивация, внеаудиторная работа, волонтерство.

**Detsiuk T.M., Kosoplotkina N.L.**

Chernihiv National University of Technology

## **FORMING FEATURES OF THE ACHIEVING SUCCESS MOTIVATION IN THE PROFESSIONAL ACTIVITY OF SOCIAL WORKERS**

### **Summary**

The article analyzes theoretical approaches to the definition of the concepts of «motivation», «personality motivation», «professional motivation». The analysis of various theories, concepts and scientific schools, has been done the subject of study of which was the motivational sphere of personality. The scientific approaches to the problem of personality promotion has been analyzed. The methods of forming the motivation to achieve success in the professional activity while studying at a higher educational institution has been offered. The necessity of non-auditing work with students of the specialty «Social work» has been substantiated in order to create motivation for them to achieve success in their professional activity.

**Keywords:** personality motivation, theory of motivation, professional motivation, extra-curricular work, volunteering.

УДК 811.111

## ТАКСОНОМІЯ Б. БЛУМА В НАВЧАННІ АНГЛІЙСЬКОЇ МОВИ ПРОФЕСІЙНОГО СПРЯМУВАННЯ В ХХІ СТОЛІТТІ

Дичка Н.І., Павленко О.В.

Національний технічний університет України  
«Київський політехнічний інститут імені Ігоря Сікорського»

В статті розглядається проблема навчання англомовного професійно орієнтованого писемного мовлення майбутніх фахівців з інформаційних технологій. Представлено таксономію Б. Блума – когнітивні процеси низького та високого порядку в ієрархічній послідовності від простого до складного. В статті сформульовані вміння майбутніх фахівців з ІТ на кожному з рівнів когнітивного процесу написання технічного документа англійською мовою за таксономією Б. Блума. Були розглянуті також дієслова-інструкції для правильного формулювання завдань до вправ кожного рівня. Наводяться приклади вправ для кожного рівня когнітивного процесу студентів у розробленому навчальному курсі «Software Requirements Specification Development» («Розробка специфікації вимог до програмного забезпечення»).

**Ключові слова:** таксономія Б. Блума, майбутні фахівці з інформаційних технологій, англомовне професійно орієнтоване писемне мовлення, рівні когнітивного процесу, специфікація вимог до програмного забезпечення.

В сучасних умовах технологічність стає домінуючою характеристикою діяльності людини. Це означає перехід на якісно новий ступінь ефективності й оптимальності. Постає запитання, де Україна у цьому контексті? Якщо проглянути статистику світових організацій, то наша країна:

- Займає 81 місце у Human Development Index;
  - 76 місце у Global Competitiveness Report
- 22% молодіжного безробіття;
- 60% населення працює не за здобутою професією [5].

Освітня політика держав акцентує увагу на розвиткові особистості, її якостей, талантів і здібностей.

**Постановка проблеми.** Характеризуючи стан освіти, вчені підкреслюють, що в ній мають місце кризові явища, які є наслідком відставання освіти від науки і виробництва. Це зумовлює необхідність пошуку нових технологій навчання, які б враховували психологічні механізми розумової діяльності студента, що здійснює безпосередній вплив на процеси викладання та навчання.

Враховуючи вищесказане, нами було вивчено проблему навчання англомовного професійно орієнтованого писемного мовлення (ПМ) майбутніх фахівців з ІТ, яке посідає вагоме місце в наукових дослідженнях. Оскільки переважна більшість міжнародних контактів здійснюється через англомовне писемне мовлення (ПМ), однією з сучасних вимог до фахівця з ІТ є оволодіння навичками й уміннями англомовного професійно орієнтованого ПМ, зокрема, розробленням технічної документації. В зв'язку з тим, що у системі навчання у вищих навчальних закладах (ВНЗ) України збільшується значущість самостійної роботи (СР) для подальшого навчання впродовж усього життя, виникає необхідність приділити увагу організації аудиторної роботи в поєднанні з самостійною навчальною діяльністю для забезпечення оптимальних умов формування компетентності в англомовному ПМ студентів ІТ-спеціальностей [4]. Тому ми розробили методiku навчання англомовного професійно орієнтованого ПМ студентів ІТ-спеціальностей на завершальному році бакалаврату на матеріалі текстів технічної документації,

а саме англомовних специфікацій вимог до програмного забезпечення (ПЗ). Підвищення ефективності навчання студентів ІТ-спеціальностей написання специфікацій вимог до ПЗ досягається за рахунок урахування психологічних і професійних якостей інженера-програміста, головними з яких є логіко-математичний тип інтелекту й алгоритмічний стиль мислення. Також для забезпечення оптимальних умов формування компетентності в англомовному ПМ студентів ІТ-спеціальностей ми залучили елементи дистанційного навчання, які реалізовані у навчальному курсі «Software Requirements Specification (SRS) Development» на платформі Moodle. Розроблена методика базується на міжпредметній інтеграції з профільними навчальними дисциплінами (основи програмування, комп'ютерні мережі, бази даних тощо) [3]. Виникає потреба сформулювати вміння майбутніх фахівців з ІТ на кожному з рівнів когнітивного процесу написання технічного документа англійською мовою.

**Аналіз останніх публікацій.** В зарубіжній теорії і практиці когнітивними процесами навчання займалися Бенджамін Блум [2, 10], Д. Брунер, Дж. Керол, С. Сполдінг, Д. Хамблін, Ю. Бабанський, В. Беспалько, П. Гальперін, Н. Щуркова, а в українській науці – А. Алексюк, В. Бондарь, В. Вонсович, В. Лозова [6], І. Підласий [8], А. Фурман [12] та ін. Найбільш відомою є класифікація цілей пізнавальної діяльності запропонована американським ученим Б. Блумом, яку використовують при плануванні навчання і оцінці його результатів.

Механічно перенести західні методики навчання англомовного ПМ на оволодіння ПМ студентами немовних спеціальностей ВНЗ України було б неефективним без урахування конкретних умов, цілей навчання, менталітету країни, професійних та психологічних особливостей майбутніх фахівців певних галузей, зокрема галузі ІТ. Отже, методика навчання англомовного професійно орієнтованого ПМ студентів ІТ-спеціальностей потребує подальших теоретичних досліджень та практичних розробок.

**В статті необхідно вирішити таке завдання** – сформулювати вміння майбутніх фахівців з ІТ на кожному з рівнів когнітивного процесу

написання технічного документа скориставшись рівнями розвитку когнітивної сфери студентів за Б. Блумом та його послідовниками.

**Мета статті** полягає в аналізі кожного з рівнів когнітивного процесу написання специфікації вимог до програмного забезпечення студентами ІТ-спеціальностей.

**Виклад основного матеріалу.** У межах дослідження ми керувалися методикою рівневого підходу, розробленою В. Л. Скалкіним [9], відповідно до якої спочатку відбирається предметний аспект змісту навчання – ситуації, сфери, тематика, тексти, лінгвосоціокультурний матеріал, мовний матеріал, навчальні стратегії, а потім процесуальний аспект – навички, вміння, знання та вправи, необхідні для формування іншомовної комунікативної компетентності в ПМ.

Сконцентруємо увагу на процесуальному аспекті, на вміннях студентів ІТ-спеціальностей у англомовному писемному мовленні. Вважаємо, що планування занять за таксономією Б. Блума сприятиме розвитку в студентів вмінь найвищого рівня, що є вміннями ХХІ століття, серед яких творчість, критичне мислення, вміння вирішувати проблеми, співпрацювати, навчатися у команді тощо. Поняття «таксономія» взято з біології (у перекладі з грецької означає «розміщення у порядку»; «закон»). Під час навчання студенти повинні виконувати розумові дії різних рівнів: аналізувати, диференціювати, порівнювати, узагальнювати, оцінювати, аргументувати, створювати нове тощо. Б. Блум розташував список когнітивних процесів низького та високого порядку в ієрархічній послідовності від простого до складного, створивши таким чином таксономію. Розрізняють низький та високий рівні когнітивних вмінь (LOTS and HOTS). До розумових вмінь низького порядку Блум відносить такі когнітивні процеси, як знання, розуміння та застосування. До розумових вмінь високого порядку відносяться такі процеси, як аналіз, синтез та оцінка. Відповідно до цілей навчання добирається зміст, засоби та методи, розробляються вправи [11].

Але таксономія Блума з часом втрачала свою актуальність, оскільки виявилось багато її недоліків. Розробкою точнішої базової концепції таксономії розумових навичок займалися декілька

когнітивних психологів. У 2001 році Лорин Андерсон і Д. Кратволь та його колеги запропонували оновлену версію таксономії Блума, яка враховує ширший набір чинників, що чинять вплив на викладання та навчання [1]. Як і оригінальна версія, таксономія налічує шість рівнів розумових навичок. Вони розташовані від найпростішого до найскладнішого: запам'ятовування, розуміння, використання, аналіз, оцінювання і створення. Проте, у новій таксономії немає рівня синтезу, а найвищим компонентом є не аналіз, а створення, яке вимагає від студентів вмінь генерувати, планувати та створювати щось нове.

На відміну від версії 1956 року, оновлена Таксономія окремо розглядає знання і пізнавальні процеси. Знання розподіляються на чотири категорії: фактичні, концептуальні, процедурні та метакогнітивні.

Відповідно до цієї таксономії кожен рівень знання може співвідноситися з кожним рівнем когнітивного процесу, так, що студент може пам'ятати фактичне або процедурне знання, розуміти концептуальне чи метакогнітивне знання або аналізувати метакогнітивне чи фактичне знання [7]. Як стверджують Андерсон і його колеги, осмислене навчання надає студентам знання і доступ до когнітивних процесів, які їм знадобляться для успішного вирішення проблем.

Вивчення будь-якої теми повинно закінчуватися вправами найвищого рівня, тобто рівнем створення, на якому студенти виконують творчі життєво-орієнтовані завдання, а саме: пишуть статті, коментарі, блоги, готують радіо/телепередачу, складають оповідання, проекти, дизайни, роблять презентації, описують свої винаходи тощо.

Скориставшись рівнями розвитку когнітивної сфери студентів послідовників Б. Блума ми сформулювали вміння майбутніх фахівців з ІТ на кожному з рівнів когнітивного процесу написання технічного документа англійською мовою (табл. 1).

Складена матриця цілей повинна відповідати всім рівням когнітивних процесів. Таке планування занять має переваги. Знаючи блумівські рівні розвитку когнітивної сфери студентів, викладач може зорієнтуватися, які з його студентів здатні до застосування, аналізу, синтезу матеріалу, а які ще знаходяться на нижчих рівнях

Таблиця 1

Levels <i>Рівні</i>	Outcomes. Students will be able to: <i>Студенти будуть здатні:</i>
<b>Remembering</b> Запам'ятовування	<ul style="list-style-type: none"> <li>· відбирати лексику, граматичні структури, пунктуацію, орфографію, засоби міжфразового зв'язку, властиві</li> <li>· професійно орієнтованому ПМ</li> <li>· відбирати стандарти, потрібні для створення специфікації на виконання програмної розробки</li> </ul>
<b>Understanding</b> Розуміння	<ul style="list-style-type: none"> <li>· розуміти, як культура створення специфікації в професійному англомовному середовищі відрізняється від україномовного</li> </ul>
<b>Applying</b> Застосування	<ul style="list-style-type: none"> <li>· взаємодіяти у типових професійних ситуаціях під час написання специфікації</li> <li>· вступати у соціальні ситуації і керувати ними</li> <li>· оформлювати специфікацію вимог до ПЗ відповідно до вимог міжнародних стандартів IEEE</li> <li>· забезпечувати відповідність стилю і жанру тексту специфікації вимог до ПЗ</li> </ul>
<b>Analyzing</b> Аналіз	<ul style="list-style-type: none"> <li>· порівнювати та класифікувати специфікації вимог до ПЗ</li> </ul>
<b>Evaluating</b> Оцінювання	<ul style="list-style-type: none"> <li>· оцінювати англомовну специфікацію вимог до ПЗ</li> </ul>
<b>Creating</b> Створення	<ul style="list-style-type: none"> <li>· розробляти специфікацію вимог до власного ПЗ</li> </ul>

«запам'ятовування» і «розуміння.» Якщо з плинном часу більшість студентів залишається на цих нижчих рівнях засвоєння матеріалу, викладачу час подумати, чи правильна його навчальна тактика, чи дійсно він розвиває у своїх студентів розумові процеси вищих рівнів [3].

Слід зауважити, що процес розв'язування завдання відповідного рівня передбачає залучення навичок мислення усіх попередніх рівнів, тобто при розв'язуванні вправи, яка передбачає аналіз матеріалу, студент обов'язково демонструє розуміння матеріалу, дає оцінку та використовує на практиці. Для правильного формулювання інструкцій до вправ кожного рівня були запропоновані дієслова-інструкції [2]. Наведемо приклади вправ з кожного рівня когнітивного процесу студентів у розробленому нами навчальному курсі «SRS Development».

Рівень Запам'ятовування – це використання пам'яті для отримання визначень, фактів чи списків, для переказу чи отримання матеріалу. Завдання на запам'ятовування формуються за допомогою дієслів: *визначати, описувати, розпізнавати, позначити, скласти список, сполучити, назвати, окреслити, пригадати, розпізнати, відібрати, констатувати.*

Наприклад: Read the sentences and identify the determiner in each sentence.

Рівень Розуміння. Його показником може бути перетворення матеріалу з однієї форми вираження на іншу, інтерпретація матеріалу студентом (пояснення, короткий виклад), передбачення подальшого розвитку явищ, подій, наслідків чи результатів.

Завдання на розуміння формуються за допомогою дієслів: *пояснити, інтерпретувати, перетворити, перефразувати, розпізнати, класифікувати, встановити взаємозв'язки, продемонструвати, підсумувати, трансформувати, візуалізувати, навести приклади.*

Наприклад: Read the text «Why Bother to write a Spec?» written by Joel Spolsky and summarise it.

Наприклад: The student was on the lecture. He was in a hurry and he confused the parts of the box. Help him to make up sentences. Match the numbers (1-4) with the letters (A-B).

Рівень Застосування. Ця категорія означає вміння використовувати вивчений матеріал у конкретних умовах і нових ситуаціях. Завдання на використання формуються за допомогою дієслів: *вирішити проблему проілюструвати, обчислити застосувати, встановити співвідношення, модифікувати, використати на практиці, продемонструвати, зіграти у ролях.*

Наприклад: Your teacher suggested you some sentences with different language quality characteristics. You have to choose the correct letters to characterize them.

Наприклад: Prepare the proper variant of your SRS content.

Рівень Аналізу. Ця категорія означає вміння поділити матеріал на складові частини так, щоб чітко проявилася його структура. Вона передбачає: знаходження частин цілого, виявлення взаємозв'язків між ними, усвідомлення принцип організації цілого.

Завдання на аналіз формуються за допомогою дієслів: *проаналізувати, диференціювати, вивес-*

*ти (умовивід, формулу), виокремити, протиставити, порівняти, розпізнати, категоризувати, зобразити схематично, знайти відповідність.*

Наприклад: Classify your own notes on the points written below: information quality presentation, organization of content, language use, SRS design. Compare the style of English SRS with the Ukrainian SRS.

Рівень оцінювання. Ця категорія означає вміння оцінювати значення матеріалу (твердження, дослідницьких даних). В основі судження студента повинні бути чіткі критерії: внутрішні (структурні, логічні) чи зовнішні (відповідність поставленій меті). Критерії можуть визначатися студентами чи викладачем. Завдання на оцінювання формуються за допомогою дієслів: *оцінити, обрати найважливіше, встановити головне, порівняти, розсудити, відстояти (думку), рецензувати, критикувати, виправдати, дебатовати, аргументувати, визначити місце, впорядкувати, передбачити.*

Наприклад: You are a professional spec developer and you have to check the SRS of your colleague (group-mate). Evaluate the text of the developed SRSs of each other. Mark his/her mistakes and send the SRS with corrections.

Рівень створення. Ця категорія означає вміння створити власну структуру для формування узгодженого або функціонального цілого; реорганізувати елементи в новий шаблон або структуру шляхом генерування, планування або продукування. Завдання на створення формуються за допомогою дієслів: *створити, сконструювати, розробити, винайти, написати.*

Наприклад: Following the example of use cases in Ex.35 create all possible fully dressed use cases for your SRS.

Отже, на найнижчому рівні використовуються такі дієслова, як *define, describe, draw, identify, label, locate, list*, а на найвищому рівні – *add, produce, combine, role-play, create, what if, design, compose, plan.*

На думку прихильників таксономії ефективність навчання краща у тих викладачів, які розробляють матрицю цілей і користуються формулюваннями завдань, які пропонуються авторами таксономії.

**Висновки.** У сучасному університеті навчання надзвичайно інтенсивне: обсяг інформації, який має студент з усіх дисциплін, безупинно зростає, майже на кожному занятті вивчається нова тема, не вистає часу для удосконалення попередньо набутих навичок. Якщо проаналізувати процес вивчення нового матеріалу, то можна зробити висновок, що він частіше за все обмежується трьома рівнями когнітивних вмінь низького порядку (запам'ятовування, розуміння та застосування). Згідно з таксономією Блума під час планування занять викладач повинен пропонувати вправи та завдання, які б вивели студентів на найвищі рівні когнітивних процесів. На кожному етапі викладач формулює цілі навчання, але не з погляду педагога, як дидактичні цілі (формування, удосконалювати, тощо), а з погляду студента, як очікувані результати діяльності (outcomes) (студент умітиме, зможе тощо).

Сперечатися про цінність класифікації педагогічних цілей Блума можна безкінечно. Але ми бачимо що таксономія не втрачає своєї актуальності.

**Список літератури:**

1. Anderson L. & Krathwohl D. R. A Taxonomy for Learning, Teaching and Assessment: A revision of Bloom's Taxonomy of Educational Objectives. – New York: Longman, 2001. – 336 p.
2. Bloom B. S. Taxonomy of educational objectives: The classification of educational goals. – New York: Longman, 1984. – 207 p.
3. Дичка Н. І. Методика навчання англomовного професійно орієнтованого писемного мовлення майбутніх фахівців з інформаційних технологій: дис. ... канд. пед. наук: 13.00.02 / Н. І. Дичка. – К., 2016. – 307 с.
4. Загальноєвропейські рекомендації з мовної освіти: вивчення, викладання, оцінювання / Наук. ред. укр. видання С. Ю. Ніколаєва. Переклад з англ. – К.: Ленвіт, 2003. – 273 с.
5. Human Development Report 2016 – «Human Development for everyone» (PDF). HDRO (Human Development Report Office) United Nations Development Programme. Retrieved 21 March 2017.
6. Лозова В. І., Троцько Г. В. Навч. посібник для пед. навч. закладів. – 2-е вид., випр. і доп. – Харків: Харк. держ. пед. ун-т ім. Г. С. Сковороди; «ОВС», 2002. – 400 с. – ISBN 966-7858-11-1.
7. Melissa Kelly. Bloom's Taxonomy in the Classroom – [Electronic resource]. – Mode access: <http://712educators.about.com/od/testconstruction/p/bloomstaxonomy.htm>.
8. Підласий І. П. Інтерактивний підручник для педагогів ринкової системи освіти. – К.: Видавничий Дім «Слово», 2004. – 616 с.
9. Скалкин В. Л. Коммуникативные упражнения на английском языке / В. Л. Скалкин. – М., 2003. – 197 с.
10. Таксономія Блума – [Електронний ресурс]. – Режим доступу: <http://books.br.com.ua/32190>.
11. Традиційна ієрархія розумових процесів – [Електронний ресурс]. – Режим доступу: <http://www.intel.ua/content/dam/www/program/education/emea/ua/uk/documents/project-design/thinking-skills/bloom-taxonomy.pdf>.
12. Фурман А. В. Модульне-розвивальне навчання: принципи, умови, забезпечення: Монографія. – К.: Правда Ярославичів, 1997. – 340 с.

**Дичка Н.І., Павленко А.В.**

Национальный технический университет Украины  
«Киевский политехнический институт имени Игоря Сикорского»

## **ТАКСОНОМИЯ Б. БЛУМА В ОБУЧЕНИИ ПРОФЕСИОНАЛЬНО ОРИЕНТИРОВАНОМУ АНГЛІЙСКОМУ ЯЗЫКУ В XXI ВЕКЕ**

### **Аннотация**

В статье рассматривается проблема обучения англоязычной профессионально ориентированной письменной речи будущих специалистов по информационным технологиям. Представлена таксономия Б. Блума – когнитивные процессы низкого и высокого порядка в иерархической последовательности от простого к сложному. В статье сформулированы умения будущих специалистов по ИТ на каждом из уровней когнитивного процесса написания технического документа на английском языке за таксономией Б. Блума. Были рассмотрены также глаголы-инструкции для правильной формулировки заданий к упражнениям каждого уровня. Приводятся примеры упражнений для каждого уровня когнитивного процесса студентов в разработанном учебном курсе «Software Requirements Specification Development» («Разработка спецификации требований к программному обеспечению»).

**Ключевые слова:** таксономия Б. Блума, будущие специалисты по информационным технологиям, англоязычная профессионально ориентированная письменная речь, уровни когнитивного процесса, спецификация требований к программному обеспечению.

**Dychka N.I., Pavlenko O.V.**

National Technical University of Ukraine  
«Igor Sikorsky Kyiv Polytechnic Institute»

## **B. BLOOM'S TAXONOMY IN TEACHING ENGLISH FOR SPECIFIC PURPOSES IN THE XXI CENTURY**

### **Summary**

The article deals with the problem of teaching English for specific purposes writing of future IT professionals. B. Bloom's taxonomy is presented – cognitive processes of low and high order in a hierarchical sequence from simple to complex. The article formulates the skills of future IT professionals at each level of the cognitive process of writing a technical document in English according to B. Bloom's taxonomy. Verb-instructions for the correct formulation of tasks for exercises of each level were considered. Examples of exercises for each level of students' cognitive process are given from the developed training program «Software Requirements Specification Development» («Development of Software Requirements Specification»).

**Keywords:** B. Bloom's taxonomy, future IT specialists, English for specific purposes writing, levels of cognitive process, specification of software requirements.

УДК [614.25:378](043.3)

## ХАРАКТЕРИСТИКА СТРУКТУРИ І ЗМІСТУ ПРОФЕСІЙНО-ЕТИЧНОЇ КОМПЕТЕНТНОСТІ МАЙБУТНІХ ЛІКАРІВ

Дудікова Л.В.

Вінницький національний медичний університет імені М.І. Пирогова

У статті представлено узагальнення результатів аналізу наукових досліджень щодо визначення сутності, структури і змісту професійно-етичної компетентності майбутніх лікарів. З'ясовано, що ця компетентність є складним, цілісним, індивідуально-психологічним, інтегративним, багаторівневим утворенням, що є результатом здобуття неперервної освіти в галузі знань «Охорона здоров'я». У змісті цієї компетентності доцільно виокремити теоретичні знання з професійної етики, професійно-етичні цінності, морально-особистісні якості та практичні вміння лікаря в сфері професійної діяльності. Професійно-етична компетентність забезпечує вибір лікарем свідомої етичної поведінки відповідно до професійно-етичних норм, а також здатність до самореалізації, потребу у професійно-етичному самовдосконаленні впродовж життя. У структурі професійно-етичної компетентності доцільно виокремити когнітивний, діяльнісно-операційний, професійно-особистісний, емоційно-мотиваційний і ціннісний компоненти. З'ясування сутності, структури і змісту професійно-етичної компетентності дозволяє визначити діагностичний апарат дослідження для аналізу практики її формування у вищих медичних навчальних закладах.

**Ключові слова:** професійно-етична компетентність, структура і зміст, етична культура лікаря, професійна етика, майбутні лікарі, професійна підготовка.

**Постановка проблеми у загальному вигляді.** У дослідженнях з проблем професійної підготовки майбутніх фахівців медичної галузі та формування у них професійно-етичних якостей зустрічаються різні тлумачення поняття «професійно-етична компетентність лікаря». Використання методу узагальнення дозволяє зробити висновок, що це складне, цілісне, індивідуально-психологічне, інтегративне, багаторівневе утворення, що є результатом здобуття неперервної освіти в галузі знань «Охорона здоров'я» і об'єднує теоретичні знання з професійної етики, професійно-етичні цінності, морально-особистісні якості та практичні вміння лікаря у сфері професійної діяльності, забезпечує вибір ним свідомої етичної поведінки відповідно до професійно-етичних норм, а також здатність до самореалізації, потребу у професійно-етичному самовдосконаленні впродовж життя. Однак сутність і зміст цього поняття потребує уточнення з урахуванням сучасних професійно-етичних аспектів професійної діяльності працівників медичної галузі, змісту їхньої підготовки в медичних університетах, а також зарубіжного досвіду формування професійно-етичної компетентності майбутніх лікарів.

**Аналіз останніх досліджень і публікацій, у яких започатковано вирішення зазначеної проблеми та на які опирається автор.** Питання про структуру і зміст професійно-етичної компетентності фахівців різних спеціальностей неодноразово були предметом наукових досліджень вітчизняних вчених. Серед тих, що виконані в останні роки, заслуговують на увагу праці В. Гриців (формування професійно-етичної компетентності майбутніх фахівців банківської справи в процесі вивчення гуманітарних дисциплін) [1], О. Слободянюк (формування професійно-етичної компетентності майбутніх менеджерів економічного профілю) [2], Н. Петренко [3], О. Діденко [4] (формування професійно-етичної компетентності майбутніх офіцерів-прикордонників у процесі фахової підготовки), Л. Хоружої (формування етичної компетентності майбутніх

учителів початкових класів) [5]. Деякі інші аспекти, пов'язані з професійною етикою фахівців розглядали О. Кривошеєва (формування професійної етики майстрів виробничого навчання в професійно-технічних навчальних закладах) [6], А. Каленський (система розвитку професійно-педагогічної етики у майбутніх викладачів спеціальних дисциплін вищих навчальних закладів аграрної та природоохоронної галузей) [7], О. Тернової (впровадження принципів біоетики в професійне навчання та практичну діяльність провізорів і фармацевтів) [8].

Інформацію про наукові уявлення щодо структури і змісту професійно-етичної компетентності фахівців різних галузей, серед яких є і представники сфери охорони здоров'я, також знаходимо у працях зарубіжних вчених.

Дослідники Kathleen Lechasseur, Chantal Caux, Stephanie Dolle, Alain Legault у статті «Етична компетентність. Інтегративний огляд» в журналі «Health Education Journal» розглядають етичну компетентність як фундаментальну складову практики медсестер [9]. У контексті визначення структури і змісту професійно-етичної компетентності майбутніх лікарів ця стаття представляє інтерес, оскільки дослідниками був проведений системний огляд з метою визначення сутності цього поняття в контексті практики сестринської справи. Для цього було проведено комплексний огляд публікацій у науково-метричних базах даних CINAHL, MEDLINE та EMBASE, а також у журналі «Ethics of Nursing» («Етика сестринської справи»). Висновок учених був дещо несподіваним попри те, що етична компетентність є обов'язковою у практиці лікарів і медичних сестер. Виявляється, що у науковій літературі немає консенсусу щодо визначення цього поняття.

**Метою статті** є висвітлення характеристики структури і змісту професійно-етичної компетентності майбутніх лікарів.

**Виклад основного матеріалу дослідження.** Деякі зарубіжні вчені розглядають етичну компетентність як «здатність людини, яка стикається з моральною проблемою, думати і діяти так, щоб

не обмежуватися лише моральними приписами і нормами, або автоматичними діями» [10, с. 44]. На думку I. Kavathatzopoulos, етична компетентність передбачає усвідомлення, відчуття та рефлексію етичних ситуацій при взаємодії з людьми та з організаціями під час виконання професійних обов'язків. Це здатність залагоджувати і вирішувати етичні конфлікти, підтримувати та аналізувати етичні процеси в організації, а також бажання приймати морально-етичні рішення у складних життєвих ситуаціях. Для досягнення цієї навички потрібні не лише теоретичні знання, а й практична фахова підготовка [10, с. 43-51].

Не заперечує проти такого визначення і В. Гриців. Дослідниця пропонує у структурі професійно-етичної компетентності майбутніх фахівців виокремити мотиваційний, змістовий, проектно-креативний, організаторсько-діагностичний і рефлексивний компоненти [1, с. 7]. При цьому нам імпонує такий підхід, оскільки дослідниця у кожному з компонентів зазначає індикатори, які можна згодом діагностувати як результати навчання.

У дослідженні формування етичної компетентності майбутніх учителів початкових класів Л. Хоружа на основі змісту і структури поняття «професійна компетентність» стверджує, що етична компетентність за своєю структурою складається із взаємопов'язаних між собою компонентів, а саме: змістового (когнітивного), особистісного й операційно-процесуального [5, с. 15]. Дослідниця стверджує, що змістова складова структури етичної компетентності вчителя є домінантною, системоутворюючою, в якій гуманістичні педагогічні цінності, моральні норми професії відіграють головну роль, впливають на формування мотивів професійної діяльності. Особистісну складову структури утворюють інтегративні характеристики: етична центрація педагогічної дії, позитивна «Я-концепція», емоційно-вольова зрілість, операційно-процесуальна складова етичної компетентності вчителя розглядалася як технологічний блок подальшого розвитку моральної свідомості, особистісних якостей майбутнього фахівця на рівні педагогічних умінь і навичок [5, с. 15-16].

Отже, з урахуванням наведених результатів досліджень можна зробити припущення, що в структурі професійно-етичної компетентності доцільно виокремити блок, що містить знання професійної етики (норми, способи і правила поведінки, права і обов'язки, корпоративні аспекти професійної діяльності тощо). Умовно цей блок можна назвати *когнітивним*. До його складу доцільно включити й інші знання, які засвоюються студентами під час навчання у ВМНЗ.

Йдеться про знання основ етики; методів і прийомів застосування знань на практиці; застосування знань при вирішенні практичних питань; основ релігій та традицій різних народів; основних принципів і норм етики; основ аксіології; тактики та стратегії спілкування, основ комунікативної поведінки; логіки етичної теорії; історико-етичних вчень та основних проблем філософії; специфіку етики як форми суспільної свідомості, що розкриває сутність світу та створює раціональні передумови для осмислення людиною цілей і сенсу життя.

Ще один блок має містити уміння, що забезпечують етичну поведінку. Йдеться про володіння аналітичними, прогностичними, рефлексивними, інформаційними, перцептивними, комунікативними уміннями, що забезпечують ефективну взаємодію з пацієнтами, колегами, керівництвом та оточенням (уміння аналізувати, прогнозувати кінцевий результат своєї професійної діяльності в етичному аспекті, налагоджувати ділову взаємодію з дотриманням вимог професійної етики; рефлексивному – уміння здійснювати самоаналіз і самооцінку своїх професійних, комунікативних здібностей та якостей відповідно до вимог професійної етики, здатність залагоджувати і вирішувати етичні конфлікти, підтримувати та аналізувати етичні процеси в організації, а також бажання приймати морально-етичні рішення у складних життєвих ситуаціях).

Крім того, до уваги потрібно взяти перелік умінь, що формуються під час вивчення дисциплін етичного спрямування у ВМНЗ. Результати аналізу навчальних дисциплін (Етика, Філософія, Основи біоетики та біобезпеки, Етичні проблеми в медицині та ін.) дозволили виокремити низку умінь етичного характеру, зокрема: вміння оперувати етичними поняттями; вміння шукати та накопичувати інформацію з етичної проблематики; вміння передбачати проблеми й процеси, що пов'язані зі збереженням навколишнього середовища та розвитком соціокультурного життя; вміння володіти методами та прийомами ведення діалогу, дискусії; вміння орієнтуватися в правилах етикету; здатність ефективно формувати комунікаційну стратегію у повсякденному житті; використовувати стратегії спілкування та навички міжособистісної взаємодії; встановлювати зв'язки по вертикалі та горизонталі в залежності від практичної ситуації; отримувати необхідну інформацію з різних джерел і формувати власну комунікаційну стратегію; застосовувати набуті знання для розв'язання задач медичної практики.

Умовно цей блок умінь і здатностей професійно-етичної компетентності можна назвати *діяльнісно-операційним*.

Результати аналізу наукових праць з проблеми визначення структури і змісту професійно-етичної компетентності дозволяють зробити висновок, що до її складу необхідно включити й блок професійно-особистісних якостей лікаря. За результатами дослідження з'ясовано, що серед таких якостей як правило виокремлюють такі морально-етичні якості лікаря, як чесність, порядність, обов'язковість, відповідальність, інтелігентність, людяність, доброта, надійність, принциповість, безкорисливість, уміння тримати слово. Крім них науковці до групи професійно-етичних якостей відносять й деякі комунікативні якості лікаря, зокрема привабливість (зовнішню і внутрішню), ввічливість, повагу до оточуючих, готовність надати допомогу, авторитет, тактовність, уважність, спостережливість, здатність бути хорошим співрозмовником, комунікабельність, доступність для спілкування, контактність, довіра до оточуючих.

На якість професійної діяльності з точки зору етичних аспектів впливають також і деякі вольові якості лікаря, що забезпечують морально-етичну поведінку. Серед таких якостей варто ви-



ділити впевненість у собі, витримку, схильність до ризику, сміливість, незалежність, стриманість, врівноваженість, рішучість, ініціативність, самостійність, здатність до самоорганізації, наполегливість, цілеспрямованість.

Для зручності умовно цей блок професійно-особистісних якостей лікаря, що структурно входять до складу професійно-етичної компетентності можна назвати *професійно-особистісним*.

Зазначені компоненти (*когнітивний, діяльнісно-операційний і професійно-особистісний*) досить повно розкривають зміст професійно-етичної компетентності, однак за межами переліку знань, умінь, навичок і професійно-особистісних якостей залишається емоційно-мотиваційна та ціннісна сфери особистості лікаря, що впливають на якість його професійної діяльності.

На думку вчених, під мотиваційною сферою особистості треба розуміти всю сукупність мотиваційних утворень, що є у людини: диспозицій (мотивів), потреб і цілей, атитюдів, поведінкових патернів, інтересів. Її оцінюють по таким параметрам як ієрархованість, гнучкість та широта. Мотиваційна сфера – це соціальне ядро особистості. Вона закладається у ранньому віці та розвивається протягом усього життя [11].

Важливим для розроблення діагностичного апарату дослідження є висновок вчених про те, що мотиваційну сферу людини з точки зору її розвиненості можна оцінювати за параметрами широти, гнучкості та ієрархованості [12].

Вчені вважають, і з цим висновком ми повністю згодні, що цілеспрямоване формування мотиваційної сфери особистості – це, по суті, формування самої особистості – виховання моральності, формування інтересів, звичок, ціннісних орієнтацій [13].

Результати аналізу наукових джерел [11; 14; 15] дозволи виокремити основні групи мотивів професійної діяльності лікарів:

соціальні мотиви – визначають спрямованість надавати допомогу хворим під час професійної взаємодії, адекватно оцінювати стан пацієнта та обрати ліній поведінки, що призведе до найменшої кількості конфліктних ситуацій у лікувальному процесі. До цих мотивів можна віднести бажання лікувати інших, можливість спілкуватися та допомагати людям, можливість піклуватися про здоров'я знайомих;

науково-освітні мотиви – визначають зацікавленість у набутті нових знань і навичок при лікуванні пацієнтів. До цих мотивів можна віднести обрання професії для вирішення наукових проблем, вивчення нових захворювань і шляхів лікування, прагнення навчатися новому, підвищувати рівень своєї кваліфікації. Лікар, в якого ці характеристики домінують, націлений на процес лікування, його науковий та практичний супровід;

прагматичні мотиви – визначають зацікавленість в отриманні матеріальних результатів від професійної взаємодії, фокусуванні на власній вигоді, а отже, відсутність мотивації до надання якісної підтримки у лікувальному процесі та швидкого одужання пацієнта. Ця група мотивів найбільш спонукає до неадекватної поведінки при конфліктній взаємодії із пацієнтами. До неї можна віднести можливість обирати професію

з міркувань отримання матеріальної винагороди; престижність професії; можливість піклуватися про своє здоров'я; бажання зробити кар'єру та впливати на інших людей; відкриття власної клініки тощо.

Для з'ясування основних мотивів, які спонукають молодь обрати професію лікаря було проведено опитування 286 студентів перших курсів Вінницького національного медичного університету імені М. І. Пирогова, Державного вищого навчального закладу «Тернопільський державний медичний університет імені І. Я. Горбачевського Міністерства охорони здоров'я України» та Вищого державного навчального закладу України «Буковинський державний медичний університет».

Результати аналізу анкет дозволили зробити висновок, що значна частина студентів обирає медичну сферу як майбутню професійну діяльність в результаті свідомого інтересу до біологічних наук. Таких студентів близько 35,5%. На вибір майбутньої професійної діяльності впливають також професійні традиції сім'ї (сімейні династії). Саме ця група майбутніх медичних працівників найбільш глибоко і всебічно усвідомлюють всю відповідальність і труднощі, пов'язані з вибраною професією. Таких студентів близько 24,5%.

Близько 5,6% молодих людей вибирає цю професію тому, що вони або їхні близькі та рідні перенесли серйозну хворобу і вирішили присвятити своє життя допомозі хворим за покликанням. За даними деяких публікацій [15] цей контингент найбільш відданий своїй професії.

Ще одним мотивом під час вибору професії лікаря є наявність у майбутніх студентів належних передумов для навчання – пізнавальних здібностей, достатній рівень інтелекту при відсутності інших талантів, наприклад в художній, музичній сферах, архітектурі, математиці тощо.

У результаті дослідження також встановлено, що певна частина молоді вирішує отримати медичну підготовку керуючись мотивом здобути диплом про вищу освіту після закінчення загальноосвітньої школи. Як свідчать результати вального емпіричного досвіду такі студенти навчаються посередньо, природної потреби у ґрунтовному засвоєнні фахових знань і практичних навичок у них немає.

**Висновки і пропозиції.** З урахуванням результатів аналізу наукових праць та результатів аналізу емпіричного досвіду з'ясовано, що *професійно-етична компетентність лікаря* є складним, цілісним, індивідуально-психологічним, інтегративним, багаторівневим утворенням, що є результатом здобуття неперервної освіти у галузі знань «Охорона здоров'я» і об'єднує теоретичні знання з професійної етики, професійно-етичні цінності, морально-особистісні якості та практичні вміння лікаря у сфері професійної діяльності, забезпечує вибір ним свідомої етичної поведінки відповідно до професійно-етичних норм, а також здатність до самореалізації, потребу у професійно-етичному самовдосконаленні впродовж життя.

У структурі професійно-етичної компетентності майбутніх лікарів доцільно виокремити когнітивний, діяльнісно-операційний, професійно-особистісний, емоційно-мотиваційний і ціннісний компоненти.

Визначення сутності, структури і змісту професійно-етичної компетентності дозволяє визначити діагностичний апарат дослідження для аналізу практики її формування у вищих медичних навчальних закладах. Це завдання є перспективою подальших наукових розвідок.

### Список літератури:

1. Гриців В. Б. Формування професійно-етичної компетентності майбутніх фахівців банківської справи в процесі вивчення гуманітарних дисциплін: автореф. дис. ... канд. пед. наук: 13.00.04 / В. Б. Гриців; Держ. прикордон. служба України, Нац. акад. Держ. прикордон. служби України ім. Б. Хмельницького. – Хмельницький, 2015. – 20 с.
2. Слободянюк О. Досвід формування професійно-етичної компетентності майбутніх менеджерів економічного профілю / Олена Михайлівна Слободянюк // Scientific Journal «Science Rise: Pedagogical Education» № 6(2)2016. – С. 21-25.
3. Петренко Н. В. Формування професійно-етичної компетентності майбутніх офіцерів-прикордонників у процесі фахової підготовки [Текст]: автореферат. ... канд. пед. наук, спец.: 13.00.04 – теорія і методика професійної освіти / Петренко Н. В. – Хмельницький: Хмельницький нац. ун-т, 2011. – 20 с.
4. Петренко Н. В. До проблеми формування професійно-етичної компетентності у майбутніх офіцерів-прикордонників / Н. В. Петренко, О. В. Діденко // Проблеми та перспективи формування національної гуманітарно-технічної еліти: зб. наук. пр. / ред. Л. Л. Товажнянський, О. Г. Романовський. – Харків: НТУ «ХПІ», 2010. – Вип. 27(31): V Кримські педагогічні читання «Педагогіка вищої школи 21-го століття та формування національної гуманітарно-технічної еліти»: в 3 ч. Ч. 3. – С. 188-195.
5. Хоружа Л. Л. Теоретичні засади формування етичної компетентності майбутніх учителів початкових класів: автореф. дис. на здобуття наук. ступеня д-ра пед. наук: спец. 13.00.04 «Теорія та методика професійної освіти» / Л. Л. Хоружа; Ін-т педагогіки АПН України. – К., 2004. – 45 с.
6. Кривошеєва О. І. Формування професійної етики майстрів виробничого навчання в професійно-технічних навчальних закладах: Автореф. дис. ... канд. пед. наук: 13.00.04 / О. І. Кривошеєва; Вінниц. держ. пед. ун-т ім. М. Коцюбинського. – Вінниця, 2007. – 20 с.
7. Каленський А. А. Розвиток професійно-педагогічної етики у майбутніх викладачів спеціальних дисциплін: [монографія] / Андрій Анатолійович Каленський. – К.: ЦП «Компринт», 2014. – 354 с.
8. Тернова О. М. Науково-методичне обґрунтування впровадження принципів біоетики в професійне навчання та практичну діяльність провізорів і фармацевтів [Текст]: дис. ... канд. фармац. наук: 15.00.01 / Тернова Олена Миколаївна; Нац. мед. акад. післядиплом. освіти ім. П. Л. Шупика. – К., 2010. – 158 арк. – Бібліогр.: арк. 142-158.
9. Lechasseur K. Ethical competence. An integrative review / Kathleen Lechasseur, Chantal Caux, Stéphanie Dollé, Alain Legault // Health Education Journal. First Published September 30, 2016 – Access mode: <http://journals.sagepub.com/doi/full/10.1177/0969733016667773>.
10. Kavathatzopoulos I. The use of information and communication technology in the training for ethical competence in business. Journal of Business Ethics, 2003, 48(1), 43-51.
11. Запорожан В. М. Взаємозв'язок мотивації досягнень та успіхів у навчанні у студентів медичного факультету / В. М. Запорожан, Л. Р. Нікогосян, К. В. Аймедов // Медична освіта. – 2011. – № 2. – С. 108-113; Занюк С. С. Психологія мотивації: навч. посіб. / С. С. Занюк. – К.: Либідь, 2002. – 304 с.; Маслоу А. Мотивация и личность / А. Маслоу. – СПб.: Евразия, 1999. – 478 с.
12. Якобсон П. М. Психология чувств и мотивации / П. М. Якобсон; под редакцией Е. М. Борисовой. – М.: Издательство «Институт практической психологии», Воронеж: НПО «МОДЭК», 1998. – 304 с.; Хекхаузен Х. Мотивация и деятельность / Х. Хекхаузен. – СПб.: Питер; М.: Смысл, 2003. – 860 с.
13. Півторак К. В. Формування особистості та мотивації до навчання у студентів медичного університету / Півторак К. В., Феджага І. В. // Медична освіта. – 2013, № 4. – С. 28-31.
14. Code of medical ethics: Current opinions with annotations: 150th Anniversary edition / American Medical Assoc. – Chicago: AMA, 1997. – 246 p.
15. Лимар Л. В. Особливості мотивації студентів-медиків до попередження конфліктів з пацієнтами у процесі професійної підготовки / Л. В. Лимар // Вісник післядипломної освіти. – 2011. – Вип. 3. – С. 350-357. – Режим доступу: [http://nbuv.gov.ua/UJRN/Vpo\\_2011\\_3\\_58](http://nbuv.gov.ua/UJRN/Vpo_2011_3_58).

Дудикова Л.В.

Винницький національний медичний університет імені Н.І. Пирогова

## ХАРАКТЕРИСТИКА СТРУКТУРЫ И СОДЕРЖАНИЯ ПРОФЕССИОНАЛЬНО-ЭТИЧЕСКОЙ КОМПЕТЕНТНОСТИ БУДУЩИХ ВРАЧЕЙ

### Аннотация

В статье обобщены результаты анализа научных исследований относительно определения сущности, структуры и содержания профессионально-этической компетентности будущих врачей. Выяснено, что эта компетентность является сложным, целостным, индивидуально-психологическим, интегративным, многоуровневым образованием – результатом непрерывного образования в сфере здравоохранения. В содержании этой компетентности целесообразно выделить теоретические знания профессиональной этики, профессионально-этические ценности, морально-личностные качества и практические умения врача в сфере профессиональной деятельности. Профессионально-этическая компетентность обеспечивает выбор врачом осознанного этического поведения в соответствии с профессионально-этическими нормами, а также способность к самореализации, потребность в профессионально-этическом совершенствовании на протяжении жизни. В структуре профессионально-этической компетентности целесообразно выделить когнитивный, деятельностно-операционный, профессионально-личностный, эмоционально-мотивационный и ценностный компоненты. Выяснение сущности, структуры и содержания профессионально-этической компетентности позволяет определить диагностический аппарат исследования для анализа практики ее формирования в высших медицинских учебных заведениях.

**Ключевые слова:** профессионально-этическая компетентность, структура и содержание, этическая культура врача, профессиональная этика, будущие врачи, профессиональная подготовка.

Dudikova L.V.

National Pirogov Memorial Medical University

## CHARACTERISTICS OF THE STRUCTURE AND CONTENT OF THE PROFESSIONAL AND ETHICAL COMPETENCE OF FUTURE DOCTORS

### Summary

The article summarizes the analysis results of the scientific research concerning the definition of the essence, structure and content of the professional and ethical competence of future doctors. It has been revealed that the above mentioned competence is a complex, holistic, individual-psychological, integrative, multi-level notion that is the result of continuous education in the field of health care. In the content of this competence, it is useful to highlight the theoretical knowledge of the professional ethics, professional and ethical values, moral and personal qualities and practical skills of a doctor in the sphere of his professional activity. Professional and ethical competence ensures that a doctor chooses the conscious ethical behavior in accordance with his professional and ethical standards, as well as the ability to his self-realization, the necessity for professional and ethical improvement throughout his life. It is expedient to single out cognitive, activity-operational, professional-personal, emotional-motivational and value components in the structure of the professional and ethical competence. The clarification of the essence, structure and content of the professional and ethical competence makes it possible to determine the diagnostic apparatus of the research to analyze the way of its formation in higher medical educational institutions.

**Keywords:** professional and ethical competence, structure and content, ethical culture of a doctor, professional ethics, future doctors, vocational training.

УДК 372.832

## ФОРМУВАННЯ СПОСОБУ ДІЯЛЬНОСТІ УЧНІВ ТА ДОСВІДУ ЙОГО РЕАЛІЗАЦІЇ ПІД ЧАС НАВЧАННЯ ПРАВОЗНАВСТВА

Жидкова Н.М.

Менська районна гімназія, Чернігівська область

У статті визначені основні підходи до навчання учнів правознавства в умовах реформування освіти. Схарактеризовано можливості учня в умовах реалізації компетентісно-діяльнісного, особистісно зорієнтованого та метапредметного підходів. Сформовано модель способу діяльності учнів як розвивальної системи та визначені особливості набуття досвіду її реалізації. Зосереджено увагу на комплексному формуванні компонентів моделі. Підкреслено важливість розвитку творчості та самостійності учнів у процесі навчання.

**Ключові слова:** спосіб діяльності учнів, досвід навчання, навчання правознавства, особистісно зорієнтований, компетентісно-діяльнісний та метадіяльнісний підходи, розвивальне навчання.

**Постановка проблеми.** Розбудова освіти в Україні одним із напрямів має формування випускника, як цілісної особистості, патріота та інноватора. Це спричинює оновлення завдань у навчанні, а саме формувати усебічно розвиненого учня, здатного критично мислити, учитися впродовж життя, конкурувати на ринку праці та нести відповідальність за прийняті рішення.

Окреслимо основні підходи до навчання учнів правознавства, здатні реалізувати поставлені завдання. Зазначимо, що навчання *правознавства* обумовлене низкою змін у розбудові України, зокрема, постійним оновленням законодавства держави. Цей процес потребує підготовки молоді, здатної до самонавчання, тобто не тільки знаючої основи правової науки, а й спроможної знайти правову інформацію та використати її для реалізації власних законних прав та інтересів, а також суспільства. Отже, навчання має базуватися на компетентісно-діяльнісному підході, а саме здатності учня до пізнавальної діяльності, цілісно використати знання, вміння, навички, способи діяльності, ціннісні орієнтації у навчальних та життєвих ситуаціях.

Навчання суспільствознавства учнів загальноосвітньої школи спрямоване на формування активного, компетентного, відповідального громадянина, здатного сприймати та ефективно відповідати на індивідуальні та суспільні виклики та загрози [1]. Предмет *правознавство* як складовий компонент суспільствознавства реалізує низку його завдань – формування активної громадянської позиції, загальнолюдських і моральних якостей, правової та економічної культури, мотивації до соціальної активності. Така багатовекторність завдань потребує системності, – використання не тільки компетентісно-діяльнісного, особистісно зорієнтованого, а й метапредметного підходів.

Останнім часом в умовах інтеграційних процесів метапредметний підхід стає все більш актуальним у навчанні. Його реалізація дозволяє оволодіти універсальними способами дій роботи з знаннями (порівнянням, схематизацією, спостереженням, формуванням запитань та ін.), засвоєними учнями на базі декількох навчальних предметів. Метапредметні зв'язки сприяють формуванню бачення цілісності світу, розуміння місця та ролі людини у ньому.

Існуючі моделі навчання учнів правознавства на практиці свідчать про недостатню увагу за-

значеним підходам, які б сприяли реалізації завдань суспільствознавчої освіти та якісній підготовці учнів до життя. Нерідко учні знаючі основи правових знань, не здатні їх ефективно використати у навчальних та життєвих ситуаціях. А відтак, актуальним є розвиваюче навчання, спрямоване на розвиток потенційних можливостей особистості, її інтелектуальної, чуттєвої та волевої сфер, здатності реалізувати у змінених умовах набутий спосіб діяльності.

**Аналіз останніх досліджень і публікацій.** Компетентісний підхід Державного стандарту базової і повної загальної середньої освіти спрямовує процес навчання на формування системи ключових, загальнонавчальних та предметних компетентностей. Реалізація визначених нами підходів не можлива без сформованих в учнів умінь та навичок, як компонентів способу діяльності. Компетентісний підхід до навчання правознавства досліджено у працях вчених С. Негосова, І. Смагіна, Т. Смагіної, Л. Рябовол. Формування системи вмінь та навичок учнів, як діяльнісного компоненту підходу, представлено у працях Г. Атамова, М. Федорець, А. Хуторського, у галузі суспільствознавства А. Булди, К. Баханова, О. Пометун, І. Смагіна, у правознавстві – А. Будас, Т. Рябовол, Т. Ремех, Я. Кічука та ін. Дослідженням метапредметного підходу займаються А. Хуторський, С. Галаян, Г. Васьківська, Л. Гриневич та ін.

Впровадження компетентісно-діяльнісного підходу на уроках правознавства потребує розкриття змісту правова предметна компетентність. Л. Рябовол визначає поняття як інтегровану здатність особистості учня цілісно реалізувати на практиці в конкретних моделях поведінки у правовому контексті правові знання, загальнонавчальні та предметні вміння й навички, способи діяльності, досвід правомірної поведінки, правові ціннісні орієнтації (цінності та ставлення) [2, с. 372-373]. Більшість дослідників у структурі компетентності виділяють такі компоненти:

– когнітивний (правові знання учнів, логічні і мовленнєві вміння, пов'язані з їх отриманням (збиранням), використанням і поширенням на рівні викладу, пояснення, обґрунтування в різних формах);

– діялісно-процесуальний (уміння використовувати правові знання та логічні й мовленнєві вміння для виконання завдань і розв'язування проблем у правовому полі);

– ціннісно-мотиваційний (аксіологічний) (розуміння значення держави і права, особисте емоційно-ціннісне ставлення до правових подій, явищ, процесів на основі сформованих ціннісних орієнтацій, розвинені мотиви правомірної поведінки) [2, с. 373].

**Виділення невирішених раніше частин загальної проблеми.** У визначеній структурі компетентності не достатньо вивченим залишається процес формування способу діяльності учня, який характеризує його успішність, здатність до ефективного розв'язання проблем та пізнавальної діяльності.

**Ціль статті** спрямована на формування моделі способу діяльності компетентного всебічно розвиненого учня під час навчання правознавства та набутті досвіду її реалізації.

**Виклад основного матеріалу дослідження.** Беручи за основу розвивальне навчання, можемо визначити головні завдання для створення нашої моделі:

- розвиток самостійності учнів;
- збагачення вмінь та навичок, як інтелектуальних, так й інформаційно-комунікаційних та комунікативних;
- розвиток умінь створити та використати ефективний спосіб розв'язання проблем, використовуючи внутрішньокурсові та міжпредметні зв'язки;
- набуття досвіду навчальної діяльності учнів;
- розвиток творчих здібностей учнів;
- формування готовності до самонавчання та самоорганізованості;
- загальнокультурний розвиток особистості.

Назвемо якісні характеристики учня в умовах реалізації компетентісно-діяльнісного, особистісно зорієнтованого та метапредметного підходів. Компетентний учень здатний бачити та сформулювати проблему, знайти необхідну інформацію та дібрати засоби для її розв'язання, змоделювати шлях розв'язку, тобто знайти ефективний спосіб розв'язання, спроектувати можливі результати та наслідки, реалізувати сформований спосіб й оцінити діяльність відповідно до ціннісних орієнтацій та мотивів.

Такий комплекс умінь потребує створення моделі формування способу діяльності компетентісного учня, як розвиваючої системи. У процесі особистісного розвитку учня у моделі змінюватимуться елементи: збільшується самостійність

учнів, згортаються покрокові способи діяльності, а у процесі використання набутого предметного досвіду у життєвих та навчальних ситуаціях він збагачується способами діяльності інших предметів або життєвим досвідом та ін.

Зазначимо, що у структурі компетентності кожен компонент складається із низки елементів, що потребує зусиль для їх утворення. Загалом формування компонентів розглядається як цілісний і комплексний процес компетентісно-діялісного навчання. Так, уміння використовувати правові знання (діялісно-процесуальний компонент) потребує здатності здобувати нові знання, а мотиви правомірної поведінки (ціннісно-мотиваційний компонент) засновані на досвіді реалізації правових знань та вмінь. Отже, компетентісний учень здатний комплексно використати вміння, навички, знання у способі діяльності.

Загалом спосіб діяльності у словниках визначається як шлях досягнення мети, цілі. У навчальній діяльності спрямований на розв'язання навчального завдання або пізнавальну діяльність. Структура способу діяльності (покрокові дії, які учень може змінити в нових умовах) потребує опанування учнями інтелектуальними вміннями та навичками, формування знань, алгоритму дій і набуття досвіду їх реалізації (схема 1).

Сформований спосіб діяльності реалізується в моделі поведінки учня, відповідно до особистих мотивів та ціннісних орієнтацій. Важливою умовою набуття досвіду реалізації способу діяльності є наявність пізнавальних завдань, вправ, правових чи проблемних ситуацій, практичних занять.

У 2014-2015 рр. у навчальній програмі МОН України з правознавства були введені практичні заняття, які орієнтовані на набуття досвіду навчання шляхом виконання вправ із використанням положень нормативно-правових актів або формуванням правових понять, розв'язування правових ситуацій та складання правових документів у пізнавальній діяльності учнів.

Важливе значення у формуванні способу діяльності компетентного учня має життєвий досвід учнів. Сформований спосіб діяльності та досвід його реалізації в навчальній компетентній учень здатний реалізувати й у процесі життєдіяльності. Таким чином, життєвий досвід виступає джерелом навчання та продуктом навчання *правознавства*. Життєвий досвід, наприклад, купівлі-продажу різних товарів із вадами (продуктів харчування, одягу, медикаментів та ін.) може стати джерелом для вивчення теми «споживче право». Водночас сформований навчальний досвід правознавства учні реалізують у способі діяльності під час різних життєвих ситуацій: правочинах (купівлі-продажу, позички, перевезення та ін.), створенні дитячої чи молодіжної організації, влаштуванні на роботу, організації шкільного самоврядування та ін.

Різниця між життєвим досвідом, як джерелом



Схема 1. Модель формування способу діяльності компетентного учня

формування компетентнісного учня та як продуктом навчання, полягає у збагаченні життєвого досвіду навчальними вміннями, навичками, знаннями та досвідом його використання. Тому реалізований навчальний досвід з правознавства має і практичний, і теоретичний компонент.

Таким чином, основою правової предметної компетентності учнів є досвід діяльності, використання сформованого способу у навчанні та життєдіяльності, що надає навчанню практичної значимості. Досвід визначаємо як джерело та результат компетентності, що сприяє особистісному розвитку. Розвиток досвіду передбачає зміни в якісних характеристиках знань, умінь, навичок, способів діяльності, цінностей особистості. Інструментом цього процесу, спрямованим на формування рівневих умінь, збагачення способів діяльності та знаходження ефективного шляху розв'язання ситуацій, встановлення причинно-наслідкових зв'язків, а також розкриття різнобічних інтересів та здібностей учнів, є внутрішньокурсові та міжпредметні зв'язки.

Загалом досвід визначається у науковій літературі як особистісна якість та як спосіб діяльності, орієнтований на вирішення проблем. За змістом досвід навчальної діяльності пов'язаний з роботою стратегії вибору дій, інформацією про запропоновану ситуацію. Значимо, що розвиток досвіду відбувається послідовно: від діяльності за зразком до самостійного проектування діяльності.

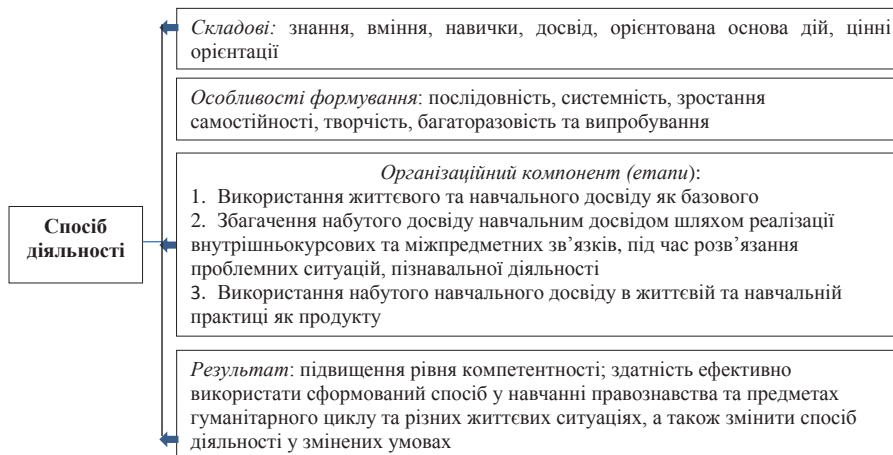
Варто звернути увагу, що досвід є складним утворенням, як категорія компетентності, результат освіти, існує у вигляді чотирьох типів: 1) пізнавальної діяльності, зафіксованої у формі знань; 2) здійснення відомих способів діяльності у формі умінь діяти за зразком; 3) творчої діяльності у формі умінь приймати ефективні рішення в проблемних ситуаціях; 4) здійснення емоційно-ціннісних ставлень у формі особистісних орієнтацій [3, с. 516].

У системі навчання вчена Н. Еліасберг на перше місце ставить аксіологічний (ціннісний) компонент, але він має бути поєднаним з когнітивним (знанневим), а також діяльнісно-практичним та особистісним компонентами. Когнітивний компонент повинен мати практичну спрямованість: знання необхідно формувати для життя; а аксіологічний компонент реалізується в умовах емоційної атмосфери, спрямованої на виховання відчуттів [4, с. 40-41].

Створення емоційної атмосфери на уроках правознавства можливе шляхом використання міжпредметних зв'язків із історією, літературою, мистецтвом, а також життєвого досвіду, які через образи створюють умови для виховання моральності, відчуття переживання та співпереживання учнів, гуманності й справедливості, патріотизму.

Отже, набуття досвіду навчання, реалізація способу діяльності відбувається в системі пізнавальної, практичної, творчо-пошукової та оціночної діяльності. Набуття досвіду як системи потребує комплексного розв'язання ситуацій: встановлення причин та способів ефективного розв'язання проблеми за допомогою використання знань, умінь, ставлень із різних предметів.

Процес набуття досвіду потребує багаторазовості та випробування: сформовані знання, вміння, навички, способи дій потребують їх подальшого використання. Завдання мають спря-

мовувати учнів на застосування набутого досвіду в стандартних ситуаціях, а в нестандартних – знайти ефективний шлях розв'язання проблеми і тим самим збагатити досвід новими характеристиками. Здебільшого система знань, умінь, способів дій, ціннісних ставлень під час навчання правознавства застосовуються у процесі розв'язання правових ситуацій.

Особистісно зорієнтоване навчання для розвитку особистісних характеристик учнів потребує вдало підібраних методів. Одним із завдань суспільствознавчої галузі освіти є розвиток критичного та творчого мислення, як компетенцій. Значимо, що завдання з правознавства учні можуть виконувати у різний спосіб, а використання способу в змінених умовах – потребує розвитку творчості. Коротко зупинимось на *творчості*.

Створення нового продукту є результатом інтелектуальної діяльності. У науковій літературі достатньо описується процес інтелектуальної діяльності та процес творчості. Аналіз процесу інтелектуальної активності (праці) та творчості, їх розмежуванні, описав М. Амосов.

У період створення та функціонування штучного інтелекту важливе місце у навчанні належить творчості. Оскільки машина та людина розв'язують логічні операції, приймають однакові рішення в конфліктних ситуаціях, то варто зосередитися на розвитку творчості учнів та емоціях, які не підлягають моделюванню.

Вчений описав стадії функціональної активності, як зовнішньої дії інтелекту, а саме підготовка та виконання послідовних рухів, спрямованих на досягнення мети [5, с. 85]. У процесі функціональної активності виділив п'ять етапів:

- 1) сприйняття (первинна модель – картина);
- 2) аналіз (розпізнавання, прогнозування, оцінка);
- 3) планування;
- 4) рішення;
- 5) реалізація плану дій [5, с. 85-86].

Праця (у тому числі й інтелектуальна) реалізується у тому випадку, якщо у пам'яті особи є моделі для всіх етапів функціональної активності або коли здійснюється відома робота. У творчості ж готових моделей не існує та й сама творчість – це створення нових моделей та їх реалізація через функціональну активність. Вчений говорить, що нова модель створюється із відомих елементів моделей різної складності [5, с. 158].

Таке розуміння праці та творчості свідчить, що модель навчання учнів має створюватися послідовно від відомої моделі навчальної діяльності учнів до самостійного створення ними нової. Або іншими словами від відомих прийомів навчання (репродуктивної діяльності) учнів, способів діяльності до творчих. Отже, учитель має створити такі умови навчання, які б спонукали учнів до створення нової моделі розв'язання завдання, поступово змінюючи та ускладнюючи умови завдання, ситуації.

Інший важливий аспект процесу мислення – його розвиток, який сприяє створенню нових моделей. У формуванні способу діяльності важливо розвивати мислення, самостійність та емоційність. Це зумовлює розвиток інтелектуальних умінь, який має відбуватися послідовно з зростанням їх рівня (від діяльності за зразком до самостійної творчої діяльності).

Наведемо приклади творчих завдань із правознавства, які мають практико-поведінковий характер: скласти сучасний моральний кодекс, намалювати плакат чи ілюстрації з превентивними заходами, написати твір-есе, провести міні дослідження, створити комп'ютерну презентацію, написати тези виступу, скласти кросворд (ребус), підготувати реферат чи повідомлення, розробити законопроект, скласти статут громадської організації, скласти пам'ятку (поради), написати проєкт, підготуватися до дискусії (диспуту), розіграти судове засідання (правову ситуацію) з участю присяжних засідателів та ін.

Ці завдання конкретизуються під час вивчення окремих тем з правознавства. Наприклад, учням пропонується визначити *Швейцарія – федерація чи конфедерація*, обґрунтувати думку. Таке завдання спонукає учнів використати знання та вміння теми «Державний лад», зібрати та проаналізувати інформацію щодо форми територіального устрою держави, зіставити досліджене із знанням теми і сформулювати висновок. Розв'язання завдання потребує оволодіння учнями низкою прийомів та досвідом їх використання під час розв'язання ситуації.

**Висновки з даного дослідження і перспективи.** Таким чином, в умовах компетентно-діяльнісного та особистісно зорієнтованого та метапредметного навчання формування способу діяльності відбувається комплексно шляхом розвитку творчості та самостійності, а також досвіду його реалізації в початковій та життєвій практиці. Успішність формування способу діяльності залежить від послідовності цього процесу: від формування орієнтованої основи дій учнів до її творчого використання, а отже набуття досвіду її реалізації. Компоненти способу діяльності є системою знань, умінь, навичок, орієнтованої основи дій, ціннісних орієнтацій і випробовуються у нових ситуаціях шляхом використання внутрішньокурсних та міжпредметних зв'язків.

**Подальшого дослідження** потребує розроблення методики набуття досвіду навчання учнів правознавства, способів роботи з нормативно-правовими актами та правовими документами, формування гіпотези, питань, експерименту та ін. у контексті діялісно-процесуального, особистісно зорієнтованого, метапредметного підходів.

### Список літератури:

1. Державний стандарт базової і повної загальної середньої освіти // Постанова Кабінету міністрів України від 23 листопада 2011 р. № 1392 «Про затвердження Державного стандарту базової і повної загальної середньої освіти» [Електронний ресурс]. – Режим доступу: [http://mon.gov.ua/content/%D0%9E%D1%81%D0%B2%D1%96%D1%82%D0%B0/post-derzh-stan-\(1\).pdf](http://mon.gov.ua/content/%D0%9E%D1%81%D0%B2%D1%96%D1%82%D0%B0/post-derzh-stan-(1).pdf).
2. Рябовол Л. Т. Система навчання правознавства учнів основної і старшої школи: дис. доктора пед. наук: 13.00.02 / Л. Т. Рябовол. – Київ, 2015. – 600 с.
3. Приходько А. С. Про можливості навчального посібника «Історія українського кінематографа ХХ століття» у формуванні історичної компетентності старшокласників / А. С. Приходько / Проблеми сучасного підручника: зб. наук. праць / [ред. кол., головн. ред. В. М. Мадзігон; наук. ред. О. М. Топузов]. – К.: Педагогічна думка, 2011. – Вип. 11. – С. 515-521.
4. Элиасберг Н. И. Проблема нравственно-правовых ориентиров личности в условиях информатизации образования / Н. И. Элиасберг // Гражданское образование – педагогический, социальный и культурный феномен: Монография. – СПб.: Изд-во «Союз», 2006. – С. 36-47.
5. Амосов Н. М. Алгоритмы разума / Н. М. Амосов // К.: Наукова думка, 1979. – 224 с.

**Жидкова Н.Н.**

Менская районная гимназия, Черниговская область

## ФОРМИРОВАНИЕ СПОСОБА ДЕЯТЕЛЬНОСТИ УЧЕНИКОВ И ОПЫТА ЕГО РЕАЛИЗАЦИИ В ПРОЦЕССЕ ОБУЧЕНИЯ ПРАВОВЕДЕНИЯ

### Аннотация

В статье определены основные подходы обучения правоведения в условиях реформирования образования. К ним относятся компетентностно-деятельностный, личностноориентированный и метапредметный подходы. Сформирована модель способа деятельности учеников как развивающаяся система. Определены особенности формирования опыта использования моделей обучения правоведения. Подчеркнуто важность развития творчества и самостоятельности учеников.

**Ключевые слова:** способ деятельности учеников, опыт обучения, обучение правоведения, личностно ориентированный, компетентностно-деятельностный и метадеятельностный подходы, развивающее обучение.

Zhydkova N.N.

Menska District Gymnasium, Chernihiv Region

## THE FORMATION OF THE METHOD OF PUPILS' ACTIVITIES AND EXPERIENCE OF ITS REALIZATION IN THE JURISPRUDENCE TRAINING

### Summary

The article determines the basic approaches of the training of jurisprudence in the context of the reforming education. These include the following: person-oriented, competence and skills-activity approaches. The model of the method of the pupils' activities is formed. The specific of the formation of the experience of the activities pupils' in the jurisprudence training is established. The importance of developing of the independence and creative is emphasized.

**Keywords:** methods of the pupils' activities, experience of the training, training of the jurisprudence, person-oriented approach, competence and skills-activity approach, developing training.

УДК 378.016:811.112.2

## ДО ПИТАННЯ ПРО ЗАСТОСУВАННЯ ЛІНГВОКРАЇНОЗНАВЧОГО ПІДХОДУ ПІД ЧАС НАВЧАННЯ ІНОЗЕМНОЇ МОВИ

Заїченко А.Є.

Маріупольський державний університет

Статтю присвячено розгляду поняття лінгвокраїнознавчого підходу. Досліджується сутність цього підходу як важливої складової у процесі навчання іноземної мови. Уточнено поняття лінгвокраїнознавчого підходу та лінгвокраїнознавчої компетенції. Проаналізовано можливість застосування досліджуваного підходу під час вивчення іноземної мови (німецької) у загальноосвітніх закладах. З'ясовано, що використання лінгвокраїнознавчого підходу спрямоване на набуття фонових знань, без яких неможлива повноцінна комунікація.

**Ключові слова:** лінгвокраїнознавчий підхід, лінгвокраїнознавча компетенція, іноземна мова, функції мови, іншомовна культура.

**Постановка проблеми.** Розвиток теорії і практики викладання іноземних мов у середній школі характеризується сьогодні розмахом наукових досліджень і їхнім широким впровадженням в шкільну практику, а також пошуком найефективніших методів і підходів при навчанні іноземним мовам. В останні роки серед проблем навчання іноземної мови знаходиться і проблема лінгвокраїнознавства. Навчання з урахуванням лінгвокраїнознавчого підходу привертає увагу багатьох дослідників, оскільки він має величезні потенційні можливості, які повністю в даний час ще не виявлені, а на практиці використовуються епізодично.

Загальновідомо, що мова є надбанням всіх людей, які її використовують, а в силу її кумулятивної функції – це справжнє відображення національної культури. У зарубіжній методичці аспект викладання національної культури одночасно з викладанням мови іменується по-різному. Так, наприклад, у німецькій методичці використовуються терміни «Landeskunde» і «Kulturkunde», у французькій – «civilisation», в англійській – «language and country studies». Вперше термін «лінгвокраїнознавство» було вжито в методичці викладання російської мови як іноземної. Саме в ній з'явилася низка робіт, в яких широко досліджені роль і місце лінгвокраїнознавства в викладанні російської для іно-

земців. Основоположники лінгвокраїнознавства Є. М. Верещагін і В. Г. Костомаров у книзі «Мова і культура» пишуть: «Лінгвокраїнознавством називається аспект викладання російської мови іноземцям, в якому з метою забезпечення комунікативності навчання та для вирішення загальноосвітніх та гуманістичних задач лінгводидактично реалізується кумулятивна функція мови і проводиться акультурація адресата, причому методика викладання має філологічну природу – ознайомлення проводиться через посередництво російської мови і в процесі її вивчення» [2, с. 37].

**Аналіз останніх досліджень і публікацій.** В останні роки ця проблема знайшла своє відображення не тільки в зарубіжній, але й у вітчизняній методичці викладання іноземних мов. Досить широко вона представлена в роботах Н. Бориско, О. Леонтєва, В. Мокиєнко, М. Нефедової, Ю. Пасова, Е. Турчанинова, В. Фурманової, Н. Чайковської і багатьох інших дослідників. Так, у окремих працях дістали висвітлення питання формування лінгвокраїнознавчої компетенції у процесі навчання новогрецької мови [4]; дослідження основних компонентів лінгвокраїнознавчої компетенції [3]; застосування лінгвокраїнознавчого аспекту у підготовці вчителів початкової школи [1]; з'ясування впливу лінгвокраїнознавчої компетенції на розвиток міжкультурної комунікації [6].



**Виділення невирішених раніше складових загальної проблеми.** Тим не менш, у сучасній методичці все ще бракує робіт, які ґрунтовно досліджують питання формування лінгвокраїнознавчої компетенції та активного застосування лінгвокраїнознавчого підходу під час навчання іноземної мови. Саме це зумовлює актуальність нашої розвідки.

**Формулювання цілей статті.** Метою нашого дослідження є з'ясування сутності лінгвокраїнознавчого підходу, обґрунтування його місця, аналіз можливостей застосування досліджуваного підходу під час вивчення іноземної мови (німецької) у загальноосвітніх закладах.

**Викладення основного матеріалу статті.** Основною функцією мови є функція спілкування, водночас вона виступає і як засіб пізнання світу. Опановуючи іноземну мову учні стикаються з новою для них культурою, таким чином, вони мають додатковий філологічний спосіб вторинного пізнання іншого, часто малознайомого світу. Якщо мова є хранителем національної культури, то мовні одиниці можуть бути носієм країнознавчої інформації, яка так необхідна для тих, хто її вивчає. Тому під час навчання іноземної мови слід пам'ятати, що всі країнознавчі явища так чи інакше відбиваються і передаються через мову. Отже, викладання мови в даному випадку має здійснюватися саме із застосуванням лінгвокраїнознавчого підходу.

Відомо, що в основі лінгвокраїнознавства лежать: кумулятивна функція мови, мовний узус, фразеологізми і прислів'я, національні реалії, безеквівалентна лексика і фонові знання, які є відомим всім представникам даної мовної спільності, але, як правило, невідомі представникам іншої культури. Тобто лінгвокраїнознавство, як частина країнознавства взагалі, вивчає факти і явища культури не самі по собі, а в їхньому відображенні в фактах самої мови. У зв'язку з цим його можна розглядати як спеціальний аспект методики викладання іноземних мов, де основою дослідження є прийоми і підходи ознайомлення тих, хто вивчає іноземну мову, з культурою, яка обслуговується цією мовою.

При такій організації навчального процесу цілі лінгвокраїнознавства спрямовані на виконання завдань, що стоять перед методикою навчання іноземним мовам, де для цього залучаються країнознавчий і культурний компонент самої мови. Так, наприклад, у А. І. Моїсєєва знаходимо: «...лінгвокраїнознавство – частина або аспект загального країнознавства... з цілеспрямованим використанням культурного, країнознавчого компонента мовних одиниць і мовної системи в цілому» [9, с. 18-20]. Розглядаючи його як аспект методики, орієнтований на пошук прийомів або як підхід для ознайомлення учнів з новою для них культурою, можна стверджувати що лінгвокраїнознавчий підхід може бути ефективно використаний для підвищення мотивації та інтенсифікації навчального процесу.

На сьогодні методична наука, визнаючи важливу роль лінгвокраїнознавчого підходу в навчанні іноземних мов, приділяє найсерйознішу увагу виявленню його потенційних можливостей і переваг. Підвищення практичної значущості іноземної мови як навчального предмета в значній мірі прискорило цей процес.

Основним завданням пропонованого підходу, на наш погляд, є виклик мотивації вивчення іноземної мови, її підтримка, а також розвиток когнітивної, творчої та дослідницької діяльності учнів, особливо на старшому етапі навчання в школі. Головна перевага даного підходу полягає в тому, що він однаково успішно може бути використаний при навчанні всіх видів мовної діяльності і на всіх етапах навчання, а отже сприяти формуванню видів мотивації (комунікативної, соціальної, естетичної) для вивчення певної іноземної мови. Поєднання навчання іноземної мови з лінгвокраїнознавством дозволяє узгодити практичні і загальноосвітні цілі.

Відомо, що ті, хто вивчають іноземну мову, не можуть автоматично отримувати акумульовану в ній інформацію. Ефективне вирішення цього завдання може бути реалізоване саме за посередництвом лінгвокраїнознавчого підходу в основі якого, як уже зазначалося, лежить кумулятивна функція мови. Ця функція проявляється саме в тому, що мова не просто передає якість повідомлення, але і володіє здатністю відображати, фіксувати і зберігати інформацію про дійсність, яку опановує людина.

Беручи до уваги, що в основі лінгвокраїнознавства лежить не тільки кумулятивна, але комунікативна і директивна функції мови, цей підхід дозволяє отримати збережену в ній інформацію, вирішувати комунікативні та виховні завдання. Звідси стає очевидним, що його використання в процесі навчання іноземної мови – «це не доважок до навчального процесу, корисний і необхідний. Насичення уроку національно-культурною інформацією впливає саме з завдань навчання самої мови як адекватному засобу навчання» [8, с. 7].

Безперечним є також факт, що під час навчання іноземної мови лінгвокраїнознавчий підхід в будь-якому випадку виступає як засіб залучення учня до нової для нього національної культури, бо відокремити мову від культури, а культуру від мови неможливо. До того ж, очевидно і те, що учні, які вивчають іноземну мову прагнуть найчастіше оволодіти нею як ще одним способом спілкування. Але, не проникаючи в культуру країни, не знаючи її специфіки та особливостей, вони не зможуть повною мірою опанувати і самою мовою. Недарма французький вчений Ж. Ласера справедливо стверджував: «...яким би не був підручник або метод викладання, саме відомості про культуру перш за все складають основне багатство освіти. Викладач не повинен обмежуватися вузькими мовними цілями. Без звернення до явищ культури вивчення мови збіднюється і зводиться до засвоєння фонетичних та граматичних явищ» [7, с. 218].

Ця думка підтверджує те, що використання лінгвокраїнознавчого підходу відповідає завданням, які стоять сьогодні перед школою, і сприяє більш ефективному навчанню іноземної мови в нових умовах. Очевидно також і те, що для того, щоб відбулося повноцінне взаєморозуміння двох учасників комунікативного акту, що належать до різних національних культур, мало знати мову, необхідні мати також і знання про саму культуру країни мови, що вивчається. Саме тому лінгвокраїнознавчий підхід спрямований в першу чергу на забезпечення реалізації взаєморозумін-

ня між комунікантами, що представляють різні етнospільності, а також на їхнє міжкультурне спілкування. Застосування даного підходу в навчанні іноземної мови в школі закладає перші елементарні основи комунікативної компетенції.

Як показує практика, учні старших класів володіють незначним обсягом країнознавчої інформації, яка досить чітко відображала б сучасну дійсність країни мови, що вивчається. Їхні знання, як правило, не носять цілісного характеру, а є скоріше уривчастими, фрагментарними, що призводить до наявності помилок в мові учнів, обумовлених незнанням національно-культурного плану змісту мовних одиниць, інакше кажучи, лінгвокраїнознавчою інтерференцією.

Для підтвердження вищевикладеного наведемо декілька прикладів, характерних для німецького мовлення учнів старших класів. В їхніх висловлюваннях можна іноді почути фрази типу: «*Im Juli meine Eltern haben am Asowsche See eine Ferien*», що є не зовсім точним, оскільки у німців зі словом *See* пов'язані інші асоціації: воно позначає не лише море, але й озеро. До того ж лексема *Ferien* може позначати як відпустку, так і канікули. Правильніше слід сказати «*Im Juli meine Eltern haben am Asowsche Meer eine Urlaub*». Те ж саме можна сказати про вживання слова «*die Frikadelle*», яке окрім загальновідомого значення «фрикаделька» носіями мови вживається у значенні «рубана котлета» або «тефтеля».

Під час вивчення іноземної мови проявляється і сила рідної мови, якій підпорядкований спосіб мислення її носіїв. Л. В. Щерба свого часу з цього приводу писав: «.. досвід показав, що рідна мова може бути видалена з навчального процесу, але в шкільних умовах її не можна вигнати з голів учнів» [11, с. 56].

Слід також брати до уваги таку закономірність: якщо поняття, що лежать в основі іноземного слова і слова рідної мови не збігаються, то учні переносять на іноземне слово лексичний фон рідної мови. Спостереження за мовленням учнів старших класів підтверджують цю закономірність. Це проявляється, наприклад, в наступних випадках: після семантизації лексичного поняття, але не лексичного фону німецького слова, учні конструюють з ним не завжди адекватні пропозиції. Саме використання лінгвокраїнознавчого підходу допомагає учням уникнути помилок, які іменують «хибними друзями перекладача» (слова, які в двох або декількох мовах звучать або навіть пишуться однаково або дуже схоже, що може призвести до плутанини і нерозуміння). Так, наприклад, слово *das Wetter* слід перекладати як погода, а не як вітер, *der Tank* позначає бак чи цистерну, а не танк, а лексему *das Magazin* «журнал» не слід плутати з *das Ladengeschäft* «магазин». Тому лінгвокраїнознавчий підхід, на наш погляд, крім того, що сприяє вирішенню проблем, співвідношення двох мов в процесі навчання надає учням можливість подолання інтерференційного впливу рідної мови і культури.

З іншого боку, лінгвокраїнознавчий підхід забезпечує для тих, хто вивчає іноземну мову, повноцінну комунікацію і дозволяє їм виявити ті відмінності, які існують між двома культурами. Він забезпечує формування лінгвокраїнознавчої компетенції учнів, під якою розуміється «володіння особливостями вербальної та невербальної по-

ведінки носіїв мови в комунікативних ситуаціях» [10, с. 278]. Отже, це цілісна система уявлень про національні звичаї, традиції, реалії культури мови, що вивчається, що дозволяє добути з лексики цієї мови приблизно ту ж інформацію, що і його носії, і домагатися тим самим повноцінної комунікації.

Відомо, що для досягнення повноцінної комунікації не менш важливим є знання образних порівнянь, фразеологізмів, прислів'їв та інших ідіоматичних виразів, використовуваних носіями мови в своїй промові. Тому організація роботи з такими матеріалами з позицій лінгвокраїнознавчого підходу є доцільною і необхідною. Національна своєрідність найяскравіше проявляється в типових асоціаціях, пов'язаних з тим чи іншим явищем, тобто в національній специфіці образної основи. Прийняття до уваги національної специфіки дозволяє виявити, що навіть стійке порівняння «дивитися як баран на нові ворота», яке може здатися фразеологічною універсалією через природну метафоричність образу, що лежить в його основі, насправді має яскраво зазначену національну специфічність цієї мови. У багатьох інших мовах негативна оцінка розгубленої, глупуватої людини виражається іншим символом. Так, у німецькій мові це фразеологічне порівняння передається зворотами *dastehen wie der Ochs am berge* або *dastehen wie die Kuh vorm neuen Tor* тобто «закам'яніти як бик перед горою» чи «закам'яніти як корова перед новими воротами».

Для того, щоб зрозуміти цю своєрідність і відчувати специфіку мови, на думку Н. Г. Комлева, «існує тільки один шлях освоєння культурних компонентів: по можливості більш широке ознайомлення з культурою даного народу – носія мови, з реаліями його життя і побуту» [5, с. 50].

Як уже зазначалося, для досягнення повноцінної комунікації знань тільки мови явно недостатньо, оскільки неодмінною умовою спілкування є знання іншого характеру. В даному випадку мова йде про обопільні знання реалій та інших явищ культури як з боку інформанта, так і реципієнта, що в кінцевому підсумку і є основою спілкування. Ось чому в центрі уваги лінгвокраїнознавчого підходу знаходяться нові знання які є частиною національної культури країни мови, що вивчається. Практика показує, що учні, як правило, зазнають великих труднощів, оскільки інформація, яка міститься в подібного типу виразах, найчастіше їм мало зрозуміла або незрозуміла зовсім. Використання лінгвокраїнознавчого підходу спрямоване на набуття фонових знань, без яких повноцінна комунікація не відбудеться. Цей процес реалізується через широке ознайомлення учнів з культурою країни, життям її народу і його побутом, менталітетом, реаліями країни і т. д.

Знання такого характеру містять не тільки розуміння світогляду і сприйняття носіями мови навколишнього світу, їхніх естетичних смаків, а й норм їхньої вербальної і невербальної поведінки. Тому для лінгвокраїнознавчого підходу вкрай важливо звернення до лексики, що містить національно-культурний компонент.

**Висновки статті та перспективи подальшого розвитку в цьому напрямі.** Отже, в процесі навчання досліджувана мова виступає не просто як набір формальних засобів, але і як частина культури. Тому особливість лінгвокраїнознавчо-

го підходу проявляється в тому, що в навчальному процесі плану змісту повинно приділятися не менше уваги, ніж плану вираження. Пропонований підхід не лише забезпечує учнів супроводжуючою інформацією, за допомогою якої вирішуються загальноосвітні завдання, а й розширює обсяг їхніх знань про країну, а ці знання про її історію, культуру, економіку, спосіб життя на-

селення країни, які мають вихід в комунікацію, забезпечуючи тим самим адекватне розуміння іноземної мови в момент спілкування.

**Перспективу подальших досліджень** вбачаємо у розробці адекватних вправ та завдань німецькою мовою для реалізації лінгвокраїнознавчого підходу у навчальному процесі для учнів старших класів.

### Список літератури:

1. Веклич Ю. І. Лінгвокраїнознавчий аспект навчання іноземної мови у підготовці майбутніх учителів початкової школи / Ю. І. Веклич // Вісник психології і педагогіки [Електронний ресурс]: зб. наук. пр. / Педагогічний інститут Київського університету імені Бориса Грінченка, Інституту психології і соціальної педагогіки Київського університету імені Бориса Грінченка. – Випуск 6. – К., 2011. – Режим доступу: <http://www.psyh.kiev.ua>.
2. Верещагин Е. М. Язык и культура / Е. М. Верещагин, В. Г. Костомаров. – М.: Индрик, 2005. – 1038 с.
3. Вітренко А. В. Основні компоненти лінгвокраїнознавчої компетенції / А. В. Вітренко // Педагогіка формування творчої особистості у вищій і загальноосвітній школах. – 2013. – Вип. 29. – С. 138-143.
4. Колесник К. В. Формування лінгвокультурологічної компетентності учнів 5-6-х класів у процесі навчання новогорької мови: дис. ... канд. пед. наук: спец.: 13.00.02 – «Теорія та методика навчання (новогорька мова)» / Катерина Василівна Колесник; Нац. академія пед. наук України. – К., 2017. – 202 с.
5. Комлев Н. Г. Компоненты содержательной структуры слова / Н. Г. Комлев. – 3-е изд, стереотип. – М.: КомКнига, 2006. – 192 с.
6. Котченко Т. Е. Вплив лінгвокраєзнавчої компетенції на розвиток міжкультурної комунікації [Електронний ресурс] / Т. Е. Котченко // Молодий вчений. – 2016. – № 4.1. – С. 66-69. – Режим доступу: [http://nbuv.gov.ua/UJRN/molv\\_2016\\_4\\_1\\_19](http://nbuv.gov.ua/UJRN/molv_2016_4_1_19).
7. Ласера Ж. Реалии французской культуры на уроках французского языка / Ж. Ласера // Лингвострановедческий аспект преподавания русского языка иностранцам: сб. статей / под ред. Е. М. Верещагина, В. Г. Костомарова. – М., 1974. – С. 217-224.
8. Михайлова О. Э. Общая методика обучения иностранным языкам на специальных факультетах пединститутов / О. Э. Михайлова. – М.: Изд-во МГТМ им. В. И. Ленина, 1975. – 216 с.
9. Моисеев А. И. Лингвострановедение. Его сущность и место в процессе обучения иностранцев общению на русском языке / А. И. Моисеев // Обучение иностранцев общению на русском языке. Теория и методика. – Л., 1983. – С. 18-24.
10. Сморочинська О. О. Соціокультурна компетенція як складова професійної підготовки майбутнього менеджера / О. О. Сморочинська // Витоки педагогічної майстерності. Сер.: Педагогічні науки. – 2011. – Вип. 8(1). – С. 277-281.
11. Щерба Л. В. Преподавание иностранных языков в средней школе: общие вопросы методики / под ред. И. В. Рахманова. – 2-е изд. – М.: Высш. шк., 1974. – 111 с.

**Заиченко А.Е.**

Мариупольский государственный университет

### К ВОПРОСУ ОБ ИСПОЛЬЗОВАНИИ ЛИНГВОСТРАНОВЕДЧЕСКОГО ПОДХОДА В ПРОЦЕССЕ ОБУЧЕНИЯ ИНОСТРАННОМУ ЯЗЫКУ

#### Аннотация

Статья посвящена рассмотрению понятия лингвострановедческого подхода. Исследуется суть этого подхода как важной составляющей в процессе обучения иностранному языку. Уточнено понятие лингвострановедческого подхода и лингвострановедческой компетенции. Проанализированы возможности применения исследуемого подхода во время изучения иностранного языка (немецкого) в общеобразовательных учреждениях. Установлено, что использование лингвострановедческого подхода направлено на приобретение фоновых знаний, без которых невозможна полноценная коммуникация.

**Ключевые слова:** лингвострановедческий подход, лингвострановедческая компетенция, иностранный язык, функции языка, иноязычная культура.

**Zaichenko A.E.**  
Mariupol State University

## ON THE ISSUE OF APPLYING THE LINGUISTIC AND COUNTRY STUDY APPROACH WHEN LEARNING A FOREIGN LANGUAGE

### Summary

The article deals with the concept of the linguistic and country study approach. The essence of this approach is taken under consideration as an important component in the process of learning a foreign language. The concept of the linguistic and country study approach with linguistic and country study competence is specified. The possibilities of implementation of the approach during the study of foreign language (German) in general educational establishments are analysed. It is stated that the use of the linguistic and country study approach is aimed at acquiring of background knowledge without which the complete communication process is impossible.

**Keywords:** linguistic and country study approach, linguistic and country study competence, foreign language, functions of language, foreign language culture.

УДК 378:796.01

## ТЕОРЕТИКО-МЕТОДОЛОГІЧНІ АСПЕКТИ ФОРМУВАННЯ ПРОФЕСІЙНОЇ ІДЕНТИЧНОСТІ МАЙБУТНІХ ФАХІВЦІВ З ФІЗИЧНОЇ РЕАБІЛІТАЦІЇ

**Копочинська Ю.В.**

Міжнародний науково-технічний університет  
імені академіка Юрія Бугая

У статті досліджено низку загальнонаукових підходів, які використовувалися в підготовці майбутніх фахівців з фізичної реабілітації. Автором розглянуто фундаментальну роль загальнонаукових підходів для забезпечення професійної ідентичності майбутніх фахівців з фізичної реабілітації, проаналізовано теоретичні погляди і філософські принципи щодо самореалізації особистості та формування професійної ідентичності.

**Ключові слова:** вищий навчальний заклад, професійна підготовка, професійна ідентичність, студент, фізична реабілітація, фахівець, формування.

**Постановка проблеми.** Виконання важливих завдань щодо формування та реалізації державної політики у сфері охорони здоров'я і захисту населення від захворювань в умовах реформування медичної галузі в Україні потребує якісного вдосконалення системи професійної підготовки майбутніх фахівців з фізичної реабілітації, що в свою чергу вимагає від закладів вищої освіти, які готують фахівців з фізичної реабілітації, не лише оновлення змістового компонента процесу навчання. Нині вся сфера фізичної реабілітації висуває до фахівця цієї сфери постійно зростаючий перелік вимог не тільки в частині його якісної фахової підготовки відповідно до світових стандартів, а й вимоги до фахівця, у якого поступово формувалась професійна ідентичність – провідний критерій становлення професіонала і передумова успішної професійної діяльності. Вища освіта з фізичної реабілітації відіграє фундаментальну роль для забезпечення професійної ідентичності і є важливим інструментом сприяння свободі пересування та визнання права на професійну діяльність фахівців з фізичної реабілітації у найближчих зарубіжних державах.

Актуальність, практична значущість цієї проблеми на фоні багаточисельних різнопланових до-

сліджень щодо професійної підготовки майбутніх фахівців з фізичної реабілітації вимагає дослідити загальнонаукові підходи й методи при розв'язанні шляхів якісного формування професійної ідентичності цих фахівців, які отримали широкий розвиток і застосування в науці ХХ сторіччя.

**Аналіз останніх досліджень і публікацій.** Самореалізація є об'єктом досліджень філософів ще з часів Стародавньої Греції (Платон, Сократ, Аристотель). Вони трактують самореалізацію як реалізацію сутнісної природи людини.

Аналіз сучасної літератури з досліджуваної проблеми показав, що зарубіжний досвід підготовки фахівців у сфері фізичної культури та спорту вивчали такі вітчизняні вчені, як Р. П. Карпюк, Т. Ю. Осадча, Є. Н. Приступа, Л. П. Сущенко, І. Х. Турчик та ін. З проблематики професійної підготовки фахівців з фізичної реабілітації за кордоном ґрунтовні дослідження були проведені А. М. Герциком, розроблено понятійний апарат підготовки фахівців із фізичної реабілітації (О. Вацеба, Г. Верич, Т. Круцевич, В. Мухін, В. Мурза, С. Попов, Є. Приступа), висвітлено загальні питання професійної підготовки майбутніх фахівців із фізичної реабілітації у вищих навчальних закладах (ВНЗ) (Н. Белікова, Т. Д'яченко, В. Кукса, О. Міхеєнко, Л. Сущенко).

**Виділення невирішених раніше частин загальної проблеми.** Для філософсько-освітнього аналізу проблеми самореалізації особистості важливим є необхідність виділення загальнонаукових підходів до формування професійної ідентичності майбутніх фахівців з фізичної реабілітації у межах яких або на основі синтезу яких і здійснюється дослідження сутності та особливостей феномену самореалізації як у соціумі, так і в освітньому процесі. Серед загальнонаукових підходів, до яких зараховано гносеологічний, комплексний, особистісний, діяльнісний, акмеологічний, аксіологічний, синергетичний, інтегративний, праксеологічний, нами здійснено теоретичне дослідження гносеологічного, комплексного, акмеологічного та аксіологічного методів.

**Мета дослідження.** Головною метою цієї роботи є дослідження загальнонаукових підходів, які використовуються в підготовці майбутніх фахівців з фізичної реабілітації.

**Методи дослідження.** У дослідженні використовувалось теоретичне дослідження гносеологічного, комплексного, акмеологічного та аксіологічного методів.

**Виклад основного матеріалу.** Загальнонаукові підходи постали своєрідною проміжною методологією між філософією та фундаментальними теоретико-методологічними положеннями менеджменту та теорії організації. Характерними рисами загальнонаукових підходів є поєднання у їх змісті окремих властивостей, ознак, понять багатьох наук і філософських категорій. На основі загальнонаукових понять і концепцій формулюються відповідні методи й принципи пізнання, що забезпечують зв'язок та оптимальну взаємодію філософії зі спеціальними науковими знаннями й методами. До множини загальнонаукових підходів, які використовувалися в підготовці майбутніх фахівців з фізичної реабілітації, зараховано гносеологічний, комплексний, особистісний, діяльнісний, акмеологічний, аксіологічний, синергетичний, інтегративний, праксеологічний.

Гносеологічний підхід заснований на теорії пізнання (гносеології) – розділі філософії, у якому вивчаються проблеми природи пізнання та його можливостей, відношення знання до реальності, досліджуються загальні передумови пізнання, виявляються умови його достовірності та істинності. Термін «гносеологія» був уведений та активно застосовувався в німецькій філософії XVIII ст. і розглядався як процес опанування й розвитку знань, що передбачає їх розширення, удосконалення, формування нового знання [1, с. 241].

Використання гносеологічного підходу передбачає аналіз індивідуальних механізмів, які діють у психіці й допомагають студентові здобути певний пізнавальний результат, а врахування загальних підстав дають можливість розглядати цей результат як знання, що узгоджено з об'єктивною реальністю.

Розкриваючи філософсько-діалектичне розуміння гносеологічного підходу, нами враховано думку В. Кохановського про те, що пізнання потрібно розглядати не як дзеркальне відображення, пасивне споглядання світу окремим суб'єктом («гносеологічним Робінзоном»), а як діалектично-структурований, соціокультурно зумовлений процес активного творчого відображення

дійсності в ході соціально-історичної практики [2, с. 377]. Використання гносеологічного підходу у формуванні професійної ідентичності майбутніх фахівців з фізичної реабілітації передбачало використання в дослідженні основних методів наукового пізнання – ґрунтового аналізу сутності досліджуваних процесів і поняттєво-термінологічного апарату, порівняння традиційного навчання та процесу використання інноваційних педагогічних технологій, знаходження подібності та відмінності в особливостях традиційної та інноваційної підготовки студентів, встановлення закономірностей цих процесів, визначення особливостей і напрямів удосконалення професійної підготовки студентів у ВНЗ.

Російські науковці зазначають, що розвиток наукового пізнання фіксується в логічних формах мислення, у практиці. Безпосередньо в практичній діяльності долається обмеженість внутрішнього досвіду індивіда, й отримане знання «піднімається» до рівня об'єктивно-істинного, а суб'єктивність індивідуальної свідомості знімається суспільною діяльністю [2, с. 81].

Важливими ознаками реалізації гносеологічного підходу у формуванні професійної ідентичності фахівців з фізичної реабілітації є встановлення взаємозв'язку наукового пізнання студентів з їхніми аксіо-акмеологічними віхами, використання викладачами інноваційних технологій для оптимізації пізнавальної діяльності студентів і створення так званого «мыслительного коллектива» [2, с. 380].

Здобути студентом ВНЗ під час професійної підготовки знання мають різноплановий характер, оскільки є результатом вивчення багатьох навчальних і наукових дисциплін. Свідчення отриманої професійної освіти – це поєднання цих знань, що передбачає використання комплексного підходу, на сутність якого звернув увагу Б. Ананьєв, аналізуючи проблеми сучасного людинознавства [3, с. 231]. Продовжили дослідження в цьому напрямі А. Деркач і В. Зазикін, підкреслюючи, що людинознавство, як нова наука, передбачає реалізацію комплексного підходу до вивчення людини [4, с. 29].

Одним із аспектів такого вивчення є формування в людини різних видів ідентичності (соціальної, професійної та ін.). Водночас, формування професійної ідентичності майбутніх фахівців з фізичної реабілітації ґрунтується на реалізації комплексного підходу до вивчення студентами у ВНЗ різних дисциплін. Комплексний підхід також є одним із основних для розробки системи формування професійної ідентичності майбутніх фахівців з фізичної реабілітації засобами інформаційних технологій. Комплексний підхід відображає і той факт, що для наукового обґрунтування філософсько-методологічних основ професійної підготовки майбутніх фахівців з фізичної реабілітації з метою формування професійної ідентичності використовуються поняття і категорії різних наукових сфер: філософії, педагогіки, психології, фізіології, психотерапії, фізіотерапії, інформатики, акмеології, аксіології, синергетики та ін.

Реалізація гносеологічного та комплексного підходів спрямовується на досягнення певних прогресивних позитивних змін у кожного студента як особистості майбутнього фахівця з фі-

зичної реабілітації. Оскільки в сучасному людинознавстві особистість визначається як суб'єкт пізнання, відтак особливою значущістю в контексті нашого дослідження набуває особистісний підхід, який «відображає факт включення суб'єкта в соціальні зв'язки та взаємини, трактує людину як соціокультурну реальність» [5, с. 625].

Формування професійної ідентичності майбутнього фахівця з фізичної реабілітації спрямовується на особистісні зміни кожного студента. В «Енциклопедії освіти» особистість розглядається як цілісність – динамічна, відносно стабільна, цілісна система інтелектуальних, соціально-культурних, морально-вольових якостей людини. Ця діалектична єдність загального, особливого й окремого виникає не із зовнішньої, а з внутрішньої доцільності шляхом перетворення культури, що освоюється, на живу індивідуальну творчу діяльність. Це особлива якість людини, що набувається нею в процесі діяльності, спілкування і взаємин, виникає як засіб, інструмент для знаходження нею своєї сутності, є суб'єктом пізнання й активного перетворення світу [5, с. 627–628].

Професійна ідентичність майбутнього фахівця з фізичної реабілітації передбачає усвідомлення студентом власної готовності до професійної діяльності, його мотивацію до самовдосконалення як фахівця на основі чітко визначених Я-концепції та постаті компетентного фахівця. Тому характерними ознаками особистості є самосвідомість, ціннісні орієнтації, відповідальність за свою діяльність тощо. Саме сформованість ціннісних орієнтацій стосовно професії фахівців з фізичної реабілітації визначає особистісний сенс їх професійної ідентичності. У цьому контексті заслуговує на увагу розуміння особистісного сенсу видатними психологами (Л. Виготським та О. Леонтьєвим), про що йдеться в енциклопедичній літературі, де це поняття розглядається як динамічні смислові системи індивідуальної свідомості особистості, а також власні життєві ставлення суб'єкта [5, с. 625].

Зазначимо, що особистісний підхід інтегрується з гносеологічним, оскільки кожен студент активно набуває у ВНЗ необхідних професійних знань, умінь, навичок, досвіду професійної діяльності (які стають персоніфікованими), пізнає те нове й необхідне, що сприятиме професійній ідентифікації та передбачає його особистісну активність. Таким чином, формування професійної ідентичності майбутнього фахівця з фізичної реабілітації набуває особистісної значущості для кожного студента. Залежно від того, які асоціації виникають у майбутніх фахівців з фізичної реабілітації з професійною діяльністю, студенти усвідомлюють її зразкову модель, з якою вони ідентифікують власне бачення себе в професії. У них формується особисте знання, яке може відображатися не тільки у вигляді засвоєних певних понять і наукових теорій, а й у набутті професійних умінь, навичок, професійної майстерності.

У реалізації особистісного підходу студенти є суб'єктами навчально-виховного процесу у ВНЗ з власними індивідуальними потребами й можливостями. Основними науковими категоріями та поняттями, які використовуються в особистісному підході, є «людина», «індивід», «особистість», «самосвідомість», «індивідуальність», «індивідуалізація» та ін. Інтеграція розуміння

означених понять дає змогу усвідомити специфіку формування професійної ідентичності майбутніх фахівців з фізичної реабілітації у процесі професійної підготовки. Кожен студент (як людина, індивід), який поставив за мету опанувати у ВНЗ фах, у процесі професійної підготовки поступово засвоює соціальний досвід людства в контексті навчання й виховання наступних поколінь, входить у систему суспільних (у тому числі і професійних) відносин, що формують його потреби, інтереси, світогляд, переконання, тобто розвивають його як особистість [6].

У процесі формування професійної ідентичності майбутнього фахівця з фізичної реабілітації розвивається його індивідуальність, що характеризується «багатограними умінями, професійною необмеженістю, поєднанням різних здібностей, здатністю в разі необхідності швидко оволодівати іншими видами діяльності. Поняття «індивідуальність» пов'язане з такими категоріями, як «самосвідомість» (персональна представленість Я) і «самооцінка» (контроль за реальною здатністю особистості критично кваліфікувати власні мотиваційні стани, рівні зазіхань)» [7, с. 115].

На нашу думку сьогодні більш поширеним методологічним підходом і, певним чином, більш адекватним загальній орієнтації на постсучасні соціальні та освітні практики, є екзистенціалістський напрям, який досліджено у філософії екзистенціалізму (німецька традиція – К. Ясперс, Г. Хайдеггер; французька – Ж. Сартр, А. Камю; російська – Л. Шестов, М. Бердяєв). Головним в екзистенціалістському розумінні самореалізації є те, що людина має сама визначати себе і своє майбутнє, тому що те, яким воно буде, залежить від неї самої, її дій і рішучості [8, с. 36–38].

Водночас процес забезпечення розвитку особистості професіонала містить не лише конструювання способів засвоєння операційною стороною діяльності, але й внутрішні фактори у вигляді поєднання змістовних (інтерес до професії, потреба в самореалізації тощо) і адаптивних (престиж професії, заробітна плата тощо) мотивів діяльності, спрямованих на усвідомлення суб'єктом соціальної значущості своєї професії. Інтеграція цих мотивів на основі певного рівня розвитку психічних (особистісні риси, здібності тощо) і предметних (знання, вміння і навички) компонентів структури особистості дозволяє сформувати суб'єктивні уявлення (образи) обличчя професіонала, які виступають регуляторами розвитку особистості [9].

Варто звернути увагу, що професійне становлення особистості – це процес поетапного вирішення низки протиріч між соціально-професійними вимогами, що ставляться до особистості, та бажаннями і можливостями їх реалізації, процес формування професійної ідентичності. Ю. П. Поварьонков у межах концепції професійного розвитку виділяє три основні аспекти розгляду професійної ідентичності:

- 1) професійна ідентичність – це провідна тенденція становлення суб'єкта професійного шляху;
- 2) професійна ідентичність – це емоційний стан, в якому перебуває особистість на різних етапах професійного шляху; він виникає на основі ставлення до професійної діяльності і професіоналізації в цілому як засобу соціалізації, самореалі-

зації і задоволення рівня домагань особистості, а також на основі ставлення особистості до себе як суб'єкта професійного шляху, як професіонала;

3) професійна ідентичність – це підструктура суб'єкта професійного шляху, що реалізується у формі функціональної системи, спрямованою на досягнення певного рівня професійної ідентичності [10].

**Висновки і пропозиції.** У висновках маємо зазначити, що ідентифікація майбутнього фахівця з фізичної реабілітації з моделлю його особистості, яка формується у свідомості в процесі навчання у ВНЗ, передбачає не копіювання діяльності відомих ергологів, а вияв індивідуального підходу до створення власної моделі професійної діяльності. Це відбувається шляхом опанування студентами професійних знань, умінь і навичок,

які визначені програмою підготовки у ВНЗ, що сприяє їхній професіоналізації, а також на основі реалізації особистісного підходу до набуття ними індивідуально-неповторного практичного досвіду активно-творчої професійної діяльності.

Відповідно до зазначеного для подальшого розв'язання проблем підготовки фахівців з фізичної реабілітації автором вбачається актуальним необхідність розробки спеціальних методичних посібників, що сприятимуть реалізації особистісного підходу до цілеспрямованого формування професійної ідентичності майбутніх фахівців з фізичної реабілітації. У подальшому для нас є нагальним розв'язання характеристик загальнонаукових підходів у даному напрямку (особистісний, діяльнісний, синергетичний, інтегративний, праксеологічний).

### Список літератури:

1. Філософський енциклопедичний словник / В. І. Шинкарук, Є. К. Бистрицький, М. О. Булатов, А. Т. Ішмуратов. – Київ: Абрис, 2002. – 742 с.
2. Філософія: учеб. пособ. для высших учеб. завед. 8-е изд. / отв. ред. докт. филос. наук, проф. В. П. Кохановский. – Ростов н/Д: «Феникс», 2004. – 576 с.
3. Ананьев Б. Г. О проблемах современного человекознания / Борис Герасимович Ананьев. – СПб. 2001. – 272 с.
4. Деркач А. А. Акмеология – наука о путях достижения вершин профессионализма / А. А. Деркач, Н. В. Кузьмина. – М., 1993. – 267 с.
5. Енциклопедія освіти / Акад. пед. наук України [В. Г. Кремень, І. Д. Бех, Н. М. Бібік, В. Ю. Биков, В. І. Бондар та інші]. – К.: Юрінком Інтер, 2008. – 1040 с.
6. Винославська О. В. Психологія: навчальний посібник / О. В. Винославська, О. А. Бреусенко-Кузнецов, В. Л. Злишков. – К.: ІНККОС, 2005. – 352 с.
7. Мельничук І. М. Теорія і методика професійної підготовки майбутніх соціальних працівників засобами інтерактивних технологій у вищих навчальних закладах: дис. доктора пед. наук: спец. 13.00.04 «Теорія і методика професійної освіти» / Мельничук Ірина Миколаївна. – Тернопіль, 2011. – 585 с.
8. Сірак І. П. Науково-практична робота як дослідницький синтез теоретичної та клінічної медицини / І. П. Сірак // «Фармацевтичні та медичні науки: актуальні питання»: Зб. матер. міжнар. наук.-практ. конф. (м. Дніпропетровськ, 16-17 травня 2014 р.). – Дніпропетровськ: Організація наукових медичних досліджень «Salutem». 2014. – С. 36-38.
9. Маркова А. К. Психология профессионализма / А. К. Маркова. – М.: Знание, 1996. – 312 с.
10. Поваренков Ю. П. Психологическое содержание профессионального становления человека / Ю. П. Поваренков. – М.: УРАО, 2002. – 160 с.

**Копочинская Ю.В.**

Международный научно-технический университет имени академика Юрия Бугая

## ТЕОРЕТИКО-МЕТОДОЛОГИЧЕСКИЕ АСПЕКТЫ ФОРМИРОВАНИЯ ПРОФЕССИОНАЛЬНОЙ ИДЕНТИЧНОСТИ БУДУЩИХ СПЕЦИАЛИСТОВ ПО ФИЗИЧЕСКОЙ РЕАБИЛИТАЦИИ

### Аннотация

В статье исследован ряд общенаучных подходов, которые использовались в подготовке будущих специалистов по физической реабилитации. Автором рассмотрено фундаментальную роль общенаучных подходов для обеспечения профессиональной идентичности будущих специалистов по физической реабилитации, проанализированы теоретические взгляды и философские принципы по самореализации личности и формирования профессиональной идентичности.

**Ключевые слова:** высшее учебное заведение, профессиональная подготовка, профессиональная идентичность, студент, физическая реабилитация, специалист, формирование.

**Kopochynskaya Yu.V.**

Academician Yuriy Bugay International Scientific and Technical University

## THEORETICAL AND METHODOLOGICAL ASPECTS OF THE FORMATION OF THE PROFESSIONAL IDENTITY OF FUTURE PROFESSIONALS IN PHYSICAL REHABILITATION

### Summary

The article investigates a number of general scientific approaches that were used in the training of future specialists in physical rehabilitation. The author considers the fundamental role of general scientific approaches to ensure the professional identity of future specialists in physical rehabilitation, analyzes theoretical views and philosophical principles regarding the self-realization of the individual and the formation of a professional identity.

**Keywords:** higher educational institution, professional training, professional identity, student, physical rehabilitation, specialist, formation.

УДК 372.014

## ОБУЧЕНИЕ ДИАЛОГИЧЕСКОЙ РЕЧИ НА УРОКАХ РУССКОГО ЯЗЫКА В УСЛОВИЯХ УКРАИНСКО-РУССКОГО ДВУЯЗЫЧИЯ

**Кочубей Л.В.**

Глуховский национальный педагогический университет  
имени Александра Довженко

Процессы речевого общения и диалог в последнее десятилетие стали объектом пристального внимания. В статье рассматриваются проблемы обучения русской диалогической речи в Украине в условиях двуязычия. Такая позиция предусматривает поиск новых перспектив для развития и изучения этого вопроса в современной методике. Основное внимание в нашем исследовании уделено необходимым для обучения диалогической речи упражнениям, организации обучения диалогу, роли учителя на урок, методическим приемам обучения.

**Ключевые слова:** диалог, диалогическая речь, методика обучения, интерференция.

**Постановка проблемы.** Обучение русской диалогической речи учащихся в Украине требует создания системы упражнений, формирующей умения и навыки диалогического общения, учитывающей и специфику диалога, и то обстоятельство, что русский язык изучается параллельно с украинским. В то же время он является и языком обучения. Реализация принципа предупреждения и преодоления интерференции предполагает создание системы упражнений, в которой будет предусмотрена работа по различению фактов русского и украинских языков, формированию навыков употребления тех языковых форм, которые подвергаются интерферирующему влиянию родного языка, а также на усвоение того языкового материала, с которым связано возникновение косвенной интерференции.

**Анализ исследований и публикаций.** Исследованием проблемы обучения диалогу в условиях двуязычия занимались ученые (И. Ф. Гудзик, А. П. Коваль, Н. А. Пашковская, М. М. Шкильник).

**Выделение ранее неизученных частей проблемы исследования.** Специально организованная диалогическая речь оказывает большое влияние на развитие мышления и связной речи ребенка и служит как бы промежуточной формой, предшествуя возникновению связного вы-

сказывания и отражая этапы его возникновения в условиях двуязычия.

**Целью статьи** является попытка обозначить правильный выбор в обучении при формировании диалогических навыков в условиях украинско-русского двуязычия для того, чтобы поддерживать владение русским языком на определенном уровне как один из вариантов украинско-национального двуязычия.

**Изложение основного материала исследования.** Знакомство с литературой по теме убеждает нас в том, что большинство специалистов придерживается единых позиций при рассмотрении стратегии обучения диалогу. В последние годы украинскими учеными И. Ф. Гудзик, А. П. Коваль, В. И. Масальским, Н. А. Пашковской, Л. В. Скуратовским, С. Х. Чавдаровым, М. М. Шкильником интенсивно ведутся поиски рациональных принципов, эффективных методов и приемов преподавания русского языка в Украине, создаются благоприятные предпосылки для теоретических и практических разработок в области методики изучения развития речи.

Воспроизведенные диалоги (типа «учитель-учащийся», по содержанию сказок, рассказов, стихотворений с диалогами, игры, диалоги по теме, модели) характеризуются умением партнеров вести



диалог на определенную тему. В диалогах представлены реплики: побуждение к действию и реакция на него, реплика-утверждение, реплики, выражающие сочувствие, сообщение, поздравление, просьбу, благодарность, утверждение, пожелание, недоверие, радость, восхищение, ответы на них.

На основе *оперативных и коммуникативных* упражнений закрепляются речевые образцы путем формирования навыков построения диалогических реплик и диалога в целом. Диалоги типа «учащийся-учащийся» и «учитель-учащийся» по предметным рисункам и самим предметам с помощью предложенных учащимся изучаемых реплик, по сюжетным рисункам, данной учителем ситуации, тексту рассказа, сказки, началу, модели, теме или парным опорам характеризуются иногда полным, а иногда частичным соответствием предложенным опорам, продуктивной коммуникацией. В большинстве случаев учащиеся соблюдают правила построения текста, придерживались взаимосвязи и взаимообусловленности реплик-стимулов и реплик-реакций.

В речи детей заметны интерференционные орфоэпические ошибки – сказывается близкое родство украинского и русского языков. Обучение разговорной диалогической речи может проводиться на основе микродиалогов: послушать диалог – образец; обратить внимание на реплико-интонационное оформление диалогических реплик, следить за интонацией; определить основные структурно-семантические типы диалогических единств в микродиалогах; следить за орфоэпической, грамматической, лексической правильностью диалогической речи; составлять микродиалоги.

Использовались такие приемы: 1) конструирование разноструктурных диалогических единств; 2) создание речевых ситуаций; 3) ролевые игры, инсценирование диалогов.

В зависимости от тембра голоса одна и та же фраза, содержащаяся в диалоге, может приобрести разный смысл, например: Как она поет! (восхищение); Как она поет! (пренебрежение); Как она поет? (вопрос).

**Задание.** Прочтите «пусковую фразу» диалога. Какая информация заложена:

а) события, факты, явления, происходящие в действительности;

б) чувства, эмоции, личные переживания.

Работая над синтаксическими особенностями диалогической речи, отмечаем, что для ответных реплик наиболее характерным являются неполные предложения. Это обусловлено тем, что участники диалога хорошо владеют ситуацией общения, а недостаток информации восполняется применением мимико-жестикоуляционных средств. Отличительной чертой грамматического состава неполных предложений является то, что в них остаются, как правило, те члены предложения, которые входят в тему высказывания и, наоборот, обычно пропускаются (полностью или частично) те, которые выражают тему. Для закрепления навыков использования неполных предложений в реагирующих репликах предлагались упражнения на сопоставление:

- Ты любишь свою школу? – Я люблю свою школу.
- Ты любишь свою школу? – Да, люблю.

В следующие реплики диалога включите вводные слова, которые позволят более вежливо выразить просьбу и смягчить отказ. Произнесите полученные фразы с нужной интонацией:

(В библиотеке)

- Дайте мне книгу Рыбакова «Кортин».
- Ее нет на месте.

Диалогическая речь всегда поддерживается репликами или вопросами собеседников, всей ситуацией. Это облегчает диалог.

Формирования навыков диалогической речи включает и такие типы упражнений:

1) упражнения на воспроизведение прослушанной речи и комментирование отдельных наблюдаемых действий;

2) вопросы-ответные упражнения, направленные на обучение постановке вопросов, требующих утвердительных или отрицательных ответов (полных или усеченных), подготавливающих к активному диалогу;

3) упражнения на замену речевых образцов в диалогах и самостоятельное составление диалогов (микро- и макро- диалоги): а) с опорой на источник информации: таблицы с образцами диалогов, ситуативные картинки (например: «На приеме у врача», «В гастрономе», «В библиотеке»; б) фрагменты диа- и кинофильмов, прочитанные тексты (например: «После уроков», «Честное слово»).

4) упражнения на самостоятельное составление связанных рассказов, последовательно раскрывающих сюжет изображения, с элементами диалога.

В системе упражнений каждое задание имеет коммуникативную установку, направляющую внимание учащихся на содержание высказывания. В упражнениях, связанных с выработкой навыков диалогической речи, задания формулировались в соответствии с целью обучения.

При формировании навыков диалогической речи у учащихся учитываются четыре момента:

1) прослушивание диалога-образца, записанного на магнитофон или прочитанного учителем, его разбор и запись;

2) воссоздание диалога учеником, отработка правильного произношения, интонации, темпа речи, тембра голоса;

3) варьирование диалога: подбор вопроса к исходной реплике, подбор реагирующей реплики к стимулирующей, продолжение диалога по заданным репликам, составление диалогических единств по заданной схеме, замещение в диалоге тех или иных реплик;

4) составление диалога – использование усвоенных микродиалогов в речи школьников.

**Задание:** Спишите диалог, расставляя недостающие знаки препинания. Ответьте на вопросы так, чтобы получился диалог. При этом внимание учащихся акцентировалось на тех словах, на которые падает логическое ударение, а затем уже предложения включились в состав диалогических единств, например:

Диалог «Выходной день».

- Чем ты занимался в выходной день?
- Ездил на дачу.
- Что ты там делал?
- Я поливал огород.

Подобные ситуативные диалоги наиболее полно отвечают задачам обучения разговорной диалогической речи.

**Задание:** Изменение речевой ситуации диалога или участников диалога. Например: вместо девочек разговаривают мальчики; действие происходит не сейчас, а произошло в прошлом, или предполагается в будущем.

- Ты ходила в магазин? – Ты пойдешь в магазин?  
– Да, ходила. – Пойду.

**Задание:** Разыграйте сценку, в которой нужно употребить слова благодарности «спасибо» и «пожалуйста».

**Задание:** Составьте диалог по теме «Театр».

Опорные слова: театр, раз, тому, с, ряд, заимать, пьеса, действие, завтра.

Оперативный метод реализуется в моделировании диалогических единств, где широко используются реплики-стимулы и реплики-реакции.

Побудительные диалогические единства содержат просьбу, приглашение, предложение, запрещение. Ответы могут выражать согласие, разрешение, отказ.

<i>Просьба.</i>	<i>Ответ.</i>
– Дай, мне, пожалуйста, тетрадь.	– Возьми. – Не могу. Она мне самой нужна.
<i>Просьба о разрешении.</i>	<i>Ответ.</i>
– Можно войти?	– Да, конечно. – Подожди минутку.
<i>Приглашение.</i>	<i>Согласие.</i>
– Пойдем в театр.	– Хорошо, с удовольствием.
<i>Предложение.</i>	<i>Согласие.</i>
– Давай поговорим.	– Давай.

Метод продуцирования речи проявляется в таких формах, как составление диалогических единств, ответы на вопросы, обмен сообщениями, дополнение диалога недостающими репликами-реакциями, расширение реплик, изменение речевой ситуации или участников диалога.

#### *Обмен сообщениями*

<i>Сообщение.</i>	<i>Подтверждение.</i>	<i>Опровержение</i>
– Сегодня тепло.	– Да, сегодня тепло.	– Что ты, сегодня холодно.

По целевой направленности неполные реплики диалога можно разделить на три группы: ответные, вопросительные, продолжающие реплики. При отборе дидактического материала для обучения диалогу особое внимание уделялось интонированию фраз-реплик. Связано это с тем, что в отношении интонационной оформленности речь учащихся зачастую оказывается монотонной, невыразительной. Свойственен им замедленный темп речи, дети делают частые паузы, свидетельствующие об их затруднениях в оформлении мыслей.

Таким образом, анализ специальной литературы позволяет определить принципы, методы (теоретические и эмпирические), приемы обучения, необходимые для построения системы работы в условия украинско-русского двуязычия.

Для активизации речевой деятельности учащихся характерно порождение самостоятельного диалогического текста в соответствии с темой или ситуацией речи. Данный этап предполагает

следующие виды работы: умение вести диалог-дискуссию, развернутый диалог-беседу, диалог в заданной ситуации, диалог с исходной точки, продолжение начатого диалога, перевод диалога с русского языка на украинский и наоборот.

Большую роль в развитии речи учащихся при изучении диалога играет образец, представляющий собой специально подобранный дидактический материал, который способствует решению как учебных, так и воспитательных задач. Эффективность обращения к нему возрастает при уяснении типологических особенностей и законов функционирования диалогических конструкций в разных текстах.

Рациональное использование методов и приемов в повседневной практике обучения, учет специфики родного языка необходимы для создания эффективной системы упражнений.

Во многих случаях диалоги возникают при словесном изображении той или иной обстановки, связанной с учебной. Умение ответить на вопросы и даже ставить их не означает еще умение вести свободный диалог на ту или иную тему. Нужно развивать диалогическую речь школьников с учетом закономерностей построения и соединения друг с другом реплик диалога и выделять следующие типы упражнений: разговоры по подобию после чтения; разговоры по подобию после прослушивания с магнитофонной записи; вставка реплик-реакций в данный деформированный диалог, исходные реплики; реакции на исходную реплику – лёгкие и трудные случаи; составление разговора на основе указаний в ситуации и собеседниках [0, с. 19-26].

Необходимость установление типичных для изучаемого языка сочетаний речевых образцов. Причем, нельзя считать единственным возможным видом построения диалога его вопросно-ответную форму [0].

Как говорит Н. А. Пашковская [0], возражая против вопросно-ответной формы как единственной формы диалогической речи, и утверждает, что ученик, приспособившись отвечать только на поставленные вопросы, и легко перестраивая слова, часто не задумывается над смыслом сказанного, что, конечно, не побуждает его строить самостоятельные речевые произведения. Привлекает то обстоятельство, что в диалоге, как правило, представлен процесс речевого взаимодействия собеседников. Учитывая это, учитель определяет и цель упражнений, которая состоит в развитии у детей разнообразных умений, ведущим из которых является умение прогнозировать речевое высказывания [0].

В. С. Цетлин предлагает классифицировать упражнения по тематическим группам, рекомендует фрагменты диалогической речи, связанные с просмотренным фильмом, строить в такой последовательности:

- 1) диалог на заданную тему в связи с эпизодом фильма;
- 2) диалог в форме спора;
- 3) диалог по поводу рассказа о персонаже фильма, что в нем правда и что не соответствует действительности;
- 4) дискуссия о фильме [0, с. 3-9].

Вызывает живой интерес описание индивидуальных средств, применяемых при выполне-

нии подобных упражнений. Визуальные средства представлены: а) изобразительными средствами (отдельными картинками и фото, сериями картинок и фото, немым диафильмом; б) текстами и упражнениями; в) рассказами в картинках с печатными репликами.

При разработке системы упражнений Е. М. Розенбаум серьезное внимание уделяет развитию у школьников умений и навыков говорения [0].

Е. А. Маслыко предлагает серию упражнений по усвоению лексики и грамматики, и закреплению грамматического материала:

- 1) упражнения на видение;
- 2) упражнения на слышание;
- 3) упражнения на осязание;
- 4) упражнения на вкусовые ощущения;
- 5) упражнения на комплексное и общее внимание [0, с. 29].

Данные виды упражнений служат для одновременного развития речевых навыков, столь необходимых для обучения диалогу.

Многие исследователи на начальном этапе обучения диалогу рекомендуют заучивание и воспроизведение готовых диалогических образцов [0, с. 272]. Возражают против заучивания диалогов О. Э. Вильчек [0, с. 66-73], В. С. Цетлин [0, с. 3-10], ссылаясь на то, что ранняя автоматизация заученных диалогов вызывает большое

количество ошибок и не создает возможности для осознания закономерностей изучаемого.

Процессы речевого общения и диалог, в котором названные процессы находят свою реализацию, стали в последнее десятилетие объектом пристального внимания ученых. Ученые утверждают, что усвоение материала происходит значительно лучше, эффективнее, если идет через спор, через диалог с непосредственным обращением собеседников друг к другу. Сложность в том, что школьникам нужны специальные речевые ситуации для возникновения диалога, специально организованный учителем процесс [0]. При этом советуют, как его организовать, какие именно упражнения необходимы, какова программа, методика развития учебной диалогической речи не идет, хотя приводятся примеры из опыта работы в средней школе, описана роль учителя на уроке, разработаны некоторые методические приемы.

В процессе педагогической деятельности учитель ставит перед собой следующие цели: оптимизировать процесс решения учащимися конкретной учебной задачи путем эффективного управления деятельностью; в ходе этого управления создавать условия для стимулирования психического развития учащихся; прилагать усилия для целостного гармонического развития личности учащихся.

### Список литературы:

1. Аблам С. Б. Обучение устной речи на французском языке учащихся 5 классов средней школы: дис. кан. фил. наук. – М., 1967. – 201 с.
2. Андреевская-Левенстерн Л. С. Методика преподавания французского языка в средней школе / Лидия Сергеевна Андреевская-Левенстерн. – М.: Высшая школа, 1973. – 272 с.
3. Вильчек Э. Э. Упражнения для овладения элементами диалогической речи на функциональной основе // Иностраный язык в школе. – 1962. – № 3. – С. 66-73.
4. Варковицкая Л. А. Работа над репликами диалогической речи / Варковицкая Л. А. // Русский язык в национальной школе. – 1969. – № 4. – С. 19-26.
5. Маслыко Е. А. Проблема активизации устного иноязычного обучения на учебных занятиях (на материале преподавания английского языка старших курсов специального вуза): автореф. дис. канд. пед. наук. – Минск, 1972. – 29 с.
6. Пашковская Н. А. Особенности преподавания русского языка в школах с украинским языком обучения: Пособие для учителя / Пашковская Наталья Арсентьевна. – К.: Рад. шк., 1979. – 125 с.
7. Розенбаум С. М. Основы обучения диалогической речи на языковом факультете педагогических вузов / Ежи Максимилианович Розенбаум. – М.: Высшая школа, 1975. – 125 с.
8. Чистилова И. Г. Развитие диалогической речи учащихся 6-8 классов (на материале латышской школы): автореф. дис. канд. пед. наук. – М., 1983. – 24 с.
9. Цетлин В. С. Знания, умения и навыки в обучении иностранным языкам / Цетлин В. С. // Иностраный язык в высшей школе. – М.: Высшая школа, 1969. – Вып. 5. – С. 3-10.

**Кочубей Л.В.**

Глухівський національний педагогічний університет  
імені Олександра Довженка

## НАВЧАННЯ ДІАЛОГІЧНОМУ МОВЛЕННЮ В УМОВАХ УКРАЇНСЬКО-РОСІЙСЬКОЇ ДВОМОВНОСТІ НА УРОКАХ З РОСІЙСЬКОЇ МОВИ

### Анотація

Процеси мовного спілкування і діалог в останнє десятиріччя стали об'єктом пильної уваги. В статті розглядаються проблеми навчання російського діалогічного мовлення в Україні в умовах двомовності. Така позиція передбачає пошук нових перспектив для розвитку та вивчення даного питання в сучасній методиці навчання. Основну увагу в нашому дослідженні приділено необхідним для навчання діалогічного мовлення вправам, організації навчання діалогу, ролі вчителя на уроці, методичним прийомом у навчання.

**Ключові слова:** діалог, діалогічне мовлення, методика навчання, інтерференція.

**Kochubey L.V.**

Oleksandr Dovzhenko Hlukhiv National Pedagogical University

## TEACHING DIALOGICAL SPEECH IN UKRAINIAN-RUSSIAN BILINGUALISM CONDITIONS AT RUSSIAN LANGUAGE LESSONS

### Summary

The processes of communication and dialogue have become the object of close attention in the last decade. The article deals with the problems of teaching Russian dialogical speech in Ukraine in bilingualism conditions. Such conditions imply finding new prospects for this issue development and study in the modern methodology. The study is focused mainly on necessary exercises, learning organizing, a teacher's role at the lesson, methods of teaching dialogical speech.

**Keywords:** dialogue, dialogical speech, teaching methodology, interference.

УДК 373.016:811.161.2

## РОЗВИТОК НАУКОВОГО МОВЛЕННЯ МОЛОДШИХ ШКОЛЯРІВ

**Крохмальна Г.І., Тютіна С.О.**

Львівський національний університет імені Івана Франка

У статті висвітлено проблему формування мовної особистості учня, зокрема розвиток наукового мовлення. Охарактеризовано наукове мовлення школярів. Подано напрями роботи з розвитку наукового мовлення, що становлять основу для формування у молодших школярів мовленнєвої компетентності. Проаналізовано розвиток наукового мовлення на нетрадиційних інтегрованих уроках української мови.

**Ключові слова:** наукове мовлення, культура наукового мовлення, терміни, уроки зв'язного мовлення, традиційні уроки, нетрадиційні форми уроків.

**Постановка проблеми.** У сучасних умовах стрімкого технічного прогресу, постійно зростаючого обсягу наукової інформації та її швидкого оновлення, а також нестачі часу для її якісної переробки підвищуються вимоги до якості професійної діяльності молодих фахівців. Однією з умов ефективного опанування професією є вільне володіння науковим мовленням, що надає можливість швидко орієнтуватися в спеціальній літературі та знаходити необхідну інформацію, легко і невимушено здійснювати особисті контакти з науковцями, робити наукові доповіді, брати участь у дискусіях, а також грамотно і доступно викладати власні думки, описувати наукові винаходи.

Стилістично грамотне професійне мовлення – необхідна передумова підготовки фахівців вищої кваліфікації будь-якого профілю. Специфіка педагогічної професії полягає у постійному діяльнісному контакті з іншими людьми, а в початковій школі – це формування особистості молодшого школяра, інтелектуальний розвиток, вироблення певних правил поведінки тощо. Учитель повинен володіти не тільки психологічними, спеціальними знаннями, а, безумовно, навичками професійного спілкування [5, с. 266].

Рівень мовленнєвої компетентності особистості залежить від знань особливостей усного і писемного мовлення, ознак і будови тексту, стилів і типів мовлення, опанування умінь орієнтуватися в ситуації спілкування, володіти інтонацією, використовувати позамовні засоби, уважно слухати співрозмовника, ґрунтовно викладати

думку, аналізувати мовлення. Такий підхід аргументує актуальність набуття знань школярів про елементарні основи наукового мовлення, визначає завдання вчителя акцентувати увагу на формуванні наукової комунікативної культури на початковому етапі вивчення мови.

**Аналіз останніх досліджень і публікацій.** Проблема загальної мовленнєвої культури досліджували й досліджують багато мовознавців та лінгводидактів (Н. Бабич, І. Білодід, О. Біляєв, І. Дроздова, С. Єрмоленко, М. Жовтобрюх, М. Ілляш, В. Мельничайко, Т. Панько, М. Пентилюк та ін.). Актуальні питання наукового стилю розробляли О. Бабич, О. Баженова, О. Васильєва, М. Кожина, В. Костомаров, Л. Кравець, Л. Мацько, В. Морозов, О. Лаптева, О. Семенов, М. Сенкевич, О. Сербенська, П. Селігей, Л. Симоненко, Л. Струганець та ін. Проблема формування культури наукового мовлення відображена у працях Н. Ботвиної, В. Деркач, Л. Дротянко, С. Єрмоленко, А. Коваль, Л. Мацько, О. Михайлової, О. Семенов, А. Сидоренко, В. Сухопар та ін.

Високо оцінюючи значущість праць учених і методистів з обраної проблеми, необхідно зазначити, що низка аспектів потребують подальшої розробки, зокрема – розвиток усного та писемного наукового мовлення школярів на уроках рідної мови.

**Виділення невирішених раніше частин загальної проблеми.** Формування національно свідомої мовної особистості, відповідно до концепції нової української школи, спрямовано на розвиток умінь вільно володіти нормами усної і пи-

семної форм української літературної мови, цілеспрямовано і вправно використовувати мовні засоби у різноманітних комунікативних ситуаціях. Проблема формування культури наукового усного і писемного зв'язного мовлення як важливого компонента розвитку і виховання національно свідомої мовної особистості не може бути розв'язана без належної організації процесу взаємозв'язаного навчання усного і писемного мовлення молодших школярів. Поняття «зв'язне наукове мовлення» – складне й багатогранне. Воно вживається в лінгвістичний, психологічний, методичний літературі. Розвиток наукового мовлення молодших школярів в умовах реалізації концепції нової української школи ще не був предметом спеціального дослідження, тому і зумовив вибір теми нашої статті.

**Метою статті** є висвітлення особливостей розвитку наукового мовлення молодших школярів на інтегрованих уроках української мови в умовах реалізації концепції нової української школи.

**Формулювання цілей статті.** Досягнення мети передбачає висвітлення таких завдань: проаналізувати особливості наукового мовлення в початковій школі; визначити засоби розвитку наукового мовлення на уроках української мови; з'ясувати специфіку розвитку мовлення на нетрадиційних уроках української мови.

**Виклад основного матеріалу дослідження.** Успішність загального розвитку мовлення школярів залежить від ряду факторів. Першим фактором, який впливає на мовленнєвий розвиток учнів, є потреба в спілкуванні, комунікації. Тому в методиці розвитку мовлення мають бути передбачені ситуації, які визначають мотивацію мовлення, ставлять школяра перед необхідністю правильно висловлюватися, пробуджують у нього інтерес і бажання чимось поділитися, про щось розповісти [1, с. 313].

Основною метою наукового мовлення, на думку О. Семенової, є створення тексту – «закінченого мовленнєвого утворення, змістової, структурно-граматичної єдності, що об'єктивована в усній або писемній формі, характеризується замкнутістю, зв'язністю, різними типами лексичного, граматичного, логічного, стилістичного зв'язку і має певну прагматичну настанову» [8, с. 62].

Спілкування можливе тільки за допомогою загальноприйнятих знаків, тобто слів, їх сполучень, різних зворотів мовлення. Тому учням потрібно подати зразки мовлення або створити мовленнєве середовище. Це другий фактор розвитку мовлення школярів. Від мовленнєвого середовища учня значною мірою залежить багатство, різноманітність і правильність його власного мовлення. Мовленнєве середовище – це мовлення батьків, рідних, друзів, фольклор, художня і наукова література, радіо й телебачення, кіно й театр, а в школі – мовлення школярів, учителів та інших працівників школи, мова підручників і навчальних посібників.

Багатство, точність, змістовність мовлення залежать від збагачення свідомості дитини різними уявленнями і поняттями, від життєвого досвіду школяра, обсягу його знань. Тобто мовлення, розвиваючись, потребує не тільки суто мовного, а й фактичного матеріалу. Учень гарно розповість чи напише про те, що він добре знає. До того ж предмет розмови має бути значущим для нього.

Повноцінний науковий мовленнєвий розвиток учнів може забезпечити тільки добре спланована система роботи над розвитком мовлення, яка чітко дозує матеріал: словник, синтаксичні конструкції, види мовлення, формує вміння будувати зв'язні висловлювання [1, с. 313]. Щоб керувати мовленнєвим розвитком школярів, учитель повинен чітко усвідомити свої завдання в цьому процесі, які полягають у тому, щоб:

а) створити хороше мовленнєве середовище для учнів: сприймання мовлення дорослих, читання книг, відвідування театрів, перегляд фільмів тощо;

б) організувати мовленнєву практику для школярів, тобто створювати на уроці і в позаурочній діяльності мовленнєві ситуації, які визначають мотивацію власного мовлення учнів, розвивають їхні інтереси, потреби і можливості самостійного мовлення;

в) забезпечити правильне засвоєння учнями достатнього лексичного термінологічного запасу, граматичних форм, синтаксичних конструкцій, лексико-логічних зв'язків; активізувати вживання слів, утворення форм, побудову конструкцій; забезпечити формування конкретних мовленнєвих умінь;

г) проводити систематичну роботу з розвитку наукового мовлення на різних рівнях (орфоепічному, лексичному, морфологічному, синтаксичному, текстовому), пов'язуючи її з матеріалом, що вивчається на уроках мови, читання;

д) створити в класі атмосферу прагнення до високої культури наукового мовлення. Виконання зазначених завдань є також необхідним фактором успішного розвитку зв'язного мовлення школярів [1, с. 313]. Ці напрями роботи з розвитку наукового мовлення становлять основу для формування у молодших школярів наукової мовленнєвої компетентності.

Виходячи з цих ознак, розглянемо комплекс відповідних мовленнєвих умінь для навчання наукового зв'язного мовлення:

– умінь інформаційно-змістовного характеру (добирати інформаційний і фактичний матеріал для майбутнього висловлювання);

– структурно-композиційні вміння (бачити й відрізняти частини тексту, складати план і будувати частини тексту, зв'язно й послідовно викладати зміст тексту);

– умінь використовувати різноманітні мовні засоби (вільно та правильно користуватися лексичними, граматичними й стилістичними засобами);

– умінь вдосконалювати текст (знаходити помилки й недоліки та усувати їх).

Вправи потрібно поступово ускладнювати і спрямовувати на розвиток наукового зв'язного мовлення. Це можуть бути розгорнуті відповіді на запитання, словникова робота, орфографічна робота, робота над реченням, текстом, складання доповідей тощо.

Сучасна методична наука виокремлює такі напрями роботи із розвитку наукового мовлення дітей:

а) словникова робота над термінами;

б) робота над словосполученнями і реченнями;

в) розвиток зв'язного мовлення.

Отже, важливою ланкою в системі роботи над розвитком наукового мовлення молодших школярів є словникова робота [2, с. 22].

Лексичне багатство рідної мови, зокрема терміни, молодші школярі не можуть засвоювати стихійно. Тому словникова робота передбачає такі основні завдання:

1) збагачення словника учнів новими термінами;

2) уточнення словника, яке передбачає роботу над паронімами, синонімами, антонімами, омонімами; засвоєння багатозначності, лексичної сполучуваності слів, зокрема, у фразеологічних одиницях;

3) активізація словника – переведення слів із пасивного словникового запасу учнів у активний;

4) витіснення із вживання нелітературних слів, переведення їх із активу в пасив [2, с. 22]. Потрібно додати ще один пункт до словникової роботи молодшого школяра – це чітке визначення вивчених термінів, їх активізація у різних текстах наукового мовлення учня.

Спостереження за навчальним процесом на уроках української мови в 2-4 класах загальноосвітніх шкіл, показують недостатність висвітлення комунікативної спрямованості мови, її роль у науковій сфері. Засвоюючи з дітьми систему фонетики, лексики, граматики, вчителі пропонують вивчати правила й визначення, не розкриваючи їх комунікативний аспект. Педагогі проводять уроки і зосереджують увагу на теоретичному викладі матеріалу, а це призводить до механічного запам'ятовування правил, до заучування напам'ять визначень термінів. Під час практичного застосування наукового мовлення молодші школярі допускають помилки.

Сьогодні все більш актуальним стає запровадження нестандартних форм організації навчальної діяльності, оскільки вони наближають шкільне навчання до реалій життя, захоплюють учнів, формують стійкий інтерес до навчання, спонукають до пошуку оптимальних шляхів вирішення нестандартних ситуацій, творчого застосування знань, умінь, способів дій, задовольняють потребу дітей в інтелектуальному розвитку, здійснюють позитивний емоційний вплив. Нестандартні організаційні форми не тільки урізноманітнюють навчальний процес, а й викликають у школярів задоволення від самого процесу праці [7, с. 4].

Нестандартний урок у контексті мовленнєвої освіти – це важливий засіб реалізації творчої діяльності вчителя й учнів, що спрямований на пошук нових форм розкриття внутрішньої суті мовних явищ шляхом гри, диспуту, експерименту, дослідження, аналізу. Створюючи атмосферу співробітництва в напрямі суб'єкт-суб'єктних стосунків учителя й учнів, нестандартні уроки дають можливість підводити учнів до усвідомленої та емоційно пережитої потреби міркувати, аналізувати, робити висновки, давати пропозиції, інакше кажучи, забезпечують активний мовленнєвий розвиток молодших школярів [1, с. 29].

Інтегровані уроки ставлять за мету об'єднати споріднений матеріал кількох предметів навколо однієї теми, і таким чином діти розглядають якість явища, поняття з різних боків.

Використання інтегрованих уроків приносить користь не лише учням, а й самому вчителю. Спілкуючись із колегами учитель відкриває нові факти, на які раніше не звертав уваги, інший бік проблеми чи явища, починає задумуватися над

тим, на що раніше не зважав або вважав другорядним. Адже підготовка інтегрованих уроків передбачає:

– аналіз річного календарного планування;

– зіставлення матеріалу різних предметів для виділення тем, близьких за змістом або метою використання;

– визначення завдань уроку;

– «конструювання» уроку [4, с. 4].

Головне місце на таких уроках відводиться елементам творчого пошуку. У процесі проведення інтегрованих уроків педагоги вміло й ефективно керують принципами засвоєння і застосування знань, формують мислення школярів, їхню емоційну та вольову сферу, моральні, естетичні та світоглядні аспекти особистості, навчальні і трудові вміння.

Інтегрований урок може будуватись у межах одного навчального предмета (внутрішньопредметна інтеграція) або з інтегрованого змісту кількох навчальних дисциплін (міжпредметна інтеграція), або на змістовій основі інтегрованого курсу [3, с. 10]. Важливою умовою ефективного використання інтегрованих засобів навчання є з'ясування істотних відмінностей між уроками з використанням міжпредметних зв'язків, уроками інтегрованого змісту та інтегрованих курсів. Міжпредметні зв'язки передбачають включення в урок завдань і питань з інших предметів. Ці завдання мають додаткове значення. Це окремі короткочасні елементи уроку, що сприяють більш глибокому сприйняттю й осмисленню понять, що вивчаються. Інтегрований урок поєднує в собі блок знань з предметів, що інтегруються навколо однієї теми [6, с. 35]. Таким чином учень, засвоюючи знання з різних предметів, має розуміти наукове мовлення різних напрямів, об'єднувати термінологію кількох наук, уміти будувати тексти із застосуванням наукової лексики різних галузей знань.

Технологія проведення інтегрованого уроку може бути різною. Це залежить від цілей, завдань, змісту уроку, способів діяльності, ситуацій, що виникають у процесі його проведення. Традиційно вона така: повідомлення теми, ознайомлення учнів з цілями та завданнями уроку, вступне слово ведучого вчителя чи учня (групи учнів), спілкування вчителів та учнів, коментарі, доповнення, опанування, рецензування, підбиття підсумків уроку.

До уроку готуються не тільки вчителі, але і учні, які пишуть реферати, підшукують матеріал для індивідуальних повідомлень, ілюстрації – і це сприяє розвитку та удосконаленню наукового мовлення.

Важливу роль у підвищенні ефективності інтегрованого уроку відіграє його навчально-матеріальне та технічне обладнання (демонстраційні матеріали та прилади, матеріали для проведення дослідів, спостережень, аудіовізуальні засоби, таблиці, графіки, схеми, алгоритми, інструкції, тренажери, дисплеї та ін.). Варто наголосити, що методика проведення інтегрованого уроку вимагає від учителя високого професіоналізму та ерудиції. Якщо такі нестандартні уроки відбуваються систематично, це значно впливає на розвиток пізнавальних здібностей молодших школярів [3, с. 12].

**Висновки дослідження і перспективи.** Отже, ефективність навчання молодших школярів на-

укового мовлення значною мірою залежить від вибору вдалих форм організації навчальної діяльності учнів та здатності вчителя правильно їх підготувати й провести. Зазначені у статті інтегровані уроки є одним із засобів підвищення інтересу школярів до навчального предмета. Нестандартний урок у контексті розвитку наукового мовлення – це один з аспектів реалізації творчої діяльності вчителя й учнів. Такі уроки спрямовані на пошук нових форм роз-

криття значення термінів шляхом гри, диспуту, експерименту, дослідження, аналізу. Створюючи атмосферу співробітництва, нестандартні уроки дають можливість учням міркувати, аналізувати, робити висновки, давати пропозиції, тобто удосконалювати свій науковий мовленнєвий розвиток. Питання навчання та удосконалення розвитку наукового мовлення у молодших школярів не достатньо опрацьоване в науці, тому чекає на комплексного системного вирішення.

### Список літератури:

1. Вашуленко М. С. Методика навчання української мови в початковій школі: навч.-метод. посіб. для студ. вищ. навч. закл. / за наук. ред. М. С. Вашуленка. – К.: Літера ЛТД, 2010. – 364 с.
2. Гордієнко О. А., Шевчук Т. О. Словникова робота на уроках української мови в початковій школі / О. А. Гордієнко, Т. О. Шевчук // Педагогічна Житомирщина, 2008. – № 1. – С. 22-25.
3. Іванчук М. Інтегрований урок як специфічна форма організації навчання / М. Іванчук // Початкова школа. – 2004. – № 5. – С. 10-12.
4. Інтегровані уроки в початковій школі / Упоряд. Н. С. Вегера – Тернопіль – Харків: Ранок, 2010. – 160 с.
5. Онищенко І. В. Актуальні проблеми формування культури наукового писемного мовлення майбутніх учителів початкової школи / І. В. Онищенко // Педагогічні науки. – 2011. – Вип. 60. – С. 266-269.
6. Панченко С. Нестандартні форми уроків / С. Панченко // Відкритий урок. – 2006. – № 23-24. – С. 34-38.
7. Пономарьова К. Нестандартні форми організації навчання української мови в початкових класах / К. Пономарьова // Початкова школа. – 2015. – № 12. – С. 1-14.
8. Семенов О. М. Культура наукової української мови: [Навч. посіб.] / Олена Миколаївна Семенов. – К.: Академія, 2010. – 216 с.

**Крохмальна Г.И., Тютин С.О.**

Львовский национальный университет имени Ивана Франко

## РАЗВИТИЕ НАУЧНОЙ РЕЧИ МЛАДШИХ ШКОЛЬНИКОВ

### Аннотация

Статья посвящена формированию языковой личности ученика, а именно развитию научной речи. Автор характеризует научную речь школьников. Предложено направления работы развития научной речи, что есть основой формирования у младших школьников языковой компетентности. Проанализировано развитие научной речи на нетрадиционных уроках украинского языка.

**Ключевые слова:** научная речь, культура научной речи, термины, уроки связной речи, традиционные уроки, нетрадиционные уроки.

**Krokhmalna H.I., Tiutina S.O.**

Ivan Franko National University of Lviv

## DEVELOPMENT OF SCIENTIFIC BROADCASTING OF THE PRIMARY SCHOOL PUPILS

### Summary

The article deals with the problem of formation of the student's linguistic personality, in particular, the development of scientific speech. A term is defined as the basis for school students' scientific broadcasting. Directions of work on the development of scientific broadcasting, which form the basis for formation of speech competence among junior pupils, are given. The development of scientific broadcasting on non-traditional lessons of the Ukrainian language is analyzed.

**Keywords:** scientific communication, culture of scientific speech, terms, lessons of coherent speech, traditional lesson, non-standard forms of learning.

УДК 37.015.311

## АКТУАЛЬНІ АСПЕКТИ РЕАЛІЗАЦІЇ ПРОЕКТУ «ІНТЕЛЕКТ УКРАЇНИ» У ПОЧАТКОВІЙ ШКОЛІ

Ликтей Л.М.

Івано-Франківський коледж

ДВНЗ «Прикарпатський національний університет імені В. Стефаника»

У статті висвітлено актуальні аспекти впровадження науково-педагогічного проекту «Інтелект України» в початковій школі, розглянуто сучасні теорії освітніх змін, роль формування стратегії освіти початкової школи та напрями діяльності закладів освіти.

**Ключові слова:** інновації, проект, інтелект, інтелектуальний підхід, обдарованість, логічне мислення, мотивація навчання, контроль.

**Постановка проблеми в загальному вигляді та її зв'язок з важливими науковими та практичними завданнями.** На сучасному етапі розвитку освіти актуальним постає питання – виховати інтелектуальну націю. Потреба суспільства у творчих, діяльних і обдарованих, інтелектуально розвинених громадянах з кожним роком зростає. Тому, на часі важливим є створення передумов для формування соціально зрілої, творчої особистості з усвідомленою громадянською позицією, почуттям національної самосвідомості, підготовленої до професійного самовизначення та здатної до самоактуалізації в професійній, соціальній й особистісній сферах.

Сьогодні освіта стає не тільки провідною умовою самореалізації та самоактуалізації особистості, збагачення її творчого потенціалу, але й найважливішим фактором соціально-економічного та духовного піднесення держави, забезпечення її конкурентоспроможності на світовій арені. Адаже інтеграція освіти у освітній простір передбачає необхідність модернізації освітньої галузі відповідно до міжнародних вимог. Актуальним завданням сучасної системи освіти України є підвищення рівня якості знань учнів. Важливо, щоб освіта давала дітям нові життєві стратегії, життєву компетентність, сприяла мобільності їх соціальної поведінки, тому що саме це дозволяє особистостям долати кризові ситуації, обирати свій шлях у майбутньому.

**Аналіз останніх досліджень і публікацій, у яких започатковано розв'язання проблеми.** Над проблемами навчання і виховання обдарованих дітей працюють М. Байдан, Л. Васильченко, А. Великанова, О. Гузенко, Г. Кловак, Н. Кушнарченко, Л. Липова, Т. Мишковська, В. Моляко, Л. Морозова, О. Музика, Т. Поніманська, В. Рибалка, С. Сисоєва, М. Холодна, І. Чмихало, Л. Чорна, В. Чудновський, В. Юркевич та ін. У науковій літературі знаходять висвітлення такі аспекти проблеми обдарованості, як питання індивідуальних відмінностей обдарованих дітей (Б. Ананьєв, Л. Виготський, П. Гальперін); виділення сфер та видів обдарованості (Г. Бурменська, Ю. Гільбух, М. Гнатко, С. Гончаренко В. Слуцький); розвиток обдарованості на різних вікових етапах (В. Давидов, Д. Ельконін, Н. Лейтес, В. Паламарчук); виявлення і розвиток обдарованості учнів (Дж. Рензулі, В. Крутецький, О. Кульчицька). Аналіз наукових джерел дозволяє стверджувати, що важливі аспекти організації діяльності вчителя із обдарованими учнями залишаються

недостатньо дослідженими й потребують подальшого вивчення.

**Виклад основного матеріалу дослідження з повним обґрунтуванням отриманих наукових результатів.** У другій половині ХХ століття, вперше розвинені країни світу активно розпочали роботу над проблемою ідентифікації інтелектуально обдарованих дітей та молоді. Науковці працювали над створенням для школярів спеціальної системи освіти, а також залучення талановитої молоді з інших країн через грантові й інші програми.

У 2006 році команда українських учених, яку очолював доктор педагогічних наук І.В. Гавриш, запропонували концепцію виявлення, виховання й навчання обдарованих дітей в Україні. Сучасному суспільству необхідна якісна освіта, яка спроможна конкурувати з європейською освітою [1, с. 39-43]. Як відомо, проект «Інтелект України» є всеукраїнським і реалізується у 18 регіонах України, зокрема в Київській, Харківській, Дніпропетровській областях. Проект успішно реалізується і в Івано-Франківській області. Приміром, у Галицькій школі, «Першій ластівці», НВК «Загальноосвітня школа-ліцей № 23 Прикарпатського національного університету імені В. Стефаника» міста Івано-Франківська та ін. Так, вчитель початкових класів НВК «Загальноосвітня школа-ліцей № 23 Прикарпатського національного університету імені В. Стефаника» Береснева Ольга Василівна зазначає: «Впровадження проекту дає можливість реалізувати загальні цілі мовно-літературної освітньої галузі. З першого року навчання у школі в дітей формуються вміння різного роду, які різносторонньо розвивають школярів: вміння взаємодіяти з іншими, висловлювати власну думку, аналізувати, інтерпретувати, оцінювати інформацію в текстах, медіа-текстах, сприймати художній текст тощо. На уроці вчитель безпосередньо працює над поглибленням знань учнів про школу та навчання, вправляє дітей у дотриманні шкільних правил, формує в них повну орієнтувальну основу читання та запам'ятовування».

Впродовж вивчення основних періодів навчання грамоти (добукварного, букварного, післябукварного) учитель може самостійно визначити тривалість періодів на основі діагностики готовності учнів до опанування грамотою, спостережень за темпом та якістю формування навичок читання і письма». Окрім освітніх завдань перед учителем стоять завдання забезпечення



умов успішної адаптації дітей до школи, створення класної учнівської спільноти, ознайомлення учнів із шкільними правилами. Запропонована серія малюнків «Буду чемним», «Буду відповідальним» та інші сприяють не тільки розвитку комунікативних навичок учнів, а й формуванню навичок взаємодії та співпраці.

Сутність проекту полягає не в лише в засвоєнні дитиною знань, а у набутті нею, необхідних навичок роботи з інформацією, розвитком гнучкого творчого та інтелектуального мислення, самоконтролю та самооцінки, раціональної організації навчальної праці; розвитку пізнавальних процесів – сприйняття, пам'яті, уваги й уваги; розвитку якостей особистості школяра – цілеспрямованості, працелюбності, організованості та наполегливості. Ці процеси навчання виникають у процесі навчання завдяки здійсненню простої практичної й інтелектуальної дійсності, яка в дитячому віці розглядається як складна діяльність. Володіння такими досягненнями свідчить про набуті навички, вміння та початкові знання – платформа, на якій базується робота у середній школі.

Сьогодні ведеться активна робота над розвитком академічної обдарованості учнів в єдності та взаємозв'язку усіх її компонентів – мотивації навчально-пізнавальної діяльності та мотивації досягнення, креативності та інтелектуальної сфери – на основі виявлення задатків і здібностей учнів, формуванні ціннісних орієнтацій, задоволення інтересів і потреб. За словами науковця Т. Яніцької-Панек тут можна провести чітку паралель між реформуванням освіти в Україні та системи реформування освіти Польщі, де до завдань початкової освіти належить пристосування занять до інтелектуальних потреб і очікування дітей, їхнього розвитку, що викликає у школярів зацікавлення, здивування та радість нових відкриттів [2, с. 42-45].

Сучасні тенденції розвитку національної системи освіти потребують виховання особистості, здатної не тільки до репродуктивної діяльності, але й до прийняття нестандартних рішень, зорієнтованої на постійне самовдосконалення та саморозвиток, тобто творчої, активної, не ординарно мислячої особистості.

Слід зазначити, що діти XXI століття – це так зване «Покоління Z», а тому, запропоновані форми навчання: індивідуальна, фронтальна, колективна, групова робота на уроках, потребує використання педагогами інноваційних технологій як у класах, які навчаються за експериментальною програмою «Інтелект України», так і у класах з класичною системою навчання.

За експериментальною програмою «Інтелект України» враховано вікові особливості учнів. Аналіз завдань, які дібрані з урахуванням вікових особливостей школярів спрямовані на підвищення інтересу дитини до навчання. Учні мають можливість реалізувати свій творчий потенціал, розкрити свою особистість шляхом вираження власних думок. Так звані «стартовим майданчиком» успішного навчання та формування творчої особистості є наявність трьох складових інтелектуальної діяльності школяра, які спрямовані на засвоєння чогось нового: високого рівня сформованості елементарних пізнавальних процесів, активного мислення, організованості та цілеспрямованості.

Завдяки міжпредметним зв'язкам, засобам наочності та відео матеріалам, об'єкт вивчення стає більш зрозумілим та цікавим. Наприклад, на уроці «Навчання грамоти» під час вивчення літери Ш учні знайомляться з таким текстом: У квартирі номер шість, що на поверсі чотири, жили кішка Шушка і собачка Мушка. У квартирі була шафа, в шафі жили мишки. Гризли шоколад, шарпетки, шарфи, шапки, шишки... Одночасно на уроці математики вивчають цифру 6. Цікавим приміром є факт, якщо на уроці «Читання» діти вивчали оповідання про соловейка, то на уроці «Я і Україна» вони дізнаються про класову та видову приналежність цього птаха, спосіб життя, проглядають відео фрагмент з соловейком, чують його спів. На основі набутих знань відбувається обговорення. Така міжособистісна педагогічна взаємодія реалізує базову потребу школяра в залученні її до соціуму і культури суспільства на основі рівноправного партнерства з учителем, характеризує готовність суб'єктів навчання до взаєморозуміння у процесі спілкування і діяльності [3, с. 883].

Додатково до загальношкільних предметів, програма яких спеціально адаптована, введені нові: «Навчаємося разом», на якому діти розвивають пам'ять за спеціальними методиками, вчать працювати з інформацією, та предмет «Єврика», на якому учні розвивають творчі, винахідницькі якості, кмітливість, працюють над рішенням складних завдань.

Кожне навчальне завдання має прикладне значення. Літературний твір містить науково-пізнавальну інформацію, робота над казкою сприяє розвитку моральних цінностей. Вивчаючи літературний твір, учні мають змогу подивитися на карті, де народився письменник, переглянути відеоматеріал про його дитячі роки, рідну домівку. Крім того, вивчаючи пісню, казку чи оповідання учні мають змогу переглянути відеофільм про рідний край. Упродовж кожного уроку в ході отримання базових знань школярі беруть участь у музичних паузах з елементами фізичних вправ і танцювальних рухів, роблять вправи для очей, органів дихання, застосовують рефлексуючі та релаксуючі елементи навчання. Це впровадження, яке базується на класичній структурі проведення уроків. Однак, основними ознаками сучасного уроку навчання грамоти є спрямованість на особистість учня, набуття ним не тільки пізнавального, а й соціального досвіду, формування ключових предметних компетентностей у процесі опанування навчальних предметів, співпраці вчителя і учнів, взаєморозуміння і взаємоповага під час спілкування і навчальної діяльності тощо [4, с. 10-14].

Сучасні методи навчання, які розроблено на кожен урок, сприяють мотивації навчальної діяльності. Інтелектуальні ігри та конкурси змінюють і роль вчителя, оскільки під час гри діти публічно виявляють знання. Для вчителя важливо, щоб його учні виявили знання якомога краще, засвоїли навчальний матеріал глибше. Важливим в інтелектуальних іграх є й те, що набуті знання змінюють свою традиційну роль. Щоденне здобуття знань стає для школярів буденним заняттям, а в інтелектуальних іграх знання – важливий інструмент розв'язання життєвих проблем – вони

асоціюються з успіхом у житті. Інтелектуальні ігри приваблюють дітей новизною форми та можливість виявити себе. Вони відкривають новий світ – цікавий світ інтелекту. На думку Ч. Купі-севича «...сутність дискусії полягає в обміні думками на певну тему між учителями й учнями або тільки між учнями» [5, с. 242-265]. Дитина висловлює як і власну думку, так і прислухається до думки однокласників. Ефективну дискусію характеризує розмаїття думок, бажання відшукати оптимальний варіант розв'язання дидактичної проблеми. Навчальна дискусія створює сприятливі умови для активізації учнів і впливу на їхню психіку, зокрема на творчу уяву. Завдання вчителя, під час дискусії вимагати від учнів не простої відповіді на запитання, а змістовної відповіді для розв'язання дидактичної проблеми, чіткого висловлювання своїх думок. Такий підхід до навчання формує навички колективної роботи й уміння вислухати думки інших учнів.

Важливу роль у мотивації навчальної діяльності відіграють методи емоційного стимулювання учнів, які в процесі навчання створюють ситуацію емоційно-моральних переживань. Опрацьовуючи твори з літературного читання, вчитель подає матеріал, що викликає в учнів почуття співпереживання, співчуття, гордості, формує пізнавальні інтереси та потреби молодших школярів тощо. Педагог Ю. К. Бабанський вперше виділив серед методів навчання окрему групу методів стимулювання й мотивації навчання, зазначаючи, що кожен метод навчання має не тільки інформативно-навчальний, а й мотиваційний вплив, він, однак, стверджує, що існують й певні методи, спеціально спрямовані на формування позитивних мотивів навчання, стимулюють пізнавальну активність, одночасно сприяючи засвоєнню навчальної інформації [6, с. 88]. Дієвими є методи навчального заохочення. Дослідження, що заохочення, похвала від вчителів, батьків позитивно впливає на діяльність дітей. Цей вплив має дві стадії, або фази. На першій стадії похвала діє як пряме позитивне підсилення діяльності. На другій – пряме підсилення набуває якості внутрішньої, підсвідомої мотивації для наступних дій. Застосовуючи метод заохочення, необхідно дбати про об'єктивність, справедливість, враховувати вікові й індивідуальні особливості вихованців. Слід приділити увагу і методам формування старанності й відповідальності у навчанні.

Проаналізувавши методи організації й здійснення навчальних дій, можна зазначити, що перцептивні методи слід застосовувати для передачі й сприйняття навчальної інформації. За допомогою почуттів вчитель впливає на свідомість кожного учня. Словесні, наочні, аудіовізуальні методи – класичні методи, які використовують на всіх рівнях навчання, найчастіше – у початкових класах. Виокремлення методів навчання за зовнішніми проявами їх форм, тобто за джерелами інформації, яку мають засвоювати учні, залишається найбільш прийнятним і зрозумілим.

Однак, на сьогодні чільне місце посідають логічні методи, які допомагають школярам розв'язувати логічні ситуації. Найчастіше педагоги пропонують учням завдання для застосування логічного мислення з використанням попереднього досвіду.

Гностичні методи – організація і здійснення розумових операцій. Для роботи з учнями початкової школи вчитель пропонує проблемно-пошукові завдання, які слід розв'язати евристичним, дослідницьким способом. Вирішальну роль у визначенні і застосуванні певного методу відіграє дидактичне завдання, яке необхідно виконати на конкретному етапі навчання.

До кожної теми передбачено перелік методів контролю – це методи усного, письмового контролю, контроль з використанням інформаційних технологій, різні методи самоконтролю. Метод усного контролю – найпоширеніший метод у навчальній практиці. Його використання сприяє опануванню логічним мисленням, виробленню і розвитку навичок аргументувати, висловлювати свої думки грамотно, образно, емоційно, обстоювати власну думку.

Навчання за програмою «Інтелект України» базується і на класичній класифікації форм організації навчання: за дидактичною метою (теоретичні, практичні, трудові, комбіновані), за формою навчання (індивідуальні заняття, колективно-групові заняття, індивідуально-колективні заняття), за структурною взаємодією елементів з урахуванням домінуючої мети навчання (вступне заняття, заняття з поглиблення знань, практичне заняття, заняття з систематизації та узагальнення знань, заняття з контролю знань, умінь та навичок, комбіновані форми занять).

Провідні фахівці продовжують роботу над реалізацією проекту у середній та старшій школі. Учителі, які працюють за науково-педагогічними проектами мають можливість удосконалювати свою професійну майстерність, розширювати світогляд та вірити в можливість школяра щодо успішного руху вперед, адже віра вчителя в учня народжує віру учня в себе. Програма проекту дає вчителю інструментарій для конструювання діалогічної взаємодії з учнями на уроці (різні пошукові завдання, евристичну бесіду, створення проблемних ситуацій), сприяє розвитку пізнавального інтересу у дітей, формуванню розумових дій. У результаті інтереси вчителя та школяра збігаються, тому що обидві сторони зорієнтовані на успіх. Зростає працездатність, ступінь засвоєності матеріалу, рівень самостійної роботи і творча віддача. Активізується й інтелектуальна діяльність учня, його емоційний стан, вияв його почуттів сягає найвищого рівня. Натомість професійна рефлексія вчителів, що працюють за програмою проекту «Інтелект України» визначається певними особливостями, що обумовлені змістом зазначеного проекту та умовами його реалізації у початковій школі. Однак зважаючи на представлені особливості, акцентуємо увагу на класичній формі перебігу рефлексивного процесу: усвідомленні проблеми, самоспостереженні, аналізу процесу та його результатів, знаходженні нових ресурсів і, нарешті, корекції діяльності [7, с. 65-70].

Проект дає змогу реалізувати одне з найважливіших завдань – виховання у кожного учня патріотичних почуттів, високої національної ідеї, християнської моралі та відновлення історичної пам'яті українців, глибокого усвідомлення власної національної належності, відчуття єдності зі своїм народом, залучення до таких високих цін-

ностей як любов до батьків та рідної землі, рідної мови, культури, народу, народних традицій, звичаїв та обрядів, готовності творити задля кращого її майбутнього.

**Висновки і перспективи подальших досліджень.** Підсумовуючи вище зазначене, слід сказати, що поєднання класичної та інноваційної систем навчання, розроблених авторами науково-педагогічного проекту «Інтелект України» сприяють розвитку обдарованої молоді. На наше переконання, важливо запровадити у звичайних класах методику проведення уроків уподібнену до уроків за програмою «Інтелект України». Слід забезпечити розвиток дитини як особистості та найвищої цінності суспільства, створювати умови для розвитку талановитої, обдарованої молоді, залу-

чати її до систематичної науково-дослідницької, пошукової, експериментальної роботи.

Сучасний вчитель початкової школи повинен працювати над формуванням в учнів цілісного наукового світогляду, загальнонаукової, навчальної, загальнокультурної, технологічної, комунікативної і соціальної компетентностей на основі засвоєння знань про природу, людину, суспільство, українську культуру, оволодіння засобами навчально-пізнавальної і практичної діяльності. Педагогу слід здійснювати цілеспрямовану роботу над вихованням учня як громадянина України, національно свідомої, вільної, демократичної, життєво і соціально компетентної особистості, здатної приймати самостійно відповідальні рішення у різноманітних життєвих ситуаціях.

### Список літератури:

1. Гавриш І. Всеукраїнський науково-педагогічний проект «Інтелект України»: теоретичні та практичні питання реалізації в початковій школі / І. Гавриш, С. Кириленко, О. Щербаков // Рідна школа. – 2013. – № 8-9. – С. 39-43.
2. Яніцька-Панек Т. Сучасна реформа системи освіти в Польщі / Т. Яніцька-Панек. – К.: Початкова освіта. – 2017. – № 5. – С. 42-45.
3. Кремінь В. Енциклопедія освіти / В. Кремінь. – К.: Юрінком Інтер. – 2008. – 1040 с.
4. Вашуленко О. Варіативність уроків компетентісно орієнтованого навчання грамоти (читання) першокласників / О. Вашуленко // Початкова освіта. – 2016. – № 12. – С. 10-14.
5. Куписевич И. Основы общей дидактики / Перевод с польского О.В. Долженко. – М.: высшая школа, 1986. – С. 242-265.
6. Бабанский Ю.К. Педагогика: [учеб. пособие для студентов пед. институтов] / [Бабанский Ю.К., Сластенин В.А., Сорокин Н.А. и др.; под ред. Ю.К. Бабанского]. – [2-е изд., доп. и перераб.]. – М.: Просвещение, 1988. – 479 с.
7. Резван О.О. Шляхи вдосконалення професійної рефлексії вчителів проектних класів «Інтелект України» / О.О. Резван // Рідна школа. – 2016. – № 4. – С. 65-70.
8. Грабовська Т. Формування позитивної мотивації діяльності особистості / Т. Грабовська, О. Киричук // Рідна школа. – 2002. – № 4(867). – С. 12-14.
9. Козаков В.А. Психологія діяльності і навчальний менеджмент: [підруч. у 2-х ч.] / В.А. Козаков. – К.:КНЕУ, 1999. – Ч. I. Психологія суб'єкта діяльності. – 244 с.
10. Сергеева Н. Мотивація навчальної діяльності учнів на уроках української мови / Н. Сергеева // Початкова школа. – 2013. – № 1. – С. 10.

**Ликтей Л.Н.**

Ивано-Франковский колледж

ДВНЗ «Прикарпатский национальный университет имени В. Стефаника»

### АКТУАЛЬНЫЕ АСПЕКТЫ РЕАЛИЗАЦИИ ПРОЕКТА «ИНТЕЛЛЕКТ УКРАИНЫ» В НАЧАЛЬНОЙ ШКОЛЕ

#### Аннотация

В статье рассмотрены актуальные аспекты внедрения научно-педагогического проекта «Интеллект Украины» в начальной школе, рассмотрены современные теории образовательных изменений, роль формирования стратегии образования начальной школы и направления деятельности учебных заведений.

**Ключевые слова:** инновации, проект, интеллект, интеллектуальный подход, одаренность, логическое мышление, мотивация обучения, контроль.

**Liktya L.N.**

Ivano-Frankivsk College

Vasyl Stefanyk Precarpathian National University

### RELEVANT ASPECTS OF IMPLEMENTING THE PROJECT «INTELLECT OF UKRAINE» IN ELEMENTARY SCHOOL

#### Summary

The article deals with the actual aspects of implementation of scientific pedagogical project «Intellect of Ukraine» in primary school. Modern theories of educational changes, role of formation of educational strategy in primary education, vectors of functions and activities of educational establishments are considered.

**Keywords:** innovations, project, intellect, intellectual approach, genius, logical thinking, learning motivation, control.

УДК 378.14

## ПІДГОТОВКА МАЙБУТНІХ МЕНЕДЖЕРІВ ТУРИЗМУ В СУЧАСНИХ УМОВАХ

Лоїк Г.Б.

Відокремлений підрозділ «Львівська філія  
Київського національного університету культури і мистецтв»

У статті розглянуто питання про багаторівневність освітніх цілей у підготовку майбутніх менеджерів туризму. За основу дослідження взято проектну технологію, яка забезпечила ефективність підготовки майбутніх менеджерів туризму. Розглянуто питання з використанням таксономії Блума. Виділено такі етапи процесу: ідентифікація і переказування; розуміння; використання; аналіз; синтез; оцінювання. Кожний рівень охарактеризований з точки зору його завдань і наслідків реалізації.

**Ключові слова:** майбутні менеджери туризму, готовність, рівні професійної готовності, таксономія Блума, проектна технологія.

**Постановка проблеми.** Туризм знаходить все більше поширення в усьому світі. Це одна з прибуткових галузей народного господарства будь-якої країни, тому підготовка фахівців галузі туризму в університетах набуває все більшого значення. Ефективність організації туристичної справи багато в чому залежить від якості підготовки фахівців даної галузі у вищих навчальних закладах. Серед технологій, які суттєво впливають на підготовку майбутніх менеджерів туризму, ми виділили інформаційно-комунікаційні і проектна технології.

Нашими дослідженнями показано, що гальмом для їх підготовки є низький рівень впровадження інформаційно-комунікаційних технологій та недотримання освітніх цілей за Блумом. Вплив інформаційно-комунікаційних технологій ми розглянули в наших попередніх роботах.

Тому **метою статті** було обрано визначення різних рівнів освітніх цілей і як вони дотримуються з використанням проектною технології. Така мета обумовлена тим, що нагальним стає питання про підвищення якості підготовки фахівців туризму порядком денний постало питання про підвищення професіоналізму фахівців сфери туризму. Однією з найбільш затребуваних [2] професій стає професія менеджера туризму, який відповідає би європейському та світовому рівню за професійною компетентністю [16].

**Аналіз наукових праць з проблеми.** Проведений аналіз психолого-педагогічної літератури показав, що питання підвищення рівня готовності фахівців туристичної галузі знаходиться в центрі уваги науковців: філософію туризму досліджували В. Антоненко, І. Зязюн; теоретико-методологічні основи підготовки фахівців туристичної сфери розглядали Н. Закордонець, Л. Савчук, Л. Сакун, М. Скрипник, В. Федорченко та ін.; модель професійної компетентності фахівця нової генерації сфери туризму обґрунтовували Л. Кнодель, В. Лозовецька, Г. Лоїк, В. Шафранський та ін.

**Основний зміст статті.** Одним із шляхів забезпечення якості підготовки майбутніх фахівців туристичної галузі є впровадження проектною технології. Проектна технологія є прикладом технології, яка відродилася з давніх часів. Саме нині проектна технологія спроможна проявитися в усіх іпостасях, сприяючи якісній підготовці фахівців, оскільки забезпечує розвиток самостійності студентів. Робота над навчальним проек-

том базується на праксеологічному і особистісно орієнтованому підходах. Адже навчальне проектування орієнтоване на самостійну діяльність студентів: індивідуальну, парну або групову, яку виконують протягом певного часу [8].

Відмінністю цієї технології від інших є те, що при її реалізації використовується проблемний метод, при якому викладач має можливість ставити завдання, тобто робота є керованою, але самостійно виконана [7, с. 34-37].

Проектна технологія базується на методиці Intel «Навчання для майбутнього». Її впровадження полегшує, а відповідно підвищує ефективність, підготовки майбутніх менеджерів до практичної діяльності [16].

Виконання проектів студентами забезпечувалося саме цією методикою оскільки її впровадження:

- є ефективним при використанні інформаційно-комунікаційних технологій;
- проектна методика забезпечує самостійність у виконанні завдань;
- забезпечує практичну спрямованість підготовки майбутніх менеджерів туризму;
- сприяє підвищенню конкурентноздатності студентів на ринку праці [5].

Запропонована педагогічна технологія базується на праксеологічному підході. Ефективність цього підходу полягає у професійному спрямуванні навчального процесу. *Праксеологічний підхід* має статус програмно-концептуального проекту. Однією з особливостей цього підходу є те, що він сприяє навчально-пізнавальній діяльності суб'єктів освітнього процесу (оптимізації майбутньої професійної діяльності фахівців, у нашому випадку, майбутніх менеджерів туризму).

Праксеологічний підхід упорядковує діяльність викладача і студентів і передбачає три співвідносних рівні аналізу:

- 1) типологія професійних дій у туристичній справі;
- 2) розробка ефективних нормативних систем діяльності викладача і студентів;
- 3) аналіз історії розвитку туристичної справи [3]. Цей підхід сприяє розвитку умінь аналізу та синтезу, що має суттєве значення в підготовці фахівців.

Однією з особливостей проектною технології є процес цілепокладання, який пов'язаний з рівнями освітніх цілей Блума. Цей процес розглядається в двох напрямках:

- перевірка цілепокладання і адекватний контроль якості засвоєння навчальної програми;
- розвиток особистості студента.

Цю функцію беруть на себе категорії цілей та ієрархія рівнів, які називають педагогічними таксономіями [6].

«Таксономія» – це класифікація і систематизація явищ та об'єктів, що базується на природних взаємозв'язках, які відображають послідовність опису послідовно розміщених категорій за наростанням складності [6].

Наші дослідження показали, що застосування педагогічних таксономій забезпечує можливість:

- зосереджувати зусилля на головному;
- внести елемент прозорості у навчальний процес;
- створювати еталони оцінювання навчальної діяльності [14].

Б. Блум розробив «Таксономію», де описав цілі когнітивної діяльності. Блум окреслив шість рівнів освітніх цілей, які використовуються для визначення розвитку в учнів/студентів навичок мислення високого рівня (аналіз, синтез, оцінювання) [15].

Подамо характеристику цих рівнів.

Перший рівень освітніх цілей. На цьому рівні діяльність викладача є суттєвою і визначальною. Адже від здатності викладача навчити студента слухати матеріал, що подається, запам'ятовувати його, відтворювати залежить ефективність навчальної діяльності студента на наступному рівні. Усі перераховані дії розвивають у студента мислення, забезпечують здатність до розмірковувань. Пройшовши перший рівень студент буде готовий не просто прийняти матеріал, а до його розуміння, що вимагається від нього другому рівні освітніх цілей. Загальна назва цього рівня може бути охарактеризована як ЗНАННЯ. На цьому рівні спільна діяльність викладача і студента полягає у такому: викладач розказує, показує, вказує. Студент слухає, запам'ятовує, засвоює.

На другому рівні освітніх цілей (розуміння) збільшується внесок у навчальну діяльність студентів. Вони починають розуміти навчальний матеріал, дають йому пояснення, пов'язують теоретичний матеріал з практикою. Діяльність викладача полягає в звірці з правильними підходами, співставленням і експериментуванні. Студент обговорює, розпізнає, переказує пояснює, демонструє приклади. Це забезпечує самостійну пізнавальну діяльність студента.

На цьому рівні значна увага приділяється самостійній пізнавальній діяльності студента.

Третій рівень освітніх цілей (використання) має певні особливості: викладач спостерігає, звертає увагу, допомагає, коректує. Студент використовує і впроваджує поради, проводить розрахунки демонструє, що розроблено, ілюструє, співвідносить, описує в загальних речах

Цей рівень є значущим у підготовці фахівця [12].

Наявність четвертого рівня (аналіз) забезпечує можливість розвитку продуктивного мислення, здатності до прийняття рішень, умінь виділяти головне. Рівень аналізу характеризує сформовану професійну компетентність, здатність самостійної діяльності, до виконання службових обов'язків. На цьому рівні викладач су-

проводить, наставляє, допомагає з джерелами інформації. Студент аналізує, упорядковує, систематизує, порівнює, встановлює зв'язки, ставить запитання і відповідає на них, відокремлює головне від другорядного, впорядковує матеріал. Студенти, які досягають цього рівня найбільш бажані, оскільки саме вони здатні перебувати на п'ятому рівні освітніх цілей.

Як правило п'ятого рівня (синтез) досягають студенти, які є творчими особистостями. Цей рівень є проявом творчих здібностей студента, що формуються як результат проходження попередніх етапів(рівнів). Досягти цього рівня може не кожний студент, хоч до того потрібно прагнути.

Психолог В. Моляко визначає творчі здібності як «системне утворення особистості, що є координатором, регулятором, стимулятором творчої діяльності, сприяє знаходженню тих рішень, які дають можливість людям краще пристосовуватися до світу, оточення, інших людей, до самої себе» [4].

Самим бажаним, але і самим складним є шостий рівень освітніх цілей – оцінювання. Цей рівень, самореалізації, самооцінювання, сформованої саморефлексії.

На цьому рівні викладач прояснює, допускає, визначає, приводить до згоди. Студент оцінює, аргументує, доказує, приводить показники до стандарту.

Саме використовуючи запропоновані Б. Блумом рівні освітніх цілей, ми впровадили проектну технологію, яка, на нашу думку, дозволить готувати фахівців різного рівня, в залежності від їх здібностей.

Проектна технологія передбачає розв'язання студентами будь-якої проблеми, яка передбачає використання різноманітних методів, засобів навчання, інтегрування знань, умінь з різних галузей науки, техніки, творчості. Суть проектної технології – стимулювання інтересу студентів до певних проблем, які передбачають володіння визначеною сумою знань та через проектну діяльність показ практичного застосування надбаних знань [9, с. 68].

Розглянемо практичну реалізацію проектної технології. Проектну технологію ми впроваджували, використовуючи роботу в групах. На початку вивчення дисципліни студентам запропоновано організувати туристичне агентство за певним напрямом роботи, що відповідає видам туризму. Вони були розподілені на групи з 4 чоловік, кожна група одержувала свій напрямок із запропонованих тем проектів [2].

Приклад тем проектів.

1. *Море, пісок, сонце і ВИ! (пляжний туризм).*
2. *Навколо світу з вітром! (екскурсійний туризм).*
3. *Кордони справи не завада (діловий туризм).*
4. *Через терни до життя! (рекреаційний туризм).*
5. *Поринь у вир традицій (етнічний туризм).*
6. *Краса тіла, краса душі (спортивний туризм).*
7. *З вірою в серці (релігійний туризм).*
8. *Будь активним і цікавим! (пригодницький туризм).*
9. *В єдності з природою! (екстремальний туризм).*

### 10. Кожна травинка – цілий світ! (Зелений туризм).

При роботі над проектом викладач зацікавлював студентів у набутті знань, які їм знадобляться в житті, тому на початку проекту ставиться ключове питання. Розглянемо на прикладі однієї з тем [2].

1. *Пляжний туризм – це активний чи пасивний вид відпочинку?*

2. *Цікаво чи модно?*

3. *Відпочинок чи бізнес?*

Викладач повинен підказати, де здобути інформацію та про що. Для цього Наводиться список інформаційних джерел. Робота над проектом розрахована на самостійну (індивідуальну, групу, парну) діяльність студентів.

Коли цілі і задачі поставлені, студенти в групах проходять такі етапи: «дослідників», «аналітиків», «практиків», «винахідників»:

– «Дослідник» – розглядають завдання знайомим способом;

– «Аналітик» – розглядають всі види туризму та порівнюють чим вони схожі, чим відрізняються;

– «Практик» – розглядають способи організації роботи туристичної фірми та необхідну документацію;

– «Винахідник» – знаходять методи та технології роботи туристичної фірми для покращення обслуговування туристів.

У результаті створення цього проекту студенти оформляли портфоліо і отримали практичні знання, які вони можуть використовувати у своїй професійній діяльності. Студенти оформили результати своєї роботи над проектом у вигляді презентації, публікації та Web-сторінки.

Таким чином, результати дослідження показали, що впровадження проектною технологією з орієнтацією на таксономію Блума дає позитивні результати.

**Висновки.** Впровадження сучасної парадигми освіти сприяє дослідженню навчального процесу в вищих навчальних закладах. Серед найбільш поширених технологій, які пропонуються для ефективності навчального процесу, досліджували проектну технологію, яка підпорядковується таксономії Блума. Орієнтація на таксономію дозволило визначити цілі кожного рівня освітніх цілей, що дозволило правильно розробити завдання дослідження і виконати їх. Проектна технологія дійсно ефективно впливає на підготовку майбутніх менеджерів туризму.

### Список літератури:

1. Выготский Л. С. Развитие высших психических функций / Л. С. Выготский // Л. С. Выготский Собр. соч. В 6 т. Т. 4. – М.: Педагогика, 1982. – 344 с.
2. Лоїк Г. Б. Загальні засади підготовки менеджерів туризму з використанням інформаційних технологій / Г. Б. Лоїк // Науковий вісник Чернівецького університету: зб. наук. пр. / наук. ред. Руснак І. С. Вип. 589. Педагогіка та психологія. – Чернівці: ЧНУ, 2011. – С. 110-116.
3. Мельничук І. М. Теорія і практика професійної підготовки майбутніх соціальних працівників засобами інтерактивних технологій: монографія / І. М. Мельничук. – Тернопіль: Економічна думка, 2010. – 326 с.
4. Моляко В. А. Творческая одаренность и воспитание творческой личности / В. А. Моляко. – К.: Знання, 1991. – 20 с., с 39.
5. Морзе Н. В. Intel Навчання для майбутнього: методичні рекомендації для тренерів-методистів / Н. В. Морзе, Н. П. Дементієвська. – IntelComporation, 2005. – 124 с.
6. Морзе Н. В. Комп'ютерні технології для розвитку учнів та вчителів [Електронний ресурс] / Н. В. Морзе, Н. П. Дементієвська. – Режим доступу до журналу: <http://www.ime.edu-ua.net/em1/content/06mnvtpd.html>.
7. Осмоловський А. Від навчального проекту до соціальної самореалізації особистості / Осмоловський А., Василенко Л. // Шлях освіти. – 2000. – № 2. – С. 34-37.
8. Педагогічні технології у неперервній професійній освіті: монографія / С. О. Сисоева, А. М. Алексюк, П. М. Волонник, О. І. Кулчицька, Л. С. Сігаєва, Я. В. Цехмістер та інші; За ред. С. О. Сисоевою. – К.: ВІПОЛ, 2001. – 520 с.
9. Родигин Л. А. Информационные технологии в гостиничном и туристском бизнесе / Л. А. Родигин. – М.: РМАТ, 2002. – 138 с.
10. Романишина Л. М. З досвіду формування інформаційної компетентності майбутніх учителів хімії в педагогічному університеті Л. М. Романишина, В. В. Арестенко // Наукові записки ТНПУ імені Володимира Гнатюка. Серія: Педагогіка. – 2008. – № 3. – С. 26-29.
11. Сидоренко О. Л. Модернізація фахової підготовки майбутніх фахівців засобами комп'ютерних технологій / О. Л. Сидоренко // Формування професіоналізму майбутнього фахівця в контексті вимог Болонського процесу: матеріали міжнар. наук.-практ. конф. (22-23 травня 2008 р.). – Одеса: ОНУ ім. І. І. Мечнікова, 2008. – С. 195-196.
12. Солдатенко М. М. Деякі особливості науково-пізнавальної діяльності майбутніх учителів / М. М. Солдатенко // Науковий вісник Миколаївського державного університету. – 2008. – Вип. 20. – С. 20-27.
13. Федик О. Л. Розвиток пізнавальної активності майбутніх офіцерів-прикордонників у процесі навчання фахових дисциплін: дис. ... канд. пед. наук: 13.00.02 // Олександр Леонідович Федик – Хмельницький, 2010. – 174 с.
14. Чупрасова В. И. Современные технологии в образовании [Електронний ресурс] / В. И. Чупрасова. – Режим доступу до журналу: [www.5ka.ru/62/36738/1.html](http://www.5ka.ru/62/36738/1.html).
15. Anderson L. A Taxonomy for Learning, Teaching and Assessin: A revision of Bloom's Taxonomy of Educational Objectives / L. Anderson, D. R. Krathwohl. – New York: Longman, 2001. – 202 p.
16. Loik Galyna Bogdanivna Model of shaping professional competence of future tourism managers: its experimental verification and efficiency / Galyna Bogdanivna Loik // Приднестровский научный вестник. – № 6. – С. 123-129.

**Лоик Г.Б.**

Обособленное подразделение «Львовский филиал  
Киевского национального университета культуры и искусств»

## ПОДГОТОВКА БУДУЩИХ МЕНЕДЖЕРОВ ТУРИЗМА В СОВРЕМЕННЫХ УСЛОВИЯХ

### Аннотация

В статье рассмотрен вопрос о многоуровневости образовательных целей в подготовке будущих менеджеров туризма. Основой исследования избрано проектную технологию, которая обеспечила эффективность подготовки будущих менеджеров туризма. Рассмотрены вопросы с использованием таксономии Блума. Выделены следующие этапы процесса: идентификация и перевода, понимание; использования; анализ; синтез; оценивания. Каждый уровень охарактеризован с точки зрения его задач и последствий реализации.

**Ключевые слова:** будущие менеджеры туризма, готовность, уровни профессиональной готовности, таксономия Блума, проектная технология.

**Loik G.B.**

Separated Subdivision «Lviv Branch  
of Kyiv National University of Culture and Arts»

## FUTURE TOURISM MANAGERS PREPARATION IN MODERN CONDITIONS

### Summary

The article describes the issue of multi-level educational goals in the future tourism managers preparation. The project technology, which provided the effectiveness of training future tourism managers was taken as a basis of the problem. The question of using Bloom's taxonomy is considered. The following process stages are defined: identification and remittance; understanding; usage; analysis; synthesis; evaluation. Each level is characterized in terms of its tasks and the implications of its implementation.

**Keywords:** future tourism managers, readiness, level of professional readiness, Bloom's taxonomy, project technology.

УДК 378.147:801.8:[811.111'276.6:61]

## ОПРАЦЮВАННЯ ІНШОМОВНОЇ ФАХОВОЇ ЛІТЕРАТУРИ СТУДЕНТАМИ ВИЩИХ МЕДИЧНИХ НАВЧАЛЬНИХ ЗАКЛАДІВ

**Мирошніченко О.А.**

Запорізький державний медичний університет

Висвітлена проблема формування професійної іншомовної компетенції. Визначені основні вимоги до професійних якостей, знань і вмінь випускників вищих медичних закладів освіти України III-IV рівнів акредитації та необхідні для успішного виконання ними професійних обов'язків. Розглянуті кваліфікаційні характеристики щодо володіння лікарем як мінімум однією іноземною мовою на рівні професійного використання (переклад зі словником, складання анотацій, рефератів). Досліджені різні методи викладання англійської мови. З'ясовано, що в методиці викладання англійської мови нараховують декілька методів, але виявлено, що на сьогоднішній день не має ідеального методу викладання англійської мови.

**Ключові слова:** професійна підготовка, майбутні фахівці, іншомовна література, фахові тексти, методика навчання читанню, реферування, анотування.

**Постановка проблеми.** Орієнтація України на входження у світовий науково-освітній простір спонукає до зміни системи освіти у вищих навчальних закладах, коли користування іноземною мовою для вирішення професійних завдань розглядається як обов'язковий компонент змісту освіти, який сприяє ефективнішому спілкуванню, легшому доступу до інформації, глибшому розумінню та конкурентоспроможності української вищої школи.

Значущість іноземної мови для професійної підготовки майбутніх фахівців пояснюється також стрімким зростанням науково-технічної інформації. Переклад або анотування великої кількості першоджерел потребує значних витрат часу і коштів, тому перегляд або читання їх фахівцем у відповідній сфері є єдиним ефективним засобом розв'язання проблеми.

Питання підготовки спеціалістів, здатних здобувати професійно значущу інформацію з іншо-

мовних фахових текстів, є особливо актуальним у галузі охорони здоров'я, оскільки, за даними Програми англійської мови для професійного спілкування, для результативного функціонування медицини від лікарів вимагають високого рівня володіння іноземною мовою.

**Аналіз останніх досліджень.** Нами проведено дослідження щодо ролі іноземної фахової літератури у професійній підготовці майбутніх лікарів. Дослідження феномену роботи з іноземними фаховими текстами розпочато у працях О. Пумпянського, який ще на початку 60-х років минулого століття пропонував створити окрему дисципліну – переклад науково-технічної літератури.

У подальшому дослідження питань роботи з фаховими текстами іноземною мовою набуло широкого розвитку. Так, С. Фоломкіна досліджувала проблему навчання студентів немовних закладів освіти читанню професійно спрямованих матеріалів, О. Троянська – методику навчання наукових співробітників читанню фахових текстів. На основі лінгвістичних досліджень А. Вейзе розробив методику навчання читанню, реферуванню й анотуванню.

Різні аспекти роботи з літературою іноземною мовою були висвітлені у працях І. Бермана, В. Бухбіндера, Ю. Гапона, В. Григорова, Г. Кийгородської, Я. Крупаткіна, М. Ляховицького, Г. Рогової, В. Судовцева та ін.

Психологічні особливості навчання читанню іноземною мовою ґрунтовно розглядаються у дослідженнях З. Кличнікової, яка розробила способи перевірки прочитаного тексту й установила сприятливі для розуміння фактори. Особливості сприйняття іноземного тексту вивчалися також іншими психологами та психолінгвістами (Б. Беляєв, І. Зимня, Л. Зільберман, Н. Шахова та ін.).

В англійській методиці проблеми читання, перекладу, реферування та анотування академічних і фахових текстів іноземною мовою досліджувалися у працях Р. Арендса, Р. Гоуера, Т. Дадлі-Еванса, Р. Джордана, Д. Еберсолда, Ч. Наттала, М. Уеста, С. Худа та ін.

Щодо роботи саме над медичною науковою літературою іноземною мовою, то на сьогодні це питання найбільш широко висвітлено у навчальному посібнику Л. Абраменка.

Водночас, у загальному огляді наукових джерел не виявлено спеціальних праць, присвячених дослідженню проблеми формування готовності до опрацювання іноземної фахової літератури у студентів вищих медичних навчальних закладів. До цього часу залишається невизначеним поняття «готовність до опрацювання іноземної фахової літератури у студентів вищих медичних навчальних закладів», потребує негайного вирішення проблема стимулювання мотивації студентів до опрацювання іноземної фахової літератури, залучення у навчально-виховний процес міжпредметних зв'язків, особливо англійської та латинської мов, навчання студентів стратегіям роботи з іноземним фаховим текстом.

Такий стан справ у теоретичних дослідженнях негативно позначається на результатах практики. За даними анкетного опитування нами встановлено, що багатьом випускникам вищих медичних навчальних закладів бракує знань

з іноземної мови для ефективного читання іноземної фахової літератури (62%).

**Мета статті.** Головною метою цієї статті є теоретично обґрунтувати та експериментально перевірити педагогічні умови формування готовності до опрацювання іноземної фахової літератури у студентів вищих медичних навчальних закладів. З'ясувати сутність поняття «готовність до опрацювання іноземної фахової літератури у студентів ВМНЗ».

Зростання ролі іноземної мови у професійній підготовці майбутніх фахівців пояснюється впливом об'єктивних чинників, які зумовлюють зміни в освіті загалом, а саме: науково-технічна революція, як найголовніший чинник; сучасна політична перебудова світу і перехід до управління на основі загальнолюдських цінностей; посилення взаємозалежності країн світу; відмова від економічної та культурної самоізоляції [5].

Спираючись на Загальноєвропейські Рекомендації з мовної освіти [9] та Українські кваліфікаційні стандарти, Програма з англійської мови для професійного спілкування (програма АМПС) визначає загальну мету курсу англійської мови у немовних вищих навчальних закладах як «формування у студентів професійних мовних компетенцій» [16], причому значна увага приділяється вмінню працювати над іноземною фаховою літературою у відповідній галузі знань: знаходити нову текстову, графічну, аудіо та відео інформацію, що міститься в галузевих матеріалах англійською мовою (як у друкованому, так і в електронному вигляді), користуючись відповідними пошуковими методами та термінологією; аналізувати англомовні джерела інформації для отримання даних, що є необхідними для виконання професійних завдань і прийняття відповідних рішень; перекладати спеціальні тексти рідною мовою, користуючись двомовними термінологічними й електронними словниками та програмним забезпеченням перекладацького спрямування [16].

У вищих медичних навчальних закладах проблема формування професійної іноземної компетенції є особливо актуальною, оскільки медицина належить до професійних галузей, які вимагають високого рівня володіння іноземною мовою для ефективного професійного спілкування [16].

Вищевказані факти знайшли своє відображення в освітньо-кваліфікаційних характеристиках, які визначають основні вимоги до професійних якостей, знань і вмінь випускників вищих медичних закладів освіти України III-IV рівнів акредитації, необхідні для успішного виконання ними професійних обов'язків. Згідно з кваліфікаційними характеристиками лікар повинен володіти як мінімум однією іноземною мовою на рівні професійного застосування (переклад зі словником, складання анотацій, рефератів) [12].

Однак, як засвідчують дані анкетного опитування молодих лікарів, учорашні випускники вищих медичних закладів освіти не завжди готові творчо і результативно виконувати соціальне замовлення – вільно орієнтуватися в іноземній фаховій літературі з метою отримання інформації, необхідної для виконання професійних обов'язків.

Основна причина такого стану полягає у тому, що в навчально-виховному процесі медичних університетів зміст професійної освіти поки що



спрямований виключно на клінічні дисципліни, має місце недооцінка іноземної мови як важливої складової професійної підготовки сучасного лікаря [15].

Більш конкретні причини полягають у сталій системі підготовки з іноземної мови, коли студенти зорієнтовані на засвоєння певного обсягу знань, передбаченого навчальним планом і навчальними програмами. Традиційна форма організації занять включає головним чином бездумне заучування тем і механічний переклад нецікавих текстів, що обмежує розвиток ініціативи, самостійності, творчості та, зрештою, мотивації з боку студента [15].

Орієнтація навчання на інформативну складову призводить до того, що більшість випускників після закінчення вищого навчального закладу рідко займаються подальшою самоосвітою, професійним самовдосконаленням засобами іншомовної фахової літератури як через недостатній обсяг знань з іноземної медичної мови, так і через відсутність умінь пошуку, аналізу та інтерпретації наукової інформації в джерелах іноземною мовою [15].

Ми дотримуємось думки авторів, які розглядають іншомовну фахову літературу як аутентичну літературу іноземною мовою, яка сприяє оволодінню професійними знаннями та вміннями у певній галузі (Л. Абраменко, Ю. Гапон, В. Григоров, М. Ляховицький, О. Троянська, С. Фоломкина) [1; 4; 7; 13].

У науковій літературі використовуються ті ж мовні засоби, що і в інших видах письмової комунікації, однак питома вага її окремих лексичних і граматичних компонентів зовсім інша. На відміну від художньої літератури, основне завдання якої – створення образів, наукова література намагається якнайточніше описати та пояснити певні факти. Науковій літературі властиве формальне, логічне, майже математичне викладення матеріалу [9; 10].

Дослідження у психолінгвістиці засвідчують, що для наукового тексту властива глибина, логіко-сміслова структура, яка включає такі обов'язкові компоненти як «постановка проблеми, обґрунтування теми», «формулювання тези, гіпотези, постулата», «доказ, аргументація», «висновки», розташовані саме за таким порядком. Логіко-сміслова структура наукового тексту залишається стабільною, надаючи тексту риси об'єктивності та зв'язності, що знаходить своє експліцитне та імпліцитне відбиття на поверхневому рівні [14].

Робота над фаховими текстами проводиться протягом усього курсу вивчення іноземної мови у немовному закладі освіти з використанням різних форм, співвідношення між якими змінюється залежно від етапу навчання, спеціальності та підготовленості студентів. У контексті досліджуваної проблеми вважаємо за потрібне розглянути більш детально різні погляди на форми роботи над фаховою літературою.

У курсі викладання іноземної мови у немовному вищому навчальному закладі М. Ляховицький відзначає шість основних форм роботи над текстом: 1. Читання тексту з безпосереднім розумінням (інформативне читання), яке є основою для наступних видів роботи. Крім того, дана форма реалізується на всіх етапах навчання, вдоско-

налюючись по мірі наближення до завершення курсу іноземної мови. 2. Анотування тексту. Цей вид роботи рекомендується починати на другому етапі навчання, під час переходу до спеціальної літератури. 3. Тезування тексту, яке зазвичай здійснюється на третьому етапі навчання. 4. Реферування тексту, яке використовується, як правило, у зв'язку з читанням текстів зі спеціальності. 5. Навчальне рецензування текстів, яке звичайно застосовується на завершальній стадії навчання. 6. Переклад текстів (переважно у письмовій формі). Даний вид роботи на першому та другому етапах навчання широко використовується як засіб оволодіння матеріалом, а на третьому етапі – і як мета навчання читання. Практичну цінність читання іншомовної фахової літератури М. Ляховицький вбачає у сфері професійних інтересів майбутнього фахівця, коли порівняно легко, за допомогою книги та словника, можна здобувати актуальну інформацію. Крім того, робота над іншомовною фаховою літературою сприяє становленню усномовлених умінь [13].

С. Фоломкиної, яка виходила з основних характеристик розуміння – повноти, точності та глибини показує кількісну міру інформації, що здобувається з тексту. На практиці для підрахунку інформації використовуються такі умовні одиниці, як факт і предикат. Глибина проявляється в інтерпретації здобутої інформації [8].

Окрім вищенаведених, існує велика кількість інших класифікацій видів читання. Залежно від того, який комплекс розумових операцій, пов'язаних із смисловою обробкою тексту, є об'єктом тренування, розрізняють синтетичне та аналітичне читання. За характером і ступенем допомоги виділяють читання без словника та зі словником, підготовлене та непідготовлене [2; 3].

Переклад наукової і спеціальної літератури є особливою дисципліною, що виникла на межі лінгвістики, з одного боку, і науки та техніки, з іншого. Тому його слід розглядати як із мовознавчих, так і науково-професійних позицій [6].

На думку В. Кускова, переклад є важливою і необхідною формою занять із дорослими учнями, які бажають навчитися швидко читати та правильно розуміти літературу наукового характеру. Переклад як метод навчання виробляє, розвиває та гарантує уважне ставлення до тексту, усвідомлене розуміння функцій граматичних засобів і змісту фразеологічних конструкцій, відповідальний продуманий підхід до значення та лексичної валентності слів. Переклад виховує сприйняття тексту в усій сукупності його форми та змісту [11].

Отже, переклад можна розглядати як вид мовленнєвої діяльності, метод навчання читання і розумінню тексту, засіб контролю при навчанні читання і розуміння тексту, мету навчання і засіб прищеплення культури наукового мовлення рідною мовою.

Останнім часом на практиці все більшого значення набуває реферативний переклад, який можна визначити як компресію головного змісту первинного тексту, що написаний однією мовою, засобами іншої мови.

Систематизуючи різні підходи до визначення форм роботи над іншомовною фаховою літературою у немовному вищому навчальному закладі, ми дотримуємось того, що основними формами

опрацювання іншомовної фахової літератури є: читання; переклад; реферат, анотація; реферативний переклад.

**Висновки.** Таким чином, можна зробити висновок, що на заняттях з іноземної мови під час роботи з фаховими текстами відкриваються реальні можливості впливу на формування у студента тих якостей і вмінь, які будуть необхідні для нього у майбутній професійній діяльності. Опрацювання іншомовної фахової літератури робить значний внесок у професійну підготовку

майбутніх лікарів як на предметному рівні – як засіб отримання професійно значущої інформації з іншомовних джерел, так і на міжпредметній основі – на рівні фактичної інформації, яка здобувається при читанні, та на рівні виконуваних студентами дій та операцій [15]. Отже, для підвищення рівня професійної підготовки фахівців у ВМНЗ України III-IV рівнів акредитації постає необхідність у розробці педагогічних умов формування готовності майбутніх лікарів до опрацювання іншомовної фахової літератури.

## Список літератури:

1. Абраменко Л. А. Чтение медицинской литературы на английском языке / Леонид Афанасьевич Абраменко. – Минск: Высшая школа, 1989. – 120 с.
2. Берман И. М. Методика обучения английскому языку в неязыковых вузах / Иосиф Моисеевич Берман. – М.: Высшая школа, 1970. – 230 с.
3. Бухбиндер В. А. Методика интенсивного обучения иностранным языкам: Уч. пособие для ин-тов и фак. ин. яз. / В. А. Бухбиндер, Г. А. Китайгородская. – К.: Вища школа, 1988. – 342 с.
4. Гапон Ю. А. Система умовно-мовленнєвих вправ для навчання аспірантів читання науково-технічної літератури англійською мовою / Ю. А. Гапон // Іноземні мови. – 2002. – № 1. – С. 26-28.
5. Гапоненко Л. П. Формування готовності студентів вищих педагогічних закладів до ішомовного спілкування: автореф. дис. на здобуття наук. ступеня канд. пед. наук: 13.00.04 «Теорія і методика професійної освіти» / Л. П. Гапоненко. – Кривий Ріг, 2003. – 20 с.
6. Гончаренко С. У. Педагогічні дослідження. Методологічні поради молодим науковцям / Семен Устимович Гончаренко. – К.: Либідь, 1997. – 376 с.
7. Григоров В. Б. Как работать с научной статьей: Пособие по английскому языку / Владимир Борисович Григоров. – М.: Высшая школа, 1991. – 202 с.
8. Загальноєвропейські Рекомендації з мовної освіти і вивчення, викладання, оцінювання / Рада з питань співпраці в галузі культури, Комітет з освіти, Відділ сучасних мов, Страсбург. – Київ: Ленвіт, 2003. – 262 с.
9. Загвязинский В. И. Методология и методика дидактического исследования / Владимир Ильич Загвязинский. – М.: Педагогика, 1982. – 211 с.
10. Закон України «Про вищу освіту» // Освіта України. – 2002. – № 17. – С. 2-8.
11. Кусков В. В. Перевод в обучении научных работников иностранным языкам / В. В. Кусков // Обучение чтению научного текста на иностранном языке. – М.: Наука, 1975. – С. 77-87.
12. Логутіна Н. В. Формування готовності до професійного іншомовного спілкування у майбутніх менеджерів зовнішньоекономічної діяльності: автореф. дис. на здобуття наук. ступеня канд. пед. наук: спец. 13.00.04 «Теорія і методика професійної освіти» / Н. В. Логутіна. – Вінниця, 2006. – 20 с.
13. Ляховицкий М. В. Методика преподавания иностранных языков / Михаил Васильевич Ляховицкий. – М.: Высшая школа, 1981. – 159 с.
14. Львовская З. Д. Глубинная и поверхностная структуры научного текста и их роль в обучении чтению / З. Д. Львовская // Иностранный язык для специалистов. Психологические, методические, лингвистические аспекты. – М.: Наука, 1990. – С. 46-59.
15. Марлова А. С. Роль іншомовної фахової літератури у професійній підготовці майбутніх лікарів / А. С. Марлова // Наукові записки ВДПУ. Серія: Педагогіка і психологія. – Вінниця, 2007. Вип. 20. – С. 95-98.
16. Методика викладання іноземних мов у вищій школі / за ред. Ю. О. Жлуктенка. – К.: Вища школа, 1971. – 222 с.

**Мирошниченко Е.А.**

Запорожский государственный медицинский университет

## ОБРАБОТКА ИНОЯЗЫЧНОЙ ПРОФЕССИОНАЛЬНОЙ ЛИТЕРАТУРЫ СТУДЕНТАМИ ВЫСШИХ МЕДИЦИНСКИХ УЧЕБНЫХ ЗАВЕДЕНИЙ

### Аннотация

Представлена проблема формирования профессиональной иноязычной компетенции. Определены основные требования к профессиональным качествам, знаниям и умениям выпускников высших медицинских учебных заведений Украины III-IV уровней аккредитации и необходимые для успешного выполнения ими профессиональных обязанностей. Рассмотрены квалификационные характеристики по владению врачом как минимум одним иностранным языком на уровне профессионального использования (перевод со словарем, составление аннотаций, рефератов). Исследованы различные методы преподавания английского языка. Установлено, что в методике преподавания английского языка насчитывают несколько методов, но определено, что на сегодняшний день нет идеального метода преподавания английского языка.

**Ключевые слова:** профессиональная подготовка, будущие специалисты, иноязычная литература, профессиональные тексты, методика обучения чтению, реферирование, аннотирование.

**Myroshnychenko O.A.**  
Zaporizhzhya State Medical University

## WORK WITH FOREIGN LANGUAGE PROFESSIONAL LITERATURE BY THE STUDENTS OF HIGHER MEDICAL EDUCATIONAL INSTITUTIONS

### Summary

The problem of professional foreign language competence formation is presented. The basic professional qualities requirements, knowledge and skills of higher medical educational institutions graduates of Ukraine of III-IV levels accreditation and the necessity of successful fulfillment of their professional duties are determined. It is considered that the qualification characteristics of the doctor is to possess at least one foreign language at the level of professional use (translation with a dictionary, compilation of annotations, abstracts). Different methods of teaching English have been studied. It is revealed that there are several methods in English teaching methodology, but there is no ideal method of teaching English nowadays.

**Keywords:** vocational training, future specialists, foreign language literature, professional texts, teaching methods for reading, abstracting, annotation.

УДК 37.01

## МОДЕРНІЗАЦІЯ СИСТЕМИ ОСВІТИ В УКРАЇНІ: ПРОБЛЕМИ І ПЕРСПЕКТИВИ

**Мірошніченко Ю.В., Пашківець Е.С.**

Харківський торговельно-економічний інститут  
Київського національного торговельно-економічного університету

Розглянуто актуальні питання модернізації системи освіти в Україні. Вивчено першорядні завдання освітньої політики держави, яка являє собою досягнення сучасної якості освіти, її відповідності актуальним і перспективним потребам особистості і суспільства. Досліджено механізм сталого розвитку системи освіти, яка буде повністю відповідати вимогам ХХІ століття, соціальним і економічним потребам розвитку країни, запита особистості, суспільства, держави. Проаналізовано особливості розвитку освіти з урахуванням сучасних вимог. Доведено важливість поєднання заходів задля посилення ролі держави.

**Ключові слова:** вища школа, освітня система, якість освіти, модернізація системи освіти, реформування системи освіти, державний освітній стандарт.

**Постановка проблеми.** Освітня політика є однією з найважливіших складових політики держави. Це інструмент забезпечення фундаментальних прав і свобод особистості, підвищення темпів соціально-економічного та науково-технічного розвитку, гуманізації суспільства, зростання культури. Освіта – один з найбільш важливих факторів формування нової якості економіки держави і суспільства в цілому, тому її значення в сучасному світі постійно зростає. Освіта міцно увійшла до складу основних пріоритетів українського суспільства і держави, його роль зростає разом із зростанням впливу людського капіталу.

**Аналіз останніх досліджень та публікацій.** Сучасні бачення освітніх проблем значною мірою розкриваються в педагогічних теоріях таких вчених, як: В.Г. Кремень, Г.О. Балл, І.Д. Бех, С.У. Гончаренко, М.В. Гриньова, А.В. Іванченко, Н.В. Кузьміна, В.О. Моляко, А.О. Реан, В.В. Рибалка, А.А. Сбруєва, С.О. Сисоєва, М.М. Солдатенков, М.Д. Ярмаченко та ін.

**Виділення невирішених раніше частин загальної проблеми.** Українська система освіти здатна конкурувати з системами освіти передових країн. Слід відзначити активну роль держави в сфері освіти. Проводиться глибока і всебіч-

на модернізація освіти з виділенням необхідних для цього ресурсів і створенням механізмів їх ефективного використання, сформульована користується широкою підтримкою громадськості загальнонаціональна освітня політика.

Першочерговою задачею освітньої політики повинно стати досягнення та підтримка сучасної якості освіти, її відповідності актуальним і перспективним потребам особистості, суспільства і держави.

**Мета статті:** проаналізувати парадигмальні аспекти модернізації системи освіти в країні.

**Виклад основного матеріалу.** Аналіз сучасної соціокультурної ситуації в Україні і світі свідчить, що система освіти зазнає докорінних змін у контексті викликів ХХІ століття, зумовлених системною кризою людської цивілізації. Відповідно, сучасна парадигма розвитку освіти в Україні повинна мати випереджувальний характер і сприяти впровадженню інноваційних тенденцій в освітню сферу.

За прогнозами вчених-футурологів, ХХІ ст. характеризуватиметься такими основними проявами: розвитком інформаційних технологій, загальною комп'ютеризацією та системним програмуванням усіх сфер виробництва, широким використанням лазерної техніки й мікропроцесо-

рів, застосуванням телекомунікацій зі зворотним зв'язком тощо. Відбудуться також зміни ритму і стилю суспільного й індивідуального життя людей у напрямку їх інтенсифікації, зростання індивідуальної відповідальності й творчості.

Докорінні зміни в освіті потребують інтелектуально розвиненої особистості, здатної до самоосвіти, самовдосконалення, що мають ґрунтуватися на нових теоретико-методологічних засадах та фундаментальних знаннях.

До числа основних сучасних тенденцій світового розвитку, обумовлюючих істотні зміни в системі освіти, відносяться [1]:

- прискорення темпів розвитку суспільства і як наслідок – необхідність підготовки людей до життя в швидко мінливих умовах;

- перехід до постіндустріального, інформаційного суспільства, значне розширення масштабів міжкультурної взаємодії, в зв'язку з чим особливу важливість набувають фактори комунікабельності і толерантності;

- виникнення і зростання глобальних проблем, які можуть бути вирішені лише в результаті співробітництва в рамках міжнародного співтовариства, що вимагає формування сучасного мислення у молодого покоління;

- демократизація суспільства, розширення можливостей політичного і соціального вибору, що викликає необхідність підвищення рівня готовності громадян до такого вибору;

- динамічний розвиток економіки, зростання конкуренції, скорочення сфери некваліфікованої та малокваліфікованої праці, глибокі структурні зміни в сфері зайнятості, що визначають постійну потребу в підвищенні професійної кваліфікації і перепідготовки працівників, зростанні їх професійної мобільності;

- зростання значення людського капіталу, який в розвинених країнах становить 70-80% національного багатства, що обумовлює інтенсивне, випереджальний розвиток освіти як молоді, так і дорослого населення.

Освітні реформи, що проводяться за кордоном, в першу чергу орієнтовані на потреби суспільства, ефективне використання ресурсів, в тому числі самих систем освіти. Реформування систем освіти відбувається в різних країнах, наприклад у Великобританії, США, країнах Південної Америки, Східної Європи, Південно-Східної Азії, Китаї та ін.

Україна також не залишається осторонь від подібних загальносвітових тенденцій. Завдяки вітчизняній системі освіти України завжди відрізнялася високим рівнем культури, науки, освіти, підтримуючи міжнародний престиж країни, знаходить своє вираження не тільки в суспільному визнанні, а й в активному експорті освітніх послуг [2, с. 204-206].

Одними з найважливіших чинників національної безпеки і добробуту країни, благополуччя кожного громадянина на сучасному етапі розвитку України є наука і освіта як найбільш потужні рушійні сили підвищення ефективності та конкурентоспроможності економіки. Освіта використовує свій потенціал для консолідації суспільства, збереження єдиного соціокультурного простору країни, для подолання етнонаціональної напруженості і соціальних конфліктів на

засадах пріоритету прав особистості, рівноправності національних культур і різних конфесій, обмеження соціальної нерівності.

Рівний доступ молодих людей до повноцінної освіти, незалежно від матеріального достатку сім'ї, місця проживання, національної приналежності і стану здоров'я, покликана забезпечувати система української освіти. Також важливими завданнями є формування професійної еліти, виявлення та цільова підтримка найбільш обдарованих, талановитих дітей та молоді, соціальний захист дітей та підлітків, позбавлених піклування батьків.

Для реалізації сучасних соціальних вимог до системи освіти, підвищення її соціальної ролі, ми вважаємо, необхідні, з одного боку, модернізація самої системи освіти, а з іншого – зміна ставлення держави, суспільства і особистості до освіти. Істотний вплив на українську освіту надали державно-політичні та соціально-економічні перетворення кінця 80-х – початку 90-х рр. За короткий термін відбулася її адаптація до принципово нових умов політичного життя, до вільного розвитку демократичного громадянського суспільства, вдалося реалізувати академічну автономію вищих навчальних закладів, забезпечити різноманіття освітніх установ і варіативність освітніх програм, розвиток багатонаціональної української школи і недержавного сектора освіти [3, с. 74-78]. Однак комплексне оновлення системи освіти не було здійснено.

У 1990-х рр. загальносистемна соціально-економічна криза істотно загальмувала позитивні процеси. Держава багато в чому пішла з освіти, яка змушена була зайнятися самовиживанням, значною мірою абстрагуючись від реальних потреб країни. Це викликало серйозні розриви в системі «державна – освіта – суспільство». Згодом, коли держава і суспільство почали досить чітко заявляти свої пріоритети, стало очевидним, що освіта більше не може залишатися в стані внутрішньої замкнутості і самодостатності.

З початком 2000-х рр. державна політика в сфері освіти почала поступово змінюватися. В рамках проведення реформ введені державні освітні стандарти для всіх рівнів освіти.

На нашу думку, в даний час у якості головного стратегічного напрямку освітньої політики України слід виділяти комплексну і глибоку модернізацію системи освіти. Сьогодні необхідно змінити сам підхід до освіти, який повинен передбачати збільшення обсягів фінансової підтримки, особливу турботу про працівників освіти, створення умов для використання інтелектуального потенціалу освічених людей і формування громадської думки про цінність освіти.

Для забезпечення відповідності освітньої діяльності запитам особистості та суспільства заходи державної підтримки освіти повинні поєднуватися з посиленням ролі держави. Органи державної влади та управління покликані спільно з громадськістю домагатися високої, сучасної якості роботи освітніх установ і організацій незалежно від форми власності, систематично аналізувати перспективні потреби ринків праці і проводити моніторинг діяльності навчальних закладів, широко розповсюджувати інформацію про це.

Всі, хто зацікавлений у розвитку освіти, стають активними суб'єктами освітньої політики. Це все громадяни України, сім'я і батьківська громадськість, держава, його інститути, органи місцевого самоврядування, професійно-педагогічне співтовариство, наукові, культурні, комерційні та громадські інститути.

Створення механізму сталого розвитку системи освіти, забезпечення її відповідності вимогам ХХІ ст., соціальним і економічним потребам розвитку країни, запитам особистості, суспільства, держави є основною метою модернізації освіти. Для досягнення зазначеної мети необхідне рішення в першу чергу пріоритетних, взаємопов'язаних завдань. Ми пропонуємо виділити наступні:

1. Забезпечення державних гарантій доступності та рівних можливостей отримання повноцінної освіти.

2. Досягнення нової сучасної якості дошкільної, загальної та професійної освіти.

3. Формування в системі освіти ефективних нормативно-правових та організаційно-економічних механізмів залучення і використання ресурсів.

4. Підвищення соціального статусу і професіоналізму працівників освіти, посилення їх державної і суспільної підтримки.

5. Розвиток освіти як відкритої державно-громадської системи на основі розподілу відповідальності між суб'єктами освітньої політики та підвищення ролі всіх учасників освітнього процесу: того, хто навчається, педагога, батька, освітнього закладу.

**Висновки і пропозиції.** Реалізація цих завдань, а також серйозна політична, правова і соціально-економічна підтримка з боку Президента України, Уряду України, повноважних представників Президента України, керівництва суб'єктів України, всього українського суспільства, безсумнівно, виведе систему освіти в нашій країні на якісно новий рівень розвитку.

### Список літератури:

1. Завалько Н.А. Стратегічні аспекти ефективного функціонування вищої школи в умовах ринкової системи. Скатеринбург, 2010. 234 с.
2. Косевич А.В., Матюнина О.Е. Особливості розвитку ринку освітніх послуг // Вісник академії. 2015. № 1. С. 204-206.
3. Матюнина О.Е. Роль кафедри в підвищенні якості підготовки випускників у вищому недержавному освітньому закладі // Вісник Міжнародного інституту економіки і права. 2015. № 1. С. 74-78.

#### Мирошниченко Ю.В., Пашкивець Э.С.

Харьковский торгово-экономический институт  
Киевского национального торгово-экономического университета

### МОДЕРНИЗАЦИЯ СИСТЕМЫ ОБРАЗОВАНИЯ В УКРАИНЕ: ПРОБЛЕМЫ И ПЕРСПЕКТИВЫ

#### Аннотация

Рассмотрены актуальные вопросы модернизации системы образования в Украине. Изучено первостепенные задачи образовательной политики государства, которая представляет собой достижение современного качества образования, его соответствия актуальным и перспективным потребностям личности и общества. Исследован механизм устойчивого развития системы образования, которая будет полностью соответствовать требованиям ХХІ века, социальным и экономическим потребностям развития страны, запросам личности, общества, государства. Проанализированы особенности развития образования с учетом современных требований. Доказана важность сочетания мер для усиления роли государства.

**Ключевые слова:** высшая школа, образовательная система, качество образования, модернизация системы образования, реформирование системы образования, государственный образовательный стандарт.

#### Miroshnichenko Yu.V., Pashkivets E.S.

Kharkiv Trade and Economic Institute  
Kyiv National University of Trade and Economics

### MODERNIZATION OF THE EDUCATIONAL SYSTEM IN UKRAINE: PROBLEMS AND PROSPECTS

#### Summary

The issues of modernization of the education system in Ukraine are considered. The primary tasks of the educational policy of the state, which represents the achievement of modern quality of education, its conformity to actual and perspective needs of the individual and society, are studied. The mechanism of sustainable development of the education system, which will fully meet the requirements of the 21st century, the social and economic needs of the country's development, the demands of the individual, society and the state, is explored. The peculiarities of development of education taking into account modern requirements are analyzed. The importance of combining measures to strengthen the role of the state is proven.

**Keywords:** higher school, educational system, quality of education, modernization of the education system, reform of the education system, state educational standard.

УДК 378:37.07(043.3)

## ВПЛИВ ФАСИЛИТАЦІЙНИХ ПРАКТИК НА РОЗВИТОК ЗАГАЛЬНИХ КОМПЕТЕНТНОСТЕЙ СТУДЕНТІВ PHD ПРОГРАМИ У КОНТЕКСТІ РЕАЛІЗАЦІЇ ДОСЛІДНИЦЬКОЇ СТРАТЕГІЇ: ДОСВІД ВЕЛИКОЇ БРИТАНІЇ

Муромець В.Г.

Інститут вищої освіти  
Національної академії педагогічних наук України

У статті представлений досвід Великої Британії у використанні фасилітаційних практик для розвитку загальних компетентностей у здобувачів третього (освітньо-наукового) рівня вищої освіти (PhD рівень). Проаналізовані сучасні дослідницькі стратегії у підготовці докторів філософії (PhD рівень) у контексті забезпечення якості докторської освіти у Великій Британії. Представлено ефективні фасилітаційні практики для підготовки докторів філософії (PhD рівень) задля їхнього подальшого професійного і особистісного розвитку. **Ключові слова:** фасилітація, загальні компетентності, підготовка докторів філософії, компетентнісний підхід, британський досвід, управлінська діяльність, професійний розвиток.

**Постановка проблеми.** У системі вищої освіти Великої Британії пріоритетним визнано роль загальних компетентностей для професійного розвитку майбутніх фахівців у контексті функціонування варіативної, багаторівневої системи вищої освіти. Британські університети, які є центрами академічної освіти і науково-дослідної роботи, мають гарну практику розробки і подальшого використання методів і технологій, які забезпечуватимуть ефективний розвиток загальних компетентностей (анг. *transferable/soft skills*) для студентів PhD рівня. Власне універсальність підготовки здобувачів третього (освітньо-наукового) рівня вищої освіти відповідно до вимог європейських вимог визначає системоутворювальну функцію у моделі реформи системи підготовки наукових і науково-педагогічних кадрів вищої кваліфікації за зразком третього циклу вищої освіти єдиного європейського простору (ЕНЕА).

**Аналіз наукових досліджень.** Аналіз європейських нормативно-правових документів, зокрема: European commission, Directorate-general for research and innovation (Directorate B – European Research Area Unit B.2 «Skills» Brussels, 27/06/2011 Report of Mapping Exercise on Doctoral Training in Europe «Towards a common approach» 27 June 2011); European University Association (EUA) – Council for Doctoral Education – Salzburg I and II Principles and Recommendations; Research Careers in Europe Landscape and Horizons», European Science Foundation 2010, а також контент-аналіз зарубіжних докторських (PhD) програм засвідчив про універсальність підготовки докторів філософії за чітким структурованим європейським зразком. Зазначимо, що окрім здійснення самостійного оригінального наукового дослідження передбачає також прослуховування докторантом низки навчальних курсів, які на даний момент тільки розробляються в Україні.

**Мета статті** полягає у аналізі британського досвіду використання фасилітаційних практик у розвитку загальних компетентностей у студентів (PhD рівня) у контексті реалізації управлінської діяльності.

**Виклад основної матеріалу дослідження з повним обґрунтуванням отриманих наукових результатів.** Планування і забезпечення навчання

докторантів у Великій Британії загальним компетентностям (*transferable skills*) відбувається на основі наступних документів: The Researcher Development Framework – RDF («Структура розвитку дослідника») і The Researcher Development Statement (RDS) («Декларації розвитку дослідника») [10]. Зазначені документи були розроблені для практичного запровадження основних принципів докторської освіти Великобританії і затверджені у 2010 році всіма науково-дослідними радами Великобританії, національною асоціацією «Університети Великобританії» та іншими провідними національними організаціями, які працюють у сфері досліджень.

Згідно вказаних вище документів у системі підготовки здобувачів на третьому циклі вищої освіти у Великобританії створюються стратегічні та операційні рамки для проведення якісних докторських досліджень на концептуальних положеннях документів: The Researcher Development Framework – RDF («Структура розвитку дослідника») і The Researcher Development Statement (RDS) («Декларації розвитку дослідника») [10].

У таблиці 1 ми представимо модифіковану структуру сфери розвитку дослідника, крізь призму загальних компетентностей, які, на нашу думку, є ключовими для особистісного, так і професійного розвитку докторів філософії (PhD).

Як видно із таблиці 1. модифіковану структуру сфери розвитку дослідника крізь призму загальних компетентностей дослідника активно використовується більшістю британських університетів, зокрема, це: University of York (Йоркський університет), Bath Spa University (Бат Спа університет), University of Western London (Університет Західного Лондону), University of Reading (Університет Редінга), University of Essex (Університет Есексу) та інші застосують систему програм професійного розвитку здобувачів (*individual development plan*), метою яких є допомога здобувачу планомірно і цілеспрямовано розвивати у себе не тільки професійні, а й загальні компетентності.

Відтак, очевидно, що для забезпечення професійного розвитку докторантів є використання різних практичних інструментів, що мають на меті цілеспрямовано розвивати загальні компетентності (*transferable skills*).

Звертаючи увагу на значення механізмів фасилітації для розвитку особистісного потенціалу, необхідно зазначити, що низка зарубіжних дослідників (Т. Нефф [2], Сэм Кейнер, Ленни Лінд, Кэтрин Толди [4]) і вітчизняні практики П. Лушин [1], С. Ромашина, А. Майер [6] виокремлюють шість основних принципів досягнення успіху у кар'єрі:

порядність та приклад для підлеглих; розробка виграшної стратегії або «найбільшої ідеї»; створення сильної команди з управління; надихання співробітників на досягнення значних цілей; створення гнучкої до змін організації;

Таблиця 1

### Структура сфери розвитку доктора філософії (PhD) із урахуванням загальних компетентностей

Сфера	Здібності	Загальні компетентності
сфера А	знання та інтелектуальні здібності	інформаційна грамотність щодо управління інформацією, уміння користуватися електронними, бібліотечними ресурсами, базами даних для проведення власного дослідження, уміння аналізувати; уміння критично мислити; уміння розв'язувати проблеми
сфера В	особиста ефективність	ентузіазм; наполегливість; сумлінність; впевненість в собі; саморефлексія; відповідальність, підготовка і пріоритизація; зобов'язання щодо дослідження; часовий менеджмент; чутливість до змін; баланс часу «дім-робота», управління кар'єрою; безперервний професійний розвиток; чутливість до змін; взаємодія та створення мережі; репутація та повага
сфера С	адміністрування дослідження	дослідницька стратегія; проектне планування та виконання; управління ризиками, формування прибутку та фінансування; фінансовий менеджмент; інфраструктура і ресурси, здоров'я і безпека; етика, принципи і сталість; законодавчі вимоги; право інтелектуальної власності та авторські права; повага та конфіденційність; встановлення авторства та співавторство; відповідна нормам та вимогам практична діяльність
сфера D	залученість, вплив та наслідки	колегіальність; робота в команді; управління людьми; супервізорство; менторство; вплив та лідерство; співпраця; рівність та повага до відмінностей, методи комунікації; засоби комунікації; публікації

Таблиця 2

### Сутнісні механізми реалізації фасилітативних практик, які мають ефективний вплив на розвиток загальних компетентностей у докторів філософії (PhD): узагальнений британський досвід

Основний меседж	Ключові запитання фасилітатора
Повага до різних стилів спілкування	Які наші межі терпимості до стилів спілкування і взаємодії з іншими?
Перефразування/повторення своїми словами	Як ми даємо зрозуміти, що нас почули? Як ми підтверджуємо право на власну думку?
Розпитування/уточнення	Фасилітатор надає допомогу учаснику чи учасникам у висловленні чи представленні власних ідей.
Віддзеркалення	Чи можу я говорити просто тими ж словами, що сказала мені інша людина?
Збір ідей/виписали, обрали, пішли далі	Давайте висловимо ідеї і і записуємо їх списком на дошці, на фліп чарті, у гугл-документі
Стекінг – процес, який допомагає висловитися по черзі	Хто хотів висловитись з цього приводу? Хто ще бажає висловитися?
Трекінг – відслідковування декількох ліній обговорення – розгалуження ідей	Фасилітатор надає обговоренню жвавості, однак у певній послідовності (групи чи пари)
Підбаворення	У кого ще є приклади? Хто ще бажає поділитися?
Врівноваження/напрямок дискусії часто задається першими декількома людьми	Чи є інші погляди на це питання?
Розговорити мовчунів	Фасилітатор допомагає розширити дискусію
Визнання почуттів	Я розумію, що ви гніваєтесь...
Прийняття	Ваш будь-яка точка зору має право на існування. Я цілком визнаю існування різних думок без переходу на будь-який бік
Емпатія	Можу собі уявити, як вас складно говорити на цю тему в цій групі
Навмисне мовчання, пауза	Давайте зробимо паузу, щоб всі ми почули та зрозуміли що саме відбувається
Лінкування	Як те, про що ви зараз говорите відноситься до того, про що ми зараз обговорюємо?
Пошук точок перетину	Що є спільне між нами? Чи є щось неочевидне, проте об'єднуюче?
Слухання при наявності своєї точки зору	Як ваша роль у проекті?
Підведення підсумків	резюме та узагальнення, перефразування, назва своїми словами усього, що було

підкріплення всього цього системою керівництва та нагородження [2, с. 425–427].

У 1989 р. була створена Міжнародна асоціація фасилітаторів (IAF), яка на сьогоднішній день об'єднує понад 1200 професійних фасилітаторів з 63 країн світу. У відкритому ресурсі [7] знаходимо таке визначення «фасилітація»: буквально означає об'єднання, спрощення процесу обговорення. Фасилітація допомагає створити простір для плідної дискусії, надає можливості сконцентруватися на ключовому змісті.

Ключовою роллю у таких трансформаційних процесах, на переконання П. Лушина [1] є роль *фасилітатора*. Мета фасилітатора полягає у допомозі кожному думати найкращим чином.

До функції фасилітатора Т. Нефф [2], відносять наступні: залучення до повноцінної участі, сприяння взаєморозумінню, стимулювання у прийнятті взаємоприйнятних рішень, культивування почуття загальної відповідальності.

На переконання Т. Нефф [2], групова фасилітація – це процес, у рамках якого керівник групи займає нейтральну позицію і не бере на себе прийняття рішення, а лише допомагає учасникам ідентифікувати проблеми та прийняти рішення за допомогою конструктивного обговорення [2].

Контент-аналіз програм підготовки докторів філософії (PhD) у британських закладах вищої освіти, зокрема, це: University of York (Йоркський університет), Bath Spa University (Бат Спа університет), University of Western London (Університет Західного Лондону), University of Reading (Університет Редінга), University of Essex (Університет Есексу) дозволив нам у таблиці 2. представити загальний огляд фасилітативних практик,

які мають ефективний вплив на розвиток загальних компетентностей у докторів філософії (PhD).

Отже, як видно із таблиці 2 успішне запровадження фасилітативних практик у системі підготовки докторів філософії (PhD) мають ефективний вплив на розвиток загальних компетентностей у контексті реалізації подальшої управлінської діяльності.

Задля ефективності спільної і якісної роботи як учасників, що обговорюють справді важливі для них питання, так і фасилітатора, що приймає темп і рівень, на якому знаходиться група має використовуватися ретельно підібрані інструменти і практики. У посібнику для фасилітаторів (Сем Кейнер «Руководство фасилітатора. Как привести группу к принятию совместного решения») [4, с. 256], влучно зазначено, що «організація, у якій використовуються інструменти фасилітації, змінюється зсередини».

**Висновки з даного дослідження і перспективи подальших розвідок у даному напрямку.** Аналіз британського досвіду використання фасилітативних практик у розвитку загальних компетентностей у студентів (PhD рівня) у контексті реалізації управлінської діяльності засвідчив, що запровадження ефективних стратегій і практик щодо структурованих докторських програм у вітчизняні заклади вищої освіти надасть поштовх до підвищення якості докторської підготовки.

Подальшим питанням для нас становить розроблення профілю (рамки компетенцій) здобувачів третього (освітньо-наукового) рівня вищої освіти у контексті реалізації управлінської діяльності з урахуванням досвіду Великої Британії.

## Список літератури:

1. Лушин П. В. Учмися фасилитировать: [метод. пособ. для уч. школ, студ. пед. спец., препод.] / П. В. Лушин, З. А. Ржевская, Е. Г. Данникова, Н. А. Колтко, О. А. Миненко. – Кировоград: Изд. Кировоград. педуниверситета. – 2003. – 52 с.
2. Нефф Т. Дж. Уроки лидеров / Т. Дж. Нефф, Д. М. Ситрин. – М.: ООО Изд-во АСТ, 2003. – 487 с.
3. Підготовка докторів філософії (PhD) у Запорізькому національному університеті: навчально-методичний посібник / В. І. Меньяло та ін. Запоріжжя: ЗНУ, 2017. – 152 с.
4. Сэм Кейнер. Руководство фасилитатора. Как привести группу к принятию совместного решения / Сэм Кейнер, Ленни Линд, Кэтрин Толди. 2014. – 344 с.
5. Таланова Ж. В. Підходи до розроблення галузевих рамок кваліфікацій в Європейському просторі вищої освіти. URL: [http://212.111.196.8:8081/dlc/24\\_25102013/talanova.pdf](http://212.111.196.8:8081/dlc/24_25102013/talanova.pdf).
6. Ромашина С. Я. Педагогическая фасилитация: сущность и пути реализации в образовании: [учеб. пособ.] / С. Я. Ромашина, А. А. Майер. – М.: Вита-Пресс, 2010. – 63 с.
7. Фасилітація. Електронний каталог «Вікіпедія» <http://uk.wikipedia.org/wiki/Фасилітація>.
8. Investigator Handbook for Human Participant Research / Institutional Review Board of Utah State University, 2011. – 49 p. – URL: <http://rgs.usu.edu/irb/handbook/>.
9. Johnson A. Improving Your Research Management: A Guide for Senior University Research Managers. – 2nd ed. – Amsterdam: Elsevier, 2013. – 156 p.
10. Mapping development resources to the Vitae Researcher Development Framework / Vitae Careers Research and Advisory Centre (CRAC), 2011. – 6 p. – URL: <https://www.vitae.ac.uk/vitae-publications/rdf-related/researcherdevelopment-framework-rdf-mapping-methodology-vitae2011.pdf>.
11. Mason L., McNerney F., Ward R. Higher Education Institutional Capacity Assessment Tool (HEICAT) / Washington D.C.: IREX, 2016. – 83 p. URL: <https://www.irex.org/sites/default/files/node/resource/highereducation-institutional-capacity-assessment-tool.pdf>.
12. Principles and Practices for International Doctoral Education. EUA, 2015. – <http://bit.ly/1LAEmNm>.



**Муромец В.Г.**

Институт высшего образования  
Национальной академии педагогических наук Украины

**ВЛИЯНИЕ ФАСИЛИТАЦИОННЫХ ПРАКТИК НА РАЗВИТИЕ  
ОБЩИХ КОМПЕТЕТНОСТЕЙ СТУДЕНТОВ (PHD) ПРОГРАММЫ  
В КОНТЕКСТЕ РЕАЛИЗАЦИИ ИССЛЕДОВАТЕЛЬСКОЙ СТРАТЕГИИ:  
ОПЫТ ВЕЛИКОБРИТАНИИ**

**Аннотация**

В статье представлен британский опыт использования фасилитационных практик в развитии общих компетенций у соискателей третьего (образовательно-научного) уровня высшего образования (PhD уровень). Проанализированы современные исследовательские стратегии студентов PhD уровня в контексте обеспечения качества докторской подготовки. Представлены эффективные фасилитационные практики для студентов PhD уровня для их профессионального и личностного развития.

**Ключевые слова:** фасилитация, общие компетентности, подготовка докторов философии, компетентностный подход, британский опыт, управленческая деятельность, профессиональное развитие.

**Muromets V.H.**

Institute of Higher Education  
National Academy of Pedagogical Sciences of Ukraine

**THE INFLUENCE OF FACILITATION PRACTICES FOR THE DEVELOPMENT  
OF GENERAL COMPETITIVES OF PHD PROGRAM STUDENTS  
IN THE CONTEXT OF THE RESEARCH STRATEGY IMPLEMENTATION:  
THE EXPERIENCE OF GREAT BRITAIN**

**Summary**

The article presents the British experience of using facilitation practices in the development of generic competencies for applicants of the third (educational-scientific) level of higher education (PhD level). The modern research strategies of PhD level students in the context of ensuring the quality of doctoral education are presented. Effective facilitation practices for PhD students are presented for their professional development.

**Keywords:** facilitator, general competences, preparation of doctors of philosophy, competence approach, British experience, management activity, professional development.

УДК 37.018.1:005.3

## ПЕДАГОГІЧНЕ ПРОСВІТНИЦТВО БАТЬКІВ

Новик І.М., Ткаченко К.О.

Педагогічний інститут  
Київського університету імені Бориса Грінченка

У статті висвітлено традиційні та інноваційні форми партнерства педагога з батьками щодо різних напрямів виховання дітей дошкільного віку. Узагальнено теоретичні підходи до організації процесу педагогічного просвітництва батьків. Розкрито мету, роль і значення застосування буктрейлерів як інноваційного засобу педагогічного просвітництва батьків.

**Ключові слова:** інноваційні форми, співпраця, педагогічне просвітництво, буктрейлер, взаємодія з батьками.

**Постановка проблеми.** Аналіз стану співпраці закладів дошкільної освіти (далі ЗДО) і сім'ї засвідчує, що традиційні підходи до навчання й виховання дітей дошкільного віку – малоефективні, незважаючи на те, що у багатьох нормативних документах нашої країни значна увага приділяється вирішенню проблем виховання підростаючого покоління. На жаль, у закладах дошкільної освіти ще недостатньо використовуються досягнення науки відносно інтеграції зусиль педагогів і сім'ї щодо виховання дітей.

Які причини прогалин у забезпеченні взаємодії батьків і вихователів ЗДО? Як покращити цей процес? Яким змістом його наповнити? Що необхідно враховувати при складанні планів щодо організації спільних дій ЗДО і сім'ї? Ці питання вимагають негайного вирішення.

**Аналіз останніх досліджень і публікацій.** У суспільстві постійно відбуваються зміни, що потребують нових підходів до виховання дітей. Водночас, дошкільня, це період коли дитина перебуває у повній залежності від дорослих – батьків, педагогів. Відповідно до закону України «Про освіту» (2017), «Про дошкільну освіту» (зі змінами № 2145-VIII від 05.09.2017) одним із основних завдань функціонування закладів дошкільної освіти є взаємодія з родиною задля забезпечення повноцінного розвитку дитини; заклад дошкільної освіти є осередком поширення серед батьків психолого-педагогічних та фізіологічних знань про дітей дошкільного віку, а тому зобов'язаний здійснювати педагогічне просвітництво серед батьків [4].

У нормативних документах підкреслюється значна роль родинного виховання, передбачається взаємопроникнення сімейного і суспільного виховання з метою створення єдиного виховного середовища для кожної дитини. Ключовим компонентом нової української школи є «сучасне освітнє середовище, яке забезпечить необхідні умови, засоби і технології для навчання учнів, освітян, батьків не лише в приміщенні навчального закладу», а й за його межами, таким чином застосування буктрейлерів у педагогічному просвітництві батьків вважаємо актуальним і своєчасним [5, с. 7].

Доцільним, у нашій науковій розвідці є положення, які прописані у міській комплексній цільовій програмі «Освіта Києва. 2016-2018 роки», що передбачає створення єдиного освітнього простору з системою приватної і сімейної освіти столиці [6]. Зокрема, у Базовій програмі розвитку дітей дошкільного віку «Я у Світі» зазначено, що модернізація дошкільної освіти не може не тор-

кнутися сучасної сім'ї, лишити родину стороннім спостерігачем змін, що відбуваються у першій її ланці, не обмежувати її інтересів [8]. Таким чином, вищевказані факти зумовили появу нової філософії взаємодії сім'ї та дошкільного навчального закладу, в основі якої покладена ідея про те, що за виховання дітей несуть відповідальність батьки, а всі інші соціальні інститути покликані допомогти, підтримати, спрямувати, доповнити їхню виховну діяльність. На зміну філософії впливу в управлінні освітою прийшла філософія взаємодії, співробітництва.

Актуальні питання загальної проблеми педагогічного просвітництва батьків, його значення у формуванні особистості дитини висвітлено у наукових розвідках Л. Загик, В. Іванової, В. Котирло, Н. Ког, С. Ладивір, Т. Маркової, Л. Островської, Т. Пагута та ін. Зокрема, психолого-педагогічні дослідження науковців (Т. Алексєнко, В. Безлюдної, В. Постового) доводять, що в освітніх закладах мають бути створені умови для спільної роботи сім'ї та педагогічного колективу.

**Виділення невирішених раніше частин загальної проблеми, яким присвячується означена стаття.** Як засвідчив проведений аналіз наукових джерел, ефективність формування всебічно розвиненої особистості, значною мірою, залежить як від вихователів, так і від батьків. Застосування лише традиційних методів і форм роботи з сім'єю на теперішній час не приносить бажаного результату. З огляду на зазначене, **метою статті** є обґрунтування особливостей педагогічного просвітництва батьків дітей дошкільного віку інноваційними засобами, зокрема, буктрейлерами.

**Виклад основного матеріалу.** На сьогоднішній день, у сім'ї процес виховання носить стихійний характер, батьки мають уривчасті уявлення про особливості дошкільного дитинства, що актуалізує здійснення педагогічного просвітництва серед батьків. Хоча сучасні ЗДО стають відкритими для батьків, дітей і громадськості, вони все ж недостатньо приділяють уваги освіті та вихованню самих батьків. Вважаємо це одним із принципово важливих чинників успішного розвитку і виховання підростаючого покоління.

Відносини у системі «педагог-батьки» важливо проектувати на основі взаємодії узгодженості поглядів і поведінки, зокрема, ґрунтуючись на таких принципах партнерства як: взаємоповага, взаємодовіра, взаєморозуміння, співпраця, усвідомлення своєї ролі та відповідальності в спільній взаємодії. Робота ЗДО із сім'єю, а саме здійснення педагогічного просвітництва, перед-

бачає врахування сучасних тенденцій розвитку стосунків між батьками й дітьми, їхніх ціннісних орієнтирів, особистісних якостей, особливостей впливу сім'ї на становлення особистості. Роль сучасних батьків змінюється, вони перестають бути сторонніми спостерігачами, експертами, а є активними учасниками освітнього процесу, що потребують професійних порад від педагогів щодо навчання й виховання дітей.

Аналіз психолого-педагогічних джерел засвідчив, що єдиного й чітко визначеного поняття «педагогічне просвітництво» не існує. Педагогі зазвичай використовують термін «інформування батьків», метою якого є надання певних знань про особливості становлення особистості дитини. Педагогічна просвіта ж передбачає наявність зворотного зв'язку, з'ясування позиції суб'єктів. Новизна цього змісту визначається поняттями «педагогізація батьків», «партнерство», «співробітництво», «співпраця», «взаємодія».

Так, у «Педагогічному словнику-лексиконі» (за ред. А. Василюк, М. Танась) педагогізація батьків тлумачиться як «освітня діяльність, спрямована на постійне збагачення батьками педагогічних знань стосовно виховання дітей і молоді, а також різних аспектів функціонування сім'ї. Метою педагогізації є безпосередня та опосередкована допомога батькам у формуванні їхньої педагогічної культури. Джерелами знань для батьків слугують: науково-популярна література, спеціальні журнали, посібники, радіо та телепередачі. Педагогізація батьків є специфічною формою співпраці навчального закладу із сім'єю дитини» [2, с. 140].

Далеко не всі батьки розуміють свої обов'язки, недооцінюють значення сімейного виховання, не мають необхідних знань, а тому допускають серйозні помилки в роботі з дітьми. Частина батьків повністю перекладають виховання своїх дітей на «плечі» педагогів. Такі батьки потребують кваліфікованої допомоги фахівців у галузі освіти [3, с. 6].

Ми переконані, що важлива умова ефективної навчально-виховної роботи – єдність навчальних закладів, сім'ї та громадськості. Важливі чинники, що забезпечують ефективну взаємодію з батьками: «доброзичливе, відкрите запрошення батьків до співпраці; дотримання позиції рівноправності між сім'єю і вихователем; визначення важливості ролі батьків; пошук нових форм педагогічного просвітництва батьків» [11, с. 56].

На думку Д. Романовської, у навчальному закладі, «який займається не тільки навчанням, але й вихованням дітей, необхідно створювати стимулююче середовище для розгортання спеціальної роботи щодо педагогічного просвітництва батьків» [9, с. 6]. Основними формами педагогічного просвітництва батьків у ЗДО є: відвідування сім'ї, індивідуальні бесіди, групові консультації, батьківські збори, лекції для батьків, куточки для батьків, тематичні виставки, дні відкритих дверей тощо [7].

Поряд із традиційними, застосовуються і нетрадиційні, інноваційні форми роботи з батьками. Їх різноманіття залежить від креативності педагогічного колективу і бажання втілювати ці форми у життя. Прикладом нетрадиційних форм роботи з батьками можуть бути: вернісажі, спільне оформлення альбомів, спільна цікава справа тощо [10].

До інноваційних форм відносимо: звукові листи, бібліотеки відеоматеріалів з різних проблемних питань, школи взаємодопомоги, електронні міні-бібліотеки, інтернет-сайти для батьків, демонстрація фільмів, тренінги, 10-12 хвилинні стрічки, що ілюструють конкретні ситуації, взяті з повсякденного спілкування батьків та дітей, презентації і прем'єри книг, «interaction room» та буктрейлери.

У світлі сьогодення новим трендом у роботі вихователів з батьками став буктрейлер. Буктрейлер – особливий вид книжкової реклами, один із засобів просування педагогічного видання до батьків, короткий відеоролик, що створює візуальний образ книги, кліп за її змістом. Основне завдання буктрейлера – яскраво й образно розповісти про твір, зацікавити, заінтригувати читача, спонукати до читання [1, с. 3].

Буктрейлер (від англ. book – книга, англ. trailer – тягач, причіп) – короткий відеоролик за мотивами книги, кліп по книзі [1]. Його особливістю є те, що розповідь про книгу подається в образній, інтригуючій формі. Зауважимо, що ми зупиняємось на буктрейлері саме тому, що метою його створення є спонукання батьків до прочитання психолого-педагогічної літератури щодо навчання, виховання й розвитку дітей.

Ще кілька років тому буктрейлери використовували виключно для рекламних цілей, однак із часом такі міні-фільми набули ширшого значення й в освіті. Нині в буктрейлерах виробилася своя унікальна кіномова, що розкриває нові, часом несподівані, якості книжки. Вважаємо, що застосування такої форми у роботі з батьками дітей дошкільного віку є актуальним.

Варто зазначити, що буктрейлер вирішує кілька завдань, а саме:

- дозволяє у цікавій та динамічній формі розповісти батькам про новинки вітчизняної та зарубіжної літератури щодо виховання дітей;

- спонукає батьків «відірвати» свій погляд від комп'ютерного монітора та відвідати бібліотеку чи книжковий магазин, або, принаймні, зайти через веб-оглядач на сторінку електронної бібліотеки або книжкового інтернет-магазину;

- відкриває нові грані творчості вихователя, а саме дає змогу спробувати себе у ролі режисера відеомонтажу, художника, мультиплікатора тощо;

- вихователі, батьки можуть створювати власні буктрейлери і таким чином, в оригінальний спосіб ділитися своїми враженнями з іншими [1].

Отже, основне завдання буктрейлера – розповісти, зацікавити, заінтригувати. І для вихователя – це ще одна можливість запропонувати батькам ту чи іншу книгу щодо виховання дітей в сім'ї.

У нашому сучасному суспільстві, яке пронизане новітніми технологіями і бурхливим розвитком, не можна уникати нових викликів, їх треба приймати і активно йти вперед, постійно самовдосконалюючись. Саме тому, вихователям необхідно активно працювати над вдосконаленням свого особистого рівня інформаційної та медіакультури, комп'ютерної грамотності. Адже створення буктрейлера вимагає по-перше, креативності, по-друге, відчуття художньої краси та музичного ритму і по-третє, головне, певних знань у галузі комп'ютерних технологій.

Аби зняти цілісний та гармонійний буктрейлер, як інструменту просування книги, результат творчої діяльності, потрібно діяти за чітким алгоритмом. Цей алгоритм має розроблятися ще на етапі зародження ідеї. Найскладніша задача при створенні буктрейлера – написати його сценарій, придумати сюжетну лінію. Послідовність етапів створення буктрейлерів подаємо на рис. 1.

Можна сказати, що наразі в Україні виробництво та поширення буктрейлерів перебувають на етапі становлення. Водночас на Заході такі ролики постійно еволюціонують і давно перетворилися на обов'язковий елемент видавничого маркетингу та видавничої культури. Проте в українському просторі ця технологія все ще має характер інноваційності, прогресивності, і сприймається споживачами як ноу-хау. Саме тому, для батьків, вихователі повинні бути не тільки інформаційними, а ще й духовними навігаторами, професіоналами та експертами інформаційного середовища та складної людської душі, а особливо багатогранного дитячого світу.

Для реалізації наробок, створених у процесі дослідження нами було створено web-сайт «Буктрейлер у роботі з батьками дітей дошкільного віку» з інформацією, корисною для вихователів ЗДО та батьків дітей дошкільного віку. Сайт розміщено за URL-адресою: <https://marusiafox.wixsite.com/booktrailers>.

Представлені відомості на сторінках веб-сайту, поради, різноманітні завдання, авторські буктрейлери стануть у нагоді вихователям дошкільних навчальних закладів, учителям початкової школи, студентам, що здобувають педагогічну освіту і батькам дітей. Окрім того,

## ЕТАПИ СТВОРЕННЯ БУКТРЕЙЛЕРІВ



Рис. 1. Етапи створення буктрейлерів

Джерело: розроблено авторами за даними [1]

розроблені авторські буктрейлери можуть бути включені в освітню онлайн платформу (згідно з Концепцією «Нової української школи») для батьків з метою їхнього педагогічного просвітництва відповідно до різних напрямів виховання дітей.

**Висновки і пропозиції.** Таким чином, у розв'язанні основних завдань дошкільної освіти сьогодення робиться все більший акцент на інтеграцію родинного і суспільного виховання. Батьки є головними вихователями своїх дітей, тому зростає роль родини у вихованні підростаючого покоління. Застосування буктрейлерів у роботі з батьками дітей дошкільного віку – це інноваційний засіб педагогічного просвітництва, метою якого є спонукання до прочитання книги та можливість розповісти, зацікавити, організувати співпрацю педагога з батьками, що спонукає до позитивних змін в системі дошкільної освіти.

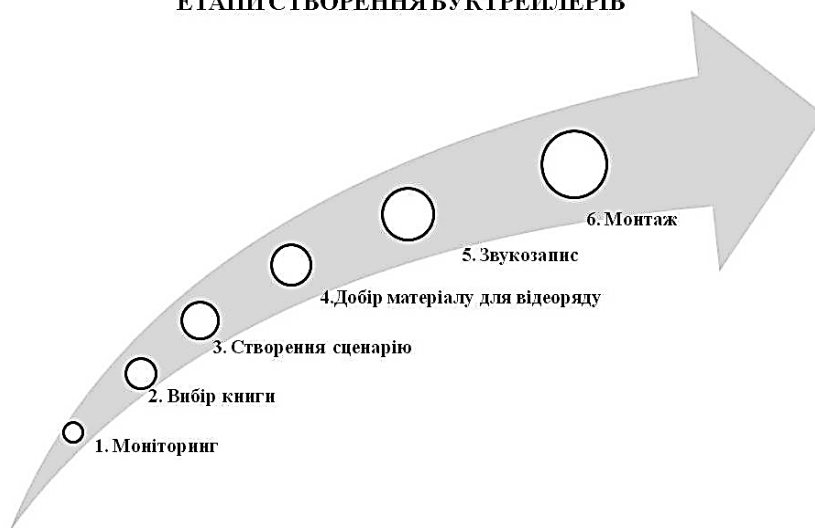
## Список літератури:

1. Буктрейлер: новітня реклама книги: метод. поради / упоряд. О. Шматько, С. Дмитрів; ЛОУНБ. – Л., 2014. – 22 с.
2. Василюк А.В. Педагогічний словник-лексикон (українсько-англо-польський) / Алла Василюк, Мацей Танась. – Вид. 2-ге, уточ. й доповн. – Ніжин: Видавець ПП Лисенко М.М., 2013. – 224 с.
3. Воронова С. Робота з батьками: теорія та практика: навч.-метод. посіб. / С.В. Воронова. – Одеса: Астропринт, 2015. – 216 с.
4. Закон України «Про дошкільну освіту» (зі змінами № 2145-VIII від 05.09.2017) [Електронний ресурс]. – Режим доступу: <http://zakon0.rada.gov.ua/laws/show/2628-14> (дата звернення: 18.11.17). – Назва з екрана.
5. Концепція «Нової української школи» (МОН 27.10.2016) [Електронний ресурс]. – Режим доступу: <http://mon.gov.ua/%D0%9D%D0%BE%D0%B2%D0%B8%D0%BD%D0%B8%202016/12/05/konczepczya.pdf> (дата звернення 18.11.17). – Назва з екрана.
6. Миська комплексна цільова програма «Освіта Києва. 2016-2018 роки» [Електронний ресурс]. – Режим доступу: <http://don.kievcity.gov.ua/files/2016/3/21/125-125.pdf> (дата звернення: 23.11.17). – Назва з екрана.
7. Партнерство ради майбутнього: монографія / под общ. ред. д-ра ист. наук, проф. Е.В. Астаховой; Хар. укр. акад. – Харьков: Изд-во НУА, 2016. – 235 с.
8. Програма розвитку дитини дошкільного віку «Я у Світі» / наук. кер. О.Л. Кононко. – Київ: ТОВ «МЦФЕР», 2014. – 452 с.
9. Романовська Д. Технології роботи з батьками / Д. Романовська. – К.: Главник, 2007. – 128 с.
10. Сухарева Л.С. Піклуємось разом. Робота з батьками дошкільників / Сухарева Л.С. – Х.: Основа: Тріада, 2008. – 128 с.
11. Сучасні форми роботи з батьками молодших школярів / [упоряд. І. Васильченко]. – К.: Редакції газет з дошкільної та початкової освіти, 2013. – 117 с.

**Новик И.М., Ткаченко Е.А.**

Педагогический институт  
Киевского университета имени Бориса Гринченко

## ПЕДАГОГИЧЕСКОЕ ПРОСВЕЩЕНИЕ РОДИТЕЛЕЙ

### Аннотация

В статье раскрыты традиционные и инновационные формы партнерства педагога с родителями по разным направлениям воспитания детей дошкольного возраста. Сделан обзор теоретических подходов к организации процесса педагогического просвещения родителей. Раскрыты цель, роль и значение применения буктрейлеров как инновационного способа педагогического просвещения родителей.

**Ключевые слова:** инновационные формы, партнерство, педагогическое просвещение, буктрейлер, взаимодействие с родителями.

**Novyk I.M., Tkachenko K.O.**

Pedagogical Institute  
Borys Grinchenko Kyiv University

## PEDAGOGICAL EDUCATION OF PARENTS'

### Summary

The article outlines the traditional and innovative forms of partnership between the teacher and parents in relation to different directions of upbringing children of preschool age. The theoretical approaches to the organization of the educational process of parents concerning labor education of children of preschool age are generalized. The purpose, role and significance of the use of booktrailers as an innovative means of partnership with parents are revealed.

**Keywords:** innovative forms, partnership, pedagogical education, booktrailer, interaction with parents.

УДК 371:126

## ЗМІСТ ПРОФЕСІЙНОЇ ПІДГОТОВКИ МАЙБУТНЬОГО ВЧИТЕЛЯ ПОЧАТКОВОЇ ШКОЛИ У БРИТАНСЬКИХ ТА УКРАЇНСЬКИХ ЗАКЛАДАХ ОСВІТИ

**Нос Л.С., Галюка О.С.**

Львівський національний університет імені Івана Франка

У статті здійснено порівняльний аналіз змісту професійної підготовки майбутнього вчителя початкової школи у Великій Британії та Україні. Розкрито особливості та принципи побудови навчальних планів у британських та українських освітніх закладах, які готують фахівців початкової освіти. Виявлено спільні та відмінні риси компонентів змісту професійної підготовки вчителів обох країн. Зазначено, що вивчення зарубіжного досвіду професійної підготовки педагогів матиме позитивний вплив на вдосконалення української системи навчання майбутніх учителів початкової школи.

**Ключові слова:** професійна підготовка, вчитель початкової школи, навчальний план, навчальна програма, порівняльний аналіз.

**Постановка проблеми.** Перетворення, що відбуваються в системі освіти України відповідно до національних і цивілізаційних пріоритетів, спричиняють нові підходи до вдосконалення змісту підготовки майбутнього вчителя початкової школи. Ці підходи пов'язані з різними аспектами модернізації початкової школи: переходом до реалізації Концепції Нової української школи, підтримкою гуманізації освіти, ідей дитиноцентризму у навчанні, запровадженні принципів компетентнісного та особистісно-орієнтованого підходів у навчанні молодших школярів.

Процес інтеграції української освіти в європейський і світовий освітній простір зумовлює необхідність критичного осмислення й творчого

використання позитивного досвіду зарубіжних країн, зокрема Великої Британії, яка має багату історію, традиції та власні надбання в системі професійної підготовки майбутніх учителів початкової школи.

Педагогічна освіта у Великій Британії зазнала численних змін та реформувань. Ця країна пережила підйоми і падіння, але на сьогоднішній час по праву займає одне з перших місць у світі за якістю вищої освіти. Саме тому використання досвіду цієї країни сприятиме обґрунтуванню стратегій оновлення системи підготовки майбутніх педагогів у вищих навчальних закладах України.

**Аналіз останніх досліджень і публікацій.** Система освіти Великої Британії постійно пере-

бувала у полі зору українських та зарубіжних дослідників. До скарбниці передової педагогічної теорії і практики увійшли філософсько-педагогічні, теоретичні і методичні ідеї, концепції чисельних представників педагогіки Великої Британії, таких як: Т. Аткинсон (*T. Atkinson*), М. Брюс (*M. Bruce*), С. Гейфорд (*S. Gayford*), М. Хоуллі (*M. Howley*), Дж. Сайт (*J. Site*), С. Маклафлін (*S. McLaughlin*), С. Маклор (*S. McClear*), А. Мур (*A. Moore*), У. Тейлор (*W. Taylor*). Різні аспекти проблеми професійної підготовки вчителів у Великій Британії досліджували українські науковці, а саме: Н. Авшенюк, Ю. Кіщенко, А. Парінов, Л. Пуховська, С. Синенко та ін.

**Метою статті** є порівняльний аналіз особливостей змісту професійної підготовки майбутніх учителів початкової школи у Великій Британії та Україні.

**Виклад основного матеріалу.** Теоретична і практична підготовка майбутніх учителів початкової школи Великої Британії відповідає базовим принципам побудови змісту вищої педагогічної освіти: універсальності, інтеграційності, фундаментальності, професійності, варіативності, багаторівневості [2, с. 13].

Структура професійної підготовки майбутніх учителів початкової школи як у Великій Британії, так і в Україні є двоступеневою. Однак, у Великій Британії для вчителів початкової школи є обов'язковим отримання статусу кваліфікованого вчителя (QTS). Молодий педагог має пропрацювати один рік в школі з метою адаптації та підтвердження свого статусу під керівництвом досвідченого вчителя. На нашу думку, такі особливості професійної підготовки вчителя у Великій Британії є вартими уваги, адже позитивний досвід для України в цьому напрямку дозволить «відсіяти» ті педагогічні кадри, які не змогли на достатньому рівні реалізувати себе у практичній діяльності в початковій школі.

Як зазначає Л. Поліщук, «однією із особливостей змісту освіти в британських вищих педагогічних закладах є побудова навчальних планів за спіральним та модульним принципом» [3, с. 41]. Навчальні плани спірального типу спрямовані на поступове оволодіння студентами теоретичних і практичних знань упродовж усього періоду навчання. Навчальні плани за модульним принципом, побудовані з метою забезпечення гнучкості, дозволяють ширше враховувати інтереси і потреби кожного студента, розвивати навички самостійної роботи, вчити їх планувати свою працю. Зазначимо, що модульні курси передбачають індивідуалізацію та диференціацію як за змістом, так і за цілями навчання, саме тому в одній групі можуть бути студенти, які мають різний рівень знань попередньої підготовки, що обумовлює мету побудови модульного курсу з урахуванням різних пізнавальних можливостей.

Модульний курс передбачає два рівні підготовки: звичайний (*ordinary*) та підвищений (*advanced*), він включає широко або вузькоспеціалізовані курси. У Великій Британії та Україні навчальні плани складаються з інваріантної та варіативної частини, які залежать від специфіки напряму спеціалізації. Кожна тема модуля оцінюється, тому забезпечує рівномірну і систематичну роботу упродовж усього курсу.

Для порівняння кредитної структури здобуття освітнього ступеня «бакалавр» та кваліфікації вчителя початкових класів у Великій Британії (сертифікат PGCE) та Україні ми використали навчальний план на здобуття ступеня «бакалавр» факультету педагогічної освіти Львівського національного університету імені Івана Франка (спеціальність «Початкова освіта») та навчальний план факультету освіти Кембриджського університету на здобуття PGCE primary (University of Cambridge. PGCE primary 2016/2017).

В результаті порівняльного аналізу було з'ясовано, що в обох країнах використовується система накопичення студентами кредитних балів (залікових одиниць). Кредит вимірює робоче навантаження студента для успішного опанування навчальної програми або кваліфікації. Бачимо розбіжності стосовно цього: в британських навчальних закладах один кредит дорівнює 10 годинам навчання, в українських – 30. Наприклад, в британському навчальному закладі курс, що складається з 60 кредитів, відповідає 600 годинам навчального навантаження. В Кембриджському університеті, як і в інших вищих навчальних закладах Великої Британії, ступінь бакалавра зобов'язує студента набрати мінімум 360 залікових одиниць протягом навчання. За цих умов можна здобути цей освітній ступінь за 3 роки, а сертифікат PGCE – за 1 рік. Бакалаврські програми Львівського національного університету імені Івана Франка передбачають навчальне навантаження у вигляді 240 кредитів. Якщо після успішного завершення семестру український студент має здобути 30 кредитів (900 год), то британський – 45 кредитів (450 год) [5].

Таким чином, дослідження показало, що навчальне навантаження українських студентів педагогічних навчальних закладів удвічі більше, ніж у британських. Не зважаючи на це, практична підготовка вчителя початкової школи в Україні займає лише 12% від навчального часу, в той час як британська система практики отримання статусу кваліфікаційного вчителя передбачає 25%.

Аналіз навчальних планів та програм виявив, що спільною рисою змісту професійної підготовки вчителів початкової школи обох країн є ідентичність компонентів: спеціально-предметна, психолого-педагогічна підготовка та педагогічна практика.

Спеціально-предметна підготовка вчителів початкової школи у Великій Британії, зокрема в Кембриджському університеті, включає вивчення основних предметів (*core subjects*) Національного навчального плану: англійську мову, математику та природознавство. Паралельно із вивченням базових предметів студентам викладають курс методики навчання цих дисциплін. На такий курс факультет освіти в Кембриджі виділив 25% навчального часу (90 кредитів). Він спрямований на формування навичок та умінь з фахових дисциплін та розуміння їх місця у навчальному плані. Нами з'ясовано, що головною метою циклу основного предмету є формування у майбутніх учителів зразкового прикладу педагогічної майстерності, розвиток індивідуальних та емоційних якостей, мистецтва спілкування, знання мови і літератури, розвиток математичних здібностей, тобто тих якостей, які разом складають основу їх професійного й особистісного розвитку [4, с. 47].

Необхідно зазначити, що в процесі професійної підготовки майбутніх учителів початкової школи у Великій Британії значна увага приділяється рівню грамотності студента. Велика Британія була однією з перших країн, у якій відбулося реформування початкової школи NNS (*National Numeracy Strategy*) та NLS (*National Literacy Strategy*), саме тому уряд вважає, що вчителі початкової школи є носіями функціональної грамотності й закладає основи грамотного суспільства. Для отримання статусу кваліфікованого вчителя початкової школи кожен випускник повинен скласти спеціальні тести на грамотність.

Такий підхід для підвищення рівня грамотності у Великій Британії можна порівняти із стратегією мовної освіти в Україні, про яку йдеться в Національній доктрині розвитку освіти [1, с. 2-4]. У документі наголошується на обов'язковому володінні громадянами України державною мовою і особлива увага приділяється розвитку мовної грамотності студентів вищих педагогічних закладів.

Другою складовою навчального плану факультету освіти (Кембридж) є програмний курс, орієнтований на навчальний план школи, до складу якого входять загальноосвітні шкільні дисципліни, наявні у плані підготовки учнів початкової школи, зокрема курси обчислень та ІКТ, драматичні, художні курси, «Дизайн та технології», географію, історію, музику, фізичне виховання та релігійну освіту. Студенти факультету педагогічної освіти (Львів) вивчають ідентичні предмети зі зміненою специфікою дидактичних підходів відповідно до стандартів початкової освіти.

До циклу психолого-педагогічної підготовки входять дисципліни спрямовані на формування професійних умінь і особистісних якостей вчителя початкової школи, оволодіння найважливішими видами професійної діяльності. На таку підготовку відводиться стільки ж часу, скільки і на вивчення спеціально-предметних курсів. У рамках цього циклу студенти вивчають елементи теорії освіти, соціологію, філософію, психологію, методики навчання предметів початкової школи, дитячу гігієну.

Досить цікавими є курси бакалаврської програми зі спеціалізацією «Освіта, психологія та навчання» Кембриджського університету. Навчальна, психологічна і методична програма цього напрямку націлена на освіту, розвиток людини та навчання впродовж усього життя в різних соціальних та культурних умовах. Студенти спеціалізації «Освіта, психологія та навчання» навчаються використовувати психологічну теорію та методи дослідження, вивчають інтелектуальний, соціальний та емоційний розвиток людей від народження до дорослого життя.

Курс включає в себе перспективи біологічної, когнітивної, соціальної, онтогенезисної та культурної психології. Знання та розуміння збагачуються можливостями проведення досліджень у галузі психології та освіти, під керівництвом активних дослідників у цій галузі.

Для тих, хто любить драму бакалаврська програма зі спеціалізацією «Освіта, англійська мова, драма та мистецтво» уможливорює таке вивчення як частини курсу. Тісне поєднання теоретичного циклу з педагогічною практикою дає можливість майбутньому вчителю розвива-

ти професійні навички та вміння з методик навчання у початковій школі.

Студенти Кембриджського університету (спеціалізація «Освіта, політика та міжнародний розвиток») розглядають історичні та сучасні дискусії щодо ролі освіти в економічних та соціальних змінах [5].

Як бачимо, курси, які вивчають студенти бакалаврських програм Кембриджського університету спеціалізацій різняться великою кількістю варіативних компонентів, дозволяють студентам творчо підходити до вирішення навчальних завдань і обирати те поле проблем, яким найбільше зацікавлені.

Порівнюючи підходи до вивчення навчальних дисциплін на факультетах педагогічної освіти Львівського та Кембриджського університетів, можна акцентувати увагу на способах систематизації інформаційного забезпечення. Якщо в Україні практикують більш ґрунтовний та послідовний підхід до побудови навчальних курсів, то у Великій Британії використовують інтегровані курси, які включають елементи кількох дисциплін. Проте, не можна цілком заперечити відсутність інтегрованості в українських педагогічних навчальних закладах. До прикладу, магістерська програма факультету педагогічної освіти Львівського національного університету передбачає вивчення дисципліни «Теоретичні основи викладання педагогіки та методик початкової школи». Це дає можливість інтегрувати навчально-методичний матеріал із зазначених предметів.

Третім компонентом професійної підготовки вчителів початкової школи є педагогічна практика. У Кембриджському університеті тривалість практики складає 24 тижні (25% від загального навчального часу) [3, с. 92]. В британській системі підготовки вчителів початкової школи існує дві форми педагогічної практики: традиційна (довгострокова з відривом від занять в коледжі) і серійна (короткострокова без відриву від занять, може тривати півдня, день, тиждень). Педагогічна практика передбачає: відвідування різних шкіл з метою вивчення особливостей навчально-виховного процесу, перегляд і аналіз показових уроків, мікрорекладання, самостійне проведення навчальних занять. Під час педагогічної практики основна увага студентів спрямована на оволодіння методами планування, організації та управління педагогічним процесом, а також на самореалізацію. Педагогічна практика забезпечує освоєння студентами передового педагогічного досвіду [3, с. 94].

Порівнюючи з процесом практики в Україні, можна стверджувати, що суттєвих відмінностей немає. Проте деякі моменти все таки показують різницю, зокрема той факт, що студенти українських навчальних закладів не відвідують різні типи шкіл під час проходження практики, а лише спостерігають за навчально-виховним процесом у базовій школі, в закріпленому за ними класі.

На підставі аналізу навчальних планів і програм із підготовки вчителів Кембриджського університетів встановлено, що зміст навчання проектується на основі принципів гуманізації, диференціації і персоніфікації навчання, поступовим нарощуванням знань із теоретичних дисциплін. Можемо визначити як спільне для Великої Британії та України прагнення до ефективності навчання, пошук інноваційних методів

навчання, напрям гуманізації змісту навчання, поступове нарощування знань із теоретичних дисциплін. До відмінного можемо віднести такі показники як тьюторська технологія, інститут менторства, тенденція до скорочення лекційного часу (аудиторне навантаження складає 20-25% від обсягу навчального часу), відсутність регламентації викладання змісту і тематичного плану дисциплін, включення у програму обов'язкових специфічних дисциплін, добре розвинене дистанційне навчання, акцент на самостійну роботу (60% від обсягу навчального часу).

**Висновки і пропозиції.** Отже, навчальні плани вищих педагогічних навчальних закладів як Великої Британії, так і України, зокрема університетів в Кембриджі та Львові, відображають

вимоги суспільства до змісту ефективної педагогічної праці, професійного фахівця, який би оволодів високим рівнем практичної діяльності.

Таким чином, вивчення британського досвіду професійної підготовки педагогів дозволило виокремити позитивні особливості, ключові ідеї яких можна творчо використати у процесі оновлення української системи неперервної педагогічної освіти: різноманітність організаційних форм і методів професійної підготовки; розроблення індивідуальних траєкторій професійної підготовки; збільшення годин на педагогічну практику; науково-методичний супровід випускників педагогічного вищого навчального закладу сприятиме наданню професійної допомоги молодим фахівцям у вирішенні різноманітних педагогічних проблем.

### Список літератури:

1. Національна доктрина розвитку освіти // Освіта. – 2012. – № 26. – 26 с.
2. Носовець Н. Професійна підготовка майбутніх учителів у країнах західної Європи / Н. Носовець // Вісник Чернігівського національного педагогічного університету. Серія: Педагогічні науки. – 2015. – Вип. 130. – С. 68-72.
3. Поліщук Л. Професійна підготовка майбутніх учителів початкової школи в Англії в умовах євроінтеграції: навчально-методичний посібник / Л. Поліщук. – Житомир: ЖДУ, 2010. – 121 с.
4. Peters O. Learning and teaching in distance education: analysis and interpretations from an international perspective / O. Peters. – Kogan page Limited, London, 2001. – 120 p.
5. Pedagogy B.A. [Electronic resource] / University of Cambridge. – Access mode: <http://www.educ.cam.ac.uk/courses/pgce/primary/>.

**Нос Л.С., Галюка О.С.**

Львовский национальный университет имени Ивана Франко

## СОДЕРЖАНИЕ ПРОФЕССИОНАЛЬНОЙ ПОДГОТОВКИ БУДУЩЕГО УЧИТЕЛЯ НАЧАЛЬНОЙ ШКОЛЫ В БРИТАНСКИХ И УКРАИНСКИХ УЧРЕЖДЕНИЯХ ОБРАЗОВАНИЯ

### Аннотация

В статье осуществлен сравнительный анализ содержания профессиональной подготовки будущего учителя начальной школы в Великобритании и Украине. Раскрыты особенности и принципы построения учебных планов британских и украинских учебных заведений, которые готовят специалистов начального образования. Выявлены общие и отличительные черты компонентов содержания профессиональной подготовки учителей обеих стран. Отмечено, что изучение зарубежного опыта профессиональной подготовки педагогов окажет положительное влияние на совершенствование украинской системы обучения будущих учителей начальной школы.

**Ключевые слова:** профессиональная подготовка, учитель начальной школы, учебный план, учебная программа, сравнительный анализ.

**Nos L.S., Halyuka O.S.**

Ivan Franko National University of Lviv

## THE CONTENT OF PROFESSIONAL TRAINING OF THE FUTURE TEACHERS OF PRIMARY SCHOOL IN BRITISH AND UKRAINIAN HIGHER EDUCATIONAL ESTABLISHMENTS

### Summary

The article provides a comparative analysis of the content of the future teacher of primary school in the UK and Ukraine. The peculiarities and principles of curriculum development of British and Ukrainian educational institutions that prepare primary education specialists are revealed. The common and distinctive features of the components of the content of teacher training of both countries are revealed. It is noted that the study of foreign experience of teacher training will have a positive impact on the improvement of the Ukrainian system of training future teachers of primary school.

**Keywords:** professional training, teacher of primary school, curriculum, programs, comparative analysis.



## ПІДГОТОВКА МАЙБУТНІХ ПРАЦІВНИКІВ СОЦІАЛЬНОЇ СФЕРИ ДО ПРОФЕСІЙНОЇ ДІЯЛЬНОСТІ

Олійник К.С.

Хмельницький національний університет

У статті розглянуто компоненти змісту підготовки працівників соціальної сфери до професійної діяльності, вміння та навички бакалавра та магістра соціальної роботи. Схарактеризовано загальнонаукові підходи до підготовки фахівців зазначеної сфери. Визначено базові принципи, на яких повинна будуватися сучасна підготовка соціальних працівників у системі вищої освіти. Зроблено висновок, що підґрунтям оновлення змісту підготовки майбутніх працівників соціальної сфери мають стати інноваційні освітні технології, зарубіжний досвід та його переосмислення й адаптацію до вітчизняних культурно-історичних традицій, соціально-економічних і суспільно-політичних умов.

**Ключові слова:** соціальні працівники, професійна підготовка, особистісно орієнтований підхід, праксеологічний підхід, виробнича практика.

**Постановка проблеми.** Суспільно-політичні та економічні трансформації в Україні, пов'язані з цим духовна деградація, втрата ціннісних орієнтацій, деформація відносин у суспільстві та родині, принципові зміни підходів до формування і реалізації соціальної політики держави вимагають розвитку діяльності соціальної сфери, а значить приділення особливої уваги питанню професійної підготовки її фахівців. Від якості навчання соціальних працівників, рівня їх професіоналізму залежить ефективність діяльності соціальних закладів та соціальної сфери в цілому.

Концептуальна модель навчання кваліфікованих кадрів соціальної сфери в Україні, як і в кожній країні, має свої специфічні риси, які необхідно гармонійно поєднати з процесом входження вітчизняної вищої освіти до європейського простору. Це спонукає до такого вдосконалення системи підготовки соціальних працівників, яке б давало змогу поєднати та посилити вітчизняні традиції й інновації з сучасним світовим досвідом упровадження інновацій у практику соціальної роботи.

**Аналіз останніх досліджень і публікацій.** Питання професійної підготовки працівників соціальної сфери вивчали як вітчизняні, так і зарубіжні дослідники. Так, проблеми якісних параметрів майбутніх соціальних працівників розглядали Д. Дьюї, А. Маслоу, Е. Фромм; професійно значущі особистісні якості – М. Галагузова, В. Гриньова, М. Мудрик, В. Сластьонін; окремі аспекти формування професійних умінь – З. Алинська, В. Багрий; загальні засади організації їх професійної підготовки та її дидактичні основи – В. Поліщук, В. Сидоров, С. Харченко, Е. Холостова; питання поєднання теорії та практики в професійній підготовці працівників соціальної сфери – М. Галагузова, А. Капська, Г. Лактіонова; проблемні аспекти неперервної професійної практики з урахуванням специфіки соціальної роботи та організації різних видів практики – І. Бех, І. Зверева, І. Зимня, О. Карпенко, Л. Коваль, Ю. Мацкевич, Л. Міщик; питання організації підготовки соціальних працівників за кордоном – В. Бочарова, Л. Герье, Ч. Казетта, М. Пейн.

**Формулювання цілей статті.** Не зважаючи на досить велику кількість ґрунтовних досліджень різних аспектів формування професійних компетенцій соціальних працівників, на нашу думку, все ще відсутня усталена концепція вітчизняної підго-

товки працівників соціальної сфери у вищій школі, яка потребує уточнення змісту, серйозного удосконалення її цілісної організації з урахуванням змін у суспільстві, широкого впровадження інновацій у систему освіти та перегляду ролі та місця практики у навчально-виховному процесі.

Тому, вважаємо актуальним розглянути питання підготовки майбутніх працівників соціальної сфери до професійної діяльності, що і стало темою нашої статті.

**Виклад основного матеріалу дослідження.** Поняття «соціальна робота» науковці визначають як професійну діяльність з надання допомоги людині, групі людей чи спільноті, посилення або відродження їх можливостей до соціального функціонування та створення сприятливих суспільних умов для досягнення цієї мети. Відповідно, поняття «фахівець із соціальної роботи» у наших дослідженнях ми розглядаємо як особу, що має необхідні інтелектуальні, моральні, особистісні якості для виконання особливого виду діяльності у соціальній сфері, заохочення соціальних змін та вирішення проблем у людських стосунках з використанням теорій людської поведінки, соціальних систем та принципами соціальної справедливості й дотримання прав людини [6].

Спектр діяльності працівників соціальної сфери дуже широкий. Це і центри працевлаштування, спеціалізовані соціальні служби відомчого підпорядкування (наприклад, відділки соціальної допомоги на дому, реабілітаційні центри, соціальний притулки, психологічні консультації); центри соціальної допомоги різних категорій людей; консультативні центри, служби у справах неповнолітніх та дітей тощо.

Така різноплановість напрямів діяльності спонукає до висновку, що підготовка майбутніх фахівців соціальної роботи повинно вести активний пошук шляхів вирішення соціальних проблем, що з'являються. Вони повинні бути готові до оперативного усунення або коригування негативних соціальних проявів у суспільстві. Тому зміст підготовки спеціалістів повинен включати наступні компоненти:

- аналіз сучасного соціального розвитку, формування вміння об'єктивно оцінювати соціальну політику, пропонувати альтернативні варіанти;
- вивчення специфіки роботи закладів соціального спрямування;

- чітке уявлення про розповсюджені та інноваційні моделі, форми і методи соціальної роботи;
- розробку і реалізацію соціальних програм та наукових ідей;
- формування професійних умінь соціального виховання;
- формування діагностичних, корекційних та консультативних навичок роботи;
- набуття досвіду роботи з різними категоріями населення;
- формування управлінських умінь [9].

Також науковці зазначають, що в умовах динамічних змін у сфері надання соціальних послуг недоцільно готувати вузькоспеціалізованих фахівців, водночас професійна підготовка робітника соціальної сфери повинна відповідати актуальним запитам суспільства та потребам особистості самого майбутнього працівника у готовності до неперервного розвитку, тобто здатності до самовдосконалення та саморозвитку [8].

Важливим у розгляді питань підвищення якості підготовки є дотримання державних кваліфікаційних вимог до фахівців. На сьогодні в Україні вища школа готує працівників соціальної сфери трьох рівнів: бакалаврів (4 роки навчання), магістрів (1,5-2 роки).

Так, бакалавр соціальної роботи як початковий рівень соціального працівника, що готується у вищих навчальних закладах, повинен вміти:

- застосовувати критичні навички мислення;
- аналізувати поточні проблеми соціальної роботи регіону, держави, конкретного напрямку;
- застосовувати загальнопрофесійні знання та навички для роботи у системах будь-якої складності;
- користуватися теоретичними моделями для розуміння взаємодії між індивідами та соціальними системами (сім'я, група, організація, громада тощо);
- прогнозувати вплив різних факторів соціальної політики на учасників процесу;
- оцінювати результати профільних наукових досліджень, використовувати їх на практиці;
- диференціювати використання комунікативних навичок залежно від категорії клієнтів, колег і членів спільноти.

Зміст підготовки магістра соціальної роботи значно ширший, оскільки це повинен бути професіонал, здатний поєднувати наукову, дослідницьку, керівну діяльність у сфері соціальної роботи, якого характеризують високий рівень методологічної культури, творче володіння методами пізнання і діяльності з широким впровадженням міждисциплінарних підходів, використанням методів системного аналізу та оптимізації вирішення нестандартних завдань. Такі фахівці мають:

- демонструвати знання та уміння на рівні, який забезпечує можливість аналізу, оцінювання та порівняння альтернатив, генерувати оригінальні ідеї у фаховій галузі знань;
- володіти професійними компетенціями, які дозволяють вирішувати завдання у широкому (міждисциплінарному) контексті фахової галузі знань;
- інтегрувати наявні знання, вирішувати поставлені завдання в умовах неповної інформації з урахуванням соціальної, моральної та етичної відповідальності за наслідки;

- володіти сучасними методами проведення науково-дослідної та експериментальної діяльності та давати обґрунтовану інтерпретацію отриманим результатам;

- викладати чітко й аргументовано для слухачів фахову спеціалізовану та наукову інформацію з власними коментарями та висновками;
- володіти навиками самоосвіти та саморегулювання [7].

Як бачимо, сучасні вимоги до підготовки соціальних працівників не тільки припускають, але й прямо наголошують на необхідності переходу до активних форм навчання, переносу акцентів на самостійну роботу, що має сприяти творчому розвитку особистості та розвитку навичок самостійної постановки та вирішення фахових завдань. Саме вдосконалення процесу навчальної діяльності в такому напрямку дає змогу професійним та особистісним здібностям майбутніх соціальних працівників розвиватися з урахуванням загальноєвропейського підходу і наявних умов [3].

В психолого-педагогічній літературі розглядається декілька загальнонаукових підходів до підготовки фахівців соціальної сфери, серед яких ми виокремлюємо особистісно орієнтований, інформаційний, системний та праксеологічний, як такі, поєднання яких, на наш погляд, може дати найкращий ефект на якість формування майбутніх спеціалістів.

Особистісно орієнтований підхід до підготовки соціальних працівників спрямований на цілісний розвиток майбутнього фахівця, поєднання виховання та навчання на засадах суб'єкт-суб'єктного навчально-виховного процесу. Базовими принципами особистісно орієнтованого підходу є співпраця та партнерство, гуманізація та індивідуалізація відносин викладача і студента, залучення студента до творчої діяльності, визнання індивідуальності особистості, створення необхідних умов для всебічного, гармонійного її розвитку. При цьому особлива увага у розвитку особистості майбутнього працівника соціальної сфери в умовах вищого навчального закладу приділяється розвитку професійно значущих особистісних якостей [4].

Інформаційний підхід може застосовуватись для розвитку умінь та навичок до професійного спілкування (як інформаційне забезпечення змісту навчального процесу; інформаційні потоки, що визначають процес безпосереднього спілкування в контексті професійної діяльності; інформаційні засоби навчання, до яких сьогодні, крім традиційних, відносяться також комп'ютерна та мультимедійна засоби отримання інформації), в якості дидактичного засобу, засобів управління навчальною діяльністю та емоційним станом студентів, формування професійно важливих умінь та якостей. Також інформаційний підхід може застосовуватись як засіб загальнокультурного та художньо-естетичного виховання майбутнього соціального працівника (зокрема художньо-естетична інформація) [5].

У рамках системного підходу головною ідеєю навчання майбутніх працівників соціальної сфери є те, що підготовка до професійної діяльності повинна розглядатися не лише як процес, а й педагогічна система, що його породжує. Тобто, наголошується на важливості розуміння процесу про-

фесійної підготовки майбутніх фахівців як цілісної навчально-виховної системи, що передбачає інтеграцію знань і вмінь, підкреслення взаємозв'язків між профільними навчальними дисциплінами як за структурними, так і за функціональними компонентами, та має неперервний характер [8].

Праксеологічний підхід науковці визначають як специфічний спосіб аналізу та пояснення практичної діяльності людини в контексті цільовідповідності, раціональності, ефективності її дій, тобто спрямований на вивчення та аналіз всіх компонентів практичної раціональної людської діяльності, зокрема типів, видів, форм та елементів дій, орієнтованих на вирішення поставлених завдань. Він передбачає цілеспрямовану підготовку до виконання діяльності з метою її найбільшою результативності. У випадку успішної діяльності соціальних працівників це полягає у цільовому розвитку таких професійно значущих груп умінь як: аналітичні, прогностичні, конструктивні, організаційні, комунікативні, діагностичні, рефлексивні.

Гнучкість та широкі можливості інтеграції з іншими загальнонауковими підходами робить особливо зручним реалізацію праксеологічного підходу у підготовці майбутніх соціальних працівників.

Аналіз досліджень вітчизняних науковців та вивчення досвіду інших країн дозволяє віднести до базових принципів, на яких повинна будуватися сучасна підготовка соціальних працівників у системі вищої освіти такі:

- поглиблення гуманітарної та загальнокультурної підготовки студентів;
- широке використання в матеріалі профільних дисциплін напрацювань соціології, психології, культурології, економіки, права, інших наук;
- активне застосування міждисциплінарних зв'язків, вивчення та запровадження позитивних надбань з зарубіжного досвіду;
- систематичний розвиток у студентів навичок аналізу та оцінювання соціальних явищ та суспільних проблем, впровадження сучасних теоретичних концепцій, заснованих на інтегративному характері підготовки;
- орієнтованість навчального процесу на практичну діяльність із збільшенням часу відведеного на виробничі практики різних видів;
- організація навчального процесу з гармонійним поєднанням традиційних та інноваційних технологій навчання;
- пошук форм та методів поєднання універсальної (загальної) та спеціальної професійної підготовки;

### Список літератури:

1. Багрій В. Н. Умови успішного практичного навчання майбутніх соціальних працівників у вищих навчальних закладах / Вікторія Неофідівна Багрій // Сучасні інформаційні технології та інноваційні методики навчання в підготовці фахівців: методологія, теорія, досвід, проблеми: зб. наук. праць. – Київ-Вінниця: ДОВ «Вінниця», 2008. – Вип. 18. – С. 279-283.
2. Бартош О. П. Деякі аспекти професійної підготовки майбутніх соціальних працівників на засадах праксеологічного підходу у вищих навчальних закладах України / Олена Павлівна Бартош // Науковий вісник УжНУ. Серія: Педагогіка. Соціальна робота. – Вип. 34. – 2014. – С. 14-21.
3. Берека В. Є. Фахова підготовка магістрів з менеджменту освіти: теорія і методика: монографія / Віктор Євгенович Берека. – Хмельницький: ХГПА, 2008. – 482 с.
4. Иванова Л. К. Гуманистические ценностные основы социально-педагогической деятельности: учебное пособие / Любовь Константиновна Иванова. – Тамбов: Изд-во Тамб. ун-та, 2002. – 79 с.
5. Локарева Г. В. Художньо-естетична інформація в підготовці соціального педагога до професійного спілкування: теорія та практика / Галина Василівна Локарева. – Запоріжжя: ЗНУ, 2007. – 376 с.

– активне використання різноманітних форм самостійної навчальної роботи.

На наш погляд, особливої уваги заслуговує активне впровадження виробничих практик протягом всього часу навчання. Поєднання теоретичних знань з реальною практикою соціальної роботи, розвиток навичок у самостійній роботі є запорукою не лише успішності професійної діяльності майбутніх фахівців, але й дозволяє їм переосмислити принципи та методи соціальної роботи, набути професійних навичок і умінь через засвоєння практичного досвіду [1].

До видів виробничої практики, до яких залучаються майбутні працівники соціальної сфери, ми відносимо:

- виробничу та професійно-управлінську (організуються для майбутніх фахівців всіх рівнів підготовки та відповідають професійно практичній спрямованості навчальної діяльності);
- науково-дослідну та науково-педагогічну (відповідають науковій та педагогічній спрямованості навчальної діяльності) [2].

Під час практики студенти використовують отримані з різних фахових дисциплін знання, уміння і навички та досвід попередніх практик, отримують можливість проявити ініціативу, професійно значущі особисті здібності, спробувати самостійно вести роботу за обраною спеціальністю, що сприяє інтеграції знань в галузі теорії, методики й технології соціальної роботи, соціального прогнозування та проектування, менеджменту соціальної сфери та мотивації професійної діяльності.

**Висновки з даного дослідження і перспективи.** Отже, оновлення змісту підготовки майбутніх працівників соціальної сфери на базі вітчизняної вищої школи є актуальним питанням і повинно відповідати сучасним запитам держави та суспільства, міжнародним освітнім стандартам. Підґрунтям цього оновлення мають стати інноваційні освітні технології, зарубіжний досвід та його переосмислення й адаптацію до вітчизняних культурно-історичних традицій, соціально-економічних і суспільно-політичних умов.

Важливим фактором підвищення ефективності підготовки майбутніх соціальних працівників є виробнича практика. Організація практики з позиції особистісно орієнтованого та праксеологічного підходів до професійної підготовки забезпечує орієнтацію її змісту на засвоєння цілісного практичного досвіду, де пріоритетом є спрямованість на інноваційність соціальної роботи з різними категоріями клієнтів.

6. Луговая О. М. Педагогические условия формирования профессиональной готовности специалистов по социальной работе с военнослужащими и членами их семей: дис. канд. пед. наук: 13.00.08 / Ольга Михайловна Луговая. – Ставрополь, 2004. – 192 с.
7. Освітньо-професійна програма підготовки за спеціальністю 8.040202 «Соціальна робота». Кваліфікація магістр соціальної роботи. – [Електронний ресурс]. – Режим доступу: [http://www.ekmair.ukma.edu.ua/bitstream/handle/123456789/5178/dodatok\\_1.pdf](http://www.ekmair.ukma.edu.ua/bitstream/handle/123456789/5178/dodatok_1.pdf) – Загол. з екрану. – Мова укр.
8. Поліщук В. А. Теорія і методика професійної підготовки соціальних педагогів в умовах неперервної освіти / Віра Аркадіївна Поліщук. – Тернопіль: ТНПУ, 2006. – 424 с.
9. Социальная работа: теория и практика: Учеб. пособие / Отв. ред. Е. И. Холостова, А. С. Сорвина. – М.: ИНФРА-М, 2001. – 362 с.

**Олійник Е.С.**

Хмельницький національний університет

## ПОДГОТОВКА БУДУЩИХ РАБОТНИКОВ СОЦИАЛЬНОЙ СФЕРЫ К ПРОФЕССИОНАЛЬНОЙ ДЕЯТЕЛЬНОСТИ

### Аннотация

В статье рассмотрены компоненты содержания подготовки работников социальной сферы к профессиональной деятельности, умения и навыки бакалавра и магистра социальной работы. Охарактеризованы общие научные подходы к подготовке специалистов указанной сферы. Определены базовые принципы, на которых должна строиться современная подготовка социальных работников в системе высшего образования. Сделан вывод, что основой обновления содержания подготовки будущих работников социальной сферы должны стать инновационные образовательные технологии, зарубежный опыт и его переосмысления и адаптации к отечественным культурно-историческим традициям, социально-экономическим и общественно-политическим условиям.

**Ключевые слова:** социальные работники, профессиональная подготовка, личностно ориентированный подход, праксеологический подход, производственная практика.

**Oliynyk K.S.**

Khmelnyskyi National University

## FUTURE SOCIAL WORKERS PREPARATION TO PROFESSIONAL ACTIVITIES

### Summary

The article describes the content components of the social workers preparation to professional activities, the skills and abilities of the social work bachelors and masters. The general scientific approaches to preparation of the mentioned sphere specialists are characterized. The basic principles on which the modern social workers preparation should be based in the higher education system are determined. It was concluded that innovative educational technologies, foreign experience and its rethinking and adaptation to the national cultural and historical traditions, socio-economic, and socio-political conditions should become the basis for updating the content future social workers preparation.

**Keywords:** social workers, professional preparation, personally oriented approach, praxeological approach, industrial practice.

## САМОСТІЙНА РОБОТА З ТЕМИ «ПОДВІЙНІ ТА ПОВТОРНІ РЯДИ»

Олійник О.В., Сосько В.І.

Переяслав-Хмельницький державний педагогічний університет імені Григорія Сковороди

У статті систематизовано знання про «подвійні та повторні ряди» та подано методичні рекомендації щодо організації самостійної роботи з теми «Подвійні та повторні ряди».

**Ключові слова:** математичний аналіз, теорія рядів, повторні ряди, подвійні ряди, збіжність рядів.

**Постановка проблеми.** Система фахової підготовки спеціалістів у вищих навчальних закладах періодично зазнає змін відповідно до соціально-економічних перетворень. Метою вищої освіти сьогодні є підготовка фахівців, здатних забезпечити перехід від індустріального до інформаційно-технологічного суспільства через новаторство в навчанні, вихованні і науково-методичній роботі [7].

Підготовка фахівців у вищих навчальних закладах забезпечується професійними освітніми програмами, на основі яких розробляються навчальні плани. Навчальний план містить різні форми організації навчального процесу: аудиторні заняття – лекції, семінари, практичні або лабораторні заняття, контрольні заходи, а також позааудиторні заняття, до яких належить самостійна робота студентів. В існуючих навчальних планах ці форми навчання, як правило, подані в рівній пропорції: половина навчальних годин відводиться для роботи в аудиторії, друга половина – на самостійну. В той же час, в навчально-методичній літературі помітна тенденція до скорочення в навчальних планах аудиторних годин і збільшення годин, відведених на самостійну роботу (до 60% навчального часу). Не виключенням є і математика, самостійна робота в процесі вивчення різних її розділів, дає змогу студентам встановити зв'язки деяких тем з іншими науками і також опрацювати новий матеріал [6].

Ряди – одне з основних понять математичного аналізу. Поняття рядів виникло як результат багатоготових зусиль, спрямованих на розв'язання великої кількості задач природознавства і математики [1]. Вони є інструментом для випробування значущості понять математичного аналізу, які з'явилися без зв'язку з теорією рядів. Таке положення було раніше та зберігається і зараз.

**Аналіз останніх досліджень та публікацій.** Багато вчених, вивчаючи ряди, описували їх вишуканість та неповторність, ці математики захоплювалися їхньою незвичайністю. Це були Гетфрід Вільгельм Лейбніц, Йоганн Петер Густав Лежен-Діріхле, Франсуа Марі, Шарль Фур'є, В. Бернуллі, Б. Тейлор, К. Маклорен, Л. Ейлер, Ж. Д'Аламбер, Ж. Лагранж, також вони є працях К. Гауса, Б. Больцано, О. Коші, Н. Абеля, К. Вейерштраса, Б. Рімана. Систематизація повторних та подвійних рядів подана у таких авторів: Г.М. Фіхтенгольц «Курс диференціального та інтегрального числення» та Е.Т. Уйттекер «Курс сучасного аналізу. Основні операції аналізу». Методичним основам самостійної роботи студентів приділяли увагу у свої роботах З.І. Слєпкань, О.О. Дорошенко, Г.М. Клейман, Е.І. Машбиць, Н.А. Тарасенкова та інші.

**Виділення невирішених раніше частин загальної проблеми.** Сьогодні в процесі вивчення математичного аналізу, диференціальних рівнянь важливе місце посідають ряди, зокрема числові, функціональні та степеневі, однак повторні та подвійні ряди не достатньо інтегровані у навчальному процесі. Оскільки багато знань при вивченні математики у вищій школі розкриваються не повною мірою, розкриття значущості повторних та подвійних рядів відбувається за допомогою відеоуроків, лекцій та семінарів відомих та невідомих дослідників, адже дослідження рядів здійснюється ними самостійно.

**Мета статті.** Головною метою цієї роботи є систематизація знань про повторні та подвійні ряди, організація самостійної роботи з теми «Повторні та подвійні ряди».

**Виклад основного матеріалу.** Самостійна робота передбачає опанування теоретичного матеріалу, вміння розв'язувати завдання практичні, тестові та відповідати на запитання.

**Теоретичні відомості**

**Повторні ряди.** Нехай задано нескінченну множину чисел  $a_{ik}$  ( $i = 1, 2, 3, \dots$ ;  $k = 1, 2, 3, \dots$ , залежну від двох натуральних значків.

Уявімо собі їх розташованими у вигляді нескінченної прямокутної матриці:

$$\begin{matrix} a_1^{(1)} & a_2^{(1)} & \dots & a_i^{(1)} & \dots \\ a_1^{(2)} & a_2^{(2)} & \dots & a_i^{(2)} & \dots \\ \dots & \dots & \dots & \dots & \dots \\ a_1^{(k)} & a_2^{(k)} & \dots & a_i^{(k)} & \dots \\ \dots & \dots & \dots & \dots & \dots \end{matrix} \quad (1)$$

Такого роду матриця носить назву нескінченної прямокутної матриці з двома входами.

Тепер зупинимось на одному понятті, пов'язаному з розглядом матриць виду (1) – поняття повторного ряду.

Якщо в нескінченній прямокутній матриці підсумувати кожен рядок окремо, то ми отримаємо нескінченну послідовність рядів виду:

$$\sum_{i=1}^{\infty} a_i^{(k)}. \quad (2)$$

Підсумувавши тепер цю послідовність вдруге, будемо мати:

$$\sum_{k=1}^{\infty} \sum_{i=1}^{\infty} a_i^{(k)}. \quad (3)$$

Отриманий символ і носить назву *повторного ряду* [1]. Якщо замінити рядки стовпцями, тобто якщо підсумувати члени нашої нескінченної матриці по стовпцях, то ми отримаємо другий повторний ряд

$$\sum_{i=1}^{\infty} \sum_{k=1}^{\infty} a_i^{(k)}. \quad (4)$$

**Збіжність повторних рядів.** Повторний ряд (3) називається збіжним, якщо, по-перше, збіжні всі ряди по рядках (2) (їх суми, відповідно позначимо через  $A^k$  і, по – друге, збіжний ряд

$$\sum_{k=1}^{\infty} A^k \quad (5)$$

його сума і буде сумою повторного ряду (3).

Елементи матриці (1) можна багатьма способами представити у вигляді звичайної послідовності  $u_1, u_2, \dots, u_r, \dots$  (5) і скласти простий ряд

$$\sum_{r=1}^{\infty} u_r. \quad (6)$$

І навпаки, якщо маємо звичайну послідовність (5), то розбивши всі її члени (не рахуючись з їх розташуванням) на нескінченну безліч нескінченних груп, можна представити її багатьма способами у вигляді матриці з двома входами (1), і з цієї матриці скласти повторний ряд (3). Природно постає питання про зв'язки між рядами (6) і (3), що складаються з одних і тих же членів.

**Теорема 1.** Якщо ряд (6) абсолютно збіжний до суми  $U$ , то якби його члени не розташовувались у вигляді матриці (1), буде збіжний і повторний ряд (3), причому має ту ж суму [2].

Доведення. Ряд  $\sum_{r=1}^{\infty} u_r$  (6\*) за припущенням збіжний; позначимо його через суму  $U^r$ . Тоді, перш за все, при будь-яких  $n$  і  $k$ ,  $\sum_{k=1}^n |u_j^{(k)}| \leq U^r$ , звідки випливає збіжність ряду  $\sum_{k=1}^n |u_j^{(k)}|$ , а значить і збіжність ряду  $\sum_{k=1}^n |u_i^{(k)}|$  (при будь-якому  $k$ ).

Для будь-якого числа  $\varepsilon > 0$  існує таке число  $r_0$ , що  $\sum_{r=r_0+1}^{\infty} |u_r| < \varepsilon$ , (7) отже,  $\left| \sum_{r=r_0+1}^{\infty} u_r \right| = \left| U - \sum_{r=1}^{r_0} u_r \right| < \varepsilon$ . (8)

Члени  $u_1, u_2, \dots, u_r$  ряду (6) містяться в перших рядках  $n$  і перших стовпцях  $m$  матриці (1), якщо  $n$  і  $m$  досить великі, при  $n > n_0$  і  $m > m_0$ . Тоді для зазначених  $n$  і  $m$  вираз  $\sum_{k=1}^n \sum_{i=1}^m a_i^{(k)} - \sum_{r=1}^{r_0} u_r$  представляє суму членів групи  $u_r$  з номерами, більшими  $r_0$ , і виду (7) за абсолютною величиною меншою  $\varepsilon$ . Переходячи до межі при  $m \rightarrow \infty$ , отримуємо (для  $n > n_0$ )

$$\left| \sum_{k=1}^{\infty} A^k - \sum_{r=1}^{r_0} u_r \right| \leq \varepsilon, \text{ так що } - \text{ у зв'язку (8) } -$$

$\left| \sum_{k=1}^{\infty} A^k - U \right| < 2\varepsilon$ , звідки випливає збіжність повторного ряду (3), і саме до суми  $U$ .

Зворотна теорема має місце лише при посиленні припущень про повторний ряд [3].

**Теорема 2.** Нехай дано повторний ряд (3). Якщо при заміні його членів їх абсолютними величинами отримуємо збіжний ряд, то збіжний не тільки ряд (3), але і простий ряд (6), що складається з тих же членів, що і ряд (3), розташованих у довільному порядку, і притому – до тієї ж суми.

Тому все вищезгадане про повторний ряд (3) справедливе і для повторного ряду (4), як наслідок із доведених теорем виходить наступне:

**Теорема 3.** Нехай дана матриця (1). Якщо при заміні членів ряду (3) їх абсолютними величинами отримуємо збіжний ряд, то збіжні обидва повторних ряди (3), (4) і мають ту ж суму:

$$\sum_{k=1}^{\infty} \sum_{i=1}^{\infty} a_i^{(k)} = \sum_{i=1}^{\infty} \sum_{k=1}^{\infty} a_i^{(k)} \quad [5].$$

**Подвійні ряди.** З нескінченною прямокутною матрицею (1) пов'язане і поняття подвійного ряду:

$$\begin{matrix} a_1^{(1)} + & a_2^{(1)} + & \dots + a_i^{(1)} + & \dots \\ a_1^{(2)} + & a_2^{(2)} + & \dots + a_i^{(2)} + & \dots \\ \dots & \dots & \dots & \dots \\ a_1^{(k)} + & a_2^{(k)} + & \dots + a_i^{(k)} + & \dots \\ \dots & \dots & \dots & \dots \end{matrix} \quad (9)$$

Обмежившись першими  $m$  стовпчиками і першими  $n$  рядками, розглянемо скінченну суму

$$A_m^{(n)} = \sum_{i,k=1}^{i=m, k=n} a_i^{(k)}, \text{ називається частковою сумою даного подвійного ряду. Почнемо збільшувати числа } m \text{ і } n \text{ одночасно, але незалежно один від одного, спрямовуючи їх до безкінечності, отримуємо границю (скінченну або нескінченну): } A = \lim_{\substack{n \rightarrow \infty \\ m \rightarrow \infty}} A_m^{(n)}$$

яку називають сумою подвійного ряду, і пишуть

$$A = \sum_{i,k=1}^{\infty} a_i^{(k)} \quad [4].$$

Якщо ряд (9) має скінченну суму, його називають збіжним, в іншому випадку – розбіжним.

Розглянемо для прикладу до матрицю

$$\begin{matrix} a_1 b_1 & a_2 b_1 & a_3 b_1 & \dots & a_i b_1 & \dots \\ a_1 b_2 & a_2 b_2 & a_3 b_2 & \dots & a_i b_2 & \dots \\ a_1 b_3 & a_2 b_3 & a_3 b_3 & \dots & a_i b_3 & \dots \\ \dots & \dots & \dots & \dots & \dots & \dots \\ a_1 b_k & a_2 b_k & a_3 b_k & \dots & a_i b_k & \dots \\ \dots & \dots & \dots & \dots & \dots & \dots \end{matrix}$$

із загальним членом  $c_i^{(k)} = a_i b_k$ . У цьому випадку часткова сума дорівнює  $C_m^{(n)} = A_m B_n$ , так що подвійний ряд, відповідної вищезгаданої матриці, завжди збіжний і має суму:  $C = \lim_{\substack{m \rightarrow \infty \\ n \rightarrow \infty}} A_m B_n = AB$ .

На подвійні ряди легко застосувати теореми:

– про множення членів збіжного ряду на постійне число: Якщо члени збіжного ряду помножити на один і той самий множник  $c$ , то його збіжність не порушиться (а сума лише помножиться на  $c$ ).

– про почлене додавання або віднімання двох збіжних рядів: Два збіжних ряди  $A$  і  $B$  можна почлено додавати (або віднімати), при тому утворений ряд також збігається і його сума дорівнює, відповідно,  $A + B$ . Так само як і для збіжності подвійного ряду необхідно щоб загальний член прямував до 0:  $\lim_{\substack{i \rightarrow \infty \\ k \rightarrow \infty}} a_i^{(k)} = 0$ .

Зіставимо подвійний ряд (9) з повторними рядками (3) і (4), розглянутими вище. Так як  $A_m^{(n)} = \sum_{k=1}^n \left\{ \sum_{i=1}^m a_i^{(k)} \right\}$ , то, переходячи при фіксова-

ному  $n$  до границі при  $m \rightarrow \infty$  (припустимо, що ряди по рядках збіжні), отримаємо  $\lim_{m \rightarrow \infty} \sum_{k=1}^n A^{(k)}$ .

Зрозуміло, що сума повторного ряду (3) є не що інше, як повторна границя:  $\lim_{n \rightarrow \infty} \lim_{m \rightarrow \infty} A_m^{(n)}$ .

**Теорема 4.** Якщо збіжний подвійний ряд (9) і збіжні всі ряди по рядках, то збіжний повторний ряд (3) і має ту ж суму, що і подвійний ряд  $\sum_{k=1}^{\infty} \sum_{i=1}^{\infty} a_i^{(k)} = A = \sum_{i,k=1}^{\infty} a_i^{(k)}$ .

Аналогічна теорема має місце і для повторно-другого ряду (4).

Питання про збіжність подвійного ряду (9) просто вирішується для випадку додатного ряду, тобто ряду з невід'ємними членами [4].

**Теорема 5.** Для збіжності ряду (9), якщо  $a_i^{(k)} \geq 0$ , необхідно і достатньо, щоб його часткові суми були обмежені [5].

Розглянемо тепер подвійний ряд, складений з матриці, у якій всі елементи додатні. Очевидно, що, як для простих рядів, ми можемо виключити з розгляду ті випадки, коли всі елементи матриці від'ємні або коли є лише скінченне число додатних або від'ємних елементів, так як всі ці випадки безпосередньо приводять до вищезгаданих. Тому ми припустимо, що в матриці (1), а значить і в ряді (9), є безліч як додатних так і від'ємних елементів.

Крім матриці (1), складемо ще матрицю з абсолютних величин елементів.

$$\begin{array}{cccc} |a_1^{(1)}| & |a_2^{(1)}| & \dots & |a_i^{(1)}| & \dots \\ |a_1^{(2)}| & |a_2^{(2)}| & \dots & |a_i^{(2)}| & \dots \\ \dots & \dots & \dots & \dots & \dots \\ |a_1^{(k)}| & |a_2^{(k)}| & \dots & |a_i^{(k)}| & \dots \\ \dots & \dots & \dots & \dots & \dots \end{array}$$

і з цієї матриці складемо подвійний ряд  $\sum_{i,k=1}^{\infty} |a_i^{(k)}|$ . (10)

**Теорема 6.** Якщо збіжний ряд (10), то ряд (9) теж збіжний. Якщо одночасно з рядом (9) збігається і ряд (10), то ряд (9) називається абсолютно збіжний. Якщо ж ряд (9) збігається, а ряд (10) розбігається, то ряд (9) називається умовно збіжний

### Приклади розв'язування завдань з рядами

#### Завдання 1:

1) Показати, що якщо

$$a_{m,n} = \frac{m-n}{2^{m+n}} \cdot \frac{(m+n-1)!}{m!n!},$$

$$\text{то } a_{m,0} = 2^{-m}, a_{0,n} = -2^{-n}, a_{0,0} = 0,$$

$$\sum_{m=0}^{\infty} n \left( \sum_{b=0}^{\infty} a_{m,n} \right) = -1, \quad \sum_{n=0}^{\infty} \left( \sum_{m=0}^{\infty} a_{m,n} \right) = 1.$$

Розв'язання:

$$1) a_{m,n} = \frac{m-n}{2^{m+n}} \cdot \frac{(m+n-1)!}{m!n!},$$

$$a_{m,0} = \frac{m-0}{2^{m+0}} \cdot \frac{(m+0-1)!}{m!0!} = \frac{1}{2^m} \cdot \frac{(m-1)!}{m!} = 2^{-m},$$

$$2) a_{0,n} = \frac{0-n}{2^{0+n}} \cdot \frac{(0+n-1)!}{0!n!} = \frac{-1}{2^n} \cdot \frac{(n-1)!}{n!} = -2^{-n},$$

$$3) a_{0,0} = \frac{0-0}{2^{0+0}} \cdot \frac{(0+0-1)!}{1} = 0.$$

Розглянемо суму по рядках:

$$\begin{aligned} \sum_{m=0}^{\infty} \left( \sum_{n=0}^{\infty} a_{m,n} \right) &= \sum_{m=0}^{\infty} \left( \sum_{n=0}^{\infty} \left( \frac{m}{2^m 2^n} - \frac{n}{2^m 2^n} \right) \cdot \frac{(m+n-1)!}{m!n!} \right) = \\ &= \sum_{m=0}^{\infty} \left( \sum_{n=0}^{\infty} \left( \frac{(m+n-1)!}{2^m 2^n n! (m-1)!} - \frac{(m+n-1)!}{2^m 2^n m! (n-1)!} \right) \right) = \\ &= \sum_{m=0}^{\infty} \left( \frac{1}{2^m m!} \sum_{n=0}^{\infty} \left( \frac{(m+n-1)! (m-n)}{2^n n!} \right) \right) = -1. \end{aligned}$$

Розглянемо суму за стовпцями:

$$\begin{aligned} \sum_{n=0}^{\infty} \left( \sum_{m=0}^{\infty} a_{m,n} \right) &= \sum_{n=0}^{\infty} \left( \sum_{m=0}^{\infty} \left( \frac{m}{2^m 2^n} - \frac{n}{2^m 2^n} \right) \cdot \frac{(m+n-1)!}{m!n!} \right) = \\ &= \sum_{n=0}^{\infty} \left( \sum_{m=0}^{\infty} \left( \frac{(m+n-1)!}{2^m 2^n n! (m-1)!} - \frac{(m+n-1)!}{2^m 2^n m! (n-1)!} \right) \right) = \\ &= \sum_{n=0}^{\infty} \left( \frac{1}{2^n (n-1)!} \sum_{m=0}^{\infty} \left( \frac{m(m+n-1)! - n(m+n+1)!}{2^m n(m)!} \right) \right) = \\ &= \sum_{n=0}^{\infty} \left( \frac{1}{2^n n!} \sum_{m=0}^{\infty} \left( \frac{(m+n-1)! - (m-n)}{2^m m!} \right) \right) = 1. \end{aligned}$$

**Завдання 2:** Знайти суму подвійного ряду із загальним членом:

$$a_i^{(k)} = \frac{(k-1)!}{i(i+1) \dots (i+k)} = \frac{(i-1)!}{k(k+1) \dots (k+i)}$$

Розв'язання:

Розглянемо матрицю з даним загальним членом:

$$a_i^{(k)} = \frac{(k-1)!}{i(i+1) \dots (i+k)} = \frac{(i-1)!}{k(k+1) \dots (k+i)}.$$

Використавши співвідношення в теоремі 4:

$$\begin{aligned} \sum_{n=1}^{\infty} \frac{1}{(\alpha+n)(\alpha+n+1) \dots (\alpha+n+p)} &= \\ &= \frac{1}{p(\alpha+1) \dots (\alpha+p)} \end{aligned} \quad (1)$$

при  $\alpha = 0, p = k$ , легко просумувати члени  $k$ -го

$$\text{рядка: } \sum_{n=1}^{\infty} a_i^{(k)} = \frac{(k-1)!}{k * k!} = \frac{1}{k^2}$$

Звідси сума повторного ряду:  $\sum_{k=1}^{\infty} \sum_{i=1}^{\infty} a_i^{(k)} = \sum_{k=1}^{\infty} \frac{1}{k^2}$

Змінимо матрицю таким чином: збережемо в  $m$ -му рядку  $m-1$  членів, замість  $m$ -го члена підставимо суму  $r_m$  всіх членів  $m$ -го рядка, починаючи з  $m$ -го, інші члени відкинемо. Для нової матриці

$$\begin{array}{ccccccc} r_1 & & & & & & \\ a_1^{(2)} & r_2 & & & & & \\ a_1^{(3)} & a_2^{(3)} & r_3 & & & & \\ \dots & \dots & \dots & \dots & \dots & \dots & \\ a_1^{(m)} & a_2^{(m)} & a_3^{(m)} & \dots & a_{m-1}^{(m)} & r_m & \\ a_1^{(m+1)} & a_2^{(m+1)} & a_3^{(m+1)} & \dots & a_{m-1}^{(m+1)} & a_m^{(m+1)} & r_{m+1} \\ \dots & \dots & \dots & \dots & \dots & \dots & \\ \dots & \dots & \dots & \dots & \dots & \dots & \end{array}$$

Сума рядків по стовпцям та сума першого повторного ряду залишаться незмінними. Для сумування рядів по стовпцям знайдемо спочатку:

$$\begin{aligned} r_m &= \sum_{i=m}^{\infty} \frac{(m-1)!}{i(i+1) \dots (i+m)} = \\ &= \sum_{n=1}^{\infty} \frac{(m-1)!}{(m-1+n) \dots (2m-1+n)} = \frac{(m-1)!}{m^2 (m+1) \dots (2m-1)} \end{aligned}$$

Скористаємося співвідношенням (1) знову, при  $\alpha = m - 1, p = m$ . Сума інших членів  $m$ -го стовбця дорівнює:

$$\sum_{i=m+1}^{\infty} \frac{(m-1)!}{i(i+1) \dots (i+m)} = \sum_{n=1}^{\infty} \frac{(m-1)!}{(m+n)(m+n+1) \dots (2m+n)} = \frac{(m-1)!}{(m+1) \dots 2m}$$

В (1) ми покладемо  $\alpha = p = m$ , тоді сума  $m$ -го стовбця дорівнює:

$$3 * \frac{(m-1)!}{m * (m+1) * \dots * (2m-1) * 2m} = 3 * \frac{[(m-1)!]^2}{2m!}$$

Прирівнявши суми обох повторних рядів, отримаємо співвідношення:

$$\sum_{k=1}^{\infty} \frac{1}{k^2} = 3 * \sum_{m=1}^{\infty} \frac{[(m-1)!]^2}{2m!}$$

Ряд справа збігається, він допоможе знайти приближене обчислення суми ряду зліва. Дане співвідношення дозволяє виразити суму першого ряду «в скінченному виді»: вона дорівнює  $\frac{\pi^2}{6}$  (цей результат належить Ейлеру) [2].

**Завдання 4:** Дослідити збіжність ряду

$$\sum_{i,k=1}^{\infty} \frac{1}{(i+k)^\sigma}, \sigma > 0$$

Представимо даний ряд у вигляді простого ряду, розмістивши його члени по діагоналям. Оскільки члени, які лежать на одній діагоналі рівні, то об'єднавши їх, отримаємо ряд:  $\sum_{n=2}^{\infty} (n-1) \frac{1}{n^\sigma}$ ,

звідси отримуємо нерівність:  $\frac{1}{2} n \leq n-1 < n$ , поділимо на  $n^\sigma$ , отримаємо:  $\frac{1}{2} * \frac{1}{n^{\sigma-1}} \leq (n-1) \frac{1}{n^\sigma} \leq \frac{1}{n^{\sigma-1}}$ .

Отриманий нами простий ряд збіжний при  $\sigma > 2$  і розбіжний при  $\sigma \leq 2$ , те саме справедливе для подвійного ряду даного за умовою.

**Тестові питання**

1. Виберіть правильний запис повторного ряду:

- а)  $\sum_{k=1}^{\infty} a_i^{(k)}$
- б)  $\sum_{k=1}^{\infty} \sum_{i=1}^{\infty} a_i^{(k)}$
- в)  $\sum_{i,k=1}^{\infty} \sum_{i=1}^{\infty} a_i^{(k)}$
- г)  $\sum_{i,k=1}^{\infty} a_i^{(k)}$

$a_1^{(1)}$	$a_2^{(1)}$	$\dots$	$a_i^{(1)}$	$\dots$
$a_1^{(2)}$	$a_2^{(2)}$	$\dots$	$a_i^{(2)}$	$\dots$
2. $\dots$	$\dots$	$\dots$	$\dots$	$\dots$
$a_1^{(k)}$	$a_2^{(k)}$	$\dots$	$a_i^{(k)}$	$\dots$
$\dots$	$\dots$	$\dots$	$\dots$	$\dots$

Такого роду матриця носить назву:

а) скінченної прямокутної матриці з двома входами

б) нескінченної прямокутної матриці з трьома входами

в) нескінченної прямокутної матриці з двома входами

г) скінченної прямокутної матриці з трьома входами

3. Для збіжності подвійного ряду

$a_1^{(1)}$	$+ a_2^{(1)}$	$+ \dots$	$+ a_i^{(1)}$	$+ \dots$
$a_1^{(2)}$	$+ a_2^{(2)}$	$+ \dots$	$+ a_i^{(2)}$	$+ \dots$
$\dots$	$\dots$	$\dots$	$\dots$	$\dots$
$a_1^{(k)}$	$+ a_2^{(k)}$	$+ \dots$	$+ a_i^{(k)}$	$+ \dots$
$\dots$	$\dots$	$\dots$	$\dots$	$\dots$

якщо  $a_i^{(k)} \geq 0$ , необхідно і достатньо,...

а) щоб його часткові суми були обмежені

б) щоб його часткові суми були необмежені

в) щоб його часткові суми були скінченно обмежені

г) щоб його часткові суми були нескінченно обмежені

4. Повторний ряд  $\sum_{k=1}^{\infty} \sum_{i=1}^{\infty} a_i^{(k)}$  називається збіжним, якщо...

а) збіжні всі ряди по рядках  $\sum_{i=1}^{\infty} a_i^{(k)}$  (їх суми, відповідно позначимо через  $A^k$

б) збіжний ряд  $\sum_{k=1}^{\infty} A^k$  його сума і буде сумою повторного ряду

в) збіжні всі ряди по рядках  $\sum_{i=1}^{\infty} a_i^{(k)}$  (їх суми, відповідно позначимо через  $A^k$  і збіжний ряд  $\sum_{k=1}^{\infty} A^k$  його сума і буде сумою повторного ряду

г) Правильна відповідь відсутня

5. Нехай дано повторний ряд  $\sum_{k=1}^{\infty} \sum_{i=1}^{\infty} a_i^{(k)}$  (3). Якщо при заміні його членів їх абсолютними величинами отримаємо збіжний ряд, то збіжний не тільки ряд  $\sum_{k=1}^{\infty} \sum_{i=1}^{\infty} a_i^{(k)}$ , але і ...

а) подвійний ряд  $\sum_{r=1}^{\infty} u_r$ , що складається з тих же членів

б) простий ряд  $\sum_{r=1}^{\infty} u_r$ , що складається з тих же членів, що і ряд (3), розташованих у фіксованому порядку, і притому – до тієї ж сумі.

в) простий ряд  $\sum_{r=1}^{\infty} u_r$ , що складається з тих же членів, що і ряд (3), розташованих у довільному порядку, і притому – до тієї ж сумі.

г) подвійний ряд  $\sum_{r=1}^{\infty} u_r$ , що складається з тих же членів, що і ряд (3), розташованих у довільному порядку, і притому – до тієї ж сумі.

6. Якщо збіжний подвійний ряд

$a_1^{(1)}$	$+ a_2^{(1)}$	$+ \dots$	$+ a_i^{(1)}$	$+ \dots$
$a_1^{(2)}$	$+ a_2^{(2)}$	$+ \dots$	$+ a_i^{(2)}$	$+ \dots$
$\dots$	$\dots$	$\dots$	$\dots$	$\dots$
$a_1^{(k)}$	$+ a_2^{(k)}$	$+ \dots$	$+ a_i^{(k)}$	$+ \dots$
$\dots$	$\dots$	$\dots$	$\dots$	$\dots$

і збіжні всі ряди по рядках, то збіжний повторний ряд  $\sum_{k=1}^{\infty} \sum_{i=1}^{\infty} a_i^{(k)}$  і має ту ж суму, що і...



- а) подвійний ряд  $\sum A = \sum_{i,k=1}^{\infty} a_i^{(k)}$
- б) простий ряд  $\sum_{k=1}^{\infty} \sum_{i=1}^{\infty} a_i^{(k)} = A = \sum_{i,k=1}^{\infty} a_i^{(k)}$
- в) подвійний ряд  $\sum_{k=1}^{\infty} \sum_{i=1}^{\infty} a_i^{(k)} = A = \sum_{i,k=1}^{\infty} a_i^{(k)}$
- г) простий ряд  $\sum A = \sum_{i,k=1}^{\infty} a_i^{(k)}$

### Контрольні питання

- 1) Дайте означення збіжності повторного ряду.
- 2) Як позначається подвійний ряд?
- 3) Сформулюйте теорему збіжності подвійного ряду.
- 4) Поясніть, які теореми можна використовувати як для числових так і для подвійних рядів.
- 5) Сформулюйте означення повторного ряду.
- 6) Чи впливає на збіжність подвійного ряду множення його членів на число?
- 7) Чи буде збіжною сума (різниця) двох збіжних подвійних рядів?
- 8) Що можна сказати про суму (різницю) двох розбіжних рядів?

**Висновки і пропозиції.** У наш час велике значення набуває використання комп'ютерних

технологій та інтернету як засобів навчання. Виникає потреба у створенні доступного інформаційно-навчального середовища, формуванні навчальних електронних модулів для того, щоб студент мав можливість підвищувати рівень своїх знань самостійно. Самостійна робота стимулює пізнавальну діяльність, підвищує розвиток професійних математичних компетентностей майбутніх вчителів математики.

Логічним продовженням вивчення числових, степеневих та функціональних рядів є ознайомлення з повторними та подвійними рядами. У даній роботі узагальнено та систематизовано теоретичний матеріал щодо збіжності повторних та подвійних рядів. Наведено приклади розв'язування практичних завдань з теми, складено тестовий контроль для перевірки набутих знань та приклади контрольних запитань з теми «Повторні та подвійні ряди».

У процесі вивчення теорії рядів вищеподані дані дадуть змогу студентам розширити кругозір про теорію рядів, адже дослідження повторних і подвійних рядів дає можливість розвитку комп'ютерних пакетів математичних програм, які з часом потребуватимуть глибших знань не тільки в теорії рядів, а й в математичному аналізі, диференціальних рівняннях, природничих науках.

### Список літератури:

1. Воробьев Н.Н. Теория рядов: Учеб. пособие для вузов / Н.Н. Воробьев. – М.: Наука, 1996. – 408 с.
2. Заболоцький М.В. Математичний аналіз / М.В. Заболоцький, О.Г. Сторож, С.І. Тарасюк. – Л.: Видавничий центр ЛНУ ім. Івана Франка, 2007. – 416 с.
3. Богомолов Н.В. Практичні заняття з математики / Н.В. Богомолов. – М.: Вища школа, 1990. – 495 с.
4. Уйттекер Е.Т. Курс сучасного аналізу. Основні операції аналізу. Ч. 1 / Е. Т. Уйттекер, Дж.Н. Ватсон. – М.: Державне вид-во фізико-математичної літератури, 2003. – 387 с.
5. Фіхтенгольц Г.М. Курс диференціального та інтегрального числення. Том 2 / Г.М. Фіхтенгольц. – М.: Наука, 1970. – 800 с.
6. Слєпкань З.І. Методика навчання математики / З.І. Слєпкань. – К.: Вища школа, 2006. – 583 с.
7. Дорошенко О.О. Особливості організації форм самостійної роботи під час вивчення математики [Електронний ресурс] / О.О. Дорошенко // Освіта.ua – Режим доступу: [https://ru.osvita.ua/school/lessons\\_summary/education/45707/#soc2](https://ru.osvita.ua/school/lessons_summary/education/45707/#soc2)

**Олейник Е.В., Сонько В.И.**

Переяслав-Хмельницький государственный педагогический университет имени Григория Сковороды

### САМОСТОЯТЕЛЬНАЯ РАБОТА С ТЕМЫ «ПОВТОРНЫЕ И ДВОЙНЫЕ РЯДЫ»

#### Аннотация

В статье систематизированы знания о «повторных и двойных рядах» и представлены методические рекомендации об организации самостоятельной работы по теме «Повторные и двойные ряды».

**Ключевые слова:** математический анализ, теория рядов, повторные ряды, двойные ряды, сходимость рядов.

**Oliynyk E.V., Sonko V.I.**

Pereiaslav-Khmelnytsky State Pedagogical University named after Grygoriy Skovoroda

### INDEPENDENT WORKS ON THE TOPIC «REPETITIVE AND DOUBLE ROWS»

#### Summary

This article systematizes the knowledge about «Repetitive and double rows», gives methodical recommendations for the organization of independent works on the topic «Repetitive and double rows».

**Keywords:** mathematical analysis, theory of rows, repetitive rows, double rows, convergence of rows.

УДК 378.026:172.16:316.3:159.955.4

## ДИДАКТИЧНИЙ ПОТЕНЦІАЛ ГУМАНІТАРНИХ ДИСЦИПЛІН ЩОДО ФОРМУВАННЯ СОЦІАЛЬНОЇ РЕФЛЕКСІЇ МАЙБУТНІХ ВЧИТЕЛІВ

Опалюк Т.Л.

Кам'янець-Подільський національний університет  
імені Івана Огієнка

Статтю присвячено дослідженню проблеми вияву та узагальнення дидактичного потенціалу гуманітарних дисциплін щодо формування соціальної рефлексії майбутнього вчителя. Узагальнено можливості застосування організаційних форм, методів, прийомів і засобів навчання гуманітарних дисциплін з орієнтацією на забезпечення інтенсифікації інтерактивної взаємодії суб'єктів освітнього процесу на засадах реалізації положень особистісно орієнтованого і компетентнісного підходів.

**Ключові слова:** гуманітарні дисципліни, дидактика, рефлексія, соціальна рефлексія, освітній процес, вищий педагогічний навчальний заклад, майбутні вчителі.

**Постановка проблеми.** Важливою складовою фахової підготовки сучасного вчителя є забезпечення його здатності виявляти себе як сформована соціально зріла особистість, здатна виконувати свої функціональні обов'язки не лише як педагога-предметника, але й здійснювати рефлексію контраверсійних соціальних процесів, які відбуваються в Україні та світі. Отже, власне цим пояснюється потреба формування соціальної рефлексії студента вищого педагогічного навчального закладу, що й виявляється ще однією передумовою звернення до дослідження дидактичного потенціалу гуманітарних дисциплін.

**Аналіз останніх досліджень і публікацій.** Новітні підходи та стратегії до організації освітньої діяльності у вищій школі в контексті реалізації положень Болонського процесу вивчали (А. Алексюк, Б. Бокуть, Я. Болюбаш, І. Зязюн, В. Кремень, Н. Кузьміна, З. Курлянд, О. Молібог, Н. Ничкало та ін.); проблему професійно-педагогічного становлення викладача вищої школи, який формує особистість майбутнього вчителя (В. Галузинський, В. Гончаров, С. Григор'єв, М. Євтух, В. Колаховський, В. Кузнецов, Н. Ничкало розглядають педагогічну підготовку викладацьких кадрів для вищих навчальних закладів); питання вдосконалення професійно-педагогічної майстерності викладача вищої школи (В. Бабкіна, Є. Барбіна, В. Загвизинський, М. Єрецький, М. Іванова, В. Ковальова, О. Пехота, Г. Скок, М. Сметанський); зміст професійно-педагогічної діяльності викладача (Е. Абдюшев, В. Антипова, Є. Бережнова, З. Єсарева, Н. Кузьміна, Ю. Янковський); професійно-педагогічне становлення викладачів вищої школи (Є. Вознесенська, А. Кабош, Ж. Де Лансер, Р. Лалле, Ж. Леклерк).

**Виділення невирішених раніше частин загальної проблеми.** Положення щодо використання дидактичного потенціалу організації та здійснення навчання з гуманітарних дисциплін у вищій педагогічній школі з проєкцією на цілеспрямоване формування соціальної рефлексії майбутнього вчителя; рефлексійного аналізу освітньої й самоосвітньої соціально значущої діяльності на інтеграційній основі як чинника соціалізації особистості; засоби (нові інформаційні технології; інтенсифікація й активізація форм і методів навчання й самонавчання; реалізація задачного підходу в навчанні; індивідуальні науково-дослідні завдання; засоби іншомовного

спілкування; засоби гейміфікації на основі інтерактивної соціовзаємодії викладача і студентів у процесі навчання гуманітарних дисциплін; контекстне, проблемне, ситуаційне навчання та ін.).

**Мега статті.** Головною метою цієї роботи є на основі теоретичного аналізу сучасних дидактичних моделей навчання виявити та узагальнити дидактичний потенціал гуманітарних дисциплін щодо формування соціальної рефлексії майбутнього вчителя. Узагальнити можливості застосування організаційних форм, методів, прийомів і засобів навчання гуманітарних дисциплін з орієнтацією на інтерактивну взаємодію суб'єктів освітнього процесу.

**Виклад основного матеріалу.** У галузевій концепції розвитку неперервної педагогічної освіти зазначається, що постійне вдосконалення системи підготовки та підвищення кваліфікації науково-педагогічних і педагогічних працівників зумовлене зміною ролі людини у сучасному світі, баченням ідеалу освіченості людини та висуванням нових вимог до якості людського капіталу відповідно до культурно-духовних, суспільно-економічних і технологічних трансформацій, а також чисельних викликів глобального, європейського, національного, регіонального та місцевого рівнів. Педагогічна освіта є базовою для будь-якого фахівця, причетного до навчання, виховання, розвитку та соціалізації людини. Рівень педагогічної освіти визначає ефективність у вирішенні професійних завдань вихователя, вчителя, викладача вищого навчального закладу і системи освіти дорослих. Підготовка та підвищення кваліфікації науково-педагогічних і педагогічних працівників розглядається у цьому контексті як важлива передумова, що забезпечує проведення модернізації освіти на основі осмислення національного і зарубіжного досвіду [1].

Ключовим завданням професійної підготовки майбутніх учителів у педагогічному університеті є формування їх професійної компетентності, одним із показників якої є рівень сформованості їх професійно-педагогічних умінь. Формування професійних умінь майбутніх учителів (освітньо-кваліфікаційний рівень – бакалавр), є комплексним процесом, який здійснюється впродовж усього курсу навчання в педагогічному університеті та включає в себе соціально-гуманітарну, психолого-педагогічну, фахову та практичну підготовку. Соціально-гуманітарна підготовка перед-

бачає поглиблення та професіоналізацію знань з українознавчого, історичного, філософського, правознавчого, культурологічного та інших напрямків. Зміст психолого-педагогічної підготовки визначається такими навчальними дисциплінами як педагогіка (дидактика, теорія виховання, історія педагогіки тощо) та психологія (загальна психологія, вікова психологія, педагогічна психологія та ін.). Фахова підготовка передбачає набуття студентами теоретичних знань з фундаментальних навчальних дисциплін спеціальності та спеціалізації, дисциплін фахового спрямування та методик викладання шкільних предметів, а також оволодіння практичними вміннями та навичками, необхідними для здійснення професійної педагогічної діяльності. Практична підготовка здійснюється через навчальні та фахові (педагогічні) практики [2].

У сучасній педагогічній літературі конструювання навчального процесу розглядається з двох боків, як навчання через інформацію і навчання через діяльність. Під час вивчення гуманітарних дисциплін ми можемо застосовувати різні форми, методи і засоби навчання. Проблема методів навчання завжди займала одне з провідних місць у вітчизняній дидактиці. Вона й досі актуальна, так як виховання самостійно мислячих, творчих людей передбачає пошук нових шляхів і нових методів навчання. Саме методи навчання втілюють стратегічну глобальну мету суспільства – формування всебічно і гармонійно розвинутої особистості.

Загально дидактичну класифікацію методів з урахуванням специфіки цілей і змісту навчання, особливостей способів його засвоєння, характеру пізнавальної діяльності тих, хто навчається поширив на процес навчання І. Лернер. Він запропонував у свій час модель методу навчання, яка являє собою систему таких взаємопов'язаних елементів: мета вчителя, діяльність викладання з притаманними йому засобами; механізм зміни особистості; результат навчання. За моделлю І. Лернера вчитель ставить перед собою дидактичну мету, яка обумовлює його діяльність наявними у нього засобами; діяльність і засоби вчителя призводять до появи мети учнів, яка визначає їхню діяльність наявними у них засобами; дії і засоби учня визначають об'єктивні внутрішні процеси, які ведуть учня до досягнення мети, тобто засвоєнню змісту освіти, а звідси й до змін особистісних якостей [12].

У роботі А. Вербицького [9] дано визначення контекстного навчання як концептуальної основи інтеграції різних видів діяльності студентів (навчальної, наукової, практичної). Ним виявлені форми організації діяльності студентів у контекстному навчанні: навчальна діяльність академічного типу – квазіпрофесійна діяльність – навчально-професійна діяльність.

Особливу роль у контекстному навчанні відіграють активні форми й методи навчання або технології активного навчання, які спираються не тільки на процеси сприймання, пам'яті, уваги, а передусім на творче, продуктивне мислення, поведінку, спілкування [10]. Сьогодні широко застосовуються технології активного навчання, так як в них істотно змінюється і роль того, хто навчає, і роль тих, хто навчається.

Основною метою освітнього процесу є створення організованого, передбачуваного і цілеспрямованого педагогічного впливу на формування особистості із заданими якостями. Формування у студентів фундаменту теоретичного мислення як важливої здібності творчої особистості успішно здійснюється у процесі пізнавальної діяльності, кінцевим продуктом якої є певні зміни психічного стану того, хто навчається. Він знаходить свій вираз у досягненні певного рівня розвитку, вихованості, знань, умінь, навичок. Для цього необхідно ретельно і наперед продумувати застосування певної педагогічної технології. Уміння запланувати і впровадити кожний метод, прийом, співвіднести його із змістом, з реальними можливостями навчаючихся і педагогів, з цілями і завданнями навчання [11].

У своїй дисертаційній роботі «Система формування професійної рефлексії майбутніх учителів початкових класів» М. Марусинець характеризує рефлексійні процеси щодо педагогічної діяльності, опираючись на дослідження вчених (Н. Кузьміна, Г. Метельський, Л. Яковлева та ін.), які часто вживають термін «педагогічна рефлексія», як якісну характеристику суб'єкта діяльності, що перетворює світ, носія свідомості і самосвідомості, що усвідомлює специфіку свого професійного «Я» [3]. Педагогічна рефлексія, виникаючи як явище, зумовлене потребами вчителя, трансформується в стійку особистісну освіту, яка відображає особливості професійного становлення вчителя і свідчить про його ступінь свідомого і творчого ставлення до педагогічної діяльності [4, с. 28].

Вчена цитуючи дослідників, зазначає, що *педагогічна рефлексія* – специфічний вид діяльності вчителя, що лежить в основі його вдосконалення через здатність до самоаналізу з метою усвідомлення цілей і структури своєї діяльності та засобів її оптимізації, усвідомлення себе суб'єктом власної діяльності: своїх особливостей, здібностей, того, як його сприймають учні, батьки [5; 6 та ін.].

Л. Яковлева, досліджуючи це явище, зазначає, що процес навчання у педагогічному ВНЗ повинен бути спрямований на формування готовності студентів до педагогічної рефлексії. Дослідниця характеризує цю готовність як системну, соціально-психологічну якість особистості майбутнього вчителя, що передбачає осмислення процесу й результатів педагогічної діяльності, набуття вміння аналізувати й усувати недоліки з метою підвищення ефективності вирішення творчих педагогічних задач, виокремлюючи такі складові рефлексії, як самооцінка, самовиховання, самоосвіта [7].

У своїх наукових дослідженнях, ми вважаємо цікавим, визначення професійної та професійно-педагогічної рефлексії – співвіднесення себе, можливостей свого «Я» з тим, що вимагає обрана професія, у тому числі з існуючими про неї уявленнями; являє собою єдність людського (здатність до самонавчання, аналіз причинно-наслідкових зв'язків, сумнівів, реалізації ціннісних орієнтацій, роботи над собою) та професійного (тобто застосування цієї здібності до важких умов та обставин професійного життя). Ці уявлення розвиваються й допомагають людині сформулювати отримані результати, пе-

редбачити цілі подальшої роботи, скоректувати свій професійний шлях [8]. Також ми розглядали основні зарубіжні концепції щодо рефлексійного викладання: Дж. Дьюї (J. Dewey) встановив зв'язок між рефлексійним мисленням та процесом викладання. На думку автора, рефлексійні процеси є найважливішою частиною педагогічної діяльності як у викладанні, так і у вихованні; Д. Шон (D. Schon) вважає, що рефлексія у процесі діяльності здійснюється безпосередньо під час викладання у формі спонтанної реакції учителя на цей процес і на проблеми, які виникають у результаті інтеракції педагога зі студентами. Така рефлексія відбувається у реальному часі та вимагає швидкого розуміння того, що відбувається, та невідкладного рішення проблеми [8].

Основними факторами, що сприяють формуванню соціальної рефлексії студентів майбутніх учителів є вивчення гуманітарних дисциплін. Наші спостереження, систематичні співбесіди, опитування та регулярне анкетування студентів, майбутніх вчителів засвідчують, що з кожним навчальним роком значно зростає інтерес студентів до тих освітніх технологій, які розробляються вченими світу, вітчизняними науковцями і методистами, впроваджуються в практику роботи шкіл та вищих педагогічних закладів України. На прикладі вивчення таких гуманітарних дисциплін, студентами Кам'янець-Подільського національного університету імені Івана Огієнка, спеціальності «Соціальне забезпечення», як: «Соціальні мережі», «Методика роботи з молодіжними і дитячими організаціями», «Соціальний захист дитинства», «Інноваційні технології в соціальній допомозі», «Вступ до спеціальності «Соціальне забезпечення»», «Основи сценарної роботи соціального педагога» і т. п., ми мали змогу конкретизувати їх психолого-педагогічний зміст; механізми забезпечення комплексного системного психолого-дидактичного впливу на найважливіші процеси у свідомості особистості студента вищого педагогічного навчального закладу; категорійну базу оцінки ефективності формування соціальної рефлексії майбутнього вчителя у процесі навчання гуманітарних дисциплін у вищому педагогічному навчальному закладі на інтеграційній основі; науково-педагогічний і дидактико-методичний супровід та рівень психолого-дидактичного проектування; специфікація труднощів; вектор спрямованості розвитку соціальної рефлексії майбутнього вчителя у процесі навчання гуманітарних дисциплін.

Практичне значення впровадження визначається тим, що у практику роботи вищого педагогічного навчального закладу через об'єднану дидактичну систему формування соціальної рефлексії майбутніх учителів у процесі навчання гуманітарних дисциплін здійснювалася підготовка науково-методичного (для викладачів гуманітарних дисциплін) та дидактико-методичного (для студентів) забезпечення щодо впровадження в освітню практику вищої школи (спеціальність 01 «Науки про освіту») домінуючих форм організації навчання (варіативність самостійних, індивідуальних та індивідуально-самостійних соціально-ситуаційної тематики робіт, різні види консультацій, науково-дослідна робота студентів). Використовувалися сукупності

методів (самостійного пошуку професійно-фахової соціально значущої інформації; самостійного дослідження виучуваного мовного, мовленнєвого, літературного чи дискурсивного соціоявища; використання сучасних інформаційних технологій, рефлексійного аналізу здійснюваної освітньої й самоосвітньої діяльності на інтеграційній основі; узагальнення результатів і прогнозування соціально значущої діяльності); засобів навчання (нові інформаційні технології; інтенсифікація й активізація форм і методів навчання й самонавчання; реалізація задачного підходу в навчанні; індивідуальні науково-дослідні завдання; засоби іншомовного спілкування; засоби гейміфікації на основі інтерактивної соціовзаємодії викладача і студентів у процесі навчання гуманітарних дисциплін; контекстне, проблемне, ситуаційне навчання та ін.). Проведено науково-методичний спецсеминар для викладачів гуманітарних дисциплін «Дидактико-методичні основи формування соціальної рефлексії майбутнього вчителя в освітньому процесі вищого педагогічного навчального закладу» та авторський факультатив «Соціальної рефлексії майбутнього вчителя». Оновлено освітні програми з гуманітарних дисциплін на засадах професійно-фахової спрямованості та соціально значущого контексту навчання, навчальні й навчально-методичні посібники та методичні рекомендації до них. Все це сприяло формуванню у майбутніх вчителів варіативності мислення, здатності реалізовувати прогностичну, дослідницьку, управлінську, дидактико-методичну та інші виробничі функції.

У підсумку щодо актуальності та доцільності звернення до ґрунтовного розгляду питань, пов'язаних із застосуванням форм організації навчальної діяльності у вищому педагогічному навчальному закладі можна констатувати, що вона полягає, перш за все, у процесі формування соціальної рефлексії майбутнього вчителя. У своїх дослідженнях ми зазначаємо, що формування соціальної рефлексії майбутнього вчителя у процесі професійної підготовки (і стратегічного спрямованості на інноваційний тип діяльності та майбутню професію) реалізується через застосування відповідних форм організації навчання, з-поміж яких ми виділили самостійну роботу (як основну, відповідно до концепції про освіту впродовж життя та концепції компетентнісної освіти) та форми організації навчальної діяльності у процесі вивчення системи педагогічних дисциплін, які мають особливо високий потенціал щодо розвитку соціальної рефлексії студента [13]. Такий підхід відповідає вимогам сьогодення і сприяє усвідомленому психолого-педагогічному та фаховому саморозвитку майбутнього вчителя, збагачує зміст його підготовки, створює умови для стимулювання й цілеспрямованого розвитку творчих здібностей студентів, готує фундамент для продуманого та ефективного впровадження спеціальних курсів по вивченню і застосуванню нових, малодосліджених, зокрема інтерактивних технологій у практику фахової підготовки майбутнього вчителя через навчання саме гуманітарних дисциплін.

**Висновки і пропозиції.** Отже, на основі узагальнення вияву та дидактичного потенціалу гуманітарних дисциплін щодо формування соці-

альної рефлексії майбутнього вчителя а також можливостей застосування організаційних форм, методів, прийомів і засобів навчання гуманітарних дисциплін з орієнтацією на забезпечення інтенсифікації інтерактивної взаємодії суб'єктів освітнього процесу на засадах реалізації положень особистісно орієнтованого і компетентнісного підходів можна зробити висновки, що важливою складовою фахової підготовки сучасного вчителя є забезпечення його здатності виявляти себе як сформована соціально зріла особистість, здатна виконувати свої функціональні обов'язки. У процесі розвитку соціальної рефлексії студента ми позначаємо можливості навчальних гуманітарних дисциплін та організаційних форм навчання, які в сукупності, найбільшою мірою відповідають за розвиток соціальної рефлексії майбутнього вчителя та безпосередньо впливають на загальну ефективність навчальної діяльності, відповідно, формуючи соціальну рефлексію студента. На прикладі вивчення гуманітарних дисциплін, студентами Кам'янець-Подільського національного університету імені Івана Огієнка ми мали змогу конкретизувати механізми забезпечення комплекс-

сного системного психолого-дидактичного впливу на найважливіші процеси у свідомості особистості студента вищого педагогічного навчального закладу, з'ясувати вектор спрямованості розвитку соціальної рефлексії майбутнього вчителя у процесі навчання гуманітарних дисциплін.

Подальшого розвитку й конкретизації набудуть положення щодо використання дидактичного потенціалу організації та здійснення навчання з гуманітарних дисциплін у вищій педагогічній школі з проєкцією на цілеспрямоване формування соціальної рефлексії майбутнього вчителя; рефлексійного аналізу освітньої й самоосвітньої соціально значущої діяльності на інтеграційній основі як чинника соціалізації особистості; засоби (нові інформаційні технології; інтенсифікація й активізація форм і методів навчання й самонавчання; реалізація задачного підходу в навчанні; індивідуальні науково-дослідні завдання; засоби іншомовного спілкування; засоби гейміфікації на основі інтерактивної соціовзаємодії викладача і студентів у процесі навчання гуманітарних дисциплін; контекстне, проблемне, ситуаційне навчання та ін.).

### Список літератури:

1. Про затвердження галузевої Концепції розвитку неперервної педагогічної освіти. Наказ МОН № 1176 від 14.08.13 року – [Електронний ресурс]. – Режим доступу до концепції: [http://ru.osvita.ua/legislation/Ser\\_osv/36816/](http://ru.osvita.ua/legislation/Ser_osv/36816/).
2. Концепція педагогічної освіти. Схвалено колегією Міністерства освіти України 23 грудня 1998 року. Протокол № 17/1-Б – [Електронний ресурс]. – Режим доступу до концепції: [http://www.intellect-invest.org.ua/social\\_history\\_pedagogical\\_material\\_period\\_osvita\\_1991-/](http://www.intellect-invest.org.ua/social_history_pedagogical_material_period_osvita_1991-/).
3. Марусинець М.М. Система формування професійної рефлексії майбутніх учителів початкових класів: Дис. ... док. пед. наук: 13.00.04 / Марусинець Мар'яна Михайлівна. – Івано-Франківськ, 2012.
4. Єрмакова С. С. Формування професійно-педагогічних цінностей у майбутніх учителів початкових класів: дис. ... канд. пед. наук: 13.00.04 / Єрмакова Світлана Станіславівна; Південноукр. держ. пед. ун-т ім. К. Д. Ушинського. – Одеса, 2003. – 266 с.
5. Бехоева А. А. Развитие профессионально-педагогической рефлексии у студентов университета – будущих учителей: дис. ... канд. пед. наук: 13.00.01 / Бехоева Ася Абдулмуслимовна; Владикавказ. гос. пед. ун-т. – Владикавказ, 2005. – 143 с.
6. Кравець Л. М. Виховання потреби у самоаналізі професійної діяльності в майбутніх педагогів / Л. М. Кравець // Вісн. Прикарпат. ун-ту: зб. наук. пр. – Івано-Франківськ, 2006. – Вип. 12. – С. 15-22.
7. Яковлева Л. В. Формирование готовности будущего учителя к педагогической рефлексии: автореф. дис. ... канд. пед. наук: 13.00.01 / Яковлева Людмила Владимировна; Моск. гос. ун-т им. М. В. Ломоносова – М., 1991. – 17 с.
8. Опалюк Т. Л. Розвиток рефлексії особистості як фундаційна основа формування соціальної рефлексії майбутнього вчителя / Т. Л. Опалюк // Науковий журнал «Молодий вчений» № 8(48) серпень, 2017 р. С. 268-272.
9. Вербицкий А. Активные методы обучения в высшей школе: контекстный подход. М., 1989. – 127 с.
10. Чернилевский Д. В. Дидактические технологии в высшей школе: Учеб. пособие для вузов. – М.: ЮНИТИ – ДАНА, 2002. – 437 с.
11. Комар О. А. Підготовка майбутніх учителів початкової школи до застосування інтерактивних технологій. Теоретико-методичні аспекти. Монографія. – Умань: РВЦ «Софія», 2008. – 332 с.
12. Лернер И. Я. Дидактические основы методов обучения. – М.: Педагогика, 1990. – 186 с.
13. Опалюк Т. Л. Активно використовувані форми організації навчальної діяльності у педагогічних університетах у процесі формування соціальної рефлексії майбутнього вчителя / Т. Л. Опалюк // Інтернаука: научний журнал. – № 17(21). – М., Изд. «Интернаука», 2017.
14. Малихін О. В. Формування рефлексивної компетентності студентів в освітньому процесі вищої школи. Монографія. Компетентнісно орієнтована освіта: якісні виміри О. В. Малихін, О. І. Герасимова – редкол.: Огнев'юк В. О. та ін. – К.: Київ. ун-т ім. Б. Грінченка, 2015. – 15,3 др. арк. – С. 128-150.

**Опалюк Т.Л.**

Каменец-Подольский национальный университет  
имени Ивана Огиенко

## **ДИДАКТИЧЕСКИЙ ПОТЕНЦИАЛ ГУМАНИТАРНЫХ ДИСЦИПЛИН ПО ФОРМИРОВАНИЮ СОЦИАЛЬНОЙ РЕФЛЕКСИИ БУДУЩИХ УЧИТЕЛЕЙ**

### **Аннотация**

Статья посвящена исследованию проблемы проявления и обобщения дидактического потенциала гуманитарных дисциплин по формированию социальной рефлексии будущего учителя. Обзор возможности применения организационных форм, методов, приемов и средств обучения гуманитарным дисциплинам с ориентацией на обеспечение интенсификации интерактивного взаимодействия субъектов образовательного процесса на основе реализации положений лично ориентированного и компетентностного подходов.

**Ключевые слова:** гуманитарные дисциплины, дидактика, рефлексия, социальная рефлексия, образовательный процесс, высшее педагогическое учебное заведение, будущие учителя.

**Oralyuk T.L.**

Kamyanets-Podilsky Ivan Ohienko National University

## **DIDACTIC POTENTIAL OF HUMANITARIAN DISCIPLINES IN CONNECTION WITH THE FORMATION OF SOCIAL REFLEXION OF FUTURE TEACHERS**

### **Summary**

The article is devoted to the study of the problem of manifestation and generalization of the didactic potential of humanitarian disciplines in the formation of the social reflection of the future teacher. The possibilities of applying organizational forms, methods, techniques and means of studying humanitarian disciplines with the focus on ensuring the intensification of the interactive cooperation of subjects of educational process on the principles of realization of the provisions of the personally oriented and competent approaches are generalized.

**Keywords:** humanitarian disciplines, didactics, reflection, social reflection, educational process, higher pedagogical educational institution, future teachers.

УДК 331.108.26(1-4):355.457(477)

## ДОСВІД ПІДГОТОВКИ ФАХІВЦІВ ДО РОБОТИ З ПЕРСОНАЛОМ У ЗАРУБІЖНІЙ ТЕОРІЇ ТА ПРАКТИЦІ

Павлюк Т.Г.

Національна академія Державної прикордонної служби України  
імені Богдана Хмельницького

У статті представлено результати узагальнення зарубіжного досвіду підготовки фахівців по роботі з персоналом у США та Німеччині. З'ясовано, що ефективна діяльність представників цієї професії передбачає ґрунтовну підготовку з різних наукових і дисциплінарних сфер. Встановлено, що фахівці по роботі з персоналом мають володіти знаннями, уміннями і навичками у сфері менеджменту, психології, соціології, загальної економіки й економіки праці, статистики, трудового законодавства, сучасних комп'ютерних технологій та інформаційних систем. Системи підготовки фахівців по роботі з персоналом у США і Німеччині заслуговують на увагу, оскільки у цих країнах накопичено значний досвід, а умови конкуренції на ринку праці стимулюють до вдосконалення змісту, форм і методів фахової підготовки представників цієї професії. У статті наголошується на тому, що робота з персоналом у Державній прикордонній службі України охоплює систему правових, організаційних, педагогічних, психологічних, інформаційних, культурно-просвітницьких та соціальних заходів, спрямованих на забезпечення морально-психологічної готовності персоналу ДПСУ до виконання оперативного-службових завдань за будь-яких умов обстановки. З огляду на це доцільним є проведення компаративного аналізу систем підготовки фахівців по роботі з персоналом в країнах Європейського союзу та підготовка рекомендацій для системи професійної підготовки офіцерських кадрів Державної прикордонної служби України.

**Ключові слова:** робота з персоналом, професійна діяльність, офіцерські кадри, фахівці по роботі з персоналом, Державна прикордонна служба України, управління персоналом.

**Постановка проблеми у загальному вигляді.** Робота з персоналом є важливою діяльністю органів управління і посадових осіб усіх рівнів у Державній прикордонній службі України (далі – ДПСУ). Відповідно до вимог нормативно-правових актів, що регламентують діяльність прикордонного відомства, робота з персоналом охоплює систему правових, організаційних, педагогічних, психологічних, інформаційних, культурно-просвітницьких та соціальних заходів, спрямованих на забезпечення морально-психологічної готовності персоналу ДПСУ до виконання оперативного-службових завдань за будь-яких умов обстановки. Про важливість удосконалення роботи з персоналом, забезпечення її якості та ефективності йдеться не лише у нормативних документах, які визначають стратегію розвитку ДПСУ (Розпорядження КМУ № 1189-р від 23 листопада 2015 р.) [1] та регламентують особливості професійної підготовки персоналу у ВВНЗ ДПСУ. Важливі завдання щодо розробки і впровадження сучасної педагогічної системи військового і національно-патріотичного виховання, а також цілеспрямованої, послідовної та ефективної роботи з формування у військовослужбовців професійних якостей визначені у Національній доктрині розвитку освіти України у XXI столітті, Концепції національно-патріотичного виховання дітей і молоді.

Актуалізує потребу в пошуку ефективних шляхів удосконалення змісту та підвищення якості й ефективності роботи з персоналом загальна тенденція зниження рівня дисциплінованості й освіченості молоді, яка потрапляє у центри комплектування для проходження служби в ДПСУ. Тому перед військово-педагогічною наукою, командирами та їх заступниками по роботі з персоналом виникає низка проблем. Йдеться про порушення військовослужбовцями військової дисципліни, вчинення ними правопорушень,

падіння престижу військової служби. Нині, як свідчать результати узагальнення аналітичних матеріалів, має місце значна кількість серйозних порушень дисципліни, корупційних діянь, випадків вживання алкоголю і наркотиків, дорожньо-транспортних пригод, наслідком чого є загибель військовослужбовців. Отже, можна зробити висновок, що стан роботи з персоналом в ДПСУ не в повній мірі відповідає сучасним вимогам.

**Аналіз останніх досліджень і публікацій, у яких започатковано вирішення зазначеної проблеми та на які опирається автор.** Проблема підготовки фахівців до роботи з персоналом неодноразово привертала увагу вітчизняних і зарубіжних учених. Зокрема у працях А. Галімова [2], В. Мірошніченко [3], О. Ставицького [4] розглядаються різноманітні аспекти формування та розвитку професійно важливих якостей особистості офіцера. Шляхи підвищення якості загальновійськової та військово-спеціальної підготовки курсантів були предметом дослідження В. Веретільника [5], О. Діденка [6], О. Торічного [7]. Вивченню світового досвіду підготовки до роботи з персоналом присвячені роботи Н. Голобора [8], Н. Богданової [9], Т. Кіцака [10], Ж. Таланової [11], В. Чмиги [12].

**Метою статті** є розкриття особливостей підготовки фахівців до роботи з персоналом у зарубіжній теорії та практиці

**Виклад основного матеріалу статті.** Сучасні концепції систем управління персоналом базуються, як правило, на принципах і методах адміністративного управління, а також на концепції всебічного розвитку особистості і теорії людських відносин. Основою концепції управління персоналом в сучасних умовах є зростання ролі особистості працівника або службовця, його знання, мотивація, уміння їх формувати і спрямовувати на досягнення цілей. У кожній країні функціонують певні системи підготовки, перепідготовки та під-

вищення кваліфікації службовців, де підготовка здебільшого ведеться в спеціалізованих навчальних закладах вищої освіти, зокрема в Національній школі державного управління у Франції, Федеральній академії державного управління в Німеччині, Коледжі державної служби у Великій Британії, Національній школі державного управління в Польщі, Вищій школі державного управління в Угорщині.

З точки зору підготовки фахівців до роботи з персоналом представляє інтерес система освіти управлінських кадрів у США. У цій країні формування кадрового резерву службовців здійснюють школи, коледжі, факультети, які входять до структури університетів. Спеціальні курси, що сприяють кар'єрі у сфері людських ресурсів, можна закінчити на таких факультетах (відділеннях, або інших структурних підрозділах), як управління бізнесом, методологія навчання, розвиток організації, послуги для людей, комунікації, державне управління, або в окремих спеціалізованих інститутах (структурних підрозділах) з підготовки фахівців у галузі управління людськими ресурсами.

Існують також позауніверситетські коледжі з навчання управлінського персоналу найнижчого рівня. Крім того, США не має адміністративно визначеного переліку загальнонаціональних закладів з підготовки управлінського персоналу. Це призводить до відсутності де-факто єдиних стандартів з формування рівня знань та отриманих навичок, що може призводити до комунікаційних проблем у системі управління державою. З іншого боку, саме такий підхід дає змогу запропонувати ринку праці максимально широкий спектр фахівців, які вузько орієнтовані на розв'язання тієї чи іншої проблеми. Відкрита конкуренція в цьому напрямі серед понад 1500 американських вищих навчальних закладів врешті-решт сприяла виокремленню вищих шкіл, що фактично замінили собою національні структури підготовки кадрів. Це Школа урядування імені Кеннеді Гарвардського Університету та Школа імені Вагнера Нью-Йоркського університету. Саме ці дві вищі школи задають сучасні рівні підготовки державних служб в США. Проте не можна не звернути увагу на ефективність вечірніх курсів американських асоціацій (Американська асоціація державної служби, Асоціація політичного аналізу і управління, Рада з майстерності управління тощо). Діюча система є однією із найбільш ефективних, оскільки дає змогу, з одного боку, швидко формувати кадри низького рівня у великій кількості та не менш швидко перепрофільувати їх. Водночас ринок праці дає можливість вибирати висококласних фахівців для зайняття посад вищого рівня державної служби [8].

Необхідно зазначити, що у США існує досить багато назв професій (посад), пов'язаних з управлінням і використанням людських ресурсів (персоналу). Вважаємо за доцільне розглянути основні короткі характеристики деяких типових назв професій і посад з класифікаційних систем США, які дедалі більше набувають популярності в Україні.

Так, наприклад, у невеликих організаціях управлінець із людських ресурсів «загальнопрофільно» (human resources generalist) може

опікуватися всіма аспектами роботи, пов'язаною з управлінням людськими ресурсами. Повноваження й відповідальність такого управліця варіюються залежно від потреб роботодавця.

У великих корпораціях керівники з людських ресурсів вищої ланки зазвичай займаються розробкою програм та політики з людських ресурсів, а також застосовують їх на практиці. Опікуються цими питаннями директор або менеджер з людських ресурсів (director or manager of human resources), а в деяких випадках – директор з виробничих відносин (director of industrial relations) [13].

Директор з людських ресурсів контролює діяльність кількох структурних підрозділів (департаментів), кожний з яких може бути очолюваний досвідченим менеджером, що зазвичай спеціалізується на якомусь окремому аспекті діяльності, пов'язаній з людськими ресурсами, наприклад, зайняттю, питаннями соціального захисту працівників, їхнім навчанням і програмами розвитку персоналу, а також взаємостосунками між різними найманими працівниками.

Менеджери з найму та розміщення персоналу (employment and placement managers) контролюють процеси найму і призначення на посади працівників та їх звільнення, а також координують роботу підпорядкованих їм фахівців, що безпосередньо займаються питаннями дотримання американського законодавства стосовно рівних можливостей щодо працевлаштування.

Рекрутери (recruiters) контактують з населенням, що проживає поблизу компаній, а також часто від'їжджають у відрядження, особливо до місць компактного проживання студентів і учнів коледжів, професійних шкіл тощо, для пошуку можливих перспективних кандидатів на вакантні місця. Рекрутери вивчають відповідні документи щодо можливих кандидатів на посади (роботи), інтерв'юють їх, а іноді й тестують, а також перевіряють характеристики або рекомендаційні листи претендентів на вакансії й пропонують їм конкретну роботу (посаду). Такі фахівці повинні добре знати особливості діяльності компанії, в яких вони працюють, їх політику щодо сфери людських ресурсів, щоб ефективно обговорювати з претендентами на вакансії питання заробітної плати, умов праці, перспективи кар'єрного росту. Вони також повинні добре знатися на американському законодавстві щодо рівних можливостей на працевлаштування, а також на пільгах і преференціях для окремих категорій населення (інвалідів, жінок тощо) й дотримуватися вимог цього законодавства у своїй роботі.

Аналітики професій (occupational analysts) провадять дослідження переважно у великих компаніях. Вони займаються професійними класифікаційними системами, вивчають існуючі тенденції розвитку різних секторів економіки та пов'язаних з цією сферою професій, а також вплив останніх на взаємостосунки між працівниками. Вони сприяють налагодженню зв'язків між різними компаніями, урядовими структурами та професійними спілками.

Менеджери й фахівці з навчання та розвитку персоналу (training and development managers and specialists) організують навчання (підвищення кваліфікації) персоналу та контролюють



виконання відповідних програм. Вони забезпечують проведення занять (тренінгів) у класах або безпосередньо на робочих місцях; готують необхідний навчальний матеріал і програми, видачу сертифікатів (або інших документів) після закінчення навчання; несуть відповідальність за весь процес навчання, за відповідність навчальних курсів цілям навчання, а також провадять необхідні дослідження з метою визначення, як отримані працівниками додаткові знання та навички впливають на ефективність бізнесу компаній.

Результати аналізу наукових джерел дозволяють зробити висновок, що кваліфікаційні вимоги, наведені у професійно-класифікаційних системах США не є юридично обов'язковими, а мають рекомендаційний або довідковий характер. На практиці необхідний рівень освіти для менеджерів і фахівців з людських ресурсів, навчання і трудових відносин може суттєво варіюватися залежно від розмірів організації, в якій вони працюють, спектра завдань, що ними виконуються у конкретних організаціях, а також від рівнів установленої для них вищим керівництвом організації відповідальності або наданих повноважень. Так, наприклад, за даними Бюро статистики праці Департаменту праці США (USA Department of Labor), приблизно 61% працюючих менеджерів з людських ресурсів віком від 25 до 44 років мають ступінь бакалавра або вищий, 26% – закінчили навчання в одному з коледжів і 13% отримали тільки середню освіту [13].

Як уже було зазначено вище, в США існує багато навчальних закладів, де можна здобути професійних навичок у сфері управління людськими ресурсами. У багатьох американських коледжах і університетах існують програми, після навчання за якими можна отримати відповідну ступінь із управління персоналом, управління людськими ресурсами, трудових відносин, адміністрування людських ресурсів, навчання та розвитку персоналу.

Ефективна діяльність у сфері управління людськими ресурсами передбачає міждисциплінарну підготовку. З огляду на це значна частина фахівців по роботі з персоналу навчаються на спеціальних курсах із соціальних наук і бізнесу, менеджменту, організаційного структурування, психології, соціології, політичних наук, загальної економіки й економіки праці, статистики, трудового законодавства, сучасних комп'ютерних технологій та інформаційних систем.

Важливе значення мають вимоги щодо обсягу необхідних знань і умінь для окремих професій у сфері управління персоналом. Вони відображаються в описах (кваліфікаційних характеристиках) цих професій. Так, наприклад, фахівці з людських ресурсів повинні вміти працювати з людьми з різним рівнем культури, освіти, життєвим і професійним досвідом; діяти рішуче, неупереджено й справедливо; вміти переконувати людей; діяти за умов пресингу.

Щодо знань, якими мають володіти фахівці у сфері управління персоналом, то це знання принципів і процедур щодо найму персоналу, його відбору й тренування, переговорного процесу, інформаційних систем;

знання принципів бізнесу і менеджменту, пов'язаних зі стратегічним плануванням, забез-

печенням ресурсами, моделюванням людських ресурсів, лідерськими якостями;

знання структури і змісту англійської мови, в тому числі значення і правопису слів, правил композиції, граматики;

знання законів, юридичних кодексів, судових процедур, прецедентів, урядових рішень, виконавчих наказів, правил діяльності організацій, демократичного політичного процесу;

знання адміністративних і канцелярських процедур і систем (підготовка текстів, управління файлами й записами, стенографія і транскрипція, конструювання форм, інші офісні процедури й термінологія);

знання принципів і процесів надання послуг для клієнтів та особистого обслуговування (оцінювання потреб та задоволеності клієнта, відповідність стандартам якості, встановленим для послуг);

знання практики та принципів економіки й бухгалтерського обліку, фінансових ринків, банківської справи, аналізу фінансової інформації, фінансової звітності;

знання арифметики, алгебри, геометрії, калькуляції, статистики та їх застосування;

знання принципів і методів складання навчальних програм та планів, викладацької роботи й інструктажу для груп та окремих осіб, вимірювання ефективності навчання (тренінгу).

Крім цих знань у кваліфікаційній характеристиці менеджера з персоналу згадуються такі необхідні особисті здібності й навички, як активне слухання, зрозумілість усного мовлення, індуктивне мислення, комунікаційні здібності до спілкування з керівництвом та підлеглими, розуміння усного мовлення співрозмовника тощо.

З метою підвищення рівня професійної компетентності фахівців з персоналу у США є організації, що пропонують спеціалізовані курси для підвищення кваліфікації фахівців у сфері управління людськими ресурсами. Деякі організації пропонують програми з сертифікації, що передбачають надання фахівцям сертифікатів шляхом незалежної перевірки рівня досвіду, знань і умінь на відповідність професійним стандартам, що є фактично доказом їхньої компетентності в певній сфері. Наявність такого сертифікату, отриманого від впливової професійної асоціації, позитивно позначається на подальшій кар'єрі фахівця.

Заслужовує на увагу також система фахової підготовки управлінських кадрів у Німеччині. Вона включає в себе як загальнодержавні структури (Федеральна Академія державного управління, Міністерство внутрішніх справ, Федеральна вища школа державного муніципального управління та Академія Німецької спілки державних службовців), так і відповідні земельні вищі школи. На регіональному рівні підвищення кваліфікації забезпечується переважно інститутами підготовки. Крім того, програми з підготовки державних службовців запроваджені у низці німецьких університетів та вищих шкіл. У Німеччині основними вимогами до службовців є професійна освіта і спеціальна підготовка, види та діяльність якої відрізняються залежно від рівня в державному управлінні. Особлива увага в процесі навчання майбутніх спеціалістів вищого рівня надається стажуванню. Основними формами підвищення кваліфікації службовців у Німеччині

е: підвищення кваліфікації для початківців; підвищення кваліфікації за спеціальністю та посадою; підвищення кваліфікації з метою переходу до служби вищого рангу; підвищення кваліфікації для керівників.

Основою системи фахової підготовки управлінських кадрів у Франції є принцип постійної підготовки державних службовців. Початком кар'єри державного службовця є підготовка до складання кваліфікаційного іспиту для вступу на державну службу, подальше навчання в Національній школі управління, Університеті Дофін, Національному інституті територіальних студій або в одному із п'яти регіональних інститутів державного управління. Крім того, для вузьких сфер, наприклад судових, спеціалістів готує Національна школа магістратури, керівників медичних закладів – Національна школа охорони здоров'я тощо. Основними формами підвищення кваліфікації державних службовців у Франції є заходи вдосконалення, що мають на меті збереження або вдосконалення професійних якостей, забезпечення пристосованості службовців до культурних, економічних та соціальних змін і перетворень; заходи підготовки до конкурсів, що організуються для підготовки державних службовців, які вже обіймають посаду, до професійних іспитів та конкурсів, метою яких є зміна чину чи корпусу. Така підготовка набуває форми заочних чи усних курсів, які можуть бути організовані частково у робочий час чи додатково у позаробочий; заходи пристосування до поса-

ди – включають два напрями: пристосування до першої посади (адаптація на державній службі) та пристосування до нової посади (підвищення, зміна корпусу та ін.); відпустки для підготовки (максимальна тривалість відпустки – три роки, але вона може бути розділена й надається тільки для проходження підготовки за згодою держави за умови, що агент відпрацює щонайменше три роки в адміністрації [14].

**Висновки.** Результати узагальнення зарубіжного досвіду підготовки фахівців по роботі з персоналом дозволяють стверджувати, що їхня ефективна діяльність передбачає ґрунтовну підготовку з різних наукових і дисциплінарних сфер. Йдеться про володіння знаннями, уміннями і навичками у сфері менеджменту, психології, соціології, загальної економіки й економіки праці, статистики, трудового законодавства, сучасних комп'ютерних технологій та інформаційних систем. Особливості підготовки фахівців по роботі з персоналом у США і Німеччині заслуговують на увагу, оскільки у цих країнах накопичено значний досвід, а умови конкуренції на ринку праці стимулюють до вдосконалення змісту, форм і методів фахової підготовки представників цієї професії.

**Перспективи подальшого розвитку** в цьому напрямку полягають у проведенні компаративного аналізу систем підготовки фахівців по роботі з персоналом в країнах Європейського союзу та підготовці рекомендацій для системи професійної підготовки офіцерських кадрів Державної прикордонної служби України.

## Список літератури:

1. Стратегія розвитку Державної прикордонної служби України [Електронний ресурс]: Розпорядження Кабінету Міністрів України від 23 листопада 2015 р. № 1189-р. – Режим доступу: [http://dpsu.gov.ua/ua/law\\_base/doc-477/](http://dpsu.gov.ua/ua/law_base/doc-477/).
2. Галімов А. В. Теоретико-методичні засади підготовки майбутніх офіцерів-прикордонників до виховної роботи з особовим складом [Текст]: автореф. дис. ... д-ра пед. наук: 13.00.04 / Галімов Анатолій Володимирович; Тернопільський національний педагогічний ун-т ім. Володимира Гнатюка. – Т., 2005. – 40 с.
3. Мірошніченко В. І. Формування правової культури майбутніх офіцерів-прикордонників шляхом поглиблення правових знань / В. І. Мірошніченко // Вісник Національної академії Державної прикордонної служби України. Серія: Педагогіка. – 2015. – Вип. 5. – Режим доступу: [http://nbuv.gov.ua/UJRN/Vnadped\\_2015\\_5\\_14](http://nbuv.gov.ua/UJRN/Vnadped_2015_5_14).
4. Ставицький О. М. Організація професійного виховання у Національній академії Державної прикордонної служби України / О. М. Ставицький // Збірник наукових праць Національної академії Державної прикордонної служби України. Серія: Педагогічні та психологічні науки. – 2013. – № 1. – С. 298-308.
5. Веретільник В. В. Розвиток військово-спеціальної компетентності офіцерів-прикордонників під час навчання у магістратурі: сутність і особливості змісту / В. В. Веретільник, О. В. Діденко // Збірник наукових праць Національної академії Державної прикордонної служби України. Сер.: Педагогічні та психологічні науки. – 2016. – № 2(4). – С. 72-85.
6. Діденко О. В. Обґрунтування педагогічних умов розвитку військово-спеціальної компетентності офіцерів-прикордонників у процесі магістерської підготовки / О. В. Діденко, В. В. Веретільник // Науковий журнал «ScienceRise: Pedagogical Education» – 2017. – № 2(10). – С. 46-50.
7. Торічний О. В. Методика організації та результати експериментального дослідження з формування військово-спеціальної компетентності у майбутніх офіцерів-бакалаврів / О. В. Торічний // Вісник Національної академії Державної прикордонної служби України. – 2012. – Вип. 2. – Режим доступу: [http://nbuv.gov.ua/UJRN/Vnadps\\_2012\\_2\\_9](http://nbuv.gov.ua/UJRN/Vnadps_2012_2_9).
8. Голобор Н. Ю. Зарубіжний досвід освітньо-фахової підготовки управлінських кадрів та можливості його застосування в Україні [Електронний ресурс] / Н. Ю. Голобор // Державне управління: теорія та практика: електрон. фах. наук. вид. – К.: НАДУ, 2011. – № 2. – Режим доступу: <http://www.academy.gov.ua/ej/ej14/txts/Golobor.pdf>.
9. Богданова Н. О. Зарубіжний досвід підготовки державно-управлінських кадрів та шляхи його адаптації в Україні / Н. О. Богданова // Політичні науки. Правознавство. – 2007. – Т. 69. – Вип. 56. – Режим доступу: [http://www.nbuv.gov.ua/portal/Soc\\_Gum/Npchdu/Politology/2007\\_56/56-18.pdf](http://www.nbuv.gov.ua/portal/Soc_Gum/Npchdu/Politology/2007_56/56-18.pdf).
10. Кіцак Т. Зарубіжні системи підготовки державних службовців // Ефективність державного управління: зб. наук. пр. / Т. Кіцак; за заг. ред. чл.-кор. НАН України В. С. Загорського, доц. А. В. Ліпенцева. – Львів: ЛРІДУ НАДУ. – 2009. – Вип. 18/19. – С. 495-593.
11. Таланова Ж. В. Стандартизація фахової підготовки з державного управління в країнах Північної Америки і Європи: автореф. дис. ... канд. наук з держ. упр.: 25.00.03 / Таланова Ж. В.; Нац. акад. держ. упр. при Президенті України. – К., 2004. – 20 с.

12. Чмига В. О. Система підготовки державних службовців у Франції: автореф. дис. ... канд. наук з держ. упр.: 25.00.05 / Чмига В. О.; Укр. Акад. держ. упр. при Президентові України. – К., 2002. – 20 с.
13. Клименко О. Досвід США у професійній класифікації фахівців з персоналу [Електронний ресурс] / Клименко О. // «Менеджер по персоналу», 2007, № 1. – Режим доступу: <https://hrliga.com/index.php?module=profession&op=view&id=461>.
14. Міненко М. Підвищення кваліфікації управлінських кадрів у розвинених європейських країнах: досвід для України / М. Міненко // Вісн. УАДУ. – 2004. – № 4. – С. 464-470.

**Павлюк Т.Г.**

Национальная академия Государственной пограничной службы Украины  
имени Богдана Хмельницкого

## ОПЫТ ПОДГОТОВКИ СПЕЦИАЛИСТОВ ДЛЯ РАБОТЫ С ПЕРСОНАЛОМ В ЗАРУБЕЖНОЙ ТЕОРИИ И ПРАКТИКЕ

### Аннотация

В статье представлены результаты обобщения зарубежного опыта подготовки специалистов по работе с персоналом в США и Германии. Установлено, что эффективная деятельность представителей этой профессии предполагает основательную подготовку в различных научных и дисциплинарных сферах. Установлено, что специалисты по работе с персоналом должны обладать знаниями, умениями и навыками в области менеджмента, психологии, социологии, общей экономики и экономики труда, статистики, трудового законодательства, современных компьютерных технологий и информационных систем. Системы подготовки специалистов по работе с персоналом в США и Германии заслуживают внимания, поскольку в этих странах накоплен значительный опыт, а условия конкуренции на рынке труда стимулируют к совершенствованию содержания, форм и методов профессиональной подготовки представителей этой профессии. В статье отмечается, что работа с персоналом в Государственной пограничной службе Украины охватывает систему правовых, организационных, педагогических, психологических, информационных, культурно-просветительских и социальных мероприятий, направленных на обеспечение морально-психологической готовности персонала пограничного ведомства к выполнению оперативных-служебных задач в любых условиях обстановки. Учитывая это, целесообразным является проведение сравнительного анализа систем подготовки специалистов по работе с персоналом в странах Европейского союза и подготовка рекомендаций для системы профессиональной подготовки офицерских кадров Государственной пограничной службы Украины.

**Ключевые слова:** работа с персоналом, профессиональная деятельность, офицерские кадры, специалисты по работе с персоналом, Государственная пограничная служба Украины, управления персоналом.

**Pavliuk T.H.**

National Academy of the State Border Guard Service of Ukraine  
named after Bohdan Khmelnytskyi

## FOREIGN THEORY AND PRACTICE EXPERIENCE IN TRAINING SPECIALISTS ON PERSONNEL MORALE

### Summary

The results of summarizing foreign experience in training specialists on personnel morale in the US and Germany are presented in the article. It is established that effective activity of the representatives of this profession assumes thorough preparation in various scientific and disciplinary spheres. It is also established that personnel specialists must possess certain knowledge and skills in management, psychology, sociology, general and labor economics, statistics, labor legislation, modern computer technologies and information systems. Training systems for specialists working with personnel in the United States and Germany deserve attention, as considerable experience has been accumulated in these countries and the conditions of competition in labor market stimulate the improvement of the content, forms and methods of professional training of the representatives of this profession. The author states that the work with personnel in the State Border Guard Service of Ukraine covers the system of legal, organizational, pedagogical, psychological, informational, cultural, educational and social activities aimed at providing moral and psychological readiness of the personnel of the border department to perform operational and service tasks under any conditions. Considering this, it is advisable to conduct a comparative analysis of the training systems for specialists on personnel morale in the countries of the European Union and also to develop recommendations for the system of professional training of officers of the State Border Guard Service of Ukraine.

**Keywords:** work with personnel, professional activity, officers, specialists on personnel morale, State Border Guard Service of Ukraine, personnel management.

УДК 355.233.1:[005.52+355.5]:355.457(477)

## ОСОБЛИВОСТІ ПРОФЕСІЙНОЇ ДІЯЛЬНОСТІ ТА ЗМІСТУ ПІДГОТОВКИ ОФІЦЕРІВ-ПРИКОРДОННИКІВ В СУЧАСНИХ УМОВАХ

Пшенична О.О.

Національна академія Державної прикордонної служби України  
імені Богдана Хмельницького

У статті розкрито багатоплановий комплексний характер оперативно-службової діяльності персоналу підрозділів та органів охорони державного кордону. Визначено, що офіцери – керівники підрозділів та органів охорони державного кордону – часто змушені приймати рішення щодо організації оперативно-службової діяльності в умовах інформаційної невизначеності та відсутності достатнього обсягу даних. При цьому виконання завдань персоналом підрозділів та органів охорони державного кордону оперативно-службової діяльності у сучасних умовах не можливе без належної аналітичної діяльності. Це вимагає професійної готовності до застосування методів аналізу ризиків. З огляду на це у статті зроблено висновок, що у професійній підготовці майбутніх офіцерів-прикордонників потрібно цілеспрямовано готувати їх до ефективних дій в умовах невизначеності, формувати уміння застосовувати методи аналізу ризику в службово-оперативній діяльності підрозділів органів охорони державного кордону.

**Ключові слова:** охорона кордону, офіцер-прикордонник, ризик, аналіз ризиків, професійна діяльність, підрозділ охорони державного кордону.

**Постановка проблеми у загальному вигляді.** У Стратегії розвитку Державної прикордонної служби, схваленої розпорядженням КМУ № 1189-р від 23 листопада 2015 р., вказується на необхідність підвищення рівня боєздатності органів Держприкордонслужби та їх спроможності до виконання завдань із захисту державного кордону. Це пов'язано з виникненням нових видів загроз, зокрема військової агресії Російської Федерації проти України, тимчасової окупації нею території Автономної Республіки Крим, розпалювання збройного конфлікту в східних регіонах України. Такий стан справ обумовлює необхідність підвищення ефективності підготовки майбутніх фахівців ДПСУ, зокрема формування у них готовності до застосування методів аналізу ризиків.

Для дослідження проблеми формування готовності майбутніх офіцерів-прикордонників до застосування методів аналізу ризиків в оперативно-службовій діяльності важливе значення має виокремлення найбільш значущих характеристик їх професійної діяльності загалом та оперативно-службової діяльності зокрема, що визначають напрями підготовки фахівців у вищому військовому навчальному закладі щодо застосування методів аналізу ризиків.

**Аналіз останніх досліджень і публікацій, у яких започатковано вирішення зазначеної проблеми та на які опирається автор.** Результати аналізу наукової літератури засвідчили, що на сьогодні серед досліджень проблеми формування у майбутніх офіцерів-прикордонників професійної готовності майбутніх офіцерів-прикордонників до застосування методів аналізу ризиків в оперативно-службовій діяльності можна виокремити декілька груп. Насамперед це дослідження, що математично обґрунтовували методи аналізу ризиків, а також роботи, у яких розкрито загальні положення гносеології ризику, його прояви в економіці та суспільному житті.

Друга група – це роботи вчених, де розглядаються питання ризику та його обчислення в системі управління та ризик-менеджменту, митного та прикордонного контролю. Питання оцінки ризиків у прикордонній сфері на сьогодні роз-

глянуто з позицій інформаційно-аналітичного забезпечення інтегрованого управління кордонами, оцінки ефективності прикордонного контролю в пунктах пропуску та ін.

До третьої групи можна зарахувати роботи, у яких питання формування готовності до аналізу ризиків розглядається в контексті загальної підготовки офіцера-прикордонника до професійної діяльності, а також формування професійної компетентності (І. Блощинський [4], В. Веретільник [9], О. Діденко [10; 11], Ю. Івашков [3], С. Каштелян [4], В. Мазур [3] О. Трембовецький [4] та ін.). Дослідники одноставні, що вивчення проблем аналізу ризиків, підготовка майбутніх офіцерів-прикордонників до використання методів аналізу ризиків у є одним з найбільш перспективних в аспекті підвищення ефективності їх підготовки до оперативно-службової діяльності.

**Метою статті** є розкриття особливостей професійної діяльності офіцерів-прикордонників та змісту їхньої підготовки в сучасних умовах.

**Виклад основного матеріалу статті.** Необхідність підготовки майбутніх офіцерів-прикордонників до застосування методів аналізу ризиків обумовлена призначенням та функціями ДПСУ, що підтверджують нормативно-правові документи, які регламентують діяльність персоналу ДПСУ. Зокрема, у ст. 2 Закону України «Про Державну прикордонну службу України» зазначено, що однією з основних функцій Державної прикордонної служби України є «ведення розвідувальної, інформаційно-аналітичної та оперативно-розшукової діяльності в інтересах забезпечення захисту державного кордону України згідно із законами України «Про розвідувальні органи України» та «Про оперативно-розшукову діяльність» [6].

Уперше про запровадження системи управління ризиками у Державній прикордонній службі було зазначено у Концепції розвитку Державної прикордонної служби України на період до 2015 р., прийнятій Указом Президента України № 546/2006 від 19 червня 2006 р. У п. 3 цього документа зазначено, що для створення сучасної інтегрованої системи охорони державного кордо-

ну та захисту суверенних прав України в її включній (морській) економічній зоні слід:

розвивати інформаційно-аналітичну діяльність у напрямі вдосконалення інформаційного забезпечення як керівництва Державної прикордонної служби України, так і її органів і підрозділів під час виконання завдань з охорони державного кордону;

створити спеціалізовані аналітичні центри та підрозділи для опрацювання інформації;

здійснити комплекс заходів щодо запровадження системи управління ризиками [7].

У Директиві адміністрації ДПСУ «Про підготовку персоналу Державної прикордонної служби України» зазначено, що персонал ДПСУ повинен уміти аналізувати та оцінювати ризики на державному кордоні, насамперед збирати та узагальнювати інформацію щодо тактики дій порушників законодавства про державний кордон, аналізувати методи та способи протидії, у тому числі випереджувального характеру [5].

Завдання щодо забезпечення недоторканності державного кордону України відділи прикордонної служби виконують в процесі оперативно-службової діяльності. Оперативно-службова діяльність ДПСУ відповідно до Закону України «Про Державну прикордонну службу України» – це комплекс правоохоронних, оперативних, режимних та інших заходів, спрямованих на реалізацію її функцій [6]. Основними формами оперативно-службової діяльності органів охорони державного кордону, якими реалізуються функції правоохоронного, спеціального та оборонного характеру, є прикордонна служба, прикордонний контроль, оперативно-розшукова діяльність, спеціальні заходи, участь у спеціальній операції, а також бій [2].

Ефективність усіх видів оперативно-службової діяльності залежить від наявності відповідних механізмів, що забезпечують функціонування інтегрованого управління як цілісної системи. Одним із таких механізмів є управління інформацією та інформаційно-аналітична діяльність. Інформаційно-аналітична діяльність у відділі прикордонної служби – це сукупність заходів, що їх проводять начальник відділу, перший заступник начальника відділу, група оцінки ризиків та планування з метою оброблення, узагальнення та аналізу інформації, необхідної для організації та здійснення оперативно-службової діяльності, її документального оформлення та подання вищим органам управління [3, с. 265].

Інформаційно-аналітичну діяльність здійснюють з метою інформаційного забезпечення прийняття начальником відділу оптимальних управлінських рішень; координації зусиль структурних підрозділів відділу прикордонної служби у спостереженні за обстановкою на державному кордоні; забезпечення структурних підрозділів інформацією, необхідною для виконання завдань з охорони державного кордону; оцінки рівня латентності протиправної діяльності на кордоні, виявлення нерегульованих елементів та системних прогалин у системі охорони кордону для ефективно їм протидії або мінімізації. Вона спрямовується на виявлення обставин, що сприяють протиправній діяльності на кордоні. Безпосередньо інформаційно-аналітична діяльність відділу при-

кордонної служби охоплює інформаційно-аналітичну роботу, інформаційно-аналітичне забезпечення та аналіз ризиків [3, с. 265-266]. Проведення аналізу ризиків, оцінки ефективності заходів протидії та визначення результативності оперативної-службової діяльності структурних підрозділів відділу прикордонної служби є одним з важливих видів інформаційно-аналітичної діяльності.

У наш час збільшення обсягів інформаційних потоків та потреба в удосконаленні методів оброблення і перетворення інформації обумовлює необхідність розвитку відомчих систем управління ризиками через розроблення та впровадження методик аналізу та управління ризиками в системі інтегрованого управління кордонами. Саме тому відповідно до цього Наказом Голови Держприкордонслужби № 130 від 21 лютого 2007 р. було прийнято Програму запровадження системи управління ризиками в Державній прикордонній службі. Вона визначає головну та детальні цілі, етапи та практичні заходи із запровадження системи управління ризиками у Державній прикордонній службі України.

У Стратегії розвитку Державної прикордонної служби, прийнятій розпорядженням Кабінету Міністрів України № 1189-р. від 23 листопада 2015 р., зазначено, що розвиток інформаційної, оперативної, технічної та фізичної складових частин системи охорони державного кордону планується забезпечити шляхом:

удосконалення системи аналізу та оцінки інформації;

модернізації системи зв'язку, інформатизації та захисту інформації;

посилення оперативно-розшукової діяльності Держприкордонслужби;

посилення системи безпеки державного кордону [8].

Загалом усі документи визначають необхідність ефективного інформаційно-аналітичного забезпечення оперативно-службової діяльності органів охорони державного кордону та створення системи управління ризиками.

Система аналізу ризиків – це сукупність підрозділів, утворених на всіх рівнях управління, які функціонують у сфері збирання, обробки, систематизації, оцінки та аналізу інформації стосовно загроз і ризиків у сфері безпеки державного кордону в рамках повноважень і згідно з процедурами, визначеними відповідними нормативно-правовими актами (законами, Постановами Уряду, інструкціями, наказами, розпорядженнями Адміністрації Держприкордонслужби України тощо), а також систематичний обіг та використання результатів аналізу ризиків в оперативно-службовій діяльності органів і підрозділів ДПСУ [1, с. 9]. Управління ризиками – систематична діяльність органів, підрозділів і посадових осіб ДПСУ щодо практичного запровадження в оперативно-службову діяльність результатів аналізу ризиків шляхом прийняття управлінських рішень та організації профілювання ризиків [1, с. 9].

Аналіз ризиків відповідно до Інструкції з аналізу ризиків у Державній прикордонній службі України – це один з видів інформаційно-аналітичної діяльності органів і підрозділів ДПСУ, що передбачає оцінку загроз у сфері безпеки

державного кордону, зіставлення результатів їх оцінки та дослідження зв'язків між ними з метою опрацювання пропозицій щодо запобігання можливим (потенційним) загрозам або мінімізації їх негативних наслідків [1, с. 8]. Аналіз ризиків здійснюють усі структурні підрозділи органів управління за напрямками діяльності на чотирьох організаційних рівнях – Адміністрація, регіональні управління, органи охорони державного кордону (загони Морської охорони), відділи прикордонної служби ДПСУ [1, с. 10].

Ризики можливі в усіх сферах діяльності Державної прикордонної служби, але не завжди реалізуються. Аналіз ризиків дозволяє накопичувати, систематизувати, обробляти та аналізувати інформацію та даних щодо надання можливості уповноваженим особам/керівництву приймати рішення щодо вибору засобів для протидії загрозам та нейтралізації ризиків. Зіставлення результатів оцінки взаємодії між ними дозволяє отримати оцінки адекватності функціонування прикордонного підрозділу з урахуванням поставлених перед цим підрозділом завдань і можливих викликів, тобто в стратегічному плані – уникнути ризику і його руйнівного впливу.

Для забезпечення ефективного захисту державних інтересів на державному кордоні в системі аналізу ризиків сьогодні все частіше використовують профілювання ризиків. Це одна з методик аналізу ризиків, яка полягає у виявленні за встановленими профілями ризиків або характерними (типовими) ознаками суб'єктів, з боку яких є висока ймовірність протиправних дій (правопорушень) у сфері безпеки державного кордону, для проведення вибіркової (поглибленої) перевірки осіб і транспортних засобів у пунктах пропуску через державний кордон або поза ними в межах контрольованих прикордонних районів. Відповідно профіль ризику – це сукупність інформації про загрозу у сфері безпеки державного кордону й ознак (індикаторів ризику) можливого правопорушення на державному кордоні, за якими це правопорушення можна виявити [4, с. 85]. Профілі ризиків безпосередньо застосовують для оцінки ризиків під час здійснення прикордонного контролю; забезпечення ефективності вибіркового контролю та максимально ефективного використання наявних ресурсів; визначення пріоритетів у збиранні інформації про правопорушення під час та за результатами профілювання ризиків.

Розроблення профілю ризику передбачає виконання таких дій:

- визначення сфери загрози (правопорушення) та ризиків, що з нею пов'язані;
- визначення індикаторів ризиків;
- визначення заходів/форм контролю щодо запобігання правопорушенням або уникнення проблемної ситуації та порядку проведення перевірок;
- визначення/уточнення термінів дії профілю ризику;
- встановлення/уточнення термінів та періодичності здійснення контролю ефективності застосування профілю ризику (моніторингу профілю ризику) [1, с. 21]. Аналітичний процес передбачає конкретний аналіз інформації, дослідження системної правильності висновків,

на основі яких розробляються пропозиції щодо рекомендацій і засобів покращення ситуації, що є елементом процесу прийняття рішення.

Під час оцінки загроз досліджуються зовнішні чинники, які негативно впливають на безпеку державного кордону (незаконна міграція, контрабандна діяльність тощо), здійснюється їх кількісна та якісна оцінка, аналіз динаміки і тенденцій, можливих негативних наслідків для охорони кордону, встановлюються слабкі місця у діяльності суб'єктів, з боку яких походять загрози. При цьому досліджуються і внутрішні чинники, які впливають на безпеку державного кордону, та визначаються (здійснюється пошук і встановлення) можливі слабкі елементи (недосконалість) у системі його охорони, передбачається кількісна та якісна оцінка застосування сил і засобів органів і підрозділів ДПСУ.

Загалом заходи, що здійснюються на підставі аналізу ризиків, дозволяють підвищити ефективність (якість) управління підрозділами, раціоналізувати використання сил і засобів, прямим ефектом чого є досягнення кращих результатів оперативно-службової діяльності, зокрема готовності до дій та оперативних заходів.

На підставі аналізу нормативно-правових документів встановлено, що зміст підготовки майбутніх офіцерів-прикордонників до застосування методів аналізу ризиків в оперативно-службовій діяльності обумовлений специфікою професійної діяльності офіцера-прикордонника. З огляду на це, можна вести мову про такі особливості підготовки курсантів до застосування методів аналізу ризиків в оперативно-службовій діяльності як складової їх професійної підготовки у ВНЗ:

підготовка курсантів до застосування методів аналізу ризиків в оперативно-службовій діяльності здійснюється відповідно до чинного законодавства України, зокрема нової редакції Военної доктрини України, затвердженої рішенням Ради національної безпеки і оборони України від 2 вересня 2015 р., Стратегії розвитку Державної прикордонної служби, схваленої розпорядженням Кабінету Міністрів України від 23 листопада 2015 р., законів «Про Державну прикордонну службу України», «Про оперативно-розшукову діяльність», Програми запровадження системи управління ризиками в Державній прикордонній службі, затвердженої Наказом Голови Держприкордонслужби від 21 лютого 2007 р., а також Інструкції з аналізу ризиків у Державній прикордонній службі;

професійна підготовка майбутніх офіцерів-прикордонників до застосування методів аналізу ризиків в оперативно-службовій діяльності обумовлена специфікою інформаційно-аналітичної професійної діяльності;

підготовка курсантів до застосування методів аналізу ризиків в оперативно-службовій діяльності є провідним фактором у їх професійній підготовці до виконання завдань з охорони державного кордону, насамперед в аспекті прийняття управлінського рішення;

основна мета навчання застосовувати методи аналізу ризиків – це підвищення ефективності професійної діяльності, формування вміння успішно діяти в умовах невизначеності;

професійна підготовка майбутніх офіцерів-прикордонників до застосування методів аналізу

ризиків в оперативно-службовій діяльності спрямована на опанування спеціальних знань, умінь й навичок, які забезпечують успішне виконання завдань з охорони державного кордону;

при навчанні майбутніх офіцерів-прикордонників застосовувати методи аналізу ризиків в оперативно-службовій діяльності важливе значення має урахування аналітичних методів опрацювання інформації та прийняття управлінських рішень;

для належної організації підготовки курсантів до застосування методів аналізу ризиків в оперативно-службовій діяльності на заняттях необхідно використовувати змодельовані ситуації оперативно-службової діяльності, максимально наближені до реальних умов виконання завдань з охорони державного кордону.

**Висновки.** Вивчення змісту оперативно-службової діяльності персоналу органів охорони державного кордону свідчать, що вона має

багатоплановий комплексний характер. Офіцери – керівники органів охорони державного кордону – приймають рішення щодо організації оперативно-службової діяльності в умовах інформаційної невизначеності. У сучасних умовах виконання персоналом органів охорони державного кордону завдань оперативно-службової діяльності не можливе без належної аналітичної діяльності та готовності до застосування методів аналізу ризиків. З огляду на це у професійній підготовці майбутніх офіцерів-прикордонників потрібно цілеспрямовано готувати їх до ефективних дій в умовах невизначеності, формувати вміння застосовувати методи аналізу ризику в службово-оперативній діяльності підрозділів органів охорони державного кордону.

**Перспективами подальших наукових розвідок** є визначення особливостей професійної діяльності офіцерів-прикордонників та змісту їхньої підготовки в сучасних умовах.

### Список літератури:

1. Інструкція з аналізу ризиків у Державній прикордонній службі України. – Хмельницький: Вид-во НАДПСУ, 2010. – 63 с.
2. Інструкція з організації оперативно-службової діяльності відділу прикордонної служби Державної прикордонної служби України: наказ Адміністрації ДПСУ від 29.12.09 № 1040. – К.: АДПСУ, 2009. – 175 с.
3. Оперативно-службова діяльність відділу прикордонної служби Державної прикордонної служби України: навчальний посібник / В. О. Назаренко, В. Ю. Мазур, Ю. Б. Івашков та ін. – Хмельницький: Вид-во НАДПСУ, 2015. – 428 с.
4. Охорона державного кордону прикордонним підрозділом: навчальний посібник / О. Г. Трембовецький, С. О. Каштелян, І. Г. Блощинський та ін. – Хмельницький: Видавництво НАДПСУ, 2014. – 276 с.
5. Про підготовку персоналу Державної прикордонної служби України у 2007 році [Електронний ресурс]: директива Адміністрації ДПСУ від 25 жовтня 2006 року № 785. – Режим доступу: <http://zakon1.rada.gov.ua>.
6. Про Державну прикордонну службу України: Закон України від 3 квітня 2003 р. № 661-IV // Відом. Верхов. Ради України. – 2003. – № 27. – Ст. 208. – Зі змінами; ост. ред. 9 черв. 2013 р.
7. Про Концепцію розвитку Державної прикордонної служби України на період до 2015 року [Електронний ресурс]: Указ Президента України від 19 червня 2006 р. № 546/2006. – Режим доступу: <http://zakon2.rada.gov.ua/laws/show/546/2006>.
8. Стратегія розвитку Державної прикордонної служби [Текст] / Схвалено розпорядженням Кабінету Міністрів України від 23 листопада 2015 р. № 1189-р. – 18 с. – <http://zakon2.rada.gov.ua/laws/show/1189-2015-%D1%80/page1>.
9. Веретільник В. В. Розвиток військово-спеціальної компетентності офіцерів-прикордонників під час навчання у магістратурі: сутність і особливості змісту / В. В. Веретільник, О. В. Діденко // Збірник наукових праць Національної академії Державної прикордонної служби України. Сер.: Педагогічні та психологічні науки. – 2016. – № 2(4). – С. 72-85.
10. Діденко О. В. Лінгвосоціокультурна компетентність майбутніх офіцерів-правоохоронців: зміст, структура та особливості / О. В. Діденко // Вісник Національної академії Державної прикордонної служби України. – 2013. – Вип. 2. – Режим доступу: [http://nbuv.gov.ua/UJRN/Vnadps\\_2013\\_2\\_8](http://nbuv.gov.ua/UJRN/Vnadps_2013_2_8).
11. Діденко О. В. Обґрунтування педагогічних умов розвитку військово-спеціальної компетентності офіцерів-прикордонників у процесі магістерської підготовки / О. В. Діденко, В. В. Веретільник // Науковий журнал «Science Rise: Pedagogical Education» – 2017. – № 2(10). – С. 46-50.

**Пшеничная Е.А.**

Национальная академия Государственной пограничной службы Украины  
имени Богдана Хмельницкого

## **ОСОБЕННОСТИ ПРОФЕССИОНАЛЬНОЙ ДЕЯТЕЛЬНОСТИ И СОДЕРЖАНИЯ ПОДГОТОВКИ ОФИЦЕРОВ-ПОГРАНИЧНИКОВ В СОВРЕМЕННЫХ УСЛОВИЯХ**

### **Аннотация**

В статье раскрыто многоплановый комплексный характер оперативно-служебной деятельности персонала подразделений и органов охраны государственной границы. Определено, что офицеры – руководители подразделений и органов охраны государственной границы – часто вынуждены принимать решения по организации оперативно-служебной деятельности в условиях информационной неопределенности и отсутствия достаточного объема данных. При этом выполнение задач персоналом подразделений и органов охраны государственной границы оперативно-служебной деятельности в современных условиях невозможно без надлежащей аналитической деятельности. Это требует профессиональной готовности к применению методов анализа рисков. Учитывая это, в статье сделан вывод, что во время профессиональной подготовки будущих офицеров-пограничников нужно целенаправленно готовить к эффективным действиям в условиях неопределенности, формировать умения применять методы анализа риска в оперативно-служебной деятельности подразделений органов охраны государственной границы.

**Ключевые слова:** охрана границы, офицер-пограничник, риск, анализ рисков, профессиональная деятельность, подразделение охраны государственной границы.

**Pshenychna O.O.**

National Academy of the State Border Guard Service of Ukraine  
named after Bohdan Khmelnytskyi

## **PECULIARITIES OF PROFESSIONAL ACTIVITY AND CONTENT OF PREPARATION OF BORDER GUARD OFFICERS IN MODERN CONDITIONS**

### **Summary**

The article reveals the multifaceted complex character of the operational and service activity of the personnel of the state border guard units and agencies. It is defined that officers – heads of the state border guard units and agencies – are often forced to make decisions on the organization of operational and service activities in the conditions of information uncertainty and lack of sufficient amount of data. At the same time, the fulfillment of tasks by the personnel of the state border guard units and agencies of operational and service activities in modern conditions is impossible without proper analytical work. It requires certain professional readiness for applying risk analysis methods. Considering this, the author concludes that in the process of professional training of future border guard officers it is necessary to purposefully prepare them for effective actions in the conditions of uncertainty, to develop the skills of applying risk analysis methods in operational and service activities of the state border guard units and agencies.

**Keywords:** border guard, border guard officer, risk, risk analysis, professional activity, state border guard unit.



УДК 378.14

## ШЛЯХИ ПІДВИЩЕННЯ МОТИВАЦІЇ ПРИ ВИВЧЕННІ АНГЛІЙСЬКОЇ МОВИ СТУДЕНТАМИ СНАУ

Рідель Т.М.

Сумський національний аграрний університет

Подано визначення мотивації. Розглянуто основні шляхи підвищення мотивації у студентів аграрних вузів при вивченні англійської мови. Представлені різні точки зору про важливість мотивації в навчальному процесі. Розглянуто види мотивації, визначено їх взаємозв'язок з процесом навчання. Проведено аналіз письмового опитування про різні мотиви вивчення англійської мови у студентів молодших і старших курсів Сумського НАУ.

**Ключові слова:** мотивація, студенти, навчання, аналіз, підвищення.

**Постановка проблеми.** В Україні мовна освіта визнана однією з головних складових вищої освіти. Без володіння, зокрема, іноземними мовами, активного їх використання неможливо реалізувати соціальну та професійну мобільність як студента, так і майбутнього фахівця. Наразі суспільство почало усвідомлювати принципово нову роль мовної освіти в сучасному інформаційному світі. Реформування вищої школи України в контексті Болонського процесу зумовлює необхідність удосконалення й суттєвого підвищення рівня якості мовної освіти.

Іншомовна освіта в Україні реформується з урахуванням основних досягнень європейських країн у цій галузі та відповідно до таких основоположних документів Ради Європи як «Білінгвальна освіта: основні стратегічні завдання», «Загальноєвропейські рекомендації з мовної освіти: вивчення, викладання, оцінювання», «Європейський мовний портфель», «Приведення екзаменів з мови у відповідність до Загальноєвропейських рекомендацій з мовної освіти» та «Вимоги до Євроіспитів». Ідеї мовної політики Ради Європи знаходять все більше визнання в нашій державі.

Фахівець, який володіє іноземною мовою, активно використовує її у професійній діяльності має кращі перспективи, переваги при влаштуванні на роботу тощо. Усе це набуває особливого значення в умовах, коли молоді не гарантуються зайнятість після закінчення ВНЗ, і людина постає перед проблемою самостійного пошуку роботи. Реальністю сьогодення є і те, що прийом фахівців на роботу, зазвичай, здійснюється на базі конкурсного відбору, однією з вимог якого є володіння іноземною мовою, що свідчить про зростаючу соціальну значущість іноземної мови в сучасних соціально-економічних умовах. Це саме собою створює здорову конкуренцію і спонукає молодих людей прагнути отримати більш якісну освіту, постійно вдосконалюватись.

У цьому контексті значні можливості відкриваються у вивченні структури мотивації і використанні мотиваційних резервів для успішного вирішення проблеми розвитку мовної компетенції у студентів. Теоретичні й експериментальні дослідження проблеми мотивації засвідчують: при навчанні іноземній мові мотивації належить визначальна роль.

Ефективне використання мотивації дозволяє виявити внутрішні резерви особистості для її розвитку, навчання і виховання, оскільки через мотивацію можна впливати як на продуктивність

діяльності, так і на розвиток самої особистості. Мотивація як найгнучкіше утворення підлягає змінам залежно від соціальної і економічної ситуації. Це робить проблему мотивації суттєво актуальною і вимагає постійного її вивчення.

**Аналіз останніх досліджень і публікацій.** Проблеми мотивації навчальної діяльності достатньо широко висвітлювались у вітчизняних та зарубіжних дослідженнях. Згідно з визначенням І.О. Зімньої, «мотив – це те, що визначає, стимулює, спонукає людину до вчинення будь-якої дії, що включена до визначеної цим мотивом діяльності» [6]. Отже, «поняття діяльності необхідні пов'язувати з поняттям мотиву. Діяльності без мотиву не буває» [10]. С. Л. Рубінштейн вважає: «Будь-яка дія виходить з мотиву, тобто переживання чогось значущого, яке спонукає до дії, що надає цій дії сенс для індивіда» [10]. Таким чином, діяльність і мотив взаємопов'язані. Однак важливо розділяти поняття «мотив» і «мотивація».

Мотивація – основний компонент структури навчальної діяльності. При цьому велике значення саме особистості як суб'єкта цієї діяльності. В.Г. Асеев зазначає, що мотиваційна система людини має дуже складну структуру, а саме: «складну, багаторівневу систему спонук, що включає в себе: потреби, мотиви, інтереси, ідеали, прагнення, установки, емоції, норми, цінності і т. д. Така структура мотиваційної сфери визначає спрямованість особистості людини, яка має різний характер в залежності від того, які мотиви за своїм змістом і будовою стали домінуючими» [1].

Найбільш повним є визначення мотиву, запропоноване одним з провідних дослідників – Л.І. Божович. На її думку, «мотив – це те, заради чого здійснюється діяльність. В якості мотиву можуть виступати предмети зовнішнього світу, уявлення, ідеї, почуття і переживання. Словом, все те, в чому знайшла своє втілення потреба» [2].

**Виділення невирішених раніше частин загальної проблеми.** Виходячи з цього, можна стверджувати, що, незважаючи на різноманітність підходів, мотивація розуміється як сукупність систем психологічно різноманітних факторів, що визначають поведінку і діяльність людини. У цій статті ми будемо за мотивацію приймати педагогічний вплив, тобто методи і прийоми навчання оволодіння англійською мовою, які стимулюють студента на краще засвоєння предмета, що вивчається.

**Мета статті** полягає у визначенні шляхів підвищення мотивації при вивченні англійської мови

на прикладі студентів Сумського національного аграрного університету (СНАУ).

**Виклад основного матеріалу.** Відомо, що англійська мова – це мова, якою люди більшості країн світу не тільки говорять, а й вважають її своєю рідною мовою. Англійська є офіційною мовою міжнародних конференцій і зустрічей на вищому рівні. Це мова економічних і політичних переговорів, дебатів, мова науки, мистецтва, літератури і освіти, мова багатьох громадських організацій. Однак як предмет, вона має низку специфічних рис, одна з яких – оволодіння англійською мовою шляхом навчання умінню спілкування іноземною мовою. Сьогодні вивчення англійської мови актуально в СНАУ у зв'язку з проведенням щорічних міжнародних конференцій, конгресів, зустрічей з носіями іноземної мови, закордонною навчальною практикою студентів, отриманням грантів, прийомом іноземних делегацій. У ході зустрічей з зарубіжними партнерами було виявлено величезне прагнення студентів до спілкування з носіями англійської мови. У зв'язку з цим перед викладачами стоїть завдання створення мовного середовища іншомовного спілкування в процесі навчання мови, максимально наближеного до природних умов. Найважливішим фактором у навчанні спілкування англійською мовою є мотивація засвоєння іноземної мови. За словами І.О. Зімньої, «мотив – це те, що пояснює характер цієї мовної дії, тоді як комунікативний намір виражає те, яку комунікативну мету переслідує той, хто говорить, плануючи ту чи іншу форму впливу на слухача» [6].

Мотивацію слід розуміти як організацію такої навчальної діяльності, яка спрямована на більш глибоке вивчення англійської мови, її вдосконалення і прагнення розвивати потреби пізнання іноземної мови. Тому необхідно створювати такі умови в освітній діяльності, які сприяють розвитку у студента високого рівня пізнавального інтересу до вивчення англійської мови.

Мотив – основна рушійна сила у вивченні мови. Існує багато різних думок щодо визначення видів мотивів, які є у студентів при вивченні англійської мови. Деякі дослідники (наприклад, В.Д. Шадріков та ін.) вважають, що «мотивація обумовлена потребами і цілями особистості, ідеалами людини, умовами її діяльності (як об'єктивними, зовнішніми, так і суб'єктивними, внутрішніми – знаннями, уміннями, здібностями, а також характером» [11]. Р.А. Готліб вважає, що «мотивація – це така рушійна сила, яка спонукає людину до успішного вивчення іноземної мови. Однак занадто високий рівень мотивації викликає небажані (негативні) емоції і сприяє поганій успішності студентів з цього предмету. Необхідно знайти ту золоту середину, щоб вивчення іноземної мови викликало у нього величезне бажання вчити мову, радість і задоволення від навчання, задоволеність результатами своєї праці» [4].

Отже, мотив розглядається як внутрішнє спонукання до навчальної діяльності, викликане особистими потребами самого студента, його життєвою позицією, вихованням у сім'ї. Розрізняють два види мотивів: внутрішні і зовнішні. Внутрішні мотиви розвиваються під впливом власних думок студента, його прагнень, переживань, виникнення певних потреб, в результаті чого з'являється

усвідомлення внутрішньої необхідності. Мотив може бути позитивний і негативний.

Основні фактори, що сприяють формуванню у студентів позитивних мотивів до вивчення англійської мови, такі:

- розуміння цілей навчання;
- зміст навчального матеріалу;
- розвиток пізнавальних здібностей студентів;
- зацікавленість предметом;
- професійна спрямованість;
- емоційна форма ведення занять викладачем;
- постановка викладачем досить складних, але цікавих завдань, що сприяють розвитку творчої активності студентів;
- усвідомлення важливості отриманих знань;
- оцінка знань;
- величезне бажання вивчати англійську мову, без знання якої неможливо жити в сучасному світі.

Зовнішні мотиви не пов'язані зі змістом навчального матеріалу. До них належать:

- обов'язок (студент повинен вивчати даний предмет, щоб отримати залік, скласти іспит);
- оцінка (прагнення набрати якомога більше балів за модуль, за семестр). Однак тут слід враховувати не тільки оцінку за знання того чи іншого навчального матеріалу, а й мотивуючу роль самого студента, яка дуже велика, а саме – оцінку викладача (поглядом, жестом, словом);
- оцінка студента викладачем. Викладач створює мотивацію у студента своїм прикладом, зацікавленістю, яскравістю. Ставлення до викладача автоматично переходить у ставлення до предмету. Викладач повинен бути лідером у процесі пізнання, авторитетом у всіх сферах спілкування зі студентами. Немає більш сильного мотивуючого засобу, ніж власний позитивний приклад, інтерес викладача до англійської мови і культури країни досліджуваної мови;
- особиста зацікавленість (знайти добре оплачувану роботу на фірмі). Сьогодні знання англійської мови стає обов'язковою вимогою не тільки зарубіжних, але й українських роботодавців. Вільне володіння іноземною мовою, поряд з гарними професійними навичками, дозволить фахівцеві отримати гідну роботу і мати успішну кар'єру;
- розвиток лінгвістичного мислення – розвиток навичок мислити англійською мовою, логічного мислення, вміння чітко висловити свою думку, використовуючи всі виразні засоби мови;
- використання англійської мови як засобу отримання і обміну інформацією, користування комп'ютером та мережею Інтернет для отримання знань в різних областях науки і техніки, користування різними програмами для виконання розрахунків, курсових проектів і навчальних завдань;
- вивчення англійської мови з метою кар'єрного росту – складання іспитів на сертифікати TOEFL, IELTS з метою знайти роботу за кордоном;
- вивчення культури та історії країни, мова якої вивчається;
- вивчення мови з метою здійснення туристичних подорожей для спілкування з іншими людьми та ін.;
- бажання вдосконалити свої знання шляхом навчання за кордоном;

- отримання задоволення від вивчення іноземних мов з метою спілкування з однолітками із зарубіжних країн;
- покращення навичок розмовної мови для участі в міжнародних конференціях і зустрічах;
- самоствердження (студент вивчає мову, щоб досягти певного статусу в житті);
- самореалізація в житті (студент хоче досягти великих успіхів під час навчання, тобто отримувати відмінні оцінки на іспитах, захистити диплом);
- соціальний мотив (студент усвідомлює соціальну значущість вивчення англійської мови);
- будь-які інші мотиви.

Зовнішня мотивація зумовлена обставинами, що змушують студента вчити англійські слова, читати текст, робити вправи всупереч бажанню, настрою, самопочуттю та зайнятості. Зовнішніми факторами можуть бути заліки, іспити, робота, відрядження тощо. Студентам рекомендується постійно вдосконалювати свої знання у вивченні англійської мови, самим створювати умови для занять, не робити тривалих перерв, так як вони не сприяють глибоким знанням. Перерви можуть надовго затягнутися, а часом будуть тривати вічно.

Внутрішня мотивація переважає над іншими мотивами, вона забезпечує успішну навчальну діяльність, викликає задоволення саме процесом навчання, результатами своєї праці і набутими навичками.

Внутрішні мотиви пов'язані зі змістом навчального матеріалу, оволодінням навичками читання і письма англійською мовою.

*Комунікативний мотив* – одне з найнеобхідніших умінь будь-якої людини спілкуватися однією мовою з іншими людьми. Тому розвиток комунікативних здібностей студентів, їх підготовка до життя у суспільстві є основною метою навчання англійської мови в університеті. Однак це не тільки мета навчання, яку ставлять перед собою викладачі вузу, це обумовлює методи і прийоми навчання англійській мові на заняттях. Отже, завдання викладача – навчити студентів спілкуватися англійською мовою, створюючи певні ситуації, які допоможуть їм у житті і навчати їх знаходити оптимальне рішення. Це вимагає підвищення професійного рівня викладача, постійного вдосконалення знання свого предмета.

Інтерес до процесу навчання іноземної мови тримається на внутрішніх мотивах, які виходять з самої іншомовної діяльності.

*Навчально-пізнавальний мотив* пов'язаний з проявом інтересу до змісту навчального матеріалу.

Навчально-пізнавальний мотив є основним, таким, що обумовлює навчальну діяльність, так як в його основі закладено постійне прагнення до пізнання. Також він пов'язаний зі змістовною та організаційною сторонами навчальної діяльності. Пізнавальна мотивація найбільш важлива в навчанні іноземної мови. Однак необхідно, щоб вона стала основою для розвитку професійної спрямованості студентів, стимулювала їх навчальну активність, гарну успішність, позитивне ставлення до мови, що вивчається. Ставлення до англійської мови багато в чому залежить від оцінки важливості їх професійної підготовки за фахом.

Пізнавальний мотив в оволодінні англійською мовою пояснюється:

- інтересом до іноземної мови як такої, яка сприяє формуванню мотивів до аналізу мовних явищ;

- проведенням викладачем різноманітних за формою і змістом занять мовою, що вивчається.

Викладач повинен правильно організувати навчальну діяльність, враховуючи професійну спрямованість студентів, застосовуючи різноманітні методи ведення занять, а також давати об'єктивну оцінку знань студентів.

Велику роль у підвищенні мотивації у студентів відіграє чергування різноманітних видів діяльності.

Викладачі використовують на занятті різні види цікавої роботи: заняття-обговорення різних тем, в тому числі за спеціальністю; заняття-спілкування зі студентами через Інтернет; круглі столи; міні-конференції в групах; заняття-тести; заняття в режимі on-line; заняття-презентації, а також відеозаняття.

Важливу роль відіграють лабораторні роботи з відеофільмами англійською мовою без перекладу, що демонструють різні виробничі процеси, нанотехнології, роботу різних пристроїв, проведення судових засідань, та ін.

Суттєве значення останнім часом мають заняття, спрямовані на навчання студентів, магістрантів і аспірантів готувати презентації англійською мовою за своїми спеціальностями. Позитивний резонанс отримала спільна робота викладачів і кураторів груп з підготовки презентацій на тему «Вступ до спеціальності» для студентів 1-го курсу. Студенти відбирають матеріал для свого виступу за допомогою мережі Інтернет та статей англійською мовою з журналів в оригіналі. Вони готують свої презентації у вигляді слайдів у програмі Power Point за певними напрямками своєї спеціалізації. Викладачі не тільки перевіряють готові презентації і доповіді, але також проводять заняття зі студентами дистанційно в режимі Skype. Такі заняття проводяться багатьма викладачами кафедри іноземних мов СНАУ.

Останнім часом кафедра іноземних мов активно проводить науково-технічні конференції англійською мовою, де студенти усіх курсів, магістранти та аспіранти представляють свої презентації англійською мовою за новими, самостійно розробленими методиками. Студенти, які відмінно володіють англійською мовою, беруть участь в міжвузівських конференціях, де представляються на конкурс кращі презентації від університету.

Але для багатьох студентів основним мотивом є складання заліку або іспиту та отримання позитивної оцінки з англійської мови. Тому перед викладачем стоїть завдання: розвинути позитивні, пізнавальні мотиви у тих студентів, у яких відсутній інтерес до цього предмету, тобто підвищити рівень позитивної внутрішньої мотивації. Це залежить від успіху студента, його умінь і навичок, кваліфікації викладача, методів навчання, що сприяють отриманню відмінних знань, і багатьох інших факторів. Низька якість викладання, нерозуміння предмета, численні помилки, навпаки, відбивають інтерес у студентів до вивчення мови.

З метою розвитку пізнавальних мотивів у студентів у кабінетах кафедри іноземних мов встановлено обладнання, за допомогою якого ведеться

навчання володінню англійською мовою відповідно до навчальної програми, спрямованої на розвиток навичок мовлення. Студенти, починаючи з 1-го курсу, займаються за підручниками видавництва «Oxford University Press» та «Cambridge University Press», призначених для розвитку навичок розмовної мови в галузях права, будівництва, економіки, менеджменту, ветеринарії, зооінженерії та ін. Використовують програми I-Tutor та I-Checker для повторення вивченого матеріалу, удосконалення навичок спілкування та самоперевірки. У кількох кабінетах встановлено сучасне обладнання Smart-Board. Викладачі використовують дошку для пояснення граматичного матеріалу і виконання різного виду вправ. Усі ці методи сприяють підвищенню мотивації у студентів до вивчення англійської мови.

Для досягнення успіхів багато факторів важливі, перш за все – кваліфікація викладача, його ерудиція, відмінне знання предмета і захопленість ним. Все це передається студентам і сприяє підвищенню позитивної мотивації при вивченні англійської мови.

Великою популярністю користуються курси розмовної англійської мови для студентів різних рівнів знань (платні), які активно діють на кафедрі іноземних мов протягом уже багатьох років. Після закінчення цих курсів видається сертифікат I-III ступенів у залежності від рівня, який виявив слухач. Цей документ дає можливість студентам брати участь у виробничій практиці за кордоном. Слухачі опановують уміння спілкуватися з діловими партнерами, вивчати спеціальну літературу, вести переговори, не вдаючись до послуг професійних перекладачів.

Студенти юридичного факультету за напрямом «Міжнародне право» отримали можливість вивчати усі предмети англійською мовою, що підтверджує ліцензія. Заняття проводяться згідно затвердженої університетом програми. Студенти вивчають свої спеціальні предмети англійською мовою, а також граматику, фонетику, лексику, практичний курс англійської мови, крім того – теоретичні предмети, такі як стилістика, вступ

до мовознавства, історія англійської мови, лексикологія, ділова англійська, зарубіжне листування тощо. У кінці семестру студенти захищають курсові роботи англійською мовою. На останньому курсі студенти пишуть кваліфікаційну роботу англійською мовою і отримують ступінь бакалавра за напрямом «Міжнародне право». Сподіваємось, що випускники СНАУ за цим напрямом підготовки матимуть можливість працевлаштування в іноземні фірми.

Це основні шляхи підвищення мотивації у студентів для успішного володіння англійською мовою.

На підставі письмового опитування, проведеного в групах студентів молодших і старших курсів СНАУ (всього було опитано близько 200 осіб), були проаналізовані мотиви, якими керуються студенти при вивченні англійської мови. Результати аналізу представлені в діаграмі.

Виходячи з отриманих результатів, можна зробити висновки, що при вивченні англійської мови внутрішні мотиви студентів переважають над зовнішніми.

Як видно з діаграми, більшість студентів СНАУ вивчають англійську мову з метою спілкування з людьми англословних країн під час подорожі; вони знайомляться зі своїми однолітками і починають листуватися в Інтернеті або розмовляти по Skype (32%). Подолання мовного бар'єру є для них найважливішим завданням. Мотив комунікативного спілкування висунутий на перше місце. Система навчання англійської мови на кафедрі іноземних мов спрямована в першу чергу на розвиток комунікативних навичок, в чому велика заслуга викладачів кафедри.

Така ж кількість студентів (32%) вважає важливим мотив пошуку престижної роботи і кар'єрного зростання. Багато студентів впевнені в тому, що для будь-якої високоосвіченої людини пошук престижної, добре оплачуваної роботи в великих містах, в тому числі за кордоном, багато в чому залежить від знання однієї і більше іноземних мов. Тому вони прагнуть до досконалого володіння англійською мовою. Тут переважає мотив самоствердження.



Рис. 1. Діаграма мотивації студентів при вивченні англійської мови

Мотив розуміння мови зарубіжних фільмів, телепрограм, текстів пісень, розважальних шоу відіграє для них важливу роль. Більше 15% студентів визначили цей мотив як один з важливих.

Приблизно 9% студентів вивчають англійську мову для виконання навчальних завдань, проєктів, розрахунків за допомогою комп'ютера, в якому вона є основною. Вони вчать англійську мову для освоєння якомога більшої кількості комп'ютерних програм і вміння ними користуватися.

Серед опитаних студентів приблизно 6% висунули мотив розуміння науково-технічних текстів, так як англійською мовою написані праці багатьох великих вчених. Уміти прочитати і зрозуміти інструкції і специфікації з влаштування і роботи різних приладів і механізмів, написані англійською мовою, повинна кожна освічена людина.

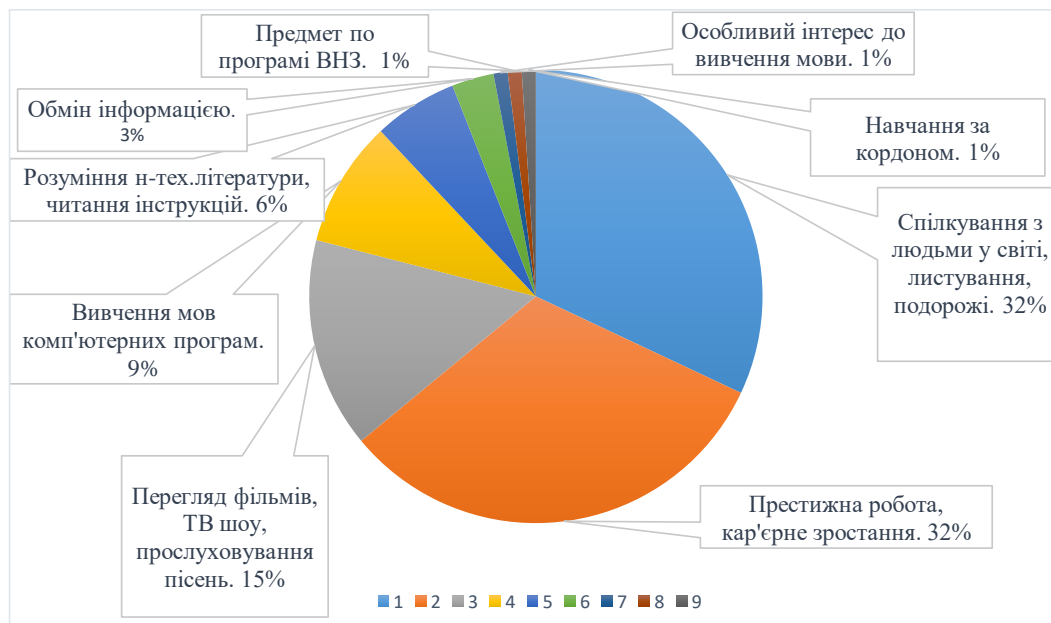
Деякі студенти (3%) вважають, що вчити іноземну мову необхідно з метою обміну інформацією між однолітками, друзями, знайомими. 1% студентів вбачають мету вивчення мови для про-

довження навчання за кордоном; 1% – тому, що англійська мова є обов'язковим предметом в університеті; 1% – тому, що мають особливий інтерес до вивчення іноземних мов, їм подобається сам процес навчання.

**Висновки і пропозиції.** Таким чином, мотиваційний аспект має важливе значення для активізації усіх психологічних процесів – мислення, сприйняття, розуміння і засвоєння іншомовного матеріалу. Мотиви, сфери бажань, інтересів і схильностей, світогляду, статус студента, його життєві позиції, а також різні ситуації взаємообумовлені і складають гармонійну єдність особистості. Усе це є внутрішньою силою, яка спонукає студента вивчати іноземну мову і створює позитивні установки на вивчення англійської мови. Для цього необхідно підвищувати рівні мотивації, сприяючи розвитку пізнання і інтелектуальної діяльності у студентів, що, в свою чергу, призводить до підвищення ефективності процесу навчання.

## Список літератури:

1. Асеев В.Г. Мотивация поведения и формирования личности / В.Г. Асеев. – М.: Мысль, 1976. – 156 с.
2. Божович Л.И. Избранные психологические труды / Л.И. Божович. – Москва, 1995. – С. 148-153.
3. Болонський процес: Нормативно-правові документи / укл. З.І. Тимошенко, І.Г. Оніщенко, А.М. Грехов, Ю.І. Палеха. – К.: Вид-во Європ. ун-ту, 2004. – 102 с.
4. Готлиб Р.А. Социальная востребованность / Р.А. Готлиб // Знание иностранного языка. Социологические исследования. – 2009. – № 2. – С. 122-127.
5. Загальноєвропейські Рекомендації з мовної освіти: вивчення, викладання, оцінювання / Науковий редактор українського видання доктор пед. наук, проф. С.Ю. Ніколаєва. – К.: Ленвіт, 2003. – 273 с.
6. Зимняя И.А. Педагогическая психология / И.А. Зимняя. – Москва, 1986. – С. 130-134.
7. Меденцова Т.М. Аналіз понять «мотиви» та «мотивація навчання» особистості [Електронний ресурс] / Т.М. Меденцова // Народна освіта. – 2009. – 2009. – Вип. 1(7). – Режим доступу: <http://www.nbuv.gov.ua/e-journals/NarOsv/2009-1/09mtmmno.htm>.
8. Меденцова Т.М. Окремі чинники мотивації до оволодіння іноземною мовою студентами немовних вузів / Т.М. Меденцова // Вісник Київського міжнародного університету. Серія: педагогічні науки: зб. наук. пр. – К.: КиМУ, 2009. – Вип. 12. – С. 111-122.
9. Ридель Т.М. Формування мотивації учіння студентів-аграріїв у процесі вивчення іноземних мов як засіб підвищення якості вищої освіти // Вісник Національної академії Державної прикордонної служби України [Електронний ресурс]: електрон. наук. фах. вид. / гол. ред. Романишина Л.М. – 2011. – Вип. 1. – Режим доступу до журн.: [http://www.nbuv.gov.ua/e-journals/Vnadsps2011\\_1/11onveks.pdf](http://www.nbuv.gov.ua/e-journals/Vnadsps2011_1/11onveks.pdf).
10. Рубинштейн С.Л. Основы общей психологии / С.Л. Рубинштейн. – Москва, 1989. – С. 111-112.
11. Шадриков В.Д. Введение в психологию: мотивация поведения / В.Д. Шадриков. – М.: Логос, 2001. – 136 с.
12. A Common European Framework of Reference / Council for Cultural Co-operation, Education Committee. – Strasbourg, 2001.

**Ридель Т.Н.**

Сумской национальный аграрный университет

## ПУТИ ПОВЫШЕНИЯ МОТИВАЦИИ ПРИ ИЗУЧЕНИИ АНГЛИЙСКОГО ЯЗЫКА СТУДЕНТАМИ СНАУ

### Аннотация

Дано определение мотивации. Рассмотрены основные пути повышения мотивации у студентов аграрных вузов при изучении английского языка. Представлены различные точки зрения о важности мотивации в учебном процессе. Рассмотрены виды мотивации, определена их взаимосвязь с процессом обучения. Проведен анализ письменного опроса о различных мотивах изучения английского языка у студентов младших и старших курсов Сумского НАУ.

**Ключевые слова:** мотивация, студенты, обучение, анализ, повышение.

Ridel T.M.

Sumy National Agrarian University

## WAYS TO IMPROVE STUDENTS' MOTIVATION WHILE MASTERING THE ENGLISH LANGUAGE AT SNAU

### Summary

The definition of motivation is given. The main ways to improve the agrarian universities students' motivation while studying English are considered. Different points of view on the importance of motivation in the teaching process are presented. The types of motivation are considered, their interrelation with the learning process is defined. The analysis of the written questionnaire on various motives for studying the English language among students of Sumy NAU is analyzed.

**Keywords:** motivation, students, training, analysis, improvement.

УДК 378

## ВІДБІР ВАРІАНТІВ АНГЛІЙСЬКОЇ МОВИ ДЛЯ ВИКЛАДАННЯ ПРАКТИЧНОЇ ФОНЕТИКИ АНГЛІЙСЬКОЇ МОВИ ПЕРЕКЛАДАЧАМ У ВНЗ

Рубінська Б.І.

Національний університет біоресурсів і природокористування України

Досліджено теоретичні питання відбору змісту навчання практичної фонетики англійської мови для підготовки філологів у ВНЗ. Охарактеризовано три принципи відбору змісту навчання: принцип здатності обслуговувати процес спілкування, історичної прийнятності, інтеграції. Було здійснено аналіз Програми практичного курсу основної іноземної мови та на основі вищезазначених принципів інтегровано фонетичну тематику у тісному зв'язку з темами для усного мовлення. Розглянуто різні підходи до обрання варіанту англійської мови для навчання філологів. Зроблено висновок про недоцільність підходу, який не передбачає виправлення фонетичних помилок і де немає значення якому з варіантів англійської мови навчати, для відбору змісту навчання філологів.

**Ключові слова:** відбір змісту навчання практичної фонетики англійської мови, нові підходи до підготовки перекладачів, принципи відбору, принцип здатності обслуговувати процес спілкування, принцип історичної доцільності, принцип інтеграції, підходи до обрання варіанту англійської мови для навчання філологів, фонетична комунікативна компетенція.

Зростання ролі вивчення іноземних мов пояснюється реформуванням системи освіти в Україні у рамках її участі у Болонському процесі, що висуває нові вимоги щодо вивчення іноземних мов. Новітні освітні стандарти ґрунтуються на «Рекомендаціях Європейського Парламенту та Ради Європи щодо формування ключових компетентностей ціложиттєвої освіти» (18.12.2006) [1], але не обмежуються ними.

**Актуальність теми.** У новому базовому законі «Про освіту» [2] визначено 10 груп компетентностей. Одна з найважливіших це спілкування іноземними мовами тобто: уміння належно розуміти висловлене іноземною мовою, усно і письмово висловлювати і тлумачити поняття, думки, почуття, факти та погляди (через слухання, говоріння, читання і письмо) у широкому діапазоні соціальних і культурних контекстів; уміння посередницької діяльності та міжкультурного спілкування. Закон дозволяє чітко виділити в якості пріоритетів навчання ІМ не систему мови, а змістові аспекти навчання та, відповідно, інтереси й потреби студентів як суб'єктів навчального процесу. Особливого значення набувають такі аспекти навчання, як соціокультурні фактори, мотивація, розвиток особистості учня і студента засобами вивчення іно-

земної мови, під час яких відбувається зіставлення життєвого досвіду та соціокультурних реалій, у яких живуть українські та іношомовні підлітки, виявлення спільного і відмінного, врахування специфіки іношомовного середовища, усвідомлення якої дозволяє українському та іношомовному підлітку адекватно розв'язувати особисті завдання спілкування із представниками інших країн.

**Постановка проблеми.** Спілкування з представниками інших англійськомовних країн потребує у перекладача розуміння особливостей мови представників країн, які розмовляють на різних варіантах англійської мови. Але досі не вирішена проблема відбору варіанту англійської мови для навчання усного мовлення.

**Аналіз останніх досліджень та публікацій.** Для того щоб забезпечити сучасну підготовку майбутніх філологів необхідно застосовувати сучасні досягнення педагогічних та методичних досліджень, які здійснювались відповідно до положень Болонської декларації. Перед системою професійної освіти постали нові завдання. У зв'язку із зростаючою значимістю освітніх процесів, які відбуваються в Європі і світі, необхідно шукати нові підходи до підготовки перекладачів, які б були конкурентоспроможними

на ринку праці, в тому числі й відбору змісту навчання. Незважаючи на значну кількість наукових праць, які розкривають проблему відбору змісту навчання (Б. О. Лапидуса, Г. В. Рогової, І. Л. Бим, М. Н. Вятютнева, С. Ф. Шатилова, М. Л. Вайсбурд та ін.) проблема відбору змісту навчання для підготовки філологів залишається не до кінця дослідженою і потребує всебічного обґрунтування [3].

Традиційно в методиці викладання іноземних мов під змістом навчання розуміють відповідь на запитання: «Чому навчати?». В сучасній методиці першим компонентом цієї категорії є фонетична комунікативна компетенція. Це означає, що студенти повинні мати правильну вимову усіх голосних і приголосних англійської мови, правильно ставити словесний наголос, робити доречні паузи в процесі мовлення, використовувати основні інтонаційні моделі англійської мови у власних висловлюваннях, розуміти на слух різницю між фонемами, які змінюють значення висловлювання або цілого тексту. Але англійська мова в сучасному світі має багато варіантів, таких як британська англійська, американська англійська, австралійська англійська та інші. Проблема у відборі полягає в тому, який з цих варіантів обрати для навчання.

**Виділення невіршених раніше частин загальної проблеми.** Серед проблем, що підлягають вирішенню знаходиться проблема: на яких сучасних принципах базувати відбір змісту навчання та який підхід обрати.

Отже **метою статті** є розглянути ці принципи та підходи до вирішення проблеми відбору змісту навчання.

**Виклад основного матеріалу дослідження.** Відбір змісту навчання завжди базується на певних принципах відбору. Перший з них це принцип здатності обслуговувати процес спілкування. Другий принцип – історична доцільність, а третій інтеграція. Перший і другий принципи дуже детально обговорюються у методичній літературі. Зупинимось на третьому принципі.

Третім принципом є інтеграція. «ИНТЕГРАЦИЯ (лат. Integration – восстановление, восполнение, от integer – целый) сторона процесса развития, связанная с объединением в целое ранее разнородных частей и элементов. Процессы интеграции могут иметь место как в рамках уже сложившейся системы – в этом случае они ведут как к повышению ее целостности и организованности, – так и возникновению новой системы из ранее не связанных элементов. Отдельные части интегрированного целого могут обладать различной степенью автономии. В ходе процессов интеграции в системе увеличивается объем и интенсивность взаимосвязей и взаимодействий между элементами, в частности надстраиваются новые уровни управления...» [6]. Це визначення узагальнює розуміння процесу інтеграції і не пов'язане з педагогічними аспектами вищезгаданої системи підготовки студентів мовних вузів. Найбільш системний аналіз поняття інтеграція у педагогічній літературі був здійснений М.С. Пак [6, с. 189-190]. «В педагогической литературе имеются публикации, в которых раскрываются педагогический, дидактический и методические аспекты проблемы интеграции и дифференци-

ации в образовании и в предметном обучении. В них рассматриваются разнообразные вопросы:

- интегративные процессы, затрагивающие сферу образования и положительно влияющие на развитие педагогической науки и на интеграцию ее функций (З.А. Малькова, Н.Д. Никандров, Б.С. Гершунский, В.С. Шубинский и др.);

- еобходимость отражения в образовании процессов интеграции, происходящих в науке (А.П. Беляева, В.Н. Федорова, И.Д. Зверев, В.Н. Максимова и др.);

- интегративные процессы в передовом педагогическом опыте и их влияние на решение проблемы гармонизации образования (Г.Ф. Федорев);

- методика выявления и описание интеграционных процессов в образовательном процессе (Ю.С. Тюнников, М.С. Пак);

- необходимость интеграции содержания естественнонаучного, профессионально-технического образования и профессионально-технической подготовки учащихся (А.П. Беляева, М.Н. Борулава);

- интеграция между образовательным процессом и научными исследованиями в системе высшего образования (В.С. Кабаков, М.С. Пак, Г.Н. Фадеев);

- устранение многопредметности и повышение эффективности образовательного процесса посредством интеграции учебных предметов и дисциплин (И.Ю. Алексахина, Ю.К. Дик, А.А. Пинский, В.П. Соломин, В.В. Усанов и др.);

- противоречия, закономерности и предпосылки, детерминирующие интеграционные процессы, источники и механизмы взаимодействия, принципы и типы интеграции в естественнонаучном образовании (А.П. Беляева, М.Н. Борулава, Л.Ф. Кейран, Ю.С. Тюнников, М.С. Пак и др.).

- перестройка педагогического мышления на основе идей интеграции и гуманизации (А.П. Беляева, В.Г. Разумовский, Л.В. Тарасов, И.М. Титова и др.) [6, с. 189-190]. Ми згодні з думкою Пак М.С, що має сенс виділити такі компоненти інтеграції як 1) поняття, які безпосередньо включають у себе інтеграцію (наприклад інтегративна діяльність, інтегративна робота);

- 2) поняття, що висловлюють вертикальну структуру понятійного простору інтеграції (міжпредметна інтеграція, фундаменталізація, взаємозв'язок, взаємодія, взаємопроникнення та ін.);

- 3) поняття, які відбивають горизонтальну структуру понятійного простору інтеграції (міжциклова інтеграція, внутрішньо предметна інтеграція, рівні інтеграції, факти, поняття, методи, мова, закони, теорії, локальна картина природи; зв'язок, система [6, с. 190-191]. Ми будемо спиратися на таке розуміння інтеграції для подальшого аналізу.

В психолого-педагогічній літературі інтеграція також розглядається як внутрішня єдність колективу та групи. Результатом інтеграції особистості в колективі стає її сумісність з іншими членами колективу [7]. Це розуміння інтеграції дає можливість розглядати її з точки зору спілкування та діяльності.

За даними соціальної психології, фаза інтеграції особистості в колективі, яка переважає в ранньому юному віці, характеризується намаганням

школярів старшого віку «транслювати» значущі для них індивідуально-психологічні особливості своїм одноліткам та готовністю групи інтегрувати індивідуальні особливості однокласників у тій мірі в якій вони сприяють успіху групової діяльності. У зв'язку з цим особливу роль набувають професійні наміри старшокласників, їх самовизначення [4, с. 216-217]. Зробивши свій вибір і ставши студентами вищого учбового закладу старші підлітки продовжують цей процес і стають учасниками сумісної діяльності навчання. Отже можливо використання інтеграції вже з першого етапу підготовки спеціаліста як з точки зору теорії діяльності так і теорії комунікації.

Інтеграція в методичній літературі розглядається і як тенденція і як принцип, який використовується при складанні навчального плану вузу, а отже є невід'ємною частиною усієї системи методики як науки і такого важливого її компонента як зміст навчання.

Розвиток базових наук дозволив розглядати дії, що формуються у системі діяльності спілкування. Це дало можливість уточнити зміст навчання у вищій школі та підійти до його визначення і розуміння як ідеалізованої моделі загальнолюдського, ділового та професійного спілкування, що є прийнятною для навчання [5].

Цей та інші принципи було враховано і реалізовано нами при аналізі програми для перекладачів «Практичний курс основної іноземної мови (англійська)» і включення до неї інтегрованих компонентів фонетичного мінімуму [6]. Відбір компонентів змісту навчання залежить від мети навчання. Як зазначено у програмі «Практичний курс основної іноземної мови (англійська)» для студентів 1 курсу мета курсу – формування комунікативної, лінгвістичної, соціокультурної та професійної компетенції студентів шляхом їх залучення до виконання професійно орієнтованих завдань, формування інтерактивних навичок і вмінь усного та писемного мовлення з послідовним удосконаленням кожного окремого виду мовленнєвої діяльності.

Отже ми намагались інтегрувати до програми такий її компонент як лінгвістична фонологічна компетенція тісно пов'язуючи її з іншими чинниками змісту навчання, таким як комунікативна компетенція при аудіюванні та говорінні на основі вищезгаданих принципів. Про фонологічну компетенцію ми писали у попередній статті [7]. Ми створили інтегровану програму та посібник за допомогою якого можна її сформувати. Наведемо приклад інтеграції при формуванні фонетичної компетенції при навчанні аудіювання: «Listen to the utterances containing the same or similar phonemic problems. If the speaker uses the pronoun 'it', ask him to specify what he means. Ask: «What exactly?». And if the speaker mentions an action in the past, express your doubt whether it really happened. «With the help of it you can also form a very important activity such as asking for details, expressing doubt and many others, e.g. When

doing these exercises ask your students to shut the left part of the Tapescript.

Таблиця 1

### Asking for Additional Information /V-ed or V it?/st -st it/

Tapescript	Keys
1. I don't know how they relaxed.	1. Did they really need any relaxation?
2. Please, try to relax it.	2. How exactly can I relax my muscle?
3. They looked young for their age.	
4. Charles, Prince of Wales, married lady Diana Spencer.	
5. I've seen friends handle it in different ways.	
6. He mouthed the apple.	
7. He trimmed his hair.	
8. I can contradict.	
9. Let me trim it.	
10. Don't mouth.	
11. He handled it in different ways.	
12. You really look it not a day older.	

**Висновки з даного дослідження.** Ми вивчили проблему відбору варіантів вимови з точки зору принципу історичної доцільності, здатності обслуговувати спілкування та інтеграції.

Традиційно на території України викладали британський варіант англійської вимови. Це означало, що було відібраний фонетичний мінімум, який включав 20 голосних та 24 приголосних звуки, та 7 термінальних тонів (низький низхідний, високий низхідний, низький висхідний, високий висхідний, низхідно-висхідний та висхідно-низхідний, висхідно-низхідно-висхідний) і 5 інтонаційних моделей (поступово низхідна, поступово висхідна, ковзна, скандентна та рівна шкали). Всі інші варіанти вивчались теоретично в курсі теоретичної фонетики англійської мови.

В країнах Європи існувала інша система, так як у вищих навчальних закладах навчалися студенти з різних країн світу. В одних вишах був відібраний британський варіант, а в інших-американський. Нещодавно з'явилась інша крайня точка зору на відбір, Вчені пропонують не відбирати певний варіант вимови і не виправляти помилки, а надати можливість студентам спілкуватися з тим варіантом вимови, яким вони користувались в своїй країні, і рідна мова якої вплинула на англійську вимову і створила акцент.

Основним аргументом проти такого підходу є той, що існують фонетичні і фонологічні помилки. Одні не заважають розумінню і спілкуванню, а другі можуть змінити зміст висловлювання і призвести до непорозуміння і навіть негативних наслідків у формі образи. Отже такий підхід не може бути прийнятним для підготовки перекладачів, бо вони мають розуміти різницю між варіантами та діалектами англійської мови при сприйнятті мови на слух і не робити помилок у своїй вимові при перекладі. При цьому вони мають користуватись одним з варіантів вимови, якій вони навчались у вузі. Здійснення відбору варіанту має відбуватись на основі вищезгаданих принципів.



**Список літератури:**

1. Рекомендація 2006/962/ЄС Європейського Парламенту та Ради (ЄС) Про основні компетенції для навчання протягом усього життя» від 18 грудня 2006 року. [Електронний ресурс]. – Режим доступу: [http://zakon2.rada.gov.ua/laws/show/994\\_9752.http://osvita.ua/legislation/law/2231/\\_2006.pdf](http://zakon2.rada.gov.ua/laws/show/994_9752.http://osvita.ua/legislation/law/2231/_2006.pdf).
2. Закон України «Про освіту» (Прийняття від 05.09.2017. Набрання чинності 28.09.2017) [Електронний ресурс]. – Режим доступу: [http://zakon2.rada.gov.ua/laws/show/2145-19\\_2017.pdf](http://zakon2.rada.gov.ua/laws/show/2145-19_2017.pdf).
3. Рубінська Б. І. Діяльнісні характеристики спілкування студентів: вищий рівень аналізу [Текст] / Б. І. Рубінська // Проблеми освіти. – Вип. 74. – Ч. I. – 2013. – С. 235-236.
4. Социальная психология 1987 / Социальная психология / Петровский А. В., Абраменкова В. В., Зеленова М. В и др.; под ред. А. В. Петровского. – М.: Просвещение. – 1987. – С. 216-217.
5. Философский энциклопедический словарь. – М.: Советская энциклопедия. – 1989. – С. 215.
6. Пак М. С. Проблема интеграции образования и науки. [Текст] / М. С. Пак // вища освіта України: Теоретичний та науково-методичний часопис. – № 3. – Додаток 1: Інтеграція вищої освіти і науки. – Київ. Інститут вищої освіти НАПН України 2015. – С. 189-190.
7. Рубінська Б. І. Інтеграція у відборі змісту навчання англійської мови [Текст] / Б. І. Рубінська. Нові Технології Навчання. – № 86. – С. 95-97.

**Рубинская Б.И.**

Национальный университет биоресурсов и природопользования Украины

## **ОТБОР ВАРИАНТОВ АНГЛИЙСКОГО ЯЗЫКА ДЛЯ ПРЕПОДАВАНИЯ ПРАКТИЧЕСКОЙ ФОНЕТИКИ АНГЛИЙСКОГО ЯЗЫКА ПЕРЕВОДЧИКАМ В ВУЗАХ**

**Аннотация**

Исследованы теоретические вопросы отбора содержания обучения практической фонетике английского языка для подготовки филологов в ВУЗах. Охарактеризованы три принципа отбора содержания обучения: принцип способности обслуживать процесс общения, исторической целесообразности, интеграции. Был осуществлен анализ Программы практического курса основного иностранного языка и на основе вышеупомянутых принципов интегрирована фонетическая тематика в тесной связи с темами для устной речи. Рассмотрены разные подходы к отбору варианта английского языка для обучения филологов. Сделан вывод о нецелесообразности подхода, который не предусматривает исправления фонетических ошибок и где не имеет значения какому из вариантов английского языка обучать, для отбора содержания обучения филологов.

**Ключевые слова:** отбор содержания обучения практической фонетике английского языка, новые подходы к подготовке переводчиков, принципы отбора, принцип способности обслуживать процесс общения, принцип исторической целесообразности, принцип интеграции, подходы к выбору варианта английского языка для обучения филологов, фонетическая коммуникативная компетенция.

**Rubinska B.I.**

National University of Life and Environmental Sciences

## **THE CHOICE OF THE ENGLISH LANGUAGE VARIANTS FOR TEACHING PRACTICAL ENGLISH PHONETICS TO THE INTERPRETERS IN HIGHER EDUCATIONAL ESTABLISHMENTS**

**Summary**

The theoretical questions of the choice of the content of teaching Practical English Phonetics for training philologists in higher educational establishments have been researched. Three principles of the choice of content of teaching such as the principle of ability to serve the purposes of communication, principle of historic reasonableness, integration principle are characterized. The analysis of the Program of Practical Course of Teaching the First Foreign Language on the basis of the above mentioned principles has been done and the theoretical issues of Practical English Phonetics in close connection with oral topics have been integrated. Different approaches to the choice of the variant of the English language for teaching philologists have been considered. The conclusion on inappropriateness of the approach, which doesn't take into account the correction of phonetic mistakes and in which it makes no difference which variant of the English language to teach when choosing the contents of teaching philologists, is made.

**Keywords:** the choice of the content of teaching Practical English Phonetics, new approaches to the training of interpreters, principles of the choice, principle of ability to serve the purposes of communication, principle of historic reasonableness, integration principle, approaches to the choice of the variant of the English language for teaching philologists, phonetic communicative competence.

УДК 371.671:811.161.2

## АНАЛІЗ ЗМІСТУ ТА МЕТОДІВ ВИХОВАННЯ ДІТЕЙ В ЗАКЛАДАХ ШКІЛЬНОЇ ОСВІТИ В УКРАЇНІ (1956-1959 РОКИ)

Султанова Н.В.

Миколаївський національний університет імені В.О. Сухомлинського

У статті автором представлено ретроспективний аналіз системи виховання дітей в закладах шкільної освіти у 50-ті роки ХХ століття в Україні. Розглянуто основні завдання виховання дітей в країні, мету, результат та засоби його досягнення. Обґрунтовано методологічне підґрунтя, на якому будується соціально-виховна робота з дітьми, які зростають поза родиною та навчаються і виховуються в школах-інтернатах. Розкрито особливості практичного втілення ключових аспектів суспільного виховання дітей в Українській РСР. Проаналізовано організаційно-методологічні умови, що сприяли ефективності використання педагогічних технологій соціального виховання дітей в історії української педагогічної думки.

**Ключові слова:** виховання, школа, методи виховання, суспільний характер виховання, школи-інтернати, діти.

**Постановка проблеми.** Українська держава та її громадяни стають безпосередніми учасниками тих реформаційних процесів, що сьогодні відбуваються у вкрай важливих галузях суспільного життя. В сучасних важких і болісних ситуаціях викликів та загроз і водночас великих перспектив розвитку, кардинальних змін у політиці, економіці, соціальній сфері пріоритетним завданням суспільного поступу є визначення нової стратегії виховання як багатокомпонентної та багатовекторної системи, яка великою мірою формує майбутній розвиток Української держави [6, с. 1]. Імплементация сьогодні реформи шкільної освіти та, головним чином, поступова оптимізація функціонування закладів інтернатного типу в країні, уможливується шляхом розробки та практичного обґрунтування нових варіантів змісту дидактики, виокремлення та застосування ефективних набутоків з досвіду виховання дітей у вітчизняних закладах шкільної освіти. Отже, нині вкрай актуальними стають пошуки нових підходів та засобів виховання молодого покоління, сповненого почуттям гідності, патріотизму як базової якості особистості. Звернення до ретроспективного аналізу системи виховання дітей у вітчизняних закладах освіти кінця 50-х рр. ХХ століття сприятиме виокремленню та імплементации у площину сучасних педагогічних технологій доцільних методів та шляхів виховання дітей.

**Аналіз останніх досліджень і публікацій.** Історико-педагогічні реалії засвідчують, що наприкінці ХХ століття вітчизняні вчені значно активізували наукові пошуки у галузі виховання підростаючого покоління. Осмисленню досвіду діяльності інтернатних закладів освіти в Україні на початку їхнього існування, розгляду проблем навчання, виховання, трудової підготовки, організації дозвілля та побуту дітей присвячено фундаментальні праці А. Бондаря, В. Вугрича, Ю. Гриця, Б. Кобзаря, А. Макаренка, Б. Мельниченка, Є. Постоюйтова, В. Слюсаренка та ін.

Розробкою ідей соціального виховання дітей свого часу займалися такі дослідники та громадські й політичні діячі системи освіти як С. Ананьїн, П. Блонський, Г. Гринько, М. Грищенко, М. Гриценко, В. Дурдуківський, В. Дюшен, В. Зінківський, О. Залужний, О. Музичеко, А. Макаренко, Я. Мамонтов, О. Попов, Я. Ряпко,

С. Русова, М. Скрипник, К. Ушинський, Я. Чепіга, С. Шацький, Е. Яновська та ін. Окремий науковий інтерес для нашого дослідження становлять монографії В. Покася, С. Свириденко, дисертаційні дослідження та наукові праці Л. Канішевської, О. Кузьміної, А. Наточого, Ж. Петровича та ін.

**Виділення невирішених раніше частин загальної проблеми.** Зростаюча кількість наукових праць сьогодні, присвячених різним аспектам організації шкільної освіти вихованців інтернатних установ, реформуванню останніх та оптимізації, у зв'язку із цим, діяльності органів освіти та соціальних служб щодо соціально-педагогічного супроводу та патронажу, доводить, що проблематика виховання дітей-сиріт та дітей, позбавлених батьківського піклування актуалізує потребу критичного переосмислення історичних витоків виховання дітей. Це уможливило прогностичне значення ретроспективного аналізу основних його концептуальних положень, адже, виявлення спадкоємності ідей, що стосуються позитивних сторін виховання у шкільних закладах дітей, надасть змогу визначенню орієнтирів його запровадження в умовах реформування освіти.

**Мета статті.** Головною метою цієї роботи є здійснення ретроспективного аналізу змісту та методів виховання дітей у системі вітчизняної шкільної освіти протягом другої половини 50-х рр. ХХ століття.

**Виклад основного матеріалу.** Система виховання підростаючого покоління в УРСР у 50-ті рр. ХХ століття характеризувалася стійкими тенденціями до взаємозв'язку із виробничими відносинами, які простежувалися у всіх сферах економічних формацій країни, особливо, в умовах соціалістичного характеру виробництва. Виховання дітей вважалося справою суспільства і не розглядалося поза виробничих відносин та організацій, адже, спроби відірвати його деякими інноваторами сприймалися як прояви ідеалізму в педагогічній науці. «Тільки розгляд комуністичного виховання у зв'язку із соціалістичним засобом виховання забезпечить створення істинної науки педагогіки» [11, с. 2-3].

Отже, основною закономірністю виховання дітей у Радянському Союзі, з точки зору означених поглядів, було виховання нового покоління людей як свідомих й активних будівників комунізму та захисників батьківщини. Участь вихован-

ців у розбудові комунізму розглядалася в якості виробничої сили і означала для його будівників безпосереднє задіяння у виробництві для країни і суспільства матеріальних благ. У цьому виявлялась сутність та весь зміст і мета виховання дітей.

У зв'язку із цим, ключовими задачами виховання підростаючого покоління стають розвиток необхідних для досягнення його мети навичок, вмінь, формування на базі знань з основ наук комуністичних переконань та науково-матеріалістичного світогляду. Останнє передбачало боротьбу із світоглядом релігійним, ідеалістичним, і саме на ній зосереджували увагу педагогічні фахівці навчально-виховних установ.

Вирішення проблеми виховання нового покоління та включення його у процес виробництва в якості виробничої сили передбачалося шляхом забезпечення професійної освіти та поглиблення політехнічного навчання.

Не залишались осторонь у виховному процесі ще й такі його складові як фізичне та моральне виховання. Адже, як для активної участі у розбудові соціалізму, так й для захисту вітчизни необхідні фізично здорові, сильні і витривалі молоді люди. Тому великого значення в країні приділяється фізичному вихованню дітей з самого раннього дитинства. Вивчаючи основи знань з вікової анатомії, фізіології, фахівці шкіл присвячують чимало зусиль фізичному розвитку дітей.

Щодо морального виховання дітей, слід зауважити знову ж таки на його доцільності у зв'язку із соціалістичними виробничими відносинами, які у 50-60-х рр. породжують вищу форму моралі, а саме комуністичну мораль. «У класовому суспільстві моральні погляди пануючого класу визначаються пануючими і правильними, а тому й обов'язковими для всіх інших класів, погляди яких вважалися аморальними» [11, с. 6]. Ключовим критерієм комуністичної моралі, яку зрощували у дітей, було ставлення людини до побудови комунізму. Норми такої моралі регулювали виробничі відносини у дорослих, породжували ідеологічне підґрунтя у дітей. «Комуністично моральним ми вважаємо таку поведінку, таку діяльність, яка всіляко сприяє перемозі комунізму; всяку діяльність, всяку поведінку, які запобігають успіху у боротьбі за комунізм, ми вважаємо аморальними» [12, с. 82].

Радянська школа своєю задачею ставила з перших днів шкільного життя виховання товариства, дружби та, головне, колективізму. Адже пануючий спосіб соціалістичного виробництва в УРСР характеризувався чітко вираженим колективізмом. Це тому, що для буржуазного способу виробництва, який критикувався та вважався неприйнятним, трудова солідарність робочих була крайнє ворожим фактором, що цементував її для загальної класової боротьби. Отже, за час перебування дітей у навчально-виховних закладах педагогічні будівники комунізму вважали за свій обов'язок підготувати їх до суспільно-корисної роботи після закінчення шкіл.

Організація колективної праці під час навчання дітей передбачалася шляхом суворого дотримання правил внутрішнього розпорядку як школи, так й поведінки у ній самих вихованців.

Разом із вище переліченими задачами виховання молодого покоління у радянській шко-

лі було й естетичне виховання, яке передбачало «розвиток у вихованців здатності розуміти, сприймати і відчувати прекрасне у природі, суспільному житті, мистецтві, а також у розвитку творчих здібностей в міру своїх сил» [11, с. 37]. Педагогічний колектив шкіл бачив вирішення проблеми естетичного виховання у тісному взаємозв'язку з вихованням культурності підлітків, юнаків та дівчат. А саме, виховання вимогливого ставлення до свого зовнішнього вигляду, яке виявлялося в охайності й чистоті одягу, розвитку культури поведінки у суспільних містах, прояви вихованості під час звернень до дорослих та взаємного спілкування з ровесниками.

Необхідно зауважити, що виховання підростаючого покоління та підготовка його до життя було, в основному, справою і турботою суспільства.

У «розв'язанні на більш високому рівні завдань підготовки всебічно розвинутих, освічених будівників комунізму» [7, арк. 3] мали бути максимально задіяні навчально-виховні заклади нового типу. Реалізуючи рішення XX з'їзду партії, Рада Міністрів СРСР і ЦК КПРС 29 червня 1956 року прийняли Постанову від 29 червня 1956 р. «Про організацію шкіл-інтернатів». Концептуальні положення даного рішення, що прозвучали у звітній доповіді Першого секретаря ЦК КПС С. Хрущова підкреслювали необхідність виховання дітей «незмінно краще і досконаліше...», отже необхідно «формувати не кастовий шар аристократії, глибоко ворожий народові, а будівників нового суспільства, людей великої душі і високих ідеалів, беззавітного служіння своєму народові в авангарді всього людства» [12, с. 83].

Відповідно до перебудови системи освіти у кінці 50-х рр., школи-інтернати організовували залежно від місцевих умов як у складі перших-восьмих, так і в складі перших-одинадцятих класів, які повинні були працювати навчальними планами та програмами восьмирічної і середньої трудової політехнічної школи з виробничим навчанням [7, с. 18].

Виховна робота в школах-інтернатах була спрямована на піднесення ідейно-політичного рівня, атеїстичного, естетичного, трудового виховання та суспільно-корисної праці.

Так, завідуючий обласним відділом народної освіти на сесії обласної Ради депутатів трудящих звітувався «Про стан навчально-виховної роботи в школах у 1956-1957 н. р.»: «...Вся наша громадськість виявляє великий інтерес до створення в нашій країні перших загальноосвітніх учбових закладів нового типу – шкіл-інтернатів» [2]. Вся виховна робота в школах-інтернатах, як зазначалося у звітних документах відділів народної освіти Української РСР, була спрямована на піднесення успішності, поглиблення знань учнів та зв'язок теоретичних положень з практичним життям, а звідси особливої уваги надавалося прищепленню учням трудових навичок, навичок свідомої дисципліни, культурної поведінки, почуття відповідальності за свої дії, дружби та товаришування, колективізму та ін. [3].

Для навчання та ідеологічного виховання дітей в інтернатних створювалися найсприятливіші умови. З метою забезпечення відповідної навчально-матеріальної бази для шкіл-інтернатів в різних областях України використовувалися

бюджетні асигнування, відрахування від колгоспів, радгоспів, промислових підприємств та надходження від шкільних підсобних господарств та навчально-виробничих майстерень при школах-інтернатах [13]. Контролем за реалізацією як ключових завдань щодо виховання дітей, так й розтратою бюджетних асигнувань займалися обласні відділи народної освіти при школах-інтернатах, що були створені у 1956 році. Так, за результатами перевірки роботи інтернатних закладів освіти в Українській РСР за перший рік свого функціонування цими відділами було резюмовано низка недоліків, особливо стосовно виховної роботи: «учителі не завжди вміло проводять виховну роботу на уроках, окремі з них справу виховання перекладають на класного керівника, штучно відриваючи навчання від виховання. Іноді глибока ідейно-виховна робота з учнями на уроках підмінюється загальними фразами, ... недооцінюється роль фізичної праці у вихованні, мало залучаються учні до самообслуговування, незадовільно організовується суспільно корисна праця» [5, арк. 12].

Проте, з часу створення шкіл-інтернатів в Україні, у 1956 р., та протягом ще тривало часу їхнього функціонування вони залишалися осередком суспільного виховання дітей, провідними навчально-виховними закладами реалізації ключової для держави функції виховання підростаючого покоління, вироблення у них усвідомленої громадянської позиції, готовності до суспільного та відповідальності за долю країни [13].

**Висновки і пропозиції.** Підсумовуючи результати ретроспективного аналізу змісту та методів виховання дітей у системі вітчизняної шкільної освіти протягом другої половини 50-х рр. XX століття, можна зробити висновки про існування у цей час чіткого бачення, по-перше, мети і результатів виховання дітей, по-друге, засобів їх досягнення. Система виховання підростаючого покоління в УРСР характеризувалася стійкими тенденціями до взаємозв'язку із виробничими відносинами. Її зміст був підкорений головній меті – вихованню нового прощарку людей, свідомих й активних будівників комунізму. Ключові напрямки суспільного виховання дітей, атеїстичний, естетичний, трудовий, моральний, фізичний, мали сприяти піднесенню ідейно-політичного рівня, формування комуністичних переконань та науково-матеріалістичного світогляду підростаючого покоління.

Констатуємо вагомими похибки та помилки в означеній системі виховання, вважаємо цей історичний досвід підґрунтям для національно-патріотичного виховання дітей та молоді в Українській державі сьогодні. У разі його критичного переосмислення відкриваються можливості виокремлення та імплементації у площину сучасних педагогічних технологій доцільних методів та засобів національно-патріотичного виховання дітей.

Вважаємо за доцільне подальші наукові розвідки у галузі історико-педагогічних досліджень проблематики виховання дітей в інтернатних закладах освіти в Україні.

## Список літератури:

1. Бондар А. Д. Розвиток суспільного виховання в Українській РСР (1917-1967) / А. Д. Бондар. – К.: вид-во Київського унів-ту: 1968. – 223 с.
2. Доповідь завідувачого обласним відділом народної освіти на сесії обласної Ради депутатів трудящихся звітувавсья «Про стан навчально-виховної роботи в школах у 1956-1957 н. р. // ДАМО. – Ф. 2817. – Оп. 2. – Спр. 19. – 36 арк.
3. Листування з Міністерством освіти УРСР про порядок проведення випускних і перевідних екзаменів в школах, про поліпшення політехнічного навчання учнів та інших питань, 1959 р. // ДАМО. – Ф. Р 2817. – Оп. 2. – Спр. 55. – 227 арк.
4. Накази по міністерству освіти УРСР, 1957 р. // ДАМО. – Ф. Р 2817. – Оп. 2. – Спр. 29. – 147 арк.
5. Наказ Міністерства освіти УРСР № 353 від 28 серпня 1957 року «Про підсумки роботи шкіл Української РСР за 1956-1957 н. р. і завдання шкіл на 1957-1958 н. р.» // Державний архів Миколаївської області (ДАМО). – Ф. Р 2817. – Оп. – 2. – Спр. 29 (Накази по Міністерству освіти УРСР 2 липня 1957 – 31 грудня 1957). – 32 арк.
6. Наказ МОН України від 16.06.2015 № 641 «Про затвердження Концепції національно-патріотичного виховання дітей і молоді, заходів щодо реалізації Концепції національно-патріотичного виховання дітей і молоді та методичних рекомендацій щодо національно-патріотичного виховання у загальноосвітніх навчальних закладах». URL: <http://old.mon.gov.ua/ua/about-ministry/normative/4068-> (дата звернення: 8.12.2017).
7. Постанова Центрального Комітету КН України і Ради Міністрів Української РСР від 29 червня 1956 року «Про організацію шкіл-інтернатів в Українській РСР» // Державний архів Миколаївської області (ДАМО). – Ф. Р 2817. – Оп. 2. – Спр. 9. – 3 арк.
8. Про зміцнення зв'язку школи з життям і про дальший розвиток системи народної освіти в країні / Тези ЦК КПРС і Ради Міністрів СРСР. – К.: Державне видавництво політичної літератури УРСР. – 1958. – 37 с.
9. Річний звіт Міністерства освіти УРСР про роботу шкіл та органів народної освіти УРСР за 1956-57 н. р. // ЦДАВО України (Центр. Держ. Архів вищ. Органів влади та упр. України). Ф. 166. Оп. 15. Спр. 2130. 146 арк.
10. Сборник выступлений, документов и материалов цикла «КПСС в стенограммах, документах и материалах». – М.: Госполитиздат, 1956 – 640 с. URL: <http://www.twirpx.com/file/1119143/> (дата звернення: 10.12.2017).
11. Смирнов М. Т. Сущность воспитания: цель и задачи воспитания подрастающих поколений в Советском Союзе / М. Т. Смирнов; под ред. Н. А. Константинова. – Москва: Изд-во Моск. ун-та, 1956. – 39 с.
12. Стенографический отчет XX-го съезда КПСС (14-25 февраля 1956 года): Том 1. URL: [http://publib.ru/ARCHIVES/K/KPSS/\\_KPSS.html#020](http://publib.ru/ARCHIVES/K/KPSS/_KPSS.html#020) (дата звернення: 12.12.2017).
13. Султанова Н. В. Школи-інтернати як осередок соціального виховання дітей в Україні (50-60-ті рр. XX ст.) // Н. В. Султанова // Науковий вісник Національного університету біоресурсів і природокористування України. Серія «Педагогіка, психологія, філософія» / Редкол.: С. М. Ніколаєнко (відп. ред) та ін. – К.: Міленіум, 2017. – Вип. 267. – С. 188-195.

**Султанова Н.В.**

Николаевский национальный университет имени В.А. Сухомлинского

## **АНАЛИЗ СОДЕРЖАНИЯ И МЕТОДОВ ВОСПИТАНИЯ ДЕТЕЙ В УЧРЕЖДЕНИЯХ ШКОЛЬНОГО ОБРАЗОВАНИЯ В УКРАИНЕ (1956-1959 ГОДА)**

### **Аннотация**

В статье автором представлен ретроспективный анализ системы воспитания детей в учреждениях школьного образования в 50-е годы XX века в Украине. Рассмотрены основные задачи воспитания детей, цель, результат и средства его достижения в стране. Обоснованы методологические концепты социально-воспитательной работы с детьми, которые растут вне семьи, учатся и воспитываются в школах-интернатах. Раскрыты особенности практического воплощения ключевых аспектов общественного воспитания детей в Украинской ССР. Автором также проанализированы организационно-методологические условия, способствовавшие эффективности использования педагогических технологий социального воспитания детей в истории украинской педагогической мысли.

**Ключевые слова:** воспитание, школа, методы воспитания, общественный характер воспитания, школы-интернаты, дети.

**Sultanova N.V.**

V.O. Sukhomlynsky National University of Mykolayiv

## **ANALYSIS OF CONTENT AND METHODS OF EDUCATION OF CHILDREN IN ESTABLISHMENTS OF SCHOOL EDUCATION IN UKRAINE (1956-1959)**

### **Summary**

In the article the author presents a retrospective analysis of the system of education of children in schools in the 50-ies of the 20th century in Ukraine. The main tasks of the education, the goal, the result and the means of achieving it in the country are considered. The methodological basis, on which the social and educational work with children growing up outside the family, is grounded. The author considers various kinds of education of children, as moral, aesthetic, physical, labor, social and others. The peculiarities of the boarding schools' work as a center of children's social education are highlighted. The preconditions of the creation of new types of educational institutions, as well as organizational and methodological conditions for effective usage of pedagogical technologies and methods of educational work in them, are revealed and analyzed.

**Keywords:** education, school, methods of education, social character of education, boarding schools, children.

УДК 37.011.31:316.444.5

## СТВОРЕННЯ ІНШОМОВНОГО ОСВІТЬОГО СЕРЕДОВИЩА ЯК УМОВА УСПІШНОЇ ПРОФЕСІЙНОЇ САМОРЕАЛІЗАЦІЇ ВЧИТЕЛІВ ІНОЗЕМНИХ МОВ

Твердохліб Г.В.

Харківський ліцей № 89

Харківської міської ради Харківської області

У статті розширено уяву про іншомовне освітнє середовище та його складові. Зазначений термін уточнено як створені умови для суб'єктів освітнього процесу з метою педагогічної взаємодії, спілкування і співпраці, побудови партнерських стосунків. Успішна професійна самореалізація вчителів іноземних мов – це прагнення співпрацювати з колегами, в тому числі з іноземними колегами, оволодіння ними знаннями іноземних мов і вміннями міжкультурної комунікації на творчому рівні. Освітня проектна діяльність є одним із напрямів створення іншомовного освітнього середовища. Учителі іноземних мов мають бути лідерами об'єднання педагогів у команду однодумців і вироблення колективної думки, діалогічного спілкування.

**Ключові слова:** іншомовне освітнє середовище, професійна самореалізація особистості, вчителі іноземних мов, освітня проектна діяльність, міжкультурна комунікація, лідерство.

**Постановка проблеми.** Долучаючись до Обговорення матеріалів Закону України «Про освіту» (2017 р.) [2], зазначимо, що одним із завдань сучасної школи є постійне підвищення професійного і загальнокультурного рівнів та педагогічної майстерності вчителів. Урахуємо той факт, що лише останнім часом відбувається низка реформувань освіти в Україні, котра вимагає розуміння й сприйняття їх освітянською спільнотою, громадою і батьками. Нам імпонує те, що вчитель має сприяти розвитку здібностей здобувачів освіти, формуванню навичок здорового способу життя, дбати про їхнє фізичне і психічне здоров'я для зростання української еліти. Однак, таке зобов'язання вимагає ретельного ставлення вчителя до власних здібностей, їх виявлення та використання в освітньому процесі. Ми впевнені, що лише самодостатній вчитель виховає інтелегентних та інтелектуальних молодих людей.

Нині перед учителями розкриті всі шляхи професійного самовдосконалювання, а саме: можливе й доступне вивчення й використання в освітньому процесі іноземних мов, участь у освітніх міжнародних та українських проектах, стажування за кордоном, організація активного відпочинку як учителів, так і учнів. Слід зазначити, що неабияку роль відіграють методичні об'єднання вчителів, центри методичної допомоги вчителів, консультативні пункти з підтримки молодих вчителів. Однак, як свідчить власний педагогічний досвід, учителям бракує часу для професійного саморозвитку, емоційної стійкості, організованості й впевненості, своєчасного відзначення успіхів у їхній нелегкій праці.

І тому ми вважаємо, що вчитель іноземних мов має бути лідером нового покоління освітян, оскільки він вільно володіє інформацією з іноземних джерел, позбавлений мовних бар'єрів, необмежений у спілкуванні з іноземними фахівцями, може бути гарним організатором освітньої проектної діяльності в педагогічному колективі. Уважаємо, що проблема створення іншомовного середовища в освітньому просторі є актуальною й доцільною для активізації внутрішнього потенціалу вчителів, розкриття ними нових талантів і дарувань.

### Аналіз останніх досліджень і публікацій.

Методологічними засадами дослідження є провідні ідеї самореалізації особистості (І. Бех, А. Маслоу, К. Роджерс, В. Франкл), розвитку особистості й досягнення акмеологічних вершин (В. Антонов, В. Гладкова, О. Гречаник, І. Дроздова, О. Дубасенюк, В. Огнев'юк, Г. Коваленко, Т. Поясок, Л. Рибалко, Г. Сазоненко, С. Сисоєва, Я. Фруктова), розвиток процесів самості в професійній діяльності (С. Архипова, Л. Барановська, І. Ісаєв, Р. Ішмухаметов, Л. Коростильова, С. Кіриченко, Т. Куценко, В. М'яленко, В. Маралов, М. Ситнікова).

Питанням створення освітнього простору, доброзичливого й сприятливого для самореалізації кожного учасника освітнього процесу, присвячені праці Д. Литвиненко, О. Марченко та інші.

У наукових працях (В. Зіневич, Н. Каціон, Т. Ремех, К. Степанюк) розкрито роль і значущість освітньо-проектної діяльності вчителів і проектних технологій для підвищення ефективності педагогічної діяльності (І. Іонова, О. Колодницька, Ю. Немченко, В. Трунова), суть проектування в педагогічному процесі (О. Жерновникова, С. Кіриченко, О. Купенко, Л. Штефан).

**Виділення невирішених раніше частин загальної проблеми.** Не дивлячись на численні дослідження проблеми самореалізації особистості в багатьох аспектах, спроби дослідити суть і механізми створення освітнього середовища для підвищення ефективності освітнього процесу, розробки напрямів освітньо-проектної діяльності вчителя та учнів, недостатньо приділяється уваги розкриттю потенціалу вчителів іноземних мов, використанню їхнього мовного та комунікативного таланту для створення іншомовного освітнього середовища в загальноосвітніх навчальних закладах (ЗНЗ), до якого мають долучатися педагоги, школярі, батьки, громадськість.

**Мета статті.** Головною метою цієї роботи є розкриття однієї з умов успішної професійної самореалізації вчителів іноземних мов, а завданнями – виявити потенційні можливості іншомовного освітнього середовища для підвищення рівня професійної самореалізації вчителів, довести роль учителів іноземних мов у створенні іншо-

мовного освітнього середовища в загальноосвітніх навчальних закладах.

**Виклад основного матеріалу.** У Новому тлумачному словникові української мови (2008) термін «середовище» подається, як: «сукупність природних умов, у яких проходить життєдіяльність якогонебудь організму; сфера; соціально-побутові умови, в яких проходить життя людини: оточення, коло, обшар» [8, с. 265]. Формування освітнього середовища як умову якісної підготовки майбутніх фахівців військової сфери розглядає українська вчена О. Марченко [7]. Не дивлячись на специфіку військової підготовки, ми вважаємо суттєві положення її дослідження концептуальними для освітнього середовища будь-якої сфери. На думку дослідниці, на сучасному етапі розвитку ідеї особистісно зорієнтованої педагогічної взаємодії має бути сформоване організоване різнорівневе освітнє середовище: світове, європейське, національне, регіональне, локальне, особистісне. Таке середовище, безумовно, є локальним, поліпредметним і полісуб'єктивним педагогічним феноменом, що передбачає просторове та функціональне об'єднання та забезпечує їхній особистісно-професійний розвиток. На наш погляд, змістово-технологічна, соціально-контактна, просторово-предметна складові освітнього середовища, котрі виокремила О. Марченко, в певній мірі охоплюють об'єктивні й суб'єктивні чинники освітнього процесу. Однак, для підвищення рівня професійної самореалізації вчителя іноземних мов таких складових недостатньо, оскільки вони позбавлені іншомовного відкритого освітнього простору. Зазначимо, що останнім часом актуалізується питання іншомовного спілкування між представниками освітнього простору з багатьох причин, а саме як: обмін новою професійною інформацією, навчання молоді в різних країнах, участь педагогів у міжнародних проектах.

У нашому розумінні поняття «іншомовне освітнє середовище» має бути провідним у освітньому процесі, оскільки знання людиною іноземних мов уже стало звичною справою. Суб'єкти освітнього процесу, тобто вчителі, учні, батьки, нерідко спілкуються з колегами, ровесниками, партнерами на мові іноземних країн, мають змогу навчатися і стажуватися за кордоном, співпрацювати з визначених тем. І тому іншомовне освітнє середовище ми розглядаємо як створені умови для суб'єктів освітнього процесу з метою педагогічної взаємодії, спілкування і співпраці, побудови партнерських стосунків. Д. Литвиненко відзначає, що «вивчення іноземної мови має служити практичним комунікативним цілям – адекватному спілкуванню на мові, що вивчається з носіями цієї мови та культури». І далі нам імponує таке висловлювання дослідника, як: «Тут крім знання лексичного і граматичного ладу мови, необхідно вирішувати проблему зняття психологічних і культурологічних бар'єрів і шоків, що виникають у процесі входження в нову лінгвокультурну спільність» [6, с. 95].

Однак, не можна іншомовне освітнє середовище зводити лише до знань і вмінь іноземних мов. Особливість сучасного стану у викладанні іноземної мови навчання полягає у докорінній зміні методичної та методологічної парадигми не лише мовної освіти, але й зміни ставлення суб'єктів навчання до культури, менталітету, традицій

і звичаїв, моралі та норм поведінки громадян інших країн. Загальну мету освіти слід розуміти як формування людини моральною, Homo moralis, адаптованою до міжнародного спілкування в професійному самоствердженні, а вивчення мови є лише засобом отримання цієї освіти та розвитку особистості, що може вести діалог культур.

Окрім сказаного вище, іншомовне освітнє середовище пов'язане з акультурацією, яку на думку вченої І. Штеймільер, доцільно розуміти як процес і результат успішного пристосування людини до умов життєдіяльності в новому для неї соціокультурному середовищі, що передбачає інтегративне поєднання нею норм, традицій, цінностей рідної й нової для неї культури на основі відчуття власної бікультурної чи мультикультурної ідентичності [11].

Заслуговує уваги той факт, що в іншомовному освітньому середовищі розкривається професійний потенціал учителя, його комунікативні та мовні здібності. У такий спосіб розширюються межі професійного самопізнання, збільшуються можливості реалізувати власний резервний потенціал. На основі результатів наукової літератури [4; 5; 9; 10], суть професійної самореалізації вчителів іноземних мов розуміємо як прагнення співпрацювати з колегами, в тому числі з іноземними колегами, процес і результат розкриття ресурсного потенціалу педагогічних працівників завдяки знанням іноземних мов і вмінням міжкультурної комунікації. Зазначимо, що суть поняття «професійна самореалізація вчителів» розкривається в експериментальному дослідженні С. Кіриченко [4] як мета і результат власної перетворювальної діяльності, яка відбувається на основі самопізнання й співставлення особистісних і професійних якостей вимогам педагогічної діяльності, а також як процес якісного виконання професійних обов'язків, проектування позитивних самозмін й досягнення найвищих освітніх результатів. З означеної позиції та власних роздумів вважаємо, що вчителі різних освітніх галузей мають високу здатність до професійної самореалізації, однак у них бракує досвіду спілкування іноземною мовою, партнерських стосунків з іноземними колегами, співпраці в міжнародних освітніх проектах. І тому надаємо особливої значущості проблемі професійної самореалізації вчителів іноземних мов, які мають стати лідерами й організаторами освітньої проектної діяльності в закладах освіти.

Іншомовна комунікативна компетентність учителя дозволяє йому орієнтуватися у сучасному суспільстві, швидко реагувати на реформи в освіті, активно взаємодіяти з колегами, поділитися досвідом педагогічної роботи, проектувати спілкування на партнерських засадах, переосмислювати та складати плани самовдосконалення в професійній діяльності. Завдяки такій компетентності розширюються межі самореалізації вчителя, активізуються потреби самовдосконалення та саморозвитку, що є предметом дослідження педагогічної акмеології [9].

Створення іншомовного освітнього середовища має бути одним з головних завдань методичних об'єднань районного і шкільного рівнів. До шляхів розв'язання такого завдання віднесемо проведення круглих столів з участю колег з інших країн,

з тими педагогами, які працюють в міжнародних освітніх проєктах, семінар з учителями на тему: «Роль іншомовного освітнього середовища в розвитку особистості», діалог на тему: «Партнерство в освіті: моє сприйняття». Особливої уваги заслуговує проведення рольової гри на тему: «Я і команда односторонців». У процесі рольової гри вчителі стверджуються в нових ролях, які їм необхідно буде «прожити» в процесі керування учнівськими дослідницькими проєктами (ентузіаст, фахівець, консультант, керівник, «людина, яка ставить запитання» координатор, експерт).

Як свідчить власний досвід участі в освітніх проєктах і підготовки школярів до роботи в проєктах, освітня проєктна діяльність має потужний потенціал для професійної самореалізації вчителів іноземних мов на рівнях спілкування, обміну навчальною інформацією, об'єднання в команду односторонців і вироблення колективної думки. Цілоком погоджуємося з ученою І. Іоновою [3] в тому, що організатором освітньої проєктної діяльності є вчитель, який організовує навчальну діяльність школяра і надає йому систему зовнішніх орієнтирів, що створюють базу для інтеріоризації. Підтвердженням цієї думки є праця Г. Жозе да Кости [1].

Проте, недостатньо розкритою є проблема професійної самореалізації вчителів іноземних мов у процесі розробки й презентації освітніх проєктів. Пропонуємо розпочинати з методичних об'єднань учителів, на заняттях яких доцільно проводити бесіду на тему: «Лідерство в освіті», організувати зустрічі з педагогами-новаторами, знайомитися з передовим педагогічним досвідом вітчизняних і закордонних педагогів, обмінюватися досвідом з іноземними вченими і практиками. Одна, слід зазначити, що не можна все «почуте і побачене» переносити на ниву вітчизняної освіти. Необхідно пам'ятати, що досвід вітчизняних педагогів є потужним і цінним, оскільки побудований на знаннях менталітету, звичаїв і традицій українського народу.

Ефективним, на нашу думку, є спільне проведення проблемного семінару на тему: «Освітня проєктна діяльність як засіб самореалізації особистості» з учителями і старшокласниками. У ході такого семінару розкриваються напрями діяльності вчителя, а старшокласники орієнтуються на професійне самовизначення завдяки участі в освітніх проєктах. Слід зазначити, що координаторами такої співпраці є вчителі іноземних мов, приклад яких слугує для розкриття потенціалу всіх учасників освітнього процесу.

З учителями складала CV-портфолію, що означає мотиваційний лист, який складається для участі в грантах, вакансіях на стажування або навчання з метою перекваліфікації. Такий лист містив: короткий опис науково-дослідницького або професійного досвіду вчителя; обґрунтування власних потреб і вибору такої форми підвищення кваліфікації; проєктування результатів, отриманих у процесі підвищення кваліфікації, та їх використання на практиці; планування створення власного продукту педагогічної діяльності.

Про підвищення професійної майстерності та самореалізації педагогів свідчать такі факти, як: значно підвищилися їх кваліфікаційні категорії, став вищим відсоток присвоєння педагогічних звань, розширився діапазон участі педагогів у конкурсах

професійної майстерності та їх результативність, розширилися міжнародні зв'язки та склалися домовленості з урядовими і громадськими організаціями, школами – партнерами країн Європи, Азії, США. Учителі іноземних мов закладів ЗНЗ презентують свій досвід роботи на міжнародних, всеукраїнських та регіональних форумах, виставках, конференціях. Успішно реалізуються спільні програми і проєкти методичних об'єднань району з міжнародними освітніми організаціями, громадськими установами зарубіжних країн.

Результати проведеної дослідно-експериментальної роботи позитивно вплинули на якість навчання і виховання школярів, їх професійне самовизначення, про що свідчать високі показники зовнішнього незалежного тестування (ЗНО), перемоги у всеукраїнських учнівських олімпіадах, конкурсі-захисті науково-дослідницьких робіт учнів-членів МАН, учнівських турнірах та інтелектуальних змаганнях з іноземних мов. На базі центрів учні ЗНЗ району складають іспити та проходять тестування з іноземних мов за європейськими стандартами і отримують сертифікати міжнародного зразка, а вчителі беруть участь у семінарах та тренінгах.

Унаслідок дослідно-експериментальної роботи значно підвищилася якість знань учнів; їх вибір щодо професійного самовизначення став більш обґрунтованим, про що свідчать високі показники ЗНО, перемоги у всеукраїнських учнівських олімпіадах з навчальних предметів, конкурсі-захисті науково-дослідницьких робіт учнів-членів МАН. Розширився діапазон вибору школярами напрямів та секцій територіального відділення МАН. Учні закладів загальної середньої освіти поглиблюють знання під час зустрічей з викладачами іноземних мов та волонтерами. Значно активізувалось співробітництво шкільних Євроклубів із закладами освіти закордонних міст та міст-побратимів.

У результаті проведеної дослідно-експериментальної роботи значно підвищився рівень знань учнів з іноземних мов, про що свідчать високі результати складання ЗНО: щороку є учні ЗНЗ Шевченківського району м. Харкова, які отримують по 200 балів за виконання тестів з іноземних мов (англійської, німецької, французької). Високий рівень їхніх навчальних досягнень підтверджується високою результативністю в учнівських інтелектуальних змаганнях. У зазначений період збільшилася кількість призерів-учнів обласного та всеукраїнського рівнів у всеукраїнських учнівських олімпіадах з навчальних предметів, конкурсі-захисті науково-дослідницьких робіт МАН. Поглибилися знання школярів про культуру й традиції народів інших країн, сформувався інтелектуальний діалог.

Останнім часом укріплюються міжнародні партнерські відносини та розвиваються культурно-освітні обміни учнями й вчителями закладів загальної середньої освіти із школами-партнерами країн Європи, Азії та США. Такі міжнародні культурно-освітні обміни педагогічним досвідом підвищують інтерес учителів до професійної самореалізації, позитивно впливають на планування стратегії самозростання.

**Висновки і пропозиції.** Таким чином, нами уточнено поняття «іншомовне освітнє середови-



ще» як створені умови для суб'єктів освітнього процесу з метою педагогічної взаємодії, спілкування і співпраці, побудови партнерських стосунків. Виявлено, що іншомовне освітнє середовище має потужний потенціал для професійної самореалізації вчителів іноземних мов на рівнях спілкування, обміну навчальною інформацією, об'єднання в команду однодумців і вироблення колективної думки. Розкрито суть професійної самореалізації вчителів іноземних мов як прагнення співпрацювати з колегами, в тому числі з іноземними колегами, процес і результат розкриття ресурсного потенціалу педагогічних працівників завдяки знанням іноземних мов і вмінням міжкультурної комунікації.

У процесі дослідження виникли такі пропозиції, як: необхідно розробити механізми й зміст іншомовного освітнього середовища ЗНЗ, у якому вчителі будуть максимально розкривати внутрішній потенціал. Доцільним є створення міжкультурного діалогу, в процесі якого вчителі різних навчальних предметів будуть мати змогу спілкуватися з колегами іноземною мовою, вивчати культуру інших країн, використовувати педагогічні здобутки зарубіжних колег на практиці.

Пропонуємо розробити заохочувальну систему для підвищення рівня оволодіння вчителями-предметниками іноземними мовами, долучення їх до міжнародних освітніх проектів.

### Список літератури:

1. Жозе да Коста Г. О. Застосування методу проектів у зарубіжних моделях навчання учнів. Вища і середня школа в умовах сучасних викликів: матеріали Міжнарод. наук.-практ. конф. (м. Харків, 11 квіт. 2017 р.) / ХНПУ імені Г. С. Сковороди. Харків, 2017. С. 231-234.
2. Закон України «Про освіту» [Електронний ресурс] // Законодавство України, 2017. № 38-3. Режим доступу до джерела: <http://zakon3.rada.gov.ua/laws/show/2145-19>.
3. Іонова І. М. Самовдосконалення вчителя для організації навчальної проектної діяльності. Сборник научных трудов SWorld. Выпуск 3. Том 24. Иваново. 2013. С. 85-92.
4. Кіриченко С. В. Матеріали до проведення навчально-методичного семінару «Теорія і практика організації освітньо-проектної діяльності вчителів загальноосвітніх навчальних закладів»: навч.-метод. посіб. Харків. 2016. 125 с.
5. Куценко Т. В. Авторська програма розроблення й упровадження педагогічних умов професійної самореалізації вчителів у системі методичної роботи загальноосвітніх навчальних закладів. Харків, 2014. 64 с.
6. Литвиненко Д. Іноземна мова як засіб спілкування в міжнародному та міжкультурному середовищі. Матеріали Всеукр. наук.-практ. конф. аспір. і молод. учених «Роль іншомовної підготовки студентів нефілологічних спеціальностей у сучасному освітньо-професійному середовищі» (17-18 травн. 2016 р., Херсон). За заг. ред. В. І. Грицини, Т. В. Мунтян. Херсон, 2016. С. 93-95.
7. Марченко О. Г. Роль освітнього середовища у формуванні громадянських якостей майбутніх офіцерів. Вища і середня школа в умовах сучасних викликів: матеріали Міжнарод. наук.-практ. конф. (м. Харків, 17 травн. 2016 р.) / ХНПУ імені Г. С. Сковороди. Харків, 2016. С. 183-187.
8. Новий тлумачний словник української мови. Укладачі: В. Яременко, О. Сліпущко. Вид. друге, виправлене. Т. 3. П – Я. Київ, 2008. С. 265.
9. Рибалко Л. С. Акмеологічні засади професійної самореалізації учителя. Вища і середня школа в умовах сучасних викликів: матеріали Міжнарод. наук.-практ. конф. (м. Харків, 17 травн. 2016 р.) / ХНПУ імені Г. С. Сковороди. Харків, 2016. С. 274-279.
10. Рибалко Л. С., Черновол-Ткаченко Р. І., Куценко Т. В. Акмеологічні засади професійної самореалізації вчителів у системі методичної роботи загальноосвітніх навчальних закладів: колективна монографія. Харків, 2017. (Бібліотека журналу «Управління школою»; Вип. 7(174)). 127 с.
11. Штеймліер І. О. Сутність і зміст акультурації як педагогічної категорії. Науковий вісник Південноукраїнського національного педагогічного університету імені К. Д. Ушинського: зб. наук. праць. Одеса: ПДПУ імені К. Д. Ушинського, 2013. Вип. № 9-10. С. 267-272.

**Твердохлеб А.В.**

Харьковский лицей №89

Харьковского городского совета Харьковской области

## СОЗДАНИЕ ИНОЯЗЫЧНОЙ ОБРАЗОВАТЕЛЬНОЙ СРЕДЫ КАК УСЛОВИЕ УСПЕШНОЙ ПРОФЕССИОНАЛЬНОЙ САМОРЕАЛИЗАЦИИ УЧИТЕЛЕЙ ИНОСТРАННЫХ ЯЗЫКОВ

### Аннотация

В статье расширены представления об иноязычной образовательной среде и ее составляющих. Указанный термин уточнен как условия, которые создаются для субъектов образовательного процесса с целью педагогического взаимодействия, общения и сотрудничества, построения партнерских отношений. Успешная профессиональная самореализация учителей иностранных языков – это стремление сотрудничать с коллегами, в том числе с иностранными коллегами, овладение ими знаниями иностранных языков и умениями межкультурной коммуникации на творческом уровне. Образовательная проектная деятельность является одним из направлений создания иноязычной образовательной среды. Учителя иностранных языков должны быть лидерами объединения педагогов в команду единомышленников и выработки коллективного мнения, диалогического общения.

**Ключевые слова:** иноязычная образовательная среда, профессиональная самореализация личности, учителя иностранных языков, образовательная проектная деятельность, межкультурная коммуникация, лидерство.

**Tverdokhlib G.V.**

Kharkiv Lyceum № 89  
of Kharkiv City Council of Kharkiv Region

## CREATION OF FOREIGN EDUCATIONAL ENVIRONMENT AS A CONDITION OF SUCCESSFUL PROFESSIONAL SELF-FULFILLMENT OF FOREIGN LANGUAGES TEACHERS

### Summary

Concept of foreign educational environment and its components are expanded in the article. The given term is clarified as created conditions for parties of educational process with the aim of pedagogical interaction, communication and cooperation, building partner relationships. Successful professional self-fulfillment of foreign languages teachers is the desire to collaborate with colleagues, including foreign colleagues, mastering knowledge of foreign languages by them and ability to communicate interculturally on a creative level. Educational project activity is one of directions in creating foreign educational environment. Teachers of foreign languages have to be leaders of teachers joining into the team of co-thinkers and development of collective opinion and dialogical communication.

**Keywords:** foreign educational environment, professional self-fulfillment of personality, teachers of foreign languages, educational project activity, intercultural communication, leadership.

УДК 372.881.111.1(374)

## ПСИХОЛОГИЧЕСКИЙ ПОДХОД К ОБУЧЕНИЮ ВЗРОСЛЫХ ИНОСТРАННЫМ ЯЗЫКАМ НА ОСНОВЕ ИММЕРСИОННОГО МЕТОДА

**Тимофеев В.А.**

Киевский государственный колледж туризма и гостиничного хозяйства

В статье излагаются когнитивные особенности представителей ранней взрослости в аспекте изучения иностранных языков на языковых курсах. В исследовании очерчены дидактические принципы обучения взрослой аудитории на языковых курсах. Рассматриваются пути адаптации иммерсионного метода к психологическим особенностям взрослых. На основе анализа заданных параметров автор разрабатывает психологический подход к преподаванию иностранных языков на языковых курсах в контексте иммерсионного метода.

**Ключевые слова:** когнитивные процессы представителей ранней взрослости, языковые курсы, методика преподавания иностранных языков, иммерсионный метод.

**Постановка проблемы.** Под влиянием требований нового времени происходит пересмотр содержания, методов и форм обучения иностранным языкам. В основе таких изменений лежит неизбежная необходимость адаптации социальных механизмов к результатам технического прогресса. На фоне дигитализации сфер общественной деятельности человека имеют место мутационные процессы его психологического рисунка.

Одной из актуальных задач современной педагогики является исследование дидактических средств влияния на психику человека с целью формирования определенных умений и навыков в условиях модифицированной картины мира.

По нашему мнению, оперативная реализация педагогических проектов и решение методологических проблем возможны в рамках языковых курсов, на которых структура обучения отличается гибкостью и не ограничена учебными планами, рабочими программами, утвержденными учебниками и отобранном контингентом учащихся определённых возрастных групп и интеллектуальных способностей.

### Анализ основных исследований и публикаций.

Вопреки растущему спросу на изучение иностранных языков в условиях языковых курсов, до настоящего момента нами было обнаружено весьма ограниченное количество специальных исследований, посвященных вопросам обучения языкам за пределами официальных учебных заведений [1, 3].

Таким образом, при разработке подхода к преподаванию иностранных языков на языковых курсах в контексте иммерсионного метода мы будем опираться на достижения возрастной и педагогической психологии, общие методические принципы, а также полученные нами результаты исследований, изложенные в предыдущих научных статьях [9, 10, 11].

Вопросы психологии и когнитивного развития представителей ранней взрослости (early adulthood) фундаментально исследовались в работах Б.Г. Ананьева, Л.С. Выготского, Д.Б. Ельконица, Л. Колберга, А.В. Петровского, Ж. Пиаже, З. Фрейда, Э. Эриксона.

К представителям ранней взрослости отечественные учёные-психологи условно относят лица в возрасте от 20 до 40 лет [5]. Среди особен-

ностей когнитивного развития человека в период ранней взрослости выделяют [2, 4]:

- стереотипизация мышления – однотипность осмысления задач и проблем;
- конвергентность мышления – способность решать нормативные задачи;
- «кристаллизованный» интеллект (Р. Кеттел) – способность на основании опыта устанавливать семантические связи, формулировать суждения, анализировать проблемы, строить планы;
- подвижный интеллект (fluid intelligence) – способность к вербальному и невербальному общению, восприятию и запоминанию нового благодаря высокой скорости обработки информации;
- зависимость умственных способностей от трудовой деятельности, уровня образования и талантов;
- компенсация снижения психофизиологической нагрузки за счёт сужения кругозора.

По данным исследований В. Оуэнса, Л. Шефельда, А.Л. Степановой, на данном этапе своего развития у человека активируется абстрактное мышление, интегрируются вербально-логические функции интеллекта, повышается уровень творческой активности. На первой стадии ранней взрослости у человека наблюдается способность к самостоятельной постановке проблем, а на второй – решать проблемы организационным путём, в команде с другими участниками. Кроме того, расширяется контекст решения проблем, учитываются интересы общества в целом.

Согласно Э. Эриксону, в этом возрасте у человека исчезает страх потери своей идентичности, независимости, и развивается чувство коллективности, связи с другими людьми [12].

По теории Р. Кригеля, наряду с осознанием ответственности за свои поступки, у человека растёт понимание противоречий, которые решаются за счёт интеграции идеала и реальности, продолжается структурирование системы соотношения самих себя и окружающего мира.

Теории и методики преподавания иностранных языков взрослым учащимся посвящены работы Л.К. Авраменко, А.З. Амирзаяна, В.А. Артемова, Ж.Л. Витлина, Л.Ш. Гегечкори, В.Л. Скалкина, Э.И. Ушаковой. Исследователи подчёркивают следующие условия, необходимые для успешного процесса обучения взрослой аудитории иностранным языкам:

- индивидуализация процесса обучения;
- обеспечение положительной мотивации учащихся;
- учёт когнитивных особенностей возрастной группы;
- опора на имеющийся жизненный, профессиональный и образовательный опыт студентов;
- предпочтение групповой и парной формам обучения;
- преобладание говорения над другими видами речевой деятельности;
- отбор языкового материала на основе принципов коммуникативности и ситуативности;
- зависимость комплекса упражнений от психолого-возрастных особенностей обучаемых;
- соблюдение принципа сознательности;
- широкое использование наглядных средств.

При разработке иммерсионного метода мы расширили пункты об индивидуализации про-

цесса обучения, создании мотивации, отборе языкового материала, и поставили их в зависимость от психологических особенностей представителей ранней взрослости.

Принцип индивидуализации у нас дополнен требованием учёта темпераментов учащихся [7]. Для уточнения мотивационного фактора мы ввели понятие «инстинктивная мотивация» [8]. Учитывая расширенные возможности абстрактного мышления взрослого человека, мы усовершенствовали фразеологический подуровень трансформационных упражнений [11].

Как мы видим, все модификации связаны с требованиями психологических особенностей учащихся языковых курсов.

Цели статьи. Таким образом, целью настоящего исследования является подготовка теоретической платформы для адаптации иммерсионного метода к когнитивным особенностям представителей ранней взрослости.

**Изложение основного материала исследования.** Общие принципы иммерсионного метода пересекаются с некоторыми положениями метода погружения и прямого метода обучения иностранным языкам (М. Берлиц), а именно: воздействие на учащихся посредством внушения, а не логического убеждения [6, с. 410], опора на интуицию, имитацию, механическое повторение, устную речь, модельность грамматического материала, использование аудио- и видеоматериалов, тщательный отбор языкового материала. В целях исключения использования родного языка из учебного процесса используются приёмы демонстрации объектов (конкретная лексика), мысленных ассоциаций (абстрактная лексика), а также примеры и визуальные средства (грамматика).

Максимальное соответствие метода требованиям когнитивных процессов учащихся возможно лишь при учёте специфики мотивации, мышления, внимания и памяти.

Рассмотрев мотивационную составляющую [8] и особенности интеллекта (см. выше), детальной остановимся на вопросах специфики внимания и памяти представителей периода ранней взрослости.

На первой стадии ранней взрослости внимание человека отличается избирательностью, интенсивностью, подвижностью. По своему развитию внимание на этом этапе опережает память и мышление. Устойчивость и концентрацию внимания у представителей ранней взрослости могут обеспечить методы, стимулирующие активную умственную деятельность. Именно в этой фазе развития внимание человека фокусируется на аспектах, имеющих профессиональный или жизненный интерес. Обладая «кристаллизованным» интеллектом взрослые учащиеся предпочитают выполнение заданий, требующих использования жизненного опыта и общего уровня знаний. Внимание в раннем взрослом возрасте максимально концентрировано в момент выполнения заданий, требующих обмена жизненными наблюдениями. Учитывая данную особенность, занятия на продвинутом этапе изучения языка мы предлагаем проводить исключительно в форме разговорного клуба с незначительным привлечением нового лексического и идиоматического материала и коррекцией некоторых грамматических навыков, не

усвоенных в достаточной мере на ранних этапах. Таким образом, языковые явления не объясняются изолированно, а подаются сугубо в контексте, индуктивно, *ad hoc*. Для предотвращения интерферирующего влияния родного языка процесс обучения говорению выстраивается по схеме от языка к мысли, а не наоборот. Свои идеи студенты оформляют на основе предложенных лексических и идиоматических единиц, подаваемых к каждой теме клуба [7].

Для программы разговорного клуба мы попытались отобрать тематику, имеющую актуальное значение для представителей ранней взрослости и учитывающую их интересы и опыт на данном этапе жизни. В комплекс тем, обсуждаемых во время такой формы обучения, мы включили: внешний вид, убеждения, решения, английский язык, семья, география, честность, идеи, профессии, доброта, любовь, деньги, прогнозы, ответственность, образование, еда, покупки, досуг, путешествия, здоровье.

В период ранней взрослости, по наблюдениям психологов, память человека характеризуется определённой стабильностью. На фоне снижения ейдетической памяти наблюдается повышение уровня вербальной памяти. Именно первая фаза ранней взрослости благоприятна для эффективного усвоения информации вербальным путём. Разработанная нами концепция трансформационных упражнений базируется именно на многофазном выполнении тренировочных упражнений – самостоятельно, в паре, фронтально [10]. При этом студент выполняет роль как обучаемого, так и обучающего, что по данным «учебной пирамиды» повышает процент запоминаемой информации до 90%, и обеспечивает переход закрепляемой информации в долговременную память.

По экспериментам отечественного психолога П.И. Зинченко, в раннем взрослом возрасте у человека сохраняются функции произвольной памяти. Надёжней всего в памяти человека закрепляется информация, связанная с действиями, эмоциональной нагрузкой, кругом знаний и интересов. На основании этого, мнемотехника иммерсионного метода будет включать игровой эпизод каждого занятия [8]. Задания и игры, имеющие коммуникативную направленность и выполняемые в паре либо в мини-группе воздействуют на визуальные, аудиальные и кинестетические сенсоры человеческого мозга и тем самым расширяют возможности закрепления информации в памяти.

Из различных классификаций мы отобрали такие виды игр и коммуникативных заданий: кре-

стики-нолики (tic-tac-toe), домино (domino), лото (bingo), настольная игра (board games, e.g. Snakes and Ladders), «мозаика» (jigsaw), «разгадчик» (guesser), совместный кроссворд (collaborative crossword), интервью (interview), тест (quiz), диаграмма Венна (Venn diagram), описание картинок, просмотр комических видеороликов и их комментариев, разгадывание услышанных звуков, «табу» (разгадывание описываемого слова), «своя игра» (jeopardy), «метч-ап» (нахождение соответствий), словесная ассоциация, «знаток» (expert game).

С целью усиления функций произвольной памяти мы создали, апробировали и внедрили в учебный процесс экскурсионный (sightseeing club) и кулинарный (cooking club) клубы.

Несколько занятий на уровень мы проводим в рамках выполнения учащимися роли гида-экскурсовода. Нами разработаны специальные маршруты по историческим местам города с текстовым сопровождением от самих студентов. В программу проведения пешеходной экскурсии входит предварительный этап выучивания текста наизусть (учащемуся предоставляется также аудиофайл), его воспроизведение во время самой прогулки и видеозапись выступлений.

Кулинарный клуб устраивается на последнем занятии уровня. Для его проведения студенты получают иноязычный рецепт блюда из национальной кухни (в нашем случае десерта) с изображениями процесса готовки. В тексте, наряду с пошаговой инструкцией к приготовлению блюда, мы также выделяем названия необходимых ингредиентов (ingredients), кухонных принадлежностей (utensils) и приёмов приготовления (techniques). Учащимся предлагается творчески оформить процесс приготовления в формат видеоблога (vlog) с комментарием.

**Выводы.** Итак, психологический подход в системе иммерсионного метода заключается в:

- индивидуализации обучения (учёт темперамента и характера взрослого студента) [9];
- опоре на инстинктивную мотивацию, подсознательно доминирующую в раннем взрослом возрасте (профилактика, эндорфинизация, социализация, информатизация) [10];
- отборе и тренировке языкового материала, отличающегося современностью и идиоматичностью [11];
- учёте когнитивных особенностей: специфики мышления, внимания и памяти у взрослого человека (инкорпорация игровых и коммуникативных заданий в канву урока, проведение занятий на основе иммерсионных клубов) [7, 8].

## Список литературы:

1. Кабакчи М.К. Обучение взрослых лексико-грамматической стороне речи на английском языке в условиях краткосрочных курсов. Дис. ... канд. пед. наук. СПб.: 2001. – 191 с.
2. Павелків Р.В. Вікова психологія. К.: Кондор, 2015. – 469 с.
3. Плесневич А.С. Теоретические основы ускоренного курса обучения английскому языку по методике «погружения» // Методы интенсив. обучения иностр. яз. М., 1977. – Вып. 3. – С. 142-148.
4. Савчин М.В., Василенко Л.П. Вікова психологія. К.: Академвидав, 2011. – 368 с.
5. Сергеев О.П. Вікова психологія. К.: Центр учбової літератури, 2012. – 376 с.
6. Современный словарь по педагогике / Сост. Рапацевич Е.С. – Мн.: «Современное слово», 2001. – 928 с.
7. Тимофеев В.А. Англійська для розмовного клубу. К.: «ФОРМ ЛЕВІТАС Г.Г.», 2017. – 34 с.
8. Тимофеев В.А. Збірник ігор та завдань для імерсійного методу з вивчення англійської мови. – К.: «ФОРМ ЛЕВІТАС Г.Г.», 2017. – 65 с.

9. Тимофеев В.А. Імерсійний метод під час викладання іноземних мов на мовних курсах // Молодий вчений. – 2017. – № 9. – С. 411-415.
10. Тимофеев В.А. Мотивація вивчення іноземних мов на мовних курсах у контексті імерсійного методу [Електронний ресурс] // Молодий вчений. – 2017. – № 11. URL: <http://molodyvcheny.in.ua/ua/archive/51/>.
11. Тимофеев В.А. Система трансформаційних вправ для імерсійного методу викладання іноземних мов на мовних курсах // Молодий вчений. – 2017. – № 10. – С. 556-559.
12. Erikson E. *Childhood and society*. New York: Norton. 1950. – P. 397.

**Тимофеев В.А.**

Київський державний коледж туризму та готельного господарства

## ПСИХОЛОГІЧНИЙ ПІДХІД ДО НАВЧАННЯ ДОРОСЛИХ ІНОЗЕМНИХ МОВ НА ОСНОВІ ІМЕРСІЙНОГО МЕТОДУ

### Анотація

У статті викладаються когнітивні особливості представників ранньої дорослості в аспекті вивчення іноземних мов на мовних курсах. У дослідженні окреслено дидактичні принципи навчання дорослої аудиторії на мовних курсах. Розглядаються шляхи адаптації імерсійного методу до психологічних особливостей дорослих. На основі аналізу заданих параметрів автор розробляє психологічний підхід до викладання іноземних мов на мовних курсах у контексті імерсійного методу.

**Ключові слова:** когнітивні процеси представників ранньої дорослості, мовні курси, методика викладання іноземних мов, когнитивные процессы, імерсійний метод.

**Timofeev V.A.**

Kiev State College for Tourism and Hospitality

## TEACHING FOREIGN LANGUAGES FROM THE PERSPECTIVE OF THE PSYCHOLOGICAL CHARACTERISTICS OF ADULT LANGUAGE COURSE STUDENTS

### Summary

The article deals with human factors when teaching foreign languages to adult course learners. The focus is concentrated on cognitive processes and intellectual abilities of an adult human. The paper outlines teaching techniques to be used by foreign language course teachers to meet the psychological requirements of adult students. Based on the analyses, the author offers a psychological approach to teaching foreign languages to course students in the context of the immersion method.

**Keywords:** cognitive processes of adult learners, foreign language courses, foreign language teaching techniques, immersion method.

УДК 378.14

## ПРАКСЕОЛОГІЧНИЙ ПІДХІД ДО ПРАКТИЧНОЇ ПІДГОТОВКИ МАЙБУТНІХ МАГІСТРІВ СОЦІАЛЬНОЇ СФЕРИ

Фалинська З.З.

Львівський національний університет імені Івана Франка

У статті розглянуто питання про використання праксеологічного підходу в процесі підготовки майбутніх магістрів соціальної сфери. Подано основні поняття процесу (магістр соціальної сфери, методологічні підходи, праксеологічний підхід, практична підготовка). Визначено особливості практичної підготовки майбутніх магістра соціальної сфери на основі праксеологічного підходу. Розглянуто роль програм навчання майбутнього магістра за вузько спеціалізованими курсами у їх професійній підготовці.

**Ключові слова:** майбутні магістри, соціальна сфера, методологія, праксеологічний підхід, практична підготовка, особливості підготовки.

**Постановка проблеми.** На сучасному етапі розвитку суспільства постійно зростає роль освіти в Україні. Виникла потреба виведення на передній план функціональних можливостей професійної діяльності фахівців у сучасних умовах, створення методично забезпеченої системи саморозвитку особистості.

Проте, як констатують аналітики, вища освіта останнім часом стала менш якісною, переважна більшість випускників вищих навчальних закладів виявляються не конкурентоспроможними на Європейському ринку праці [11]. Саме такі факти сприяли об'єднанню провідних університетів Європи в зусиллях підвищити престиж і якість професійної освіти. Провідні європейські держави (Німеччина, Італія, Франція і Великобританія) виступили з ініціативою організувати освітній простір, у якому якому будуть діяти загальні закони, стандарти. І це найбільше стосується підготовки магістрів, оскільки рівнева система підготовки фахівців введена в Україні не так давно.

Тому **метою статті** було обрано розглянути можливості праксеологічного підходу в практичній підготовці майбутніх фахівців соціальної сфери.

**Аналіз наукових праць з проблеми.** Проведений аналіз психолого-педагогічної літератури показав, що питання підготовки майбутніх магістрів знаходиться в центрі уваги науковців: проблема підготовки науково-педагогічних кадрів у магістратурі була розглянута в працях К. Балабанова, Л. Бачієва, І. Бопка, В. Вакуленко, Л. Воротняк, О. Гури, Л. Лебедик, І. Михайлюк. Сутність та умови ефективного формування готовності майбутніх учителів до науково-дослідницької роботи висвітлено у працях В. Борисова, З. Ісаєвої, Г. Кловак, Л. Коржової, С. Кулика, В. Лазарева, С. Макагон, С. Муравйова, Н. Ставрінової та ін. У дослідженнях Н. Апатової, О. Романишиної значна увага приділена науковим основам технології навчання з використанням інформаційних технологій.

Підготовка фахівців за магістерськими програмами нині досить ґрунтовно висвітлено в науковій літературі і знайшли своє відображення у працях К. Балабанова, В. Вакуленко, Л. Воротняк, Л. Лебедик. Проблеми ступеневої освіти, зокрема магістерської підготовки висвітлено у працях О. Бойко, І. Бопка, В. Вихрущ, М. Дарманського, І. Сусліної та ін.

Тобто, проблема підготовки магістрів знаходиться в центрі уваги науковців.

**Основний зміст статті.** Підготовка майбутніх магістрів гуманітарного профілю у вищих навчальних закладах займає значне місце в навчальному процесі вищих закладів освіти. Це знайшло відображення в матеріалах Булонської угоди, до якої приєдналися 27 країн, а також і Україна. Зараз Болонський процес ставить серйозні завдання перед українською вищою школою: це створення уніфікованої системи освіти, що припускає єдині програми навчання; перехід на двоступеневу систему освіти бакалавр-магістр [1].

Нині виникла потреба в уніфікації кваліфікації бакалаврів, магістрів різних спеціальностей. Більшість магістрів одержують стандартну кваліфікацію, що обумовлена програмою і часом навчання: магістр мистецтва, магістр науки, магістр бізнес-адміністрування і т. д. Але основним у присвоєнні кваліфікації магістра є вузька спеціалізована галузь його досліджень. У програмі навчання магістра обов'язково є вузькі спеціалізовані курси [1].

Студент, який претендує на звання магістра, має бути готовим до проведення науково-дослідницької роботи ще під час навчання на останніх курсах університету, до викладацької діяльності у вищій школі. Для цього він повинен володіти високим рівнем професіоналізму, продуктивним мисленням [2].

Тому підготовка магістрів повинна проводитися з використанням інформаційно-комунікаційних технологій та інших інновацій.

У структурі вищої освіти в Україні «магістр» – найвищий освітньо-кваліфікаційний рівень, який є не науковим, а академічним, оскільки він відображає, перш за все, рівень освітньо-професійної підготовки випускника вищої школи та засвідчує про наявність у нього вміння та навичок, які притаманні початкуочому науковому працівникові [6].

У різних країнах диплом магістра має неоднакове призначення: в одних він свідчить про повну вищу освіту (Росія, Чехія, Україна), в інших – про післядипломну освіту (Великобританія), в третіх – про науковий ступінь. В англо-американській системі вищої освіти ступінь магістра займає проміжне положення між бакалавром і доктором наук [4].

Аналіз психолого-педагогічної літератури показав, що нині магістратура покликана здійснювати фундаментальну психолого-педагогічну та науково-практичну підготовку викладачів професійної школи, забезпечувати безперерв-

ність освіти й фахову спрямованість викладацької діяльності [9].

У працях Р. Гейзерської [5], показано, що магістр повинен володіти такими якостями: аналітично, логічно, критично мислити, мати комунікативні здібності, емоційно-вольову стійкість, теоретичну та практичну професійну компетентність, самостійність у прийнятті рішень та цілеспрямованість, відповідальність, інформаційну компетентність, бажання постійно навчатися, мотивацію до успіху, адекватну самооцінку, професійну культуру, самоактуалізацію.

Серед них найбільш важливими є: уміння пізнавати, уміння діяти, уміння жити спільно й разом, Уміння бути [12]. Ці уміння є необхідними для магістрів соціальної сфери, оскільки їх робота пов'язана з людським фактором.

Наукова спрямованість магістерської підготовки передбачає наявність достатньої практичної підготовки. Але в цьому плані є деякі проблеми. Тридцять років методисти працювали над моделлю спеціаліста, підготували велику кількість томів документації, з якої на практиці застосовувалось не більше 10%. Ю. Маленко зазначає, що серед різних критеріїв якості роботи вищої школи головним необхідно вважати показник, який нині фактично не використовується – додаткову цінність її випускників, під якою розуміє додаткову сукупність корисних якостей у вигляді знань, навичок, творчих здібностей і компетенцій, що були набуті майбутніми магістрами у процесі навчання, що створює умови для інноваційного і ефективного розвитку економіки, науки і освіти [7].

Щоб бути готовим до плідної практичної діяльності майбутній магістр соціальної сфери повинен: знати основи загальнотеоретичних, гуманітарних та спеціальних дисциплін, досконало володіти державною українською мовою та іноземними мовами, володіти уміннями комунікації, чітко, лаконічно і грамотно викладати свої думки, читати і перекладати журнальні газети та інші тексти в галузі науки, техніки та суспільства [10].

Підготовка магістра передбачає різні її напрями: формування готовності до постійного професійного самовдосконалення, активної позиції в забезпеченні власного кар'єрного зростання; уміння розробляти і реалізовувати програму професійного самовиховання, творчо працювати над удосконаленням власних професійних здібностей. Володіти наступними управлінськими навичками: адаптаційна мобільність; контактність; стресостійкість; домінантність [3].

Перелік основних вимог до магістра соціальної сфери багато в чому переформулюється з вимогами до магістрів педагогічного спрямування:

- обізнаність в основних світоглядних теоріях та концепціях у галузі гуманітарних і соціально-економічних наук, уміння аналізувати соціальні проблеми, використовувати методи цих наук у різних видах професійної та соціальної діяльності;

- знання етичних й правових норм, які регулюють стосунки між людьми, ставлення людини до довкілля;

- розуміння процесів і явищ, можливості сучасних наукових методів філологічних досліджень та володіння цими методами на рівні, необхідному

для розв'язання практичних завдань, що постають при виконанні професійних обов'язків;

- готовність до продовження навчання, професійної діяльності в умовах іншомовного середовища;

- володіння розвиненою культурою мислення, вміння ясно й логічно висловлювати свої думки як усно, так і письмово;

- володіння навичками наукової організації праці, обізнаність у можливостях і методах застосування комп'ютерної техніки у своїй професійній діяльності;

- здатність самостійно опановувати нові знання, критично оцінювати набутий досвід з позицій останніх досягнень психолого-педагогічної науки;

- достатню підготовку для складання і використання в практичній діяльності різних методик викладання, аналізу явищ і процесів;

- здібності до засвоєння нових знань, прогресивних методик навчання та різноманітних інновацій;

- системне розуміння впливу зовнішнього середовища на діяльність організації, підприємства тощо;

- здатність засвоювати й реалізовувати наукові та культурні досягнення світової цивілізації з розумінням різних культур, релігій, прав народів і людини;

- вміння критично оцінювати й прогнозувати політичні, економічні, екологічні, культурні та інші події, явища на підставі ґрунтовних знань, реальних фактів;

- знання державної та, якнайменш, однієї з іноземних мов на рівні професійного й побутового спілкування;

- здатність до ефективної комунікативної взаємодії [1].

Вивчення науково-педагогічної літератури та проблеми практичної підготовки магістрів, зокрема соціальної сфери, залишається недостатньо розробленою з точки зору потреб сучасного ринку праці. Нас найбільше турбує стан практичної підготовки майбутніх магістрів. Тому ми вивчали методологічні основи вищої освіти, обирали для дослідження найбільш доцільні методологічні підходи. Ми зупинили свою увагу на праксеологічному підході.

*Праксеологічний підхід* (грец. *praxis* – дія) ґрунтується на філософській концепції діяльності, що нині має статус програмно-концептуального проекту. Реалізація праксеологічного підходу полягає в тому, що у професійній підготовці майбутніх магістрів соціальної сфери враховуються розробки в галузі наукової організації праці. У працях І. Мельничук ми знайшли пояснення цьому явищу: праксеологічний підхід стосується як організації навчально-пізнавальної діяльності суб'єктів освітнього процесу, так і оптимізації майбутньої професійної діяльності фахівців соціальної роботи, моделі якої вони апробують у віртуально-професійних ігрових ситуаціях інтерактивного навчання [8].

За баченням науковця в основі праксеологічного підходу перебуває загальна «програма дій», що упорядковує діяльність викладача і студентів, тобто їхні праксеологічні відносини, і передбачає три співвідносних рівні аналізу, як-от:

1) типологія професійних дій у соціальній роботі і побудова системи понятійно-категоріального апарату, які необхідно сформулювати в майбутнього соціального працівника;

2) розробка ефективних нормативних систем діяльності викладача і студентів, що дозволяє заглиблювати досліджувану проблематику підготовки майбутніх соціальних працівників у конкретно-історичні соціокультурні контексти розуміння сутності соціальної роботи і необхідності підготовки кваліфікованих фахівців для її виконання;

3) аналіз історії розвитку соціальної роботи як професії з точки зору її доцільності й достоїнств та критичний аналіз методів, що застосовуються сьогодні в цій сфері, з метою вибору оптимальних методик підготовки майбутніх соціальних працівників високої кваліфікації [8].

В основу праксеології покладено метод, що сприяє перетворенню теорії на загальну методологію і розкладає їх практичні властивості. Оскільки у своїй практичній діяльності майбутній фахівець соціальної сфери матимуть справу з людиною, взаєминами з ними, соціальними

групами, то одним із завдань їхньої діяльності є вдосконалення людських відносин і втілення в життя гуманістичних ідеалів. Водночас, застосування ефективних способів виконання соціальної роботи потребує вдосконалення системи підготовки магістрів у вищих навчальних закладах. Ми це пов'язуємо з реалізацією праксеологічного підходу, вивчення якого потребує додаткових досліджень.

Праксеологічний підхід потрібно впроваджувати одночасно з такими методологічними підходами як системний, діяльнісний, синергетичний, особистісно орієнтований.

**Висновки.** Вивчення проблеми підготовки майбутніх магістрів взагалі і майбутніх магістрів соціальної сфери зокрема, показало недостатній рівень дослідженості даного процесу. Значну увагу потрібно приділити основам практичної підготовки, яка повинна проводитися з врахуванням праксеологічного підходу. Практична підготовка забезпечить якість навчального процесу, що позитивно позначиться на професійній компетентності магістрів.

## Список літератури:

1. Бопко І. З. Складові інформаційного середовища майбутніх магістрів гуманітарного профілю / І. З. Бопко // Науковий вісник Чернівецького університету: [збірник наукових праць]. – Чернівці: Чернівецький нац. у-т, 2011. – Вип. 566. Педагогіка та психологія. – С. 15-20.
2. Великий тлумачний словник української мови [з додат. і доп.] / [уклад. і голов. ред. В. Т. Бусел]. – К.; Ірпінь: Перун, 2005. – 1728 с.
3. Вітвицька С. С. Основи педагогіки вищої школи (Авторизований доступ): [підручник за модульно-рейтинговою системою навчання для майбутніх магістрів магістратури] / С. С. Вітвицька. – К.: ЦУЛ, 2006. – 384 с.
4. Воротняк Л. І. Магістерська підготовка в системі професійної освіти майбутніх педагогів / Л. І. Воротняк // Педагогіка і психологія формування творчої особистості: проблеми і пошуки: [зб. наук. пр.] / [гол. ред. Сущенко Т. І.]. – Запоріжжя, 2007. – Вип. 44. – С. 130-134.
5. Гейзерська Р. А. Модель підготовки магістра економічного профілю / Раїса Гейзерська // Гуманізація навчально-виховного процесу: [наук.-метод. зб.]. – Вип. XXXIV. – Слов'янськ, 2007. – С. 22-29.
6. Гуревич Р. С. Формування інформаційної культури майбутнього фахівця / Р. С. Гуревич // Педагогіка і психологія професійної освіти: результати досліджень: [зб. наук. праць] / [за ред. І. А. Зязюна, Н. Г. Ничкало]. – К., 2003. – С. 354-360.
7. Маленков Ю. Проблемы подготовки магистров с высокой добавленной ценностью / Ю. Маленков // Высшее образование России. – 2008. – № 12. – С. 33-41.
8. Мельничук І. М. Формування професійної компетентності соціальних працівників у процесі поєднання практичної роботи студентів та інтерактивного навчання / І. М. Мельничук // Вища освіта України. Вісник Київського національного університету імені Тараса Шевченка. Серія «Соціологія. Психологія. Педагогіка». – Тематичний випуск № 3. «Вища освіта України у контексті інтеграції до європейського освітнього простору». – 2009. – Додаток 4, том III (15). – С. 259-266.
9. Панченко Л. Ф. Педагогічний супровід розвитку навчально-дослідницької діяльності студентів в інформаційно-освітньому середовищі університету [Електронний ресурс] / Л. Ф. Панченко // Науковий вісник Донбасу: [електронне наукове фахове видання]. – 2011. – № 3(15). – С. 193-200. – Режим доступу: [http://alma-mater.luguniv.edu.ua/magazines/elect\\_v/NN15/11plfisu.pdf](http://alma-mater.luguniv.edu.ua/magazines/elect_v/NN15/11plfisu.pdf).
10. Сімакова О. О. Основи наукових досліджень: [навчальний посібник для студ. вищих навч. закл.] / О. О. Сімакова, Р. П. Никифоров. – Донецьк: ДонДУЕТ, 2006. – 134 с.
11. Спіцин Є. С. Методика організації науково-дослідної роботи майбутніх магістрів у вищому закладі освіти / Є. С. Спіцин. – К.: Вид. Центр КНЛУ, 2003. – 120 с.
12. Федорович Л. О. Компетентнісний підхід у підготовці майбутнього логопеда до професійно-педагогічної діяльності [Електронний ресурс] / Л. О. Федорович. – Режим доступу: <http://fkspp.at.ua/konf/Uch/213.pdf>.



**Фалинская З.З.**

Львовский национальный университет имени Ивана Франко

## ПРАКСЕОЛОГИЧЕСКИЙ ПОДХОД К ПРАКТИЧЕСКОЙ ПОДГОТОВКЕ БУДУЩИХ МАГИСТРОВ СОЦИАЛЬНОЙ СФЕРЫ

### Аннотация

В статье рассмотрен вопрос об использовании праксеологического подхода в процессе подготовки будущих магистров социальной сферы. Представлены основные понятия процесса (магистр социальной сферы, методологические подходы, праксеологический подход, практическая подготовка). Определены особенности практической подготовки будущих магистров социальной сферы на основе праксеологического подхода. Рассмотрены роль программ обучения будущего магистра по узко специализированным курсам в их профессиональной подготовке.

**Ключевые слова:** будущие магистры, социальная сфера, методология, праксеологический подход, практическая подготовка, особенности подготовки.

**Falinskaya Z.Z.**

Lvov National University named after Ivan Franko

## PRACTICAL APPROACH TO PRACTICAL TRAINING OF FUTURE MASTERS OF SOCIAL SPHERE

### Summary

The article describes the usage of the praxeological approach in the future social sphere masters preparation. The main concepts of the process (master in social sphere, methodological approaches, praxeological approach, practical training) are presented. The future social sphere masters' practical training peculiarities are determined basing on the praxeological approach. The role of the future master's programs for highly specialized courses in their professional training is considered.

**Keywords:** future masters, social sphere, methodology, praxeological approach, practical training, preparation peculiarities.

УДК 378.147

## РОЗВИТОК ШВИДКОСТІ ТА ГНУЧКОСТІ ПРОФЕСІЙНОГО МИСЛЕННЯ СТУДЕНТІВ ЕКОНОМІЧНОГО ПРОФІЛЮ ЗАСОБАМИ ІНОЗЕМНОЇ МОВИ ЯК ВАЖЛИВА УМОВА ЇХНЬОЇ ПРОФЕСІЙНОЇ МОБІЛЬНОСТІ

**Чорна І.І.**

Навчально-науковий інститут підприємництва  
та перспективних технологій  
Національного університету «Львівська політехніка»

У статті розглянуто проблему розвитку швидкості та гнучкості професійного мислення студентів економічного профілю іноземною мовою, як одну із складових професійно важливих якостей майбутнього фахівця для досягнення професійної мобільності. Визначено, що вивчення іноземної мови майбутнім фахівцем з економіки у вищому навчальному закладі зумовлює розвиток професійного мислення та забезпечує успішність у майбутній професійній діяльності.

**Ключові слова:** професійне мислення, навчальний процес, фахівці з економіки, професійна діяльність, швидкість та гнучкість мислення, вивчення іноземної мови, професійна мобільність.

**Постановка проблеми.** Нові економічні умови в країні та перехід до формування ринкових відносин висувають нові вимоги до вищої освіти, особливо до економічної. В першу чергу, до цих умов належить забезпечення системності та фундаментальності підготовки професійних кадрів, формування економічно мислячого фахівця, здатного досить швидко адаптуватись до різних видів діяльності в рамках обраної спеці-

альності. У процесі реформ, інформатизації суспільства в Україні перед вищою освітою постає завдання підготувати майбутнього фахівця до життя та праці у нових соціально-економічних умовах. Для цього система вищої освіти повинна орієнтуватися на формування у майбутніх фахівців з економіки здатність до швидкої адаптації, інноваційного, творчого типу мислення, високого рівня професійної мобільності. Виникає

потреба у підготовці кваліфікованих економістів, пристосованих до праці в умовах безперервних змін, у яких спілкування іноземною мовою є невід'ємною компетенцією.

**Аналіз останніх досліджень і публікацій.** Проблема розвитку професійного мислення майбутніх фахівців для покращення їх професійних якостей у майбутній професійній діяльності досліджувалась такими науковцями: К. Гарбера, С. Грицуленко, Л. Мінакова, О. Можаровська, О. Обдалова, С. Потапова-Сінько, Е. Полат, Г. Соколова, Н. Сура. Аналіз досліджень свідчить про те, що для досягнення професійної мобільності, майбутніми економістами у процесі навчання у вищому навчальному закладі, вагоме значення потрібно надавати навчанню фахових дисциплін іноземною мовою.

**Виділення невирішених раніше частин загальної проблеми.** Недостатньо вирішеною залишається проблема формування професійної мобільності майбутніх фахівців з економіки у процесі навчання у вищих навчальних закладах шляхом розвитку швидкості та гнучкості професійного мислення.

**Мета статті.** Головною метою статті є обґрунтування важливості розвитку швидкого та гнучкого професійного мислення студентів економічного профілю засобами іноземної мови як одну із важливих умов для формування їхньої професійної мобільності.

**Виклад основного матеріалу.** Перед економічною освітою постає завдання сформулювати у майбутнього фахівця модель сучасного економічного мислення, усвідомлення своєї позиції в ній, засвоєння норм цивілізованої економічної поведінки, економічної культури, набуття навичок відповідної економічної діяльності. Враховуючи це, мета економічної освіти визначає основні задачі майбутнього фахівця з економіки. У процесі навчання студент повинен навчитись засвоювати основи знань про сучасну економіку, принципи її функціонування та розвиток. Важливою якістю для цього є усвідомлення свого індивідуального економічного потенціалу, розвиток усвідомленої економічної поведінки, формування професійної мобільності. Майбутній економіст повинен розвивати зацікавленість, щодо проблем економіки, до постійної потреби економічних знань [1, с. 19-20].

Професійна діяльність економіста вимагає здатності навчатися протягом життя. Однією з важливих умов для цього є співпраця з закордонними партнерами, вивчення і опрацювання фахових, професійних джерел іноземною мовою. Таким чином, значно збільшується важливість вивчення іноземної мови майбутніми фахівцями з економіки у процесі навчання у вищому навчальному закладі. У Державному освітньому стандарті вищої професійної освіти зазначено, що під час вивчення іноземної мови необхідно враховувати професійну специфіку, спрямованість на реалізацію завдань професійної діяльності. Це, безумовно, є важливим у підготовці майбутніх фахівців з економіки. Проте, для того, щоб почувати себе впевнено у майбутній професійній діяльності, вільно адаптуватись та змінювати свою професійну позицію при потребі, необхідним є вивчення іноземної мови не лише вузькопрофільного професійного спрямування.

Традиційне навчання не достатньо розкриває потенціал до вивчення іноземної мови і, інколи, робить одержувачів знань пасивними під час заняття. Для підвищення ефективності засвоєння знань у процесі навчання велику роль відіграють мультимедійні засоби, оскільки вони здатні урізноманітнити процес навчання, активізувати пізнавальну діяльність учнів; дозволяють зробити заняття цікавішим, покращують активне мислення та комунікативні здібності [2, с. 15].

Застосування інформаційних технологій на заняттях з іноземної мови сприяє розвитку гнучкого та швидкого мислення дає змогу підвищити інтенсивність навчального процесу, дає змогу засвоїти більший обсяг інформації, ніж на заняттях з традиційним навчанням [3, с. 24].

З точки зору Н. Соколової, економічна свідомість містить певний нормативний «шар», в якому фіксуються принципово інші відносини суб'єкта для зміни предметності, її перероблення, відповідно до прагнення та інтересів суб'єкта. Зміст цього «шару» визначається діяльністю самого економічного суб'єкта; орієнтує на вирішення економічним суб'єктом конкретних професійних ситуацій, при цьому економічна свідомість відображає набагато ширше коло економічних відносин суб'єкта і предметності, відносин між економічними суб'єктами, матеріальні і духовні умови протікання життя [4, с. 58].

Досліджуючи розвиток творчих здібностей майбутніх менеджерів у процесі іншомовної підготовки, Г. Хусаїнова зазначила, що для розвитку творчого, гнучкого мислення у студентів важливою є організація навчання у малих групах, де майбутні фахівці по черзі виконують різні завдання та обов'язки, характерні для майбутньої професійної діяльності; вирішують професійні задачі на основі професійного характеру; виконують комплекси творчих вправ, адаптованих до умов іноземної мови і навчання прийомам їх вирішення, враховуючи методи вирішення нестандартних ситуацій в процесі діяльності; використання в навчальному процесі інтелектуальних карт в якості багатфункціонального засобу навчання для ефективного представлення навчального матеріалу, що розвиває образне асоціативне мислення є невід'ємним компонентом [5, с. 6]. Для досягнення готовності до професійно орієнтованого іншомовного спілкування майбутніх фахівців, О. Можаровська великого значення надає психологічним компонентам вивчення іноземної мови. Викладачі іноземної мови більшою мірою, ніж викладачі інших дисциплін, повинні впливати на емоційну сторону навчання студентів та створювати ситуації на заняттях, які будуть сприятливі для співрозмовників. Таким чином, необхідно враховувати психологічні особливості навчання, оскільки студент на заняттях спілкується іноземною, а не рідною мовою. Таким чином, велику роль відіграє врахування індивідуальних особливостей студентів, правильну побудову заняття, вправ, врахування мовленнєвих дій, які не будуть викликати у них страху перед навчанням, оскільки студент повинен отримати навички, зразки поведінки, які будуть реалізовані у подальшій професійній діяльності [6, с. 52-54]. Важливим є зацікавлення і мотивація і у процесі вивчення іноземної мови.

Важливими компонентами змісту вивчення іноземної мови є використання мовного матеріалу з врахуванням професійного спрямування у навчанні студентів фонетичного, лексичного, граматичного, орфографічного матеріалу [7, с. 206]. У процесі навчання потрібно враховувати активізацію ситуації максимального наближення до реальної комунікації, коли стає рефлексивно необхідним процес породження висловлювання і передбачення можливої відповіді. Оскільки, на процес мовної комунікації завжди впливає інтелектуальний і емоційний фон сприйняття нашої мови співрозмовником, тобто те, наскільки він обізнаний у ситуації, його знання, інтереси, симпатії та антипатії [8, с. 77].

Для того щоб навчання мовному спілкуванню сприяло формуванню, вдосконаленню та подальшому розвитку комунікативних навичок і умінь професійного спілкування, швидкості та гнучкості професійного мислення, необхідно забезпечити умови, що сприятимуть взаємному позитивному впливу когнітивних і комунікативних аспектів мовної діяльності, таких, як створення на заняттях ситуацій, в яких студенти могли б проявляти свою індивідуальність, тобто можливість для оптимального функціонування когнітивної сфери кожного учня; потребу вступити в комунікативну взаємодію з викладачем, студентами і іншими партнерами по спілкуванню; навчання іншомовного професійного спілкування з урахуванням особливостей іншопольованої реальності [9, с. 148-153].

Для ефективного розвитку професійного мислення студентів економічного профілю іноземною мовою, важливим є дотримання принципу відкритого зворотного зв'язку, суть якого полягає у наданні змоги студентам під час навчання у групі обмінюватись своїми думками, погоджуватись з ідеями інших, обговорювати або заперечувати їх. У результаті чого, майбутніми фахівцями досягаються такі якості, як готовність оперативно мислити і реагувати. Досліджуючи особливості навчання англійської мови професійного спрямування, О. Назаренко вважає, що потрібно дотримуватись принципів інтерактивного навчання. Науковець визначає, що викладач повинен розвивати у студентів уміння та навички творчо підходити до вивчення навчального матеріалу, дати змогу доступно засвоювати знання, навчити правильно формулювати, виражати і доводити власну думку, а також аргументувати та обговорювати її. У процесі навчання майбутній фахівець повинен вислуховувати думку іншої людини, поважати її і альтернативно до неї ставитись, шукати компроміси, визначати свою позицію, уникати конфліктів, розвивати творчі навички. Таким чином, через аналізування різних ситуацій, зумовлюється набуття гнучкого і швидкого мислення, а також досвіду, важливого, для подальшої професійної діяльності. Відкритість, відвертість та довіра у спілкуванні на заняттях надає змогу учасникам дискусії здобути прихильність та симпатію один до одного. Таким чином, збільшується ймовірність успішного проведення аналізу та виправлення помилок, що в свою чергу забезпечує ефективне сприймання та засвоєння нової інформації. Для досягнення такого ефекту варто організувати атмосферу

на заняттях таким чином, щоб усі учасники мали змогу вільно встановлювати контакти один з одним. Тобто, потрібно забезпечити атмосферу зацікавленості, у якій студент буде вільно себе почувати і ефективніше навчатись [10].

На нашу думку, розвиток швидкості та гнучкості професійного мислення студентів економічного профілю буде здійснюватись ефективніше іноземною мовою, оскільки у майбутній професійній діяльності, фахівець, який володіє іноземною мовою, а також має великий словниковий запас іншомовних економічних термінів здатен швидше і ефективніше виконувати професійні завдання на будь-якому рівні, адаптуватись до ринку праці. Досліджуючи навчання іноземної мови через зміст фахових дисциплін у вищому навчальному закладі, О. Ножовнік визначає, що навчання через зміст усуває наявний у більшості спеціалізованих навчальних закладах розрив між навчанням іноземної мови та навчанням спеціалізованих дисциплін, заради спілкування в сфері яких мова власне і вивчається. Таким чином, враховано базові принципи навчання іноземної мови через зміст фахових дисциплін у вищому навчальному закладі. Іноземна мова повинна використовуватись як для навчання, так і для комунікації, й вона, сама по собі, виступає як предмет вивчення, що визначає мовні аспекти, які необхідно опанувати; мова інтегрується у загальну програму вищої професійної освіти; результативність навчання поліпшується тоді, коли у студента підвищується мотивація до вивчення мови, що використовується у контексті та ситуаціях реального життя, або сфери його майбутньої професійної діяльності, що, у свою чергу, допомагає студентам відчувати себе більш незалежними та впевненими [11, с. 20].

Отже, великого значення у навчанні набуває наближення навчального процесу до реального професійного спілкування, невід'ємним компонентом якого є формування і спрямування навчального процесу до посилення комунікації під час занять. Відповідно до цього, для досягнення майбутніми фахівцями з економіки професійної мобільності, освітній процес потрібно спрямувати на створення діалогу між учасниками. Тому, методичним змістом сучасного заняття іноземної мови має бути комунікативність. У такому процесі навчання розвиваються комунікативні навички. Отже, у майбутній професійній діяльності фахівець матиме змогу впевнено користуватись знаннями мови у конкретній ситуації. Оскільки на таких заняттях оцінюється не тільки правильність, але й швидкість мовлення, а також це стимулює студентів на розвиток швидкості і гнучкості мислення [12, с. 110-111].

**Висновки.** Отже, для формування професійної мобільності у майбутніх фахівців з економіки, велику роль відіграє розвиток швидкості та гнучкості їхнього професійного мислення у процесі навчання у вищому навчальному закладі. Аналіз дослідження науковців, свідчать про те, що у процесі навчання у вищому навчальному закладі невід'ємним компонентом є вивчення іноземної мови майбутніми економістами з урахуванням організації атмосфери на заняттях таким чином, щоб усі учасники мали змогу вільно вста-

новлювати контакти один з одним; психологічних компонентів вивчення іноземної мови; особливостей сприймання інформації студентами; використання мультимедійних засобів навчання; використання мовного матеріалу; створення умов для позитивного впливу комунікативних аспек-

тів мовної діяльності; дотримання принципу відкритого зворотнього зв'язку.

Подальші наукові дослідження плануємо спрямувати на визначення технологій розвитку швидкості та гнучкості професійного мислення майбутніх фахівців з економіки.

### Список літератури:

1. Грицуленко С. І., Потапова-Сінько С. Ю., Гарбера К. М. Методика викладання економічних дисциплін. Навчальний посібник. Одеса. – 2012. – С. 19-20.
2. Гнатюк Д. ІТ-технології – перепустка до майбут.: Інформаційні технології в школі // Директор школи. – 2003. – № 47. – С. 15-16.
3. Полат Е. С. Інтернет на уроках іноземного мови // Иностранные языки в школе. – 2001. – № 3. – С. 24.
4. Соколова Г. Н. Социологические законы: механизм познания и использования // Методологические основы социологического познания. – Мн., 1994. – С. 58.
5. Хусаїнова Г. Р. Розвиток творчих здібностей студентів-менеджерів в процесі іншомовної підготовки. дис. канд. пед. наук. – Казань, 2010. С. 6.
6. Можаровська О. Е. Формування готовності до професійно орієнтованого іншомовного спілкування майбутніх фахівців у коледжах технічного профілю. дис. канд. пед. наук. Вінниця, 2016. – С. 52-54.
7. Сура Н. А. Методичне забезпечення та організація навчання курсу професійно орієнтованого спілкування іноземною (англійською) мовою у ВНЗ // Вісник ЛДПУ ім. Т. Г. Шевченка. – 2003. – № 7(63). – С. 205-207.
8. Величковский Б. М. Общая психология: словарь / под ред. А. В. Петровского // Психологический лексикон: энциклопедический словарь: в 6 т. / ред.-сост. Л. А. Карпенко; под общ. ред. А. В. Петровского. М.: Пер., 2005. Т. 1. 251 с.
9. Обдалова О. А., Мінакова Л. Ю. Взаємозв'язок когнітивних і комунікативних аспектів під час навчання іншомовному дискурсу. Видавництво «Грамота», 2013. – С. 148-153.
10. Назаренко О. І. Особливості навчання англійської мови професійного спрямування [Електронний ресурс] // Режим доступу: <http://confesp.fl.kpi.ua/ru/node/1154>.
11. Ножовнік О. М. Формування самоосвітньої компетенції майбутніх фахівців з міжнародної економіки у процесі вивчення іноземних мов: автореф. дис. на здобуття наук, ступеня канд. пед. наук: спец. 13.00.04 «Теорія і методика професійної освіти» / О. М. Ножовнік. – К., 2011. – 20 с.
12. Рудницька Т. Г. Інноваційні методи навчання іноземних мов у вищій школі в контексті гуманістичної спрямованості навчального процесу. Вісник Вінницького політехнічного інституту, 2008. № 4. – С. 110-111.

### Черна И.И.

Институт предпринимательства и перспективных технологий  
Национального университета «Львовская политехника»

## РАЗВИТИЕ СКОРОСТИ И ГИБКОСТИ ПРОФЕССИОНАЛЬНОГО МЫШЛЕНИЯ СТУДЕНТОВ ЭКОНОМИЧЕСКОГО ПРОФИЛЯ СРЕДСТВАМИ ИНОСТРАННОГО ЯЗЫКА КАК ВАЖНОЕ УСЛОВИЕ ИХ ПРОФЕССИОНАЛЬНОЙ МОБИЛЬНОСТИ

### Аннотация

В статье рассмотрена проблема развития скорости и гибкости профессионального мышления студентов экономического профиля на иностранном языке, как одну из составляющих профессионально важных качеств будущего специалиста для достижения профессиональной мобильности. Определено, что изучение иностранного языка будущим специалистом по экономике в высшем учебном заведении обуславливает развитие профессионального мышления и обеспечивает успешность в будущей профессиональной деятельности.

**Ключевые слова:** профессиональное мышление, учебный процесс, специалисты по экономике, профессиональная деятельность, скорость и гибкость мышления, изучение иностранного языка, профессиональная мобильность.

**Chorna I.I.**

Educational and Research Institute of Business and Advanced Technologies  
Lviv National Polytechnic University

## DEVELOPMENT OF SPEED AND FUNCTIONALITY OF PROFESSIONAL INTELLIGENCE OF STUDENTS OF ECONOMIC PROFILE BY MEANS OF FOREIGN LANGUAGE AS IMPORTANT CONDITION OF THEIR PROFESSIONAL MOBILITY

### Summary

The article deals with the problem of the development of the speed and flexibility of the professional thinking of students of the economic profile in a foreign language, as one of the components of the professionally important qualities of a future specialist to achieve professional mobility. It is determined that the study of a foreign language of the future specialist in economics in higher education institution determines the development of professional thinking and ensures the success of future professional activities.

**Keywords:** professional thinking, educational process, economics, professional activity, speed and flexibility of thinking, learning a foreign language, professional mobility.

УДК 37.013

## ПРАКТИЧНЕ ВИКОРИСТАННЯ ТЕХНОЛОГІЇ ПРОЕКТНОГО НАВЧАННЯ ПІД ЧАС ЛІНГВІСТИЧНОЇ ПІДГОТОВКИ МАЙБУТНІХ УЧИТЕЛІВ ПОЧАТКОВОЇ ШКОЛИ

**Шакура Ю.О., Євтушок І.О.**

Національний університет «Чернігівський колегіум»  
імені Т.Г. Шевченка

Стаття присвячена дослідженню практичного використання технології проектного навчання під час лінгвістичної підготовки майбутніх учителів початкової школи. Описані основні фази проектної діяльності та переваги використання технології проектів у лінгвопідготовці майбутніх учителів.

**Ключові слова:** технологія проектного навчання, проектна компетентність, проект, лінгвістична підготовка, нестандартні технології.

**Постановка проблеми.** У ХХІ столітті в умовах модернізації освіти підготовка вчителя нового типу постає найважливішим чинником успішного входження України в європейський і світовий освітні простори. Синергетичний погляд на систему навчання у вищій школі зумовлює оновлення її змісту, пошуки нових форм і методів підготовки майбутніх фахівців [7].

У підготовці вчителя початкових класів лінгвістичний цикл займає особливе місце. Українська мова, є не тільки важливим навчальним предметом, а й мовою навчання, визначає успіх із усіх навчальних дисциплін, служить основою пізнання, навчання і розвитку майбутніх спеціалістів. Тому використання у навчальному та виховному процесах підготовки майбутніх учителів початкової школи проектних технологій, активізація педагогічного пошуку, підвищення мовної майстерності, запровадження інновацій є необхідним та актуальним у підготовці фахівців сучасної початкової школи та в освіті загалом.

**Аналіз останніх досліджень і публікацій.** Теоретико-методичною основою дослідження стали наукові праці вітчизняних та зарубіжних педагогів із вивчення проблем ефективності застосування проектних технологій під час лінгвістичної

підготовки майбутніх учителів початкової школи: В. Гузеєв, М. Кларин, І. Чечель, Л. Щерба Є. Полат, О. Пехота, А. Кіптенко, О. Любарська, С. Сіптарова, І. Кобиляцький, С. Гончаренко, І. Зязюн, Л. Паламар, Н. Голуб, О. Любашенко, А. Уварова, А. Богуш, А. Хуторський та ін.

**Виділення невирішених раніше частин загальної проблеми.** Одним із пріоритетних напрямів у професійно-педагогічній підготовці майбутніх учителів початкової школи ми вважаємо вдосконалення процесу їх підготовки до професійної діяльності. Саме в педагогічному університеті, у процесі навчання закладаються основи майбутньої педагогічної техніки, технологічної грамотності та педагогічної майстерності. Відповідно до цього постає завдання підготувати таких майбутніх учителів початкової школи, які будуть здатними використовувати метод проектів у своїй діяльності та будуть мати високий рівень лінгвістичної підготовки та загальної підготовки в цілому.

**Мета дослідження** полягає у визначенні ефективності використання технології проектного навчання у процесі лінгвопідготовки майбутніх учителів початкової школи.

Застосування проектних технологій пришвидшує та урізноманітнює лінгвістичний навчальний

процес, створює можливості для розширення освітніх меж, сприяє індивідуалізації навчання і має значний мотиваційний потенціал.

**Виклад основного матеріалу.** На сучасному етапі розвитку вищої освіти в Україні, значну увагу приділяють новим методам, технологіям навчання, задля ефективної підготовки майбутніх учителів початкової школи. Це дає можливість студентам педагогічного вишу, по-перше, вивчити навчальний матеріал, по-друге, навчитися застосовувати нестандартні технології, методи, засоби для ефективного навчання школярів, по-третє, вчити нестандартно мислити. Однією з актуальних технологій навчання студентів є технологія проектного навчання.

Проектне навчання – це творче засвоєння учнями знань у процесі самостійної пошукової діяльності, тобто проектування. Вона вимагає від студентів застосування нових знань, спираючись на засвоєний раніше матеріал; виробляє вміння діяти і приймати рішення самостійно чи в складі команди та розв'язувати конфлікти; шукати, компонувати і застосовувати інформацію з різноманітних джерел, використовуючи інформаційно-комп'ютерні технології для виконання конкретних завдань; розвиває критичне мислення і прагнення до творчості та саморозвитку; формує бажання і здатність самостійно вчитися [9].

Основа підготовки майбутніх учителів початкової школи відбувається під час вивчення предметів лінгвістичного циклу. Головне завдання викладача полягає в тому, щоб спонукати до самостійного здобуття знань. Використання технології проектного навчання допоможе викладачу зацікавити студентів у вивченні лінгвістичних дисциплін не тільки під час аудиторних занять, а й у вільний від них час.

Сьогодні технологія проектного навчання (метод проектів) як педагогічна технологія, оновлюючи шляхи професійної підготовки майбутнього вчителя початкової школи, зарекомендувала себе як плідне та продуктивне підґрунтя для формування, розвитку та вдосконалення соціокультурної компетенції за умови правильного використання системи мовних та мовленнєвих форм, здійснення вибору комунікативної поведінки відповідно до ситуації.

Проектна педагогічна діяльність у системі лінгвістичної підготовки майбутнього вчителя дає змогу формувати й розвивати проектну компетентність. Важливість цієї компетентності в особистісно-професійному зростанні майбутнього вчителя зумовлена актуальністю проектно-технологічного типу організаційної культури педагогічної діяльності [3].

Матяш Н., Володіна Ю. глумачать проектну компетентність як інтегративну характеристику суб'єкта діяльності, що виражається в здатності й готовності людини до самостійної теоретичної і практичної діяльності з розроблення й реалізації проектів у різних сферах соціальної практики на основі принципів природо- і культуровідповідності. Ці вчені виділяють у структурі проектно-технологічної компетентності в лінгвопідготовці кілька компонентів: мотиваційно-регулятивний, когнітивний, операційно-практичний і рефлексійний.

Спираючись на проектну компетентність майбутнього педагога розуміємо як складне інтегра-

тивне утворення особистісно-професійних якостей, що становить його готовність до природо- і культуровідповідної теоретико-практичної діяльності з розроблення й реалізації різноспрямованих за змістом проектів у сфері освітньої практики.

Проектна компетентність майбутнього вчителя формується в проектній педагогічній діяльності. Основу проектно-технологічної компетентності сучасного лінгвопідготовленого вчителя становлять такі групи вмінь: організаційно-діяльнісні, когнітивні, комунікативні, науково-дослідні, креативні, інформаційно-комунікаційні, рефлексійні, лінгвістичні, психолінгвістичні, соціолінгвістичні, лінгвометодичні, соціокультурні, психолого-педагогічні.

Сукупність відповідних умінь відображає рівень професійної підготовки майбутнього вчителя до проектно-технологічної діяльності в системі мовної освіти. Комплекс набутих професійно-методичних умінь, необхідних для ефективного розроблення й реалізації проектів у сфері шкільного навчання української мови, є основним показником продуктивної організації викладачем проектно-технологічної діяльності студентів.

Наявність і застосування майбутнім учителем специфічних умінь технології проектно-технологічної діяльності, зокрема таких умінь: *проблематизації* (самовизначення в проблемному колі проекту – умінь розглядати проблемну педагогічну ситуацію, виділяти її основні аспекти, формулювати головну мету та проектне завдання, пов'язане з розв'язанням цієї головної проблеми), *умінь проектування* (цілевизначення, планування, моделювання, конструювання освітніх систем), *умінь теоретико-практичної свідомої діяльності щодо реалізації проекту* (уміння гнучко змінювати напрям і перебудовувати зміст проектно-технологічної діяльності, користуватися різними способами професійно-педагогічної діяльності), *умінь доцільного вибору й застосування комп'ютерних та інших технологій* у проектній технології під час лінгвопідготовки, *умінь рефлексійної діяльності* (самоаналізу поєднання суспільного досвіду з власним задумом, планом дій, самоаналізу, роздуму щодо проектування свого інтелектуально-духовного потенціалу в освітнє середовище), як базових складників проектно-технологічної компетентності свідчить про проектно-технологічний тип лінгвістичної підготовки майбутнього вчителя, який характеризується застосуванням інтегрованих знань і вмінь із різних галузей та комплексного особистісно-соціального досвіду [2].

Розробляючи проект, студент удосконалює свої знання, здобуті під час аудиторних занять з викладачем, розширює свій кругозір. Майбутній вчитель початкової школи вчиться застосовувати свої знання у практичній діяльності.

До формування проектних умінь і, особливо, до постановки задачі необхідно підходити диференційовано, враховуючи рівень володіння мовою студентом і рівень складності обраної теми. Ефективність використання проектного методу навчання мови висока за всіма видами діяльності: удосконалюються вміння усного і писемного мовлення, розширюється кругозір студентів, розвиваються їхні комунікативні навички і прагнення самостійно здобувати та використовувати нові знання, звичайно ж, закріплюються і розширюються професійні знання.

Застосовуючи метод проектів на предметах лінгвістичного циклу вперше, студентам необхідно показати кращі студентські проекти-презентації, стіннівки, або навіть власні проекти з теми.

Робота над проектом може вестися як індивідуально, так і в групах. При роботі в групах викладачеві слід допомогти учасникам проекту розподілити ролі і пояснити, що загальний успіх залежить від внеску кожного учасника. Робота над проектом може бути розпочата зі студентами на занятті або в додатковий час під керівництвом викладача, але основна робота повинна бути виконана самостійно. Презентація проекту здійснюється у визначені викладачем терміни. Формат для презентації проектів студенти обирають самостійно, але під керівництвом викладача, наприклад, лінгвістична конференція або під час аудиторних занять.

Система проектної роботи у лінгвістичній підготовці студентів має передбачати засвоєння ними певної послідовності дій з організації проектної діяльності. Схема організації проектної роботи майбутніх учителів повинна охоплювати низку етапів: цільовий, концептуальний, структурно-змістовий, технологічний і оцінно-рефлексійний. Лінгводидактична модель організації проектної професійно-педагогічної діяльності майбутнього вчителя може включати такі елементи:

1. Формулювання теми і мети проектної педагогічної діяльності.

2. Визначення наукового підґрунтя організації проектної педагогічної діяльності (ключові лінгвістичні, соціолінгвістичні, психолінгвістичні, соціокультурні поняття, загальні закономірності, методологічні принципи, підходи).

3. Характеристика проектної педагогічної діяльності (особливості, принципи навчально-виховної роботи, конкретні умови).

4. З'ясування логічної структури сутності педагогічної діяльності з реалізації конкретного проекту (цілі-результати педагогічної діяльності, суб'єкти, зміст, технології).

5. Визначення послідовних структурних етапів виконання проектної педагогічної діяльності.

6. Оцінно-рефлексійна діяльність [6].

За О. Новиковим, Д. Новиковим, повний цикл проектної технології у лінгвістичній підготовці визначається трьома основними фазами:

- 1) фаза проектування;
- 2) технологічна фаза;
- 3) рефлексійна фаза.

Початок проектної діяльності, фаза проектування, коли в контексті особистої життєтворчості проектується система педагогічної роботи, яку має виконати майбутній вчитель, передбачає *концептуальну стадію* (етапи: задум педагогічного проекту – чи практична розробка, чи наукове дослідження; вияв суперечності в навчально-виховній ситуації; формулювання проблеми; визначення змістового спрямування, мети педагогічного проекту; вибір критеріїв оцінювання результативності педагогічної діяльності), *стадію моделювання* створюваної професійно-методичної системи (етапи: побудова гіпотези; конкретизація гіпотези; створення моделі – образу професійно-методичної системи), *стадію конструювання* педагогічного проекту (етапи: визначення цілей і планування обсягу роботи

з розв'язання проблеми; з'ясування ресурсних можливостей інформаційних, матеріально-технічних, фінансових засобів; розроблення програми проекту), *стадію технологічної підготовки* проектної діяльності (етапи: підготовка експериментальної навчальної програми; розроблення навчальних посібників, наочності).

Технологічна фаза передбачає *стадію конкретної реалізації* проекту, що залежить від особливостей його змісту (етапи: теоретична діяльність; практична діяльність), *стадію оформлення результатів* (етапи: публічні доповіді, презентації, публікації).

Фаза підсумкової рефлексії передбачає *стадію рефлексії результатів* (етапи: написання рефлексійного есе; підготовка щоденника), *стадію оцінки й самооцінки результатів* (етапи: рефлексивний полілог; обговорення реалізованої системи у формі «круглого столу») [8].

Всі структурні ланки педагогічної діяльності тісно пов'язані й спрямовані на результат проектної діяльності педагога у лінгвістичній підготовці, яким є розроблений і впроваджений проект педагогічної системи. Наведені структурні елементи педагогічної діяльності залежно від змісту і специфіки проекту можуть деякою мірою змінюватися, та в цілому вони становлять орієнтири для належної послідовної організації проектної технології у лінгвопідготовці майбутніх учителів початкової школи.

Досягнення цілей проектної технології у лінгвопідготовці залежить від свідомого цілеспрямованого проектування педагогічної діяльності. У процесі проектування студентами цілей уроку як попереднього визначення навчальних результатів варто використовувати ідеї, ключові слова загальновідомої теорії класифікації та систематизації цілей, запропонованої американськими вченими на чолі з Б. Блумом за шістьма критеріями (рівнями): *знання, розуміння, застосування, аналіз, синтез, оцінювання* [4].

Усі рівні реалізації розробленого проекту й оформлення результатів становлять технологічну фазу проектної технології. Під час лінгвометодичної підготовки майбутніх учителів-словесників до проектної діяльності на цій фазі більшою мірою виявляється професійно-методична творчість студентів, їхня здатність до комбінування змістових ліній навчання мови, комплексного поєднання традиційних та інноваційних методів навчання з урахуванням цілей навчальних ситуацій уроку тощо. Завершує повний цикл проектної діяльності – підсумкова рефлексія. Рефлексійна діяльність студентів щодо продуктивності власної проектної діяльності розвиває вміння аналізувати успіхи і труднощі, уміння свідомо регулювати свої професійно-методичні дії, прогнозувати шляхи вдосконалення подальшої проектної діяльності.

У процесі формування проектної технології у лінгвопідготовці майбутнього вчителя завдання викладача зробити проектну діяльність студента (під час самонавчання, виконання наукового дослідження чи на заняттях у вищі, чи в процесі активної педагогічної практики в школі) позитивно мотивованою на всіх етапах.

Важливу роль у цьому відіграють методи навчання, а саме: діалогівання, аналіз конкретної

навчально-виховної ситуації, педагогічне моделювання, метод проектів, «розумовий штурм», рольова гра, дослідницькі методи, комплексний метод роботи з комп'ютером у гіперсередовищі та ін.

Важливо організувати роботу над проектом так, щоб були створені максимально сприятливі умови для розкриття і прояву творчого потенціалу студентів. Необхідно допомогти студентам вибрати тему проекту, яка відповідала б їх інтересам і рівню мовної підготовки. Часто студентам дається можливість вибрати свій власний проект, якщо жоден із запропонованих їм не цікавий [1].

Під час роботи над проектом викладач повинен більше працювати зі студентом індивідуально, надавати консультативну допомогу. Але викладач не повинен нав'язувати свою допомогу і думку.

Важливого значення в роботі над проектом має правильна постановка конкретних завдань проектного дослідження і способів їх вирішення. Вміння працювати з інформацією розвивається завдяки використанню різних джерел: книг, журналів, Інтернету. Студенти шукають і відбирають необхідні відомості, вибудовують логіку висловлювання, висловлюють власну думку, дають оцінку, письмово оформляють інформацію, вчать виходити з ситуації при нестачі мовних засобів, робити висновки, мислити та здобувають нові знання і вчать застосовувати їх практично. Працюючи над проектами, студенти вчать самостійно здобувати знання, набувають дослідницькі навички орієнтування в потоці інформації, що дуже важливо для їх майбутньої професії вчителя початкових класів. Зростає освітній рівень студентів. Вони вчать міркувати, ана-

лізувати, узагальнювати, бачити тенденції, зіставляти факти, робити висновки. Їм буде легше адаптуватися в подальшому житті, до його мінливих умов, правильно вести себе в професійній діяльності і творчому житті [1].

Робота над проектом на заняттях лінгвістичного циклу поєднується зі створенням міцної теоретичної та практичної мовознавчої бази, у студентів збагачується словниковий запас, а також допомагає розвивати вміння працювати з великим об'ємом інформації з подальшим надбанням навичок дослідницької роботи.

**Висновки.** Складові проектної компетентності майбутнього вчителя (мотиваційний, когнітивний, практичний, рефлексійний) формуються й розвиваються на різних етапах проектної педагогічної діяльності у взаємозв'язку. Підвищення рівня сформованості проектної компетентності значною мірою залежить від ефективних методів організації проектної педагогічної діяльності студента в процесі самонавчання, навчання на заняттях у вищій і від належної організації активної проектної педагогічної практики в школі.

За таких умов збагачується індивідуальний професійний досвід проектної роботи студентів. У результаті зміст і процес навчально-виховної діяльності набуває для них особистісно-професійного напрямку. Перспективними є дослідження особливостей лінгвістичної підготовки майбутніх учителів, аналіз психолого-педагогічних умов упровадження інноваційних технологій під час організації проектної діяльності майбутніх учителів, розроблення методики оцінювання проектної компетентності майбутнього вчителя на заняттях із лінгвістичних дисциплін.

## Список літератури:

1. Абзалова С. Р. Метод проектной технологи как способ повышения качества подготовки студентов по иностранному языку в неязыковом вузе [Електронний ресурс] / С. Р. Абзалова, Ф. Л. Мазитова – Режим доступу до ресурсу: <http://cyberleninka.ru/article/n/metod-proektnoy-tehnologii-kak-sposobpovysheniya-kachestva-podgotovki-studentov-poinostrannomu-yazyku-v-neyazykovom-vuze>.
2. Бацевич Ф. С. Вступ до лінгвістичної прагматики: підручник / Ф. С. Бацевич. – Київ: Академія, 2011. – С. 293-302.
3. Бацевич Ф. С. Основи комунікативної лінгвістики: підручник / Ф. С. Бацевич. – 2-е вид., доп. – Київ: Академія, 2009. – С. 304-317.
4. Вишківська В. Б. Технологізація навчання у вищій школі як умова вдосконалення підготовки майбутнього вчителя / В. Б. Вишківська // Наука і освіта: Науково-практичний журнал Південного наукового Центру АПН України. – 2009. – № 7. – С. 39-42.
5. Денисова О. В. Використання методу проектів при навчанні англійської мови у вищому технічному навчальному закладі [Електронний ресурс] / О. В. Денисова // Матер. XI Міжнар. інтернет-конф. «Сучасність. Наука. Час. Взаємодія та взаємовплив» 2014 – Режим доступу до ресурсу: <http://int-konf.org/konf112014/914-denisova-o-v-vikoristannya-metodu-proektv-pri-navchann-anglyskoyi-movi-u-vischomu-tehnchnomu-navchalnomu-zaklad.html>.
6. Лященко М. Українська мова за професійним спрямуванням як складова лінгвістичної освіти майбутніх учителів початкових класів / М. Лященко // Початкова школа. – 2014. – № 5. – С. 47-49.
7. Остапенко Н. М. Теоретичні і методичні засади формування лінгводидактичної компетентності у майбутніх учителів української мови і літератури: автореф. дис. докт. пед. наук: 13.00.02 / Наталія Миколаївна [наук. керівник Л. І. Мацько]; Національний педагогічний університет ім. М. П. Драгоманова – Київ, 2010. – 37 с.
8. Формування комунікативних мовних умінь майбутніх учителів початкових класів як лінгводидактична проблема // Вісник Луганського національного педагогічного університету ім. Тараса Шевченка. Серія Педагогічні науки / – Луганськ: Видавництво ЛНПУ «Альма-матер», 2006. – № 18(113) жовтень. – С. 19-199.
9. Яковлева Т. В. Використання інноваційних технологій при вивченні англійської мови [Електронний ресурс] / Т. В. Яковлева. Режим доступу: [http://osvita.ua/school/lessons\\_summary/edu\\_technology/21519/](http://osvita.ua/school/lessons_summary/edu_technology/21519/).



**Шакура Ю.А., Евтушок И.А.**

Национальный университет «Черниговский коллегийум» имени Т.Г. Шевченко

## ПРАКТИЧЕСКОЕ ИСПОЛЬЗОВАНИЕ ТЕХНОЛОГИИ ПРОЕКТНОГО ОБУЧЕНИЯ ВО ВРЕМЯ ЛИНГВИСТИЧЕСКОЙ ПОДГОТОВКИ БУДУЩИХ УЧИТЕЛЕЙ НАЧАЛЬНОЙ ШКОЛЫ

### Аннотация

Статья посвящена исследованию практического использования технологии проектного обучения во время лингвистической подготовки будущих учителей начальной школы. Описаны основные фазы проектной деятельности и преимущества использования технологии проектов в лингвоподготовке будущих учителей.

**Ключевые слова:** технология проектного обучения, проектная компетентность, проект, лингвистическая подготовка, нестандартные технологии.

**Shakura Y.O., Evtushok I.O.**

National University «Chernigov Collegium» named after T.G. Shevchenko

## PRACTICAL USE OF PROJECT TEACHING TECHNOLOGY AT FUTURE PRIMARY SCHOOL TEACHERS' LINGUISTIC TRAINING

### Summary

The article deals with the research of the practical use of the project teaching technology during the future primary school teachers' linguistic training. The main phases of the project activity and advantages of using the project technology at the time of future teachers' linguistic training are examined.

**Keywords:** technology of project training, project competence, project, linguistic training, non-standard technologies.

UDC 378:811.111

## THE ROLE OF SUBTITLES IN TEACHING ENGLISH WITH VIDEOS AT TECHNICAL UNIVERSITIES

**Shevchenko M.V.**

National Technical University of Ukraine  
«Igor Sikorsky Kyiv Polytechnic Institute»

The role of subtitles in teaching English with videos at technical universities is examined in the article. The definition and three types of subtitles are specified. The analysis concerning the most efficient type of subtitles for students of technical specialties studying English as a foreign language is provided. The advantages of using subtitled videos, including movies and TV programmes, in English classes at technical universities are presented. Disadvantages of the use of subtitles in the English class are also mentioned in the paper.

**Keywords:** subtitles, English, teaching, students, video, film, movie, TV programme, technical university.

**Introduction.** At present, the number of university English teachers who use various videos in English, including movies and TV programmes, is constantly increasing. This is due to the fact that the aforementioned aids are becoming more and more accessible every day with the appearance of the high-speed Internet and numerous online sources, where an educator can find video clips suitable for presentation of almost any topic of the lesson. Thus, audiovisual aids are becoming effective tools in the process of the English language teaching and studying. The only issue that still remains without a clear and ultimate answer is whether these videos should be subtitled for students' clearer understanding of the heard

information in a language foreign for them. If yes, the second question arises: in what language should the subtitles be: L1 (native for the students) or L2 (the target language, for instance, English)? The problem is even more serious when an English lecturer decides to use authentic videos in their English class at the technical university. It is much harder to predict the presence of the need for subtitles of students of technical specialties than that of students-linguists during watching videos in a foreign language. These two main issues that English teachers working at technical universities face now are examined in the present article.

**Literature review.** Many researchers have studied the efficiency of subtitling and proved

that it has a positive effect on learners' vocabulary acquisition. According to Y. Akbulut [as cited in 4, p. 2591], visuals combined with text facilitate vocabulary learning more effectively than the traditional provision of only words' definitions. Koskenin et al. [as cited in 10, p. 1303] studied the influence of subtitled videos on reading vocabulary. The results of their study showed that videos with captions considerably enhanced reading vocabulary knowledge of non-native English speakers. Snyder and Colon [as cited in 9, p. 718] stated that those students who had studied English as a foreign language using videos showed better results in vocabulary learning and comprehension compared to those who were not exposed to audiovisual materials. Canning-Wilson & Wallace [2] shared the opinion on the efficiency of subtitled movies. According to their study, films with subtitles significantly motivate foreign language learners to consciously use new vocabularies and idioms.

**Unresolved issues.** Many scholars and researchers have studied the use of subtitles in education, namely in teaching English as a second language, but the role of subtitles in teaching English as a foreign language with the help of videos at technical universities is still not fully examined, and a more in-depth research is needed.

**Aim.** The aim of the research is the comprehensive examination of the role of subtitles in teaching English with videos at technical universities.

**Subtitles and their types.** Subtitles (captions), according to Oxford Dictionary of English [8, p. 1762], are the text displayed at the bottom of a (TV or cinema) screen that transcribes or translates the audio (dialogue/narrative) of the video.

There are three types of subtitles, which can be used in teaching (as well as studying), a foreign language [6]:

1. Interlingual (standard): dialogues heard on the video (e.g. English) are translated into the viewer's native language (e.g. Ukrainian) and shown in the form of an on-screen text.

2. Reversed: a film's dialogues are in the learners' mother tongue language (L1), e.g. Ukrainian, and the subtitles are shown in the target language (L2), e.g. English.

3. Intralingual (also known as bimodal, unilingual, same-language): transcription of dialogues in the same language as heard (e.g. English audio and English subtitles).

Among the above-mentioned subtitling types, the latter is of the greatest value in teaching students English for Special Purposes (ESP) at the technical university. This is due to the fact that intralingual subtitles allow students with an intermediate and advanced level of language proficiency to maximize the gaining of correct English pronunciation and intonation, as well as to enrich their vocabulary and expressions base.

Numerous English teachers are continuously searching for alternative activities that are high in linguistic content but have a communicative feel, encourage students to work in teams, or some new and improved task-based methodology. The work with authentic subtitled videos is highly beneficial for a foreign language teaching at technical universities: with their help the «real world» can be brought into the class, and such videos may

have a potential professional focus (i.e. help students develop work-related skills for their future professions), offering, at the same time, a bulk of useful vocabulary/terminology, phrases, and even grammar for a particular lesson or module [3].

To achieve the best results in the English class at the technical university, a video should be no longer than 5-10 minutes and can comprise various combinations of audio and visual input. A clip may be presented with no sound and only English subtitles, or with audio track in English without captions. However, intralingual subtitles are the most favourable combination with a video in English for international students of technical specialties, who study English. There is no difference, whether the studying is happening during their first or last year at the university.

Students of technical specialties are in need of not only studying new English words but connecting this new terminology with its visual representation, making some kind of an associative link. Intralingual subtitles help to achieve this aim. The studying process with the use of subtitled videos is as follows: ESP students watch a video in English (no matter if the clip is a movie, a TV programme or an extract from them, and whether the theme is primarily scientific or it is a feature film with a plot depicting events related to students' specialty), they hear authentic dialogues or monologue speech in English, see the visual representation of the oral speech in the form of subtitles (in the same language) and eventually combine a heard English word (general or technical) with its written form via associative links in the brain.

When working with a class of different individuals, it is recommended to utilize more than one medium of communication [7]. The efficacy of intralingual subtitles in teaching English at technical universities is explained by the fact that, from the educational perspective, subtitles may be viewed as a third channel of communication, in which the visual and the auditory information are enhanced by the textual. Subtitles present this extra potential for the reception, providing the effective aid that a printed text gives students in need of a backup for their comprehension of oral speech in English. This may be useful for presentation of coherent and memorable information (topic) in the English class [3].

**Movies and subtitles.** At present, subtitles can be easily used in English classes as universities, including technical ones, while they are present on every DVD of a film in English produced in the countries where English is an official language.

Movies as an audiovisual aid help students with (general and technical) lexis recognition, recall, and retaining, grammar, as well as greatly advance listening skills. The blend of sound and image highly motivate students to fulfil all lesson tasks, especially listening and speaking ones, achieve the studying process aims, and increase students' interest in the studied language [4].

When authentic subtitled films are used in teaching students of technical specialties English, they are usually introduced by pre-viewing and followed by post-viewing activities. This infers that students watch the clip in English with an encouraged reflective attention to information in the oral

and written form, having prefixed learning tasks in mind, not just a task of listening attentively.

As an audiovisual material used in such contexts may serve an episode from a TV series or a short extract from a movie or television programme since long viewing time decreases concentration and encourages passive watching to the detriment of language-studying objectives (e.g., improvement of vocabulary and pronunciation, studying new idioms, etc.). When the viewing activity starts, students instinctively generate interrelated cognitive processes which make them focus on the video clip with the aim of picking up what was required prior to the viewing [6].

The positive influence of subtitled movie or programme extracts on students' achievements in the English language studying can be explained by the fact that subtitles may help make the audio input more clear by joining reading comprehension skills (that are frequently more advanced) and listening comprehension [5, p. 69-70].

It is well-known that the most common way of communication and information reception is by means of visual/spoken and written media. For this reason, students are likely to be better stimulated by subtitled audiovisual aids (movies, TV programmes, and extracts from them) than by printed materials (e.g. course-books) to study English.

**Benefits of using subtitles in English teaching at technical universities.** Authentic subtitled movies in English increase authenticity in the students' watching experience and provide greater closeness to the real-life oral speech due to the presence of the original audio, preserving all its peculiarities (real-life emotions, conflicts, humour, authentic pronunciation and intonation, accents, specific lexis, and idioms, etc.). With such movies, students can discover common variations in the communication of the native speakers of the foreign language, which they study, or non-standard forms by themselves without listening to the teacher's instructions and, simultaneously, increase their cultural and specialty awareness.

English subtitles can assist in the attempt to enrich the linguistic experiences of the students and, at the same time, shed a clear spotlight on what is going on when the English language is used [3].

Authentic oral language input heard in movies, TV programmes, and other videos in English, eventually, should boost students' listening comprehension and speaking skills in direct communication with native speakers of the English language. Mainly, this is due to subtitling that increases language comprehension and leads to additional cognitive benefits, such as a greater depth of processing [5, p. 67]. The aforementioned information is proved by Bird and Williams [1, p. 2], whose research suggests that students who have seen the written version of a spoken word will be able to better perceive and distinguish it when encountering this word in the future.

**Disadvantages of subtitles in teaching English at technical universities.** Often among the drawbacks of subtitles is mentioned the need to read them rather than just watch a movie or a clip and that, in its turn, dissipates students' attention, interrupting the video's narrative flow. When this happens (i.e. students are taken «out of the story»),

appears the risk of reducing the authenticity of the viewing experience.

From the pedagogical point of view, with showing only subtitled videos to students of technical specialties, there is a danger of them becoming lazy in terms of listening comprehension or text-dependent (unable to understand the foreign language spoken when faced with a video without subtitles in the future) [3, p. 3-4].

It should be remembered that subtitling may not be advisable for all video aids and students at all language proficiency levels. Intralingual captions may be helpful to students only if the information contains understandable terminology that can be activated and strengthened by the clip viewing. If the vocabulary used in the clip is too advanced, and at least one-third of it has not been listed and worked on in the pre-viewing activities, subtitles cannot adequately compensate for the rapidity of speech and the hard-to-understand vocabulary. Hence, even with subtitles, immense exposure to authentic videos which have not been properly selected to correspond to students' language expertise level or made accessible to students who are non-native language speakers can be an unproductive pedagogical approach [5, p. 71].

**Conclusions.** 1. Subtitles (captions) are the text shown at the bottom of a (TV or cinema) screen that transcribes or translates the audio (dialogue/narrative) of the video.

2. There are three types of subtitles: 1) interlingual, 2) reversed, 3) intralingual.

3. Among the types of subtitles, the most beneficial in teaching students English for Special Purposes (ESP) at the technical university is intralingual.

4. When authentic subtitled films are used in teaching students of technical specialties English, they should be introduced by pre-viewing and followed by post-viewing activities to encourage students' reflective attention to oral and written information.

5. The studying process with the use of subtitled videos is as follows: 1) students of technical specialties watch a video in English, 2) they hear authentic dialogues or monologue speech in English and see the visual depiction of the oral speech in the form of subtitles (in English), and 3) the students eventually combine a heard English word (general or technical) with its written form via associative links in the brain.

6. Movies as an audiovisual aid in teaching English at technical universities help students with recognition, recall, and retaining of general and technical vocabulary, grammar, as well as greatly improve listening skills.

7. There are the following advantages of using subtitles in English teaching at technical universities: 1) increase of authenticity in the students' watching experience, 2) provision of greater closeness to the real-life oral speech, 3) increase of language comprehension and depth of the spoken language processing by students, 4) ultimately, improvement of students' listening comprehension and speaking skills in direct communication with native speakers of the English language.

8. Among the disadvantages of using subtitles in teaching English at technical universities are:

1) the need to read captions rather than just watch a movie or a clip may dissipate students' attention, interrupting the video's narrative flow, and, subsequently, the authenticity of a viewing experience may decrease, 2) students of technical specialties may become lazy in terms of listening comprehension and/or text-dependent (unable to understand the foreign language spoken when faced with a video without subtitles in the future), 3) if the vocabulary used in the clip is too advanced and has

not been worked on in the pre-viewing activities, intralingual subtitles will not help students understand the spoken language and the plot better and will not be able to adequately compensate for the speech rapidity and the complex terminology.

9. In order to prove or refute the examined beneficial or, vice versa, hindering role of subtitles in teaching English with videos at technical universities, English lecturers need to conduct practical experiments among their students.

## References:

1. Bird S. A. & Williams J. N. (2002). The Effect of Bimodal Input on Implicit and Explicit Memory: An Investigation into the Benefits of Within-Language Subtitling. *Applied Psycholinguistics*. 23(4), 509-533.
2. Canning-Wilson C. & Wallace J. (2000). Practical Aspects of Using Video in the Foreign Language Classroom. *The Internet TESL Journal*. 6, 31-36.
3. Chapman R. (2017). The Role of Subtitles in Language Teaching. *AOFL XII*. 1, 1-15.
4. Chiaye Khorsheed Faqe (2017). The Effectiveness of English Movie Subtitles in Vocabulary Learning among Iraqi Kurdistan EFL Learners: Soran University EFL Learners as an Example. *International Journal of Current Advanced Research*. 6(3), 2590-2594.
5. Danan M. (2004). Captioning and Subtitling: Undervalued Language Learning Strategies. *Meta*. 49(1), 67-77.
6. Gambier Y. (Editor), van Doorslaer L. (Editor) (2013). *Handbook of Translation Studies*. 4th ed. Amsterdam: John Benjamins Publishing Company. 232.
7. Gardner H. (1993). *Multiple Intelligences: The Theory in Practice*. New York: Basic Books. 320.
8. *Oxford Dictionary of English* (2003). 2nd ed. Oxford: Oxford University Press. 2088.
9. Rokni J. & Ataee A. (2014). The Effect of Movie Subtitles on EFL Learners' Oral Performance. *International Journal of English Language, Literature and Humanities*. 1(5), 201-215.
10. Yuksel D. & Tanriverdi B. (2009). Effects of Watching Captioned Movie Clip on Vocabulary Development of EFL Learners. *The Turkish Online Journal of Educational Technology – TOJET*. 8(2). Article 4.

### Шевченко М.В.

Національний технічний університет України  
«Київський політехнічний інститут імені Ігоря Сікорського»

## РОЛЬ СУБТИТРІВ У НАВЧАННІ АНГЛІЙСЬКОЇ МОВИ З ВИКОРИСТАННЯМ ВІДЕО В ТЕХНІЧНИХ УНІВЕРСИТЕТАХ

### Анотація

У статті досліджується роль субтитрів у навчанні англійської мови з використанням відео в технічних університетах. Надано визначення субтитрів і зазначено особливості їх 3 видів. Проаналізовано, який із видів субтитрів є найефективнішим для навчання англійської мови як іноземної студентів технічних спеціальностей. Представлено переваги використання відеозаписів із субтитрами, включаючи фільми й телепередачі, на заняттях із англійської мови в технічних університетах. У роботі також вказані недоліки використання субтитрів на заняттях із англійської мови.

**Ключові слова:** субтитри, англійська мова, навчання, студенти, відео, фільм, телепередача, технічний університет.

### Шевченко М.В.

Национальный технический университет Украины  
«Киевский политехнический институт имени Игоря Сикорского»

## РОЛЬ СУБТИТРОВ В ОБУЧЕНИИ АНГЛИЙСКОМУ ЯЗЫКУ С ИСПОЛЬЗОВАНИЕМ ВИДЕО В ТЕХНИЧЕСКИХ УНИВЕРСИТЕТАХ

### Аннотация

В статье исследуется роль субтитров в обучении английскому языку с использованием видео в технических университетах. Дано определение субтитров и указано особенности их 3 видов. Проанализировано, какой из видов субтитров является самым эффективным для обучения английскому языку как иностранному студентов технических специальностей. Представлены преимущества использования видео с субтитрами, включая фильмы и телепередачи, на занятиях по английскому языку в технических университетах. В работе также указаны недостатки использования субтитров на занятиях по английскому языку.

**Ключевые слова:** субтитры, английский язык, обучение, студенты, видео, фильм, телепередача, технический университет.

УДК [378.091.212:373.3]:316.722

## СПЕЦИФІКА ПІДГОТОВКИ МАЙБУТНІХ ФАХІВЦІВ ПОЧАТКОВОЇ ОСВІТИ ДО ДУХОВНО-МОРАЛЬНОГО РОЗВИТКУ ОСОБИСТОСТІ МОЛОДШОГО ШКОЛЯРА В КРОС-КУЛЬТУРНОМУ ПРОСТОРИ

Шевченко Ю.М.

Мелітопольський державний педагогічний університет імені Богдана Хмельницького

У статті окреслено специфіка готовності майбутніх вчителів початкової освіти до духовно-морального розвитку особистості молодшого школяра у вищому навчальному закладі з позицій методологування як мислєдїяльного інструментарію ефективного застосування розвивальних та проектних технології навчання й виховання у системі відносин «людина-людина». Автором визначається, що технології навчання й виховання є складовими компонентами готовності майбутніх учителів початкової освіти в системі духовно-морального розвитку особистості молодшого школяра в крос-культурному просторі, що чинники впливу крос-культурного простору як виховного, мають залучити вихованців до пізнання духовно-моральних цінностей, оптимізуючи всі форми й засоби цього впливу. На підставі теоретичного аналізу підходів до вивчення проблеми доводиться, що ефективність виховного процесу залежить від педагогічної організаційної діяльності педагога, що в свою чергу залежить від його особистісних професійних якостей.

**Ключові слова:** готовність до діяльності, виховний простір, особистісно орієнтоване навчання, розвивальне навчання, навчальна проектна діяльність, особистісні якості педагога, міжкультурна стратегія, полікультурність, крос-культурний простір.

**Постановка проблеми.** Загальновідомо, що зміст педагогічної діяльності є специфічним і багатограним. Відтак існувало й існує розмаїття практичного досвіду, наукових досліджень і визначення шляхів досягнення успіху в формуванні грамотної та вихованої особистості. В теорії та практиці освітніх закладів використовується чимало варіантів навчально-виховного процесу, що характеризуються загальною тенденцією до постійного пошуку оптимальної та повноцінної навчально-виховної системи. Зауважимо при цьому, що зміст педагогічної діяльності визначається передусім функціями вчителя в навчально-виховному процесі. Відповідно до вимог сучасності вчитель початкової школи має розвивати всі напрями пізнавальної діяльності й специфічні здібності кожного учня. Першочерговою вимогою є формування самостійного мислення та творчого підходу до будь-якої діяльності. Такі вимоги під силу виконати при відповідній організації вчителем роботи в класі, коли кожен учень працюватиме з оптимальним навантаженням.

**Аналіз останніх досліджень і публікацій.** Зазначимо, що проблему готовності майбутніх фахівців до різних видів діяльності висвітлено в дослідженнях таких науковців, як: О. Будник, І. Гавриш, К. Дурай-Новакової, Н. Кузьміної, А. Ліненко, В. Ляпунової, К. Макагон, Л. Москальової, Л. Мітіної, О. Пехоти, В. Сластьоніна та ін.

**Виділення невирішених раніше частин загальної проблеми.** Водночас проблема підготовки майбутніх учителів початкової освіти до діяльності в крос-культурному просторі не була об'єктом власне педагогічного дослідження. Ураховуючи її актуальність, на попередньому етапі нашого дослідження було розроблено й теоретично обґрунтовано технологію проведення такої підготовки.

**Мета статті.** Головною метою цієї роботи є висвітлення специфіки підготовки майбутніх фахівців початкової освіти у вищих навчальних закладах до діяльності в крос-культурному просторі.

**Виклад основного матеріалу.** Наукові орієнтири, що визначають технологічний век-

тор діяльності педагога у взаємодії з вихованцем у крос-культурному просторі (як одного зі складників виховного простору) в групі школярів молодшого віку, відповідно до програм освіти формують можливості для творчості, стимулюють ініціативність вихованців, спонукають міжособистісне спілкування.

Виховний простір як чинник розвитку особистості визначається сферою діяльності групи школярів на чолі з учителем, які спрямовують свої зусилля на розв'язання навчально-виховних завдань. Формування виховного простору відбувається відповідно до пошуку оптимальних моделей і наукових орієнтирів, які й визначає технологічний вектор діяльності педагога у взаємодії з учнем. У межах виховного простору відкриваються можливості для освіти, творчої діяльності, стимулюється ініціативність учнів, міжособистісне спілкування, взаємодія тощо, внаслідок чого відбувається взаємовплив.

Особистісний взаємовплив характеризується свідомою дією однієї особистості на іншу з метою зміни її поведінки. В межах виховного простору школи або окремого класу вплив педагога як керівної особистості спрямований на учня й може бути прямим та опосередкованим. Прямий вплив спрямований безпосередньо на учня, спонукає його до певної дії. Прямий вплив змушує учня відчувати тиск із боку педагога, може викликати опір, тому доцільно використовувати опосередкований вплив через середовище, а не безпосередньо на учня. В межах педагогічного виховного простору спрямований вплив може бути необхідним у разі обов'язкового виконання завдання, або при оцінюванні вже виконаного завдання.

Спіраючись передусім на статус вчителя-вихователя, рекомендується використати демократичний спосіб спілкування в формі діалогу або пояснення, відмовившись від категоричної форми спілкування. Категорична форма спілкування педагога з учнем гальмує ініціативу, пригнічує особистість учня, викликає супротив. Тому реалізація впливу педагога на учня в формі прохан-

ня, пояснення або співбесіди як форма управління навчальним процесом визнана демократичною і є однією з високих культурних цінностей. Така форма взаємовідносин передбачає розширення прав, обов'язків та відповідальності учнівського колективу [1]. На думку І. Беґа, шляхи демократизації процесу функціонування виховного простору, гуманістично орієнтованого й апробованого шкільною практикою, ведуть вихованців до опанування загальнолюдською та національною духовно-моральною культурою, що є основою гармонійного розвитку особистості.

На думку В. Сухомлинського, на учнівський колектив здійснюється вплив з боку педагогічного керівництва. При цьому відбувається взаємодія і взаємовплив педагога й учня. Гуманістичне спілкування передбачає повагу до учня та його гідності, педагог має володіти високим рівнем комунікативних якостей. Усвідомлюючи виховну важливість спонукального компонента, взаємо-спілкування та мотивації, він вибудовує виховний процес, використовуючи фундаментальні положення розвивального виховання з особистісно орієнтованим підходом до нього [5].

Наразі особистісно орієнтовані педагогічні технології актуальні для використання в навчально-виховному процесі, оскільки в центрі технології як системи є особистість дитини. Така педагогічна технологія забезпечує комфортні умови для розвитку дитини та реалізацію її природного потенціалу. Вчені визначають, що особистісно розвивальним технологіям притаманні антропоцентричність, гуманістичність та психотерапевтична спрямованість, і підпорядковані вони єдиній меті – забезпечувати індивідуальний вільний і творчий розвиток школяра молодшого віку.

На відміну від традиційної освіти та виховання учня, коли параметри особистості формуються заздалегідь заданими якостями, особистісно орієнтоване навчання зорієнтоване на визнання унікальності й здібності до визначення суб'єктивного досвіду самого учня. Сутність особистісно орієнтованого навчання полягає в реалізації оптимальних траєкторій впливу:

- визначенні життєвого досвіду кожного учня, рівня інтелекту, пізнавальних здібностей, інтересів, які спочатку треба розвинути, а потім узгодити зі змістом освіти;

- формуванні позитивної мотивації до пізнавальної діяльності, самопізнання, самореалізації та самовдосконалення в контексті соціокультурних і моральних цінностей;

- формуванні механізмів адаптації, саморегуляції, самозахисту, самовиховання та інших необхідних важелів для становлення самобутньої сучасної людини, здатної вести конструктивний діалог з іншими людьми, культурою та цивілізацією цілому.

Увагу освітян привертає сучасне розвивальне навчання, що формувалося впродовж тривалих творчих пошуків світової педагогічної думки. Термін «розвивальне навчання» ввів великий швейцарський педагог Йоган Песталоцці. Спираючись на ідеї розвивального навчання, Л. Занков формулює основні принципи, зведені в систему на зразок:

- навчання на високому рівні труднощів;
- першорядність теоретичних знань;

- вивчення програмового матеріалу швидкими темпами;

- загальний розвиток всіх учнів: і слабких, і сильних.

Ми схилиємося до думки С. Рубінштейна, що свідомо діяльність людини – це результат зовнішніх умов, опосередкованих внутрішніми умовами, якими і є особистість. Учений зауважує, що недостатньо визнавати розвиток дитини в діяльності, треба враховувати і її зворотній вплив на суб'єкта, адже становлення особистості можливе лише в процесі змістовної, суб'єктивної й об'єктивно значущої діяльності. Важливим є те, що розвиток дитини – це не механічна сукупність різних видів діяльності, що взаємопов'язані, взаємодоповнюють один одного, а природний процес. Таке розуміння розвитку передбачає на кожному віковому етапі залучення дітей до навчально-виховного процесу. На думку В. Сухомлинського, загальний розвиток і розумове виховання необхідні людині не тільки для праці, а й для повноцінного духовного життя.

Серед важливих складників системи розвивального навчання молодших школярів слід викремити:

- 1) постановку вчителем перспективних цілей розвитку творчих здібностей учнів;

- 2) досягнення тісного взаємозв'язку мовленевої, розумової та трудової діяльності молодших школярів;

- 3) проведення уроків мислення на природі;

- 4) формування системи творчих робіт із розвитку мовлення;

- 5) стимулювання інтелектуальних та естетичних почуттів дитини.

Головною метою розвивального навчання є формування активного неперервного творчого мислення учня, спрямованого на навчальну діяльність, тоді коли за традиційною навчальною технологією основна мета – це навчити учня читати, писати, рахувати. Технологія розвивального навчання, за визначенням учених-філософів і педагогів, спрямована не тільки на розвиток пізнавальних здібностей та особистості дитини в цілому, а й на формування в учнів мотивів навчання, оволодіння новою інформацією, спрямованою на опанування новими знаннями та способами навчальних дій.

У зв'язку з реформуванням шкільної освіти засобами залучення молодших школярів до партнерства в організації й проведенні навчально-виховного процесу, в останні роки виникає зацікавленість технологіями організації навчальної проектної діяльності. Проблема та особливості організації навчальної проектної діяльності в початковій школі висвітлюється в працях Т. Башинської, О. Онопрієнко, В. Тименко та ін. Особливість цієї технології полягає в тому, що дитина вчиться досконало засвоєні знання застосовувати на практиці, результатом якої є проект, по суті задум, план діяльності, спрямованої на формування в школярів певної системи інтелектуальних та практичних умінь. Учитель планує зміст та хід реалізації за етапами – організація, планування, реалізація та результат.

Слід особливо зазначити, що організація роботи над проектом відбувається без участі школярів, а вчитель визначає вид проекту, тему

та формує дидактичну мету. У початковій школі користуються загальноприйнятою класифікацією проєктів, розробленою Є. Полат [3]. Як приклад можна використати тему «Готуємося до ремонту» (передбачається обчислення площі підлоги, стелі, стін). Всі теми мають практичне значення. Результатом діяльності молодших школярів може бути макет, модель, журнал, альбом, серія ілюстрацій, сценарій свята, фотоальбом тощо. При формулюванні теми вчитель враховує навчальну ситуацію, індивідуальні інтереси та здібності молодших школярів, щоб забезпечити мотивацію включення учня в самостійну діяльність.

Відтак освітній аспект формує мотивацію учнів до отримання нових знань, здатність аргументувати та захищати свої ідеї, бажання ознайомитися з методами та способами роботи з інформацією. Розвивальний аспект – це розвиток дослідницьких та творчих здібностей школярів, критичного мислення, комунікативних умінь і навичок аналізу та рефлексії. Виховний аспект – це сприяння формуванню загальнолюдських цінностей та почуття відповідальності, самодисципліни й самоорганізації.

На другому етапі – планування проєкту – залучаються школярі, що мають творчо підійти до реалізації мети та реалізувати власні нахили й бажання. Учні знайомляться з темою, проблемами, визначаються критерії оцінювання, форми презентації, формуються групи для виконання проєкту.

На третьому етапі передбачається діяльність щодо реалізації проєкту – це складання учнями плану роботи над проєктом, визначення способів збору інформації, розподіл обов'язків між учасниками проєкту, самостійна робота над проєктом, обговорення плану захисту проєкту та його презентації. Найбільш важливим у проєктній діяльності є збір і аналіз інформації, тому на цьому етапі бере участь учитель. Виконавши проєкт, учні підводять підсумки й за допомогою критеріїв оцінюють його. Вчитель після оцінювання свого проєкту учнями задає питання: «Що нового дізналися? Якого досвіду набули?».

На останньому етапі проводиться захист проєкту у формі виставки. Для презентації готується невеликий виступ одного зі школярів. Під час процесу реалізації технології організації навчальної проєктної діяльності, педагоги толерантно втручаються в процес, що свідчить про гуманістичний підхід до навчання з метою самореалізації творчої особистості, діяльнсно спрямованої на втілення власних ідей, задекларованих у проєкті. Аналіз педагогічних технологій свідчить, що навчальні програми характеризуються як освітньо-виховні.

А. Макаренко у своїй науковій діяльності формує стратегію виховання молодших школярів передусім як категорії морально-виховної. Виховна діяльність педагога спрямована на колектив учнів, який, на думку вченого, характеризується здатністю підтримувати й розвивати духовно-моральні здібності своїх членів, протистояти негативним явищам, вилучаючи все асоціальне, негативне, наносне [3].

Особистісні якості педагога, який є визначальною особою у виховному процесі, мають вирішальне значення для його самовизначення в багатовекторному просторі педагогічних настанов:

- здатність бачити проблему, що може вплинути негативно на виховний процес;

- здатність залучити до розв'язання проблеми учнів шляхом уміння ставити запитання, виявляти можливості та шляхи розв'язання проблеми з участю школярів;

- уміння сформулювати гіпотезу та пояснити її значення і вплив на виховний процес;

- уміння чітко дати пояснення тим поняттям, критеріям або визначенням, що використовуються при діалогічному спілкуванні;

- володіти навичками спостереження над тими подіями, які призводять до виникнення проблеми, а також використання експериментального підходу до характеристики проблеми, уміння робити відповідні висновки;

- уміння користуватися доказовою базою для пояснення змісту завдання, поставленого перед учнями;

- уміння бачити ідею, що веде до результату;

- враховувати особливості учнівського колективу й сприйняття ним ситуації, визначеної для аналізу та розв'язання (місто чи село, де знаходиться школа, можна розглядати як приклад щодо сприйняття навколишнього середовища тощо);

- володіти професійним баченням адекватності двох величин – складності завдання, з одного боку, і віку дитини – з іншого;

- володіти таким рівнем знань, що дозволило б на кожному занятті отримувати додаткові нові знання.

На думку І. Беха, група є моральним донором кожному з її членів. Кожна особистість, яка до неї належить, бере участь у формуванні групового морального образу й водночас вбирає в себе багато з того, що існує поза його межами. Якщо не буде єдності поглядів у межах групи, педагог залучає з метою формування високої групової моральної культури когнітивний, ціннісний та емоційно-вольовий критерії. Взаємобмін між особистостями на основі діалогу дає можливість формувати об'єктивне судження, що, можливо, відмінне від іншого, проте дозволяє розвиватися самій особистості. В процесі діалогу можуть виникати як позитивні, так і негативні емоції.

Безперечно, коригування педагогом поведінки школярів є основною метою виховного процесу. Домогтися того, щоб молодші школярі у своїх вчинках керувалися розумом і почуттями, дослухалися до дорослих, мали власну думку щодо різних життєвих ситуацій можливе тоді, коли педагог зацікавлює ділом вихованця, стимулює його ініціативу, створює відповідні умови для вияву самостійності й самоуправління своїми емоціями. Вчитель, ураховуючи специфіку виховного простору та його компонентів, може прогнозувати поведінку вихованця тоді, коли при особистісному підході в роботі з ним знає потенційні можливості супротиву вихованця негативному впливові. Педагого неможливо ізолювати учня від неорганізованого середовища, але в нього є можливість у керованому середовищі формувати у вихованця досвід супротиву негативу шляхом спонукання його до самоосвіти та самовиховання.

Особистісно-розвивальні можливості виховного простору залежать не тільки від впливу його компонентів, а значною мірою від інтенсивності взаємодії з виховним простором самої особистос-

ті. В основі розвивально-діяльного впливу педагога є розуміння виховної діяльності на ґрунті сприйняття особистості вихованця як суб'єкта вільного й відповідального вибору, який регламентується суспільно значущими духовно-моральними цінностями.

Як слушно зауважують дослідники, шлях до духовно-моральної досконалості вихованця пролягає через вплив на нього з боку вихователя без насильства як фізичного, так і морального в боротьбі за людську гідність [2, с. 161-165].

На думку К. Юнга, «зміни в характері людини, що відбуваються під впливом колективних сил, буквально вражають. Делікатна й розумна істота може перетворитися на маніяка» [7]. Причину цього шукають у зовнішніх обставинах. Відповідно до ситуації педагог використовує свій вплив із метою мінімізації впливу негативних емоцій і підтримує вияв емоцій в разі її смислоцінності привабливості. Принципово важливе значення має відповідність духовних цінностей, які декларує педагог, життєвим обставинам. В іншому разі виникає конфронтація з широким соціумом. Така ситуація вимагає смислової та операційної корекції залежно від набутого духовно-морального досвіду наставника групи. Члени групи, отримуючи поштовх до духовно-практичної діяльності, здатні демонструвати свої духовно-саморозвивальні можливості на практиці.

Одразу зауважимо, що з метою формування толерантних стосунків в учнівській групі важливе значення мають для сприйняття виховного впливу взаємодопомога, співпраця, дружба. Про це неодноразово у своїх працях відзначають як педагоги-науковці, так і практики. На думку А. Макаренка, ці стосунки є наслідком роботи педагога в учнівському колективі й спрямовані на виховання високої моральної культури. Вона не може бути ефективною, якщо не використовуються ціннісні орієнтири, норми й мета виховного процесу. В цьому сенсі важливим чинником є справжня довіра до вихованців, яку ті повинні відчувати. Без взаємодії вчителя та учня на основі довірливих стосунків неможливі дієве самоуправління та демократичні стосунки. Особливо великою проблемою у виховному процесі є насильство над дитиною в сім'ї або з боку товаришів. Якщо педагог буде вважати це не суттєвим для виховного та освітнього процесу, то наслідком стануть негативні ускладнення в характері та способі життя молодого покоління [3].

С. Шишов, аналізуючи новий підхід до компетентності вчителя, висуває й нову концепцію освіти, якість якої залежить від концептуального тлумачення компетентності як досвідченості, а не інформованості, або обізнаності суб'єкта в певній життєвій сфері. До компетентності такого рівня педагога спонукає прагнення до самоствердження, почуття гідності та соціальна мотивація [6]. Використання теоретичних знань, пов'язаних з узагальненим способом діяльності, дозволить використати таку модель засвоєння знань, що забезпечуватиме одночасне формування розуму та здатності мислити. Процес засвоєння знань і навчання мислити має відбуватися на засадах діалектичної логіки. Компетентнісний підхід має реалізувати мету, згідно з якою пізнанням є не абстрактні знання, а практичне перетворення

дійсності для задоволення матеріальних і духовних потреб людини та суспільства.

У виховному просторі з метою духовно-морального розвитку молодого покоління актуалізуються всі аспекти культури: пізнавально-творчі, художньо-естетичні, предметно-перетворювальні, духовно-комунікативні а також культурні форми життя: демократичні, гуманістичні стосунки, соціобуття вихованця, культивування творчих можливостей, формування виховних можливостей процесу навчання, взаємодія школи й довкілля, взаємодія вихованців, міжкультурна взаємодія в розвитку вихованців, продуктивна життєдіяльність вихованців.

Вчитель у виховному просторі має вплив як керівник, орієнтований на демократизацію соціобуття вихованців. Важливо зазначити, що особистісно-розвивальні можливості процесу навчання впливають на духовно-моральну структуру особистості школяра через зміст освіти, методи й форми навчання, взаємовідносини між учасниками процесу навчання. Використання педагогом духовно-моральних цінностей в освітньому процесі визначає навчання виховним. Педагог має володіти засобами, що дозволяють разом із засвоєнням передбачених програмою знань, умінь та навичок з певного предмета, долучати виховні завдання. Так, педагог при використанні організаційних форм і методів навчання пропонує визначитися щодо самостійності та характеру стосунків у процесі навчання між педагогом та учнями, а також учнями між собою. Педагог, виконуючи свої професійні обов'язки, усвідомлює, що шкільне навчання не може бути відірваним від життєвих ситуацій школяра, навколишнього середовища в його стрімкій мінливості відповідно до розвитку науки та сучасних інформаційних технологій.

У духовно-моральному вихованні школярів молодшого віку беруть участь, крім школи, сім'я, позашкільні установи, засоби масової інформації, довкілля, установи культури, які впливають на формування дитини по-різному. Відбувається інтеграція впливів на виховний процес поза виховним простором школи. На думку вчених-педагогів, методичні функції вчителів щодо позашкільних видів роботи з дітьми не повинні дублювати школу, а мають стати її якісним продовженням. Виховні функції соціального середовища – життєво важлива проблема, що виникає внаслідок суперечностей між станом і розвитком виховного потенціалу соціуму та розрізненістю зусиль щодо його виконання. Функціонування всіх сфер, які впливають на виховний процес молодших школярів, повинно бути методично керованим з боку педагогічних працівників з урахуванням великого значення виховного впливу соціального середовища, довкілля та позашкільних установ, а також зміни характеру їх взаємодії у виховному процесі та з метою запобігання їх негативному впливу.

Для того, щоб перетворити всі чинники впливу крос-культурного простору як виховного, маємо залучити вихованців до пізнання духовно-моральних цінностей, оптимізуючи всі форми й засоби впливу. Педагог має знати, що функції у виховному процесі всіх сфер виховання повинні бути продовженням шкільного процесу фор-



мування духовно-морального розвитку. Досягти цього можна шляхом цілеспрямованої роботи, орієнтованої на перетворення середовища школи в середовище колективу, а крос-культурний простір – на виховний простір.

Особливий виховний вплив на школярів молодшого віку має родина, тому важливим є оволодіння батьками сумою знань про функції школи у виховному процесі й функції сім'ї. Умовно виділяють три характерні ознаки взаємодії школи й сім'ї – це оптимізація впливу сім'ї на основі педагогічної їй допомоги через самовдосконалення шляхом підвищення педагогічної культури. Це залучення батьків до навчально-виховного процесу шляхом допомоги з боку сім'ї, батьки якої можуть реалізувати проведення спільних заходів у школі та сім'ї, участі в господарських справах тощо. При цьому сім'я може взяти на себе певні функції в навчально-виховному процесі. Щоб реалізувати взяті на себе функції, батьки мають об'єднатися в колектив і чітко розподілити функції: що мають виконувати батьки, а що – педагоги. Це також формування партнерських відносин сім'ї і школи у виховному процесі шляхом визначення категорії батьків, які можуть реалізувати свої специфічні можливості та якості в підготовці школярів до конкретної діяльності в соціумі. Наприклад, підготовка до самоорганізації дозвілля, вибір професії тощо.

Готовність педагога виконувати освітньо-виховні функції оцінюється на сьогодні рівнем комунікативних здібностей, щоб в умовах глобалізації формувати в учнів культуру самосвідомості. Педагог має аргументовано схарактеризувати зміни сучасної комунікативної парадигми, в якій формуються основні духовно-моральні цінності, що характеризується рівнем культурної самосвідомості, коли мають толерантно співіснувати етико-національні пріоритети й надбання інших культур. Полікультурність є основою виховного процесу й має забезпечити освоєння особистістю національної та світової культури, готовності до збереження власної культурної самотності.

Сучасна психолого-педагогічна наука не має дієвих принципів і засобів успішного розв'язання проблеми міжкультурної комунікації та методики усвідомленого входження особистості як у власну культуру, так і в іншу в полікультурному просторі. Поняття «міжкультурна адаптація» ґрунтується на емпіричних поняттях, що недостатньо для свідомого оволодіння особистістю як своєю так й іншою культурою. Розвивально-недосконалим є порівняння чужих культур як мисленнєвий процес, на основі якого має формуватися готовність особистості до міжкультурно-

го спілкування й співіснування. Вчені-педагоги вважають, що на основі емпірично-пізнавальної стратегії пізнання формується здебільшого стимулювальна позиція особистості щодо пізнання іншої культури. Відповідно до цього визначення акумулятивно-ціннісна міжкультурна стратегія кваліфікується як система відкритих проблем, які потрібно вивчати й розв'язувати.

Привертає увагу багатовекторність акумулятивно-ціннісної міжкультурної стратегії:

- орієнтація на «вживання» особистості в іншу культуру, а не пристосування до неї;
- орієнтація на міжкультурне розвивальне нарощування знань, а не взаємообмін ними;
- орієнтація на особистісну творчість як надання суб'єктивної значущості кожній міжкультурній події.

Діяльність педагога в освітньо-виховному процесі виявляється в формуванні умов для спонукання вихованців до набуття знань й формування вмінь у різних видах життєдіяльності, що передбачає активність частини або всіх членів шкільного колективу. Завдання педагога – запобігати виявам «ефекту групового егоїзму», коли піклування про інших не виходить за межі групи, коли втрачаються важливі духовно-моральні цінності й формується самозаспокоєння, а не самосвідомість. Ефективність виховного процесу залежить від педагогічної організаційної діяльності педагога, що в свою чергу залежить від його особистісних професійних якостей. Педагогічний колектив є основною ланкою виховного простору, але не менш важливою є дієвість щодо залучення до виховного процесу школярів, оскільки це є об'єктивною необхідністю. Виховне спрямування впливу проходить через вимоги, єдині для всіх дітей без винятку, як й інформація про певні події в школі та поза її межами. Деякі особистісні якості вчителя ускладнюють взаємодію з учнями – це запальність, прямолинійність, покваліфікованість, різкість, загострене себелюбство, самовпевненість, упертість, відсутність почуття гумору, нерішучість, образливість, сухість, неорганізованість [1, с. 92-93].

**Висновки і пропозиції.** Отже, завдання педагога полягає в тому, щоб вихованець позитивно реагував на суспільно значущі впливи, які спрямовує на нього виховний простір, прагнув мінімізувати всі перешкоди, що заважають його духовно-моральному розвитку в крос-культурному просторі. За допомогою розвитку й становлення самовдосконалення особистості, сформованого внаслідок зусиль педагогів і дорослих які спрямовують свої зусилля на запобігання негативно-му впливові, вихованець сам може встановити бар'єр негативним діям.

## Список літератури:

1. Бех І. Д. Виховання особистості: Сходження до духовності: наук. видання / І. Д. Бех. – К.: Либідь, 2006. – 272 с.
2. Выготский Л. С. Развитие личности и мировоззрения ребенка / Л. С. Выготский. – Москва // Психология личности: тексты / ред. Ю. Б. Гиппенрейтер, А. А. Пузырей. – Москва: Издательство Московского университета, 1982. – С. 161-165. – Режим доступа: <http://www.psychlib.ru/inc/absid.php?absid=14738>.
3. Макаренко А. С. Педагоги пожимают плечами / А. С. Макаренко // Педагогические сочинения в 8-ми томах. – М.: Педагогика, 1983. – Т. 1. – С. 213-249.
4. Полат Е. С. Метод проектов на уроках иностранного языка // Иностранные языки в школе / Е. С. Полат. – 2002. – № 2. – С. 4-11.
5. Рубинштейн С. Л. Основы общей психологии / Л. С. Рубинштейн. – СПб: Питер, 2000. – 720 с.
6. Сухомлинський В. О. Методика виховання колективу / В. О. Сухомлинський // Вибрані твори: в 5 т. – Київ: Рад. шк., 1976. – Т. 1. – С. 403-637.

7. Шишов С. Е. Концептуальные проблемы мониторинга качества образования. – М.: НЦСиМО, 2008. – 404 с.
8. Юнг К. Архетип и символ / К. Юнг. – М.: Ренессанс, 1991. – 304 с.

**Шевченко Ю.М.**

Мелитопольский государственный педагогический университет  
имени Богдана Хмельницкого

## **СПЕЦИФИКА ПОДГОТОВКИ БУДУЩИХ СПЕЦИАЛИСТОВ НАЧАЛЬНОГО ОБРАЗОВАНИЯ К ДУХОВНО-НРАВСТВЕННОМУ РАЗВИТИЮ ЛИЧНОСТИ МЛАДШЕГО ШКОЛЬНИКА В КРОСС-КУЛЬТУРНОМ ПРОСТРАНСТВЕ**

### **Аннотация**

В статье обозначены специфика готовности будущих учителей начального образования к духовно-нравственному развитию личности младшего школьника в высшем учебном заведении с позиций методологирования как мыслительно-деятельностного инструментария эффективного применения развивающих и проектных технологии обучения и воспитания в системе отношений «человек-человек». Автором определяется, что технологии обучения и воспитания являются составными компонентами готовности будущих учителей начального образования в системе духовно-нравственного развития личности младшего школьника в кросс-культурном пространстве, факторы влияния кросс-культурного пространства как воспитательного, должны привлечь воспитанников к познанию духовно-нравственных ценностей, оптимизируя все формы и средства этого влияния. На основании теоретического анализа подходов к изучению проблемы обосновывается, что эффективность воспитательного процесса зависит от педагогической организационной деятельности педагога, что, в свою очередь зависит от его личностных профессиональных качеств.

**Ключевые слова:** готовность к деятельности, воспитательное пространство, личностно ориентированное обучение, развивающее обучение, учебная проектная деятельность, личностные качества педагога, межкультурная стратегия, поликультурность, кросс-культурное пространство.

**Shevchenko Yu.M.**

Melitopol Bogdan Khmelnytsky State Pedagogical University

## **SPECIFICITY OF THE FUTURE PRIMARY SCHOOL TEACHERS' TRAINING FOR THE SPIRITUAL AND MORAL DEVELOPMENT OF A PRIMARY SCHOOLCHILD'S PERSONALITY IN A CROSS-CULTURAL SPACE**

### **Summary**

The article outlines the specificity of the future primary school teachers' readiness for the spiritual and moral development of a primary schoolchild's personality. The author researches the formation of this readiness in the conditions of a higher educational institution from the point of view of methodology as a mentally active tool of the effective use of developmental and project technologies of education and upbringing in the system of «person-person» relations. The author emphasizes that these technologies of education and upbringing are the components of the future primary school teachers' training in the system of spiritual and moral development of primary schoolchild's personality in the cross-cultural space. It is also highlighted that the influence of the cross-cultural educational space should involve the schoolchildren in the process of their spiritual and moral values development. It is mentioned that the cross-cultural educational space optimizes all forms and means of this influence. On the basis of theoretical analysis of the approaches to the research of this issue, it is proved that the effectiveness of the educational process depends on the teacher's pedagogical organizational activity, which in its turn, depends on his or her personal and professional qualities.

**Keywords:** readiness for activity, educational space, person-oriented teaching, developmental training, educational project activity, teacher's personal qualities, intercultural strategy, multiculturalism, cross-cultural space.

## АСПЕКТИ ВПРОВАДЖЕННЯ ПРЕДМЕТНО-МОВНОГО ІНТЕГРОВАНОГО НАВЧАННЯ У ВНЗ

Щербакова О.Л., Нікіфорчук С.С.

Миколаївський національний університет імені В.О. Сухомлинського

У статті розглядається проблема впровадження предметно-мовного інтегрованого навчання у вищих навчальних закладах України. Авторами надано визначення понять таких методик навчання як CLIL та CALL. Досліджені характеристики та особливості типів двомовного навчання. Виділені основні цілі методики предметно-мовного інтегрованого навчання. Розглядаються переваги інтегрованого навчання при формуванні загальних компетенцій студентів. Надається опис умов, які є необхідними для впровадження предметно-мовного навчання та отримання очікуваних результатів. Авторами визначені та проаналізовані основні переваги та труднощі при імплементації методики CLIL у вищих навчальних закладах України. **Ключові слова:** інноваційна методика, предметно-мовне інтегроване навчання, комунікативна і лінгвістична компетенція, інтенсифікація та удосконалення аудиторної та самостійної роботи, специфічні професійні компетенції.

**Постановка проблеми.** В сучасному суспільстві володіння іноземною мовою розглядається як один з головних інструментів розширення професійних знань та можливостей. Різноманітні методи та підходи у навчанні іноземних мов набувають високої популярності в сучасному світі глобалізації та інтеграції. Європейська інтеграція України зумовлює прискорення процесу оволодіння іноземними мовами та підвищення його якості, тому українські дослідники розглядають новітні світові методики навчання з метою їх запровадження у вищих навчальних закладах України.

**Аналіз останніх досліджень і публікацій.** На сьогоднішній день, найбільш поширеними та перспективними методиками навчання іноземних мов, які прийняті в Євросоюзі, вважаються CLIL та CALL, як показує аналіз останніх публікацій у цій сфері [3, 4, 5].

CALL – це навчання іноземних мов за допомогою широкого спектру комп'ютерних програмних засобів для всіх наявних форм навчання іноземних мов [4]. Зважаючи на те, що CALL не вважається самостійною методикою навчання іноземних мов, а розглядається багатьма спеціалістами тільки як один з технічних засобів інтенсифікації та удосконалення аудиторної та самостійної роботи [4], тому ми детальніше розглянемо методику CLIL, яка в деяких країнах Європи, наприклад Фінляндії, виходить на рівень державної освітньої програми.

Термін CLIL (Content and Language Integrated Learning) був запроваджений дослідником Девідом Маршем у 1994 році для позначення методики викладання загальноосвітніх предметів іноземною мовою. В українській мові абревіатура CLIL розшифровується як предметно-мовне інтегроване навчання (або за Л.Г. Мовчан: контекстно-мовне інтегроване навчання [2, с. 217]). Тобто CLIL, як стверджує Коченкова О.М. – це предметно-мовне інтегроване навчання, що дозволяє сформувати у студентів лінгвістичні та комунікативні компетенції на іноземній мові в тому ж учбовому контексті, в якому формуються та розвиваються загальноосвітні знання та вміння [1].

На сьогоднішній день велика кількість наукових публікацій обґрунтовує необхідність впровадження CLIL у вищих навчальних закладах

України [3, 6, 7, 8]. Але більшість публікацій зосереджена на тому, щоб запропонувати організацію навчального процесу та надати рекомендації щодо відбору навчального матеріалу для практичних занять або самостійної роботи студентів з навчальних предметів.

**Виділення невирішених раніше частин загальної проблеми.** Зважаючи на те, що сьогодні багато європейських країн досить успішно використовують методику CLIL на практиці, відкритим залишається питання про впровадження даної методики у вищі навчальні заклади України, адже для нашої країни ця методика є інноваційною. Розвиток мовної компетенції студентів міг би перейти на якісно новий рівень, якщо подана методика буде ретельно вивчена та будуть розроблені механізми її впровадження в процес навчання.

**Мета статті** полягає у:

- визначенні понять таких методик навчання як CLIL та CALL;
- дослідженні характеристики та особливостей типів двомовного навчання;
- виділенні основних цілей методики предметно-мовного інтегрованого навчання;
- описі умов, які є необхідними для впровадження предметно-мовного навчання;
- визначенні та аналізі основних переваг та труднощів при імплементації методики CLIL у вищих навчальних закладах України.

**Виклад основного матеріалу.** При розробці курсу навчання на базі даної методики, необхідно враховувати 4 «С» методики CLIL: content (зміст), communication (комунікація), cognition (розумові здібності), culture (культурологічні знання). Також, при визначенні головних принципів CLIL виділяють наступні п'ять аспектів, які по-різному реалізуються в залежності від віку студента, соціально-лінгвістичного оточення і рівня занурення в CLIL: культурний, соціальний, мовний, предметний та навчальний аспекти.

Для впровадження методики CLIL в навчальну програму необхідно ретельно вивчити характеристики та особливості типів двомовного навчання:

Перший тип – це «злиття», тобто викладання другої державної мови. При цьому, викладачі є носіями даної мови і мають відповідну кваліфікацію. Теорія та практика двомовної освіти ви-

никла в Канаді в 1970-х роках, коли студентів паралельно навчали французькій мові.

Другий тип – «підпорядкування» – пов'язаний з лінгвістичною та культурною інтеграцією мігрантів (лінгвістичної меншості). В цьому випадку студенти вивчають мову більшості для засвоєння навчальної програми, а також для використання мови в повсякденному житті. Отже, компетенції в засвоєнні мови впроваджуються за допомогою навчання. Така практика поширена для навчання дітей мігрантів в багатьох Європейських країнах.

Третій тип – це метод предметно-мовної інтеграції, який є формою двомовної освіти і відображає певні відносини між предметом, студентом та мовою. В цьому випадку інтеграцію мови можна визначити як освітній підхід, при застосуванні якого іноземна мова використовується в якості засобу викладання низки освітніх предметів звичайному контингенту студентів.

Основними цілями методики CLIL можна виділити наступні:

- розвитку навичок міжкультурної комунікації;
- вивчення професійної термінології цільовою мовою;
- вивчення тематичних дисциплін з різних точок зору;
- вдосконалення загальних компетенцій мови, яка вивчається;
- розвитку навичок усного мовлення;
- урізноманітнення методів та форм аудиторних занять;
- підвищення мотивації студентів.

Однією з найголовніших переваг методики CLIL можна визначити підвищення мотивації студентів до вивчення іноземної мови. Навички спілкування іноземною мовою в професійному контексті стає пріоритетним. Студенти мають можливість краще пізнати та зрозуміти культуру мови, яка вивчається, що призводить до формування соціокультурної компетенції. Повне занурення в природне мовне середовище дозволяє студентам вивчити специфічні терміни, певні мовні конструкції, таким чином готуючи їх до подальшого навчання та використання отриманих знань та вмінь.

Незважаючи на значну кількість переваг впровадження методики CLIL у вищих навчальних закладах України, існують також певні труднощі в реалізації даних інновацій. Адже викладачі повинні володіти мовною компетенцією та методикою викладання іноземних мов разом з методикою викладання академічних предметів тощо.

Для імплементації інноваційної методики CLIL викладачі повинні володіти наступними навичками та компетенціями як:

- знанням психологічних аспектів двомовного навчання;
- мовними навичками в сфері дисципліни, яку викладають;

- знанням великої кількості методик навчання дисципліни та іноземної мови;

- здатністю викладати дисципліну іноземною мовою; готовністю до постійного підвищення кваліфікації.

Тобто, для реалізації такої методики у вищих навчальних закладах України необхідні високо кваліфіковані викладачі, які здатні читати лекції та проводити практичні, семінарські або лабораторні заняття двома мовами.

Наступною проблемою у реалізації методики CLIL можна назвати розробку нових навчальних програм та підготовку навчального матеріалу. Окрім володіння іноземною мовою методика предметно-мовного навчання потребує інноваційного підходу до проведення занять, тобто використання різних форм подання матеріалу, організації роботи, яка буде направлена на індивідуальну та творчу діяльність студентів. Таким чином, викладачі, які використовують методику CLIL, повинні володіти специфічними професійними компетенціями для ефективного імплементації даної методики.

Серед інших недоліків впровадження методики CLIL у вищих навчальних закладах України ми можемо виділити наступні:

- брак висококваліфікованих викладачів для впровадження методики CLIL;
  - складність підготовки необхідних кадрів;
- проблеми, пов'язані з розробкою нових навчальних програм, добірки навчальних матеріалів тощо;
- брак коштів для проходження українськими викладачами стажування за кордоном та для запрошення викладачів з Європи в Україну.

**Висновки з даного дослідження і перспективи.** Глобалізація та розвиток міжнародних зв'язків вимагають від сучасних навчальних закладів використання інноваційних методів оволодіння іноземними мовами, які базуються на мотивації студентів, конкретних навчальних програмах та відповідній підготовці викладачів.

Варто також відмітити, що не існує визначених критеріїв, на які можна спиратися при визначенні поліпшення або погіршення рівня знань студентів після впровадження методики CLIL.

Використання методики CLIL відповідає функціональному підходу до викладання іноземної мови і дозволяє досягнути високої ефективності в її оволодінні.

В Європейських країнах вже доведена ефективність впровадження предметно-мовного навчання в середніх навчальних закладах, отже вважаємо, що ця методика може бути рекомендована для загальноосвітніх шкіл України. Що стосується вищих навчальних закладів, то наразі оцінити переваги використання цієї методики неможливо, але ми вважаємо доцільним розробляти та впроваджувати CLIL як інноваційну методику підготовки високо кваліфікованих фахівців в різних галузях.

## Список літератури:

1. Коченкова О. М. Возможности профилизации преподавания иностранных языков с помощью применения элементов методики CLIL (интегрирование преподавания иностранного языка и других учебных дисциплин) [Електронний ресурс]. – Режим доступу: [http://kochenkova.ru/publ/vozmozhnosti\\_profilizacii\\_prepodavaniya\\_inostrannykh\\_jazykov\\_s\\_pomoshhju\\_primeneniya\\_ehlementov\\_metodiki\\_clil\\_integririrovanie\\_prepodavaniya\\_inostrann/1-1-0-1](http://kochenkova.ru/publ/vozmozhnosti_profilizacii_prepodavaniya_inostrannykh_jazykov_s_pomoshhju_primeneniya_ehlementov_metodiki_clil_integririrovanie_prepodavaniya_inostrann/1-1-0-1).
2. Мовчан Л. Г. Використання досвіду Швеції у вітчизняній практиці навчання іноземних мов [Електронний ресурс] / Л. Г. Мовчан // Гуманізація навчально-виховного процесу. – 2011. – Спец. вип. 7, ч. 2. – С. 214-220.

3. Тарнопольський О. Б. Навчання через зміст, змістовно-мовна інтеграція та іншомовне занурення у викладанні іноземних мов для професійних цілей у немовних вишах / О. Б. Тарнопольський // Іноземні мови. – 2011. – 192 с.
4. Ewa M. Golonka, Anita R. Bowlers, Victor M. Frank, Dorna L. Richardson and Suzanne Freynik (2012): Technologies for foreign language learning: a review of technology types and their effectiveness, Computer Assisted Language Learning. DOI: 10.1080/09588221.2012.700315 Режим доступу: [http://www.sinocall.org/pdf/Technologies\\_for\\_foreign-language.pdf](http://www.sinocall.org/pdf/Technologies_for_foreign-language.pdf).
5. European Commission – ICF Improving the effectiveness of language learning: CLIL and computer assisted language learning – Режим доступу: [http://ec.europa.eu/languages/library/studies/clil-call\\_en.pdf](http://ec.europa.eu/languages/library/studies/clil-call_en.pdf).
6. David Marsh, Peeter Mehisto, Dieter Wolff, Maria Jesus Frigols Martin: European Framework for CLIL: Teacher Education / Council of Europe – Режим доступу: <http://encuentrojournal.org/textos/9.%20CLIL-Framework.pdf>.
7. Coyle D., 2010 / Evaluating the impact of CLIL programmes, in: Content and Language Integrated Learning. Cambridge English.
8. Ruiz de Zarobe, Y. R., 2013. CLIL Implementation: from policy makers to individual initiatives. International Journal of Bilingual Education and Bilingualism, 16:3, p. 231-243.

**Щербакова Е.Л., Никифорчук С.С.**

Николаевский национальный университет имени В.А. Сухомлинского

## **АСПЕКТЫ ВНЕДРЕНИЯ ПРЕДМЕТНО-ЯЗЫКОВОГО ИНТЕГРИРОВАННОГО ОБУЧЕНИЯ В ВУЗАХ**

### **Аннотация**

В статье рассматривается проблема внедрения предметно-языкового интегрированного обучения в высших учебных заведениях Украины. Авторами обозначены определения понятий таких методик обучения как CLIL и CALL. Исследованы характеристики и особенности типов двуязычного обучения. Выделены основные цели методики предметно-языкового интегрированного обучения. Рассматриваются преимущества интегрированного обучения при формировании общин компетенций студентов. Описываются условия, которые необходимы для имплементации предметно-языкового обучения и получения ожидаемых результатов. Авторами определены и проанализированы основные преимущества и трудности при внедрении методики CLIL в высших учебных заведениях Украины.

**Ключевые слова:** инновационная методика, предметно-языковое интегрированное обучение, коммуникативная и лингвистическая компетенции, интенсификация и усовершенствование аудиторной и самостоятельной работы, специфические профессиональные компетенции.

**Shcherbakova O.L., Nikiforchuk S.S.**

Mykolaiv V.O. Sukhomlynskyi National University

## **ASPECTS OF CONTENT AND LANGUAGE INTEGRATED LEARNING IMPLEMENTATION IN UNIVERSITIES**

### **Summary**

The article reveals the problem of content and language integrated learning method implementation in Ukrainian universities and colleges. The authors give the definition of such teaching methods as CLIL and CALL. The characteristics and peculiarities of bilingual learning types are researched. The main aims of content and language integrated learning method are distinguished. The advantages of integrated learning in formation of students' general competences are considered. The description of conditions which are necessary for content and language integrated learning method implementation and receiving of expected results is given. The authors define and analyze the main advantages and difficulties in implementation of CLIL in Ukrainian universities and colleges.

**Keywords:** innovative method, content and language integrated learning, communicative and linguistic competence, intensification and improvement of in-class work and individual work of students, specific professional competences.

УДК 378:632:630\*4

## ОСОБЛИВОСТІ МЕТОДИКИ ПРАКТИЧНОГО НАВЧАННЯ У ПРОЦЕСІ ВИВЧЕННЯ ДИСЦИПЛІНИ «ПОДАТКОВА СИСТЕМА»

Яковлева В.А., Іванова С.М.

Національний університет біоресурсів і природокористування України

В статті розглянуто особливості методики практичного навчання у процесі вивчення дисципліни «Податкова система», які направлені на підвищення якості знань у студентів, що дозволить сформувати професійну компетентність студентам у навчальному процесі.

**Ключові слова:** методика навчання, податкова система, практичне навчання, кейс-метод, рольова (ділова) гра.

**Актуальність теми.** У сучасному освітньому просторі актуальним є професійна підготовка майбутніх бухгалтерів та фінансистів навичкам і вмінням самостійно формувати та розв'язувати професійні задачі з урахуванням об'єктивних тенденцій трансформації економіки та правового законодавства. Завдяки вивченню дисципліни «Податкова система», яка є фундаментом для подальшої діяльності студентів спеціальності «Бухгалтерський облік» освітньо-кваліфікаційного рівня «молодший спеціаліст», студенти засвоюють основи податкової системи та здійснення податкової політики України; опрацьовують загальну теорію і термінологію оподаткування, класифікацію податків, розглядають основні видів податків та зборів згідно з Податковим кодексом України та методикою їх розрахунків.

Практика свідчить, що мотиваційна діяльність студентів під час позааудиторної підготовки не може бути єдиною запорукою успішного опанування практичними навичками та вміннями, що формують професійну компетенцію майбутнього спеціаліста. Необхідні пошук та оцінка ефективності сучасних інноваційних методів навчання в умовах реформування економіки для підвищення якості практичної підготовки спеціалістів економічної сфери, що орієнтовані на запити сучасної економіки.

**Аналіз останніх досліджень і публікацій.** Питанням активізації практичного навчання та проблемам впровадження прогресивних форм і методів навчання, неперервної освіти, пошуку раціональних схем побудови планів навчального процесу присвячені науково-методичні розробки вітчизняних та зарубіжних науковців. Методичні основи програмування практичної роботи, шляхи її активізації та практичні поради знайшли свої відображення в працях відомих педагогів В. Тюринної, А. Сон, розвитку інноваційних процесів у вищих закладах освіти присвячені наукові розробки М. Чобітко, принципам формування освітньо-кваліфікаційних рівнів і змісту фахової підготовки – Т. Іщенко, Ю. Нагірного, І. Бендери, інтеграції вищих навчальних закладів Т. Іщенко, С. Кравченка, технологіям навчання у вищій школі – Д. Чернилевського, О. Філатова, організації самостійної роботи студентів – В. Козакова, М. Солдатенка.

Аналіз наукових досліджень з організації навчального процесу у вищих навчальних закладах I-II рівнів акредитації показує наявність не вичлених до кінця технологій, педагогічних прийомів практичного навчання. Тому є необхідність у висвітленні організації проведення практичних занять з дисципліни «Податкова система» студентів ВНЗ I-II рівнів акредитації для формування та розвитку в них професійного вміння при-

ймати самостійні рішення, щодо оподаткування в умовах конкретного виробництва, оволодіння сучасними методами і формами оподаткування, а також виховання потреби систематичного поповнення своїх знань і творчого їх застосування в процесі практичної діяльності.

**Мета статті.** Головною метою цієї статті є методика формування професійної компетентності у процесі проведення практичних занять з дисципліни «Податкова система» для студентів спеціальності «Бухгалтерський облік» освітньо-кваліфікаційного рівня «молодший спеціаліст».

**Виклад основного матеріалу.** Для розвитку сучасної педагогіки принциповим питанням є сутність тлумачення «методика». М.Ю. Олешков [1, с. 5-19] розглядає методику навчання, як систему передачі конкретного змісту навчання.

На думку О.Е. Коваленко, основним завданням методики є трансформація відомого науково-технічного матеріалу за допомогою дидактичних знань для навчання майбутніх спеціалістів [2, с. 29].

Узагальнюючи погляди науковців, «методику навчання» можна розглядати як формування нового досвіду за допомогою різноманітних засобів та прийомів, в наслідок чого відбувається передача вмінь і навичок від одного індивідуума до іншого.

В процесі вивчення дисципліни «Податкова система» методика здійснення практичних занять повинна поєднувати оптимальні загально – дидактичні методи навчання, а саме лекції, самостійна робота студенті, науково-дослідна робота, проходження навчальної та виробничої практики. Викладання даної дисципліни передбачає підготовку відповідного програмно – методичного забезпечення, такого як навчальна програма дисципліни; робоча програма дисципліни; методичні матеріали для підготовки та практичних занять; методичні матеріали для виконання самостійної роботи студентів; методичні матеріали для виконання індивідуальних завдань.

За доцільно зазначити, що фахова діяльність викладача дисципліни «Податкова система» суттєво динамічна, що зумовлено не тільки тим, що змінюється законодавство з оподаткування, яке потрібно розглядати по-іншому, з'являються нові податки і моделі економічної діяльності, а й тим, що змінюються підходи науковців щодо податків. Це потребує застосування в навчальному процесі інтерактивних методів навчання, застосування таких інноваційних педагогічних технологій як ділові ігри, кейси, застосування проблемних методів навчання й інформаційно-комунікаційних технологій (ІКТ), що дозволяють активізувати розумову, творчу діяльність, формувати теоретичне, творче мислення, сприяють набуттю практичних навичок.

Найбільш дієвим методом навчання з практичних занять дисципліни «Податкова система» є використання активних методів. Науковець А.М. Смолкін під активними методами навчання розуміє способи активізації навчально-пізнавальної активності студентів, які спонукають їх до активної розумової і практичної діяльності в процесі оволодіння матеріалом, коли активний не лише викладач, а й студент [3, с. 34]

У контексті нашого дослідження ми керувалися рекомендаціями А.М. Смолкіна [3, с. 34] щодо використання методів активного навчання проведення практичних занять з дисципліни «Податкова система», а саме:

– перший етап – первинне оволодіння знаннями під час проведення проблемної лекції, евристичної бесіди, навчальної дискусії;

– другий етап – закріплення вмінь і навичок за допомогою таких методів, як колективна розмова діяльність, тестування;

– третій етап – формування професійних умінь і навичок на основі знань з використанням ігрових (проблемна лекція, лекція-конференція, лекція-дискусія, лекція – бесіда, рольова та ділова гра) та неігрових (аналіз виробничих ситуацій, аналіз проблемних ситуацій, диспути, мозкова атака, кейси) методів.

Слід зазначити, що під час вивчення майбутніми бухгалтерами податкової системи необхідно віддавати перевагу проблемному методу проведення лекційного заняття. Пояснюємо це тим, що в традиційній лекції використовуються переважно роз'яснення, ілюстрація, опис, наведення прикладів, а в проблемній – різноманітний аналіз фактів, науковий пошук істини щодо оподаткування тим чи іншим податком.

Проблемна лекція спирається на логіку послідовно змодельованих проблемних ситуацій шляхом постановки проблемних запитань або проблемних завдань. Вирішення проблемних завдань і відповідь на проблемні запитання під час лекції здійснює викладач (іноді користуючись до допомогою слухачів, організовуючи обмін думками). Викладач має не лише розв'язати суперечність, а й показати логіку, методику, продемонструвати прийоми розумової діяльності, що є результатом діалектичного методу пізнання складних явищ. Уміння розв'язувати проблеми є найважливішою ключовою компетенцією, необхідною людині в сфері економіки. Якщо студенти оволодіють уміннями розв'язувати проблеми, їхня цінність для організації, де вони працюватимуть, у багато разів зростає, крім того, вони набудуть компетенцію, яка стане в нагоді їм упродовж усього життя. У процесі розв'язування проблеми майбутні бухгалтера: поглиблюють свої знання з конкретного питання; розвивають уміння вирішувати проблеми, застосовуючи принципи й процедури (теорію); розвивають соціальні й комунікативні вміння [4, с. 202].

Отже, на лекції проблемного характеру слухачі знаходяться в постійному процесі «співмислення» з лектором, і зрештою стають співавторами у вирішенні проблемних завдань. Усе це дає гарні результати, оскільки, по-перше, знання засвоєні таким чином, стають надбанням майбутніх фахівців, тобто якоюсь мірою знаннями-переконаваннями; по-друге, засвоєні активно, вони глибше запам'ятовуються і легко актуалізуються (навчальний ефект), гнучкіші і володіють властивістю перенесення в інші ситуації (ефект розвитку творчого мислення); по-третє, вирішення

проблемних завдань виступає своєрідним тренажером у розвитку інтелекту (розвиваючий ефект); по-четверте, подібного роду лекція підвищує інтерес до змісту правових дисциплін.

Разом з тим, викладачем для проведення практичного заняття з «податкової системи» необхідно попередньо підготувати методичний матеріал – методичну розробку, яка складається за формою і обов'язково включає: назву теми; мету практичного заняття; питання, що відпрацьовуються на практичному занятті; план проведення практичного заняття; методичні прийоми, порядок застосування засобів наочності; перелік форм та засобів контролю знань; методичні вказівки на самостійну роботу; перелік рекомендованої літератури; зміст задач, завдань, вправ тощо.

Враховуючи вище наведені вимоги до структури практичного заняття і змісту методичної розробки для його проведення та враховуючи власний досвід проведення практичних занять, зупинимось спочатку на підготовці до практичного заняття, а потім розглянемо наближений порядок його проведення.

Отже, при підготовці до практичного заняття викладач має визначити основну мету, вміння та навички, які необхідно сформувати у студентів згідно назви та змісту теми, що визначені програмою навчальної дисципліни. З метою контролю рівня засвоєння теоретичних знань викладачу необхідно підбирати перелік контрольних питань або тестових завдань. На цьому етапі підготовки до практичного заняття, треба виходити з того, що тривалість контрольного опитування не повинна бути більше 10-15 хвилин (визначається залежно від того, скільки годин відведено на практичне заняття згідно тематичного плану). Як правило, за відведений час можна викликати 3-6 студентів, а отже і кількість контрольних питань повинна бути тотожною кількості студентів, яких треба опитати. Необхідно, також визначити в балах критерії та показники оцінювання усних відповідей студентів. У випадку застосування тестових завдань контрольним опитуванням можна охопити всю студентську аудиторію.

При тому, важливо розробити різні варіанти тестових завдань та диференціювати їх за рівнем складності з тим, щоб студенти мали можливість вибирати ті з них, які вони спроможні вирішити враховуючи рівень своєї підготовки. Оцінювання тестів краще здійснювати на основі стандартизованих відповідей за відповідно складеним ключем відповідей, що значно скорочує час на перевірку результатів тестування. Варіантів тестів може бути 2-3, кожний з яких вміщує 10-15 завдань. Визначені викладачем критерії оцінювання виконання тестових завдань в балах треба буде довести до відома студентів.

Далі, під час заняття можливе застосування різноманітних вправ, вирішення ситуаційних задач. Для цього викладачу треба розробити зміст ситуаційних задач та інструкції для проведення ситуаційно-рольових ігор. При розробці змісту ситуаційних задач з дисципліни «Податкова система» можна скористатися такими рекомендаціями, а саме:

– у змісті має бути представлена певна ситуація, вирішення якої вимагає прийняття рішення, що передбачає застосування раніше отриманих студентом теоретичних знань та творчого підходу;

– при вирішенні ситуації студенти мають продемонструвати вміння та навички виділяти голо-

вні проблеми, аналізувати дії учасників ситуації, оцінювати їхні ресурси та можливості, використувуючи логіку, ставити задачі та визначати й пропонувати різні варіанти розв'язування проблем;

– сформульовані завдання до ситуаційної задачі мають передбачати можливість оцінити вміння студента знати необхідну для вирішення ситуації інформацію, правильність алгоритмів його дій та ґрунтовність теоретичної підготовки.

Саме вирішення ситуаційних задач, залежно від наявного у студентів досвіду їх розв'язання, може здійснюватися у такий спосіб:

– студенти вирішують завдання разом з викладачем і керуються його логікою прийняття рішень (вирішення за зразком, продемонстрованим викладачем);

– студенти пропонують свої варіанти рішень але узгоджують і обговорюють їх разом з викладачем (корекція викладачем прийнятих студентами рішень);

– студенти повністю самостійно приймають рішення й аргументують їх, відстоюють свою точку зору (надання студентам самостійності, розвиток у них креативного мислення та відповідальності за прийняті рішення).

Залежно від обсягу змісту ситуаційних задач, складності сформульованих питань, таких задач для проведення 2-х годинного практичного заняття може бути у кількості 4-6 шт.

На підготовку студентів до відповіді може надаватися 3-4 хвилини. Під час відповіді, можливі доповнення з боку інших студентів, обговорення прийнятих варіантів рішень, виправлення помилок тощо. Обговорення рішень може мати різний характер залежно від кількості студентів, залучених до вирішення задачі. Наприклад, студенти можуть бути розбиті на групи по 2-3 чоловіка і кожна з груп пропонуватиме свій варіант розв'язування ситуації, з подальшим загальним обговоренням і прийняттям правильних рішень.

Під час практичного заняття студенти можуть практикуватися у заповненні різних документів, складанні податкових накладних, звітів, заповнення податкових заяв для застосування податкових пільг та ін. Для цього викладач має підібрати зразки документації, підготувати відповідні завдання та роздатковий матеріал.

Слід зазначити, що після розв'язку ситуаційних завдань з «податкової системи» студент набуває навичок використовувати законодавчо – нормативні документи, розраховувати суму податків та зборів, складати форми податкової звітності.

При побудові практичного заняття з використанням ситуаційно-рольових ігор або ділових ігор, можна скористатися наступними методичними рекомендаціями.

1. Вибір цілей рольової (ділової) гри (учасник гри виконує одну роль: учасники гри висловлюють почуття, сприйняття, ціннісні уявлення та оцінюють форми поведінки інших людей або носіїв ролі; студенти випробують рішення та реакції інших людей, навчаються бачити альтернативи).

2. Підготовка інструкцій для учасників гри (вибір теми, гравців, спостерігачів; підготовка інструктажу для окремих учасників гри (пояснити їх поведінку, їхню позицію у грі, завдання у грі, порядок проходження гри).

3. Проходження гри (інструктаж гравців та спостерігачів; гра триває 5-7 хвилин; по закінченню гри учасники пояснюють те, як вони сприйняли гру уникаючи категоричних оцінок

та критики або коментарів про те, що могло б бути, або як це можна було б зробити інакше).

До учасників ситуаційно-рольової гри можливі оціночні питання (Як мені вдалося моя роль? Що виявила в мені рольова гра? Що в результаті гри стало для мене зрозумілим? Хто та які аргументи наводив при відстоюванні своєї пропозиції? Що сприяло або ні комунікації? Хто і в якому вигляді здійснював такі дії, як сприяння, перепону, прийняття рішень?).

Досвід показує, що рольова гра буде ефективною при дотриманні таких умов:

– ролі чітко орієнтовані на цілі навчання, і між ними існує тематичний взаємозв'язок, який однозначно простежується;

– сценарій гри ретельно продуманий;

– ролі чітко та детально розписані;

– ретельне опрацювання гри (бачення ситуації/переживань учасників гри, вражень, отриманих під час спостереження; пояснення, що надають особи, які керують ходом гри).

У той же час, треба враховувати на те, що ефект від ситуаційно-рольової гри буде незначний, якщо:

– в учасників ігри виникне відчуття відчуження та штучності;

– матиме місце поганий настрій, захист від рольової гри, що часто виявляється в перебільшеній рольовій поведінці;

– буде затягування за часом рольової ігри.

Також, значна увага має приділятися профілактиці помилок спостерігачів, а саме:

– побудова в своїй уяві бажаної моделі поведінки учасника і неприйняття його дій, оскільки вони суперечать поглядам спостерігача;

– спірання у судженнях на перше враження про людину (якщо багато говорить – то активний і діловий);

– відсутність єдиних критеріїв оцінки учасників;

– порівняння одних учасників ігри з іншими;

– спостерігач бачить себе в учаснику.

Після проведення ситуаційної ігри має відбуватися обмін думками учасників ігри. Для чого спостерігач має фіксувати свої спостереження у спеціальному бланку і доводити їх до відома учасників ігри. Велика увага має приділятися зворотному зв'язку та вмінню висловлювати учасниками ігри критику, вносити конструктивні пропозиції.

Таким чином, ще до початку практичного заняття, викладач має: продумати перелік контрольних питань; скласти тести, підготувати зміст ситуаційних задач та інструкції для проведення ситуаційно-рольових ігор; написати вправи, виконання яких передбачає роботу з документами; дати завдання студентам на самостійну роботу із посторінковою вказівкою на літературу, яку вони повинні опрацювати та зробити відповідні записи в конспекті; визначити студентів, які потребують індивідуального підходу залежно від їх здібностей; провести консультативну роботу та звернути увагу (в разі необхідності) на дотримання правил техніки безпеки; підготувати методичну розробку для проведення практичного заняття та надати її для обговорення на засіданні циклової комісії.

Слід зазначити, що при проведенні практичного заняття з «податкової системи» варто застосовувати такий метод інтерактивних технологій, як кейс-метод.

Суть методу полягає у використанні конкретних випадків (ситуацій, тексти яких називаються



«кейсом») для спільного аналізу, обговорення або вироблення рішень студентами з певного розділу навчальної дисципліни «Податкова система». Цінність кейс-методу полягає в тому, що він одночасно відображає не тільки практичну проблему, а й актуалізує певний комплекс знань, який необхідно засвоїти при вирішенні цієї проблеми, а також вдало поєднує навчальну, аналітичну і виховну діяльність, що безумовно є діяльним і ефективним в реалізації сучасних завдань системи освіти.

У процесі розв'язування ситуацій майбутні бухгалтера набувають навичок діяти в «команді», проводити аналіз і приймати управлінські рішення. Доцільність використання кейс-методу під час вивчення майбутніми бухгалтерами дисципліни «Податкова система» детермінується основними концептуальними ідеями цього методу, які полягають у наступному [4]:

1. Отримання знань з дисциплін, істина в яких плюралістична, тобто немає однозначної відповіді на поставлене запитання, а є кілька відповідей, які різні за ступенем істинності.

2. Вироблення знань, а не оволодіння готовими знаннями, співтворчість студента і викладача, що створює атмосферу демократичності в процесі отримання знань.

3. Результат застосування методу – не лише знання, а й навички професійної діяльності.

4. Розробка моделі конкретної ситуації, що відбувається в реальному житті, відображає комплекс знань і практичних навичок, які студентам потрібно отримати; при цьому викладач виступає в ролі ведучого, який генерує питання, фіксує відповіді та підтримує дискусію.

5. Спрямованість на розвиток системи цінностей студентів, професійних позицій, життєвих установок, своєрідного професійного світогляду.

Педагогічна цінність кейс-методу полягає в тому, що у процесі навчання інтенсивно розвиваються особистісні та професійні здібності, формуються практичні наступні навички та вміння: – аналітичні (вміння відрізнити дані від інформації, класифікувати, виділяти суттєву та несуттєву інформацію, аналізувати, представляти та добувати її, знаходити пропуски інформації і вміти відновлювати їх);

– творчі (знаходити кілька рішень та вибирати оптимальні для відповідної ситуації);

– комунікативні (вміння вести дискусію, переконувати оточуючих, захищати власну точку зору, переконувати опонентів, складати короткий, переконливий звіт);

– соціальні (оцінювати поведінку людей, удосконалювати вміння слухати, підтримувати в дискусії чи аргументувати протилежну думку).

**Висновки і пропозиції.** Застосування на практичних заняттях із дисципліни «Податкова система», поряд із тестуванням студентів, обговорення проблем оподаткування, доведення, аргументування власного погляду, дискусії з викладачем, відпрацювання та засвоєння практичних навичок значно покращують засвоєння тематичного матеріалу студентами.

Тому, які б методи навчання не застосовувалися для підвищення ефективності професійної освіти, важливо створити такі психолого-педагогічні, умови в яких студент може зайняти активну особистісну позицію і повною мірою проявити себе як суб'єкт навчальної діяльності. Дидактичний принцип активності особистості в навчанні і професійному самовизначенні детермінує систему вимог до навчальної діяльності студента і педагогічної діяльності викладача в єдиному навчальному процесі.

## Список літератури:

1. Олешков М. Ю. Педагогическая технология: проблема классификации и реализации. Профессионально-педагогическая технология в теории и практике обучения: [сб. науч. трудов] / М. Ю. Олешков. – Екатеринбург: РГППУ, 2005. – С. 5-19.
2. Смолкин А. Н. Методы активного обучения / А. Н. Смолкин. – М.: Высшая школа, 1991. – 176 с.
3. Гаврилюк А. М. Методи й технології викладання правових дисциплін у професійній підготовці економістів / Зб. наук. пр. – Випуск 40 / Редкол.: І. А. Зязюн (голова) та ін. Сучасні інформаційні технології та інноваційні методики навчання у підготовці фахівців: методологія, теорія, досвід, проблеми. – Київ-Вінниця: ТОВ фірма «Планер», 2014. – 491 с.
4. Долгоруков А. Метод case-study как современная технология профессионально-ориентированного обучения [Электронный ресурс]. – Режим доступа: <http://www.vshu.ru/lections.php>.

**Яковлева В.А., Иванова С.Н.**

Национальный университет биоресурсов и природопользования Украины

## ОСОБЕННОСТИ ПРАКТИЧЕСКИХ МЕТОДОВ ОБУЧЕНИЯ В ИССЛЕДОВАНИИ ДИСЦИПЛИНЫ «НАЛОГОВАЯ СИСТЕМА»

### Аннотация

В статье рассматриваются особенности методологии практического обучения в процессе изучения дисциплины «Налоговая система», которая направлена на повышение качества знаний среди студентов, что позволит сформировать профессиональную компетентность студентов в образовательного процесса.

**Ключевые слова:** метод обучения, налоговая система, практическое обучение, метод случая, ролевая игра.

**Yakovleva V.A., Ivanova S.M.**

National University of Bioresources and Natural Resources of Ukraine

## FEATURES OF PRACTICAL TRAINING METHODS IN THE STUDY OF DISCIPLINE «TAX SYSTEM»

### Summary

The article deals with the features of the methodology of practical training in the process of studying the discipline «Tax system», which are aimed at improving the quality of knowledge among students, which will allow the formation of professional competence by students in the educational process.

**Keywords:** training method, tax system, practical training, case method, role (game) game.

УДК 378:632:630\*4

## ОСНОВНІ ФОРМИ ПОЗААУДИТОРНОЇ РОБОТИ У ФОРМУВАННІ ЗДОРОВОГО СПОСОБУ ЖИТТЯ СТУДЕНТІВ

**Яковлева В.А., Ільченко В.В.**

Національний університет біоресурсів і природокористування України

У статті розглядаються питання формування ціннісного ставлення учнівської та студентської молоді до здоров'я і здорового способу життя, розкривається проблема позааудиторної роботи як процесу, в якому переважає елемент самореалізації студентів, роль куратора групи як головного консультанта та вихователя студентів у групі.

**Ключові слова:** позааудиторна робота, здоровий спосіб життя, формування ціннісного ставлення, куратор, молодь, студенти, самостійність студентів, навчальний заклад.

**Постановка проблеми.** Однією з основних проблем України, що пов'язана з майбутнім держави, є збереження і зміцнення здоров'я учнівської молоді та студентів, вироблення стійких соціальних настанов щодо усвідомлення необхідності здорового способу життя стає все більш актуальною і гострою для українського суспільства, адже з кожним роком показники стану фізичного і психічного здоров'я населення, особливо молоді, значно погіршується, що пояснюється несприятливими соціально – економічними умовами в багатьох країнах світу й, зокрема, в Україні. В наш час суспільство занепокоєно складною екологічною ситуацією, низьким рівнем культури, інтенсифікацією навчального процесу, спрямованого на інтелектуальний розвиток особистості, що породжує негативний вплив організації навчального процесу у навчальних закладах на здоров'я студентів. На сьогоднішній день більшість молоді є недостатньо освіченою з питань власного збереження здоров'я, не дбає про нього і майже не дотримується здорового способу життя, що призводить до дисгармонії та погіршення самопочуття молодих людей.

**Аналіз останніх досліджень і публікацій.** Питанням формування ціннісного ставлення учнівської та студентської молоді до здоров'я присвячені праці сучасних науковців що сприяють формуванню необхідних якостей майбутніх фахівців у різноманітних видах діяльності. Так, Л. Ю. Дудорова вивчала педагогічні умови технології формування культури здоров'я старшокласників, О. О. Єжова Теоретичні і методичні засади формування ціннісного ставлення до здоров'я в учнів професійно-технічних навчаль-

них закладів: Ю. В. Драгневим – педагогічні умови з формування культури здоров'я студентів в умовах комп'ютеризації навчання, Н. В. Зимівець Соціально-педагогічні технології формування відповідального ставлення до здоров'я в учнівської молоді.

**Мета статті:** перевірити ефективність застосування методики здорового способу життя студентів в освітньому просторі вищого навчального закладу.

**Виклад основного матеріалу.** Позааудиторна робота – це процес, в якому переважає елемент самореалізації студентів. Вона дає студентам змогу гармонізувати внутрішні та зовнішні фактори формування професійної культури, створює додаткові умови для реалізації внутрішнього потенціалу, задоволення тих потреб, які в процесі аудиторної роботи не задовольняються. Позааудиторна робота має бути орієнтована на особистість студента. Зростання ролі позааудиторної та самостійної роботи є однією з провідних ланок перебудови навчання – виховного процесу у вищій школі. Самостійна позааудиторна робота – це не лише засіб зростання інтелектуального потенціалу, професійної культури, а й платформа формування відповідальності, оволодіння засобами самоактуалізації, самовиховання, самоосвіти студентів [5].

Розвитку творчості студентів сприяють різні форми та види позааудиторної навчально-виховної роботи (організація дискусійних студентських клубів, клубів за інтересами, індивідуальні консультації та ін.).

У сучасній педагогічній літературі майже не узагальнено нові підходи до організації самостій-

ної роботи студентів, різноманітних форм і видів позааудиторної роботи. Без самостійної роботи фахівець сформувався не може. До основних форм позааудиторної роботи студентів належать виконання домашніх завдань, науково-дослідна робота, безпосередня участь у конференціях, змаганнях, іграх, педагогічна практика, участь у роботі гуртків, робота в літньому таборі відпочинку, керівництво гуртком або секцією, будинку творчості, організація змагань, диспутів, круглих столів, допомога соціальним службам, страхування в державних закладах тощо. Чи потрібні якісь додаткові засоби контролю за самостійною позааудиторною роботою студентів? Лише частково. Контроль за самостійною та позааудиторною роботою студентів може бути опосередкованим або органічно вписаним у навчальний процес. Ефективність навчально-виховного процесу у ВНЗ залежить від діяльності кураторів студентських груп. Куратор групи – це головний консультант та вихователь студентів у групі. До функцій куратора належить робота зі створення неофіційних умов що дають можливість краще вивчити особливості характеру студентів, індивідуалізувати виховну роботу [3].

Від кураторів та викладачів, та взаємодії їх зі студентським активом залежить інтенсивність і якість позааудиторної роботи. Куратором може бути тільки досвідчена людина, яка своїм авторитетом та досвідом може впливати на студентів, важливий елемент позааудиторної роботи є взаємодія викладачів і студентів щодо вдосконалення навчально-виховного процесу, організація дозвілля, планування наукової роботи.

Позааудиторна робота студентів молодших курсів має свою специфіку. Більшість часу в таких студентів займає проблема адаптації до умов навчання у навчальному закладі. Робота куратора зі студентським активом триває з першого по четвертий курс включно, але цей процес набуває з часом нових якостей. Ініціаторами більшості заходів стають саме студенти, моральна та інтелектуальна відповідальність їх зростає. Куратор зі студентами старших курсів приділяє увагу питанням професійного самовизначення, формуванню громадської спрямованості, професійної усталеності [4].

Позааудиторна робота – один із головних чинників формування самостійності студентів. У позааудиторній роботі студентів закріплюється їх потреба у професійному самовихованні, самореалізації і, що особливо важливо, їхня діяльність усе більше набуває творчого характеру.

Оцінювання результатів самостійної роботи студентів може відбуватися за рейтинговою системою, що дозволить автоматично отримати «залік», успішно підготуватися до іспиту.

Активізація пізнавальної діяльності учнівської молоді багато в чому залежить від ініціативної позиції викладача на кожному з етапів навчання. Характеристикою цієї позиції є: високий рівень педагогічного мислення та його критичність, здатність і прагнення до проблемного навчання, до ведення діалогу зі студентом, прагнення до обґрунтування своїх поглядів, здатність до самооцінки своєї викладацької діяльності.

Змістовною стороною активізації навчального процесу є підбір матеріалу, складання завдань,

конструювання освітніх і педагогічних завдань на основі проблемного навчання з урахуванням індивідуальних особливостей кожного студента.

Активізація навчального процесу починається з діагностування і визначення мети у педагогічній діяльності. Це *перший етап роботи*. При цьому викладач пам'ятає перш за все про створення позитивно-емоційного ставлення у студента до предмета, до себе і до своєї діяльності.

Далі, на *другому етапі*, викладач створює умови для систематичної, пошукової навчально-пізнавальної діяльності студентів, забезпечуючи умови для адекватної самооцінки учнів у ході процесу навчання на основі самоконтролю і самокорекції.

На *третьому етапі* викладач прагне створити умови для самостійної пізнавальності учнів і для індивідуально-творчої діяльності з урахуванням сформованих інтересів. При цьому викладач проводить індивідуально-диференційовану роботу з студентом з урахуванням його досвіду відносин, способів мислення, ціннісних орієнтацій [2].

Навчально-пізнавальна діяльність – багаторівнева система, що включає активні форми регуляції і перетворення різних систем: теоретичних і методичних. Особливо продуктивною може бути спільна діяльність викладача та студента (студент – студент; викладач – викладач). відходить у минуле основне завдання, що трактується як передача культурного досвіду у вигляді логічно завершеної системи знань, формування в студентів наукової картини світу. На зміну приходить нова функція освіти – бути суб'єктом перетворення суспільства, сприяти розвитку самостійної і відповідальної особистості, вихованню творчої індивідуальності. Освіта особистості розглядається як її становлення. Основою освіти стають нові цінності, в тому числі саморозвиток. Звідси і нові вимоги до підготовки викладачів.

Вища педагогічна освіта відповідально за появу нового вчителя, який здобув позицію суб'єкта власного перетворення, що усвідомив себе, свої можливості, здатного до розуміння і прийняття студентів, до духовного єднання з ними, до підтримки їхніх внутрішніх сил [4].

Практично всі автори, що досліджують феномен саморозвитку, в якості одного з його компонентів виділяють самореалізацію. Під самореалізацією в педагогіці розуміється здійснення себе, виявлення і, внаслідок цього, розвиток своїх можливостей: пред'явлення і збагачення смислів діяльності та поведінки, здійснення спектру потреб, поглиблення смаків, посилення свободи індивідуального розвитку і творчості тощо. З точки зору філософії, самореалізація – це здійснення сенсу і реалізація цінностей.

На жаль, велика частина студентів не прагне виявляти свої здібності, вважаючи за краще діяти в рамках вимог, що пред'являються, вважаючи для себе занадто багато неможливим. Зважаючи на це актуальне питання про створення умов, при яких виявлення і розвиток своїх можливостей було б для студента природною потребою, що в цілому сприяло б його особистої самореалізації [1].

У гуманістичній педагогіці особливими функціями діяльності викладача визнаються тера-

певтична та духоукреплююча. Осмислення цих функцій як студентами, так і викладачами дозволяє усвідомити важливість досвіду духовного самозбирання, формування у себе високих почуттів як провідних регуляторів професійної діяльності. Отже, постає питання про філософську і психологічну самоосвіту і студентів, і викладачів.

Самореалізацію як реалізацію цінностей не можна розглядати без прив'язки до моральних критеріїв особистості. Чим продуктивніша людина, тим більше її відповідальність за те, чи присвячені її зусилля до чогось високого, благородного, або ним керують егоїстичні спонукання. Тому педагогічний процес повинен максимально затребувати від майбутнього професіонала його особисті потенціали, будити і акцентувати активність кожного [2].

Якщо самореалізацію розглядати як здійснення сенсу, у який людина знаходить в зовнішньому світі, то однією умовою самореалізації є конструктивне спілкування викладачів і студентів на базі співробітництва, емпатійну взаємодію. При такому спілкуванні у людини знімаються внутрішні бар'єри, що дозволяє йому вийти за межі самого себе і свого світу.

Позааудиторна діяльність представляє великі можливості для самореалізації. Це участь у роботі творчих об'єднань, клубів, в художній самодіяльності, конкурсах, благодійних акціях і т. д. Саме ця діяльність має найбільшим числом ступенів свободи, Саме в цій діяльності відбувається тісніше міжособистісне неформальне спілкуван-

ня студентів, викладачів, адміністрації навчального закладу, відбувається культурне збагачення і духовне самоукріплення особистості, розвиток і поглиблення смаків і т. д. Навчальна ж діяльність сприймається як обов'язкова, але не захоплююча і особистісно-значуща. Тут, крім методичного вирішення проблеми, стоїть завдання більш важливе. Навчальний і виховний процеси, фактично неможливо роз'єднувати раніше, повинні придбати цілісну єдність, в якому буде розвиватися творчий потенціал обох суб'єктів. Отже, постає питання про пошуки механізмів такої інтеграції [3].

Саморозвиток – процес двосторонній, взаємоумовлений обома суб'єктами педагогічного процесу. Тому викладачеві слід відмовитися від ролі контролера і усвідомити необхідність бути фасилітатором, тобто організувати процес колективного розв'язання проблем у групі, яка керується. Це одночасно процес та сукупність навичок, які дозволяють ефективно організувати обговорення складної проблеми без втрат часу та за короткий термін виконати усі заплановані дії із максимальним залученням учасників процесу [1].

**Висновки.** Таким чином, розвитку творчості студентів сприяють різні форми та види позааудиторної навчально-виховної роботи. Позааудиторна діяльність надає великі можливості для самореалізації студентів. Навчальний і виховний процеси, фактично неможливо роз'єднати, вони мають цілісну єдність, в якому буде розвиватися творчий потенціал обох суб'єктів.

## Список літератури:

1. Гончаренко М. С. Поняття «валеопедагогіка» та «педагогічна валеологія» у психолого-педагогічній літературі / М. С. Гончаренко, С. Е. Лупаренко // Педагогічні науки: теорія, історія, інноваційні технології: науковий журнал. – Суми: СумДПУ, 2010. – № 1(3). – С. 30-38.
2. Дишлева І. М. Сутність поняття «Здоров'язбережувальні технології» у змісті середньої освіти України Електронний ресурс / І. М. Дишлева. – Режим доступу: [http://www.rusnauka.com/25\\_PNR\\_2013/Pedagogica/3\\_144548.doc.htm](http://www.rusnauka.com/25_PNR_2013/Pedagogica/3_144548.doc.htm).
3. Дудорова Л. Ю. Педагогічні умови формування потреби в здоровому способі життя майбутніх учителів у процесі фізичного виховання: автореф. дис. канд. пед. наук: 13.00.04 Теорія і методика професійної освіти / Л. Ю. Дудорова. – Вінниця, 2009. – 24 с.
4. Єжова О. О. Теоретичні і методичні засади формування ціннісного ставлення до здоров'я в учнів професійно-технічних навчальних закладів: автореф. дис. д-ра пед. наук: 13.00.07 – Теорія і методика виховання / О. О. Єжова. – К., 2013. – 40 с.
5. Зимівець Н. В. Соціально-педагогічні технології формування відповідального ставлення до здоров'я в учнівської молоді: автореф. дис. ... канд. пед. наук: спец. 13.00.05 «Соціальна педагогіка» / Н. В. Зимівець; Луганськ. нац. пед. ун-т ім. Т. Шевченка. – К., 2008. – 23 с.

**Яковлева В.А., Ильченко В.В.**

Национальный университет биоресурсов и природопользования Украины

## ОСНОВНЫЕ ФОРМЫ ВНЕАУДИТОРНОЙ РАБОТЫ В ФОРМИРОВАНИИ ЗДОРОВОГО ОБРАЗА ЖИЗНИ СТУДЕНТОВ

### Аннотация

В статье рассматриваются вопросы формирования ценностного отношения учащихся и студенческой молодежи к здоровью и здоровому образу жизни, раскрывается проблема внеаудиторной работы как процесса, в котором преобладает элемент самореализации студентов, роль куратора группы в качестве главного консультанта и воспитателя студентов в группе.

**Ключевые слова:** внеаудиторная работа, здоровый образ жизни, формирование ценностного отношения, куратор, молодежь, студенты, самостоятельности студентов, учебное заведение.

**Yakovleva V.A., Ilchenko V.V.**

National University of Bioresources and Natural Resources of Ukraine

## BASIC FORMS OF POSAAUDITORIAL WORK IN FORMING THE HEALTHY LIFE OF STUDENTS

### Summary

The article deals with the issues of forming the value attitude of students and students towards health and healthy lifestyles, reveals the problem of non-auditing work as a process in which the element of self-realization of students prevails, the role of the curator of the group as the main consultant and student educator in the group.

**Keywords:** extracurricular work, healthy lifestyle, formation of value attitude, curator, youth, students, student autonomy, educational institution.

УДК 378

## ОСОБЛИВОСТІ ПЕДАГОГІЧНОЇ ІННОВАЦІЙНОЇ ДІЯЛЬНОСТІ

**Яковлева В.А., Ніколенко Н.А.**

Національний університет біоресурсів і природокористування України

У статті розглядаються види педагогічних інновацій, розкриваються проблеми вивчення, узагальнення та поширення передового педагогічного досвіду та проблеми впровадження досягнень педагогічної науки в практику. З'ясовуються особливості педагогічного, передового, новаторського педагогічного досвіду.

**Ключові слова:** інноваційні процеси, навчально-виховний процес, інформаційні технології, педагогічний досвід, нововведення, новаторський і дослідницький педагогічний досвід, передовий педагогічний досвід.

**Постановка проблеми та її зв'язок з науковими і практичними завданнями.** Розвиток інноваційних процесів у освіті на сучасному етапі є об'єктивною закономірністю, що зумовлюється: інтенсивним розвитком інформаційних технологій у всіх сферах людського буття; оновленням змісту філософії сучасної освіти, центром якої став загальнолюдський цілісний аспект; гуманістично зорієнтованим характером взаємодії учасників навчально-виховного процесу; необхідністю підвищення рівня активності та відповідальності педагога за власну професійну діяльність, спрямовану на формування творчої особистості вихованця, готовності до сприйняття та активної діяльності у нових соціально-економічних умовах. Інновації в освіті, тобто нововведення характерні для будь-якої професійної діяльності людини і тому природно стають предметом вивчення, аналізу та впровадження. Інновації самі по собі не виникають, вони є результатом наукових пошуків, передового педагогічного досвіду окремих вчителів і цілих колективів. Цей процес не може бути стихійним, він потребує управління.

**Аналіз наукових публікацій та досліджень.** Проблемою новаторського і дослідного педагогічного досвіду займалися такі вітчизняні педагоги і вчені, як І.П. Волков, Т.І. Гончарова, І.П. Іванов, С.М. Ільїн, В.А. Караковский, С.Н. Лисенкова, Е.Н. Хриков, М.П. Щетинін, П.М. Ерднієв, Е.А. Ямбург і багато інших стали надбанням учительства всієї країни.

**Мета роботи** – теоретично обґрунтувати особливості і види педагогічних інновацій.

**Виклад основного матеріалу.** Інноваційна педагогічна діяльність заснована на осмисленні практич-

ного педагогічного досвіду, цілеспрямована педагогічна діяльність орієнтована на зміну й розвиток навчально-виховного процесу з метою досягнення вищих результатів, одержання нового знання, формування якісно іншої педагогічної практики.

Продуктами інноваційної педагогічної діяльності є нововведення, що позитивно змінюють систему освіти, визначають її розвиток і характеризуються як нові чи вдосконалені.

Поняття «інновація» означає нововведення, новизну, зміна; інновація як засіб і процес передбачає введення чого-небудь нового. Стосовно до педагогічного процесу інновація означає введення нового в цілі, зміст, методи і форми навчання і виховання, організацію спільної діяльності вчителя і учня. У вітчизняній педагогіці зроблені перші спроби пояснення сутності і змісту інноваційних процесів.

У розумінні суті інноваційних процесів в освіті лежать дві найважливіші проблеми педагогіки – проблема вивчення, узагальнення та поширення передового педагогічного досвіду та проблема впровадження досягнень психолого-педагогічної науки в практику. Одні інноваційні процеси насамперед пов'язують з вивченням, узагальненням і поширенням педагогічного досвіду, інші віддають перевагу проблемі розробки і впровадження педагогічних нововведень. Отже, предмет інноватики, зміст і механізми інноваційних процесів повинні лежати в площині об'єднання двох взаємопов'язаних між собою процесів, що розглядаються до теперішнього часу поки ізольовано. Їх об'єктивний взаємозв'язок полягає в тому, що процес вивчення, узагальнення та поширення педагогічного досвіду має своєю кінцевою метою впровадження нового, передового в масову практику. Таким чином, результатом

інноваційних процесів має бути використання нововведень теоретичної і практичної природи в цілісному педагогічному процесі. Все це підкреслює важливість управлінської діяльності по створенню, освоєнню і використанню педагогічних нововведень. Мова йде про те, що викладач може виступати в якості учасника, розробника, дослідника, користувача і пропагандиста нових педагогічних технологій, теорій, концепцій. Управління цим процесом забезпечує підготовку до відбору, оцінки та застосування у своїй діяльності досвіду колег або пропонувані наукою нових ідей, методик [2].

Інноваційна спрямованість педагогічної діяльності передбачає включення викладачів у процес створення, освоєння і використання педагогічних нововведень в практику навчання і виховання, створення в навчальному закладі певного інноваційного середовища.

Необхідність в інноваційній спрямованості педагогічної діяльності в сучасних умовах розвитку суспільства, культури і освіти визначається низкою обставин.

По-перше, соціально-економічні перетворення зумовили необхідність докорінного оновлення системи освіти, методології і технології організації навчально-виховного процесу в навчальних закладах різного типу. Інноваційна спрямованість діяльності вчителів і вихователів, що включає в себе створення, освоєння і використання педагогічних нововведень, виступає засобом оновлення освітньої політики.

По-друге, посилення гуманітаризації змісту освіти, безперервна зміна обсягу, складу навчальних дисциплін, введення нових навчальних предметів вимагають постійного пошуку нових організаційних форм, технологій навчання. У даній ситуації істотно зростає роль і авторитет педагогічного знання в учительському середовищі.

По-третє, відбувається зміна ставлення вчителів до самого факту освоєння і застосування педагогічних нововведень. В умовах жорсткої регламентації змісту навчально-виховного процесу вчитель був обмежений не тільки в самостійному виборі нових програм, підручників, а й у використанні нових прийомів і способів педагогічної діяльності. Якщо раніше інноваційна діяльність зводилася в основному до використання рекомендованих зверху нововведень, то зараз вона набуває все більш виборчий дослідний характер. Саме тому важливим напрямком в роботі керівників шкіл, органів управління освіти стає аналіз і оцінка вводяться вчителі педагогічних інновацій, створення умов для їх успішної розробки і застосування.

По-четверте, входження загальноосвітніх навчальних закладів в ринкові відносини, створення нових типів навчальних закладів, в тому числі і недержавних, створюють реальну ситуацію їх розвитку і вдосконалення з метою досягнення конкурентоспроможності [4].

Сучасною школою накопичено багатий досвід, який повинен бути реалізований в конкретній педагогічній діяльності, але часто залишається незагребуваним, так як у більшості вчителів і керівників не сформована потреба в його вивченні і застосуванні, відсутні навички та вміння в його відборі і аналізі. У реальній практиці вчителя часто не замислюються про необхідність і доцільність аналізу власного педагогічного досвіду та досвіду своїх колег.

Педагогічний досвід може бути масовим і передовим. Передовий педагогічний досвід історич-

но обмежений, тому що на кожному новому етапі з розширенням матеріальних, методичних, кадрових та інших можливостей навчальних закладів виникають нові вимоги до педагогічної діяльності. Разом з тим, як справедливо зазначав Ю.К. Бабанський, «передовий досвід несе і деякі вічні елементи, які поповнюють скарбницю педагогічної науки і практики» [1]. У створенні та передачі передового досвіду велику роль відіграє позиція вчителя, тому при аналізі та розповсюдженні провідних положень конкретного досвіду важливо враховувати вплив суб'єктивного фактора, прогнозувати варіанти його оцінки та трансляції в педагогічні колективи. В ході передачі і освоєння досвіду, як ніде більше, переплітаються прояви об'єктивно цінного і індивідуального, але не всі глибоко індивідуальне в педагогічній діяльності може стати надбанням масової практики. Залишається те, що становить область унікального і неповторного в особистості, що створює новий досвід. Передовий педагогічний досвід, формуючись на основі масового, являє собою рівень оволодіння об'єктивними педагогічними закономірностями [3].

Передовий педагогічний досвід – навчально-виховна, організаційно-педагогічна діяльність, у процесі якої стабільні позитивні результати у розв'язанні актуальних педагогічних проблем забезпечуються використанням оригінальних форм, методів, прийомів, засобів навчання та виховання, нових освітніх систем або інтеграції традиційних форм, методів, прийомів і засобів.

Головними критеріями передового педагогічного досвіду є:

- актуальність – відповідність досвіду найважливішим на певному етапі проблемам навчання і виховання;

- новизна – наявність у теорії та практиці ранише не відомих знань, форм і методів діяльності. Вона властива не тільки науковим відкриттям, а й раціоналізації окремих аспектів педагогічної діяльності;

- результативність – підвищення рівня розвитку дітей у процесі застосування конкретного досвіду, оптимальне використання учителем (вихователем) і дітьми сил і часу для досягнення результату;

- стабільність – використання досвіду в діяльності інших педагогів протягом тривалого часу;

- раціональність – досягнення високих результатів за розумної інтенсифікації зусиль, засобів і використання часу;

- перспективність – можливість творчого наслідування досвіду іншими педагогами [3].

Послугуючись цими критеріями як своєрідними еталонами, можна оцінити рівень досягнення результатів у розвитку набутих на основі й у процесі безпосередньої педагогічної діяльності знань і навичок. Застосовувати їх слід сукупно, а не вибірково. Недооцінення ознак передового педагогічного досвіду може спричинити суб'єктивізм, помилкові, невиправдані оцінки, а перебільшення їх – формалізм.

Передовий педагогічний досвід, маючи багато спільного з новаторським досвідом, суттєво відрізняється від нього.

Новаторський педагогічний досвід – породжена радикально новою педагогічною ідеєю навчально-виховна, організаційно-педагогічна діяльність.

Залежно від змісту і конкретних результатів виокремлюють такі його види:

– дослідницький педагогічний досвід (суть його полягає в отриманні оригінальних даних, нерідко – відкриттів завдяки використанню пошуку);  
– раціоналізаторський педагогічний досвід (його метою є вдосконалення практики навчання і виховання на основі використання творчих ідей) [5].

Як правило, новаторський педагогічний досвід є результатом творчого пошуку, реалізації оригінальних, смислових педагогічних ідей. Так були обґрунтовані теорія і методика педагогіки співробітництва, авторські програми Л. Блудової та Н. Дернович «Створення умов природного розвитку дітей у системі дошкільного виховання» та «Ладки», авторська методика Л. Шульги з розвитку художніх здібностей дітей дошкіль-

ного віку, програма з фізичного виховання дошкільників і молодших школярів М. Єфименка. Таким чином, різновидами передового педагогічного досвіду є новаторський і дослідницький педагогічний досвід як своєрідні шаблони сходження від емпіричного до теоретичного аналізу та узагальнення.

**Висновок.** Отже, інноваційна педагогічна діяльність є основою оновлення навчальних закладів, чинником розвитку освітніх систем. Її результат визначають структурні та змістові зміни в роботі закладу, освітньої системи, а за певних умов – створення якісно нової педагогічної практики – авторського закладу чи радикального реформування усієї освітньої системи.

### Список літератури:

1. Бабанский Ю. К. Оптимизация учебно-воспитательного процесса: [метод. основы] / Ю. К. Бабанский. – М.: Просвещение, 1982. – 192 с.
2. Вологін Ю. Використання інформаційних технологій в менеджменті освіти на сучасних економічних відносинах / Ю. Вологін // Молодь і ринок. – 2011. – № 11. – С. 153-158. – Бібліогр.: 11.
3. Горобець Д. В. Менеджмент освітніх інновацій як основа управління розвитком педагогічного коледжу / Д. В. Горобець // Наука і освіта. – 2010. – № 7. – С. 64-67. – Бібліогр.: 5.
4. Комар Ю. Дослідження теоретичних засад мікрорівневої системи підготовки студентів-управлінців у контексті атрибутивності / Ю. Комар // Освіта і упра.. – 2006. – № 3-4 – С. 168-172. – № 11.
5. Хриков Е. Н. Теория и практика внутришкольного управления / Е. Н. Хриков. – Луганск, 1997. – 118 с.

**Яковлева В.А., Николенко Н.А.**

Национальный университет биоресурсов и природопользования Украины

## ОСОБЕННОСТИ ПЕДАГОГИЧЕСКОЙ ИННОВАЦИОННОЙ ДЕЯТЕЛЬНОСТИ

### Аннотация

В статье рассматриваются виды педагогических инноваций, раскрываются проблемы изучения, обобщения и распространения передового педагогического опыта и проблемы внедрения достижений педагогической науки в практику. Выясняются особенности педагогического, передового, новаторского педагогического опыта.

**Ключевые слова:** инновационные процессы, учебно-воспитательный процесс, информационные технологии, педагогический опыт, нововведения, новаторский и исследовательский педагогический опыт, передовой педагогический опыт.

**Yakovleva V.A., Nikolenko N.A.**

National University of Bioresources and Natural Resources of Ukraine

## PECULIARITIES OF PEDAGOGICAL INNOVATIVE ACTIVITY

### Summary

The article deals with the types of pedagogical innovations, reveals the problems of studying, generalization and dissemination of advanced pedagogical experience and the problem of introducing the achievements of pedagogical science into practice. Peculiarities of pedagogical, advanced, innovative pedagogical experience are elucidated.

**Keywords:** innovative processes, educational process, information technologies, pedagogical experience, innovations, innovative and research pedagogical experience, advanced pedagogical experience.

УДК 355.23-021.411:359.3:356.1

## СУТНІСТЬ, СТРУКТУРА І ЗМІСТ ГОТОВНОСТІ МАЙБУТНІХ ОФІЦЕРІВ МОРСЬКОЇ ПІХОТИ ДО НАСТАВНИЦЬКОЇ ДІЯЛЬНОСТІ

Ярема В.В.

Окрема бригада морської піхоти, м. Миколаїв

У статті подано результати аналізу психолого-педагогічної літератури з проблеми формування готовності майбутніх фахівців до професійної діяльності. На основі особливостей підготовки майбутніх офіцерів морської піхоти визначено сутність, структуру і зміст їх готовності до наставницької діяльності. Охарактеризовано особистісний, когнітивний, діяльнісний, рефлексивно-прогностичний компоненти такої готовності. **Ключові слова:** готовність, зміст, майбутні офіцери морської піхоти, наставницька діяльність, структура, сутність.

**Постановка проблеми у загальному вигляді.** Відповідно до основних положень Концепції розвитку сектору безпеки і оборони України пріоритетність удосконалення системи підготовки персоналу у секторі безпеки і оборони визнано на державному рівні. Ефективний розвиток сектору безпеки і оборони в сучасних умовах у частині, що стосується інтенсифікації підготовки та професіоналізації персоналу, передбачає реалізацію комплексу завдань, які полягають у: запровадженні інтегрованої системи освіти, бойової і спеціальної підготовки персоналу у секторі безпеки і оборони; формування нової культури безпеки зі збереженням спеціалізації та індивідуалізації системи підготовки кадрів; підвищення фахового рівня персоналу сектору безпеки і оборони [1].

Серед основних шляхів досягнення необхідних оперативних та інших спроможностей складових сектору безпеки і оборони визначено: підвищення рівня індивідуальної фахової підготовленості особового складу органів державного та військового управління, його відповідальності за прийняття рішень; підвищення ефективності підготовки наукових кадрів та функціонування системи кадрового забезпечення науково-технологічної й освітньої діяльності у секторі безпеки і оборони [1]. З урахуванням зазначеного, основними напрямками розвитку складових сектору безпеки і оборони, зокрема Збройних Сил України, є: удосконалення системи підготовки військ (сил); поступове наближення Збройних Сил України за показниками підготовки, технічного оснащення та всебічного забезпечення до стандартів НАТО.

Результати аналізу наукових праць, у яких досліджувалося питання досвіду підготовки військових фахівців з кордоном [7; 9; 11] переконливо доводять, що у провідних країнах світу накопичено значний позитивний досвід щодо нормативного, структурного, організаційного, змістового, матеріально-технічного та інших видів забезпечення підготовки офіцерських кадрів. У рамках нашого дослідження важливим є факт, що майбутніх офіцерів готують як командира, вихователя, наставника.

Посилюють актуальність дослідження й результати аналізу наукових праць [2], у яких зазначається, що у сучасній вітчизняній військової освіті однією з важливих проблем є розвиток особистості та професійне становлення майбутнього офіцера. На сьогоднішній день констатуємо, що підготовка військових фахівців стикається з низкою проблем, серед яких – недостатнє використання особистісного і професійного зрос-

тання молодих фахівців шляхом трансляції досвіду наставників.

**Результати аналізу останніх досліджень і публікацій** дозволили констатувати, що у сучасній психолого-педагогічній літературі накопичено значний обсяг теоретичного матеріалу щодо проблеми готовності людини до різних видів діяльності, сформовано значну кількість понять «готовності», змісту, структури, основних параметрів готовності та умов, що впливають на динаміку, тривалість і стійкість її проявів. Зокрема, концептуальні підходи у дослідженні феномену готовності розробляли Д. Узнадзе, О. Леонтьєв, М. Дьяченко, Л. Кандибович, Н. Кузьміна, В. Сластьонін.

У ракурсі нашого дослідження науковий інтерес становлять праці Н. Алюшиної [3], Н. Денисенка [4], Н. Долінської [5], А. Дончака [2], М. Зембицької [6], В. Ковтуна [7], Т. Осипової [8], Л. Рабійчук [9], С. Смірнова [10], Т. Троня [11] та ін.

Однак, досі поза увагою дослідників залишаються сутність, структура і зміст готовності майбутніх офіцерів морської піхоти до наставницької діяльності.

**Мета статті** – з'ясувати сутність, структуру і зміст готовності майбутніх офіцерів морської піхоти до наставницької діяльності.

**Виклад основного матеріалу дослідження.** Ефективність наставницької діяльності майбутніх офіцерів морської піхоти знаходиться в прямій залежності від рівня готовності зазначеної категорії військовослужбовців до такої діяльності. Однак, у науковій літературі на цей час існує декілька підходів до вивчення готовності до професійної діяльності в цілому. Зокрема, В. Савицька стверджує, що у науці сформувалися два основні підходи до визначення змісту і структури готовності – функціональний та особистісний. За функціонального підходу готовність розуміється як певний стан психічних функцій, що забезпечує високий рівень досягнень під час виконання того чи іншого виду діяльності; за особистісного – як результат підготовки (підготовленість) до певної роботи. За цими підходами готовність є стійким, багатоаспектним, ієрархізованим утворенням особистості, яке містить низку компонентів, адекватних вимогам, змісту та умовам діяльності, які за своєю сукупністю дають змогу суб'єктові більш або менш успішно здійснювати діяльність [12, с. 325-332].

У якості вихідних положень для визначення сутності, структури та змісту поняття «готовність майбутніх офіцерів морської піхоти до наставницької діяльності» розглядаємо результати наукових досліджень, представлені у працях М. Дьяченка і Л. Кандибовича [13], К. Дурай-Но-



вакової [14], М. Зембицької [6], Т. Осипової [8], В. Савицької [12], В. Сластьоніна [15], де розкривається сутність і значення готовності у професійній діяльності особистості. Учені в своїх наукових поглядах приходять до висновку, що успішній професійній діяльності передують якісне формування готовності до неї.

Разом з тим, у психології поняття готовності розглядається з різних позицій: як наявність здібностей (С. Рубінштейн, Б. Ананьєв), як ознака настанови (Д. Узнадзе), як психічний (В. М'ясищев) чи психологічний стан (П. Ганушкін, А. Пуні), як психологічний процес (Е. Еріксон). У структурі психологічної готовності до професійної діяльності науковці виокремлюють такі компоненти: мотиваційний, орієнтовний, операційний, вольовий, оцінний, когнітивний, особистісний, психологічний, професійний та інші.

Враховуючи той факт, що готовність до професійної діяльності обумовлюється конкретними умовами, у яких ця діяльність відбувається, вважаємо за доцільне зазначити, що однією з умов визначення сутності, структури та змісту готовності до наставницької діяльності є розкриття особливостей підготовки майбутніх офіцерів морської піхоти.

З урахуванням основних завдань, які виконують підрозділи морської піхоти у складі Військово-Морських Сил (дії у складі тактичних і оперативно-тактичних десантів, а також оборона пунктів базування Військово-Морських Сил, островів, ділянок узбережжя, портів, аеродромів та інших важливих об'єктів), підготовка майбутніх офіцерів морської піхоти полягає в опануванні знаннями з програми підготовки високомобільних десантних військ, до якої входять загальноосвітні дисципліни, а також загальна тактика, радіаційний та хімічний захист, інженерна підготовка та зв'язок. Під час організації та проведення навчальних занять курсантами відпрацьовуються питання щодо застосування підрозділів морської піхоти під час охорони й оборони важливих об'єктів, боротьби з повітряним десантом противника, оборони морського узбережжя з елементами протидиверсійної оборони, управління підрозділами морської піхоти під час бойових дій. Особливостями підготовки майбутніх офіцерів морської піхоти є оволодіння професійними знаннями, уміннями та навичками, набуття професійного досвіду ведення бою, виконання стрибків з парашутом, застосування техніки, зброї.

Крім того, курсанти вивчають організацію служби на кораблі, обов'язки морського десанту при завантаженні і під час морського переходу, практично відпрацьовують завантаження і вивантаження бойової техніки, особового складу, вантажів. Майбутні офіцери вчать діяти в складі доглядових команд, боротися спільно з екіпажем за живучість корабля, а також з повітряним противником.

На основі результатів аналізу наукових підходів щодо проблеми формування готовності до професійної діяльності [12-15], а також з урахуванням сутності й змісту наставництва та особливостей фахової підготовки майбутніх офіцерів морської піхоти, під готовністю зазначеної категорії військовослужбовців до наставницької діяльності розуміємо складне особистісне утворення, що характеризується сукупністю спеціальних знань, умінь та навичок, розвиненістю професійно значущих особистісних якостей і стійким комп-

лексом потреб, інтересів, мотивів, спрямованих на здійснення наставницької діяльності.

У структурі готовності майбутніх офіцерів морської піхоти до наставницької діяльності за допомогою експертів визначено особистісний, когнітивний, діяльнісний, рефлексивно-прогностичний компоненти. Розглянемо більш детально зазначені компоненти у структурі готовності майбутніх офіцерів морської піхоти до наставницької діяльності.

Особистісний компонент відображає ставлення майбутніх офіцерів морської піхоти до наставницької діяльності, оскільки всім видам діяльності притаманні мотивація до діяльності, знання про діяльність та практичне виконання цієї діяльності. Погоджуємося з твердженням Т. Осипової про те, що у структурі готовності фахівця до окресленого виду діяльності важливими є внутрішні мотиви, які безпосередньо пов'язані з наставницькою діяльністю. Такі мотиви поділяються на процесуальні (інтерес до наставницької діяльності), результативні (інтерес до результату наставницької діяльності) та мотиви саморозвитку (заради розвитку певних здібностей чи якостей) [8, с. 194]. З огляду на зазначене, вважаємо, що стимулювання позитивної мотивації майбутніх офіцерів морської піхоти до наставницької діяльності сприятиме розвитку професійних здібностей та особистісних якостей. Вмотивованість до наставницької діяльності визначає прагнення зазначеної категорії військовослужбовців завоювати позитивну репутацію серед оточуючих, набутти авторитету серед курсантів навчальної групи, а в подальшому – у інших колективах.

З урахуванням викладеного, вважаємо, що позитивна мотивація дозволяє здійснювати на високому рівні наставницьку діяльність, яка передбачає вплив на формування особистості підопічних, надання їм необхідної методичної та практичної допомоги у різних ситуаціях військової служби.

Когнітивний компонент передбачає володіння майбутніми офіцерами морської піхоти понятійним апаратом й системою теоретичних знань щодо наставницької діяльності, її варіативності та особливостей здійснення у військовому колективі. Враховуючи те, що серед основних завдань наставника виділяють передачу (трансляцію) власного позитивного досвіду військової служби, то очевидно, що майбутні офіцери-наставники повинні бути обізнаними із механізмами її здійснення.

Таким чином, у структурі готовності майбутніх офіцерів морської піхоти до наставницької діяльності когнітивний компонент охоплює сукупність знань про суть та особливості наставницької діяльності у військовому колективі та її варіативності.

Важливим для успішної організації наставницької діяльності є знання майбутніми офіцерами мети й завдань наставництва, засобів саморозвитку, закономірностей розвитку підопічних. У свою чергу це передбачає оволодіння зазначеною категорією військовослужбовців спеціальними знаннями, які допоможуть здійснювати наставницьку діяльність у майбутній службовій діяльності.

Наступним у структурі готовності майбутніх офіцерів морської піхоти до наставницької діяльності визначено діяльнісний компонент, адже її здійснення передбачає не лише наявність теоретичних знань. Для успішного здійснення функцій наставника майбутні офіцери повинні оволодіти певними вміннями.

Погоджуємося з думкою Т. Осипової, що необхідним складником діяльнісного компонента є комунікативно-організаційні вміння, зважаючи на те, що наставництво ґрунтується на організації взаємодії двох суб'єктів (наставник-підопічний) [8, с. 202]. Сформованість комунікативних вмінь передбачає здатність майбутнього офіцера морської піхоти як наставника успішно функціонувати у системі міжособистісних відносин. Організаційні вміння передбачають: вміння залучати вихованців до різноманітних видів діяльності; вміння провести будь-яке заняття, координувати діяльність підопічних (підопічного) у досягненні поставлених цілей та завдань, спрямованих на їхній всебічний розвиток; вміння впливати на вихованців, впевненість у собі, передбачення, надійність і відповідальність під час виконання завдань [8, с. 203].

Рефлексивно-прогностичний компонент характеризується вмінням майбутнього офіцера морської піхоти переорієнтовувати мету й зміст наставницької діяльності на конкретні службові завдання, які обумовлюються умовами військової служби підрозділів морської піхоти, інтереси підопічних, а також можливості навчально-матеріальної бази та власний досвід; визначати основні й другорядні завдання на кожному з етапів наставницької діяльності, аналізувати свою діяльність та діяльність підопічних; планувати систему діяльності підопічних, а також індивідуальну роботу з метою розвитку здібностей підопічних; обирати форми, методи і засоби наставництва; планувати систему прийомів стимулювання активності підопічних.

Зазначений компонент у структурі готовності майбутніх офіцерів морської піхоти передбачає наявність аналітичних та проектувальних вмінь, а також здатність до самоаналізу і критичного переосмислення власного досвіду (рефлексії). Під аналітичними вміннями розуміємо як вміння правильно аналізувати власну діяльність, так і діяльність підопічних. У цьому сенсі важливими є: правильність постановки мети та визначення відповідних завдань; ефективність використаних форм, методів і засобів наставництва; причини помилок і труднощів у реалізації поставлених завдань.

Проектувальні вміння передбачають доцільне визначення змісту і видів наставницької діяльності, здійснення яких дозволяють забезпечити розвиток у підопічних прогнозованих якостей; урахування потреб підрозділів морської піхоти, інтересів й потреб підопічних. Такі вміння забезпечують можливість обґрунтувати мету наставницької діяльності, максимально конкретизувати завдання й визначити вид діяльності.

Рефлексія є одним із механізмів саморегуляції майбутнього офіцера. Особливістю рефлексії є її інтелектуальна спрямованість на усвідомлення знань і способів діяльності, оволодіння уміннями планування і самоорганізації. Рефлексія – це усвідомлення офіцером самого себе як суб'єкта діяльності. Водночас, це усвідомлення мети і структури своєї діяльності, способів її оптимізації.

Вдаючись до рефлексії, майбутні офіцери аналізують набутий досвід наставницької діяльності, роблять висновки і планують (прогнозують) свою діяльність на майбутнє [16, с. 44-45].

**Висновки.** Таким чином, результати аналізу наукових підходів щодо проблеми формування готовності до професійної діяльності, сутності й змісту наставництва, а також особливостей фахової підготовки майбутніх офіцерів морської піхоти дозволили уточнити сутність та зміст поняття «готовність майбутніх офіцерів морської піхоти до наставницької діяльності». Під зазначеною готовністю розуміємо складне особистісне утворення, що характеризується сукупністю спеціальних знань, умінь та навичок, розвиненістю професійно значущих особистісних якостей і стійким комплексом потреб, інтересів, мотивів спрямованих на здійснення наставницької діяльності.

У структурі готовності майбутніх офіцерів морської піхоти до наставницької діяльності визначено особистісний, когнітивний, діяльнісний, рефлексивно-прогностичний компоненти. Окреслені компоненти готовності зазначеної категорії військовослужбовців до наставницької діяльності перебувають в тісному взаємозв'язку між собою і є взаємообумовленими.

Особистісний компонент відображає ставлення майбутніх офіцерів морської піхоти до наставницької діяльності. Когнітивний компонент пов'язаний із набуттям необхідних для здійснення наставницької діяльності знань щодо особливостей наставництва у військової справи. Діяльнісний компонент відображає безпосередні вміння й навички, які необхідні для ефективного здійснення наставницької діяльності. Рефлексивно-прогностичний визначає наявність у майбутнього наставника аналітичних й проектувальних вмінь, які забезпечують своєчасне переорієнтування мети й змісту наставницької діяльності на конкретні службові завдання, які обумовлюються умовами військової служби.

**Перспективами подальших розвідок у даному напрямку є виявлення критеріїв, показників та характеристика рівнів сформованості готовності майбутніх офіцерів морської піхоти до наставницької діяльності.**

## Список літератури:

1. Про рішення Ради національної безпеки і оборони України від 04 берез. 2016 р. «Про Концепцію розвитку сектору безпеки і оборони України»: Указ Президента України № 92/2016 [Електронний ресурс]. – Режим доступу: <http://www.president.gov.ua/documents/922016-19832>.
2. Дончак А. М. Взаємодія викладачів і майбутніх офіцерів як чинник становлення особистості захисника країни / А. М. Дончак // Науковий вісник Південноукраїнського національного педагогічного університету ім. К. Д. Ушинського. – 2011. – № 1-2. – С. 14. – Режим доступу: [http://nbuv.gov.ua/UJRN/punpu\\_2011\\_1-2\\_5](http://nbuv.gov.ua/UJRN/punpu_2011_1-2_5).
3. Алюшина Н. О. Інститут компетентісного наставництва – один із пріоритетів державної кадрової політики / Н. О. Алюшина // Вісник Національної академії державного управління [Електронний ресурс]. – Режим доступу: <http://visnyk.academy.gov.ua/wp-content/uploads/2015/01/2014-4-10.pdf>.
4. Денисенко Н. Г. Компетентісно-орієнтоване наставництво як засіб інноваційної підготовки майбутніх офіцерів запасу в умовах ВНЗ / Н. Г. Денисенко, С. В. Смірнов // Науковий журнал «Молодий вчений». – 2016. – № 12.1(40) [Електронний ресурс]. – Режим доступу: <http://molodyvchenu.in.ua/files/journal/2016/12.1/95.pdf>.
5. Долінська Н. Особливості та шляхи реалізації менторських програм в університетах США / Н. Долінська // Педагогічний дискурс. – 2015. – Вип. 18. – С. 82-86. – Режим доступу: [http://nbuv.gov.ua/UJRN/0peddysk\\_2015\\_18\\_17](http://nbuv.gov.ua/UJRN/0peddysk_2015_18_17).

6. Зембицька М. В. Педагогічне наставництво у системі середньої освіти США: дис. ... кандидата пед. наук: 13.00.04 / Зембицька Марина Володимирівна; Терноп. нац. педагог. ун-т ім. В. Гнатюка. – Тернопіль, 2016. – 324 с.
7. Ковтун В. М. Особливості професійної підготовки персоналу Берегової охорони Сполучених Штатів Америки / В. М. Ковтун // Збірник наукових праць Національної академії Державної прикордонної служби України. Сер.: Педагогічні та психологічні науки. – 2013. – № 3. – С. 121-128. – Режим доступу: [http://nbuv.gov.ua/UJRN/znpnarv\\_ppn\\_2013\\_3\\_15](http://nbuv.gov.ua/UJRN/znpnarv_ppn_2013_3_15).
8. Осипова Т. Ю. Теоретико-методичні засади підготовки майбутніх учителів до педагогічного наставництва: дис. ... доктора пед. наук: 13.00.04 / Осипова Тетяна Юріївна; Південноукр. нац. педагог. ун-т ім. К. Д. Ушинського. – Одеса, 2016. – 501 с.
9. Рабійчук Л. С. Підготовка офіцерів в академії берегової охорони США / Л. С. Рабійчук // Військова освіта. – 2015. – № 2. – С. 193-199. – Режим доступу: [http://nbuv.gov.ua/UJRN/vios\\_2015\\_2\\_26](http://nbuv.gov.ua/UJRN/vios_2015_2_26).
10. Смірнов С. В. Педагогічні умови компетентнісного наставництва, орієнтованого на професійну підготовку військових фахівців / С. В. Смірнов // Науковий журнал «Молодий вчений» [Електронний ресурс]. – Режим доступу: <http://molodyvchenu.in.ua/files/journal/2017/6/67.pdf>.
11. Тронь Т. В. Структура берегової охорони США й особливості підготовки її фахівців / Т. В. Тронь // Збірник наукових праць [Херсонського державного університету]. Педагогічні науки. – 2016. – Вип. 69(2). – С. 163-166. – Режим доступу: [http://nbuv.gov.ua/UJRN/znpn\\_2016\\_69\(2\)\\_36](http://nbuv.gov.ua/UJRN/znpn_2016_69(2)_36).
12. Савіцька В. В. Готовність майбутнього соціального працівника до професійної діяльності як запорука її ефективності [Електронний ресурс]. – Режим доступу: [http://library.udpu.org.ua/library\\_files/zbirnuk\\_nauk\\_praz/2013/2013\\_2\\_42.pdf](http://library.udpu.org.ua/library_files/zbirnuk_nauk_praz/2013/2013_2_42.pdf).
13. Дьяченко М. И. Психологические проблемы готовности к деятельности / М. И. Дьяченко, Л. А. Кандыбович. – Минск: БГУ, 1976. – 175 с.
14. Дурай-Новакова К. М. Формирование профессиональной готовности студентов к педагогической деятельности: автореф. дисс. на соискание научной степени д-ра пед. наук: спец. 13.00.01 «Общая педагогика, история педагогики и образования» / К. М. Дурай-Новакова. – М., 1983. – 32 с.
15. Сластенин В. А. Формирование личности учителя советской школы в процессе профессиональной подготовки / В. А. Сластенин. – М.: Педагогика, 1976. – 120 с.
16. Турчинов А. В. Формування здоров'язбережувальної компетентності майбутніх офіцерів Національної гвардії України у процесі професійної підготовки: дис. ... канд. пед. наук: 13.00.04 / Турчинов Артем Васильович; Харківський національний педагогічний університет ім. Г. С. Сковороди. 2016. – 227 с.

**Ярема В.В.**

Отдельная бригада морской пехоты, г. Николаев

## СУЩНОСТЬ, СТРУКТУРА И СОДЕРЖАНИЕ ГОТОВНОСТИ БУДУЩИХ ОФИЦЕРОВ МОРСКОЙ ПЕХОТЫ К НАСТАВНИЧЕСКОЙ ДЕЯТЕЛЬНОСТИ

### Аннотация

В статье представлены результаты анализа психолого-педагогической литературы по проблеме формирования готовности к профессиональной деятельности. На основе особенностей подготовки будущих офицеров морской пехоты определена сущность, структура и содержание их готовности к наставнической деятельности. Охарактеризованы личностный, когнитивный, деятельностный, рефлексивно-прогностический компоненты такой готовности.

**Ключевые слова:** готовность, содержание, будущие офицеры морской пехоты, наставническая деятельность, структура, сущность.

**Yarema V.V.**

Separate Marine Brigade, Mykolaiv

## THE ESSENCE, STRUCTURE AND MAINTENANCE OF READINESS OF THE FUTURE MARINE CORPS OFFICERS FOR TUTOR ACTIVITY

### Summary

In the article the results of the analysis of the psychological and pedagogical literature about problems of readiness formation of the future experts to professional work are presented. On the basis of preparation features of the future Marine Corps officers it is defined the essence, structure and maintenance of their readiness for tutor activity. Under the readiness of the Marine Corps future officers for tutoring, we mean a complex personal formation that is characterized by a set of specific knowledge, abilities and skills, the development of professionally significant personal qualities and a steady complex of requirements, interests, motives directed on tutorial activity realisation. In the structure of the specified readiness the personal, cognitive, activity, reflective and prognostic components are defined. The outlined components of readiness of military men specified category for the tutorial activity are closely interrelated and interdependent. The personal component reflects the attitude of the future Marine Corps officers for tutoring. The cognitive component is connected with acquiring knowledge that is necessary for the realisation of tutorship in relation to the particularities of tutoring in military affair. The active component reflects the direct abilities and skills that are necessary for the effective realisation in tutoring activity. Reflexive and predictive component defines the presence of analytical and design skills at a future tutor that are provided with timely reorientation of the purpose and maintenance of tutor activity for the specific office tasks that are conditioned by military service.

**Keywords:** readiness, maintenance, future Marine Corps officers, tutorship, structure, essence.

# ТЕХНІЧНІ НАУКИ

УДК 528.4:711

## ЗАСТОСУВАННЯ ЕКОНОМІКО-МАТЕМАТИЧНОГО ПІДХОДУ ДО ОЦІНКИ ЗЕМЕЛЬНИХ ДІЛЯНОК НАСЕЛЕНИХ ПУНКТІВ

Винарчик Л.В., Хавар Ю.С., Губар Ю.П.

Національний університет «Львівська політехніка»

Цінність земель населених пунктів полягає у їх здатності приносити додатковий прибуток. Прибуток в основному утворюється завдяки місцезосташуванню земельної ділянки та інфраструктурному облаштуванню території. У статті проведено дослідження застосування економіко-математичного підходу до оцінки земельних ділянок. Наведемо приклад застосування економіко-математичних розробок у визначенні найзначнішого фактору, який впливає на вартість земельних ділянок у середніх та малих містах. Застосуємо метод множинного коефіцієнта рангової кореляції.

**Ключові слова:** землі населених пунктів, оцінка земель, формування вартості земельних ділянок, коефіцієнт конкордації, локальні фактори.

**Постановка проблеми.** З кожним роком щільність забудови міст зростає, і залишається все менше вільних від забудови територій, що призводить до збільшення вартості земельних ділянок. А тому постає все більша потреба в оцінці земельних ділянок, при цьому є необхідним встановлення достовірності та об'єктивності результатів оцінки та окремих експертних висновків.

**Аналіз останніх досліджень і публікацій.** Розвиток міста нерозривно пов'язаний з територією, на якій воно знаходиться. Територіальні аспекти діяльності вже давно стали центром особливої уваги спеціалістів різних галузей. Важливим елементом стратегічного управління розвитком міста з одного боку повинно стати планування використання його території та впровадження в оцінку землі економіко-математичних розробок, а з іншого – вплив уже сформованої функціонально-планувальної структури населеного пункту на ціну земельних ділянок. Ці питання висвітлені у праці [1]. Також автори досліджують проблеми та визначають перспективи розвитку функціонально-планувальної структури міста. Проводять дослідження на основі економіко-математичних розробок.

Теоретико-методологічні питання експертних методів в контексті науково-технічних досліджень і управління розглядаються в монографії [3].

У статті [7] проведено дослідження впливу локальних факторів на вартість земельних ділянок при нормативній та експертній грошовій оцінці земель. Розглядається відношення ціни земельних ділянок до їх віддаленості від центру міста на основі їх парних якісних порівнянь між собою з урахуванням різних факторів.

**Виділення невирішених раніше частин загальної проблеми.** Дослідженням впливу різних факторів на вартість земельних ділянок населених пунктів займаються багато дослідників. В умовах сучасності це надзвичайно актуальне питання. Проте залишається невирішеним частина питання щодо достовірності використання у малих та середніх містах факторів впливу на вартість земельних ділянок. Розглянемо дане

питання з точки зору економіко-математичного підходу.

**Мета статті.** За допомогою досліджень показати, як за допомогою економіко-математичного підходу можна встановити пріоритетність факторів в оцінці земельних ділянок населених пунктів.

**Виклад основного матеріалу дослідження.** Вирішення даних питань повинно базуватись на врахуванні впливу локальних факторів. Наведемо приклад застосування економіко-математичних розробок у визначенні найзначнішого фактору, який впливає на вартість земельних ділянок у середніх та малих містах. Застосуємо метод множинного коефіцієнта рангової кореляції – коефіцієнт конкордації та перевіримо значущість коефіцієнта конкордації за критерієм Пірсона. Для цього використаємо статичні дані по продажу земельних ділянок, в яких запропонуємо десятьом експертам проранжувати п'ять факторів за ступенем їх впливу на вартість земельних ділянок. Розглянемо наступні фактори: 1 – земельна ділянка прилягає до дороги з твердим покриттям; 2 – земельна ділянка прилягає до вулиці із каналізацією; 3 – земельна ділянка розташована в зоні пішохідної доступності до громадських центрів; 4 – земельна ділянка розташована в зоні пішохідної доступності до парків та лісопарків; 5 – земельна ділянка прилягає до вулиці із тепломережею. Дані фактори є основою опитувальної анкети, яка надавалась експертам для оцінки відносної важливості кожного фактора за 10-бальною шкалою. В інтервалі від 1 до 10 балів експерт мав визначити певну кількість балів, зокрема однакова кількість балів могла надаватись двом і більше факторам, якщо експерт вважав ці фактори рівнозначними.

За даними анкетування формується матриця балів, на основі якої складається матриця рангів. Ранг – це порядковий номер, що визначає місце кожного фактора в загальній сукупності. Ранги зазвичай відповідають числам натурального ряду 1, 2, 3 ...,  $n$  де  $n$  – кількість ранжованих показників. Ранг, що дорівнює одиниці присвоюється найважливішому фактору. Якщо експерт надав

однакову кількість балів декільком факторам, то їм присвоюються стандартизовані ранги, які обчислюються як частка від ділення суми місць, зайнятих факторами з однаковими рангами до загальної кількості таких альтернатив.

Для оцінки узагальноної міри узгодженості думок за всіма напрямками (факторами, параметрами) використовуємо коефіцієнт конкордації

$$W = \frac{12 \sum_{j=1}^n d_j^2}{m^2(n^3 - n) - m \sum_{i=1}^m T_i}, \quad (1)$$

де  $m$  – кількість експертів;

$n$  – кількість факторів;

$d_j$  – відхилення суми рангів окремого  $j$  фактору від середнього значення всіх факторів.

Значення  $d_j$  обчислюємо за формулою:

$$d_j = S_j - \frac{\sum_{j=1}^n S_j}{n}, \quad (2)$$

де  $S_j$  – сума рангів  $j$  фактору.

Проаналізувавши результати вищевказаної таблиці, можемо зробити висновок про найбільшу значущість у формуванні ціноутворення територій малих та середніх міст третього та першого факторів, тобто впливу віддаленості громадських центрів від оцінюваної земельної ділянки та її прилягання до дороги з твердим покриттям. Найменш значу-

щим фактором прилягання ділянки до вулиці із каналізацією та тепломережею. Сформуємо матрицю рангів з метою встановлення рангів експертів.

Представлені результати дозволяють зробити висновок, що найвищий ранг мають відразу чотири експерта – 4-ий, 5-ий, 7-ий, 9-ий, найнижчий ранг має 1-ий експерт.

Для визначення тісноти зв'язку між довільним числом ранжованих ознак застосовується множинний коефіцієнт рангової кореляції (коефіцієнт конкордації), але оскільки існують зв'язні ранги то спершу обчислимо поправку  $T$  на зв'язні ранги за формулою:

$$\sum_{i=1}^m T_i = \sum_{i=1}^e (t_e^3 - t_e), \quad (3)$$

де  $e$  – кількість груп зв'язаних (однакових факторів);

$t_e$  – кількість рангів зв'язаних рангів кожної групи.

Отже, коефіцієнт конкордації рівний

$$W = \frac{12 \times 945,2}{10^2 \times (5^3 - 5) - 10 \times 58} = 0,993$$

Коефіцієнт конкордації може приймати значення від 0 до 1. Чим більше значення коефіцієнта конкордації, тим вища ступінь узгодженості думок експертів. При  $W=1$  є повна узгодженість думок експертів; якщо  $W=0$ , то узгодженість практично відсутня.

Таблиця 1

Ранги оцінки факторів

Фактори	Експерти										Σ рангів	d <sub>j</sub>	d <sub>j</sub> <sup>2</sup>
	1	2	3	4	5	6	7	8	9	10			
1	6	8	6	5	7	7	6	4	5	7	61	10,6	112,36
2	4	4	2	3	4	5	3	5	4	3	37	-13,4	179,56
3	9	6	5	7	7	7	8	7	8	6	70	19,6	384,16
4	7	7	4	5	3	6	5	4	4	5	50	-0,4	0,16
5	5	3	2	4	3	5	2	3	3	4	34	-16,4	268,96
Σ	31	28	19	24	24	30	24	23	24	22	252		945,2

Джерело: розроблено авторами за даними [1, 3]

Таблиця 2

Визначення рангів експертів

Назва рангів експертів	Експерти									
	1	2	3	4	5	6	7	8	9	10
Сума	31	28	19	24	24	30	24	23	24	22
Середнє значення	24,9	24,9	24,9	24,9	24,9	24,9	24,9	24,9	24,9	24,9
Відхилення	6,1	3,1	-5,9	-0,9	-0,9	5,1	-0,9	-1,9	-0,9	-2,9
Ранг експерта	7	4	6	1	1	5	1	2	1	3

Джерело: розроблено авторами за даними [1, 3]

Таблиця 3

Визначення рангів експертів (виключено 1-го експерта)

Фактори	Експерти										Σ рангів	d <sub>j</sub>	d <sub>j</sub> <sup>2</sup>
	1	2	3	4	5	6	7	8	9	10			
1	-	8	6	5	7	7	6	4	5	7	55	10,8	116,64
2	-	4	2	3	4	5	3	5	4	3	33	-11,2	125,44
3	-	6	5	7	7	7	8	7	8	6	61	16,8	282,24
4	-	7	4	5	3	6	5	4	4	5	43	-1,2	1,44
5	-	3	2	4	3	5	2	3	3	4	29	-15,2	231,04
Σ											221		756,8

Джерело: розроблено авторами за даними [1, 3]

Таблиця 4

## Визначення рангів експертів (виключено 2-го експерта)

Фактори	Експерти										Σ рангів	d <sub>j</sub>	d <sub>j</sub> <sup>2</sup>
	1	2	3	4	5	6	7	8	9	10			
1	6	-	6	5	7	7	6	4	5	7	53	8,4	70,56
2	4	-	2	3	4	5	3	5	4	3	33	-11,6	134,56
3	9	-	5	7	7	7	8	7	8	6	53	18,4	338,56
4	7	-	4	5	3	6	5	4	4	5	43	-1,6	2,56
5	5	-	2	4	3	5	2	3	3	4	31	-13,6	184,96
Σ											223		731,2

Джерело: розроблено авторами за даними [1, 3]

Таблиця 5

## Визначення рангів експертів (виключено 3-го експерта)

Фактори	Експерти										Σ рангів	d <sub>j</sub>	d <sub>j</sub> <sup>2</sup>
	1	2	3	4	5	6	7	8	9	10			
1	6	8	-	5	7	7	6	4	5	7	55	8,4	70,56
2	4	4	-	3	4	5	3	5	4	3	35	-11,6	134,56
3	9	6	-	7	7	7	8	7	8	6	65	18,4	338,56
4	7	7	-	5	3	6	5	4	4	5	46	-0,6	0,36
5	5	3	-	4	3	5	2	3	3	4	32	14,6	213,16
Σ											233		757,2

Джерело: розроблено авторами за даними [1, 3]

Таблиця 6

## Визначення рангів експертів (виключено 4-го експерта)

Фактори	Експерти										Σ рангів	d <sub>j</sub>	d <sub>j</sub> <sup>2</sup>
	1	2	3	4	5	6	7	8	9	10			
1	6	8	6	-	7	7	6	4	5	7	56	10,4	108,16
2	4	4	2	-	4	5	3	5	4	3	34	-11,6	134,56
3	9	6	5	-	7	7	8	7	8	6	63	17,4	302,76
4	7	7	4	-	3	6	5	4	4	5	45	-0,6	0,36
5	5	3	2	-	3	5	2	3	3	4	30	-15,6	243,36
Σ											228		789,2

Джерело: розроблено авторами за даними [1, 3]

Таблиця 7

## Визначення рангів експертів (виключено 5-го експерта)

Фактори	Експерти										Σ рангів	d <sub>j</sub>	d <sub>j</sub> <sup>2</sup>
	1	2	3	4	5	6	7	8	9	10			
1	6	8	6	5	-	7	6	4	5	7	54	8,4	70,56
2	4	4	2	3	-	5	3	5	4	3	33	-12,6	158,76
3	9	6	5	7	-	7	8	7	8	6	63	17,4	302,76
4	7	7	4	5	-	6	5	4	4	5	47	1,4	1,96
5	5	3	2	4	-	5	2	3	3	4	31	-14,6	213,16
Σ											228		747,2

Джерело: розроблено авторами за даними [1, 3]

Таблиця 8

## Визначення рангів експертів (виключено 6-го експерта)

Фактори	Експерти										Σ рангів	d <sub>j</sub>	d <sub>j</sub> <sup>2</sup>
	1	2	3	4	5	6	7	8	9	10			
1	6	8	6	5	7	-	6	4	5	7	54	9,6	92,16
2	4	4	2	3	4	-	3	5	4	3	32	-12,4	153,76
3	9	6	5	7	7	-	8	7	8	6	63	18,6	345,96
4	7	7	4	5	3	-	5	4	4	5	44	-0,4	0,16
5	5	3	2	4	3	-	2	3	3	4	29	-15,4	237,16
Σ											222		829,2

Джерело: розроблено авторами за даними [1, 3]

Статистичне значення коефіцієнта конкордації перевіряється за критерієм Пірсона ( $\chi_p^2$ )

$$\chi_p^2 = \frac{\sum_{j=1}^n d_j^2}{\frac{1}{12} \left[ mn(n+1) - \frac{1}{n-1} \sum_{i=1}^m T_i \right]} \quad (4)$$

На основі раніше розрахованих даних отримаємо

$$\chi_p^2 = \frac{945,2}{\frac{1}{12} \left[ 10 \times 5 \times (5+1) - \frac{1}{5-1} \times 58 \right]} = 39,728$$

Розраховане значення  $\chi_p^2$  співставимо з табличним значенням  $\chi_i^2$  для  $n-1$  ступенів свободи

та довірчої ймовірності ( $P=0,95$  або  $P=0,99$ ). Якщо  $\chi_p^2 > \chi_i^2$ , то коефіцієнт конкордації істотний, якщо ж  $\chi_p^2 < \chi_i^2$ , то необхідно збільшити кількість експертів. Для наведеного прикладу при 5-1 ступенів свободи та  $P=0,95$ ,  $\chi_i^2 = 9,488$ , а для  $P=0,99$ ,  $\chi_i^2 = 13,278$ . Оскільки  $\chi_p^2 > \chi_i^2$ , то коефіцієнт конкордації статистично істотний. Отже, з ймовірністю 0,95 можна стверджувати, що існує певна узгодженість думок експертів відносно факторів, які впливають на ціноутворення земельних ділянок у малих та середніх містах.

При оцінці узгодженості думок експертів важливо визначити, в якій мірі кожний експерт впливає на узагальнену узгодженість групи. Для цього

Таблиця 9

Визначення рангів експертів (виключено 7-го експерта)

Фактори	Експерти										Σ рангів	d <sub>j</sub>	d <sub>j</sub> <sup>2</sup>
	1	2	3	4	5	6	7	8	9	10			
1	6	8	6	5	7	7	-	4	5	7	55	9,4	88,36
2	4	4	2	3	4	5	-	5	4	3	34	-11,6	134,56
3	9	6	5	7	7	7	-	7	8	6	62	16,4	268,96
4	7	7	4	5	3	6	-	4	4	5	45	-0,6	0,36
5	5	3	2	4	3	5	-	3	3	4	32	-13,6	184,96
Σ											228		677,2

Джерело: розроблено авторами за даними [1, 3]

Таблиця 10

Визначення рангів експертів (виключено 8-го експерта)

Фактори	Експерти										Σ рангів	d <sub>j</sub>	d <sub>j</sub> <sup>2</sup>
	1	2	3	4	5	6	7	8	9	10			
1	6	8	6	5	7	7	6	-	5	7	57	11,2	125,44
2	4	4	2	3	4	5	3	-	4	3	32	-13,8	190,44
3	9	6	5	7	7	7	8	-	8	6	63	17,2	295,84
4	7	7	4	5	3	6	5	-	4	5	46	0,2	0,4
5	5	3	2	4	3	5	2	-	3	4	31	-14,8	219,04
Σ											229		831,16

Джерело: розроблено авторами за даними [1, 3]

Таблиця 11

Визначення рангів експертів (виключено 9-го експерта)

Фактори	Експерти										Σ рангів	d <sub>j</sub>	d <sub>j</sub> <sup>2</sup>
	1	2	3	4	5	6	7	8	9	10			
1	6	8	6	5	7	7	6	4	-	7	56	10,4	108,16
2	4	4	2	3	4	5	3	5	-	3	33	-12,6	158,76
3	9	6	5	7	7	7	8	7	-	6	62	16,4	268,96
4	7	7	4	5	3	6	5	4	-	5	46	0,4	0,16
5	5	3	2	4	3	5	2	3	-	4	31	-14,6	213,16
Σ											228		749,2

Джерело: розроблено авторами за даними [1, 3]

Таблиця 12

Визначення рангів експертів (виключено 10-го експерта)

Фактори	Експерти										Σ рангів	d <sub>j</sub>	d <sub>j</sub> <sup>2</sup>
	1	2	3	4	5	6	7	8	9	10			
1	6	8	6	5	7	7	6	4	5	-	54	8,6	73,96
2	4	4	2	3	4	5	3	5	4	-	34	-11,4	129,96
3	9	6	5	7	7	7	8	7	8	-	64	18,6	345,96
4	7	7	4	5	3	6	5	4	4	-	45	-0,4	0,16
5	5	3	2	4	3	5	2	3	3	-	30	-15,4	237,16
Σ											227		787,2

Джерело: розроблено авторами за даними [1, 3]

го послідовно з розрахунків виключається один експерт та проводяться обчислення. У таблицях 3-12 приведемо визначення рангів експертів без врахування думок виключеного експерта.

На наступному етапі визначимо експертів, оцінка яких негативно вплинула на ступінь узгодженості думок експертів, і тих, думка яких позитивно вплинула на загальну узгодженість. Для цього необхідно обчислити коефіцієнти конкордації користуючись даними таблиць 3-12.

Таблиця 13

#### Коефіцієнт конкордації, обчислений шляхом послідовного виключення одного з експертів

Виключається експерт	Коефіцієнт конкордації, W	Коефіцієнт Пірсона, $\chi$
1	2	3
0	0,993	39,728
1	0,987	35,544
2	0,954	34,342
3	0,988	35,563
4	1,004	36,147
5	0,951	34,223
6	1,041	37,478
7	0,852	31,805
8	1,042	37,495
9	0,977	35,187
10	0,994	35,782

Джерело: розроблено авторами за даними [1, 3, 5]

Якщо при виключенні певного експерта коефіцієнт конкордації зростає, то такі експерти негативно впливають на ступінь узгодженості всієї групи експертів. І, навпаки, якщо коефіцієнт конкордації знижувався, то виключені із групи експерти позитивно впливали на загальну узгодженість думок. Враховуючи що коефіцієнт конкордації за участі всієї групи експертів становить 0,993, то до експертів які негативно впливають на ступінь узгодженості всієї групи відносяться: 4-ий, 6-ий, 8-ий; найпозитивніше

на ступінь узгодженості думок впливають: 2-ий, 5-ий, 7-ий та 9-ий експерти. Варто зазначити, що відсутність будь-якого із експертів суттєво не вплинуло на загальний рівень узгодженості думок експертів.

У таблиці 14 наведемо результати розрахунків статистичних показників.

Таблиця 14

#### Статистична оцінка порівняльної важливості факторів

Фактори	Середнє значення балів	Середнє значення рангів	Коефіцієнт активності експертів	Середня вага показника
1	6,1	1,7	1,0	0,242
2	3,7	3,6	1,0	0,147
3	7,0	1,4	1,0	0,278
4	5,0	2,6	1,0	0,198
5	3,4	3,9	1,0	0,135

Джерело: розроблено авторами за даними [3, 5]

Найважливішим вважається фактор, який характеризується найбільшим значенням середнього балу, мінімальним розміром середнього рангу, максимальним значенням середньої ваги показника. Дані таблиці 14 свідчать про те, що експерти надали перевагу третьому фактору, тобто найбільш значущим фактором що впливає на вартість земельних ділянок населених пунктів є знаходження земельної ділянки в зоні пішохідної доступності до громадських центрів, натомість прилягання земельної ділянки до вулиці з тепломережею має незначний вплив на вартість земельної ділянки.

**Висновки з даного дослідження та перспективи.** В результаті виконаних досліджень показано, як за допомогою економіко-математичного підходу можемо встановити пріоритетність факторів в оцінці земельних ділянок малих та середніх міст, визначити ступінь узгодженості думок експертів та ступінь достовірності оцінки кожним експертом зокрема.

#### Список літератури:

1. Перович І. Л. Економіко-математичний підхід до оцінки землі населених пунктів на основі їх функціонально-планувальної структури / І. Л. Перович, Л. В. Винарчик // Геодезія, картографія і аерофотознімання: міжвідомчий науково-технічний збірник – Львів: Видавництво Львівської політехніки, 2013. – Випуск 78. – С. 241-247.
2. Оцінка ступеня узгодженості думок експертів [Електронний ресурс] – Режим доступу: <http://buklib.net/books/32686/>.
3. Грабовецький Б. С. Методи експертних оцінок: теорія, методологія, напрямки використання / Монографія – Вінниця: ВНТУ, 2000. – 171 с.
4. Методичні основи грошової оцінки земель в Україні: [навч.-метод. посібник] / Ю. Ф. Дехтяренко, М. Г. Лихогруд, Ю. М. Манцевич, Ю. М. Палеха. – К.: Профі, 2007. – 624 с.
5. Економіко-математичне моделювання [Електронний ресурс] – Режим доступу: <http://visnik.knteu.kiev.ua/files/2011/06/12.pdf>.
6. Таблиці функцій та критичних точок розподілів. [Електронний ресурс] – Режим доступу: [http://univer.nuczu.edu.ua/tmp\\_metod/184/Tablici.pdf](http://univer.nuczu.edu.ua/tmp_metod/184/Tablici.pdf).
7. Бавровська Н. М. Аналіз світового досвіду оцінки міських земель / Н. М. Бавровська // Ефективна економіка. – 2011. – № 12.
8. Сай В. М. Функціонально-планувальні аспекти формування вартості земельних ділянок населених пунктів / В. М. Сай, Л. В. Винарчик // Молодий вчений. – 2016. – № 5. – С. 253-257.



**Вынарчук Л.В., Хавар Ю.С., Губар Ю.П.**

Национальный университет «Львовская политехника»

## **ПРИМЕНЕНИЕ ЭКОНОМИКО-МАТЕМАТИЧЕСКИХ ПОДХОДОВ К ОЦЕНКЕ ЗЕМЕЛЬНЫХ УЧАСТКОВ НАСЕЛЕННЫХ ПУНКТОВ**

### **Аннотация**

Ценность земель населенных пунктов заключается в их способности приносить дополнительную прибыль. Прибыль в основном образуется благодаря месторасположению земельного участка и инфраструктурному обустройству территории. В статье проведено исследование применения экономико-математического подхода к оценке земельных участков. Приведем пример применения экономико-математических разработок в определении значительного фактора, который влияет на стоимость земельных участков в средних и малых городах. Применим метод множественного коэффициента ранговой корреляции.

**Ключевые слова:** земли населенных пунктов, оценка земель, формирование стоимости земельных участков, коэффициент конкордации, локальные факторы.

**Vynarchyk L.V., Khavar Yu.S., Hubar Yu.P.**

National University «Lviv Polytechnic»

## **APPLICATION OF ECONOMIC-MATHEMATICAL APPROACH TO EVALUATION OF THE LAND OF SETTLEMENTS**

### **Summary**

The value of land settlements is their ability to generate additional revenue. Profits are mainly formed due to the location of the land and the construction of infrastructure areas. The article deals with the application of the economic-mathematical approach to the evaluation of land plots. Here is an example of applying economic and mathematical developments to determine the most significant factor affecting the value of land in medium and small cities. Apply the method of a plural coefficient of rank correlation.

**Keywords:** land settlements, land valuation, formation value of land, coefficient of concordance, local factors.

УДК 625.28(06)

## **МОНИТОРИНГ КОНСТРУКТИВНО-ТЕХНОЛОГИЧЕСКИХ РЕШЕНИЙ ЭНЕРГОЭФФЕКТИВНОЙ ТЕПЛОИЗОЛЯЦИИ ФУНДАМЕНТОВ**

**Дмитриева Н.В.**

Одесская государственная академия строительства и архитектуры

**Парапир В.В.**

Бендерский политехнический филиал

«Приднестровский государственный университет имени Т.Г. Шевченко»

В статье отражена проблема энергоэффективности конструкций фундаментов. Приведены результаты мониторинга конструктивно-технологических решений, повышающих энергоэффективность конструкций фундаментов. Авторами предложен алгоритм выбора рационального решения на основе таких критериев, как теплопроводность, паропроницаемость, прочность, стабильность при эксплуатации, технологичность применения и стоимость материалов. Определены количественные и качественные критерии оценки конструктивно-технологических решений.

**Ключевые слова:** энергоэффективность, теплоизоляция, фундамент, технологичность решения.

**Постановка проблемы.** Вопрос энергосбережения в современном домостроении появился несколько десятилетий назад. Вопросы обогрева раньше решались увеличением интенсивности обогрева, то современное повышение цен на энергоносители, изменение сознания людей в отношении к природным ресурсам, требуют совсем других подходов в работе архитекторов и строителей.

Экономия энергии за счет сохранения тепла в здании – актуальная проблема. Согласно исследованиям в этой области комплексный подход к решению этой проблемы, заключается в теплоизоляции не только ограждающих конструкций зданий и кровли, но и фундамента. Процент теплопотерь, который приходится на фундаменты составляет до 15% (рис. 1), составлено на основании источников [1-4, 8].



Рис. 1. Сравнительные потери тепла через разные поверхности здания

**Анализ последних исследований и публикаций.** Первая и самая известная причина, из-за которой следует ответственно подходить к вопросу утепления основания дома – постоянное колебание температуры и влажности почвы. Природные явления провоцируют трещины в фундаменте и его последующее разрушение [5].

Немаловажным является экономический эффект: теплый фундамент позволит сократить на треть сэкономить затраты на отопление.

Фундамент – это основная несущая конструкция при возведении любых зданий и сооружений. Именно он выполняет главную функцию, а именно передает грунту статические нагрузки, связанные с давлением, оказываемым на основание самой постройки и имеющимся внутри нее составляющими. Кроме того, фундамент способен передать грунту возникающие под влиянием ветра, течения грунтовых вод, движения транспорта и других факторов, динамические нагрузки. Если основание возведено с соблюдением всех требований, то оно исключает разрушение или деформацию постройки [4, 7].

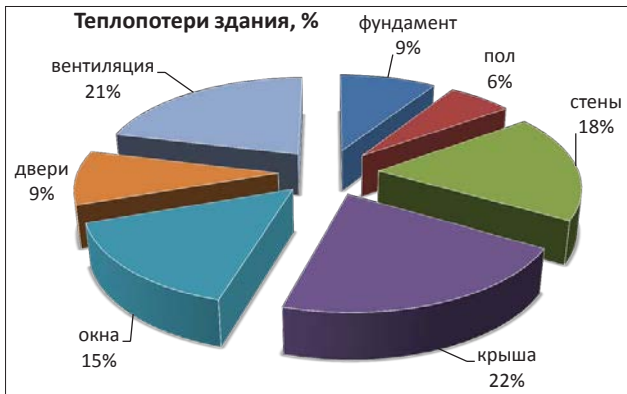
Избежать вредного воздействия окружающей среды на фундамент, прибегают к комплексу мер, и два основных защитных мероприятия – это гидроизоляция и теплоизоляция его.

Гидроизоляция необходима для предотвращения впитывания и распространения воды в толще фундамента через поры и дальнейшего предотвращения разрушения конструкции под действием переменных температур, а также предотвращения образования сырости, которая приводит к плесени, грибку, гнили, ржавлению металла.

Теплоизоляция фундамента важна не меньше, чем гидроизоляция. Промерзший грунт не может защитить основание дома от влаги и холода, а сам фундамент после многократного промерзания начинает быстрее разрушаться.

Вопросам теплоизоляции конструкций фундаментов посвящены труды В.В. Веселова, А.В. Захарова, А.Н. Дмитриева, В.В. Лушникова, М.Ю. Абелева.

**Выделение нерешенных ранее частей общей проблемы.** Формирование системы надежности заключается в выборе и применении эффективных конструктивно-технологических решений теплоизоляции фундаментов.

Для высокой эффективности теплоизоляции, теплоизолирующий материал должен обладать следующими характеристиками: низкой тепло-

проводностью; водонепроницаемостью; хорошей механической прочностью; стойкостью к температурным перепадам.

Повышение эффективности выбора применяемых конструктивно-технологических решений устройства теплоизоляции всегда актуально, так как с каждым годом появляются новые решения в области строительного материаловедения.

**Формулировка цели статьи.** Выбор теплоизоляции, основанный на следующих критериях: стоимость, отсутствие деформации под давлением грунта, влагостойкость; морозостойкость; применение с наружной стороны конструкции.

**Изложения основного материала.** Анализ конструктивно-технологических решений теплоизоляции фундамента с внешней стороны позволил выявить, как преимущества их, так и недостатки.

Самый старый и малоэффективный способ засыпки песком или керамзитом (рис. 2), основанный на свойстве этих материалов отводить влагу и создавать воздушную прослойку возле стенок фундамента.



Рис. 2. Утепление фундамента керамзитом

**Преимуществами метода:** невысокая стоимость; материала наименьшие трудозатраты; не требует высококвалифицированных специалистов; компенсирует давление грунта при пучении.

**Недостатки:** необходимость в гидроизоляции; отсыпка сверху утеплителя; большой объем земляных работ; высокая теплопроводность; высокое водопоглощение [8, 11].

Способы утепления с помощью плит пенопласта и его современных аналогов: Пеноплекса, полистирола и экструдированного пенополистирола (рис. 3-5) обладают следующими преимуществами и недостатками.

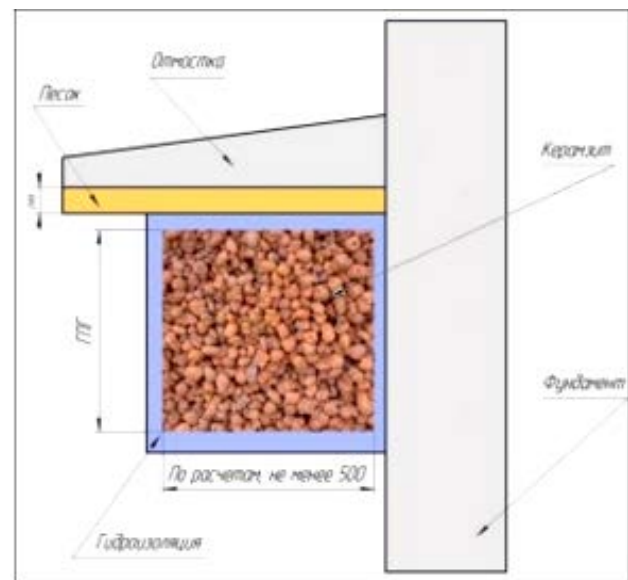
**Преимуществами применения плит пенопласта:** высокие теплоизоляционные характеристики материала, простота выполнения теплоизоляции, устойчивость материала к механическим нагрузкам и повреждениям, простота отделки.

**Недостатки:** высокое водопоглощение; требуется подготовка поверхности фундамента; защита слоя утеплителя от грызунов; требуется предшествующая гидроизоляция [5, 6, 11, 15].



Рис. 3. Утепление с помощью плит пенопласта



Рис. 4. Утепление с помощью плит Пеноплекса

*Преимущества применения плит Пеноплекса:* низкий показатель теплопроводности, прочность, высокая степень влагостойкости, термостойкость широкого спектра, легкость, экологичность, плотность (25–32 кг/м<sup>3</sup>), долговечность (до 40–50 лет).

*Недостатки:* низкий показатель паропроницаемости; материал привлекает грызунов; класс горючести ГЗ (плавится и воспламеняется).

Утепление с помощью плит экструдированного полистирола (рис. 5) обладают такими *преимуществами*, как: устойчивость к влаге; долговечность (более 40 лет) и прочность; простое крепление и монтаж; не повреждается грызунами; легко обрабатывается при декоративной внешней отделке; ослабляет нагрузку пучинистых грунтов; выполняет функции пристенного дренажа; доступная цена.

Так же приведем *недостатки* этой системы: низкая пароизоляция; высокая стоимость; необходимость установки каркаса или применения специальных клеевых составов; низкая устойчивость к УФ-лучам; необходимость дополнительной обработки [5, 9, 10, 12].

Рассмотрим преимущества и недостатки утепления с использованием минеральных матов с последующей обшивкой фундамента защитным экраном (рис. 6).

Этот способ характеризуется следующими преимуществами: низкая паропроницаемость; прочность системы.

В результате анализа выявлены следующие недостатки данного метода: требуется возведе-

ние каркаса, необходимость защиты утеплителя от намокания, возведение защитной стенки из кирпича или других отделочных материалов [12].

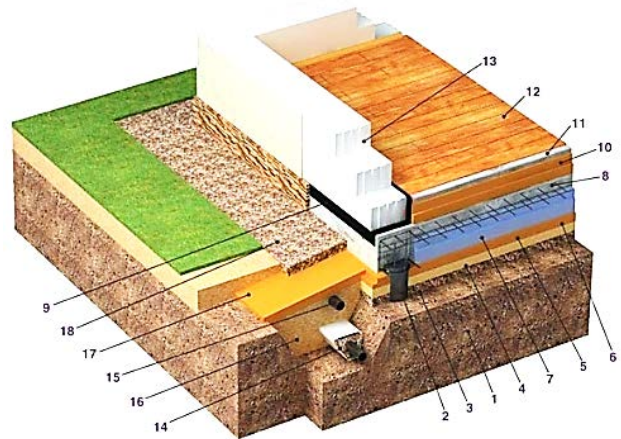

1. Грунт основания
2. Армированная монолитная свая
3. Щебеночная подготовка
4. Песчаная подушка
5. Тепловой экран из пенополистирола
6. Гидроизоляционная пленка
7. Пенополистирол или некондиционный газобетон
8. Армированный монолитный ж.б. ростверк с тонкой плитой основания полов
9. Отсечная гидроизоляция
10. Теплоизоляция
11. Стяжка полов первого этажа
12. Напольное покрытие
13. Стена дома
14. Дренажная труба в геотекстиле
15. Труба скрытой ливневой канализации
16. Обратная засыпка
17. Отмостка из пенополистирола
18. Декоративная отмостка

Рис. 5. Утепление фундамента экструдированным полистиролом



Рис. 6. Утепление с использованием минеральных матов с последующей обшивкой фундамента защитным экраном

Применение способа теплоизоляции с помощью плит пеностекла (рис. 7) обладает следующими *преимуществами*: абсолютно экологичный, неограниченный срок эксплуатации, влагонепроницаемый, негорючий.

Наряду с преимуществами, также имеются *недостатки* этого способа: материал не гигроскопичен; высокая стоимость [13].

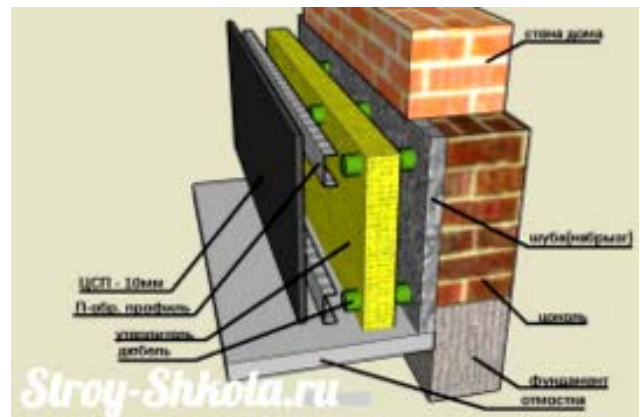

Рис. 7. Утепление с помощью плит пеностекла

Способ теплоизоляции распылением на поверхность пенополиуретана с помощью специальной установки (рис. 8). В результате создается бесшовный слой, устойчивый к механическим повреждениям с высокими теплоизоляционными свойствами.

Этот способ также имеет преимуществами: отличная влагостойкость; низкая паропроницаемость; возможность устройства без гидроизоляции; высокая адгезия; не требует специальной подготовки поверхности; герметичность; биологически нейтрален; обладает антикоррозий-

ными свойствами; экологически безопасен; низкая теплопроводность и недостатками: высокая стоимость; необходимость в высококвалифицированных специалистах; аренда специального оборудования; подвержен ультрафиолетовому излучению [12].



Рис. 8. Распыление на поверхность пенополиуретана

Одним из конструктивно-технологических решений является система ISOBOX ФУНДАМЕНТ (рис. 9).

Таблица 1

## Сравнительный анализ конструктивно-технологических решений теплоизоляции фундаментов

Конструктивно-технологические решения		Критерии выбора					
		Теплопроводность, Вт/м*К	Паропроницаемость, мг/(м*ч*Па)	прочность на сжатие, кгс/см <sup>2</sup>	стабильность при эксплуатации	технологичность применения	стоимость материалов, руб.
1	Засыпная – керамзитом	0,10-0,18	0,21-0,26		До 50 лет	Устраивается совместно с гидроизоляцией, совместим с бетонными и алфальто-бетонными смесями, песком	64640
2	Утепление с помощью плит пенопласта	0,02-0,035	0,05	2	5-10 лет	Крепится дюбелями, клеится полимерными и неорганическими составами, требует жесткого каркаса	23538
3	Утепление с помощью плит Пеноплекса	0,001 до 0,003	0,008, 0,007	2,7	До 50 лет	Крепится дюбелями, клеится полимерными и неорганическими составами, хорошо штукатурится	27517
4	Утепление экструдированным полистиролом	0,031-0,036	0,013	2,5	10-15 лет	Крепится дюбелями, клеится полимерными и неорганическими составами, хорошо штукатурится	27517
5	Утепление с использованием минеральных матов с последующей обшивкой защитным экраном	Минвата 0,035 Кирпич 0,5 Система 0,535	Минвата 0,49-0,6 Кирпич 0,11 Система 0,6-0,7	- 50-150	В сухом состоянии неограниченно	Клеится полимерными и неорганическими мастиками, плохо штукатурится Кирпич сочетается с любыми цементными растворами, клеится полимерными и неорганическими мастиками	64148
6	Утепление с помощью плит пеностекла	0,045-0,11	0,02-0,03	5-20	неограничено	Сочетается с любыми цементными растворами, клеится полимерными и неорганическими мастиками, хорошо штукатурится	312000
7	Распыление на поверхность пенополиуретана	0,02-0,035	0-0,05	-	10-15 лет	Сочетается с любыми бетонными и каменными поверхностями	17552
8	Система ISOBOX ФУНДАМЕНТ	0,040 и 0,037	0,3	7	До 25 лет	Мастика Isobox нанесение на поверхности железобетона, металла, древесины, композитных материалов. Утеплитель ISOBOX клеится полимерными и неорганическими мастиками, плохо штукатурится.	54472

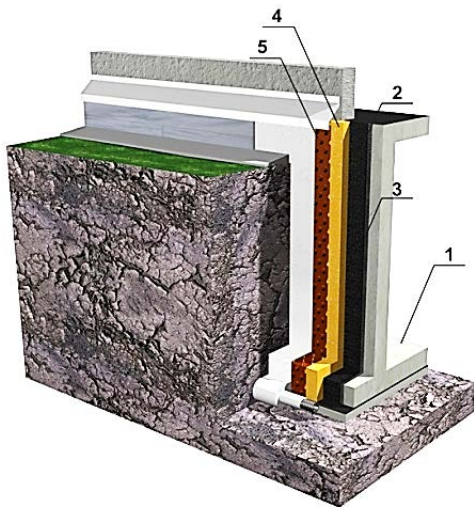

1. Основание – бетонная плита с выравнивающим слоем из ЦПС
2. Грунтовка – праймер ISOBOX
3. Гидроизоляция – наплавляемый рулонный материал ISOBOX
4. Теплоизоляция XPS ISOBOX 250
5. Профилированная мембрана Плантер-Гео

Рис. 9. Система ISOBOX ФУНДАМЕНТ

Преимущества этой системы заключается в следующем: оптимальный состав элементов системы, эффективная тепло- и гидроизоляция фундаментов, дренажная функция. Системе присущи также ряд недостатков – высокая стоимость необходимых материалов, трудоемкость и продолжительность монтажа материалов [12, 14].

### Список литературы:

1. Дмитриев А.Н. Управление энергосберегающими инновациями в строительстве зданий: Учебное пособие. – М.: АСВ, 2000. 320 с.
2. Захаров Александр Викторович, Анализ взаимодействия энергоэффективных конструкций фундаментов с грунтовым массивом. Автореф. на соис. к.т.н. 2011, Пермь, с. 22.
3. Попова М.В., Яшкова Т.Н. Методы повышения энергоэффективности зданий. Учебное пособие Владимир, 2014, с. 111.
4. Октябрьский Р.Д. Ресурсосберегающие принципы проектирования объектов строительства. Инф. бюллетень «Теплоэнергоэффективные технологии», № 3, 2001, С.-Петербург.
5. Абелев М.Ю. и др. Применение экструдированного пенополистирола «URSA FOAM» при производстве работ по устройству оснований фундаментов в зимнее время // ПГС. № 8. 2004. С. 50-53.
6. Кузнецов Е.В. Экструдированный пенополистирол «URSA FOAM» – залог надежности и долговечности фундамента // Строительные материалы № 4. 2004. С. 28-29.
7. Октябрьский Р.Д., Перов В.Н. Оптимальные решения в производственно-энергетических задачах строительства // М., уч. пособие, изд. ЦМИПКС, 1997.
8. Определение: фундамент – это основание любого здания // [Электронный ресурс]. – Режим доступа: [http://fundamentaya.ru/job/ustroystvo/fundament\\_eto.html](http://fundamentaya.ru/job/ustroystvo/fundament_eto.html).
9. Гидроизоляция фундамента [Электронный ресурс]. – Режим доступа: <http://www.vogorodah.ru/gidroizolyaciya-fundamenta/>.
10. Энциклопедия по фасадам от А до Я // [Электронный ресурс]. – Режим доступа: <http://fasad-exp.ru/uteplenie/chem-uteplit-fundament-doma-snaruzhi.html#i>.
11. Как правильно утеплить фундамент дома снаружи // [Электронный ресурс]. – Режим доступа: <http://fundamentprofi.ru/fundament-dlya/doma/kak-uteplit-snaruzhi>.
12. Строй школа / Школа строительного мастерства [Электронный ресурс]. – Режим доступа: <https://stroyvopros.net/fundament/uteplenie-fundamenta/kak-uteplit-fundament-snaruzhi.html>.
13. Строительство и ремонт. Утепление фундаментов пеностеклом // [Электронный ресурс]. – Режим доступа: <https://tutknow.ru/building/uteplenie/7063-uteplenie-fundamenta-penosteklom.html>.
14. ISOBOX комплексная изоляция. [Электронный ресурс]. – Режим доступа: [http://www.tn.ru/isobox/produkcija/teploizolyaciya/izoboks\\_vent\\_ultra/](http://www.tn.ru/isobox/produkcija/teploizolyaciya/izoboks_vent_ultra/).
15. Стройка – Ремонт – Быт – Уют / Строительные материалы // [Электронный ресурс]. – Режим доступа: <http://srbu.ru/stroitelnye-materialy/101-penopleks-tekhicheskie-kharakteristiki.html>.

Сравнительный анализ конструктивно-технологических решений теплоизоляции фундаментов по таким критериям, как теплопроводность, паропроницаемость, прочность, стабильность при эксплуатации, технологичность применения и стоимость материалов приведен в таблице 1 согласно источников [9-15].

Стоимость материалов конструктивно-технологических решений рассчитана на выполнение монолитного ленточного фундамента шириной 0,6 м, высотой 1,5 м и длиной 216 м.

На основании сравнительного анализа наименьшая стоимость системы теплоизоляции соответствует способу нанесения пенополиуритана на поверхность фундамента; самая дорогостоящая система – применение плит пеностекла.

Сравнение критерия теплопроводности теплоизоляционных материалов показывает, что наиболее энергоэффективным является способ применения плит Пеноплекса – 0,003 Вт/м\*К.

Оптимальное конструктивно-технологическое решение по совокупности показателей теплопроводности и стоимости является способ применения плит Пеноплекса.

На основании вышесказанного можно сделать следующие выводы:

1. Теплоизоляция фундамента является неотъемлемой частью комплекса энергосбережения здания
2. Получено аналитическое решение, позволяющее определять рациональное конструктивно-технологическое решение теплоизоляции подземных конструкций здания, в т. ч. и фундамента плитами Пеноплекса.

**Дмитрієва Н.В.**

Одеська державна академія будівництва і архітектури

**Парапир В.В.**

Бендерський політехнічний філіал

«Придністровський державний університет імені Т.Г. Шевченка»

## **МОНІТОРИНГ КОНСТРУКТИВНО-ТЕХНОЛОГІЧНИХ РІШЕНЬ ЕНЕРГОЕФЕКТИВНОСТІ ТЕПЛОІЗОЛЯЦІЇ ФУНДАМЕНТІВ**

### **Анотація**

У статті висвітлено проблему енергоефективності конструкцій фундаментів. Наведено результати моніторингу конструктивно-технологічних рішень, що підвищують енергоефективність конструкцій фундаментів. Авторами запропонований алгоритм вибору оптимального рішення на основі таких критеріїв, як теплопровідність, паропроникність, міцність, стабільність при експлуатації, технологічність застосування і вартість матеріалів. Визначено кількісні та якісні критерії оцінки конструктивно-технологічних рішень.

**Ключові слова:** енергоефективність, теплоізоляція, фундамент, технологічність рішення.

**Dmitrieva N.V.**

Odessa State Academy of Civil Engineering and Architecture

**Parapir V.V.**

Bendery Polytechnic Branch

T.H. Shevchenko Pridnestrovian State University

## **MONITORING OF STRUCTURAL AND TECHNOLOGICAL SOLUTIONS OF ENERGY EFFICIENT INSULATION OF FOUNDATIONS**

### **Summary**

The article reflects the problem of energy efficiency in design of foundations. The results of monitoring of technological and structural solutions for improving energy efficiency design of foundations. The authors propose an algorithm rational decisions on the basis of such criteria as thermal conductivity vapour permeability durability, stability during operations, technology application and cost pf materials. The quantitative and qualitative evolution criteria of structural and technological solutions.

**Keywords:** energy efficiency, insulation, foundation, technology solutions.

УДК 311.21

## АНАЛІЗ СТАТИСТИКИ НАДЗВИЧАЙНИХ СИТУАЦІЙ В УКРАЇНІ ЗА 2007-2016 РОКИ

Долженкова О.В., Джанашия Л.Р.

Дніпровський національний університет імені Олеся Гончара

Досліджено динаміку зміни кількості надзвичайних ситуацій (НС) в Україні за 2007-2016 роки та вплив погодних умов на число надзвичайних ситуацій природного характеру. Динаміку вивчено з урахуванням класифікації надзвичайних ситуацій за рівнями та походженням. Побудовані та проаналізовані відповідні графіки розподілу кількості НС в зазначений період. Створені карти розповсюдження НС на території України та виявлено найпроблемніші регіони. Спрогнозовано кількість НС природного характеру на січень 2018 року.

**Ключові слова:** надзвичайні ситуації, прогнозування, карта розподілу НС, погодні умови, метод найменших квадратів.

**Постановка проблеми.** Територія України щорічно зазнає впливу великої кількості надзвичайних ситуацій, які забирають людські життя та завдають дуже відчутних матеріальних втрат. Протягом 2007-2016 років в Україні сталося 2162 НС різних за походженням та рівнем, внаслідок яких загинуло 3288 людей (з них 436 дітей) та постраждало 10520 людей (з них 3575 дітей).

Дані про надзвичайні ситуації є джерелом для статистичного аналізу та прогнозування.

**Аналіз останніх досліджень і публікацій.** Авторами вивчені інформаційно-аналітичні довідки сайту Державної служби України з надзвичайних ситуацій. Основною специфікою статей на цьому сайті є якісний аналіз найбільш значних надзвичайних ситуацій за періодами та кількісне їх порівняння кожного року. Окремі погляди на цю проблему висвітлювали у своїх наукових працях українські та зарубіжні вчені: В.І. Осадчий, В.М. Ліпінський, О.І. Лук'янець, В.М. Гесць, Ф.Я. Кіпач, В.М. Петлін, Ю.О. Тараріко, Ф.Ю. Василюк, О.Г. Караяні.

**Виділення невирішених раніше частин загальної проблеми.** В публікаціях вищезазначеного сайту наведено порівняння надзвичайних ситуацій кожного року лише з попереднім, тому необхідно розглянути динаміку більш детально впродовж 10 років. Також сайт ДСНС не направ-

лений на прогнозування НС на основі числових даних, що й належить вирішити в даній роботі.

**Мета статті.** Метою дослідження є виявлення динаміки та аналіз кількості надзвичайних ситуацій за минуле десятиріччя (2007-2016 рр.) та прогнозування кількості НС природного характеру на січень 2018 року.

**Виклад основного матеріалу.** На основі даних сайту Державної служби України з надзвичайних ситуацій побудовані графіки, за допомогою яких і проведено аналіз [1]. На рис. 1 та 2 наведено розподіл кількості НС за походженням та рівнями відповідно.

З рис. 1 прослідковується очевидна тенденція до зменшення загальної кількості НС більш ніж у 2 рази протягом останнього десятиріччя. Поряд з цим з 2013 по 2016 роки мало місце незначне, а саме на 4%, зростання числа НС, яке пов'язано зі збільшенням кількості несприятливих подій природного характеру на 18%.

Спад НС техногенного характеру можна пояснити значним зменшенням кількості пожеж, вибухів, катастроф на транспорті, аварій на системах життєзабезпечення. За проаналізований період кількість техногенних НС знизилась більш ніж у 3 рази.

Щодо НС соціально-політичного характеру, то присутня така ж тенденція (спад у 4 рази) за рахунок зменшення кількості випадків на воді та інших нещасних випадків.

Серед НС природного характеру найзагрозливішими були і є НС метеорологічного характеру та масові отруєння населення, викликані, як правило, вживанням неякісних продуктів харчування. Щодо метеорологічних явищ, таких як сильні вітри, урагани, паводки, вони пов'язані в основному з різкими кліматичними змінами внаслідок глобального потепління на планеті, до яких наші міста ще недостатньо готові. Вважаємо, що є необхідність проведення першочергових заходів із



Рис. 1. Кількість НС за походженням

Джерело: розроблено авторами за даними [1]

перевірки та підтримування у належному стані систем відведення вод (особливо зливових), пропускної спроможності русел річок (переважно в місцях розташування мостів та інших споруд), захисної здатності дамб тощо, роз'яснювальної роботи серед населення щодо дотримання правил поведінки на воді. Саме НС природного характеру призводять до найбільшої кількості постраждалих.

Дивлячись на рис. 1, звернемо увагу на піки НС природного характеру у 2007 та 2016 роках. Особливістю 2007-го року була сконцентрованість надзвичайних ситуацій, пов'язаних із погодними умовами (метеорологічні явища та пожежі в природних екосистемах) у південних, східних та південно-східних областях, де поряд із сильною спекою випадали сильні дощі, зливи, підсилені грозовою діяльністю. А ось у 2016-му кількість НС природного характеру збільшилася на 48% у порівнянні з минулим роком, що пояснюється збільшенням у 2,6 рази кількості НС, унаслідок екзотичних та особливо небезпечних інфекційних захворювань сільськогосподарських тварин (зокрема, на африканську чуму свиней), а також збільшенням на 63% порівняно з 2015-м роком кількості НС, пов'язаних із інфекційною захворюваністю людей на сальмонельоз та гастроентероколіт.

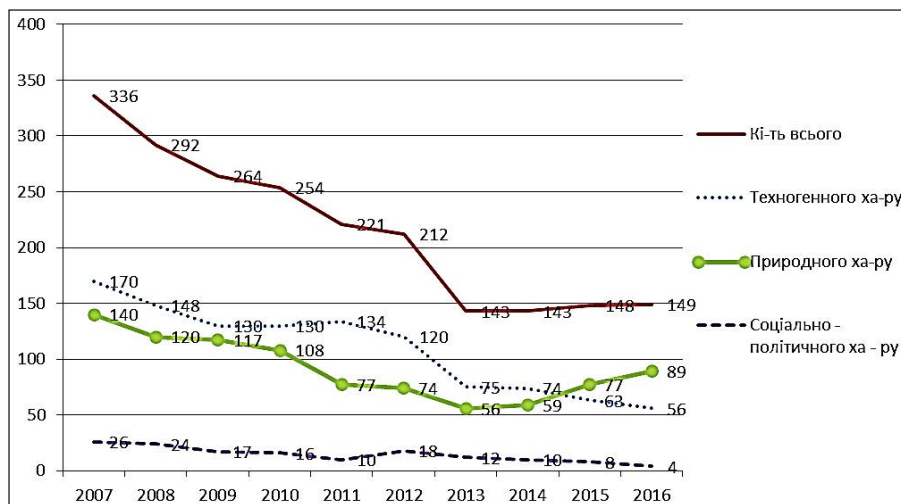
Щоб зробити висновки стосовно НС за регіонами були побудовані три карти, які вказують на області, де сталося найбільше (підкреслено однією лінією) та найменше (підкреслено двома лініями) НС та у які роки (рис. 3-5).

Як бачимо з рис. 3, розподіл НС природного характеру доволі неочікуваний, адже більш схильною до природних катаклізмів, поширених в Україні – затоплень внаслідок опадів, повенів, є саме західна частина України. Тим не менш найбільше ситуацій такого типу спостерігається в східній частині, а в західній ж – навпаки їх найменше. Винятком є Львівська

область. Основною причиною цього виявилися лісні та степові пожежі, що є регулярною проблемою на сході України.

Щодо техногенних ситуацій регіони з найбільшою кількістю підприємств виявилися на пер-



Рис. 2. Кількість НС за рівнями

Джерело: розроблено авторами за даними [1]

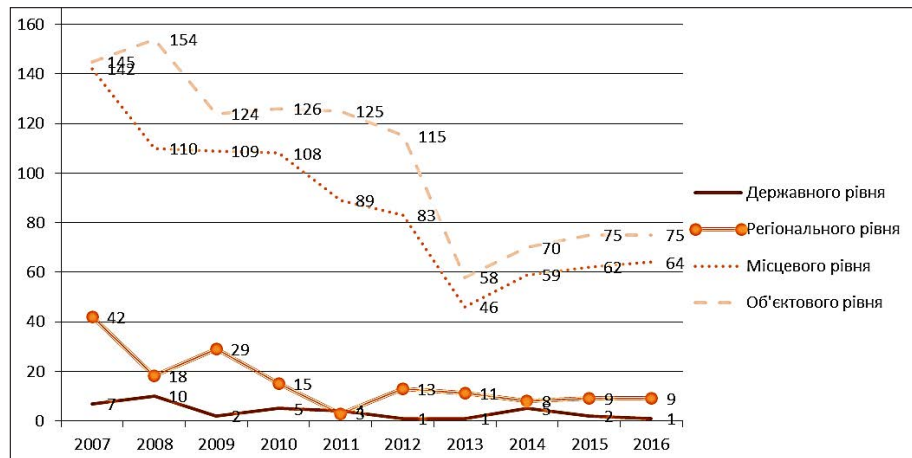

Рис. 3. Розподіл кількості НС природного характеру

Джерело: розроблено авторами за даними [1]

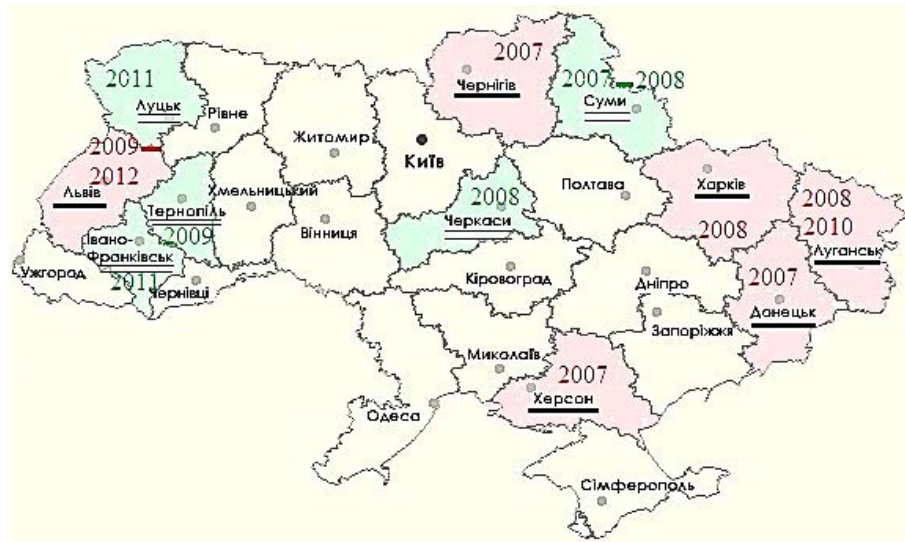

Рис. 4. Розподіл кількості НС техногенного характеру

Джерело: розроблено авторами за даними [1]



ших місяцях за кількістю аварійних та катастрофічних ситуацій, а саме, Харківська, Донецька та Луганська області.

Розподіл кількості НС соціально-політичного характеру має такий саме характер, як і в разі техногенних НС.

Проведемо прогноз кількості НС природного характеру, що є достатньо складним завданням, оскільки він залежить від великої кількості факторів як контрольованих, так і неконтрольованих людиною. Можна зробити більш локальний прогноз, фокусуючись на НС конкретного походження та у конкретних містах. Для цього треба володіти вичерпною інформацією щодо стану об'єктів регіону, для якого необхідно зробити прогноз, наприклад, стан підприємств, житлових та комунальних будівель для НС техногенного характеру, детальним прогнозом погоди для НС природного характеру і т. п. Саме такий аналіз можна назвати якісним. У цій статті наведено приклад кількісного аналізу для прогнозу НС природного характеру.

Таблиця 1

#### Середні показники погоди та кількість НС в Україні

Рік	Температура (°C)	Швидкість вітру (km/h)	Опади (mm)	Кі-ть НС природного характеру
2007	1,75	14,00	45,03	11,00
2008	-3,00	14,50	55,15	14,00
2009	-3,50	12,25	70,68	5,00
2010	-6,00	14,25	44,55	6,00
2011	-3,25	9,5	44,625	9
2012	-3,75	10,5	49,75	2
2013	-3,5	13	50	3
2014	-3,75	16,5	48,425	6
2015	-1,25	15,25	46,15	3
2016	-5,5	13,25	43,775	4
2017	-6,5	16,5	50,075	13

Джерело: розроблено авторами за даними [1], [2]

Для того, щоб домогтися більш точного прогнозу, область вихідних даних та прогнозу зву-



Рис. 5. Розподіл кількості НС соціально-політичного характеру

Джерело: розроблено авторами за даними [1]

жена й тому, поставлена задача знайти залежність між показниками погоди у січні місяці та кількістю НС природного характеру у тому ж місяці. За показники взято середні значення кількості опадів (мм) за місяць, середнє значення швидкості вітру (км/г) та середня температура за місяць (°C) за 2007-2017 роки по Україні [2]. У якості залежної змінної обрано кількість НС природного характеру за кожен рік [1]. Дані наведені в табл. 1.

Таблиця 2

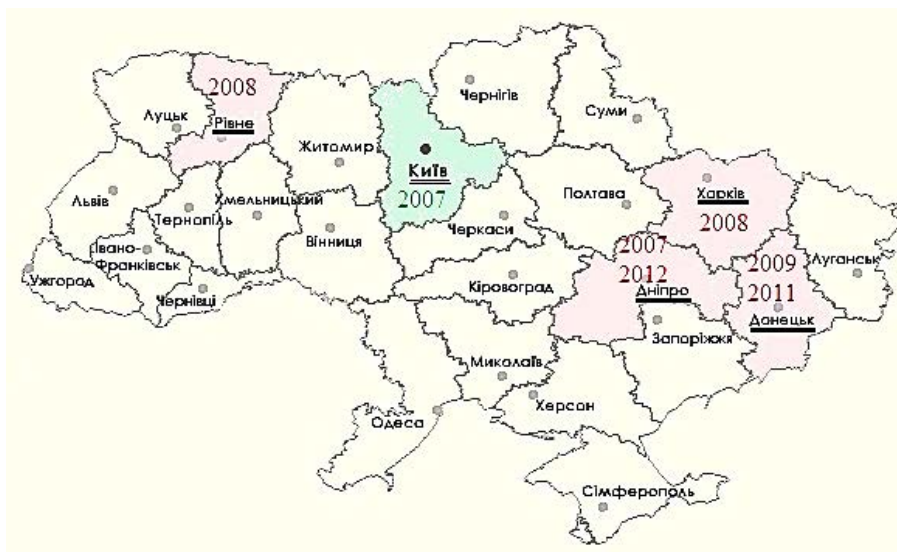
#### Середні показники погоди та точна й змодельована кількість НС в Україні

Рік	Температура (°C)	Швидкість вітру (km/h)	Опади (mm)	Кількість НС природного характеру	F(t, v, h)
2007	1,75	14,00	45,03	11,00	10,07862
2008	-3,00	14,50	55,15	14,00	9,684464
2009	-3,50	12,25	70,68	5,00	8,669117
2010	-6,00	14,25	44,55	6,00	8,609661
2011	-3,25	9,5	44,625	9	6,321251
2012	-3,75	10,5	49,75	2	6,966135
2013	-3,5	13	50	3	8,530552
2014	-3,75	16,5	48,425	6	10,54145
2015	-1,25	15,25	46,15	3	10,24182
2016	-5,5	13,25	43,775	4	8,088957
2017	-6,5	16,5	50,075	13	10,0187

Джерело: розроблено авторами

Очевидно, що шукана функція, має три незалежні змінні. Для апроксимування функції використано метод найменших квадратів, що входить до пакету «Аналіз даних» програми Microsoft Excel. В процесі пошуку більш точної функції побудовані поліноми, де незалежні змінні входили лінійно, в квадраті та в кубі. Найбільш близьким до реальних даних виявився саме лінійний варіант:

$$F(t, v, h) = 0,207219 \cdot t + 0,60219 \cdot v + 0,028547 \cdot h,$$

де  $t$  – температура,  $v$  – швидкість,  $h$  – кількість опадів. Отримані за допомогою цієї функції результати наведені в таблиці 2.

Для січня 2018 року з прогнозними значеннями температури 3° C, швидкості вітру 14 км/г та кількості опадів 40,4 мм отриманий прогноз 10,20562, тобто 10 НС природного характеру у січні.

Аналізуючи похибки, можна зробити висновок, що для більш точної апроксимації необхідно звузити область дослідження, наприклад, взяти показники погоди та кількість НС у певному місті та збільшити період для вибірки.

### Список літератури:

1. Сайт Державної служби України з надзвичайних ситуацій [Електронний ресурс]. – Режим доступу: [www.dsns.gov.ua](http://www.dsns.gov.ua).
2. Сайт з архівами погоди [Електронний ресурс]. – Режим доступу: [www.wunderground.com](http://www.wunderground.com).

**Долженкова Е.В., Джанашія Л.Р.**

Днепровский национальный университет имени Олеса Гончара

## АНАЛИЗ СТАТИСТИКИ ЧРЕЗВЫЧАЙНЫХ СИТУАЦИЙ В УКРАИНЕ ЗА 2006-2016 ГОД

### Аннотация

Исследована динамика изменения количества чрезвычайных ситуаций (ЧС) в Украине з 2007-2016 года и влияние погодных условий на количество чрезвычайных ситуаций природного характера. Динамика изучена с учетом классификации чрезвычайных ситуаций по уровням и происхождению. Построены и проанализированы соответствующие графики распределения количества ЧС в Украине в обозначенный период. Построены карты распределения ЧС на территории Украины и определены самые проблемные регионы. Спрогнозировано количество ЧС природного характера в январе 2018.

**Ключевые слова:** чрезвычайные ситуации, прогнозирование, погодные условия.

**Dolzhenkova O.V., Dzhanshyia L.R.**

Oles Honchar Dnipro National University

## ANALYSIS OF STATISTICS OF EMERGENCY SITUATIONS IN UKRAINE IN 2007-2016

### Summary

The dynamic of emergency number change in Ukraine in 2007 – 2016 and impact of weather on emergency number of natural origin based on data provided by site of State emergency service were investigated. While analyzing the dynamic the classification of emergency situations by level and origin was taken into account. Histograms of emergency situations quantity distribution in Ukraine were built. Also emergency situations quantity distribution maps throughout territory of Ukraine were created and used to distinguish the most problematic regions. Forecast of number of emergency situations in January 2018 was built.

**Keywords:** emergency situations, prediction, weather conditions.

УДК 531.8:62-1/-9

## ПОВЫШЕНИЕ ЭФФЕКТИВНОСТИ УПРАВЛЕНИЯ ПРОЦЕССОМ СЕПАРАЦИИ ЖИДКОСТЕЙ И ТВЕРДЫХ ВЕЩЕСТВ ПРИ ПОМОЩИ СОВРЕМЕННЫХ ТАРЕЛЬЧАТЫХ СЕПАРАТОРОВ ФИРМЫ АЛЬФА ЛАВАЛЬ

Маркова Е.Е.

Морской институт последипломного образования  
имени контр-адмирала Федора Федоровича Ушакова

Сорокунский А.Ю.

Херсонское мореходное училище рыбной промышленности

Современный процесс производства подразумевает использование техники. Чтобы продлить срок службы двигателей, компрессоров машин, судов, самолетов необходимо следить за качеством потребляемого ими топлива. Для этой цели существует специальное оборудование – сепараторы, которые очищают масла, топливо от примесей. Разработаны различные конструкции, технологии работы сепараторов, возможности с их помощью снизить вредное воздействие процесса производства на окружающую среду. В статье описан принцип работы сепаратора. Авторы обосновали, что тарельчатые сепараторы фирмы Альфа Лаваль более надежны, качественно отделяют примеси, частицы металла из масел, жидкостей; не загрязняют окружающую среду; могут успешно применяться в сфере энергетики, в тяжелой и пищевой промышленности, биофармацевтике. Это не полный перечень областей применения современных тарельчатых сепараторов. Изучение возможностей использования тарельчатых сепараторов в народном хозяйстве не закончено, требует дальнейших технико-технологических исследований и экономического анализа.

**Ключевые слова:** сепаратор, способ сепарации, жидкость, твердое вещество, среда.

**Постановка проблемы.** Альфа Лаваль – крупнейший в мире разработчик, производитель, поставщик оборудования для проведения специфических процессов, основанных на использовании технологий теплопередачи, сепарации. Значительные средства компания тратит на исследования возможности качественного разделения разнородных сред. Перед производителями стоит проблема организации этого технически сложного процесса. Эффективность управления этим процессом зависит от выбора оборудования для сепарации.

**Анализ последних исследований и публикаций.** Похожие публикации [1-5] по теме немногочисленны и носят теоретический, общий характер, обосновывают поверхностно целесообразность использования оборудования разной модификации для сепарации.

**Выделение нерешенных ранее частей общей проблемы.** Основная цель использования сепараторов в условиях современного производства – быстрое и качественное разделение различных сред. Но технология разделения жидкостей и твердых веществ, управление этим процессом в непрерывном режиме изучена не полностью. Эксплуатационные преимущества использования именно тарельчатых сепараторов ранее многофакторно (интегрально) не рассматривались.

**Цель статьи.** В статье авторы обосновывают целесообразность применения и области использования тарельчатых сепараторов для улучшения эффективности управления процессом разделения различных жидкостей и твердых веществ.

**Изложение основного материала исследования.** В основе работы сепараторов лежит принцип отстойника: твердые вещества под

действием силы тяжести постепенно оседают на дно. Однако такой медленный способ сепарации не способен обеспечить непрерывное производство и контроль качества.

Центрифуга представляет собой отстойник, который вращается вокруг центральной оси (рис. 1).

При высокой скорости вращения действие силы тяжести заменяется регулируемой центробежной силой, что гарантирует лучшее качество сепарирования при разделении нескольких жидкостей или жидкости и твердых веществ.

Декантерные центрифуги в основном используются для отделения большого количества твердых примесей относительно большого размера.



Рис. 1. Оборудование, используемое для сепарации

Наиболее сложным процессом сепарации является трёхфазное разделение при небольшой разности плотностей между фазами и незначительных размерах твёрдых веществ [1]. В таких случаях ни одна из технологий не может конкурировать с применением тарельчатых сепараторов.

Тарельчатые сепараторы (схема 1) предназначены для непрерывного разделения твёрдых веществ и жидкости или двух жидкостей под действием центробежной силы.

При этом легкая фаза образует ряд внутренних концентрических слоёв (равномерно распределяется в межтарельчатом пространстве сепаратора), а твердые вещества собираются на периферии вращающегося барабана.

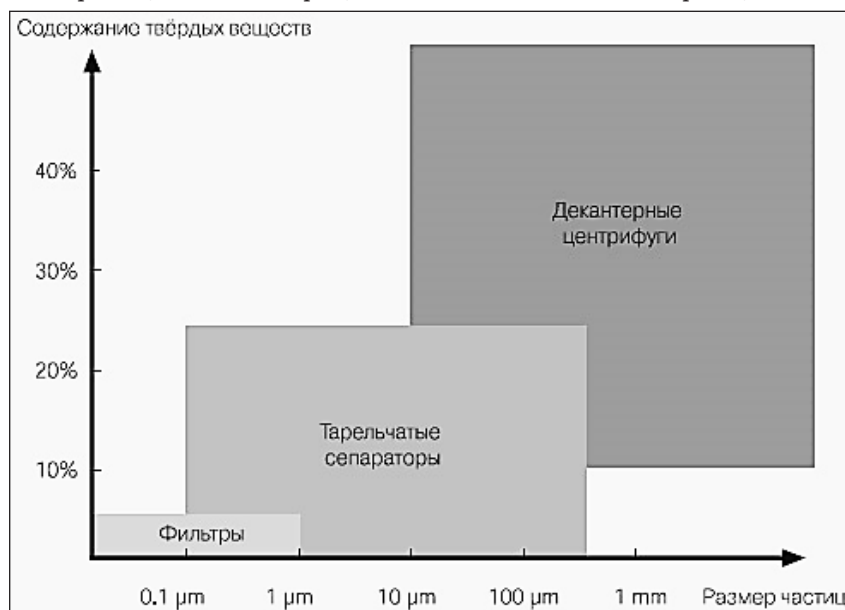
Поверхность раздела между жидкой и твёрдой фазой называется границей раздела фаз. Для достижения оптимального результата разделения граница раздела фаз в сепараторе является регулируемым параметром.

Использование специального пакета тарелок сепаратора позволяет увеличить поверхность осаждения, что способствует резкому увеличению скорости протекания процесса. Особенности расчёта, формы и конструкции тарелок позволяют использовать сепараторы в режиме непрерывного производства и для различных областей применения. Выгрузка тяжёлой фазы осуществляется непрерывно, периодически или вручную и зависит от марки сепаратора и количества твёрдых веществ. Осветлённая жидкость поднимается в верхнюю часть сепаратора в зоне оси вращения и выводится через специальные камеры под действием силы тяжести или посредством использования специального откачивающего устройства – напорного диска. Камеры являются изолированными во избежание смешения фаз.

В зависимости от требований и условий рабочего процесса тарельчатые сепараторы комплектуются различными типами приспособлений для подачи продукта.

Результаты применения тарельчатых сепараторов, как части технологических линий, непосредственно зависят от различных вспомогательных устройств и используемого оборудования.

Одно из основных эксплуатационных преимуществ тарельчатых сепараторов – возможность бесперебойной обработки высококоррозионных сред при экстремально высоких нагрузках, превышающих 10000G. Не все материалы могут

быть использованы в таких условиях. Именно поэтому при изготовлении сепараторов используются первоклассные, высокопрочные стали, такие как дуплекс и супердуплекс.

Сепараторы Альфа Лаваль также более экологически безопасны. Меньше масляного тумана образуется в промывочной камере, и меньшее количество масла попадает в фильтры системы вентиляции. Сепараторы часто вносят свою существенную лепту, помогая компаниям в решении задач по снижению вредного воздействия на окружающую среду.

**Выводы по данному исследованию и предложения.** Следует отметить, что качественное отделение воды и других примесей, а также удаление частиц металла из широкого спектра масел и смазочных материалов означает, что двигатели, компрессора, гидроприводы, производственные линии и т.д. становятся более надёжными, а срок их эксплуатации увеличивается.

Поэтому использование современных тарельчатых сепараторов является идеальным решением для отраслей народного хозяйства, связанных с сепарированием.

#### Области применения [2]:

##### 1. Энергетика и охрана окружающей среды

Тарельчатые сепараторы Альфа Лаваль получили широкое применение в различных энергосистемах дизельных, паровых и атомных электростанций, в нефтегазовой отрасли при очистке сбросных и шламовых вод, промышленных жидкостей:

- Удаление жидкой тяжёлой фазы, а также твёрдых частиц из лёгкой фазы

Играют ключевую роль в процессе подготовки газотурбинного топлива для сжигания в газовой турбине. Они служат для удаления воды, солей и твердых частиц, предотвращая выход из строя рабочей части турбины. В данном процессе для обеспечения требуемого качества мы сталкиваемся с необходимостью удаления небольших объемов тяжелых фракций топлива и твёрдых мелкодисперсных частиц из топлива.

- Удаление жидкой лёгкой фазы и твёрдых частиц из тяжёлой фазы

Применение тарельчатых сепараторов на морских нефтедобывающих платформах обеспечивают максимальный результат при очистке технологических и сточных вод. Полная очистка



Схема 1. Работа тарельчатых сепараторов

воды от нефтепродуктов гарантирует, что сброс технологической воды не окажет негативного влияния на окружающую среду.

#### • Очистка эмульгированных жидкостей

Применяются для разделения различных эмульсий нефтепродуктов, воды и твердых примесей на нефтедобывающих платформах, нефтеперерабатывающих заводах и других предприятиях. При обработке шламовых вод нефтепродукты направляются на переработку в основной производственный цикл, а продукт очистки не представляет опасности для окружающей среды.

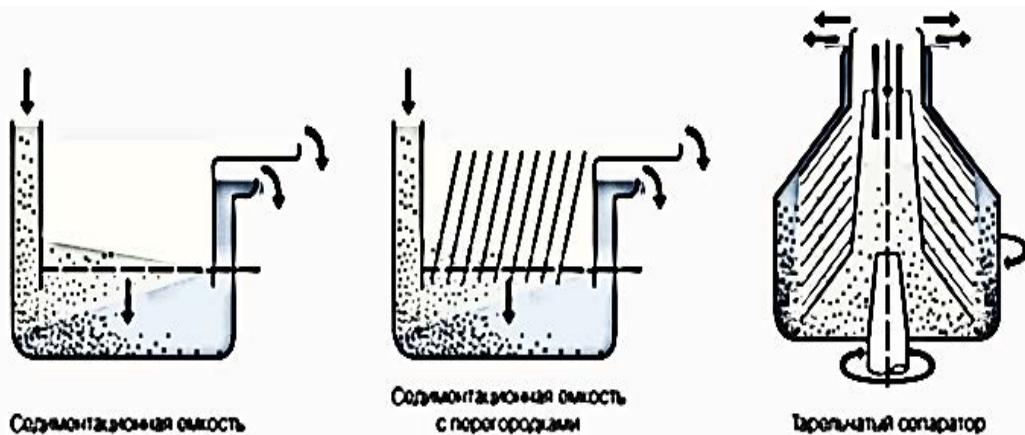
### 2. Оптимизация технологических процессов:

#### • Обеспечение чистоты присадок

7. Удаляются любые встречающиеся в природе включения мельчайших твердых частиц, таких как соли металлов, известь и т. д. Способен работать при температурах выше 100° С. Возможность непрерывного, закрытого цикла обработки, который заменяет традиционные фильтры.

Это позволяет избежать потерь на фильтрах и образования вредных отходов, снижает эксплуатационные расходы, а также затраты на расходные материалы, связанные с использованием фильтров.

#### • Сортировка абразивных частиц по размеру

Помогает очищать и классифицировать каолин, входящий в состав покрытий из бумаги, в течение одного процесса путем сортировки его по размеру частиц. Тарельчатые центрифуги в специальном исполнении обеспечивают высокую степень износостойкости, требуемую для обработки каолина. Поэтому оборудование является высоконадежным и не требует специального технического обслуживания, что может быть большим преимуществом при удаленности каолиновых шахт.

#### • Увеличение срока службы оборудования

Отделение воды и других примесей, а также удаление частиц металла из широкого спектра масел и смазочных материалов означает, что двигатели, компрессора, гидроприводы, производственные линии и т.д. становятся более надежными, а срок их эксплуатации увеличивается.

### 3. Биофармацевтика

Новейшие разработки в области геномной инженерии и обработки клеточных культур предоставляют возможность разработки и производства целого ряда новых терапевтических препаратов и лекарственных средств. Сепараторы Альфа Лаваль играют ключевую роль в этих технических передовых процессах, гарантируя исключительную надежность, высокие санитарно-гигиенические стандарты и эффективность. К числу важнейших задач в этой области относятся:

#### • Производство чувствительных вакцин и антител в стерильных условиях

Осуществляются революционные разработки новых вакцин для предотвращения различных заболеваний и заражений: от гепатитов и гриппа до змеиных укусов.

#### • Сепарация чувствительных клеточных культур млекопитающих

Новое поколение лекарств и медикаментов, получаемых из клеточных культур млекопитающих, требует особенно мягкой обработки с минимальным физическим воздействием на обрабатываемую среду. Точное наблюдение жестких

санитарно-гигиенических стандартов также является ключевой задачей при применении сепарационного оборудования.

#### • Различный спектр задач при разделении клеток

При производстве антибиотиков и других медикаментов используется множество различных микробиологических клеток.

Важными факторами при выборе технологии сепарирования являются: тип продукта (внутриклеточный, внеклеточный или включенное тело), характеристики каждого отдельного организма (бактерия, дрожжи, мицелла и т.д.), требуемая скорость потока, необходимость абсолютной стерильности и полной герметичности.

### 4. Пищевая промышленность

#### • Снижение потребления кизельгура и повышение фильтрационной способности пива

Для отделения дрожжей в пиве и приобретения прозрачности и блеска пиво проходит через кизельгуровые фильтры. Сепараторы способны значительно уменьшить количество используемого кизельгура и снизить нагрузку на фильтры, сокращая тем самым цикл производства и затраты. Специальная конструкция сепараторов предотвращает контакт продукта с кислородом воздуха, дальнейшее окисление и снижает потери продукта.

#### • Снижение энергопотребления и химикатов в масло-жировой промышленности

Важными факторами, позитивно влияющими на прибыльность и эффективность процесса рафинации растительных масел, являются улучшение качества и сокращение потерь продукта, а также качественное удаление фосфатидов и соапстока. Инновационная разработка системы Centrizeo позволяет точно регулировать процесс разделения масла и фосфатидов. Герметичная подача продукта и особая конфигурация тарелок повышает эффективность процесса сепарирования и одновременно снижает энергопотребление и количество химикатов.

#### • Производство оливкового масла высшего качества

Для удаления твердых включений и остатков воды при очистке оливковых масел применяются высокоскоростные центрифуги, которые обеспечивают эффективное сепарирование при минимальном нагреве продукта и его окислении.

#### • Восстановление эфирных масел лимона после холодного прессования

Эфирные масла, выделяемые из лимонов, используются для создания ароматических и вкусовых добавок, широко применяемых в таких отраслях промышленности, как производство напитков, кондитерских изделий и косметики.

Сложная природа этих масел требует применения сепараторов специальной конструкции. Полностью герметичный модуль со специальным подводом и отводом сред предотвращает порчу и потери продукта, обеспечивая максимальную рентабельность производственного процесса.

Это не полный перечень областей применения современных тарельчатых сепараторов. Изучение возможностей использования тарельчатых сепараторов в народном хозяйстве не закончено, требует дальнейших технико-технологических исследований и экономического анализа.

**Список литературы:**

1. Сепараторы топлива и масла: Учебное пособие / В.М. Харин, Н.Н. Кобяков, Э.В. Корнилов; под ред. д-ра тех. наук, профессора, В.М. Харина. – Одесса: Латстар, 2001. – 104 с.
2. Сепараторы фирмы Лаваль: Основы теории, эксплуатация, конструкции, ремонт. Корнилов Э.В. – Одесса, 2008. – 116 с.
3. [Электронный ресурс]. – Режим доступа: <http://uralenergосervice.com/UPLOAD/user/buklety/tarelchatye-separatory-alfa-laval-upravlenie-processom-separacii-zhidkostej-i-tverdyh-veshhestv.pdf>.
4. [Электронный ресурс]. – Режим доступа: <http://neva-diesel.com/separatory-firmy-laval>.
5. [Электронный ресурс]. – Режим доступа: <https://www.sealib.com.ua/question/questsvm/49.html>.

**Маркова Є.Ю.**

Морський інститут післядипломної освіти  
імені контр-адмірала Федора Федоровича Ушакова

**Сорокунській О.Ю.**

Херсонське морехідне училище рибної промисловості

## **ПІДВИЩЕННЯ ЕФЕКТИВНОСТІ УПРАВЛІННЯ ПРОЦЕСОМ СЕПАРАЦІЇ РІДИН І ТВЕРДИХ РЕЧОВИН ЗА ДОПОМОГОЮ СУЧАСНИХ ТАРІЛЧАСТИХ СЕПАРАТОРІВ ФІРМИ АЛЬФА ЛАВАЛЬ**

### **Анотація**

Сучасний процес виробництва має на увазі використання техніки. Щоб подовжити термін служби двигунів, компресорів машин, суден, літаків, необхідно стежити за якістю споживаного ними палива. Для цієї мети існує спеціальне устаткування – сепаратори, які очищають масла, паливо від домішок. Розроблені різні конструкції, технології роботи сепараторів, можливості з їх допомогою знизити шкідливу дію процесу виробництва на довкілля. У статті описаний принцип роботи сепаратора. Автори обґрунтували, що тарілчасті сепаратори фірми Альфа Лаваль надійніші, якісно відокремлюють домішки, частки металу з масел, рідин; не забруднюють довкілля; можуть успішно застосовуватися у сфері енергетики, у важкій і харчовій промисловості, біофармацевтиці. Це не повний перелік сфер застосування сучасних тарілчастих сепараторів. Вивчення можливостей використання тарілчастих сепараторів в народному господарстві не закінчене, вимагає подальших техніко-технологічних досліджень і економічного аналізу.

**Ключові слова:** сепаратор, спосіб сепарації, рідина, тверда речовина, середовище.

**Markova Ye.Yu.**

Kherson F.F. Ushakov Maritime Institute of Postgraduate Education

**Sorokunckii O.Yu.**

Kherson Maritime College of Fishing Industry

## **INCREASING THE EFFICIENCY OF CONTROL THE PROCESS OF SEPARATION OF LIQUIDS AND SOLID SUBSTANCES BY MEANS OF THE MODERN ALFA LAVAL DISK STACK SEPARATORS**

### **Summary**

The modern process of manufacturing implies the use of technical equipment. To extend the life of engines, machine compressors, ships, aircraft, it is necessary to monitor the quality of the fuel they consume. For this purpose, there is a special equipment – separators, which purify oil, fuel from impurities. Various designs, technologies of separators operation and the possibilities to reduce the harmful impact of the manufacturing process on the environment are developed. The article describes the principle of the separator operation. The authors have proved that Alfa Laval disk stack separators are more reliable, they separate impurities, metal particles from oils, liquids qualitatively; do not pollute the environment; can be successfully applied in the energy, heavy and food industries, biopharmaceuticals. This is not a complete list of applications of modern disk stack separators. The study of the use of disk stack separators in the national economy is not completed and requires further technical and technological research and economic analysis.

**Keywords:** separator, method of separation, liquid, solid substance, medium.

## РЕГУЛЮЮЧІ ТА БЕРЕГОУКРІПЛЮЮЧІ РОБОТИ ДЛЯ ЗАХИСТУ ВІД ЗАТОПЛЕННЯ НА Р. СТРИЙ В МЕЖАХ НАСЕЛЕНИХ ПУНКТІВ СТРИЙСЬКОГО РАЙОНУ

Мусієнко А.В.

Національний університет «Львівська політехніка»

Сформовано характеристику водозбірному басейну річки Стрий. Досліджено живлення річок басейну р. Стрий та гідрографів стоку на основі даних гідрометричних постів за 1980–2016 року. Досліджено органо-лептичні характеристики питної води річки Стрий на основі даних моніторингу. Досліджено розміщення гравійно-піщаних кар'єрів в руслі річки та їх виробничі характеристики та вплив на зміну поздовжніх профілів русла. Продемонстровано огляд методів берегоукріплювальних робіт на річках. Проведено розробку та обґрунтування заходів по берегоукріпленню в руслі річки Стрий.

**Ключові слова:** річка Стрий, гідрограф стоку, питна вода, гравійно-піщані кар'єри, берегоукріплювальні роботи.

**Постановка проблеми.** Однією із найважливіших задач у галузі водного господарства України є захист територій та населених пунктів від паводків і повеней. Катастрофічні паводки на Закарпатті у листопаді 1998 року та березні 2001 року, а також на Прикарпатті у липні 2008 р., викликали необхідність визнання цих регіонів зоною екологічного лиха. Великі негативні наслідки цих паводків на річках Українських Карпат в різні роки можна пояснити причинами об'єктивного характеру та техногенними факторами. Для ефективного та гарантованого захисту від негативної дії паводкових вод на гірських та передгірських ділянках річок Українських Карпат та в межах їх басейнів необхідно створити багатофункціональні проти-паводкові комплекси, які би включали в собі будівельні (гідротехнічні, дорожні, мостобудівні), агроеліоративні та структурні заходи, лісо-збереження, регулювання землекористування, протиерозійні та стокозатримуючі заходи на схилах, захисні дамби для обвалування річок, водосховища, регулювання та благоустрою русла, берегоукріплення, спеціальні служби для завчасного гідрометеорологічного попередження та проведення аварійно-рятувальних робіт, системи страхування від паводків тощо. Порушення основоположних правил ведення лісового господарства, особливо, в гірських та передгірських умовах, призвели до суттєвого зниження акумулюючих властивостей лісів та підстилаючих ґрунтів і, як наслідок, до швидкого нарощування піку паводка, зростання максимальних паводкових витрат. В таких умовах створені за старими схемами захисні споруди та обвалування річок працюють у більш напруженому режимі, що ви-кликає потребу у додаткових заходах з регулювання стоку.

**Аналіз останніх досліджень і публікацій.** Здійснення протипаводкового захисту населених пунктів, територій і об'єктів від руйнування є актуальною проблемою. Сьогодні поширеними методами протипаводкового захисту на річках Українських Карпат є регулювання витрат не тільки за допомогою гідротехнічних регуляційних споруд але використання різноманітних способів берегоукріплення. Питаннями регулювання русла різноманітних річок займалися: Ю.З. Бо-

руцька, Л.М. Зуб, Л.Б. Коваленко, В.І. Петроченко, Л.Б. Бегам, та ін.

**Виділення невирішених частин загальної проблеми.** Періодичні катастрофічні повені (1927, 1955, 1969, 2008 років) суттєво вплинули на стан інженерних споруд, берегових укріплень, ерозійно-аккумулятивні процеси. Ідея облаштування протипаводкового водосховища в районі с. Підгородці Сколівського району наприкінці ХХ століття через екологічні застереження та економічні проблеми не була реалізована. Особливо небезпечним для якості природних вод є неконтрольований забір руслових відкладень. Обсяги необлікованого видобування гравійно-галькової суміші до 20 разів перевищують їхнє привнесення з верхніх ділянок басейну. Неконтрольований видобуток призводить до порушення поверхневого шару ложа русла, зумовлює різке зниження ступеня стійкості русла до розвитку ерозійних процесів, збільшує швидкість переходу мікроелементів у розчинну форму. Це особливо негативно впливає на якість природних вод басейну річки.

Видобуток гравійно-галькових відкладів, який дуже часто здійснюється під приводом розчищення русел, ліквідації наносів і острівців із метою запобігання негативного впливу проходження паводків, далеко не завжди обґрунтований з гео-екологічної сторони. На практиці така діяльність не тільки призводить до пониження місцевого базису ерозії, руйнування берегів і погіршення якості води, але й негативно впливає на нерестову міграцію та нерест риб у басейні річки Стрий.

**Мета статті.** Аналіз чинників що впливають на зміну поздовжнього профіля русла та формування паводку та підбір оптимального способу берегоукріплення для річки Стрий.

**Виклад основного матеріалу.** 1. *Характеристика водозабірному басейну річки Стрий.*

Річка Стрий бере початок в Українських Карпатах, між північно-західними схилами г. Явірник, що на Верховинському вододільному хребті та південно-східною частиною хребта Бердо. Вона протікає спершу на захід, далі – на північ, північний схід, схід та південний схід, у середній і нижній течії – переважно на північний схід, у пригірловій ділянці – на схід. Впадає у Дністер за 10 км на схід від м. Жидачів. Найбільша притока – Опір. Інші притоки – Сможанка, Гус-

нянка, Либохора, Гнила, Ропа, Завадка, Яблунька, Ясінка, Східничанка, Рибник, Крушельниця, Стинавка, Жижава, Тейсарівка.

У відповідності до умов акумулювання підземних вод в щільному просторі гірських порід та закономірностей їхнього руху, басейн р. Стрий локалізований у межах двох великих гідрогеологічних одиниць – гідрогеологічної зони Східних Карпат та Передкарпатського артезіанського басейну, на ділянці з мінімальними техногенними змінами якості підземних вод (рис. 1).



Рис. 1. Водозбірний басейн р. Стрий на фізичній карті [1]

Довжина річки 232 км, площа басейну 3060 км<sup>2</sup>. Похил річки 3,2 м/км. Русло дуже звивисте, часто розгалужене. Ширина річки до 30 м у верхній течії і до 150 м на низинних ділянках. Середня глибина 0,5-1 м, максимальна – 2,5-2,8 м. Швидкість течії 0,1-2,0 м/с. У Карпатах річка має гірський характер і вузьку долину, по берегах ростуть хвойні та мішані ліси; у Передкарпатті має частково рівнинний характер. Заплава в середній і нижній течії двобічна, у долинах подекуди заболочена. Річка має змішане снігово-дощове живлення, а тому *рівневий режим* залежить від випадання дощів, особливо злив, сніготанення під час відлиг зимою та сходження снігового покриву весною.

Клімат – помірно-континентальний. У Стрию в середньому налічується на рік всього 50 сонячних днів, 150 хмарних і 165 днів із перемінною хмарністю. За рік випаровується 560 мм вологи, на що витрачається понад 30 ккал/см<sup>2</sup>. Середньорічна температура повітря дорівнює +5,2-8,0° С. Найвища середня температура липня – +18,0° С, в окремі дні температура доходить до +37° С. Річна кількість опадів у середньому сягає 750-800 мм, найбільше опадів у літні місяці, найменше – взимку. На території басейну р. Стрий поширені п'ять типів ґрунтів: дерново-підзолисті оглеєні, дернові, буроземно-підзолисті, бурі (гірсько-лісові), дерново-буроземні [1]. За механічним складом ґрунти – крупно-пилувато-легкосуглинкові (рис. 2).

2. Дослідження живлення річок басейну р. Стрий та гідрографів стоку на основі даних гідрометричних постів за 1980-2016 роки.

Беручи до уваги дані багаторічних спостережень за живленням річок басейну р. Стрий, найбільший вплив – до 50% у річний сумарний водний баланс стоку спричиняє снігове живлення, за ра-

хунок надходження талих вод у період сніготанення, якому відповідає квітневий максимум на багаторічному середньозваженому гідрографі (рис. 3).



Рис. 2. Річка Стрий в районі Труханіва (фото авторські)



Рис. 3. Багаторічний середньозважений гідрограф р. Стрий на метеопості Верхнє Синьовиднє за даними спостережень у період з 1991 до 2010 рр. [4]

Тобто ріка Стрий характеризується значною нестабільністю рівневого режиму, яка проявляється у варіаціях на комплексних графіках сум опадів та шарів місячного стоку, як за роками, так і за місяцями (рис. 4).

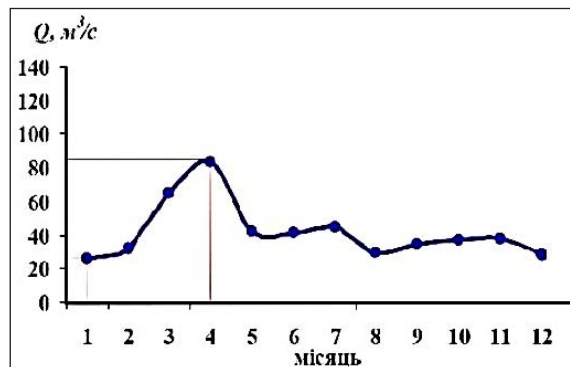

Рис. 4. Нестабільність рівневого режиму на комплексних графіках сум опадів і шарів місячного стоку для водозбору р. Стрий після впадіння р. Опір на гідропості у смт. Верхнє Синьовиднє за період 2007-2009 рр. [4]

У деякі роки весняна повінь слабо виражена, натомість влітку і восени спостерігаються високі дощові паводки (рис. 3). Витрати та об'єми стоку дощових паводків у басейні р. Стрий в окремі роки значно більші відповідних характеристик весняного водопілля [3]. Для гідрологічного режиму р. Стрий характерне те, що найвищі його рівні спостерігаються під час літніх повеней, але в окремі роки вони можуть бути найвищими під час осінніх і навіть, зимових паводків (рис. 5). Тоді вода піднімається від 8 до 170 сантиметрів,



а в окремі роки – понад 3,5-5,5 метра на добу. В літньо-осінній еріод спостерігається 3-5 поivenessей, а в окремі роки – 12-15. Середня тривалість поivenessей 10-25 днів, максимальна – 55 днів.

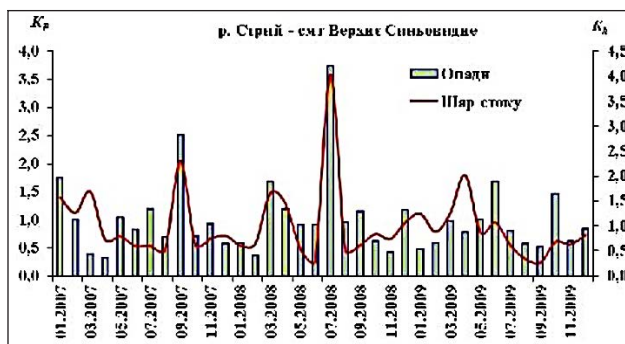
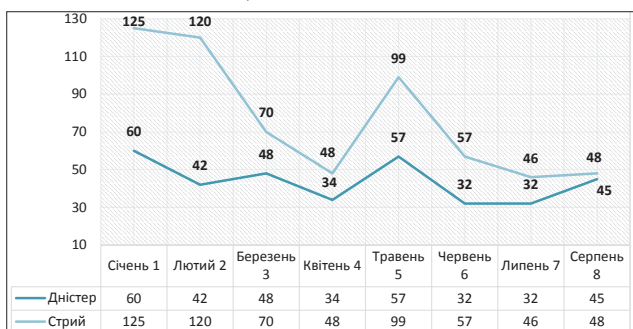

**Рис. 5. Порівняння середньомісячних витрат річок Дністер та Стрий за період з січня по серпень 2016 року (розроблено автором)**

На основі даних за 1961-1980 роки складено графік (рис. 6), який порівнює зміни загального підземного та середнього стоку річки Стрий у селі Матків за 1961 та 1980 рік.

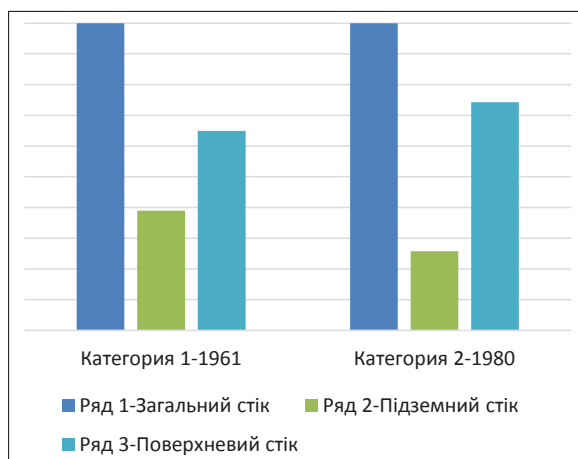

**Рис. 6. Порівняння даних гідрографів в стоку річки Стрий с. Матків за повноводний рік – 1961 та маловодний 1980 рік (розроблено автором)**

На графіку прослідковується спад загального стоку на 1980 рік, та нерівномірність поверхневого та підземних вод Стрия.

На основі проведених досліджень можна зробити висновок, що максимальний стік річок формується в результаті надходження талих

снігових вод або за рахунок дощів. Мінімальний стік річок України формується за рахунок підземного живлення, яке визначається місцевими гідрогеологічними і кліматичними умовами, характером підстилаючої поверхні (рельєф, ґрунти, рослинність, заболоченість, озерність, залісненість) та господарською діяльністю. Таким чином мінімальний стік підлягає впливу загальних кліматичних факторів, а з іншого боку місцевих азональних факторів, як глибина різку русла, характер гідрогеологічних умов, розмір басейну. Чим більший розмір басейну, тим вплив місцевих азональних факторів стає менш помітним і більший вплив мають зональні фактори формування мінімального стоку [5].

**3. Органолептичні характеристики питної води р. Стрий на основі даних моніторингу.**

Стратегічне геоекологічне значення не лише для басейну р. Стрий, але й для території Львівської області має Стрийське родовище підземних вод, площею біля 15 км<sup>2</sup>. У межах родовища експлуатують Братківський, Жулинський, Гірненський і Любинецький водозабори. Високоякісні питні води Стрийського родовища забезпечують значну потребу найбільших населених пунктів Львівщини, розташованих від нього на відстані 80 км (м. Львів), 40 км (м. Борислав), 38 км (м. Дрогобич), 37 км (м. Трускавець), 35 км (м. Стебник), 10 км (м. Стрий).

Для дослідження антропогенного впливу на якість питної води в межах експлуатаційних свердловин Стрийського водозбору проведено аналіз даних моніторингу характеристик за період 2000-2015 роки (табл. 1).

Згідно припису Облводгоспу: «У створі «р. Стрий – смт. Верхнє Синьовидне», що знаходиться в ділянці підруслового водозбору м. Львова (Наказ Держводагентства № 14 від 10 лютого 2015 р.), вода була «чистою», перевищень гранично-допустимих норм не зафіксовано. Висока якість води в створі зумовлена тим, що велика частина басейну річки займає територію з незначним антропогенним навантаженням. На рис. 7 показано зміну якості води на пункті смт. Верхнє Синьовидне [6].

**4. Розміщення гравійно-піщаних кар'єрів в руслі річки, їх виробничі характеристики та вплив на зміну поздовжніх профілів русла.**

На сучасні геохімічні умови басейну річки Стрий великий вплив мають кар'єри бутового каменю, щебеню та гравійно-галькової суміші.

Таблиця 1

**Характеристика питної води смт. Верхнє Синьовидне, Сколівського р-ну, під русловий водозабір м. Львова**

Результати по пункту «смт. Верхнє Синьовидне, р. Стрий» за 2000 рік						
Назва	I дек	II дек	III дек	IV дек	Середнє	ГДК
Числа місяця	12.1.2000	31.5.2000	17.8.2000	16.11.2000		
Температура °С	2	-	-	-	2	0
Прозорість, см	-	28	29	28	28.3333333333	0
Завислі р-ни мг/дм <sup>3</sup>	9	12	11	11	10.75	0
Результати по пункту «смт. Верхнє Синьовидне, р. Стрий» за 2015 рік						
Числа місяця	I / 24.3.2015	II / 1.4.2015	III / 1.7.2015	IV / 1.10.2015	Середнє	ГДК
Температура °С	9	10	17	9	11.25	0
Прозорість, см	30	30	30	10	25	0
Завислі р-ни мг/дм <sup>3</sup>	-	-	-	33	33	0

Гравійно-галькові та валунні відклади у руслі цієї річки мають низку важливих геоecологічних функцій. Вони регулюють швидкість руслового потоку у гірській частині басейну, на ділянках зі значними похилами в межах від 2 до 4 м/с, збільшуючи шорохуватість дна та нівелюючи перепади висот у профілі водотоку, які зумовлені особливостями геологічної будови. Цілком зрозуміло, що неконтрольований відбір ресурсів алювіальних гравійно-галькових відкладів у басейні річки Стрий може бути першопричиною надзвичайно негативних впливів на природні води. Наслідком такого впливу в повенево-паводкові періоди є техногенно-прискорені руслові зміни і деформації та потенційне погіршення якості природних вод.



Рис. 7. Графік середньої суми змін на пункті с.м.т. Верхнє Синьовидне за даними моніторингу річки Стрий за 2000-2015 р. (розроблено автором)

Стійке положення піщано-гравійних відкладів у руслі, заплаві та надзаплавних терасах є маркером усталеного місцевого базису ерозії русла [1]. Заплавні відкладення постійно оновлюються та поповнюються, мігрують і змінюють напрям течії в межах заплави за рахунок їх перенесення вниз за течією з гірської частини басейну. В межах Передкарпаття, ці відкладення є водоносним горизонтом унікального Стрийського родовища підземних вод потужністю до 20 м, забезпечуючи його значні запаси та високу якість води.

Інтенсивні кар'єрні відбори піщано-гравійного матеріалу, які в основних руслах мають дискретний характер та є різними за довжиною. Вирівнювання річкового дна надалі здійснюється

певними паводками і витратами, що здатні проводити деформацію русла, які прийнято вважати руслоформуючими.

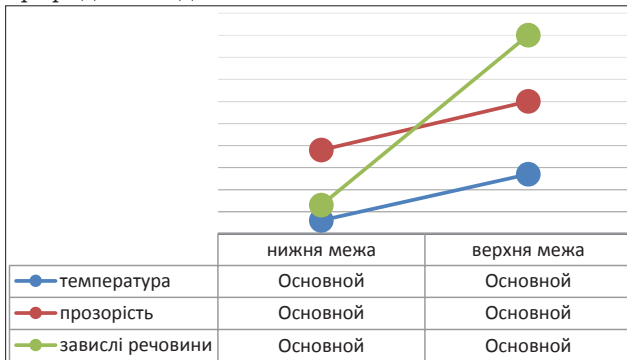
Останнім часом спостерігається значне збільшення об'ємів кар'єрних розробок в басейні річок України [2].

Проведено дослідження характеристик піщано-гравійних родовищ в басейні р.Стрий результати яких наведено в табл. 2.

Встановлено, що активний забір ґрунту з руслових кар'єрів, призводить до пониження рівнів і в наслідок цього до збільшення похилів та швидкостей течії води. Видобуток піску і гравію в прибережній частині русла призводить до утворення водовертних зон шириною 20-30 м із швидкостями течії в межах 0,04-0,11 м/с. На межі водовертних зон та транзитного потоку формуються нестійкі утворення, що залежить від глибини потоку. У зв'язку зі значною зміною морфології русла на ділянці вище кар'єру відбувається зміщення динамічної осі потоку від лівого берега до середини річки на величину 0,25-0,3 її ширини.

Видобуток піску і гравію в прибережній частині русла приводить до утворення водовертних зон шириною 20-30 м і швидкостями течії, які дорівнюють 0,04-0,11 м/с. На границі водовертних зон та транзитного потоку формуються нестійкі утворення, порівнянні з глибиною потоку.

Після припинення видобутку піщано-гравійної суміші (ПГС) з русла кар'єри по мірі їх заповнення наносами, враховуючи кінематичну структуру потоку, будуть працювати як плесові ділянки. Однак, водовертні та застійні зони, що утворюються, можуть негативно позначитися на морфології русла і зумовити повну перебудову руслового процесу.

Нижче кар'єрної виїмки після припинення видобутку ПГС спостерігається значне поглиблення русла. З цього можна зробити висновок, що кар'єрні виїмки на ділянці є зонами акумуляції наносів, що спричиняє збільшення швидкостей в транзитній частині потоку, відбувається інтенсивний процес відкладення наносів у вздовжберегових зонах з подальшим їх заболочуванням.

5. *Огляд методів берегоукріплювальних робіт на річках.*

Берегоукріплення – це термін, який поєднує в собі весь комплекс робіт зі зміцнення та за-

Таблиця 2  
Характеристика родовищ гравійно-галькової суміші в басейні річки Стрий [3]

Назва родовища, місце розташування	Коли і ким розвідане	Запаси, дата затвердження	Ким розробляється, напрям використання	Річний видобуток, залишок, т/кг <sup>3</sup>
<b>Верчанська родовище.</b> Ділянка Верчани. с. Верчани – 3,0–3,5 км на північний схід від м. Стрий.	Львівська ГРЕ ДГП “Західургеологія” 1984 р.	14 008 тис. м <sup>3</sup> 18.12.1984 р.	Діл. Верчани розробляється як заповнювач бетонів “Львівзалізобетон”	200 /1200
<b>Піщано-Ходовицьке родовище.</b> на північно-західній околиці с. Піщани	“Укрколгосп-проект» 1970 р.	19 694 тис. м <sup>3</sup> 12.12.1970 р.	КВП “Автотдорожник” для будівництва та ремонту автошляхів	300 /9000
<b>Стриганцівське родовище.</b> Ділянка № 1 – 0,5 км на північ від с. Стриганці; Ділянка № 2 – 0,3 км на північний захід від с. Ходовичі	Геол. партія ВО “Укршлях-будіндустрія”, 1979 р.	19 198 тис. м <sup>3</sup> 1979 р.	Стрийський кар'єр Львівської залізниці	130/ 152000



Рис. 8. Способи берегоукріплення систематизовано автором на основі [10]

хисту прибережної лінії природних та штучних водойм від підмиву, обвалу і ерозії берегового схилу під впливом течії та хвиль, а також від розмиву зливовими потоками.

Розмивання та осідання берега призводить до обміління та заростання, як самого водоймища, так і прилеглих територій, спричиняє загрозу обвалення конструкції, які зведені в прибережній зоні. Для запобігання цих небажаних процесів, проводять зміцнення берегової лінії. Такі роботи обов'язкові для річки Стрий. В процесі використовують великий перелік будівельних матеріалів. У їх числі хмиз, кілки, сваї, камінь, бетон та залізобетон. Всі матеріали, що використані при берегоукріпленні повинні бути особливо стійкими до руйнуючих природних впливів. Найбільш придатним каменем є граніт. Також відоме застосування кварцитів і щільних вапняків (рис. 8). Способи берегоукріплення: укріплення берега дубовими палями, кілками та брусами; укріплення берега габіоном; укріплення берега шпунтом; укріплення берега бетоном; укріплення берега георешіткою; укріплення берега бутовим каменем.

Берегоукріплення може носити як пасивний так і активний характер. При пасивному вигляді споруди являють собою легкі покриття, які не сильно зменшують силу впливу води. Пасивні конструкції носять ще назву гнучких, але при захисту берега хвилі не зменшуються. Яскравим представником такого пасивного варіанту можуть бути кам'яні покриття з бетонною основою. Георешітки це пасивний спосіб укріплення, виконані у формі сот, які заповнені великим піском або дрібним каменем. Активне берегоукріплення – це так званий метод 2-в-1. В першу чергу – це захист берегової лінії від води. Але не останню роль відіграє і зниження активності води по відношенню до берега. До таких споруд можна віднести буни, хвилеломи. Всі вони здатні змінювати силу водного потоку і його напрямок. Такі конструкції зроблені з міцних матеріалів, найчастіше бетону чи каменю. Найоптимальніший варіант – це поєднання цих двох конструкцій одночасно. Такі берегоукріплювальні проекти найбільш ефективні. Вони являють собою комбінацію палів в якості опори і бетонних плит зверху.

Найбільш ефективними способами берегоукріплення є: протиерозійна сітка для берегоу-

кріплення та берегоукріплення шпунтом і берегоукріплення за допомогою габіонів.

Протиерозійний матеріал сітки для берегоукріплення добре заповнює елементи рослинного ґрунту. Має маленьку масу, підвищену міцність і гнучкість. Коріння рослин скріплюють такий матеріал з ґрунтом, сприяючи зміцненню рослинного шару, при цьому він перетворюється в армовану ділянку. Такий спосіб є найбільш доступним.

Класичне рішення проблем передбачає використання залізобетонних конструкцій або металевих шпунта Ларсена. Найбільш поширеними профілями в будівництві на сьогоднішній день є шпунт Ларсена Л4 і Л5. Шпунт виготовляють як зі сталі, так і з полімерних матеріалів. Берегоукріплення шпунтом є розповсюдженим способом, коли потрібно здійснити зміцнення берегових ліній, а кошти на такі роботи обмежені.

Берегоукріплення габіонами за правильного проектування, виконання робіт та експлуатації завдяки процесам кальматації з часом стає частиною природнього рельєфу, що дозволяє їм надійно виконувати свою функцію. Також будівництво не потребує улаштування дренажу, що в значній мірі здешевлює вартість даних робіт.



Рис. 9. Наслідки розмиву берегу річки поблизу автотраси [10]

Укріплення берегів являється технологічно складним не тільки тому, через його облаштування безпосередньо близько води, але і тому, що воно повинно забезпечувати стійкість та потрібну конфігурацію берегової лінії водойми про-



Рис. 10. Види берегової ерозії вдосконалено автором за даними [11]

тягом тривалого періоду. При проектуванні та монтажі потрібно враховувати дуже багато факторів, основними з яких є гідрологічні, гідротехнічні, гідрогеологічні, антропогенні і т. п.

Розмив берегів призводить до таких наслідків [10]: матеріальні втрати від підриву конструкцій; осаджування в потоці конструкцій будівель та мостів;

негативний вплив на навколишнє середовище; збільшення наносів і осаду у потоці; погіршення якості води; розмив проїзних частин, автотрас, пішохідних шляхів (рис. 9).

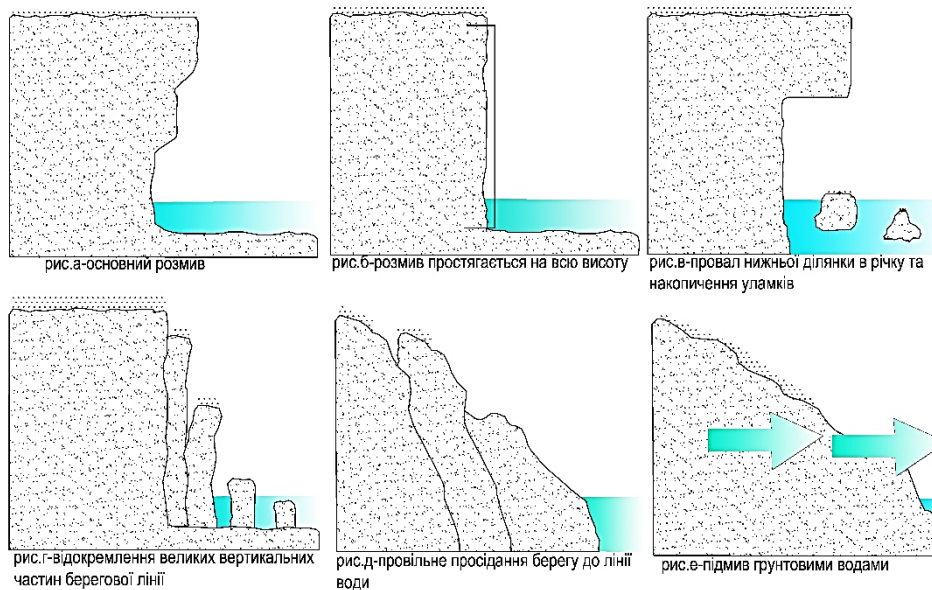
Закордонні класифікації та методи берегової ерозії [11] є близькими до українських і відрізняються лише підходом до видів робіт (рис. 10).



Рис. 11. Макет поділу річок на: 1 – гірські, 2 – перехідні, 3 – низинні у межах водозбору [10]

За цією класифікацією р. Стрий можна віднести до категорії (д) повільного просідання берегу до лі-

нії води. Схема поділу річок [9] на гірські, перехідні та низинні показана на рис. 11. Деякі методики природного укріплення берегів показані на рис. 12.

6. Обґрунтування та розробка берегоукріплювальних заходів в руслі р. Стрий.

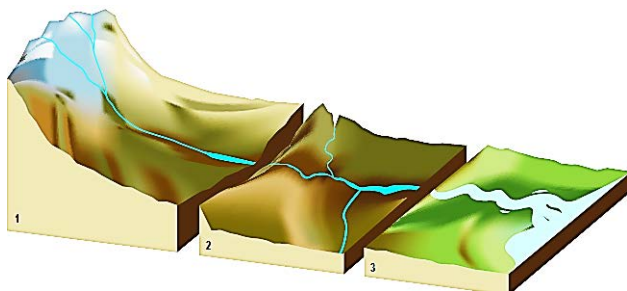
З усіх способів берегоукріплення найефективнішим для умов річки Стрий обрано укріплення з допомогою габйонів важливою перевагою яких є їх гнучкість, яка дуже корисна на водоймах з течією та з можливістю підмиву ґрунту під кріпленням, завдяки якій габйони займають нове, більш стійке положення і при цьому не відбувається руйнування всього кріплення.

8. Габйони – це об’ємні конструкції заводського виготовлення, виконані з оцинкованої металевої сітки (подвійного кручення з шестикутними ланками або з плетеної сітки з квадратними отворами) і розділені на секції за допомогою діафрагм, які встановлені всередині габйонів через кожен метр по довжині (рис. 13).

Габйонну сітку в’яжуть з оцинкованого дроту діаметром 2,5-3,6 мм. з комірками, розмір яких залежить від крупності каменю. Для каркаса габйону (бічних граней) застосовують дріт діаметром 4,5-6 мм. Дротяна сітка, яка використовується для габйонів, виготовляється із сталевого дроту щільного оцинкування. Розміри габйонних ящиків 3x2x1 або 3x1x1 м.

Габйони поділяються за формою і особливостям виробництва на: коробчаті габйони та матраци Рено.



Рис. 12. 1 – Укріплення хмизом, який вистеляється шарами на крутих берегах і вловлює осад на гірських річках; 2 – Кілки із засипкою за альтернативного наповнення доповнюються додатково спресованими вербовими гілками в проміжках між палями вдосконалено автором на основі [11]

**Гнучкість** забезпечується наявністю металевої сітки, що дозволяє спорудженню легко приймати осадку ґрунту.

**Висока міцність і стійкість** обумовлені прекрасними якостями металевої сітки подвійного кручення: армуючого елемента конструкції; здатністю витримувати великі навантаження (ерозійні, хвильові, льодові, тиск ґрунтових мас тощо) без руйнування; поєднанням гнучкості з сильними структурними внутрішніми зв'язками, що перетворюють конструкцію в єдине ціле. Особливістю геосинтетичних матеріалів є те, що з роками їх міцність зростає внаслідок природного з'єднання.

**Водопроникність** пояснюється пористістю габионів. Ці конструкції мають ряд переваг: виключається можливість виникнення гідростатичного тиску на споруду, що збільшує її стійкість; немає необхідності встановлювати додатковий дренаж; не відбувається розриву зв'язку між поверхневими і підземними водами; фільтрація води в тілі габионних споруд сприяє швидкому розвитку на них рослинності.

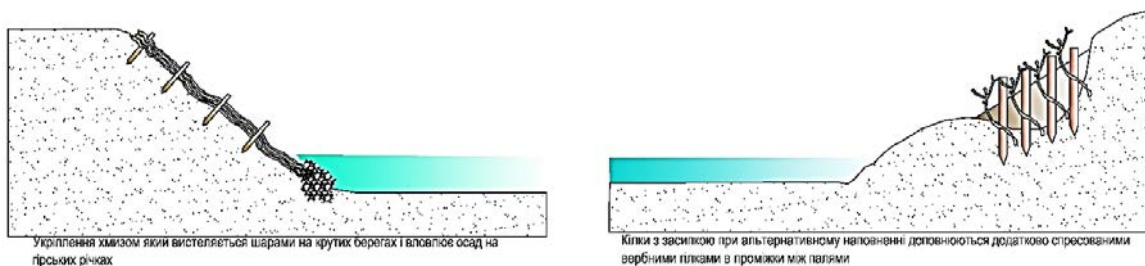
**Довговічність**, проведені експерименти та натурні спостереження за функціонуванням габионів дають підставу припустити, що за умови правильного проектного рішення термін їх служби практично необмежений. Більше того, процес консолідації габионних конструкцій і пов'язаної з ними ґрунтової товщі сприяє посиленню їх міцності та стійкості. Довговічність габионів обумовлена значним перевищенням терміну служби металевої оцинкованої сітки над періодом консолідації габионів. Сталевий дріт, покритий гальфаном і пластиком, навіть у досить агресивному середовищі зберігається більше 100 років.

**Екологічність** габионних конструкцій визначається їх високою водопроникністю і здатністю акумулювати ґрунтові частинки, що підтримує розвиток рослинності. Їх зведення в береговій зоні сприяє формуванню підводної флори та фауни. Дослідження показали, що застосування оцинкованої сітки, в тому числі з пластиковою оболонкою, не робить негативного впливу на природне середовище.

Саме будівництво габионних споруд, яке здійснюється переважно вручну, без застосування важкої техніки, теж не завдає серйозної шкоди природі. Безумовно, дуже важливим для еколо-

гічного балансу території є безперешкодна фільтрація води через габионні споруди.

**Установка габионів.** Габион заповнюють після встановлення його на місце, міцного з'єднання ребер бічних граней, перев'язки з сусідніми габионами та установки ребер і діагоналей жорсткості для забезпечення правильної форми габиона після завантаження, що робить всю конструкцію монолітною.

При укладанні габионів наприклад у дамбу в місцях їхнього зіткнення виходить стінка з двох сіток. Щоб заощадити дріт, габиони встановлюють у шаховому порядку, ретельно пов'язуючи їх, а вільні місця між ними заповнюють сіткою для дна, кришки і зовнішньої бічної стінки. Якщо габиони постійно знаходяться під водою, їх можна виготовляти із звичайного дроту.

Габиони заповнюють природним каменем, звичай щебенем (але використовують гальку, і невеликі валуни). При цьому камені повинні бути крупніші за отвори сітки. Як правило, фракція щебеню: 70-150 мм. Кам'яний матеріал повинен володіти високою щільністю, надійністю, морозостійкістю, особливо в габионних спорудах, схильних динамічному впливу води. Після заповнення ємностей кам'яним матеріалом (до 80-90% всього об'єму робіт по збиранню габионних конструкцій здійснюється вручну) утворюється будівельний елемент – габион з пористістю 30-40%.

З часом вільний об'єм пор заміщається частками ґрунту, через кілька років відбувається повна консолідація габионної споруди, після чого вона набуває максимальної стійкості і може служити необмежений час. Після завершення консолідації навіть порушення цілісності металевої сітки не здатна викликати руйнування споруди, так як акумульовані в габионах частки ґрунту ущільнюються та досить міцно цементують кам'яну начинку габионів.

**Висновки та пропозиції.** Якщо поррахувати сумарні збитки для народного господарства, отримані внаслідок змін в гідроморфології р. Стрий в межах Стрийського району, то ця цифра може скласти досить значну суму, яка враховує затрати на необхідне відновлення негативних наслідків ерозійного процесу, збитки, викликані руйнуваннями гідротехнічних споруд, мостових переходів, зниженням надійності правобережного схилу з пониженням горизонтів води в побутових колодязях, додатковими аварійними ситуаціями, які в подальшому будуть сприяти розвитку процесів на річці Стрий, а також від впливу ерозійних процесів на річках інших порядків (наприклад р. Стинавка). Оцінка вихідної інформації (рядів річного стоку води та наносів, максимальних витрат весняної повені і дощових паводків, мінімального стоку) показала, що господарська діяльність у верхів'ях р. Стрий (руслові кар'єри, обвалування русла, інтенсивне орання земель і т. д.) має значний вплив на стік наносів у поширенні різкого зниження максимальних витрат стоку наносів. Після припинення видобування ПГС з русла річки відмічається розширення застій-



Рис. 13. Виготовлення та встановлення габионів, вдосконалено автором на основі [13]

них і водовертних зон, що спричиняє потім повну перебудову руслового процесу.

При дослідженні гідрологічного та гідрогеологічного режимів в руслі р. Стрий отримано наступні результати:

1. Зменшення швидкості течії в кар'єрних ямах сприяє накопиченню забруднюючих речовин в донних залежах.

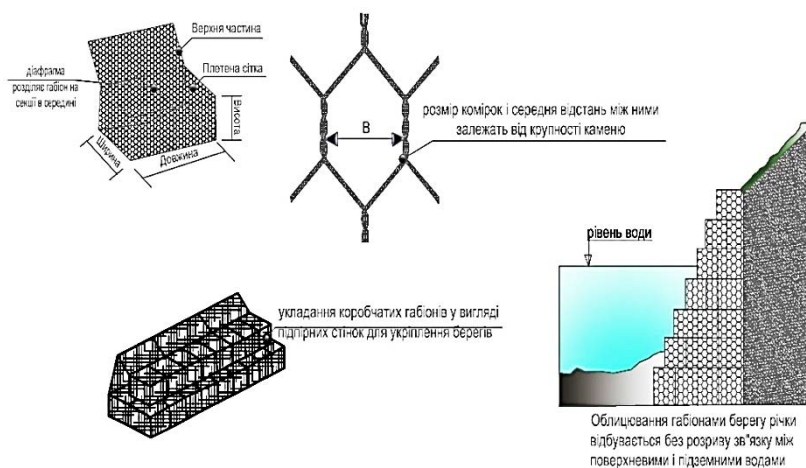
2. В умовах регулювання річки Стрий, виправні та поглиблюючі роботи дна річки відновлюють природні функції перекатів і сприяють покращенню переносу наносів.

3. Після припинення розробки піщано-гравійної суміші (ПГС) розподіл швидкостей над кар'єрною виїмкою стає більш рівномірним. Це пов'язано з вирівнюванням швидкостей в напрямі від верхньої межі кар'єру до транзитної зони за рахунок згладжування верхової ділянки кар'єру.

Запропоновано комплекс гідротехнічних заходів для покращення якості води та надійності роботи свердловин Стрийського водозбору, а саме:

1. Розчистка та регулювання русла.

2. Виправлення русла річки із захистом його від розмиву та проведення берегоукріплювальних заходів по влаштуванню габіонів.

3. Покращення факторів природного регулювання стоку, до яких належать залісеність, заболоченість та озерність басейну. Ці фактори є природними акумуляторами стоку, а тому зменшують величину максимального стоку.

4. Розробка агротехнічних заходів (глибока зяблева оранка, насадження лісових смуг тощо), що сприяють збільшенню пористості і водопроникливості ґрунтів та покращенню інфільтрації води, внаслідок чого зменшується поверхневий стік [8].

## Список літератури:

1. Боруцька Ю. З. Гідродинамічно-активні та гідродинамічно-пасивні ділянки гірських річок, як «природні очисні споруди» поверхневих вод (на прикладі басейну р. Стрий) / Ю. З. Боруцька // Конструктивна географія і картографія: стан, проблеми, перспективи: Всеукр. наук. конф., присвячена 15-річчю кафедри конструктивної географії та картографії Львів. нац. ун-ту ім. Івана Франка, 14-15 травня 2015 р.: збірник статей. – Львів, 2015. – С. 254-260.
2. Мінеральні ресурси України / ДНВП «Державний інформаційний геологічний фонд України». – Київ, 2014. – 270 с.
3. Боруцька Ю. Бальнеологічні та рекреаційні ресурси басейну р. Стрий / Ю. Боруцька // IX наук. конф. молодих вчених та спеціалістів ІГГК НАН України, 10-11 жовтня 2013 р.: тези доповідей. – Львів, 2013. – 8 с.
4. Зуб Л. М. Малі річки України: характеристика, сучасний стан, шляхи збереження / Л. М. Зуб, Г. О. Карпова. – 2013. – 71 с.
5. Клименко В. Г. Гідрологія України / В. Г. Клименко. – Харків, 2010. – 124 с.
6. ДСанПіН 2.2.4-171-10 (ДСанПіН 2.2.4-400-10). Гігієнічні вимоги до води питної, призначеної для споживання людиною.
7. Коваленко Л. Б. Динаміка гідрологічного і гідрохімічного режимів на ділянці середнього та нижнього Дністра 2000 р. / Л. Б. Коваленко // Автореф. дис. канд. географ. наук: 11.00.07 / Л. Б. Коваленко; Одес. гідрометеорол. ін-т. – О., 2000. – 20 с.
8. Будз О. П. Гідрологія / О. П. Будз – Інтерактивний комплекс навчально-методичного забезпечення. – Рівне, 2008. – 170 с.
9. Петроченко В. І. Методика обґрунтування та розрахунку параметрів берегоукріплювальних покриттів гірських річок / В. І. Петроченко, О. В. Петроченко // Проблеми водопостачання, водовідведення та гідравліки – науково-технічний збірник випуск № 16. – КНУБА, Київ. – 2011. – С. 149-158.
10. River Bank Protection Amrapalli Garanaik Joel Sholtes CIVE 717 – April 11. -2013. – 20 p.
11. CDOT Drainage Design Manual Bank Protection CHAPTER 17 BANK PROTECTION. – 2013. – 77 p.

**Мусяненко А.В.**

Национальный университет «Львовская политехника»

## РЕГУЛИРУЮЩИЕ И БЕРЕГОУКРЕПЛЯЮЩИЕ РАБОТЫ ДЛЯ ЗАЩИТЫ ОТ ЗАТОПЛЕНИЯ НА Р. СТРИЙ В ПРЕДЕЛАХ НАСЕЛЕННЫХ ПУНКТОВ СТРИЙСКОГО РАЙОНА

### Аннотация

Сформулировано характеристику водозборного басейна речки Стрий. Исследовано питание рек бассейна р. Стрий та гидрографов стока за даними гидрометрических постов за 1980-2016 годы. Исследовано органолептические характеристики питьевой воды реки Стрий по материалам мониторинга. Исследовано размещение гравийно-песчаных карьеров в русле реки та их производственные характеристики и влияние на изменение продольных профилей русла. Проведён обзор методов берегоукрепляющих работ на реках. Произведена разработка и обоснование мероприятий по берегоукреплению в русле речки Стрий.

**Ключевые слова:** речка Стрий, гидрограф стока, питьевая вода, гравийно-песчаные карьеры, берегоукрепляющие работы.

Musiyenko A.V.

National University «Lviv Polytechnic»

## REGULATORY AND BREAKER-OPERATING WORKS FOR PROTECTION FROM DEPENDING ON THE STRYI RIVER BETWEEN PLANEED POINTS OF STRIYSK REGION

### Summary

The drainage basin characteristic of the drainage basin of the Stryi River has been formed. The power of the stryi river basin rivers basin and water drainage hydrographs on the basis of hydrometric data for 1980-2016 were scrutinized. The organoleptic characteristics of the Stryj drinking water probe taken from stryi on the basis of monitoring data are investigated. The placement of gravel and sand quarries in the river bed and their production characteristics along with the affect on the change of longitudinal channel profiles are studied. An overview of coastal reinforcement methods on the rivers is demonstrated. The development and justification of measures for coastal consolidation along the river Stryi have been carried out.

**Keywords:** Stryi River, runoff hydrograph, drinking water, gravel and sandy quarries, coastal reinforcement works.

УДК 620.91

## ПЕРСПЕКТИВИ РОЗВИТКУ СОНЯЧНОЇ ЕНЕРГЕТИКИ В СВІТІ ТА В УКРАЇНІ

Пирогов В.В., Косатенко Д.О., Шалова Є.О.

Центральноукраїнський національний технічний університет

Подколзіна А.І.

Національний університет «Львівська політехніка»

Досліджено сучасний стан розвитку сонячної енергетики в світі та в Україні, як нетрадиційного відновлюваного джерела енергії. Розглянуті переваги та недоліки сонячних електростанцій різних типів, перспективні технології для покращення роботи як сонячних елементів, так і сонячних електростанцій. Проведено аналіз розвитку малої енергетики у світі та в Україні на основі відновлюваних джерел енергії.

**Ключові слова:** сонячна енергетика, сонячна електростанція, фотоелектричний модуль, сонячна батарея, сонячний елемент, альтернативна енергетика, нетрадиційні відновлювані джерела енергії, акумулятор енергії, мала енергетика.

**Постановка проблеми.** В останні десятиріччя, все більшу увагу привертають проблеми використання нетрадиційних джерел енергії. Зумовлено це двома основними факторами: катастрофічним положенням екології та необхідністю пошуку нетрадиційних відновлюваних джерел енергії. Так, наприклад, традиційні паливно-енергетичні ресурси (нафта, газ, вугілля, і т. д.) при теперішніх темпах розвитку науково-технічного прогресу можуть зникнути вже у найближчі 100-150 років [1, 2]. Крім того, забруднення атмосфери, водойм та землі тепло-, гідро- та атомними електростанціями, збільшення шкідливих викидів транспортом, змушують шукати альтернативні та більш екологічні джерела енергії [3-7].

**Аналіз останніх досліджень і публікацій.** Аналіз публікацій [8-10] показує, що використання тільки однієї сонячної енергії може повністю задовольнити потреби людства в необхідній кількості електроенергії. Наприклад, за розрахунками експертів міжнародного проекту Land Art Generator Initiative, для повного забезпечення потреб людства в електроенергії у 2030 році, при теперішньому рівні продуктивності сонячної панелі площею 1 м<sup>2</sup> і коефіцієнті корисної дії (ККД) в 20% та 70% сонячних днів у році, достатньо по-

крити лише 0,33% площі земної суші або 0,097% площі земної поверхні (що становить приблизно 496805 км<sup>2</sup>). Для прикладу, площа пустель становить приблизно 11% площі земної суші.

Відповідно до даних Міжнародного Агентства Відновлюваної Енергетики (IRENA), за останнє десятиліття найбільш швидкими темпами зростають потужності саме відновлюваних джерел енергії [4, 11-18]. Так, наприклад, електростанцій на відновлюваних джерелах енергії сьогодні вводять в експлуатацію більше, ніж на видобувному традиційному паливі.

Варто зазначити, що за прогнозами різних організацій IEA, IRENA, Bloomberg New Energy Finance та ін., відновлювані джерела енергії (наприклад, тільки сонячна та вітрова енергетика) зможуть виробляти до 2050 року від 50% до 100% електроенергії [19-24]. У багатьох країнах, таких як Мексика, Італія, Іспанія, Австралія, Чилі, цей показник вже до 2030 року може сягати 50-80%. Крім того, враховуючи розвиток сонячних технологій, сонячна енергія вже до 2025 року може стати дешевшою, ніж енергія вугілля [4, 25-27].

**Виділення невирішених раніше частин загальної проблеми.** Незважаючи на перспективи сонячної енергетики, існує ряд невирішених про-

блем [28-30], які стримують її бурхливий розвиток і одночасно не дозволяють використати всі її потенціальні можливості. Так за даними [2, 31], незважаючи на стрімкі темпи зростання встановленої потужності альтернативних джерел енергії, спостерігається тенденція і до певного спаду в подальшому їх нарощенні. Серед основних невирішених проблем сонячної енергетики можна віднести наступні:

- порівняно низький ККД (в межах 10-20%);
- неможливість акумуляування сонячної енергії у великих об'ємах;
- залежність генерації електроенергії від періоду доби та погодних умов.

Для прикладу, якби вдалось розв'язати вказані проблеми хоча б частково, а саме, при доведенні ККД сонячних панелей до показника в 60% та генерації електроенергії хоча б протягом 12 годин (за рахунок акумуляування сонячної енергії), достатньо було б покрити в 6 разів меншу територію або 0,055% площі земної суші (приблизно 82800 км<sup>2</sup>).

**Метою статті** є аналіз сучасного стану сонячної енергетики у світі та в Україні, виявлення суттєвих переваг та недоліків сонячних електростанцій різних типів, аналіз розвитку перспективних технологій по покращенню роботи як сонячних елементів, так і сонячних електростанцій, а також аналіз розвитку малої енергетики на основі відновлюваних джерел енергії.

**Виклад основного матеріалу. Сучасний стан сонячної енергетики в світі та в Україні.**

Станом на кінець 2016 року в світі було вироблено 24353 ТВт·год електроенергії [32]. До першої десятки найбільших країн-виробників електроенергії належать (рис. 1) (в дужках вказана частка в відсотках від загальної кількості виробленої електроенергії в світі): Китай (24,7%); США (17,7%); Індія (5,84%); Росія (4,47%); Японія (4,16%); Німеччина (2,68%); Канада (2,64%); Бразилія (2,38%); Франція (2,27%); Південна Корея (2,25%).

Частка відновлюваних джерел енергії в світовому виробництві електроенергії на кінець 2016 року складала 24,5% [33]. Основну частку у виробництві електроенергії серед відновлюваних джерел енергії складає гідроенергетика (рис. 2).

До першої десятки країн з найбільшою часткою (у відсотках від загальної кількості виробленої електроенергії в країні) відновлюваної енергетики станом на кінець 2016 року належать [31]: Норвегія (97,9%); Нова Зеландія (84%); Колумбія (82%); Бразилія (81,2%); Канада (66,4%); Швеція

(57,2%); Португалія (55,2%); Венесуела (54%); Румунія (46,2%); Іспанія (40,1%). Слід відзначити, що така велика частка використання відновлюваних джерел енергії, у вказаних країнах, в основному забезпечена за рахунок гідроресурсів або гідроенергетики.

Децю інша ситуація спостерігається у виробництві електроенергії тільки за допомогою вітрової та сонячної енергетики. Так, до першої десятки країн з найбільшою часткою (у відсотках від загальної кількості виробленої електроенергії в країні) вітрової та сонячної енергетики станом на кінець 2016 року належать [32]: Нова Зеландія (23,5%); Іспанія (23,5%); Португалія (22,3%); Німеччина (18%); Італія (16,5%); Румунія (16,2%); Великобританія (14,1%); Бельгія (10,8%); Швеція (9,8%); Нідерланди (9,4%). Слід відмітити, що в таких країнах як Німеччина та Великобританія, які знаходяться північніше чим Україна, вклад тільки сонячної енергетики складає відповідно 7% (45,7 ТВт·год) та 4% (13,56 ТВт·год) частки всієї виробленої електроенергії.

На зростання ролі відновлюваних джерел енергії у виробництві електроенергії вказують річні темпи встановлення потужності як в цілому у світі (рис. 3), так і окремо в кожній із провідних країн, які активно розвивають сонячну та вітрову енергетику (рис. 4). Наприклад, тільки у Китаї в 2016 році та в першій половині 2017 року було встановлено відповідно 34,5 і 24 ГВт потужностей сонячних та 23,4 і 55 ГВт потужностей вітрових електростанцій. У цілому, на сьогоднішній день, у Китаї вже встановлено більше 100 ГВт потуж-



Рис. 1. Частка країн у виробництві електроенергії

Джерело: розроблено авторами за даними [32]

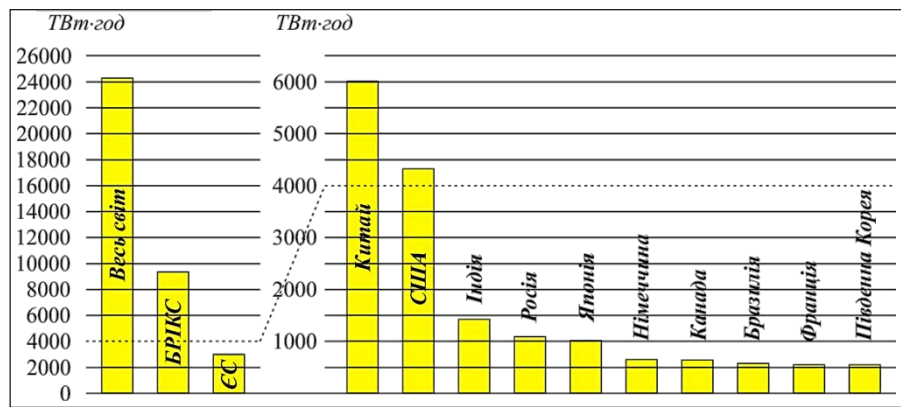

Рис. 2. Частка відновлюваних джерел енергії в світовому виробництві електроенергії, кінець 2016 року

Джерело: розроблено авторами за даними [33]

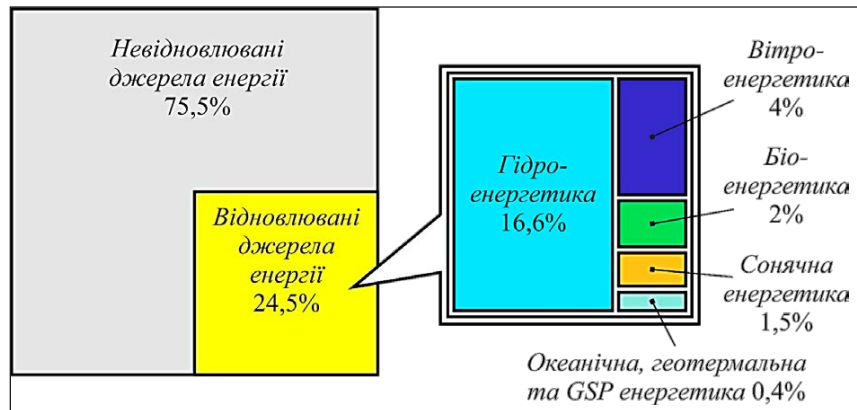

ностей сонячних та 225 ГВт потужностей вітрових електростанцій [34]. Для порівняння: встановлена потужність сонячних електростанцій у Китаї вже перевищує встановлену потужність сонячних електростанцій Німеччини та США разом взятих. Усього в світі за 2016 рік було введено приблизно 75 ГВт сонячної та 55 ГВт вітрової генерації.

Зауважимо, що темпи встановлення потужностей сонячної енергетики в 2016 році значно перевищували темпи встановлення потужностей всіх інших видів генерації електроенергії. Це зумовлено значним зменшенням цін на фотоелектричні модулі, ціна яких у 2016 році впала до 39 центів за один ват встановленої потужності [16, 37]. Наприклад, за даними [38] ціна на фотоелектричні модулі на один ват встановленої потужності минулі

десятиріччя приблизно становила: в 1977 році – 76,67 долара; в 1987 році – 9,5 долара; в 1997 році – 7,5 долара; в 2007 році – 3,5 долара.

Незважаючи на те, що сумарна встановлена потужність вітро- та сонячних електростанцій (на кінець 2016 року – 790 ГВт) дещо менша за встановлену потужність гідроелектростанцій (на кінець 2016 року – 1090 ГВт), їх частка у виробництві електроенергії складає лише 5,5% або в три рази менше частки виробленої електроенергії гідроелектростанціями (рис. 2). Це зумовлено тим, що генерація електроенергії сонячними та вітровими електростанціями має періодичний характер (залежить від погодних умов та періоду доби). Крім того, відсутність систем акумулювання сонячної та вітрової енергії, не дозволяє



Рис. 3. Глобальна потужність сонячної і вітрової енергетики та річні введення потужності, 2006-2016 рр.

Джерело: розроблено авторами за даними [33]

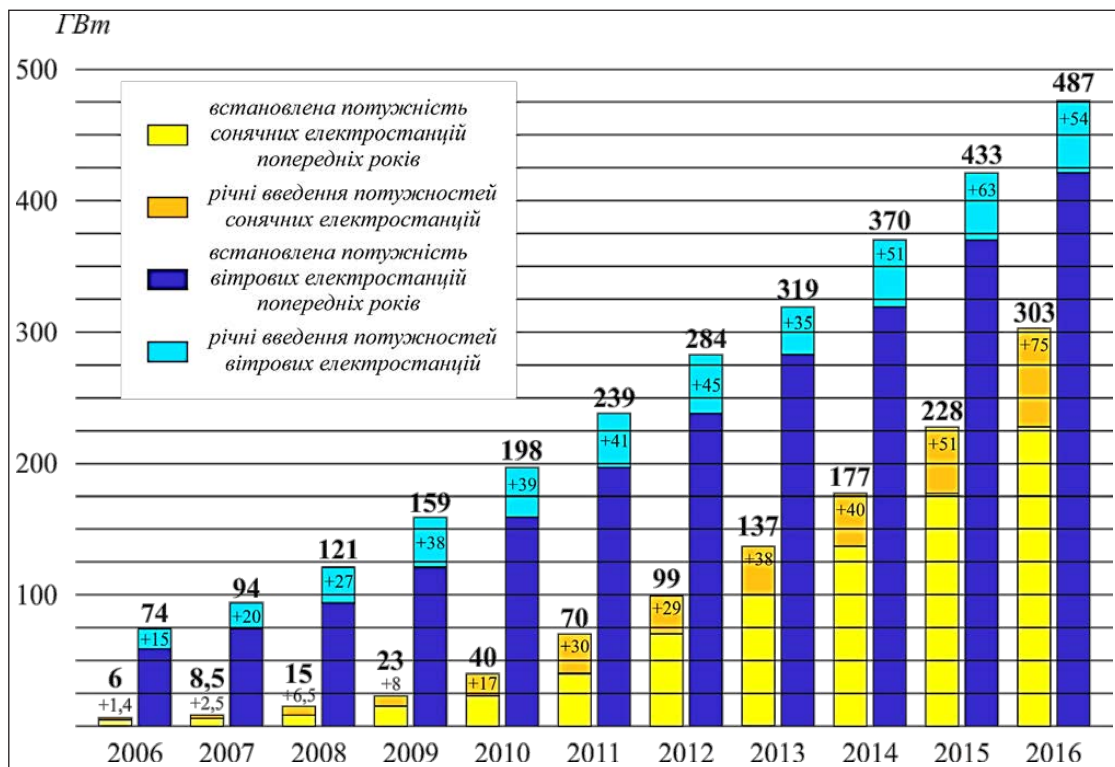

Рис. 4. Потужність сонячної та вітрової енергетики 10 провідних країн

Джерело: розроблено авторами за даними [33, 35, 36]

Таблиця 1

## ККД різних СБ та регіони їх ефективного застосування

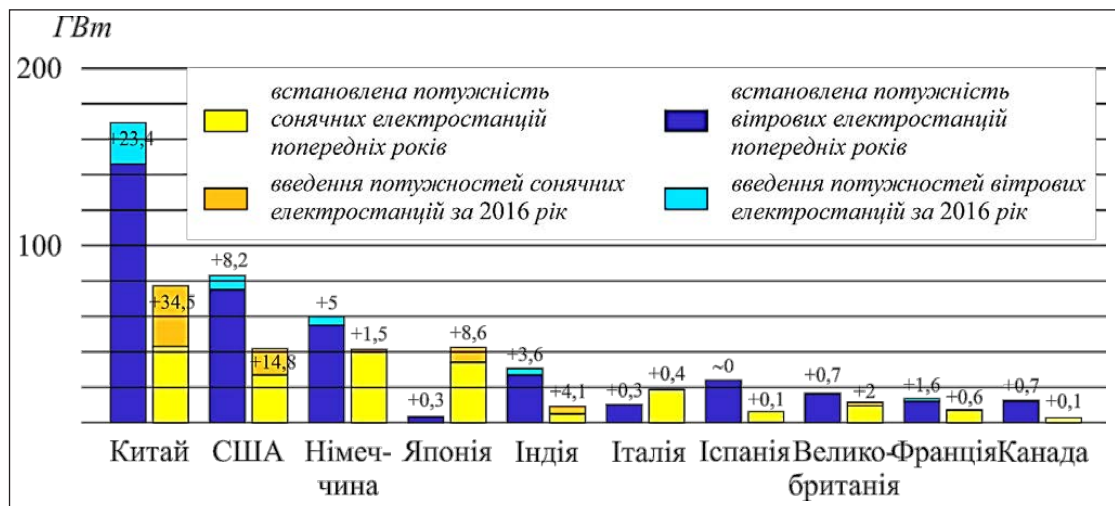
Тип СБ		ККД СБ в %		Регіон ефективного застосування
		випускаються серійно	в лабораторних умовах	
Кремнієві	монокристалічні	17-22	25	з середнім та високим рівнем інсоляції
	полікристалічні	12-18	20,5	
Тонкоплівкові	a-Si	5-10	12,2	з низьким, середнім та високим рівнем інсоляції
	CdTe	10-11	17,3	
	CuInGaSe <sub>2</sub>	12-13	20,5	
	полімерні	5-6	13,2	
Багатоперехідні	на основі галію (Ga)	30	43,5	з високим рівнем інсоляції

Джерело: розроблено авторами за даними [49-53]

зробити процес генерації електроенергії постійним, на відміну від гідроелектростанцій, де такою системою акумулювання енергії є водосховище.

На сьогодні частка відновлюваної енергетики України (з урахуванням гідроенергетики) складає приблизно 12% (~6,5 ГВт) [39-41]. Станом на перше півріччя 2017 року встановлена потужність сонячних електростанцій складала 705 МВт або 1,27% від всієї встановленої потужності електростанцій України [40, 42]. Об'єм електроенергії, який був вироблений сонячними електростанціями станом на 2016 рік, становив 0,3% (492 ГВт · год) від усієї виробленої електроенергії в Україні [43]. За даними [40], в Україні планується ввести в експлуатацію ще 360 МВт потужностей сонячних електростанцій, завдяки чому їх сумарна встановлена потужність вже в 2017 році може сягнути або перевищити планку в 1 ГВт.

Слід зазначити, що темпи зростання потужностей сонячної енергетики в Україні, значною мірою залежать від інвестицій. Наприклад, сьогодні вартість встановлення 1 МВт потужності сонячної або вітрової електростанції становить приблизно 1 млн. доларів [44]. Відповідно, для збільшення встановленої потужності сонячних електростанцій на 1 ГВт необхідно 1 млрд. доларів. За теперішнього стану економіки нашої країни та сонячних технологій процес збільшення частки відновлюваних джерел енергії в енергетичному балансі енергосистеми буде досить повільним, незважаючи навіть на державну підтримку в даному секторі енергетики.

**Види і типи сонячних електростанцій. Їх переваги та недоліки.**

Сонячні електростанції (СЕС) бувають двох видів [45-48]:

- фотоелектричні СЕС (PV (photovoltaic – фотоелектрика) технології) – принцип роботи яких ґрунтується на перетворенні сонячної енергії в електричну за допомогою спеціальних панелей з комірками, які складаються з двох (або більше) шарів різних напівпровідникових матеріалів;

- термодинамічні СЕС (CSP (concentrated solar power – концентрована сонячна енергія) або STE (solar thermal electricity – сонячна теплова електрика) технології) – принцип роботи яких ґрунтується на перетворенні сонячної енергії спочатку в теплову (за рахунок збільшення концентрації сонячної енергії), а потім в електричну. Елементи такої системи нагрівають робоче тіло (розплав солі та/або воду), яке в свою чергу рухає турбіну і електрогенератор.

На сьогодні найбільш поширені саме фотоелектричні СЕС. Для порівняння: встановлена потужність термодинамічних СЕС складає лише 4,8 ГВт проти 303 ГВт встановленої потужності фотоелектричних СЕС станом на 2016 рік [32].

**Фотоелектричні СЕС.** Головним елементом фотоелектричних СЕС є сонячні батареї (СБ). СБ характеризуються високою надійністю та стабільністю, а термін їх служби майже необмежений. Вони можуть перетворювати як пряме так і розсіяне сонячне світло. Невелика маса, простота обслуговування, низькі витрати на будівництво, модульний тип конструкції дозволяють створювати СЕС будь-якої потужності. До недоліків СБ можна віднести низький ККД і залежність роботи від погодних умов та періоду доби.

Розрізняють наступні типи СБ [49-53]:

- кремнієві кристалічні СБ (моно- та полікристалічні). Це найпоширеніший на сьогодні вид СБ. Вони займають майже 90% ринку фотоелектричних перетворювачів, з яких 1/3 частини припадає на монокристалічний та 2/3 – на полікристалічний (технологія виготовлення значно дешевше ніж монокристалічного);

- тонкоплівкові СБ (кремнієві плівки на основі аморфного кремнію (a-Si) (80% об'єму світового ринку тонкоплівкових СБ), плівки на основі телуриду кадмію (CdTe) (18% ринку) і плівки селеніду міді-індію-галію (CuInGaSe<sub>2</sub>, або CIGS) (2% ринку)). До тонкоплівкових СБ також відносяться органічні/полімерні тонкоплівкові світлочутливі елементи;

- багатоперехідні (багатосарові) СБ (основним матеріалом для таких елементів є сполуки галію (Ga) – фосфід індію галію, арсенід галію та ін.) застосовуються з концентраторами світла. Для досягнення максимальної ефективності таких СБ необхідно використовувати двохосові системи орієнтації.

Порівняльна характеристика різних типів СБ приведена в таблиці 1.

На динаміку та можливість розвитку сонячної енергетики вказують встановлені потужності деяких нових СЕС з використанням PV-технологій (в порядку зростання потужності) [54, 55]: СЕС Mesquite (207 МВт, кремнієві СБ) – США (введення в експлуатацію – 2013 рік); СЕС Charanka Solar Park (221 МВт, тонкоплівкові СБ) – Індія (введення в експлуатацію – 2012 рік); СЕС Mount Signal (265,7 МВт, кремнієві СБ) – США (введення в експлуатацію – 2014 рік); СЕС Antelope (266 МВт, кремнієві СБ) – США (введення в експлуатацію – 2013 рік); СЕС Agua

Caliente (290 МВт, тонкоплівкові СБ) – США (введення в експлуатацію – 2014 рік); СЕС Solar Ranch (292 МВт, кремнієві СБ) – США (введення в експлуатацію – 2012 рік); СЕС Longyangxia Dam (329 МВт, кремнієві СБ) – Китай (введення в експлуатацію – 2013 рік); СЕС Sunlight Farm (550 МВт, тонкоплівкові СБ) – США (введення в експлуатацію – 2015 рік); СЕС Toraz (550 МВт, тонкоплівкові СБ) – США (введення в експлуатацію – 2014 рік); СЕС Star (579 МВт, кремнієві СБ) – США (введення в експлуатацію – 2015 рік); СЕС Камуті (648 МВт, кремнієві СБ) – Індія (введення в експлуатацію – 2016 рік).

**Термодинамічні СЕС.** Головним елементом термодинамічних СЕС є концентратори теплової енергії сонячного випромінювання. Такі СЕС, на відміну від фотоелектричних, можуть стабільно виробляти електроенергію протягом певного періоду часу (6-15 год), навіть без сонячного світла, оскільки частина енергії може зберігатися в спеціальних термосховищах або термоакумуляторах. До недоліків термодинамічних СЕС можна віднести великі витрати на обслуговування та будівництво. Крім того, їх будівництво та експлуатація виправдана лише в районах з високим рівнем інсоляції або за умов, що в даному районі не менше ніж 70-80% сонячних днів у році [56, 57].

Існує три основних типа CSP-технології [46, 48]:

- технологія центральної башти;
- технологія параболічних концентраторів;
- технологія концентраторів тарілчастого типу.

У термодинамічних СЕС з центральною баштою, для концентрації сонячного випромінювання, використовується поле відбивачів-геліостатів, кожен з яких має двовісну систему стеження за сонцем. Геліостати фокусують сонячне світло на центральному приймачі, який розташований зверху на башті, і розігрівають його. Робоча рідина першого контуру (наприклад, соляний розплав), що циркулює в приймачі, поглинає тепло і подається до теплообмінника. У теплообміннику робоча рідина другого контуру (вода) нагрівається і перетворюється в пар, який обертає турбіну та електрогенератор.

У термодинамічних СЕС з параболічними концентраторами схема утворення водяної пари майже подібна, але для цього використовують параболічні дзеркала, які концентрують сонячне випромінювання на трубках розташованих в фокусі конструкції. Робоча рідина (синтетичне термомасло), розташована в трубках, нагрівається і далі подається до теплообмінника.

У термодинамічних СЕС з концентраторами тарілчастого типу використовуються параболічні дзеркала (у вигляді супутникової тарілки), які концентрують сонячну енергію на приймачі розташованому у фокусі дзеркала. Енергія нагрітого робочого тіла (рідина або газ) використовується для отримання електроенергії в двигуні або генераторі з'єднаному з приймачем. Наприклад, такі СЕС з двигуном Стірлінга на сьогодні мають найбільший ККД перетворення сонячної енергії [58-61]. Крім того, як і у випадку СБ, модульний тип конструкції дозволяє створювати тарілчасті СЕС різної потужності.

Слід зазначити, що серед розглянутих термодинамічних СЕС з системою акумуляування теплової енергії працюють лише СЕС, які вико-

ристовують технології центральної башти та параболічних концентраторів.

Найпривабливішими країнами для встановлення термодинамічних СЕС є країни Північної Африки, Центральної та Південної Америки, Центральної Азії та Близького Сходу, Австралія [62-66].

Порівняльна характеристика різних термодинамічних СЕС приведена в таблиці 2.

Таблиця 2  
**ККД термодинамічних СЕС та регіони їх ефективного застосування**

Тип CSP-технології	ККД в %	Робоча температура, °С	Регіон ефективного застосування
технологія центральної башти	20-23	500-700	з високим рівнем інсоляції
технологія параболічних концентраторів	16-20	300-450	з високим рівнем інсоляції
технологія концентраторів тарілчастого типу	28-34	700-950	з середнім та високим рівнем інсоляції

Джерело: розроблено авторами за даними [47, 58-60]

Найбільші приклади СЕС з використанням CSP/STE-технології (в порядку зростання потужності) [54]: СЕС Solaben (200 МВт, параболічні концентратори) – Іспанія (введення в експлуатацію – 2013 рік); СЕС Genesis (250 МВт, параболічні концентратори) – США (введення в експлуатацію – 2014 рік); СЕС Mohave Solar Project (280 МВт, параболічні концентратори) – США (введення в експлуатацію – 2014 рік); СЕС Solana Generating Station (280 МВт, параболічні концентратори) – США (введення в експлуатацію – 2013 рік); СЕС SEGS (354 МВт, параболічні концентратори) – США (введення в експлуатацію – 1984 рік); СЕС Ivanpah (397 МВт, баштовий центральний концентратор) – США (введення в експлуатацію – 2013 рік).

**Перспективні технології для покращення роботи сонячних елементів та сонячних електростанцій.**

На основі проведеного аналізу сучасного стану сонячної енергетики можна стверджувати, що найбільш перспективною технологією є PV-технологія отримання електроенергії. У зв'язку з цим, основним напрямком покращення роботи сучасних СЕС є підвищення ефективності роботи СБ та розробка сучасних систем акумуляування енергії.

Серед основних напрямків підвищення ефективності роботи СБ, які активно сьогодні розвиваються, можна виділити наступні:

- розробка гібридних СБ [67, 68], які одночасно виробляють електроенергію та теплу воду (ефективність роботи СБ зростає на 15%);

- розробка двосторонніх або багатограних (конічної форми) СБ (електроенергії виробляється на 20-30% більше) [69-71];

- розробка гетеро- та наноструктур (за допомогою яких у СБ з'явиться можливість працювати не тільки без сонячного світла, але і при збільшеному в декілька разів ККД) [72-74];

- розробка тонкоплівкових прозорих СБ [75, 76].

Оскільки основною вадою сонячних (вітрових) електростанцій є циклічність роботи (залежить від погодних умов та періоду доби), то одним із важливих напрямків підвищення їх ефективності є розробка систем акумулювання енергії [77]. До найбільш перспективних систем акумулювання енергії можна віднести наступні:

- електрохімічні акумулятори (залізо-нікелеві, літій-іонні та ін.) [78-82];
- теплові та термодинамічні акумулятори [83-86];
- пневматичні акумулятори [87-90];
- водневі акумулятори [91-94];
- механічні акумулятори [95-98].

### **Розвиток малої енергетики у світі та в Україні на основі відновлюваних джерел енергії.**

Мала енергетика – це доволі динамічний сегмент світової енергетичної системи [99-102], який включає в себе малі генеруючі установки та комплекси потужністю до 50 МВт, які працюють як на основі традиційних, так і нетрадиційних джерел енергії (енергія води, вітру, сонця, енергія біомаси, геотермальна енергія та ін.). На сьогодні більше 70 країн світу [102], в тому числі й Україна, мають не тільки свої національні програми розвитку малої енергетики на основі відновлюваних джерел енергії, але й активно впроваджують і використовують сонячну та вітрову енергетику.

На переваги малої енергетики та збільшення її частки в генерації електроенергії, як в цілому у світі, так і окремо в кожній країні, вказує розвиток і впровадження технологій інтелектуальних електроенергетичних систем (smart grid) [99, 101]. Крім того, в ряді розвинутих країн прослідковується стрімка тенденція переходу від централізованого до розподіленого постачання електроенергії [102]. Наприклад, у країнах ЄС доля малої або розподіленої енергетики складає в середньому 10%, причому, дані показники суттєво різняться в різних країнах (в Данії частка розподіленої енергетики складає більше 45%). Зумовлено це тим, що централізоване постачання енергії має ряд суттєвих недоліків:

- значні втрати енергії при постачанні від виробника до кінцевого споживача;
  - значні терміни та фінансові витрати при будівництві нових об'єктів централізованої енергетики;
  - завищені тарифи на електроенергію та тепло.
- До основних переваг малої або розподіленої енергетики можна віднести наступні:
- висока технологічна і економічна ефективність в режимах ко- та тригенерації (ККД приблизно 90%);

- собівартість виробленої електроенергії та тепла в декілька разів менша, за рахунок більш ефективних технологій генерації і когенерації, та відсутності втрат енергії;

- прийнятний термін окупності проекту (приблизно 5 років в режимі генерації тільки електроенергії, та 2-3 роки в режимі ко- та тригенерації);

- модульність, масштабованість, мобільність (постачання блоками необхідної потужності, можливість швидкого підключення нових блоків до працюючої станції, а також демонтаж і переміщення на нові об'єкти);

- короткі терміни введення в експлуатацію (6-18 місяців, залежно від потужності);

- незалежність та контроль (повністю усувається проблема збоїв, відключень, порушень параметрів струму і напруги по незалежних від споживача причинах).

Незважаючи на стрімкі темпи розвитку альтернативної енергетики у світі, в Україні теж спостерігається тенденція до активного розвитку малої енергетики. Наприклад, згідно з даними служби Держенергоєфективності, тільки в 2016 році було введено приблизно 120 МВт потужностей об'єктів відновлюваної енергетики (в чотири рази більше ніж у 2015 році) [44], серед яких 99 МВт – тільки сонячних електростанцій. Крім того, кількість приватних домогосподарств, в яких було встановлено СБ, зростає з 21 (у IV кварталі 2014 року) до 2323 (у III кварталі 2017 року) [103]. При цьому їх сумарна потужність склала 37,1 МВт. Такий ріст активності пов'язаний з введенням одного з найвигідніших «зелених» тарифів у Європі.

**Висновки.** Отже, на основі аналізу розвитку сонячної енергетики у світі та в Україні, можна зробити такі висновки.

1. Технології «нових» відновлюваних джерел енергії, зокрема сонячної енергетики, досягли такого рівня, за якого вони успішно конкурують з традиційними способами виробництва енергії.

2. Зростання цін на енергоносії та залежність від країн-експортерів енергії змушують країн-імпортерів шукати альтернативні способи отримання енергії.

3. Вичерпність традиційних енергетичних ресурсів (нафти, газу, вугілля, уранових руд) та погіршення екологічної ситуації в світі вимагає нових підходів до енергозабезпечення та енергозбереження.

4. Темпи розвитку та інтеграції у світову енергетичну мережу малої енергетики свідчать про поступовий її перехід від статусу «резервного» джерела енергії в статус постійного або «регулярного».

### **Список літератури:**

1. Голицын М. В. Альтернативные энергоносители / М. В. Голицын, А. М. Голицын, Н. В. Пронина; отв. ред. Г. С. Голицын. – М.: Наука, 2004. – 159 с.
2. Арутюнов В. С. Нефть XXI. Мифы и реальность альтернативной энергетики / В. С. Арутюнов. – М.: ООО «ТД Алгоритм», 2016. – 220 с.
3. Твайделл Дж. Возобновляемые источники энергии / Дж. Твайделл, А. Уэйр; пер. с англ. – М.: Энергоатомиздат, 1990. – 392 с.
4. Сидорович В. Мировая энергетическая революция: как возобновляемые источники энергии изменят наш мир / В. Сидорович. – М.: Альпина Паблишер, 2015. – 208 с.
5. Арманд А. Д. Эксперимент «Гея». Проблема живой Земли / А. Д. Арманд. – М.: Сиринь садхана, 2001. – 111 с.
6. Медоуз Д. Пределы роста. 30 лет спустя / Д. Медоуз, Й. Рандерс, Д. Медоуз; пер. с англ. – М.: ИКЦ «Академкнига», 2007. – 342 с.
7. Мюррей Р. Цель – Zero Waste / Р. Мюррей. – М.: ОМННО «Совет Гринпис», 2004. – 232 с.

8. Какая площадь солнечных панелей обеспечит Землю энергией? [Электронный ресурс] // – Режим доступа: <http://altenergiya.ru/sun/kakaya-ploshhad-solnechnyx-panelej-obespechit-energiej-zemlyu.html>.
9. Харченко Н. В. Индивидуальные солнечные установки / Н. В. Харченко. – М.: Энергоатомиздат, 1991. – 208 с.
10. Солнечная энергетика позволит снабдить энергией всю планету. [Электронный ресурс] // – Режим доступа: <https://ecotechnica.com.ua/energy/solntse/2428-solnechnaya-energetika-pozvolit-snabdit-energiej-vsyu-planetu.html>.
11. Возобновляемая энергетика: официальная статистика от IRENA. [Электронный ресурс] // – Режим доступа: <http://altenergiya.ru/apologiya/vozobnovlyаемая-energetika-oficialnaya-statistika-ot-irena.html>.
12. Возобновляемая энергетика вышла на 1-е место в мире по темпам прироста установленной мощности среди всех видов топлива. [Электронный ресурс] // – Режим доступа: <https://geektimes.ru/post/281904/>.
13. Energy and Climate Change [Электронный ресурс] // – Режим доступа: <http://www.iea.org/publications/freepublications/publication/WEO2015SpecialReportonEnergyandClimateChangeExecutiveSummaryRussianversion.pdf>.
14. В 2017-ом мощность солнечных электростанций сравняется с АЭС. [Электронный ресурс] // – Режим доступа: <https://ecotechnica.com.ua/energy/solntse/2615-v-2017-om-moshchnost-solnechnykh-elektrostantsij-sravnyaetsya-s-aes.html>.
15. Темп роста солнечной энергетики впервые опередил угольную. [Электронный ресурс] // – Режим доступа: <https://ecotechnica.com.ua/energy/solntse/2722-temp-rosta-solnechnoj-energetiki-vpervye-operedil-ugolnuyu.html>.
16. Проскуракова Л. Н. Возобновляемая энергетика 2030: глобальные вызовы и долгосрочные тенденции инновационного развития / Л. Н. Проскуракова, Г. В. Ермоленко; Нац. исслед. ун-т «Высшая школа экономики». – М.: НИУ ВШЭ, 2017. – 96 с. – Режим доступа: [https://issek.hse.ru/data/2017/04/04/1168471430/Renova\\_Energy.pdf](https://issek.hse.ru/data/2017/04/04/1168471430/Renova_Energy.pdf).
17. Атомная энергетика: состояние дел и перспективы. [Электронный ресурс] // – Режим доступа: <http://renew.ru/nuclear-power-status-and-prospects/>.
18. Состояние возобновляемой энергетики REN21 2016. Глобальный отчет. Основные результаты. [Электронный ресурс] // – Режим доступа: [http://www.ren21.net/wp-content/uploads/2016/10/REN21\\_GSR2016\\_KeyFindings\\_RUSSIAN.pdf](http://www.ren21.net/wp-content/uploads/2016/10/REN21_GSR2016_KeyFindings_RUSSIAN.pdf).
19. ВИЭ будут доминировать в мировой энергетике к 2040 году. [Электронный ресурс] // – Режим доступа: <http://www.energy-fresh.ru/solarenergy/tendencii/?id=14465>.
20. Доля солнечной энергетики в мировой генерации к 2050 г. достигнет 30-50%. [Электронный ресурс] // – Режим доступа: <http://renew.ru/the-share-of-solar-energy-in-the-world-generation-by-2050-will-reach-30-50/>.
21. Внедрение возобновляемых источников энергии. Принципы эффективной политики и стратегий. [Электронный ресурс] // – Режим доступа: [https://www.iea.org/media/translations/russian/deploying\\_renewables\\_rus.pdf](https://www.iea.org/media/translations/russian/deploying_renewables_rus.pdf).
22. Дорожная карта для будущего, основанного на возобновляемой энергетике. Краткий обзор IRENA. [Электронный ресурс] // – Режим доступа: [http://www.irena.org/DocumentDownloads/Publications/IRENA\\_REmap\\_summary\\_2016\\_RU.pdf](http://www.irena.org/DocumentDownloads/Publications/IRENA_REmap_summary_2016_RU.pdf).
23. 100% ВИЭ: новая модель мировой энергосистемы. [Электронный ресурс] // – Режим доступа: <http://renew.ru/100-vie-novaya-model-mirovoj-energосистемы/>.
24. 100% ВИЭ – новая модель глобальной энергосистемы. [Электронный ресурс] // – Режим доступа: <http://renew.ru/100-res-a-new-model-of-the-global-energy-system/>.
25. Средняя цена энергии солнца упадет на 27% к 2022 году. [Электронный ресурс] // – Режим доступа: <https://ecotechnica.com.ua/energy/solntse/2520-srednyaya-tsena-energii-solntsa-upadet-na-27-k-2022-godu.html>.
26. Почему солнечная энергия станет дешевле угля уже в течении 10 лет. [Электронный ресурс] // – Режим доступа: <https://ecotechnica.com.ua/energy/solntse/1915-pochemu-solnechnaya-energiya-stanet-deshevle-uglya-uzhe-v-techenii-10-let.html>.
27. Ветровая и солнечная энергетика – самые дешёвые технологии генерации. [Электронный ресурс] // – Режим доступа: <http://renew.ru/wind-and-solar-energy-are-the-cheapest-generation-technologies/>.
28. Солнечная энергетика: надежда человечества? [Электронный ресурс] // – Режим доступа: <https://geektimes.ru/post/158875/>.
29. Ложка дегтя в бочке с солнечными батареями. [Электронный ресурс] // – Режим доступа: <https://altenergiya.ru/sun/minusy-solnechnyh-batarej.html>.
30. Возобновляемые источники энергии: новая революция или очередной пузырь? [Электронный ресурс] // – Режим доступа: <http://www.forbes.ru/biznes/343591-vozobnovlyаемые-istochniki-energii-novaya-revoljuciya-ili-ocherednoy-puzyr>.
31. Мощность солнечных станций в 2016 году достигнет 64,7 ГВт. [Электронный ресурс] // – Режим доступа: <https://altenergiya.ru/sun/moshchnost-solnechnyx-stancij-v-2016.html>.
32. Статистический Ежегодник мировой энергетике 2017 Enerdata. [Электронный ресурс] // – Режим доступа: <https://yearbook.enerdata.net/>.
33. Поддерживая глобальный переход к возобновляемой энергетике. Основные положения глобального отчета REN21 2017. [Электронный ресурс] // – Режим доступа: [http://www.ren21.net/wp-content/uploads/2017/10/17-8399\\_GSR\\_2017\\_KEY-FINDINGS\\_RU\\_low.pdf](http://www.ren21.net/wp-content/uploads/2017/10/17-8399_GSR_2017_KEY-FINDINGS_RU_low.pdf).
34. Китай загустил 80 ГВт новых возможностей ВИЭ только за первую половину 2017 года. [Электронный ресурс] // – Режим доступа: <https://ecotechnica.com.ua/energy/2563-kitaj-zapustil-80-gvt-novykh-moshchnostej-vie-tolko-za-pervuyu-polovinu-2017-goda.html>.
35. Япония ускорит развитие ветроэнергетики. [Электронный ресурс] // – Режим доступа: <http://renew.ru/yaponiya-uskorit-razvitie-vetroenergetiki/>.
36. Renewable Energy Statistics 2017. [Электронный ресурс] // – Режим доступа: [http://www.irena.org/DocumentDownloads/Publications/IRENA\\_Renewable\\_Energy\\_Statistics\\_2017.pdf](http://www.irena.org/DocumentDownloads/Publications/IRENA_Renewable_Energy_Statistics_2017.pdf).
37. Стоимость солнечных батарей снизится на 25% в течении ближайших двух лет. [Электронный ресурс] // – Режим доступа: <https://ecotechnica.com.ua/energy/solntse/860-stoimost-solnechnykh-batarej-snizitsya-na-25-v-techenie-blizhajshikh-dvukh-let.html>.
38. Solar Power. [Электронный ресурс] // – Режим доступа: <https://cleantechnica.com/solar-power/>.
39. Состояние современной энергосистемы в Украине. [Электронный ресурс] // – Режим доступа: <http://www.biowatt.com.ua/analitika/sostoyanie-sovremennoj-energосистемы-v-ukraine/>.

40. Мощности ВИЭ в Украине превысили 1,46 ГВт. [Электронный ресурс] // – Режим доступа: <https://ecotechnica.com.ua/cobytiya/2591-moshchnosti-vie-v-ukraine-prevysili-1-46-gvt.html>.
41. В Украине темпы введения новых мощностей объектов ВИЭ увеличились в 4 раза. [Электронный ресурс] // – Режим доступа: <https://ecotechnica.com.ua/energy/2030-v-ukraine-tempy-vvedeniya-novykh-moshchnostej-ob-ektov-vie-uvelichilis-v-4-raza.html>.
42. Мощность объединенной энергосистемы Украины увеличилась на 505 МВт. [Электронный ресурс] // – Режим доступа: <https://biz.censor.net.ua/news/3019469/moschnost-obedinennoyi-energositemy-ukrainy-uvelichilas-na-505-mvt>.
43. Производство электроэнергии в Украине за 4 месяца 2017 года увеличилось на 2,1%. [Электронный ресурс] // – Режим доступа: <http://uaenergy.com.ua/post/28960/proizvodstvo-elektroenergii-v-ukraine-za-4-mes-2017-g/>.
44. Солнечные миллиарды: когда Украина сможет стать энергонезависимой. [Электронный ресурс] // – Режим доступа: <http://www.liga.net/projects/energoeffectivnost/#chapter1>.
45. Фотоэлектрические (фотогальванические) технологии солнечной энергетики – PV. [Электронный ресурс] // – Режим доступа: <http://renewnews.ru/info/technologies/pv/>.
46. Концентрационные (гелиотермальные) технологии солнечной энергетики – CSP/STE. [Электронный ресурс] // – Режим доступа: <http://renewnews.ru/info/technologies/csp/>.
47. Солнечная энергия. [Электронный ресурс] // – Режим доступа: <http://www.rea.org.ua/dieret/Solar/solar.html#GUIDELINES>.
48. Солнечные электростанции (СЭС). [Электронный ресурс] // – Режим доступа: <http://www.gigavat.com/ses.php>.
49. Типы солнечных батарей и их КПД. [Электронный ресурс] // – Режим доступа: [http://utem.org.ua/materials/show/typu\\_solnechnyh\\_batarey](http://utem.org.ua/materials/show/typu_solnechnyh_batarey).
50. Виды солнечных батарей. [Электронный ресурс] // – Режим доступа: <http://www.solnpanels.com/vidy-solnechnyh-batarej/>.
51. Трошин П. А. Органические солнечные батареи: структура, материалы, критические параметры и перспективы развития / П. А. Трошин, Р. Н. Любовская, В. Ф. Разумов // Российские нанотехнологии. – 2008. – № 5-6, т. 3. – С. 56-77.
52. Компания Heliatek изготовила органические солнечные батареи, обладающие рекордным уровнем эффективности. [Электронный ресурс] // – Режим доступа: <https://dailytechinfo.org/energy/7827-kompaniya-heliatek-izgotovila-organicheskie-solnechnye-batarei-obladayuschie-rekordnym-urovнем-effektivnosti.html>.
53. Тонкопленочные солнечные батареи. [Электронный ресурс] // – Режим доступа: <http://electricalschool.info/energy/1744-tonkoplenochnye-solnechnye-batarei.html>.
54. 20 самых больших проектов солнечной энергетики. [Электронный ресурс] // – Режим доступа: <https://altenergiya.ru/sun/20-samyh-bolshix-solnechnoj-energetiki.html>.
55. В Индии запущена крупнейшая в мире СЭС, построенная за 8 месяцев. [Электронный ресурс] // – Режим доступа: <https://ecotechnica.com.ua/energy/solntse/1776-v-indii-zapushchena-krupnejshaya-v-mire-ses-postroennaya-za-8-mesyatsev.html>.
56. Харченко Н. В. Индивидуальные солнечные установки / Н. В. Харченко. – М.: Энергоатомиздат, 1991. – 208 с.
57. Что такое инсоляция. [Электронный ресурс] // – Режим доступа: <https://altenergiya.ru/sun/chto-takoe-insolyaciya.html>.
58. Пирогов В. В. Перспективы розвитку і області застосування двигунів Стирлінга / В. В. Пирогов, Н. О. Якушева // «Інноваційний розвиток науки нового тисячоліття» (м. Ужгород, 21-22 квітня 2017 р.). – Херсон: Видавничий дім «Гельветика», 2017. – С. 38-41.
59. Абсолютный рекорд в солнечной энергетике поставил двигатель Стирлинга. [Электронный ресурс] // – Режим доступа: <http://www.energoinform.org/news/2008/energy/080401e.aspx>.
60. Типы солнечных электростанций. [Электронный ресурс] // – Режим доступа: <http://electricalschool.info/energy/1733-typu-solnechnykh-jelektrostantsij.html>.
61. Гибрид двигателей внутреннего и внешнего сгорания. [Электронный ресурс] // – Режим доступа: <https://5thelement.ru/solar/gibrid-dvigatelyey-vnutrennego-i-vneshnego-sgoraniya.html>.
62. 1% Сахары обеспечит мир солнечной энергией. [Электронный ресурс] // – Режим доступа: <http://facepla.net/index.php/the-news/energy-news-mnu/2617-sahara-solar-power>.
63. Санников В. Сахара на экспорт / В. Санников // Популярная механика. – 2012. № 5. – С. 46-52. Режим доступа: <https://www.popmech.ru/technologies/12615-gigantskie-solnechnye-elektrostantsii-sakhary/>.
64. Какие страны наиболее привлекательны для развития ВИЭ? [Электронный ресурс] // – Режим доступа: <http://renen.ru/which-countries-are-most-attractive-for-the-development-of-renewable-energy-sources/>.
65. Гигантская солнечная ферма в Марокко снабдит энергией Европу. [Электронный ресурс] // – Режим доступа: <https://ecotechnica.com.ua/energy/solntse/1791-gigantskaya-solnechna-ferma-v-marokko-budet-snabzhat-energiej-evropu.html>.
66. Огромные солнечные электростанции Африки будут поставлять гигаватты энергии в Европу. [Электронный ресурс] // – Режим доступа: <https://ecotechnica.com.ua/energy/solntse/2651-ogromnye-solnechnye-elektrostantsii-afriki-budut-postavlyat-4-5-gvt-energii-v-evropu.html>.
67. Создана гибридная солнечная панель, вырабатывающая электричество и нагревающая воду одновременно. [Электронный ресурс] // – Режим доступа: <https://ecotechnica.com.ua/energy/solntse/1801-sozdana-gibridnaya-solnechnaya-panel-vyrabatyvayushchaya-elektrichestvo-i-nagrevayushchaya-vodu-odnovremenno.html>.
68. Гибридная солнечная установка использует фотоэлементы совместно с тепловыми трубками улучшая эффективность на 15%. [Электронный ресурс] // – Режим доступа: <https://ecotechnica.com.ua/energy/solntse/300-gibridnaya-solnechnaya-ustanovka-ispolzuet-fotoelementy-sovmestno-s-teplovymi-trubkami-uluchshaya-effektivnost-na-15.html>.
69. Двухсторонние солнечные батареи на 30% увеличат КПД фотоэлектрических станций. [Электронный ресурс] // – Режим доступа: <https://ecotechnica.com.ua/energy/solntse/2320-dvukhstoronnie-solnechnye-batarei-na-30-uvelichat-kpd-fotoelektricheskikh-stantsij.html>.
70. Крупнейшая в Европе СЭС с двухсторонними солнечными панелями запущена в Нидерландах. [Электронный ресурс] // – Режим доступа: <https://ecotechnica.com.ua/energy/solntse/2490-krupnejshaya-v-evrope-ses-s-dvukhstoronnimi-solnechnymi-panelyami-zapushchena-v-niderlandakh-video.html>.

71. Конические солнечные батареи Spin Cells – «завораживающий» генератор дешевой солнечной энергии. [Электронный ресурс] // – Режим доступа: <https://ecotechnica.com.ua/energy/solntse/113-konicheskie-solnechnye-batarei-spin-cells-zavorazhivayushchij-generator-deshevoj-solnechnoj-energii.html>.
72. КПД фотовольтаики может увеличиться в разы благодаря наноструктурам природного происхождения. [Электронный ресурс] // – Режим доступа: <https://ecotechnica.com.ua/energy/solntse/2879-kpd-fotovoltaiiki-mozhet-uvlechitsya-v-razy-blagodarya-nanostrukturam-prirodnogo-proiskhozhdeniya.html>.
73. Всепогодные солнечные панели, работающие днем и ночью, разработаны учеными Китая. [Электронный ресурс] // – Режим доступа: <https://ecotechnica.com.ua/energy/solntse/2279-vsepegodnye-solnechnye-paneli-rabotayushchie-dnem-i-nochyu-razrabotany-uchenymi-kitaya.html>.
74. Звездная батарея на гетероэлектриках. [Электронный ресурс] // – Режим доступа: <https://alternativenergy.ru/energiya/721-zvezdnaya-batareya-na-geteroelek-trikah.html>.
75. Ученые: за прозрачными солнечными батареями – будущее энергетики. [Электронный ресурс] // – Режим доступа: <https://ecotechnica.com.ua/energy/solntse/2784-uchenye-za-prozrachnymi-solnechnymi-batareyami-budushchee-energetiki-video.html>.
76. «Умные» окна могут на 40% повысить энергоэффективность зданий за счет слоя из прозрачных фотоэлементов. [Электронный ресурс] // – Режим доступа: <https://ecotechnica.com.ua/energy/solntse/2531-umnye-okna-mogut-na-40-rovysit-energoeffektivnost-zdaniy-za-schet-sloya-iz-prozrachnykh-fotoelementov.html>.
77. Рынок устройств хранения солнечной энергии стремительно растет. [Электронный ресурс] // – Режим доступа: <https://ecotechnica.com.ua/energy/solntse/767-rynok-ustrojstv-khraneniya-solnechnoj-energii-stremitelno-rastet.html>.
78. Крупнейшая солнечная электростанция с накопителем энергии в Японии. [Электронный ресурс] // – Режим доступа: <http://renew.ru/the-largest-solar-power-plant-with-an-energy-storage-in-japan/>.
79. Гигантскую СЭС за 1 млрд с крупнейшей в мире батареей построят в Австралии. [Электронный ресурс] // – Режим доступа: <https://ecotechnica.com.ua/energy/solntse/2274-gigantskuyu-ses-za-1-mlrd-s-krupnejshje-v-mire-batareej-postroyat-v-avstralii.html>.
80. Системы накопления энергии – часть 1. [Электронный ресурс] // – Режим доступа: <https://renttechno.ua/blog/energy-storage-disruptors-1.html>.
81. Системы накопления энергии – часть 2. [Электронный ресурс] // – Режим доступа: <https://renttechno.ua/blog/energy-storage-disruptors-2.html>.
82. Системы хранения энергии. [Электронный ресурс] // – Режим доступа: <https://renttechno.ua/blog/energy-storage.html>.
83. Теплоаккумуляторы на солнечных энергоустановках. [Электронный ресурс] // – Режим доступа: [http://www.gigavat.com/ses\\_optic4.php](http://www.gigavat.com/ses_optic4.php).
84. Как работает теплоаккумулятор? [Электронный ресурс] // – Режим доступа: <http://termico.com.ua/kak-rabotaet-teploakkumulyator/>.
85. Gemasolar (Гемасолар) – тестовая солнечная электростанция (CSP) – 20 МВт, Испания, 2011. [Электронный ресурс] // – Режим доступа: <http://renewnews.ru/gemasolar/>.
86. Термодинамический накопитель электроэнергии как альтернатива ГАЭС. [Электронный ресурс] // – Режим доступа: <http://greenfor.org/upload/files/200e0233c0a96cb07ae45380e47b78d6.pdf>.
87. Подземную систему хранения ветровой энергии на сжатом воздухе построят в США. [Электронный ресурс] // – Режим доступа: <https://ecotechnica.com.ua/energy/2547-podzemnuyu-sistemu-khraneniya-ventrovoj-energii-na-szhatom-vozdukhe-postroyat-v-ssha.html>.
88. Подводный аккумулятор энергии для ВИЭ разработан немецкими учеными. [Электронный ресурс] // – Режим доступа: <https://ecotechnica.com.ua/energy/voda/2195-podvodnyj-akkumulyator-energii-dlya-vie-razrabotan-nemetskimi-uchenymi.html>.
89. Новая система хранения энергии от Hydrostor на сжатом воздухе. [Электронный ресурс] // – Режим доступа: <https://ecotechnica.com.ua/technology/2318-novaya-sistema-khraneniya-energii-ot-hydrostor-na-szhatom-vozdukhe-video.html>.
90. Энергохранилища для ВИЭ из подводных шаров с воздухом. [Электронный ресурс] // – Режим доступа: <https://ecotechnica.com.ua/technology/499-energokhranilishcha-dlya-vie-iz-podvodnykh-sharov-s-vozdukhom.html>.
91. Hydricity: концепт непрерывной генерации солнечной энергии с помощью водорода. [Электронный ресурс] // – Режим доступа: <https://ecotechnica.com.ua/energy/solntse/547-hydricity-kontsept-bespreryvnoj-generatsii-solnechnoj-energii-s-pomoshchyu-vodoroda.html>.
92. «Солнечные» дома смогут хранить энергию в виде водовода – проект Phi Suea House. [Электронный ресурс] // – Режим доступа: <https://ecotechnica.com.ua/energy/solntse/582-solnechnye-doma-smogut-khraniti-energiyu-v-vide-vodoroda-proekt-phi-suea-house.html>.
93. Boeing тестирует систему хранения энергии на топливных элементах. [Электронный ресурс] // – Режим доступа: <https://ecotechnica.com.ua/technology/759-boeing-testiruet-sistemu-khraneniya-energii-na-toplivnykh-elementakh.html>.
94. Gencer E. Round-the-clock power supply and a sustainable economy via synergistic integration of solar thermal power and hydrogen processes / E. Gencer, Mallapragada D. S., Marechal F., Tawarmalani M., Agrawal R. // Proceedings of the National Academy of Sciences. – 2015. – no. 52, vol. 112. – P. 15821-15826. Режим доступа: [www.pnas.org/lookup/suppl/doi:10.1073/pnas.1513488112](http://www.pnas.org/lookup/suppl/doi:10.1073/pnas.1513488112).
95. Гулия Н. В. Удивительная механика. В поисках «энергетической капсулы» / Н. В. Гулия. – М.: Изд-во НИЦ ЭНАС, 2006. – 176 с.
96. Гулия Н. В. Накопители энергии / Н. В. Гулия. – М.: Наука, 1980. – 152 с.
97. Кинетические накопители энергии для электроэнергетики. [Электронный ресурс] // – Режим доступа: <http://electricalschool.info/spravochnik/eltehustr/1887-kineticheskie-nakopiteli-jenergii-dlja.html>.
98. Электромеханический накопитель энергии. [Электронный ресурс] // – Режим доступа: <http://renewable.com.ua/energy-storage/45-elektromehanicheskij-nakopitel-energii.html>.
99. Распределенная генерация электроэнергии – глобальные тенденции развития. [Электронный ресурс] // – Режим доступа: <http://uare.com.ua/ru/novyny/454-raspredelennaya-generatsiya-elektroenergii-globalnyetendentsii-razvitiya.html>.

100. Праховник А. В. Перспективы и пути развития распределенной генерации в Украине / А. В. Праховник, В. А. Попов, Е. С. Ярмолук, М. Т. Кокорина // Энергетика: економіка, технології, екологія. – 2012. – № 2(31).
101. Как распределенная генерация и smart grid помогут друг другу? [Электронный ресурс] // – Режим доступа: <http://www.energyland.info/analitic-show-96740>.
102. Состояние возобновляемой энергетики 2016. Глобальный отчет. [Электронный ресурс] // – Режим доступа: [http://www.ren21.net/wp-content/uploads/2016/10/REN21\\_GSR2016\\_KeyFindings\\_RUSSIAN.pdf](http://www.ren21.net/wp-content/uploads/2016/10/REN21_GSR2016_KeyFindings_RUSSIAN.pdf).
103. Количество домашних СЭС в Украине увеличилось в 1,5 раза. [Электронный ресурс] // – Режим доступа: <https://ecotechnica.com.ua/energy/solntse/2771-kolichestvo-domashnikh-ses-v-ukraine-uvelichilos-1-5-raza.html>.

**Пирогов В.В., Косатенко Д.А., Шалова Е.А.**

Центральноукраинский национальный технический университет

**Подколзина А.И.**

Национальный университет «Львовская политехника»

## ПЕРСПЕКТИВЫ РАЗВИТИЯ СОЛНЕЧНОЙ ЭНЕРГЕТИКИ В УКРАИНЕ И МИРЕ

### Аннотация

Исследовано современное состояние развития солнечной энергетики в мире и в Украине, как нетрадиционного возобновляемого источника энергии. Рассмотрены преимущества и недостатки солнечных электростанций разных типов, перспективные технологии по улучшению работы солнечных элементов и солнечных электростанций. Проанализировано развитие малой энергетики в мире и в Украине.

**Ключевые слова:** солнечная энергетика, солнечная электростанция, фотоэлектрический модуль, солнечная батарея, солнечный элемент, альтернативная энергетика, нетрадиционные возобновляемые источники энергии, аккумулятор энергии, малая энергетика.

**Pirogov V.V., Kosatenko D.A., Shalova E.A.**

Central Ukrainian National Technical University

**Podkolzina A.I.**

Lviv Polytechnic National University

## PROSPECTS FOR THE DEVELOPMENT OF SOLAR ENERGY IN UKRAINE AND THE WORLD

### Summary

The current state of development of solar energy in the world and in Ukraine was investigated as a non-traditional renewable energy source. Also were considered the advantages and disadvantages of solar power plants of different types. Besides, perspective technologies for improving the work of solar cells and solar power plants are considered. The development of distributed energetic in the world and Ukraine is analyzed.

**Keywords:** solar power, solar power plant, photoelectric module, solar battery, solar cell, alternative energy, non-traditional renewable energy sources, an accumulator of energy, small energetic, distributed energetic.



## РОЗРАХУНОК КОНТАКТНОГО ТИСКУ В ВУЗЛАХ ВОЛОГОЗАХИСТУ АЛЮМІНІЄВИХ КОНДЕНСАТОРІВ

Ройзман В.П., Возняк А.Г.

Хмельницький національний університет

Стаття присвячена розрахунку контактної тиску в вузлах вологозахисту на прикладі алюмінієвих конденсаторів. Виведено формули для розрахунку контактної тиску за схемою тришарового товстостінного циліндра. Розраховано розподіл напружень в кожному елементі конструкції.

**Ключові слова:** компаунд, конденсатор, гермовузол, контактний тиск, напруження.

**Постановка проблеми.** На рис. 1 схематично зображено плівковий конденсатор К78. Корпус 3 являє з себе тонкостінну циліндричну оболонку, в якій розміщена секція конденсатора, негерметично закрита текстолітовою перегородкою 4, яка має отвір для контактної виводу 1.

Після того, як конденсатор був зібраний, зі сторони його вільного торця проводиться заливка герметизуючим компаундом ЕК-23. Полімеризація цього компаунда проходить при температурі 100° С. По такій же схемі організуються гермовузли ємностей найрізноманітнішої форми, розмірів, назв. В ці ємності вварюються горловини, в яких і організуються подібні гермовузли.

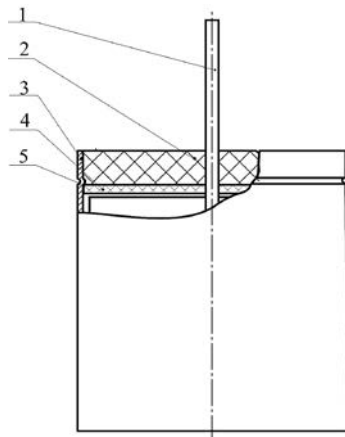

**Рис. 1. Конструкція плівкового конденсатору**  
1 – вивід; 2 – компаунд; 3 – корпус; 4 – перегородка;  
5 – штампуння в корпусі, так звані «зиг»

Корпус конденсатора виготовляється з алюмінієвого сплаву. Контактний вивід виготовлений з мідного дроту. Перегородка штампунється з текстоліту.

Цей конденсатор проходить випробування на термоудари від +100° С до -60° С, під час яких нерідко має місце розгерметизація через відшарування компаунда від оболонки або розтріскування компаунда.

Безумовно, цьому дефекту сприяють суттєва різниця значень фізико-математичних характеристик матеріалів, які з'єднуються в вузлі вологозахисту, і великий розкид значень характеристик компаунда, який може досягати 300% і більше.

**Виділення невирішених раніше частин загальної проблеми.** Відшарування і розтріскування виникають від дії контактної тиску, який виникає на границі компаунда з алюмінієвим

корпусом і мідним виводом при коливанні температур від -60° С до +100° С.

**Мета статті.** Головною метою цієї статті є вивід формул для контактної тиску.

**Виклад основного матеріалу.** Для початку розраховуємо контактний тиск, який виникає по довжині контакту компаунда і оболонки (рис. 2). Будемо вважати, що внутрішній радіус компаундованого циліндра дорівнює нулю, тобто в моделі відсутній вивід.

Використаємо диференціальне рівняння  $\frac{d^4 y}{dz^4} + \frac{E \cdot h}{R^2 \cdot D} \cdot y = \frac{f(z)}{D}$ , де  $y(z)$  – радіальне переміщення точок серединної поверхні оболонки, яке відраховується від недеформованного стану серединної поверхні;  $h$  – товщина оболонки;  $R$  – радіус серединної поверхні оболонки;  $E$  – модуль пружності матеріалу;  $D = \frac{E \cdot h^3}{12(1 - \mu^2)}$  – циліндрична жорсткість;  $\alpha$  – коефіцієнт Пуассона матеріалу;  $f(z)$  – розподілене навантаження.

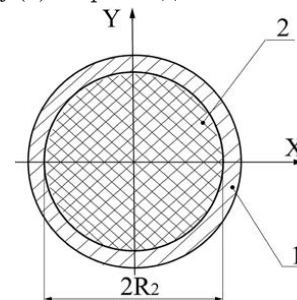

**Рис. 2. Схема для розрахунку контактної тиску при відсутності контактної виводу:**  
1 – оболонка; 2 – компаунд

З урахуванням температурного впливу це диференціальне рівняння набуде вигляду

$$\frac{d^4 y}{dz^4} + \frac{E \cdot h}{R^2 \cdot D} \cdot y = \frac{P_k}{D} + \frac{E \cdot h}{R \cdot D} \cdot \alpha \cdot \Delta T, \quad (1)$$

де  $P_k$  – контактний тиск;  $\alpha$  – температурний коефіцієнт лінійного розширення;  $\Delta T$  – перепад температури.

Введемо такі позначення:

$$q = \frac{P_k}{D} + \frac{E \cdot h}{R \cdot D} \cdot \alpha \cdot \Delta T; \quad \beta^4 = \frac{E \cdot h}{4 \cdot R^2 \cdot D}. \quad (2)$$

Тоді часткове рішення неоднорідного рівняння для рівняння (1) можна записати у вигляді:

$$\begin{aligned} y_1 &= e^{\beta z} \cdot \cos \beta z, & y_3 &= e^{-\beta z} \cdot \cos \beta z, \\ y_2 &= e^{\beta z} \cdot \sin \beta z, & y_4 &= e^{-\beta z} \cdot \sin \beta z. \end{aligned} \quad (3)$$

Загальний розв'язок рівняння (1) знаходиться методом варіації постійних  $C_i$ , в загальному розв'язку однорідного рівняння, для рівняння (1)

$$y = C_1 \cdot y_1 + C_2 \cdot y_2 + C_3 \cdot y_3 + C_4 \cdot y_4.$$

Для цього складається система рівнянь:

$$\left. \begin{aligned} C_1' \cdot y_1 + C_2' \cdot y_2 + C_3' \cdot y_3 + C_4' \cdot y_4 &= 0 \\ C_1' \cdot y_1' + C_2' \cdot y_2' + C_3' \cdot y_3' + C_4' \cdot y_4' &= 0 \\ C_1' \cdot y_1'' + C_2' \cdot y_2'' + C_3' \cdot y_3'' + C_4' \cdot y_4'' &= 0 \\ C_1' \cdot y_1''' + C_2' \cdot y_2''' + C_3' \cdot y_3''' + C_4' \cdot y_4''' &= q \end{aligned} \right\} \quad (4)$$

Визначник цієї системи з урахуванням рівнянь (3) буде дорівнювати  $\Delta = 32 \cdot \beta^6$ . Далі знаходимо усі  $C_i$  із системи (4):

$$C_1' = -\frac{q \cdot e^{-\beta z}}{8 \cdot \beta^3} \cdot (\sin \beta z + \cos \beta z),$$

$$C_2' = \frac{q \cdot e^{-\beta z}}{8 \cdot \beta^3} \cdot (\cos \beta z - \sin \beta z),$$

$$C_3' = \frac{q \cdot e^{\beta z}}{8 \cdot \beta^3} \cdot (\cos \beta z - \sin \beta z),$$

$$C_4' = -\frac{q \cdot e^{\beta z}}{8 \cdot \beta^3} \cdot (\sin \beta z + \cos \beta z).$$

Проінтегрувавши рівняння (4), знайдемо значення довільних постійних

$$C_1 = -\frac{1}{8 \cdot \beta^3} \cdot \int_0^z q \cdot e^{-\beta z} \cdot (\cos \beta z + \sin \beta z) dz + \bar{C}_1,$$

$$C_2 = \frac{1}{8 \cdot \beta^3} \cdot \int_0^z q \cdot e^{-\beta z} \cdot (\cos \beta z - \sin \beta z) dz + \bar{C}_2,$$

$$C_3 = \frac{1}{8 \cdot \beta^3} \cdot \int_0^z q \cdot e^{\beta z} \cdot (\cos \beta z - \sin \beta z) dz + \bar{C}_3,$$

$$C_4 = -\frac{1}{8 \cdot \beta^3} \cdot \int_0^z q \cdot e^{\beta z} \cdot (\cos \beta z + \sin \beta z) dz + \bar{C}_4.$$

де  $\bar{C}_i$  – довільні постійні.

Таким чином, прогин середньої поверхні оболонки конденсатора буде описуватися рівнянням:

$$\begin{aligned} y(z) = & -\frac{e^{\beta z} \cos \beta z}{8 \cdot \beta^3} \cdot \left( \int_0^z q \cdot e^{-\beta z} \cdot (\cos \beta z + \sin \beta z) dz + \bar{C}_1 \right) + \\ & + \frac{e^{\beta z} \sin \beta z}{8 \cdot \beta^3} \cdot \left( \int_0^z q \cdot e^{-\beta z} \cdot (\cos \beta z - \sin \beta z) dz + \bar{C}_2 \right) + \\ & + \frac{e^{-\beta z} \cos \beta z}{8 \cdot \beta^3} \cdot \left( \int_0^z q \cdot e^{\beta z} \cdot (\cos \beta z - \sin \beta z) dz + \bar{C}_3 \right) - \\ & - \frac{e^{-\beta z} \sin \beta z}{8 \cdot \beta^3} \cdot \left( \int_0^z q \cdot e^{\beta z} \cdot (\cos \beta z + \sin \beta z) dz + \bar{C}_4 \right). \end{aligned} \quad (5)$$

Тепер виведемо формули для переміщення зовнішнього радіуса герметизуючого компаунда, від дії контактної тиску при наступних припущеннях:

1. Напруженнями, які виникають під час хімічного осаду компаунда нехтуємо.

2. Коефіцієнти лінійного розширення компаунда і оболонок різні, частіше  $\alpha_{комм} > \alpha_{об}$ .

3. Використовуємо закон Гука.

4. Радіальні деформації не залежать від координат по поздовжній осі, при достатньому віддаленні від торців гермовузла.

5. Втягування оболонки компаундом проходить внаслідок температурного звуження компаунда.

При цих припущеннях елементи, у яких товщина стінки більше однієї десятої середнього радіуса можуть розглядатися як товстостінний компаундний циліндр, навантажений тиском з боку виводу і оболонки.

Розглянемо загальний випадок навантаження товстостінного циліндра тисками  $P_1$  – внутрішній і  $P_2$  – зовнішній. Позначимо  $R_1$  і  $R_2$  – внутрішній і зовнішній радіуси компаундного циліндра. Якщо циліндр нерівномірно нагрівається, то в ньому з'являються температурні навантаження, які потрібно додати до навантажень, викликаних тиском.

Розглянемо рівновагу нескінченно малої частинки компаунда (рис. 3), яка утворена двома поперечними площинами з відстанню  $dz$  між ними, двома осьовими площинами, з кутом  $d\varphi$  між ними, і двома циліндрами з радіусами  $R$  і  $(R + dR)$ .



Рис. 3. Нескінченно мала частина компаунда

В теорії товстостінних циліндрів (теорії Ляме) показано, що можна отримати наступне рівняння [1]:

$$\begin{aligned} u = & \frac{1}{r} \cdot \frac{1+\mu}{1-\mu} \cdot \int_{R_1}^r \alpha \cdot \Delta T \cdot r dr + \\ & + r \cdot \left[ \frac{(1-2\mu) \cdot (P_1 R_1^2 - P_2 R_2^2)}{E_1 \cdot (R_2^2 - R_1^2)} + \frac{1-3\mu}{(1-\mu) \cdot (R_2^2 - R_1^2)} \int_{R_1}^{R_2} \alpha \cdot \Delta T \cdot r dr \right] \cdot (6) \\ & + \frac{1}{r} \cdot \left[ \frac{(1+\mu) \cdot (P_1 - P_2) \cdot R_1^2 \cdot R_2^2}{E \cdot (R_2^2 - R_1^2)} + \frac{R_1^2 \cdot (1+\mu)}{(1-\mu) \cdot (R_2^2 - R_1^2)} \int_{R_1}^{R_2} \alpha \cdot \Delta T \cdot r dr \right], \end{aligned}$$

де  $u$  – переміщення компаунда;  $\alpha$  – коефіцієнт лінійного розширення.

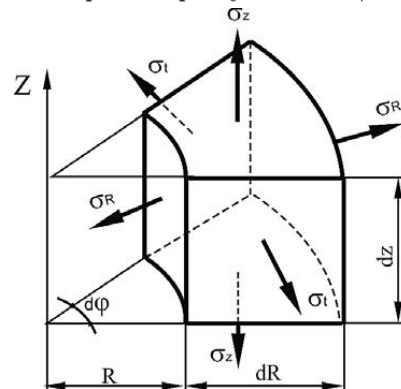
У разі відсутності виводу розглядається тільки поверхня контакту компаунда і оболонки, тому, що  $R_1 = 0$ ,  $P_1 = 0$ ,  $R = R_2$ . Також припустимо, що перепад температури по радіусу циліндра постійний  $t(R_1) - t(R_2) = \Delta T$ .

В такому випадку формула (6) набуде вигляду

$$u = R_2 \cdot \left( \alpha \cdot \Delta T - \frac{P_k \cdot (1-2\mu)}{E} \right). \quad (7)$$

Переходячи від  $P_k$  до  $q$ , враховуючи:

$$P_k = q - \frac{E \cdot h}{R \cdot D} \cdot \alpha \cdot \Delta T, \text{ отримаємо кінцевий вираз}$$

для переміщення компаунда

$$u = \alpha \cdot \Delta T \cdot R_2 \cdot \left[ 1 + \frac{h}{R} \cdot (1-2\mu) \right] - q \cdot R_2 \cdot \frac{h^3 \cdot (1-2\mu)}{12 \cdot (1-\mu^2)}. \quad (8)$$

Розрахувати контактний тиск, який виникає на межі компаунда і оболонки можна з умови сумісності деформацій контактуючих поверхонь. Запишемо цю умову:

$$\begin{cases} r_2 = r_2(z) = \left(R - \frac{h}{2}\right) + y(z), \\ u(z) = y(z). \end{cases}$$

З умови сумісності деформацій, а також формули (8) можна записати

$$y(z) = \alpha \cdot \Delta T \cdot \left[ \left(R - \frac{h}{2}\right) + y(z) \right] \cdot \left[ 1 + \frac{h}{R} \cdot (1 - 2\mu) \right] - q \cdot \left[ \left(R - \frac{h}{2}\right) + y(z) \right] \cdot \frac{h^3 \cdot (1 - 2\mu)}{12 \cdot (1 - \mu^2)}. \quad (9)$$

Визначимо з цього рівняння  $y(z)$

$$y(z) = \frac{\alpha \cdot \Delta T \cdot \left(R - \frac{h}{2}\right) \cdot (1 - \mu) \cdot \left[ 1 + \frac{h}{R} \cdot (1 - 2\mu) \right] - q \cdot \left(R - \frac{h}{2}\right) \cdot \frac{h^3 \cdot (1 - 2\mu)}{12 \cdot (1 - \mu^2)}}{1 - \alpha \cdot \Delta T \cdot \left[ 1 + \frac{h}{R} \cdot (1 - 2\mu) \right] + \frac{q \cdot h^3 \cdot (1 - 2\mu)}{12 \cdot (1 - \mu^2)}}.$$

Для спрощення виразу позначимо:

$$a_1 = 1 - \frac{h}{R} \cdot (1 - \mu); \quad a_2 = \frac{h^3 \cdot (1 - 2\mu)}{12 \cdot (1 - \mu^2)}; \quad a_3 = R - \frac{h}{2}.$$

З урахуванням позначень формула (9) матиме вигляд

$$y(z) = \frac{(\alpha \cdot \Delta T \cdot a_1 - q \cdot a_2) \cdot a_3}{1 - \alpha \cdot \Delta T \cdot a_1 + q \cdot a_2}. \quad (10)$$

З останньої формули легко знайти граничні умови для  $q(z)$ , якщо вони відомі для  $y(z)$ . Найчастіше, останні задаються значеннями « $y$ » і його похідних в граничних точках  $z=0$  і  $z=1$  на розглянутому інтервалі осі  $z$ . Таким чином, граничні умови будуть мати вигляд:

$$\begin{aligned} q(z) &= \frac{\alpha \cdot t \cdot a_1 - 1}{a_2} + \frac{a_3}{a_2 \cdot (y(z) + a_3)}, \\ q'(z) &= -\frac{a_3 \cdot y'}{a_2 \cdot (y + a_3)^2}, \\ q''(z) &= \frac{a_3}{a_2 \cdot (y + a_3)^2} \cdot \left[ \frac{2 \cdot y'^2}{y + a_3} - y'' \right], \\ q'''(z) &= -\frac{a_3}{a_2 \cdot (y + a_3)^2} \cdot \left[ \frac{6 \cdot y'^3}{y + a_3} - \frac{6 \cdot y' \cdot y''}{y + a_3} - y''' \right]. \end{aligned} \quad (11)$$

Тепер, якщо відомі граничні умови для  $y(z)$ , то із співвідношень (11) можна знайти граничні умови для  $q$ . З урахуванням формул (5)–(10) можна записати інтегральне рівняння відносно  $q$ :

$$\begin{aligned} q &= -\frac{e^{\beta z} \cdot \cos \beta z}{8 \cdot \beta^3} \left( \int_0^z q e^{-\beta z} (\cos \beta z + \sin \beta z) dz + \bar{C}_1 \right) + \\ &+ \frac{e^{\beta z} \cdot \sin \beta z}{8 \cdot \beta^3} \left( \int_0^z q e^{-\beta z} (\cos \beta z - \sin \beta z) dz + \bar{C}_2 \right) + \\ &+ \frac{e^{-\beta z} \cdot \cos \beta z}{8 \cdot \beta^3} \left( \int_0^z q e^{\beta z} (\cos \beta z - \sin \beta z) dz + \bar{C}_3 \right) - \\ &- \frac{e^{-\beta z} \cdot \sin \beta z}{8 \cdot \beta^3} \left( \int_0^z q e^{\beta z} (\cos \beta z + \sin \beta z) dz + \bar{C}_4 \right) = \\ &= \frac{(\alpha \cdot \Delta T \cdot a_1 - q \cdot a_2) \cdot a_3}{1 - \alpha \cdot \Delta T \cdot a_1 + q \cdot a_2}. \end{aligned} \quad (12)$$

Таким чином, з рівняння (12), підставляючи граничні умови, може бути знайдено контактний тиск на границі компаунда і оболонки. З форму-

ли (11) можна зробити висновок, що зі збільшенням прогину контактний тиск зменшується, тому розгерметизація конструкції починається в тому перерізі, де прогин оболонки мінімальний.

Також можна отримати вираз для розрахунку контактної тиску в разі тришарової схеми «вивід-компаунд-оболонка», якщо вважати два перших шари товстостінними циліндрами, а останній – оболонкою. Саме така конструкція має місце в вузлах захисту від вологи плівкових конденсаторів.

1.1. Розрахунок контактної тиску за схемою тришарового товстостінного циліндра

Розглянемо рис. 4, на якому показаний поперечний розріз конденсатора по вузлу захисту від вологи. Тут можна побачити перетин трьох циліндрів: суцільного виводу – 3, компаундного циліндра – 2, і корпусного циліндра – 1.



Рис. 4. Поперечний розріз конденсатора: 1 – вивід; 2 – компаунд; 3 – оболонка

Розрахунок контактної тиску, який виникає на межі поділу циліндрів, можна проводити за схемою тришарового товстостінного циліндра, що дозволить скористатися вже відомими формулами.

Введемо наступні позначення:  $P_{1k}$  – контактний тиск між першим і другим циліндром,  $P_{2k}$  – контактний тиск між другим і третім циліндром,  $E_i$ ,  $\alpha_i$ ,  $t_i(R)$  – відповідно модуль пружності, температурний коефіцієнт лінійного розширення, перепад температури по радіусу  $R_i$ -го циліндра ( $i = 1, 2, 3$ ).

Скориставшись формулою (6), з огляду на те, що для першого циліндра внутрішній радіус дорівнює нулю, третій циліндр не навантажений зовнішнім тиском, а температурний перепад не залежить від радіуса, тобто  $t(R_1) = t(R_2) = t(R_3) = \Delta T$ , отримаємо наступні вирази:

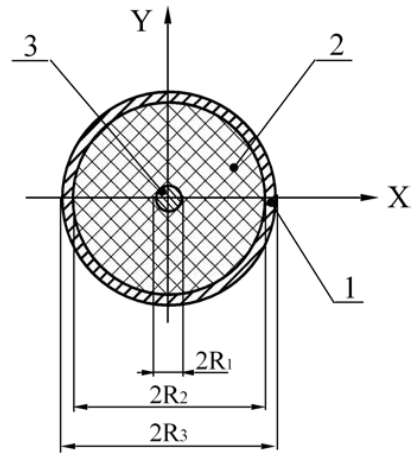
– для першого циліндра:

$$u_{11} = R_1 \cdot \left( \alpha_1 \cdot \Delta T - \frac{P_{1k} \cdot (1 - 2\mu_1)}{E_1} \right),$$

– для другого циліндра:

$$\begin{aligned} u_{21} &= \alpha_2 \cdot \Delta T \cdot R_1 + \\ &+ \frac{(1 - 2\mu_2)(R_1^3 P_{1k} - R_1^2 P_{2k}) + (1 + \mu_2)(P_{1k} - P_{2k}) R_1 R_2^2}{E_2 (R_2^2 - R_1^2)} \\ u_{22} &= \alpha_2 \cdot \Delta T \cdot R_2 + \\ &+ \frac{(1 - 2\mu_2)(R_1^2 P_{1k} - R_2^2 P_{2k}) R_2 + (1 + \mu_2)(P_{1k} - P_{2k}) R_2 R_1^2}{E_2 (R_2^2 - R_1^2)}, \end{aligned}$$

– для третього циліндра:

$$u_{32} = \alpha_3 \cdot \Delta T \cdot R_2 + \frac{(1 - 2\mu_3)R_2^3 P_{2k} + (1 + \mu_3)P_{2k} R_2 R_3^2}{E_3(R_3^2 - R_2^2)},$$

де  $u_{ij}$  – переміщення викликане тиском  $i$ -го циліндра для  $j$ -го радіусу.

Використовуючи умови сумісності деформацій:

$$\begin{cases} u_{11} = u_{21} \\ u_{22} = u_{32} \end{cases},$$

можемо знайти формули для контактної тиску:

$$\begin{cases} P_{1k} = \frac{(\alpha_1 - \alpha_2)\Delta T + P_{2k} \cdot \frac{R_2^2 \cdot (2 - \mu_2)}{E_2(R_2^2 - R_1^2)}}{1 - 2\mu_1 + \frac{R_1^2(1 - 2\mu_2) + R_2^2(1 + \mu_2)}{E_2(R_2^2 - R_1^2)}}, \\ P_{2k} = \frac{(\alpha_2 - \alpha_3)\Delta T + P_{1k} \cdot \frac{R_1^2 \cdot (2 - \mu_2)}{E_2(R_2^2 - R_1^2)}}{\frac{R_2^2(1 - 2\mu_2) + R_1^2(1 + \mu_1)}{E_2(R_2^2 - R_1^2)} + \frac{R_3^2(1 - 2\mu_3) + R_2^2(1 + \mu_3)}{E_3(R_3^2 - R_2^2)}}. \end{cases} \quad (13)$$

Для спрощення введемо наступні позначення:

$$\begin{aligned} A_1 &= \frac{R_2^2(2 - \mu_2)}{E_2(R_2^2 - R_1^2)}; & A_2 &= \frac{R_1^2(2 - \mu_2)}{E_2(R_2^2 - R_1^2)}; \\ C_1 &= \frac{1 - 2\mu_1}{E_1} + \frac{R_1^2(1 - 2\mu_2) + R_2^2(1 + \mu_2)}{E_2(R_2^2 - R_1^2)}; \\ C_2 &= \frac{R_2^2(1 - 2\mu_2) + R_1^2(1 + \mu_1)}{E_2(R_2^2 - R_1^2)} + \frac{R_3^2(1 - 2\mu_3) + R_2^2(1 + \mu_3)}{E_3(R_3^2 - R_2^2)}. \end{aligned}$$

Тоді формули (13) будуть мати вигляд:

**Ройзман В.П., Возняк А.Г.**

Хмельницький національний університет

## РАСЧЕТ КОНТАКТНОГО ДАВЛЕНИЯ В УЗЛАХ ВЛАГОЗАЩИТЫ АЛЮМИНИЕВЫХ КОНДЕНСАТОРОВ

### Аннотация

Статья посвящена расчету контактного давления в узлах влагозащиты на примере алюминиевых конденсаторов. Выведены формулы для расчета контактного давления по схеме трехслойного толстостенного цилиндра. Рассчитано распределение напряжений в каждом элементе конструкции.

**Ключевые слова:** компаунд, конденсатор, гермоузел, контактное давление, напряжение.

**Royzman V.P., Voznyak A.G.**

Khmelnytsky National University

## CALCULATION OF CONTACT PRESSURE IN HYGIENE OF HYDROXYCYSTON ALUMINUM CAPACITORS

### Summary

The article is devoted to the calculation of contact pressure in units of moisture protection on the example of aluminum capacitors. The formulas for calculating the contact pressure according to the scheme of a three-layer thick-walled cylinder are derived. The distribution of stresses in each element of the design is calculated.

**Keywords:** pressurization, compound, tension, contact pressure, shell.

$$\begin{cases} P_{1k} = \frac{(\alpha_1 - \alpha_2)\Delta T + P_{2k} \cdot A_1}{C_1}, \\ P_{2k} = \frac{(\alpha_2 - \alpha_3)\Delta T + P_{1k} \cdot A_2}{C_2}. \end{cases} \quad (14)$$

Вирішуючи отриману систему рівнянь відносно  $P_{1k}$  і  $P_{2k}$  отримаємо:

$$\begin{aligned} P_{1k} &= \frac{C_2(\alpha_1 - \alpha_2)\Delta T + A_1(\alpha_2 - \alpha_3)T + A_1}{C_1}, \\ P_{2k} &= \frac{(\alpha_2 - \alpha_3)\Delta T + P_{1k} \cdot A_2}{C_2}. \end{aligned} \quad (15)$$

Напруження в циліндрах можна знайти за формулами:

$$\begin{aligned} \sigma_{r1} &= P_{1k} & \sigma_{r1} &= P_{1k}, \\ \sigma_{r2} &= \frac{P_{1k} R_2^2 + P_{2k} R_3^2}{R_3^2 - R_2^2} - \frac{(P_{1k} + P_{2k}) R_2^2 R_3^2}{R^2 \cdot (R_3^2 - R_2^2)}, \\ \sigma_{r2} &= \frac{P_{1k} R_2^2 + P_{2k} R_3^2}{R_3^2 - R_2^2} + \frac{(P_{1k} + P_{2k}) R_2^2 R_3^2}{R^2 \cdot (R_3^2 - R_2^2)}, \\ \sigma_{r3} &= \frac{P_{2k} R_3^2 + P_2 R_4^2}{R_4^2 - R_3^2} - \frac{(P_{2k} + P_2) R_4^2 R_3^2}{R^2 \cdot (R_4^2 - R_3^2)}, \\ \sigma_{r3} &= \frac{P_{2k} R_3^2 + P_2 R_4^2}{R_4^2 - R_3^2} + \frac{(P_{2k} + P_2) R_4^2 R_3^2}{R^2 \cdot (R_4^2 - R_3^2)}, \end{aligned} \quad (16)$$

де  $R$  – поточний радіус, який змінюється для другого циліндра в межах  $R_2 < R < R_3$ , для третього циліндра –  $R_3 < R < R_4$ .

**Висновки.** За отриманими формулами можна розрахувати розподіл напружень в кожному елементі конструкції «вивід-компаунд-оболонка».

## МЕТОДИ ЗАБЕЗПЕЧЕННЯ НАДІЙНОГО ДОСТУПУ ДО СИСТЕМ ДИСТАНЦІЙНОГО НАВЧАННЯ

Тертиця Д.М., Люта М.В.

Київський національний університет технологій та дизайну

Розломій І.О.

Черкаський національний університет імені Богдана Хмельницького

Використання автоматизованих систем у всіх сферах діяльності людини, заснованих на застосуванні сучасних інформаційно-комунікаційних технологій, висунуло цілий ряд проблем перед розробниками і користувачами цих систем. Одна з найбільш гострих проблем – проблема інформаційної безпеки, яку необхідно забезпечувати, контролювати, а також створювати умови для її управління. Стаття присвячена розгляду засобів конфіденційності інформації, яка міститься в документованому середовищі систем дистанційного навчання. В статті запропоновані способи поліпшення надійності та захищеності документованої інформації, які базуються на захисті доступу до певної інформації та ідентифікації дозволеного користувача.

**Ключові слова:** системи дистанційного навчання (СДН), інформаційна безпека, аутентифікація, електронний цифровий підпис (ЕЦП), цифровий водяний знак (ЦВЗ).

**Вступ.** Життя сучасного суспільства неможливе без повсякденного застосування інформаційних технологій. В даний час комп'ютерні системи і телекомунікації визначають надійність систем оборони і безпеки країни, реалізують сучасні інформаційні технології, забезпечуючи обробку і зберігання інформації, автоматизують технологічні процеси.

Масове використання комп'ютерних систем, яке дозволило вирішити проблему автоматизації процесів виробництва, обробки і зберігання інформації, зробило вразливим ці процеси, в результаті чого з'явилася нова проблема – проблема інформаційної безпеки. Захищеною називають інформацію, яка не змінилась в процесі передачі, зберігання і зберегла достовірність, повноту і цілісність даних. Одним з рішень проблеми інформаційної безпеки є розгляд та вибір методів захисту інформаційної системи. Під захистом інформаційної безпеки розуміється сукупність норм і правил, що регламентують процес обробки інформації, виконання яких забезпечує захист від певної кількості загроз і становить необхідні умови безпеки системи.

**Постановка проблеми.** Широке активне впровадження систем дистанційного навчання зумовило не менш активний розгляд впровадження надійних та практичних методів захисту особистої інформації, яка може зберігатись в електронній формі. З активнішим розвитком технологій, існуючі сьогодні методи захисту інформації потребують постійного доопрацювання та підвищення надійності. Враховуючи досвід впровадження старих та інноваційності сьогоденних методів захищеності можна запропонувати найпрактичніші методи захисту для систем дистанційного навчання.

**Аналіз останніх досліджень та публікацій.** Пошуком надійнішого методу захисту або ж просто аутентифікації в мережі Інтернет займається чимало ІТ-компаній, особливо слід відмітити компанії GOOGLE та Microsoft як одних з лідерів по впровадженню надсучасних систем захисту інформації не тільки в мережі, а й на різноманітних носіях, будь то чіпи чи flash-карти.

**Формулювання цілей статті.** Метою роботи є впровадження методу захисту для систем дис-

танційного навчання, який буде відповідати таким критеріям: надійність, практичність, доступність.

**Виклад основного матеріалу.** Одним із завдань сучасного навчального закладу є підвищення різноманіття видів і форм організації навчальної діяльності учнів та студентів. Навчальна діяльність в дистанційному режимі служить активному розвитку у студента специфічних умінь, необхідних йому для вирішення поставлених навчальних завдань з допомогою засобів телекомунікацій і ресурсів мережі Інтернет. Більшість сучасних студентів активно використовують комп'ютер і Інтернет в своєму житті та освіті. Впровадження в практику роботи вчителя технології дистанційного навчання робить навчальний процес цікавим і індивідуальним, відкриває нові можливості для творчого самовираження студента.

Якщо розглянути особисту інформацію як цінність, що може зберігатись в особистому кабінеті користувача, то в цілому можна прийти висновку, що 90% цієї інформації є документована інформація, яка найвірогідніше всього майже не є захищеною від несанкціонованого доступу в разі отримання доступу до особистих даних певних зацікавлених осіб.

Документи, що найчастіше зберігаються в особистих кабінетах та являють найбільшу цінність:

- 1) інформація про успішність;
- 2) навчальні посібники;
- 3) відомості про учнів;
- 4) приватні рукописи, заготовки текстів – інтелектуальна власність;
- 5) статті з обмеженням у вільному доступі чи куплені за кошти;
- 6) списки та переліки спеціалізованої літератури;
- 7) спеціально заготовлені контрольні тексти та запитання.

Перераховані вище документи можуть мати такі формати: DOC, DOCX, ODT, RTF, TXT, PDF, HTML, EPUB, XPS, DjVu тощо.

Якщо розглянути вірогідні загрози доступу до перерахованих вище документів, то слід відмітити, що загрози самі по собі не виявляються. Всі загрози можуть бути реалізовані тільки при наявності яких-небудь слабких місць – вразливостей, притаманних об'єкту інформатизації.

Уразливість – певна слабкість, яку можна використувати для порушення інформаційної автоматизованої системи або інформації, яка в ній міститься. Особлива увага при розгляді безпеки інформації повинна приділятися джерелам загроз, в якості яких можуть виступати як суб'єкти (особистості), так і об'єктивні прояви. Причому самі джерела загроз можуть перебувати як всередині об'єкта інформатизації – внутрішні, так і поза ним – зовнішні. Однак найбільшої шкоди інформації та інформаційним системам наносять неправомірні дії певних осіб і комп'ютерні віруси.

З розвитком мережевих інформаційних технологій віруси стали представляти реальну загрозу для користувачів мережевих і локальних комп'ютерних систем.

Типовими причинами порушення інформаційної безпеки та цілісності особистих даних є: помилки осіб або неточні їх дії; несправність і (або) відмова використовуваного обладнання; передбачувані і неприпустимі зовнішні прояви; несправність і (або) відсутність необхідних засобів захисту; випадкові і навмисні дії на інформацію, що захищається.

Аналіз і оцінка можливостей реалізації загроз повинні бути засновані на побудові моделі загроз, класифікації, аналізі та оцінці джерел загроз, вразливостей і методів реалізації. Моделювання процесів порушення інформаційної безпеки може здійснюватися на основі розгляду логічного ланцюжка: загроза – джерело загрози – метод реалізації – вразливість – наслідки.

Загрози класифікуються за можливостями нанесення шкоди при порушенні цілей інформаційної безпеки; джерела загроз – за типом і місцем розташування носія загрози; уразливості – за належністю до джерела вразливостей, можливих проявів. Класифікація атак являє собою сукупність можливих варіантів дій джерела загроз певними методами реалізації з використанням вразливостей, які призводять до реалізації цілей атаки.

У сучасній літературній діяльності більшість авторів публікації ототожнюють загрозу безпеці інформації або з характером (видом, способом) дестабілізуючого впливу на інформацію, або з наслідками (результатами) такого впливу у вигляді збитків, яких зазнали суб'єктом в результаті порушення його прав.

В даному випадку до таких злочинів можна віднести:

- розкрадання – вчинені з корисливою метою протиправні безплатне вилучення і (або) звернення чужого майна на користь винного або інших осіб, які заподіяли збитки власнику чи власнику майна;

- копіювання комп'ютерної інформації – повторення і стійке запечатлення інформації на машинному чи іншому носії;

- знищення – зовнішній вплив на майно, в результаті якого воно припиняє своє фізичне існування або приводиться в повну непридатність для використання за цільовим призначенням.

- знищення комп'ютерної інформації – стирання її в пам'яті ЕОМ;

- пошкодження – зміна властивостей майна, при якому істотно погіршується його стан, втрачається значна частина його корисних власти-

востей і воно стає повністю або частково непридатним для цільового використання;

- модифікація комп'ютерної інформації – внесення будь-яких змін, пов'язаних з адаптацією програми для ЕОМ або баз даних;

- блокування комп'ютерної інформації – штучне ускладнення доступу користувачів до інформації, не пов'язане з її знищенням;

- несанкціоноване знищення, блокування, модифікація, копіювання інформації – будь-які не дозволені законом, власником або компетентним користувачем зазначені дії з інформацією;

- обман (заперечення автентичності, нав'язування неправдивої інформації) – навмисне перекручування або приховування істини з метою ввести в оману особа, у веденні якого знаходиться майно, і таким чином домогтися від нього добровільної передачі майна, а також повідомлення з цією метою введення в оману.

Узагальнюючи викладене, в подальшому під загрозами можна розуміти потенційну або реально існуючу небезпеку вчинення будь-якого діяння (дії або бездіяльності), спрямованого проти об'єкта захисту, що завдає шкоди власнику (власнику, користувачеві) інформаційних ресурсів, який проявляється в небезпеці спотворення і/або втрати інформації, будь-якої неправомірності її використання.

Розглянувши питання загроз безпеки інформації, слід перейти до питання захисту документованої інформації в системах дистанційного навчання. Щоб захистити потрібну вам інформацію в інформаційному середовищі можна вдатися до великого різноманіття захисних систем, але впевнене місце в інформаційному захисті посідає цифровий водяний знак та електронний цифровий підпис.

Однією з важливих проблем інформаційної безпеки є організація захисту електронних даних і електронних документів. Для їх кодування, з метою задоволення вимог забезпечення безпеки даних від несанкціонованих впливів на них, використовується електронний цифровий підпис.

Електронний цифровий підпис – вид електронного підпису, отриманого за результатом криптографічного перетворення набору електронних даних, який додається до цього набору або логічно з ним поєднується і дає змогу підтвердити його цілісність та ідентифікувати підписувача. Електронний цифровий підпис накладається за допомогою особистого ключа та перевіряється за допомогою відкритого ключа. ЕЦП як спосіб ідентифікації підписувача електронного документу, дозволяє однозначно визначити походження інформації (джерело інформації), що міститься у документі. Завдяки цьому ЕЦП є також надійним засобом розмежування відповідальності за інформаційну діяльність у суспільстві, зокрема, відповідальності за дезінформування.

Електронний цифровий підпис накладається за допомогою особистого ключа та перевіряється за допомогою відкритого ключа. За правовим статусом він прирівнюється до власноручного підпису (печатки). Електронний підпис не може бути визнаний недійсним лише через те, що він має електронну форму або не ґрунтується на посиленому сертифікаті ключа. За умови правильного зберігання власником секретного (особистого) ключа його підробка неможлива. Електронний

документ також не можливо підробити: будь-які зміни, не санкціоновано внесені в текст документа, будуть миттєво виявлені.

9. Задля забезпечення більшої надійності цілісності документу, особливо на прикладі впровадження його в системи дистанційного навчання, слід використовувати цей метод на будь-якому етапі роботи з документообігом.

Слід розуміти, що при підписанні електронного документу його початковий зміст не змінюється, а додається блок даних, так званий Електронний цифровий підпис. Отримання цього блоку можна розділити на два етапи:

На першому етапі за допомогою програмного забезпечення і спеціальної математичної функції обчислюється так званий «відбиток повідомлення» (message digest).

Цей відбиток має такі особливості:

- фіксовану довжину, незалежно від довжини повідомлення;
- унікальність відбитку для кожного повідомлення;
- неможливість відновлення повідомлення по його відбитку.

Таким чином, якщо документ був модифікований, то зміниться і його відбиток, що відобразиться при перевірці Електронного цифрового підпису.

На другому етапі відбиток документу шифрується за допомогою програмного забезпечення і особистого ключа автора.

Розшифрувати ЕЦП і одержати початковий відбиток, який відповідає документу, можна тільки використовуючи Сертифікат відкритого ключа автора.

Таким чином, обчислення відбитку документу захищає його від модифікації сторонніми особа-

ми після підписання, а шифрування особистим ключем автора підтверджує авторство документу. Нижче можна розглянути ілюстрацію цифрового підпису даних.

Наступним, не менш важливим методом захисту документованої інформації, який може бути використаним задля забезпечення надійності цілісності документів при роботі з системами дистанційного навчання є цифровий водяний знак (ЦВЗ). Щоб комп'ютерний файл, який представляє собою об'єкт авторського права, не міг бути змінений без відома автора, щоб він містив всю необхідну інформацію про правомірне використання, застосовуються стенографічні вставки, або цифрові водяні знаки (ЦВЗ). Якщо твір піддається якимось змінам, то разом з ним змінюється і видимий водяний знак.

Видимі ЦВЗ досить просто видалити або замінити. Для цього можуть бути використані графічні або текстові редактори. Невидимі ЦВЗ є вбудовані в комп'ютерні файли вставки, які не сприймаються людськими органами зору або слуху. Тому ЦВЗ повинні відповідати наступним вимогам:

- непомітність для користувачів;
- індивідуальність алгоритму нанесення (досягається за допомогою стеганографічного алгоритму з використанням ключа);
- можливість для автора виявити несанкціоноване використання файлу;
- неможливість видалення неуповноваженими особами;
- стійкість до змін носія-контейнера (до зміни його формату і розмірів, до масштабування, стиску, повороту, фільтрації, введення спецефектів, монтажу, аналоговим і цифровим перетворенням).



Рис. 1. Ілюстрація цифрового підпису даних

Для підвищення захищеності файлів пропонується підписувати весь контейнер (електронний документ або об'єкт авторського права) з впровадженими ЦВЗ і електронним цифровим підписом, отриманої з використанням закритого ключа автора документа.

Кожен легальний користувач може за допомогою відкритого ключа перевірити справжність і незмінність файлу. Цифровий водяний знак є гарантією того, що навіть якщо зловмисник підпише файл від свого імені, результати перевірки його електронного підпису і ЦВЗ не співпадуть і можна буде встановити порушення. ЦВЗ виступає в якості додаткового рівня захисту, який іноді важко навіть виявити, а тим більше обійти. Цей рівень захисту дозволяє довести авторство при експертизі.

Однчасне незалежне використання декількох технічних заходів захисту ЦВЗ та ЕЦП підвищує рівень захищеності електронного до-

кумента в системі. Потрібно витратити чимало коштів (місяці і навіть роки, тисячі і мільйони доларів), щоб підібрати цифровий підпис до електронного документа.

**Висновок.** В статті було розкрито питання захисту документованої інформації, зокрема за допомогою дворівневої аутентифікація, цифрового водяного знаку та електронного цифрового підпису. Таким чином було запропоновано одночасне використання відразу трьох методів захисту інформації, які можна впровадити в системи дистанційного навчання аби надійно зберігати цінну інформацію з простим доступом лише ідентифікованого користувача. Важливо знати, що характерною особливістю електронних даних є можливість легко і непомітно спотворювати, копіювати або знищувати їх. Тому було розглянуте питання безпечного функціонування даних в будь-яких інформаційних системах з використання найнадійніших методів захисту інформації.

### Список літератури:

1. Коханович Г.Ф., Пузыренко А.Ю. Компьютерная стеганография. Теория и практика. – Киев: МК-Пресс, 2006. – 288 с.
2. Аграновский А.В., Балакин А.В., Грибунин В.Г., Сапожников С.А. Стеганография, цифровые водяные знаки и стеганализ. – М.: Вузовская книга, 2009. – 220 с.
3. Cox I.J. Digital watermarking and steganography / I.J. Cox, M. Miller, J. Bloom, J. Fridrich. – San Francisco: Morgan Kaufmann Publishing, 2008. – 624 p.
4. Балакин А.В. Использование стеганографических методов для защиты текстовой информации / А.В. Балакин, А.С. Елисеев // Спецвузавтоматика. Спецвыпуск. – 2009. – С. 183-184.
5. Сагайдак Д.А. Способ формирования цифрового водяного знака для физических и электронных документов / Д.А. Сагайдак, Р.Т. Файзуллин // Компьютерная оптика. – 2014. – № 1(38). – С. 94-104.
6. Очнев Д.В. Цифровые водяные знаки как метод защиты текстовых печатных документов / Д.В. Очнев, Е.С. Чиркин // Психолого-педагогический журнал Гаудеамус. – 2012. – № 2(20). – С. 148-149.

**Тертица Д.М., Люта М.В.**

Киевский национальный университет технологий и дизайна

**Розломий И.А.**

Черкасский национальный университет имени Богдана Хмельницкого

## МЕТОДЫ ОБЕСПЕЧЕНИЯ НАДЕЖНОЙ ЗАЩИТЫ ДОСТУПА К СИСТЕМАМ ДИСТАНЦИОННОГО ОБУЧЕНИЯ

### Аннотация

Использование автоматизированных систем во всех сферах деятельности человека, основанных на применении современных информационно-коммуникационных технологий, выдвинуло целый ряд проблем перед разработчиками и пользователями этих систем. Одна из самых острых проблем – проблема информационной безопасности, которую необходимо обеспечивать, контролировать, а также создавать условия для ее управления. Статья посвящена рассмотрению средств конфиденциальности информации, содержащейся в документированной среде систем дистанционного обучения. В статье предложены способы улучшения надежности и защищенности документированной информации, основанные на защите доступа к определенной информации и идентификации разрешенного пользователя.

**Ключевые слова:** системы дистанционного обучения (СДО), информационная безопасность, аутентификация, электронная цифровая подпись (ЭЦП), цифровой водяной знак (ЦВЗ).



**Tertitsa D.M., Lyuta M.V.**

Kiev National University of Technology and Design

**Rozlomyi I.A.**

Cherkasy National University named after B. Khmelnytsky

## METHODS OF PROVIDING RELIABLE ACCESS TO REMOTE TRAINING SYSTEMS

### Summary

The use of automated systems in all spheres of human activity, based on the use of modern information and communication technologies, has raised a number of problems for developers and users of these systems. One of the most acute problems is the problem of information security, which must be provided, monitored, and create conditions for its management. The article is devoted to the consideration of the means of confidentiality of information contained in the documented environment of distance learning systems. The article suggests ways to improve the reliability and security of documented information, based on protecting access to certain information and identifying an authorized user.

**Keywords:** distance learning systems (DLS), information security, authentication, electronic digital signature (EDS), digital watermark (СЕН).

УДК 636.085.55:631.577:633.52

## ЛЛЯНІ КОРМОВІ ЕКСТРАКТИ ЯК КОМПОНЕНТИ КОМБІКОРМІВ

**Тракало Т.О.**

Національний університет харчових технологій

В статті наведено результати досліджень хімічного, мінерального складу, мікробіологічних показників та терміну придатності лляних кормових екстрактів на основі води та сироватки. Вперше було досліджено хімічний та мінеральний склад лляних кормових екстрактів, які є джерелом білку, вміст сирого протеїну становить 17,2-18,8%, а вміст сирого жиру становить 9,5-10,3%. Проведеними дослідженнями щодо лляних кормових екстрактів ідентифіковано 11 незамінних амінокислот. Серед незамінних амінокислот підвищений вміст мали фенілаланін+тирозин та треонін. За амінокислотним складом білок лляних кормових екстрактів є повноцінним, оскільки до його складу входять усі незамінні амінокислоти, в тому числі найважливіші з них – метіонін + цистеїн та лізин. Визначено біологічну цінність білка екструдованих кормових сумішей за амінокислотним скором, яка знаходиться в межах 84-87,8%. Дослідженнями доведено, що лляні кормові екстракти є цінними побічними продуктами виробництва лляних екстрактів харчового призначення і їх доцільно використовувати при виробництві кормів для сільськогосподарських тварин та птиці.

**Ключові слова:** льон, корм, білок, мінеральні речовини, комбікорм.

**Постановка проблеми.** Технологічні схеми на базі РІА дозволяють отримувати високоякісні харчові, біологічно активні та кормові екстракти [1].

При розробці екструдованих кормових сумішей використовували лляні кормові екстракти на основі води або сироватки. Екстракти отримували в роторно імпульсному апараті (РІА) за принципом дискретно-імпульсного введення енергії (ДІВЕ) шляхом розділення лляних екстрактів харчового призначення на рідкий та концентрований продукт. Рідкий продукт використовують у харчових цілях, а концентрований – для годівлі сільськогосподарських тварин.

Роторно імпульсні апарати (РІА) – це перспективне та ефективне обладнання, яке використовують для забезпечення інтенсифікації технологічних процесів, а також дає можливість впроваджувати на їх основі енергоефективні технології в харчовій, фармацевтичній, сільськогосподарській та інших галузях промисловості.

РІА – є ефективними апаратами завдяки багатофакторній дії на гетерогенну рідину для отримання стабільних, високодисперсних емуль-

сій і суспензій, інтенсифікації процесів розчинення і емульгування речовин, зміни фізико-хімічних параметрів речовини, що піддається обробки викликає деструкцію, молекулярних сполучень і діє на колонії живих мікроорганізмів, дріжджів та плісняв. В роботі використовували апарат РІА-5000 з зазором між статором і ротором 450 мкм.

Цей апарат був використаний для обробки сумішей, до складу яких входило насіння льону, а в якості розчинника вода або молочна сироватка.

Головні механізми, що виникають при обробці вищезгаданих систем є:

- механічна дія на частинки гетерогенного середовища, що виникає завдяки удару, зрізуванню та перетиранню при контакті з робочим органом РІА;

- гідродинамічна дія, що виникає у великих зсувних напругах рідини, турбулентності, пульсацій, швидкості і тиску потоку рідини;

- гідродинамічна дія на рідину, що обробляється, виникає за рахунок мало масштабних пульсацій і тиску, інтенсивної кавітації, ударних хвиль та нелінійних акустичних ефектів.

Дослідження впливу кавітаційних ефектів в РІА проводили при екстрагуванні насіння льону, орієнтуючись на показники фізико-хімічних властивостей та біологічної цінності.

**Аналіз останніх досліджень і публікацій.** Поживність та хімічний склад лляних екстрактів на основі води та сироватки насамперед залежать від хімічного складу насіння льону. Хімічний склад насіння льону залежить від сорту, кліматичних особливостей, району вирощування та методів обробки [2-4].

Проведені експериментальні дослідження впливу механізму ДІВЕ з активізацією кавітаційної дії на екстрагування з рослинної сировини вказують на перспективне використання процесу вилучення БАР з ініціюванням кавітаційних ефектів. Встановлено, що активізація кавітаційного механізму приводить до інтенсифікації процесу екстрагування за рахунок перенесення корисних речовин в екстрагент з наступним розчиненням. Встановлено, що ефективність кавітаційного впливу на процес екстрагування в певній мірі залежить від природи і структури рослинної сировини [5].

**Мета статті.** Метою нашого дослідження було визначити можливість використання лляних кормових екстрактів у виробництві кормів для сільськогосподарських тварин та птиці, дослідити хімічний склад, мікробіологічні показники та встановити термін придатності ЛКЕОВ та ЛКЕОС.

**Виклад основного матеріалу.** Порівняльна характеристика хімічного складу лляних кормових екстрактів наведено в табл. 1 (на суху речовину).

Таблиця 1

**Хімічні показники лляних кормових екстрактів**

Показник	ЛКЕОВ	ЛКЕОС
Масова частка сухих речовин, %	65	60
Масова частка сирого жиру, %	9,5	10,3
Масова частка сирого протеїну, %	17,2	18,8
Кислотність, град	1,4	2,3
Масова частка сиріи золи, %	3,9	4,2
Масова частка клітковини, %	15,1	16,8
Харчові волокна, %	35	35

Аналіз даних табл. 1, свідчить про те, що лляні кормові екстракти містять у своєму складі містять сирого протеїну – 17,2-18,8%, це дає можливість частково замінювати білкові компоненти корму, котрі коштують дорого, на лляні кормові екстракти. Кількість сирого жиру у лляних кормових екстрактах становить 9,5-10,3%, що дає можливість вважати їх високоенергетичною сировиною для виробництва кормів.

ЛКЕ містять у своєму складі багато клітковини 15,1-16,8%, в котрій внаслідок екстракції відбулися фізико-хімічні зміни, завдяки чому перетравність її зросла.

Поживність будь-якого виду сировини визначається вмістом в них білка, проте слід зазначити, що потрібно враховувати його показник якості, а саме вміст незамінних амінокислот. Результати досліджень амінокислотного складу лляних кормових екстрактів наведено у табл. 2.

Аналіз даних табл. 2 показує, що білок лляних кормових екстрактів містить майже всі не-

замінні амінокислоти, які необхідні тваринам для життєдіяльності. Лімітуючою амінокислотою у обох зразках є лізин, який знаходиться в межах 0,66-0,89%. Біологічна цінність лляних кормових екстрактів становить 84-87,8%, що свідчить про добру засвоюваність білку тваринами. Незамінні амінокислоти повинні надходити до організму з кормом, оскільки вони не синтезуються в організмі.

Таблиця 2

**Амінокислотний склад концентрованих залишків лляних кормових екстрактів**

Показник	Шкала ФАО / ВООЗ, %	ЛКЕОВ		ЛКЕОС	
		%	Скор	%	Скор
Валін	5,0	1,56	31	1,31	26
Лізин	7,7	0,89	12	0,66	9
Лейцин	9,9	1,52	15	1,53	15
Ізолейцин	4,6	1,42	30	1,24	27
Треонін	5,0	1,65	33	1,44	29
Метіонін + цистеїн	3,5	0,86	25	0,84	24
Фенілаланін + тирозин	7,6	1,94	26	1,65	22
Гістидин	2,9	0,78	27	0,63	22
Аргінін	4,4	3,05	69	2,72	62
Сума незамінних амінокислот		13,76		12,02	
КРАС, %		16			14,2
Б Ц, %		84			87,8

Найважливішими мікроелементами для тварин є кальцій і фосфор. Їх обмін в організмі тварини тісно пов'язаний між собою. Тому для нормального функціонування його ці елементи повинні надходити у певних співвідношеннях 1,5-2,0. За нестачі цих елементів у тварин сповільнюється ріст, погіршується апетит, знижується продуктивність і плодючість. Результати наших досліджень показали (табл. 3), що вміст кальцію у лляних кормових екстрактах становить – 1,06-1,23 г/кг, а фосфору – 2,40-2,58 г/кг.

Таблиця 3

**Мінеральний склад концентрованих залишків лляних кормових екстрактів**

Показник	ЛКЕОВ	ЛКЕОС
Макроелементи, г/кг		
Кальцій	1,23	1,06
Магній	0,93	0,74
Натрій	1,00	0,91
Фосфор	2,58	2,40
Калій	5,40	5,10
Мікроелементи, мг/кг		
Залізо	44,86	41,35
Цинк	22,11	20,74
Мідь	3,15	2,93
Марганець	15,64	15,23

Під час проведення дослідів були вивчені зміни мікробіологічного стану лляних кормових екстрактів у процесі зберігання за такими показниками: загальна кількість мікробних клітин

(МАФАМ), наявність патогенних мікроорганізмів в тому числі сальмонели, наявність бактерій групи кишкової палички (БГКП, КУО/г), наявність анаеробів та аеробів.

Відомо, що терmostійкість мікроорганізмів залежить від властивостей середовища, тобто рослинної суміші, яка нагрівається, а саме: кількості та стану білків, жиру, РН середовища. Бактеріологічне визначення термічної гибелі мікроорганізмів – це коли вони втрачають можливість до поновлення своїх життєвих функцій. Терmostійкість мікроорганізмів максимальна у невеликому діапазоні від РН 6,0 до 7,0 причому, за межами цього діапазону різко зменшується. В нашому випадку багатofакторна дія механізмів ДІВЕ приводить до суттєвого збільшення РН від 4,7 у вихідній суміші до РН – 6,5...6,8 після обробки на апаратах РІА.

Автори [6] стверджують, що «бактерії вважаються померлими, якщо вони втратили здатність до відновлення навіть тоді, коли для цього створенні найоптимальніші умови». При однофакторній дії тепла клітини отримують ушкодження, які в сприятливих умовах поновлюють життєдіяльність, а в інших приводить до загибелі клітин. Після поновлення ушкоджень, що спричинило прогрівання клітини можуть розмножуватися як і клітини, що не отримали дії тепла. Тобто поновлення сублетальних термопошкоджень – це процес, що проходить тільки у відповідних умовах, в яких відновлюється нормальний склад і функції клітини і здатність до розмноження. Загибель мікроорганізмів від дії тепла залежить від терміну обробки, стану і властивостей середовища, супротиву мікроорганізмів і тільки при відсутності цього різного супротиву, діє лінійність кривої гибелі мікроорганізмів.

Після обробки теплом залишається якась кількість мікроорганізмів, які здатні до відновлення і подальшому розмноженню. Автори [6] встановили, що причиною цього є те, що завдяки дії енергії порушуються водневі зв'язки у клітині, які можуть поновлюватися завдяки довгохвильовому світлу або речовинам, що несуть електричний заряд і здатні зв'язуватися з воднем. Тому, перед екструдуванням попередня обробка на апаратах РІА, де діють механізми дискретно імпульсного вводу енергії, забезпечує: максимальне зменшення вегетативної мікрофлори; спорової мікрофлори; плісняв і дріжджів. Зміна мікробіологічних показників лляних кормових екстрактів у процесі зберігання наведена у табл. 4.

Аналіз даних наведених в табл. 4 для всіх зразків лляних кормових екстрактів показує, що як на початку, так і в кінці зберігання, для них характерний досить низький рівень мікробіологічного обсіменіння. Загальна кількість мезофільних аеробних і факультативно анаеробних мікроорганізмів (МАФАМ) у лляних кормових екстрактах знаходиться в допустимих межах  $3 \cdot 10^4 - 5 \cdot 10^4$  (не більше  $5 \cdot 10^5$  КУО/г) [7-8].

Також було проведено дослідження щодо визначення терміну придатності лляних кормових екстрактів. Щоб отримати повну картину про якість лляних кормових екстрактів необхідно дослідити зміну перекисного числа жиру під час їх зберігання (табл. 5).

За чинною нормативно-технічною документацією допустимий вміст перекисного числа жиру

у кормах для сільськогосподарських тварин та птиці має бути не більше 0,3% І2. Отримані дані досліджень, вказують на те, що протягом усього терміну зберігання у всіх зразках лляних кормових екстрактах зростає перекисне число жиру. Значне зростання перекисного числа жиру спостерігається після 45 діб зберігання при температурі 20° С.

Таблиця 4  
Зміна мікробіологічних показників лляних кормових екстрактів у процесі зберігання

Продукт	Термін зберігання, діб	МА-ФАМ, КУО/г	БГКП, КУО/г	Патогенні мікроорганізми, КУО/г	Анаероби
При температурі 20° С					
ЛЖЕОВ	0	< 10	н/в	н/в	н/в
	15	$2 \cdot 10^2$	н/в	н/в	н/в
	30	$9 \cdot 10^2$	н/в	н/в	н/в
	45	$5 \cdot 10^3$	н/в	н/в	н/в
	60	$3 \cdot 10^4$	н/в	н/в	н/в
ЛЖЕОС	0	< 10	н/в	н/в	н/в
	15	$5 \cdot 10^2$	н/в	н/в	н/в
	30	$1 \cdot 10^3$	н/в	н/в	н/в
	45	$7 \cdot 10^3$	н/в	н/в	н/в
	60	$5 \cdot 10^4$	н/в	н/в	н/в
При температурі 0° С					
ЛЖЕОВ	0	< 10	н/в	н/в	н/в
	15	< 10	н/в	н/в	н/в
	30	< 10	н/в	н/в	н/в
	45	< 10	н/в	н/в	н/в
	60	< 10	н/в	н/в	н/в
ЛЖЕОС	0	< 10	н/в	н/в	н/в
	15	< 10	н/в	н/в	н/в
	30	< 10	н/в	н/в	н/в
	45	< 10	н/в	н/в	н/в
	60	< 10	н/в	н/в	н/в

Таблиця 5  
Зміна перекисного числа жиру у ЛЖЕ під час зберігання

Термін зберігання, діб	ЛЖЕОВ		ЛЖЕОС	
	Температура зберігання, °С			
	0	20	0	20
0	0,05	0,05	0,08	0,08
2	0,05	0,07	0,08	0,1
4	0,06	0,08	0,1	0,15
6	0,09	0,13	0,12	0,17
8	0,1	0,14	0,14	0,19
15	0,17	0,2	0,19	0,24
30	0,2	0,23	0,23	0,27
45	0,25	0,29	0,27	0,31
60	0,32	0,38	0,35	0,42

При підвищеному кислотному числі жири не завжди бувають прогірклі, а кислотне число зіпсованих продуктів не завжди буває високим. На рисунку 1 наведено зміну кислотного числа жиру в лляних кормових екстрактах у процесі зберігання.

Аналіз рисунків свідчить про те, що кислотне число жиру найінтенсивніше зростає при температурі 20° С і перевищує норму 20 мгКОН/г



Рис. 1. Зміна кислотного числа жиру в лляних кормових екстрактах у процесі зберігання (а) при температурі 20° С, б) при температурі 0° С

жиру вже на 8 день зберігання, а при температурі зберігання 0° С дані перевищують норму лише після 45 дб зберігання. Тому встановлено, що зберігатися лляні кормові екстракти на основі води або сироватки можуть протягом 7 днів при температурі 20° С, а при температурі 0° С вони зберігаються 45 дб.

**Висновок.** Результати досліджень хімічного складу, поживності та вмісту мінеральних речовин, свідчать про те, що лляні кормові екстракти є цінними побічними продуктами виробництва лляних екстрактів харчового призначення і їх доцільно використовувати при виробництві кормів для сільськогосподарських тварин та птиці.

## Список літератури:

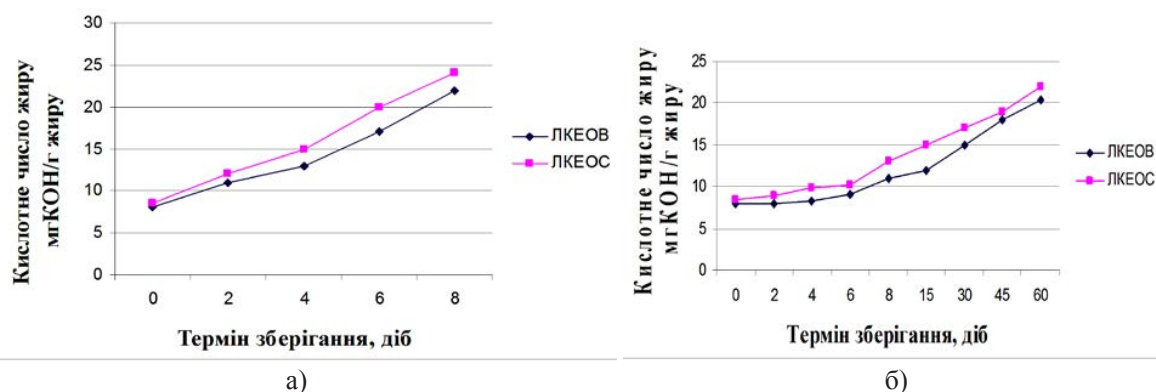
1. Долинский А. А. Использование механизмов ДИВЭ при роторно-пульсационной обработке гетерогенных сред. / А. А. Долинский, Г. К. Иваницкий, А. Н. Ободович // Пром. теплотехника. – 2008. – № 4. – С. 38-46.
2. Павлюченко О. С. Удосконалення технології виробництва комбікормів для риби з використанням насіння льону [Текст]: автореф. дис. ... канд. техн. наук: 05.18.01 / Павлюченко Олена Станіславівна; Національний ун-т харчових технологій. – К., 2009. – 20 с.
3. Ноздрюхіна І. В. Удосконалення технології виробництва комбікормів для перепелів [Текст]: автореф. дис. канд. техн. наук: 05.18.02 / Інна Володимирівна Ноздрюхіна; Національний ун-т харчових технологій. – К., 2013. – 21 с.
4. Пат. 107257, Україна, МПК А23С 11/10, А23J 1/14. Спосіб одержання лляного напою / О. І. Шаповаленко, Т. І. Янюк, В. В. Ганзенко, К. В. Баранова, О. О. Євтушенко; власник НУХТ. – 201303588; заявл. 22.03.2013; опубл. 10.12.2014, Бюл. № 19.
5. Тракало Т. О. Амінокислотний склад екструдованих кормових сумішей / Т. О. Тракало, Шаповаленко О. І., Янюк Т. І., Шаран А. В. / Хранение и переработка зерна, № 4, 2016. – С. 55-59.
6. Шурчкова Ю. О. Вплив технологій ДІВЕ на властивості води і молока / Ю. О. Шурчкова, А. О. Проценко, А. В. Коник // Наукові праці ОНАХТ. – 2008. – № 30. – С. 116-119.
7. Методичні рекомендації «Порядок і періодичність контролю комбікормів і комбікормової сировини за показниками безпеки». К.: Міністерство АПК України, Держ. департамент ветеринарної медицини, 1997. – 24 с.
8. Правила бактериального исследования кормов // Утвержденные Главным управлением Министерства сельского хозяйства СССР от 10.06.1975 г.

**Тракало Т.А.**

Национальный университет пищевых технологий

## ЛЬНЯНЫЕ КОРМОВЫЕ ЭКСТРАКТЫ КАК КОМПОНЕНТЫ КОМБИКОРМОВ

### Аннотация

В статье приведены результаты исследований химического, минерального состава, микробиологических показателей и срока годности льняных кормовых экстрактов на основе воды и сыворотки. Впервые были исследованы химический и минеральный состав льняных кормовых экстрактов, которые являются источником белка, содержание сырого протеина составляет 17,2-18,8%, а содержание сырого жира составляет 9,5-10,3%. Проведенными исследованиями льняных кормовых экстрактов идентифицировано 11 незаменимых аминокислот. Среди незаменимых аминокислот повышенное содержание имели фенилаланин + тирозин и треонин. По аминокислотному составу белок льняных кормовых экстрактов является полноценным, поскольку в его состав входят все незаменимые аминокислоты, в том числе важнейшие из них – метионин + цистеин и лизин. Определена биологическая ценность белка экструдированных кормовых смесей по аминокислотному скору, которая находится в пределах 84-87,8%. Исследованиями доказано, что льняные кормовые экстракты являются ценными побочными продуктами производства льняных экстрактов пищевого назначения и их целесообразно использовать при производстве кормов для сельскохозяйственных животных и птицы.

**Ключевые слова:** лен, корм, белок, минеральные вещества, комбикорм.

Trakalo T.O.

National University of Food Technology

## WOOD FOREST EXTRACTS AS COMBINED COMPONENTS

## Summary

The article presents the results of research on the chemical, mineral composition, microbiological parameters and the expiration date of flaxseed extracts based on water and serum. For the first time, the chemical and mineral composition of flaxseed extracts, which is a source of protein, has a chemical protein content of 17.2-18.8% and a crude fat content of 9.5-10.3%. 11 indispensable amino acids have been identified by studies on linseed extracts. Among the essential amino acids, phenylalanine + tyrosine and threonine had high content. According to the amino acid composition, the protein of flaxseed extracts is valuable, since it contains all the essential amino acids, including the most important of them – methionine + cysteine and lysine. The biological value of the protein of extruded feed mixtures according to amino acids is determined, which is within 84-87.8%. Studies have shown that flax feed extracts are valuable by-products of the production of flax extract for food use and should be used in the production of feed for farm animals and poultry.

**Keywords:** flax, feed, protein, mineral substances, mixed fodder.

УДК 531/532

## ПОСТРОЕНИЕ МАТЕМАТИЧЕСКОЙ МОДЕЛИ НЕСТАЦИОНАРНОГО ВЗАИМОДЕЙСТВИЯ КОНСТРУКЦИИ С ПУЗЫРЬКОВОЙ ЖИДКОСТЬЮ

Штефан Н.И., Гнатейко Н.В.

Национальный технический университет Украины  
«Киевский политехнический институт имени Игоря Сикорского»

В данной статье рассматривается вопрос о нестационарном динамическом взаимодействии упругой конструкции с жидкостью при импульсном нагружении. При этом изучаются различные модельные представления о поведении жидкости. Поведение жидкой среды в работе рассмотрено в рамках двух моделей: идеально упругой и пузырьковой. Сформулирована общая математическая постановка задачи нестационарного взаимодействия упругой конструкции в виде цилиндрического бака и коаксиальных цилиндров с жидкостью на основе принятых модельных представлений о поведении жидкости.

**Ключевые слова:** нестационарное взаимодействие, гидроупругие системы, идеально упругая жидкость, пузырьковая жидкость.

**Постановка задачи.** Данная работа посвящена исследованию динамики гидроупругих систем с учетом различных модельных представлений о поведении жидкости.

Математическая постановка задачи заключается в использовании уравнений:

- 1) движения конструкции;
- 2) движения жидкости;
- 3) контактного взаимодействия конструкции с жидкостью (граничные условия).

Для описания движения рассматриваемых в работе конструкций в виде цилиндрического бака с упругим днищем (круглой пластины) и коаксиальных цилиндров использовались линейные уравнения моментной теории оболочек, записанные в перемещениях. Контактные условия на поверхности «жидкость-конструкция» соответствуют условиям непротекания и равенства давления идеальной жидкости на грузке, направленной по нормали к конструкции.

Поведение жидкой среды в работе рассмотрено в рамках двух моделей: идеально упругой и пузырьковой [1]. Показано, что использованные

модели жидкости не являются независимыми, а при некоторых условиях даже переходят одна в другую.

**Цель исследования** заключается в математической постановке задачи нестационарного взаимодействия гидроупругой конструкции в виде цилиндрического бака и коаксиальных цилиндров с жидкостью на основе принятых модельных представлений о поведении жидкости.

**Изложение основного материала исследования.** При математическом описании модели идеально упругой жидкости приняты допущения о неразрушаемости жидкой среды и отсутствия в ней поврежденностей в виде пузырьков газа. При этом уравнение движения в форме Лэмба-Громеки и уравнение неразрывности жидкости имеют вид [1]:

$$\begin{aligned} \frac{\partial V_*}{\partial t} + \frac{1}{2} \nabla (V_*^2) + \text{rot} V_* \times V_* &= -\frac{1}{\rho_*} \nabla P_* , \\ \text{div} V_* &= -\frac{1}{\rho_*} \left( \frac{\partial \rho_*}{\partial t} + V_* \nabla \rho_* \right) , \end{aligned} \quad (1)$$

тут  $\nabla$  – оператор Гамильтона,  $V_*$ ,  $P_*$ ,  $\rho_*$  – вектор скорости жидкости, давление и плотность, соответственно.

Уравнение состояния такой жидкости [1]:

$$\frac{P_* + B}{P_0 + B} = \left(\frac{\rho_*}{\rho_0}\right)^\lambda, \quad (2)$$

где  $P_0$ ,  $\rho_0$  – давление и плотность в жидкости в состоянии покоя,  $\lambda$  – показатель адиабаты,  $B$  – постоянная.

Математическая модель пузырьковой жидкости существенно отличается от идеальной тем, что она дополнительно содержит уравнение колебаний пузырька газа в виде уравнения Рэлея [2]

$$R\ddot{R} + \frac{2}{3}\dot{R}^2 = \frac{1}{\rho_p}(P_e - P(t)),$$

$$P_e = \rho_0(R_0/R)^{3\gamma}, \quad (3)$$

а в уравнении движения жидкой среды присутствуют дополнительные члены, учитывающие наличие пузырьков газа радиуса  $R$  и концентрации (количество в  $1 \text{ см}^3$ )  $n$ .

Так как рассматриваемое движение жидкости считаем безвихревым, то введем потенциал скорости  $\psi_*$ , а именно:

$$V_* = \nabla \psi_*.$$

Учитывая сказанное выше, описываем движение пузырьковой жидкости системой дифференциальных уравнений вида:

$$\nabla^2 \psi = \lambda \rho_0 \left[ \frac{\partial^2 \psi}{\partial t^2} + \frac{1}{2} \frac{\partial}{\partial t} (\nabla \psi)^2 \right] + n \frac{\partial V}{\partial t} +$$

$$+ \nabla \psi \cdot \nabla \left\{ \lambda \rho_0 \left( \frac{\partial \psi}{\partial t} + (\nabla \psi)^2 / 2 + nV \right) \right\} \quad (4)$$

$$aV^{-1/3}\dot{V} - aV^{-2/3}\dot{V}^2 = P_0 \left( \frac{V_0}{V} \right)^\gamma + \rho_0 \left[ \frac{\partial \psi}{\partial t} + \frac{1}{2} (\nabla \psi)^2 \right],$$

где  $V$  – объем пузырька газа.

Система (4) соответствует наиболее общему случаю движения пузырьковой жидкости. В работе рассмотрен ряд упрощенных вариантов представления уравнений (4), соответствующих случаям частичной физической линеаризации задачи. Отметим, что наиболее простой вариант соответствует допущению о недеформируемости газовых пузырьков. В этом случае присутствующее газосодержание учитывалось пересчетом скорости звука в газонасыщенной среде с учетом объемной концентрации газа.

На основе принятых модельных представлений о поведении гидроупругих систем общая постановка задачи гидроупругости относительно расчета нестационарного взаимодействия цилиндрического бака с пузырьковой жидкостью заключается в решении следующих взаимосвязанных уравнений:

1) уравнения движения пластины, которая является днищем бака [3]:

$$D \left( \frac{\partial^4}{\partial r^4} + \frac{2}{r} \frac{\partial^3}{\partial r^3} - \frac{1}{r^2} \frac{\partial^2}{\partial r^2} + \frac{1}{r} \frac{\partial}{\partial r} \right) W = -\rho h \frac{\partial^2 W}{\partial t^2} - P_*, \quad (5)$$

где  $W$  – прогиб пластины в направлении оси,  $P_*$  – гидродинамическое давление,  $\rho$  и  $h$  – плотность материала и толщина пластины;

или уравнения движения цилиндрической оболочки, записанного относительно компонент перемещения срединной поверхности согласно [4].

2) уравнения движения пузырьковой жидкости:

$$\frac{\partial^2 \psi}{\partial r^2} + \frac{1}{r} \frac{\partial \psi}{\partial r} + \frac{\partial^2 \psi}{\partial \varphi^2} + \frac{\partial^2 \psi}{\partial x^2} = \frac{1}{a_0^2} \frac{\partial^2 \psi}{\partial t^2} + n \frac{4}{3} \pi \frac{\partial (R^3)}{\partial t} \quad (6)$$

(уравнение (6) записано в цилиндрической системе координат  $x, r, \varphi$ );

3) уравнения колебаний пузырька газа:

$$R\ddot{R} + \frac{2}{3}\dot{R}^2 = \frac{(P_e - P(t))}{\rho_p}, \quad P_e = P_0 \left( \frac{R_0}{R} \right)^{3\gamma},$$

$P_e$  – давление газа в пузырьке;

4) граничные условия:

$$\frac{\partial W_i}{\partial t} = \frac{\partial \psi}{\partial x} \quad (\text{для бака}),$$

$$\frac{\partial W_i}{\partial t} = \frac{\partial \psi}{\partial r} \quad (\text{для оболочки}).$$

Таким образом, рассмотрена математическая постановка инженерной задачи гидроупругости относительно исследования нестационарного поведения гидромеханических систем в виде:

а) цилиндрического бака с упругим стальным днищем, заполненного пузырьковой жидкостью при воздействии импульсной нагрузки  $P_0 = Ae^{\alpha_0 t}$  на свободную поверхность жидкости;

б) соосных (коаксиальных) цилиндрических оболочек, между которыми находится жидкость, при воздействии импульсной нагрузки на боковую поверхность внешней оболочки;

Отметим, что деформирование оболочек и движение жидкости должно быть в таком случае симметричным относительно плоскости, проходящей через  $\varphi = \frac{\pi}{2}$ ;  $\frac{3\pi}{2}$ , следовательно записываем:

$$\frac{\partial \psi}{\partial \varphi} = 0; \quad \frac{\partial W_i}{\partial \varphi} = 0; \quad \frac{\partial V_i}{\partial \varphi} = 0.$$

Общая расчетная методика исследования гидроупругих процессов в данной работе заключается в решении задачи гидроупругости для указанных выше конструкций в двух вариантах, соответствующих принятым моделям жидкости. При этом уравнения движения конструкции и граничные условия остаются неизменными.

Особый интерес представляет вопрос об исследовании динамического поведения пузырьков газа, находящихся в жидкости. Как показали численные эксперименты по моделированию пузырьковой жидкости, основное время расчёта требует решение уравнения Рэлея вида (3).

В работе рассматриваются следующие методики и алгоритмы решения уравнения Рэлея.

1. Аналитико-численная методика, основанная на дискретизации процесса нагружения пузырька по параметру нагружения  $p$ . Предполагается, что давление  $p$ , оставаясь постоянным в пределах шага, скачкообразно меняется при переходе от шага к шагу. Это позволяет использовать аналитическое решение уравнения (3).

2. Численное интегрирование уравнения (3) с использованием математической среды программирования MATLAB.

3. Численная процедура расчета, основанная на использовании линеаризованного уравнения Рэлея, соответствующего случаю малых колебаний пузырька.

Отметим что для интегрирования (3) применят конечно-разностное представление производных по времени.

Программная алгоритмическая реализация подсчетов метода конечных разностей была проделана с помощью математической среды программирования MATLAB.

В результате проведенной серии численных экспериментов будет получена исчерпывающая информация о работоспособности и функциональных возможностях предложенных методик.

Следует отметить что модель пузырьковой жидкости, которая используется в исследованиях автора, основана на предположении об отсутствии взаимодействия газовых пузырьков, находящихся в жидкости. Было также оценено минимальное расстояние между центрами пу-

зырьков, при котором данное предположение справедливо.

**Выводы из данного исследования и перспективы дальнейшего развития в этом направлении.** В результате проведения серии численных экспериментов по моделированию пузырьковой жидкости на основе уравнения Рэлея будет получена исчерпывающая информация о работоспособности и функциональных возможностях предложенных в работе методик по исследованию динамического поведения пузырьков газа, находящихся в жидкости.

Дальнейшее исследование динамики нестационарного взаимодействия элементов конструкции с идеальной и пузырьковой жидкостью заключается в программной алгоритмической реализации подсчетов с привлечением метода конечных разностей с помощью математической среды программирования MATLAB и в анализе полученных численных результатов, что найдет свое отражение в дальнейших публикациях.

### Список литературы:

1. Галиев Ш.У. Динамика гидроупругопластических систем / Галиев Ш.У. – Киев: Наукова думка, 1981. – 275 с.
2. Руденко О.В., Солуян С.И. Теоретические основы нелинейной акустики / О.В. Руденко, С.И. Солуян – М.: Наука, 1995. – 287 с.
3. Вольмир А.С. Нелинейная динамика пластинок и оболочек / Вольмир А.С. – М.: Наука, 1972. – 432 с.
4. Ильгамов М.А. Колебания упругих оболочек, содержащих жидкость и газ / М.А. Ильгамов – М.: Наука, 1969. – 182 с.
5. Авдеев К.А. Численное моделирование воздействия ударной волны на пузырьковую среду / К.А. Авдеев, В.С. Аксенов, А.А. Борисов, Р.Р. Тухватуллина, С.М. Фролов, Ф.С. Фролов // Горение и взрыв. – 2015, т. 8, № 2. – С. 45-56.
6. Нигматулин Р.И. Двумерные волны давления в жидкости, содержащей пузырьковые зоны / Р.И. Нигматулин, В.Ш. Шагалов, И.К. Гимаидинов // Доклады РАН. – 2014, т. 378, № 6 – С. 763-767.

**Штефан Н.І., Гнатейко Н.В.**

Національний технічний університет України  
«Київський політехнічний інститут імені Ігоря Сікорського»

## ПОБУДОВА МАТЕМАТИЧНОЇ МОДЕЛІ НЕСТАЦІОНАРНОЇ ВЗАЄМОДІЇ КОНСТРУКЦІЇ З БУЛЬБАШКОВОЮ РІДИНОЮ

### Анотація

У даній статті розглядається питання про нестационарну динамічну взаємодію пружної конструкції з рідиною при імпульсному навантаженні. При цьому вивчаються різні модельні уявлення про поведінку рідини. Поведінка рідкого середовища в роботі розглянута в рамках двох моделей: ідеально пружною і бульбашковою. Сформульована загальна математична постановка задачі нестационарної взаємодії пружної конструкції у вигляді циліндричного бака і коаксіальних циліндрів з рідиною на основі прийнятих модельних уявлень про поведінку рідини.

**Ключові слова:** нестационарна взаємодія, гідропружні системи, ідеально пружна рідина, бульбашкова рідина.

**Shtefan N.I., Gnatyko N.V.**

National Technical University of Ukraine  
«Kyiv Polytechnic Institute named after Igor Sikorsky»

## CONSTRUCTION OF A MATHEMATICAL MODEL OF THE NONSTATIONARY INTERACTION OF A STRUCTURE WITH A BUBBLE LIQUID

### Summary

In this paper, we consider the nonstationary dynamic interaction of a hydroelastic structure under impulse loading. In doing so, various model concepts about the behavior of a liquid are studied. The behavior of the liquid medium in the work is considered in the framework of two models: perfectly elastic and bubble. A general mathematical formulation of the problem of the nonstationary interaction of a hydroelastic construction in the form of a cylindrical tank and coaxial cylinders with a fluid is formulated on the basis of the accepted model concepts of fluid behavior.

**Keywords:** nonstationary interaction, hydroelastic systems, perfectly elastic liquid, bubble liquid.

# ЕКОНОМІЧНІ НАУКИ

УДК 330.341.1:65.012.34(045)

## ІННОВАЦІЇ ЯК КЛЮЧОВИЙ ФАКТОР РОЗВИТКУ ЛОГІСТИЧНИХ ПРОЦЕСІВ У СУЧАСНІЙ ЕКОНОМІЦІ

Безсмертна О.В., Денисевич Є.С., Зайцева Д.Є.

Вінницький торговельно-економічний інститут  
Київського національного торговельно-економічного університету

У статті висвітлено актуальність та завдання інноваційної логістики як невід'ємної складової ефективної діяльності підприємств. Досліджено переваги, які організація отримує в результаті імплементації інноваційної логістики. Особливу увагу приділено аналізу форм логістичних інтеграцій та їх зв'язку з сучасними інтегрованими концепціями інноваційного управління підприємством. Охарактеризовано досвід закордонних фірм у галузі впровадження нововведень в логістичні потокові процеси. Було встановлено, що прогресивне функціонування компаній в майбутньому є можливим тільки в результаті неминучої, всеосяжної технологізації.

**Ключові слова:** інноваційна логістика, інтеграція, інноваційні технології, «шість сигм», «бережлива логістика».

**Постановка проблеми.** В сучасному бізнес-середовищі, де підприємства ведуть конкурентну боротьбу за ринки, ресурси та споживачів, впровадження інновацій є одним з найраціональніших рішень. Даний крок необхідний не тільки по відношенню до удосконалення характеристик та властивостей товарів/послуг, а й до логістичних систем, що забезпечують виробництво матеріалами та комплектуючими у потрібній кількості, встановленої якості та у визначений термін за найменших витрат. Доцільність застосування та імплементації інновацій в логістичні системи, зумовлюється їх спроможністю впливати на створення нових форм комерційних операцій, прискорюючи процеси товарообміну та оборотності капіталу, при цьому, знижуючи запаси матеріалів та готової продукції на складах, одночасно, забезпечуючи задоволення потреб споживачів. На сьогоднішній день необхідність введення в дію передових технологій у сферу логістики набуває глобального характеру та пояснюється тим, що підприємства, які здатні найшвидше адаптуватися до ринкових умов та надати клієнтам продукцію відповідної якості, займатимуть провідні позиції у своїй галузі.

**Аналіз останніх досліджень та публікацій.** Логістика є невід'ємною складовою будь-якої організації, тому вивчення її проблематики привертає увагу багатьох науковців, і якщо одні займаються питаннями удосконалення управління логістичними процесами: Д.А. Анікіна, Н.В. Гузенко, Є.І. Зайцева, Г.А. Оношенко, інших же цікавить інноваційна сторона, зокрема, такі економісти як: Г.В. Гриц, І.І. Скоробогатих, А.Н. Дорофеева, А.В. Смирнова, В.І. Сергеева розглядали інноваційні технології в логістиці як фактор розвитку підприємства. Разом з тим, саме проблема інновацій в управлінні логістичними процесами є недосконало вивченою та потребує подальшого аналізу.

**Виділення невирішених раніше частин загальної проблеми.** Відомо, що інновації в логістиці обумовлюють комерційні успіхи компа-

ній, адже їх впровадження є найефективнішим інструментом управління, за рахунок якого зменшується вартість перевезень, складування та постачання, а також прискорюється рух фінансових потоків. Тому моніторинг новітнього інноваційного інструментарію є нагальним завданням у постійно мінливому навколишньому середовищі підприємства.

**Мета статті.** Метою статті є виявлення переваг та концептуальних перспектив впровадження інновацій в логістичну діяльність підприємств на основі аналізу досвіду закордонних компаній.

**Виклад основного матеріалу.** Логістика – це сфера, яка потребує постійного вдосконалення та розвитку, тому для продуктивної роботи і результативного функціонування логістичних ланцюгів необхідні постійні інновації та пошук нових управлінських рішень. Дійсно, оптимізована логістична інфраструктура здатна забезпечити безперебійне та ефективне, з економічної точки зору, виконання основних функцій логістики, а саме транспортування, складування та постачання. Більше того, застосовуючи інноваційну логістику, компанії здатні мінімізувати виробничі витрати, при цьому, поліпшуючи якість сервісу та раціоналізуючи логістичні процеси. Таким чином, інноваційна логістика націлена на підвищення рівня управління за рахунок застосування різноманітних нововведень, спрямованих на покращення якості обслуговування споживачів, зростання ефективності поточкових процесів та зниження сукупних витрат на їх реалізацію [1, с. 41]. Відповідно, «інноваційна логістика» за своїм призначенням розглядається як самостійний напрямок логістичної діяльності, перед яким постають наступні специфічні завдання [2, с. 172]:

– дослідження та розробка нових ідей в області стратегічного менеджменту і управління поточковими процесами шляхом застосування досягнень НДДКР;

– використання світового досвіду у вивченні інноваційної діяльності з урахуванням економічних особливостей країни в області логістики;



- розробка методичного механізму застосування інноваційного фонду в логістиці шляхом його поетапного впровадження та формування;
- підготовка різноманітних програм для створення нових логістичних систем;
- оцінка ефективності інноваційних логістичних проектів на основі порівняння корисності та економії від їх впровадження з виробничими витратами на логістику.

Виконання завдань, які перед собою ставить інноваційна логістика, є визначальним при виході компанії на якісно новий рівень.

Варто зазначити, в результаті дослідження [3, с. 1], де взяли участь керівники та співробітники 47 компаній з різноманітних галузей економіки, було виявлено, що впровадження інновацій впливає на ефективність діяльності підприємств через удосконалення процесу управління поточковими процесами та зниження загальних витрат на їх реалізацію. Однак, й досі велика кількість організацій не усвідомлює, наскільки важливим для розвитку бізнесу є інновації та використовує застарілі методи здійснення логістичних операцій (51%), в той час як інші – шукають способи їх оптимізації (рис. 1).



Рис. 1. Ступінь необхідності інноваційних технологій для підприємств

На рис. 2 зазначено способи оптимізації логістичних процесів, серед яких переважаючими в практиці діючих підприємств є впровадження інноваційних рішень, систем і технологій, удосконалення процесу управління та мотивації персоналу.

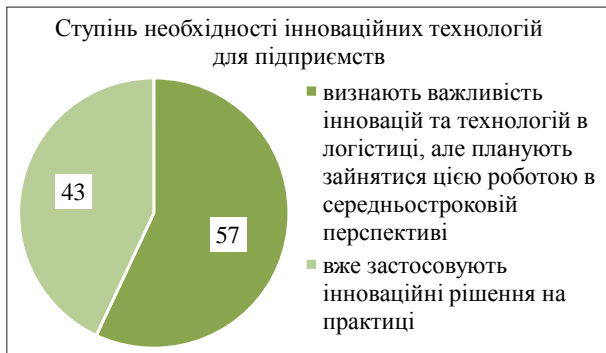

Рис. 2. Способи оптимізації логістичних процесів

За оцінками експертів, сучасне логістичне управління поточковими процесами дозволяє економити від 15% до 20% сукупних витрат у виробництві та постачанні товарів до споживача. У свою чергу, зниження логістичних витрат на 1% є еквівалентним 10% збільшення об'єму пере-

везень. Окрім вищевказаних переваг, компанії, які усвідомлюють, що 70% їх витрат припадає саме на логістику, активно інтегрують у власні системи інноваційні технології та техніку. І незважаючи на те, що показники успішності для кожного підприємства є індивідуальними та різняться в залежності від сфери функціонування, організації, які застосовують у своїй роботі інноваційну політику, в середньому можуть отримати [4, с. 148]:

- зниження запасів на 20-60%;
- прискорення виробничого циклу на 30-50%;
- підвищення точності прогнозування на 25-80%;
- зниження вартості ланцюга поставок на 24-50%;
- сукупне збільшення продуктивності на 10-16%.

Оскільки інноваційна діяльність подібна потоку, адже здійснюється у визначеній послідовності на основі управлінських дій по оптимізації процесу та за відповідного фінансування, то для неї характерним є імплементація логістичного управління. Під логістичним управлінням слід розуміти менеджмент поточковими процесами через використання логістичних принципів, так званих «7Р», однак, принципи, на яких базується розробка і реалізація логістичних інновацій, відрізняються від загально прийнятих та мають наступний вигляд [5, с. 382]:

- принцип фінансових переваг: економія фінансових ресурсів за рахунок збільшення продуктивності праці, зниження трудомісткості логістичних процедур і операцій та використання у виробництві економічного обладнання;
- принцип адаптації форм та методів логістичної діяльності, які на виході перетворюються в інновації за існуючих різновидів логістичних процесів на підприємствах;

– принцип збалансованості між результатами і витратами на реалізацію інноваційних заходів, що, в свою чергу, передбачає використання логістичних нововведень, що відповідають реально досяжним організаційним, економічним і технічним умовам, які є на підприємстві в період впровадження інновацій.

Тобто, інноваційна логістика дає можливість компаніям розробити конструктивну стратегічну програму розвитку, націлену на оптимальну організацію поточкових процесів та довготривалий успіх на ринку. Щоправда, впровадження інновацій всередині підприємств має здійснюватися у нерозривному зв'язку з логістичною інтеграцією у виробничих структурах. Інтеграції в логістиці мають виконуватися погоджено у вигляді єдиної детермінованої функції, що дозволяє об'єднати зусилля усіх структурних підрозділів і служб підприємства для отримання запланованого кінцевого результату.

Зокрема, виділяють чотири форми логістичної інтеграції [6, с. 3]:

1. партнерство – це відносини між двома суб'єктами логістичного ланцюга, які несуть за собою розподіл прибутку, поширюються на тривалий період часу, при цьому мета інтеграції співпадає з цілями даних партнерів;

2. стратегічний союз – це договірні відносини між двома незалежними суб'єктами ланцюга по-

стачань, які переслідують виконання певних цілей та отримання прибутку;

3. стороння логістика – передбачає наявність в логістичному ланцюгу агента, який вступає у тимчасові відносини з деяким іншими суб'єктами поставок;

4. аутсорсинг – це відносини, при яких учасник логістичного ланцюга та третя особа (сторона) заключають контракт про надання логістичних послуг за визначеної ціни та протягом певного періоду часу.

Такі інтеграційні стратегії дозволяють компаніям з найменшими витратами розробляти інноваційний інструментарій, що допомагає удосконалити логістичні процеси. Серед сучасних концепцій управління підприємством, які базуються на принципах логістичної інтеграції, можна виділити концепцію «Шість сигм» (Six Sigma), націлену на зниження мінливості процесів та стабілізацію характеристик продукції, та концепцію «Бережливе виробництво» (Lean manufacturing), сфокусовану на усунення браку та непродуктивних витрат.

Отож, бережливе виробництво передбачає залучення до процесу оптимізації бізнесу кожного співробітника і максимальну орієнтацію на споживача [7, с. 57]. Головний принцип «економної» логістики – зменшити вартість і збільшити якість обслуговування клієнтів. Досягається така мета через ліквідацію бізнес-процесів, які не додають товару цінності.

Серед методів впровадження «бережливого» виробництва виділяють аналіз виробництва на всіх етапах; метод «витягування» продукту – створення товару тільки тоді, коли це потрібно покупцеві; метод «канбан» – безперервне забезпечення компанії матеріалами, за відсутності резервів (запасів); метод «кайдзен» – постійне налагодження та вдосконалення; метод 5С – створення продуктивного робочого місця, тощо.

У деяких випадках за даними Lean Enterprise Institute результатами впровадження бережливого виробництва є:

- зниження дефектів на 90%;
- зниження тривалості виробничого циклу на 90%;
- прискорення термінів виходу на ринок від 50 до 75%;
- зниження ТМЗ на 90%;
- зниження витрат на 73% [8].

Разом з тим, концепція «Шість сигм» – це розширений і більш впорядкований варіант TQM (концепції тотального управління якістю), що спрямований на досягнення довготривалого лідерства та максимальних результатів і використовується для отримання вигоди компанією, її клієнтами, партнерами, акціонерами за стану операційного процесу близького до досконалого [9, с. 65]. Метод ґрунтується на таких базових принципах: орієнтація на клієнта; залучення керівництва до управління проектами шести сигм; зосередженість на управлінні та вдосконаленні процесу; прозорість внутрішньокорпоративних систем; досягнення зростання операційного прибутку як невід'ємної умови виконання проекту.

Незважаючи на те, що дві вищезгадані концепції мають спільну мету, проте способи її досягнення все ж відрізняються, якщо бережливе виробництво

досягає мети за рахунок управління швидкістю, то шість сигм – управляє якістю (табл. 1).

Таблиця 1  
Зміст концепцій «Бережливе виробництво» та «Шість сигм» [10, с. 836]

Концепція «Бережливе виробництво»	Концепція «Шість сигм»
<ol style="list-style-type: none"> <li>1. максимізація швидкості процесів;</li> <li>2. наявність інструментів для аналізу поточних процесів і тривалості затримок у ході кожної операції;</li> <li>3. виявлення дій, які додають або не додають цінності;</li> <li>4. наявність коштів для підрахунку та усунення затрат;</li> <li>5. зниження тривалості циклу та часу такту.</li> </ol>	<ol style="list-style-type: none"> <li>1. акцент на створення можливостей та ліквідації дефектів з точки зору споживача;</li> <li>2. визнання впливу змін на стабільне надання високоякісних послуг;</li> <li>3. вимагає рішень щодо усунення дефектів;</li> <li>4. застосування комплексного інструментарію удосконалення якості;</li> <li>5. створення стійкої структури забезпечення стабільних результатів;</li> <li>6. за умови правильного впровадження забезпечує зростання прибутку від операційної діяльності.</li> </ol>
Результат концепції-управління швидкістю	Результат концепції – управління якістю

Як наслідок, була розроблена інтегрована концепція «Lean Six Sigma», яка дозволила в значній мірі скоротити витрати та підвищити прибуток за рахунок оптимізації всіх етапів логістичного менеджменту фірми, тому що ця концепція осягає всі процеси життєдіяльності компанії, починаючи від формування відповідальності та розподілу ресурсів, і закінчуючи діями щодо усунення втрат. Загальновідомим є той факт, що будь-яка ініціатива в логістиці стосовно впровадження інновацій передбачає ряд питань, пов'язаних з ціною їх реалізації, що традиційно викликає багато суперечок між логістичними відділами, де одні вважають цей крок вкрай необхідним, а інші вбачають в ньому зайві затрати як фінансів, так і часу. Відтак, концепція «Lean Six Sigma» продемонструвала механізм, який допомагає врахувати пропозиції і побажання представників усіх відділів підприємства та виділити ті перспективи інвестицій в інноваційну логістичну розробку, які будуть відповідати загальним інтересам фірми.

Так, Amazon, американська компанія, яка сьогодні є найбільшою у світі за обсягами продажів через Інтернет, намагається постійно поліпшувати якість послуг, що надаються клієнтам, та прискорити час доставки. Наприклад, у 2016 році компанія взяла у лізинг декілька десятків «Боїнгів» для забезпечення безперебійних поставок замовлень та оголосила програму по впровадженню нових технологій з автоматизації складських приміщень. Сьогодні на складах Amazon працює понад 30 тисяч роботизованих систем – вантажники Kiva, які повністю автоматизували процес зберігання, комплектування та упаковки. За допомогою роботів компанія скоротила операційні витрати на 20%, що в грошовому еквіваленті становить 22 мільйони доларів. Окрім цього, мобільні повітряні дрони для доставки товарів покупцям є однією з останніх ідей Amazon, що чекають на свою реалізацію. Дана

компанія вже запатентувала будівництво док-станцій для дронів на ліхтарях і лобіює дозвіл доставки безпілотними літальними апаратами товарів по всьому світу.

Іншою організацією, яка активно використовує парадигму інноваційної логістики є DHL. DHL є світовим лідером у сфері логістики, визнаним експертом у галузях міжнародних експрес-відправлень, повітряних, морських, автомобільних та залізничних перевезень, контрактної логістики і міжнародних поштових відправлень для своїх клієнтів. Компанія укомплектовує вантажівки за допомогою пристрою Smart Sensor, який використовує високочастотні RFID-позначки та вбудовані датчики температури. Така технологія дозволяє клієнтам компанії відстежувати температурні режими перевезення товарів та отримувати попереджувальний сигнал у разі їх порушення. Індикатор Smart Sensor надає замовникам контейнерів контроль за умовами перевезення продукції та гарантію якісної доставки. Наступним нововведенням DHL – використання Google Glass на складах. Цей гаджет є досить зручним і корисним, оскільки в розроблених окулярах вбудовані спеціальні лінзи, оснащені програмним забезпеченням для управління складом. Дана технологія дозволяє без використання рук знайти найшвидший маршрут для перевезення продуктів і сканування (зчитування) штрих-кодів. Переваги окулярів також полягають у тому, що вони не тільки спрощують роботу на складі, а й оптимізують її, прискорюючи вантажообіг та плинність товару.

Таким чином, з кожним роком інноваційна складова займає все більшу частку в арсеналі

підприємств та вважається, що в найближчому майбутньому «технологізація» торкнеться всіх індустрій без винятку:

– розвиток чекатиме лише на ті компанії, які будуть максимально швидко впроваджувати нові технології;

– маскувати погану якість і/або завищені ціни буде важче, оскільки технології відкриють доступ до інформації для всіх споживачів в будь-якому куточку планети і зроблять всі процеси більш прозорими та зрозумілими.

Отже, сьогодні перед підприємствами постає завдання імплементувати в організаційну структуру філософію інноваційної логістики, тому що у майбутньому даний крок буде вирішальним у конкурентній боротьбі.

**Висновки та пропозиції.** Реалізація інновацій в логістиці є потужним інструментом в досягненні підприємством бажаних результатів з максимальною вигодою. Саме інноваційна складова дозволяє успішно прогнозувати інтенсивність та розмір матеріальних потоків, будувати гнучкі інтегровані системи управління рухом ТМЦ, а отже, оптимізувати кількість запасів сировини та готової продукції на складі, що призводить до підвищення ефективності управління обсягами продукції або послуг. Тому, сьогодні моніторинг нововведень та розробка власних інноваційних проектів мають бути в пріоритеті компаній, які прагнуть займати лідируючі позиції на ринку. Однак, організаціям дуже важко наздоганяти науково-технічний прогрес, позаяк, розвиток логістичних концепцій та інструментарію ще не досяг свого піку і постійно ускладнюється винайденням нових прогресивних технологій.

## Список літератури:

1. Постувалов В. К. Инновационная логистика: сущность, составляющие и направления развития / В. К. Постувалов, Е. С. Лисица. – Саратов, 2014. – (Инновации в системе непрерывного технического образования: материалы Республиканской научно-практической конференции). – С. 41-42.
2. Мешкова В. С. Инновации в логистике / В. С. Мешкова // Донецкий государственный университет управления. Сборник научных работ. Серия «Экономика». – 2015. – № 1. – С. 167-173.
3. Пальникова, Е. Н. Инновации в логистических системах / Е. Н. Пальникова, В. Л. Патракова // Молодёжь и наука: Сборник материалов VIII Всероссийской научно-технической конференции студентов, аспирантов и молодых учёных, посвященной 155-летию со дня рождения К. Э. Циолковского [Электронный ресурс]. – Красноярск: Сибирский федеральный ун-т, 2012. – Режим доступа: <http://conf.sfu-kras.ru/sites/mn2012/section05.html>, свободный.
4. Карпова Н. П. Инновации в логистике / Н. П. Карпова, К. С. Назаренко, Н. В. Кривоножжина // Молодежный научный форум: технические и математические науки. – 2016. – № 5. – С. 144-148.
5. Головова И. А., Киселица Е. П. Инновационная логистическая стратегия как эффективный инструмент оптимизации бизнес-процессов предприятия // Креативная экономика. – 2016. – Том 10. – № 4. – С. 379-394.
6. Щеголева Т. В. Организация производственных процессов на принципах логистических интеграций [Электронный ресурс] / Т. В. Щеголева // Воронежский государственный технический университет. – 2010. – Режим доступа до ресурсу: <https://cyberleninka.ru/article/v/organizatsiya-proizvodstvennyh-protsessov-na-printsipah-logisticheskikh-integratsiy>.
7. Исаева А. А. Бережливое производство: lean-цепочки поставок / А. А. Исаева // Сборник материалов XVIII всероссийской студенческой научно-практической конференции с международным участием. – 2017. – С. 57-60.
8. Lean Interprize Institute [Электронный ресурс]. – 2017. – Режим доступа до ресурсу: <https://www.lean.org/>.
9. Проценко И. Современные аспекты концепции «бережливое производство + шесть сигм» и роль логистики в её реализации / И. Проценко, Д. Калачева // Логистика. – 2011. – № 2. – С. 64-66.
10. Чернова Ю. К. Применение метода «бережливое производство + шесть сигм» в логистике / Ю. К. Чернова, В. В. Щипанов // Известия Самарского научного центра Российской академии наук. – 2010. – № 4. – С. 835-840.

**Безсмертная О.В., Денисевич Е.С., Зайцева Д.Е.**

Винницкий торгово-экономический институт  
Киевского национального торгово-экономического университета

## **ИННОВАЦИИ КАК КЛЮЧЕВОЙ ФАКТОР РАЗВИТИЯ ЛОГИСТИЧЕСКИХ ПРОЦЕССОВ В СОВРЕМЕННОЙ ЭКОНОМИКЕ**

### **Аннотация**

В статье освещены актуальность и задачи инновационной логистики как неотъемлемой составляющей эффективной деятельности предприятий. Исследованы преимущества, которые организация получает в результате имплементации инновационной логистики. Особое внимание уделено анализу форм логистических интеграций и их связи с современными интегрированными концепциями инновационного управления предприятием. Охарактеризован опыт зарубежных фирм в области внедрения нововведений в логистические потоковые процессы. Было установлено, что прогрессивное функционирование компаний в будущем возможно только в результате неизбежной, всеобъемлющей технологизации.

**Ключевые слова:** инновационная логистика, интеграция, инновационные технологии, «шесть сигм», «бережливая логистика».

**Bezsmertna O.V., Denysevych Y.S., Zaitseva D.Y.**

Vinnitsa Trade and Economic Institution  
Kyiv National University of Trade and Economics

## **INNOVATION AS A KEY FACTOR IN THE DEVELOPMENT OF LOGISTICS PROCESSES IN THE MODERN ECONOMY**

### **Summary**

The article emphasizes the relevance and objectives of innovative logistics as an integral component of effective operation of enterprises. The advantages that the organization receives due to the implementation of innovative logistics are explored. Particular attention is paid to the analysis of the forms of logistical integration and their connection with modern integrated concepts of innovative enterprise management. The experience of foreign firms in the field of introduction of innovations into logistic flow processes is described. It was found that the progressive functioning of companies in the future was possible only as a result of inevitable, comprehensive technologization.

**Keywords:** innovative logistics, integration, innovative technologies, «six sigma», «lean logistics».

УДК 378.22(04.32)

## АКТУАЛЬНІ ПИТАННЯ ОРГАНІЗАЦІЇ КОМПЛЕКСНИХ ТРЕНІНГОВИХ ПРОГРАМ НАВЧАННЯ ПЕРСОНАЛУ ГОТЕЛІВ

Беляєва С.С.

Черкаський державний технологічний університет

У статті здійснено аналіз стану здобуття сучасних теоретичних знань і практичних навичок у сфері готельного господарства. Проведено дослідження умов формування, організації та проведення відповідних тренінгів для працівників індустрії гостинності, зокрема готелів та інших закладів розміщення. Висвітлено питання необхідності розробки та реалізації інноваційних методів і комунікативних засобів щодо створення комплексних тренінгових програм навчання персоналу готелів. Акцентовано увагу на необхідності в готельному бізнесі постійно діючих інноваційних центрів навчання як для персоналу готелів, так і для тренерів.

**Ключові слова:** готель, готельне господарство, навчання, менеджер готелю, персонал готелю, підвищення кваліфікації, тренінги, тренінгові програми.

**Постановка проблеми.** На нинішньому етапі розвитку економіки, зокрема й в готельному господарстві, персонал розглядається в якості основного ресурсу організації, суттєво впливає на результативність діяльності готелю, що вимагає необхідність грамотного управління персоналом готелю, створення оптимальних умов для його розвитку, спрямування відповідних фінансових і матеріальних ресурсів на підвищення рівня кваліфікації, здобуття необхідних для готелю навичок і практичного досвіду. Актуальність обраної для наукового дослідження теми обумовлена, зокрема, тим, що розвиток готельного бізнесу в Україні, зростаюча конкуренція вимагають постійного підвищення якості готельних послуг, потребують підвищення вимог до всіх категорій персоналу готелів, оскільки якість готельного сервісу, перш за все, визначається роботою служб, що відповідають за стан номерного фонду та безпосередньо контактують із клієнтами. Особливу увагу в сучасних умовах господарювання приділяють застосуванню інноваційних методів навчання, інтерактивним засобам і методикам викладання та спілкування зі слухачами відповідних тренінгових занять. Враховуючи відповідну специфіку діяльності в готельному господарстві, існує нагальна потреба для менеджерів і персоналу готелів опановувати комплексні навчальні програми та здобувати практичні навички під час комплексних тренінгових занять за відповідною тематикою.

Потребу в систематичному підвищенні кваліфікації персоналу обумовлює також глобалізація ринків, що зумовлює необхідність відповідати рівню якості згідно міжнародних стандартів [1]. Саме тому сьогодні першочерговим завданням сучасних готелів є перебудова методів організації та управління підприємством, формування ефективної кадрової політики, що спрямована на підготовку компетентного персоналу.

Масштабність і важливість задач, пов'язаних із процесом стрімкого розвитку в Україні готельного бізнесу, вимагає від керівників готельних підприємств і державних службовців розробки та прийняття таких управлінських документів тактичного та стратегічного значення, які забезпечували б реалізацію системного підходу до розвитку готельного господарства в країні в цілому та були спрямовані, перш за все, на створення та розвиток кадрового потенціалу готельних підприємств.

Якими б досконалыми не були правове поле, організаційно-управлінська структура готелів, механізм управління готельними підприємствами, все очевиднішим стає факт, що з найбільшою ефективністю сьогодні працюють ті готелі, де в штаті є кваліфіковані спеціалісти, які знають специфіку галузі, мають навички управління, в тому числі фінансами, володіють готельним менеджментом, знаннями та навичками щодо забезпечення якісних послуг різнороманітними службами готельного комплексу, в т. ч. системами бронювання готельних і туристичних послуг, міжнародними стандартами обслуговування.

**Аналіз останніх публікацій по проблемі.** Питання дослідження системи навчання, підвищення кваліфікації, розробки інноваційних методів і методики навчання, зокрема й персоналу готелів, у своїх працях висвітлювали такі вчені, як В. Кружалін, В. Федорченко, І. Андренко, І. Зорін, І. Новаківський, І. Писаревський, Є. Гобрік, Л. Лук'янова, Н. Онищенко, Н. Цехош, М. Мальська, О. Кравець, О. Нікітіна, О. Перелігіна, О. Терещук, О. Терешкін, Г. Цехмістрова, Ю. Загребнюк, Л. Гурська.

**Формулювання цілей дослідження.** У сучасних умовах господарювання тема наукової статті є актуальною з точки зору як соціально-політичних, економічних умов господарювання, соціально-психологічних факторів кожної особистості, враховуючи стрімку динаміку в розвитку індустрії гостинності, як на ринку послуг в Україні, так і враховуючи досвід провідних країн світу.

Об'єктом дослідження є комплексні тренінгові програми навчання персоналу мережі готелів компанії «Reikartz» на базі створеної нею Школи гостинності «Reikartz». Предмет дослідження – сукупність теоретичних і практичних положень оцінки стану, ефективності організації та впровадження комплексних тренінгових програм навчання персоналу мережі готелів компанії «Reikartz».

**Мета дослідження** – визначення факторів впливу щодо розробки та впровадження комплексних тренінгових програм навчання персоналу мережі готелів компанії «Reikartz»; аналіз методики оцінювання результатів їх впровадження, вплив на ефективність організації та надання послуг у сфері гостинності в сучасних умовах господарювання.

Завдання дослідження:

- розглянути та проаналізувати теоретичні аспекти організації комплексних тренінгових програм навчання персоналу готелів;
- визначити особливості організації комплексних тренінгових програм навчання персоналу готелів;
- на прикладі мережі готелів компанії «Reikartz» розглянути практичні аспекти організації комплексних тренінгових програм навчання персоналу;
- дослідити стан підготовки та підвищення рівня кваліфікації персоналу мережі готелів компанії «Reikartz» та інших слухачів Школи гостинності протягом усього періоду її діяльності;
- визначити основні напрямки удосконалення комплексних тренінгових програм навчання персоналу готелю.

Щороку в Україні відкривається не менш, як один готель мережі готелів компанії «Reikartz», що стало вагомою мотивацією ознайомитися з умовами організації та надання відповідних послуг для підвищення рівня знань і набуття практичних навичок персоналом готелів цієї мережі; здійснити аналіз пропозицій для участі в окремих і комплексних тренінгових програмах, а також результатів навчання. Так, у версні 2017 р. у Дніпрі відкрився другий готель під брендом «Reikartz» – «Reikartz Collection Dnepr» [2]. Компанія «Reikartz» планує продовжити відкривати готелі «Reikartz Collection» і в інших містах країни, для чого виникає нагальна потреба збільшити в мережі кількість персоналу та підготувати менеджерів для ефективного управління у цій сфері [10].

На сьогоднішній день Національна міжнародна мережа готелів «Reikartz Hotel Group» об'єднує 38 готелів, з яких 34 – в Україні, а також 4 готелі за кордоном – в Казахстані, Німеччині та Швеції [4]. Саме досвід діяльності компанії «Reikartz» в Україні та система навчання, підвищення кваліфікації завдяки розробці та застосуванню різноманітних тренінгових програм для менеджерів, персоналу готелів у рамках нашого наукового дослідження становить певний інтерес щодо аналізу переваг навчання за відповідними методиками, визначення особливостей різноманітних тренінгових програм та мотивації до навчання.

**Виклад основних результатів та їх обґрунтування.** Суспільне значення готельного господарства, як вагомого чинника формування економіки держави, зумовлює необхідність створення галузевої системи підготовки та підвищення кваліфікації кадрових ресурсів. Система підготовки працівників готельної галузі, яка існувала протягом останніх десятиліть, була переважно пов'язана саме з підвищенням кваліфікації. Це певною мірою задовольняло функціонування конкретного підприємства, але не вирішувало кадрової проблеми як стратегічної, зумовлювало відставання сервісу вітчизняного туризму від європейських стандартів. Методичне забезпечення діючої системи підвищення кваліфікації сфері гостинності вимагає суттєвого удосконалення через ряд суттєвих причин:

- побудова рівнів підвищення кваліфікації не відповідає принципам системності та безперервності формування й оновлення професійних навичок;

- має місце відсутність методологічної основи проведення оцінки підвищення кваліфікації працівників у межах підприємства (внутрішньофірмової системи);

- недостатньо чітко сформульовані та науково обґрунтовані критерії формування професійних навичок обслуговуючого персоналу;

- незначна пропозиція варіативності, гнучких підходів до формування змісту курсів, підвищення кваліфікації відповідно до змін вимог зовнішнього середовища, кон'юнктури ринку;

- зміст навчання не завжди охоплює всю специфіку технології надання готельних послуг;

- недостатньо уваги приділяється культурі обслуговування, специфіці роботи з іноземними гостями, вивченню психологічних нюансів роботи з групами туристів, враховуючи етнічні особливості;

- має місце недосконалість дидактичної основи навчання;

- серед менеджерів готелю майже не використовуються на практиці існуючі загальні методи та прийоми вивчення мотиваційної сфери професіоналізму працівників;

- нагальна та постійна потреба у спеціалістах, які мають не тільки професійні знання щодо роботи в готельному господарстві, але й психолого-педагогічну підготовку для роботи з персоналом у системі підвищення кваліфікації працівників готелів.

Отже, назріла об'єктивна необхідність формування концептуально нового підходу до навчання та підвищення кваліфікації персоналу в готельному господарстві. Одним із суттєвих факторів професіоналізму є потреба в безперервному навчанні. Соціально-економічний досвід, починаючи з другої половини ХХ ст. сприяв актуалізації проблеми створення безперервної системи освіти для фахівців готельного господарства, що відповідала б світовим стандартам та оперативно реагувала б на вимоги сьогодення й враховувала стратегію розвитку кожного окремого підприємства сфери гостинності та індустрії гостинності в цілому. Серед чинників, які визначають сьогодні й на перспективу розвиток безперервної освіти в готельному господарстві України, доцільно зазначити:

- розбіжність бюджетної та комерційної стратегії розвитку готельної освіти;

- інертність державної системи освіти щодо соціально-економічних і політичних умов розвитку готельного господарства;

- розширення та збільшення кількості запитів різних категорій працівників сфери послуг щодо створення різноманітних освітніх готельних програм;

- прагнення частини фахівців до реалізації своїх професійних якостей та створення власної готельної освітньої практики;

- створення нетрадиційної форми керування освітньою діяльністю в готельному бізнесі.

Ряд підприємств готельного господарства в сучасних умовах ініціювали створення постійних центрів щодо навчання персоналу, встановили міцні та довгострокові зв'язки з різними навчальними організаціями. Цикл навчання починається з визначення потреб, тобто виявлення невідповідності між необхідним рівнем кваліфікації співробітників і їх реальною компетент-

ністю. На підставі потреб формується бюджет навчання співробітників. Крім того, слід визначити критерії оцінки ефективності проведеного навчання. Оскільки витрати на навчання організації розглядаються як капіталовкладення в підвищення кваліфікації співробітників, організація очікує від них віддачі у вигляді підвищення ефективності їх діяльності.

Навчання працівників апарату управління має здійснюватись таким чином, щоб керівний склад міг зрозуміти принципи побудови системи якості та вивчити засоби і методи, які забезпечують її повноцінне функціонування, ознайомитись з критеріями оцінки ефективності системи якості в готелі. Підготовка технологічного та технічного персоналу повинна сприяти більш повному внеску кожного працівника в ефективне здійснення обслуговуючих або забезпечуючих процесів. У практиці здійснення навчання для працівників готелів пропонують застосовувати різноманітні методи навчання, такі, як навчання на робочому місці, внутрішнє та зовнішнє навчання поза межами робочого місця (табл. 1) [3].

Таблиця 1

#### Характерні ознаки методів навчання для працівників готелів

Пор. №	Метод навчання	Характерні ознаки методів навчання
1	Навчання на робочому місці	<ul style="list-style-type: none"> <li>– обов'язкове навчання новачка-стажера впродовж одного тижня, закріплення за ним наставника (супервайзера);</li> <li>– делегування повноважень;</li> <li>– крос-тренінг, тобто перехресне навчання навчання-ротація;</li> <li>– «мозковий штурм»;</li> <li>– використання навчальних методик, інструкцій.</li> </ul>
2	Внутрішнє навчання за межами робочого місця	<ul style="list-style-type: none"> <li>– ділова або колективна гра, що складається з розгляду навчального прикладу, в процесі якого працівники отримують ролі ігрової та ділової ситуації, розглядаючи наслідки прийнятих рішень;</li> <li>– навчальна ситуація, тобто реальна або вигадана ситуація з питаннями для аналізу;</li> <li>– рольова гра – моделювання рольової поведінки, під час якої працівник набуває практичного досвіду і підтвердження своєї правильної поведінки (через відеозапис);</li> <li>– соціально-психологічний тренінг – участь у групі з метою підвищення людського сприйняття та покращання вміння спілкуватися з іншими;</li> <li>– заочне навчання для менеджерів у вигляді самостійного навчання, що спрямоване на вдосконалення майстерності керівника (аналітичне тестування, кадровий аудит, залік).</li> </ul>
3	зовнішнє навчання за межами робочого місця	навчання із залученням інших компаній

Програма навчання персоналу має передбачати індивідуальну підготовку персоналу

з використанням засобів мультимедіа, які можуть сприяти підтримці постійного зворотнього зв'язку та коригувати процес навчання, значно підвищуючи його ефективність.

Методологічним інструментарієм навчання працівників мають стати: рольові ігри, групові дискусії, індивідуальна робота, ділові ігри, міні-лекції, методи «мозкового штурму». У табл. 2 відображено коротку характеристику основних методів підвищення результативності праці.

Таблиця 2

#### Основні методи підвищення результативності праці

Метод	Мета методу	Умови використання
Тренінг	набуття конкретних навичок, інколи – зміна ставлення до роботи	для виконання роботи працівнику недостатньо знання та навичок
Професійна консультація	вирішення конкретної проблеми через «купівлю» цього рішення	проблема перебуває в конкретній «експертній сфері» і не може бути ефективно вирішена в готелі
Наставництво (коучинг)	вирішення проблеми через обмін досвідом	в готелі є працівники, компетентні у вирішенні питань управління персоналом; є потреба передати вже накопичений у готелі досвід від більш досвідченого працівника до менш досвідченого

Персонал сьогодні – це найважливіший ресурс готельного господарства, яким необхідно правильно керувати. Одним із сучасних підходів до підготовки працівників є концепція безперервного навчання на основі навчально-тренінгового центру. Сучасне управління персоналом перекоонує, що безперервне навчання сприяє удосконаленню професіоналізму, адже кожна особа, безперервно навчаючись, може краще виконувати свою роботу, що сприяє саморозвитку, а досягнуті результати приносять моральне задоволення. З іншого боку, метою навчання є підготовка до більш відповідальної роботи та просування по службі, що, в свою чергу, дає задоволення, сприяє творчому розвитку особистості та спонукає до кращого сприйняття нових ідей. Наразі однією з найбільш ефективних сучасних форм підвищення рівня кваліфікації працівників сфери гостинності є тренінги. Тренінги – це ефективне професійне навчання з надання готельних послуг за оригінальними програмами з актуальною тематикою, які не тільки мотивують персонал до нових ідей, застосуванню інноваційних методів для вирішення стратегічних і оперативних завдань, але й сприяють реальному підвищенню якості обслуговування; допомагають у вирішенні питань і проблем, що виникають у процесі роботи з управління персоналом, маркетингом, комунікаціями, продажами і фінансами. Також тренінги є одним із методів підготовки кадрів, що має важливе значення для систематичного навчання і дозволяє вирішувати важливі питання і проблеми у підготовці персоналу готелю, сприяє формуванню кадрового потенціалу, мотивує працівників до якісної професійної роботи, змен-

щує плинність кадрів. Тренінг – це набір засобів, цілеспрямованих змін психологічних феноменів людини чи групи людей з метою гармонізації професійних та особистих дій людини. Тренінг, окрім основних, має ряд супутніх значень, які, зокрема, відображено в табл. 3.

Таблиця 3

## Супутні значення тренінгу

Пор. №	Вид ознаки дії тренінгу	Характеристика ознаки дії тренінгу
1	планомірний підхід	передбачає відпрацювання певних навиків у поєднанні з посиленням мотивації працівника щодо вдосконалення роботи
2	процес	тренування одним іншого щодо основ його діяльності завдяки інтенсивному навчанню, демонстрації та практичній роботі
3	щоденне навчання і керівництво	з метою підвищити ефективність виконавської діяльності

Наведені вище визначення тренінгу включають декілька важливих сегментів в управлінні людськими ресурсами, зокрема планомірне відпрацювання навиків; інструктаж, демонстрацію, практичну роботу; мотивацію до поліпшення продуктивності та якості праці; прагнення до підвищення ефективності роботи. Рушійною силою в цих спрямуваннях є ефективні тренери.

Основні якості ефективних тренерів – це: зацікавлення в «своїх людях» і ролі «тренера»; пошук потенційних можливостей для розвитку персоналу; розвиток особистих педагогічних навиків; виховання терпіння й такту, які є особливо важливими для індустрії гостинності; володіння вербальними та невербальними комунікаціями. Серед ефективних тренерів, здебільшого, є підготовлені за відповідними професійними та інноваційними методиками менеджери, які безпосередньо працюють у сфері індустрії гостинності. Вони одночасно виконують ролі наставника, консультанта та тренера [6]. Практикою доведено, що тренінг може бути реактивним і проактивним (табл. 4).

Таблиця 4

## Характерні причини потреби щодо проведення тренінгу

Пор. №	Вид тренінгу	Характеристика причин потреби в тренінгу
1	Реактивний	викликаний певною актуальною, проблемою у сфері надання послуг
2	Проактивний	як правило, здійснюється в межах корпоративної стратегії, відповідно до планів готельного бізнесу з питань трудових ресурсів; зорієнтований на майбутнє і може бути зумовлений розробкою нових послуг, удосконаленням менеджменту, впровадженням нових бізнес-процесів, виходом на нові ринки тощо

Навчальні програми, що впроваджуються на базі навчально-тренінгового центру готельного господарства, сприяють мобілізації знань і досвіду персоналу, створюють і розвивають дух

співробітництва. Фахівці навчально-тренінгового центру мають уважно спостерігати за змінами, що відбуваються у світі в готельній справі, регулярно та систематично досліджувати світовий досвід, переймати та швидко засвоювати нові технологічні методи й процеси як надання готельних послуг, так і навчання персоналу. Залежно від типу готельних структур формуються різні типи та види навчально-тренінгових центрів і програм, спрямованість яких враховує різні рівні сервісу (табл. 5).

Таблиця 5

## Рівні сервісу готельних підприємств

Пор. №	Рівень послуг готельного підприємства	Характерна ознака рівня сервісу
1	вищий	готелі, що розраховані на прийом гостей, які представляють вищі політичні, управлінські кола, видатних особистостей, добре забезпечених людей
2	середній	готелі розраховані переважно на сегмент подорожніх
3	обмежений	готелі та інші заклади розміщення призначені для прийому осіб із незначним статком

У табл. 6 відображено види тренінгів щодо обслуговування гостей у готелі, класифіковані згідно наукової теорії туризму [5].

Таблиця 6

## Туризмологічна класифікація тренінгів з обслуговування гостей у готелі

Пор. №	Вид тренінгу	Характерна ознака тренінгу
1	комунікативні (психологічні)	обмін досвідом спілкування у готелі щодо: – техніки спілкування з гостем; – ведення переговорів; – методики та технології презентацій; – організації та проведення виступів; – продуктивного ділового спілкування; – делегування повноважень; – методів вирішення конфліктів тощо
2	спеціалізовані	враховують конкретні маркетингові стратегії розвитку готельного бізнесу та системи взаємодії між підрозділами

Структура організації тренінгу має бути динамічною, дозволяти оперативно корегувати операційну систему навчальних програм у зв'язку зі змінами, які відбуваються в готельному господарстві, зокрема щодо методів, задач, цілей, масштабів діяльності, появи нових видів послуг.

Процес навчання працівників готельного бізнесу має здійснюватися на постійній основі, тому безперервність процесу навчання досягається завдяки плануванню навчання працівників на кожне півріччя та проведенням щотижня занять із працівниками кожного відділу. Для кожного відділу готелю має бути складений відповідний план навчання, розрахований на півріччя,



Види тренінг-програм для навчання персоналу готелю

Пор. №	Види тренінг-програм	Особливості тренінг-програм
1	тренінг-програми для керівників готелю, менеджерів з персоналу і працівників кадрових служб	спрямовані на стратегічне управління конкурентоздатністю готелю, що пов'язана зі: – стратегічним плануванням; – аналізом місії; – цілями та пріоритетами готелю
2	тренінг-програми, які спрямовані на процесну концепцію управління готелем	розглядаються методи аналізу та оптимізації бізнес-процесів готелю: – основна увага приділяється технологіям удосконалення, реінжинірингу та автоматизації бізнес-процесів; – розглядаються практичні приклади, а також застосування даних технологій при калькуляції собівартості, впровадженні систем бюджетування
3	тренінг-програми, в яких приділяється увага проектам удосконалення і розвитку діяльності готелю, а також технологіям побудови ефективної проектної команди і управління змінами при впровадженні результатів проектування	основним завданням цих тренінгів є: – розвиток творчого потенціалу службовців готелю; – розвиток професійної рефлексії; – оволодіння ефективними способами і методами роботи
4	тренінг-програми з системи управління персоналом	– новітні методи проведення управлінських процедур при створенні систем атестації та моніторингу і тестування при підборі працівника до колективу; – методики проведення кадрового аудиту з проактивними психологічними методиками в діагностиці персоналу; – механізми колективної та організаційної мотивації
5	тренінг-програми, в яких розглядаються принципи антикризового управління	– проведення діагностики стану та оцінки перспектив готелю; – розробка стратегії виходу з кризи та шляхів санації готелю
6	тренінг-програми, в яких розглядаються сучасні психотехнології в кадровій роботі	системи діагностики персоналу для побудови мотиваційних карт і моделювання, пов'язані із застосуванням: – методів оцінки людського капіталу; – системи точної психологічної діагностики
7	тренінг-програми, які розглядають ряд методик, що надають можливість ідентифікувати всі елементи механізму, які управляють поведінкою людини	розглядають, у першу чергу: – мотиви; – ціннісні орієнтації та волю особистості; – психологічне розвантаження з метою запобігання психічному перенапруженню; – психологічну корекцію зривів; – адаптацію та поновлення працездатності працівників
8	тренінг-програми для керівників і фахівців відділів маркетингу, реклами, PR	– управління маркетингом готелю; – кількісний опис ринку через поведінку споживачів; – концепція 4P; – сегментація ринку для визначення споживчих переваг під час вибору способу позиціонування; – медіа-планування; – створення унікальної пропозиції засобами реклами і PR; – ефективне управління комунікаціями; – складання бюджету комунікацій
9	тренінг-програми, що розглядають управління відносинами з клієнтом	у першу чергу розглядають: – способи залучення нових і утримання старих клієнтів; – методи підтримки контактів з клієнтами та високої лояльності до клієнтів тощо
10	тренінг-програми щодо виставок і презентацій	для організації та проведення нестандартних виставок і презентацій
11	тренінг-програми щодо реклами	розглядають створення креативного продукту в рекламі
12	тренінг-програми для менеджерів з продажів	пошук клієнтів і створення клієнтської бази; психологія спілкування з клієнтами; попередні переговори за телефоном і управління особистою організованістю з впливом продавця на прийняття клієнтом рішень щодо покупки зі встановленням довгострокових відносин із клієнтами; ведення переговорів: підготовка до зустрічі, відкриття переговорів, перше враження, надання послуг, аргументація, розгляд заперечень, переговори про ціну, завершення переговорів

13	тренінг-програми щодо управління та вирішення фінансових питань	розглядають:
		управлінський облік,
		управлінські фінансові звіти
		класифікацію витрат
		аналіз беззбитковості
		збутову політику готелю
		формування бюджету готелю

визначений певний час проведення занять. Наприкінці півріччя доцільно планувати іспити зі спеціальних дисциплін, за підсумками складання яких результати щороку враховуються під час підсумкової атестації працівників, для чого доцільно розробляти та застосовувати відповідні індикатори та коефіцієнти якості.

Для українських підприємств корисним має стати вивчення зарубіжного досвіду трудової мотивації, оскільки питання запровадження методів і системи стимулювання персоналу є одним із найголовніших факторів забезпечення якісних послуг, постійного прагнення працівників підвищувати свій рівень освіти та практичні навички в обраній професії. При цьому необхідно враховувати як економічні, так і соціально-політичні, психологічні аспекти умов праці та мотиваційні чинники. Варто зазначити, що в індустрії гостинності найбільш ефективним вважаються ті програми навчання, які максимально охоплюють багатограний спектр послуг у готельному бізнесі, що мотивує до обрання саме комплексні тренінгові програми навчання. До видів тренінг-програм, за якими повинне відбуватися навчання персоналу готелю, належать й такі, що відображені в табл. 7 [7].

Слід також зазначити, що комплексна система навчання, яка поєднує в собі сукупність організаційних, режимних, технічних, інформаційних та інших заходів, спрямованих на досягнення високого рівня надання готельних послуг, розробляється і впроваджується з урахуванням конкретних умов для кожного готелю. Так, у табл. 8 в якості прикладу відображено характерні ознаки діяльності Школи «Рейкарц» [11].

Таблиця 8

## Характерні ознаки діяльності Школи Рейкарц

Пор. №	Ознака	Сутність
1	Ціль	підвищити рівень наданого сервісу та оптимізувати роботу готелів завдяки засобам навчальних і консалтингових послуг
2	Місія	удосконалення готельного сервісу в світі, навчання мистецтву гостинності
3	Стратегія	спрямування до досягнень максимального задоволення гостей за допомогою розвитку персоналу

Школа гостинності «Reikartz» сформувалась у 2012 р. на базі міжнародної мережі готелів «Reikartz» з готелями, представленими в Україні, Росії, Казахстані, Німеччині, Молдові та Швеції. Школа дозволила розвинути мережу готелів і вивести готелі на новий рівень роботи. Всі матеріали, які використовуються в Школі Гостин-

ності «Reikartz», раніше були впроваджені безпосередньо в систему роботи готелів «Reikartz». У табл. 9 відображено дані про види тренінгів у Школі Гостинності «Reikartz» [11].

Щодо можливості розробки персональних тренінгів для готелю, компанія «Рейкарц» гарантує, завдяки залученню до цих робіт експертів і тренерів Школи гостинності «Reikartz», підготовку тренінгу на обрану заявниками тему з урахуванням особливостей кожного готелю. Матеріал тренінгу формується згідно запитам замовника, на базі стандартів готелю та включає аналіз бізнес-кейсів із його практики [8]. Тренінг розроблюється в середньому 3 тижні, що залежить від складності теми, обсягу матеріалу та тривалості навчання. До формування програми навчання та безпосередньо проведення тренінгу можуть бути залучені як вітчизняні, так і іноземні експерти [9]. Школа гостинності «Reikartz» бере на себе питання щодо організації навчання та підготовки роздаткового матеріалу. Перший тренінг у Школі гостинності «Reikartz» проводять безкоштовно.

За результатами навчання уважно спостерігають як з боку топ-менеджменту мережі готелів «Reikartz», так і безпосередньо керівники-організатори Школи гостинності «Reikartz». Для оприлюднення матеріалів за результатами проведених тренінгів на сайті Школи гостинності «Reikartz» розміщують відповідні світлини, коментарі організаторів та учасників тренінгових програм навчання; висвітлюються дані про особливості певних тренінгових програм, місце їх проведення, умови участі тощо.

**Висновки та перспективи подальших досліджень.** Отже, аналізуючи в контексті сучасного погляду на важливість організації та проведення відповідних тренінгів, на прикладі діяльності Школи гостинності «Reikartz» можемо перекоонатися в актуальності саме комплексних тренінгових програм, які забезпечують широке охоплення актуальних питань у сфері готельного господарства.

За результатами нашого дослідження розглянута проблема мотивації керівництва готелю до розробки та впровадження комплексних тренінгових програм навчання персоналу готелю; визначено особливості поєднання теоретичних знань і практичних навичок, закладених у програми.

**Результати дослідження** підтверджують те, що якісна система готельної освіти повинна відповідати потребам щодо підготовки та професійного навчання не тільки майбутніх працівників готельного господарства, але й суттєво допомагати діючим працівникам здобути якісні знання та підняти їх на вищий щабель, одночасно підтверджуючи це своїми практичними навичками з урахуванням передового вітчизняного та інноваційного зарубіжного досвіду.

## Види тренінгів у Школі Гостинності «Reikartz»

Пор. №	Вид тренінгу	Тривалість навчання	Кількість осіб у групі	Вартість навчання, грн.
1	Служба приймання та розміщення	15 год., 2 дні (теоретична та практична частина)	від 4 до 8 осіб	19000
2	Хаускіпінг	16 год., 2 дні (теоретична та практична частина)	від 4 до 12 осіб	19000
3	Мікс 1	8 годин (1 день) (теоретична та практична частина)	від 4 до 10 осіб	13000
4	Мікс 2	8 годин (1 день) (теоретична та практична частина)	від 4 до 10 осіб	13000
5	Робота зі скаргами	8 годин (1 день) (теоретична та практична частина)	від 2 до 10 осіб	15000
6	Служба ресторанного сервісу	24 год. (3 дні) (теоретична та практична частина)	від 4 до 10 осіб	35000
7	Техніка продажів і технології продажів дороговартісних послуг	8 годин (1 день) (теоретична та практична частина)	від 4 до 8 осіб	15000
8	Стресостійкість для лінійного персоналу та позаштатні ситуації	8 годин (1 день) (теоретична та практична частина)	від 4 до 10 осіб	13000
9	Командоутворення	8 годин (1 день) (теоретична та практична частина)	від 4 до 8 осіб	18000
10	Наставництво	8 годин (1 день) (теоретична та практична частина)	від 4 до 8 осіб	18000
11	Ораторське мистецтво	8 годин (1 день) (теоретична та практична частина)	від 4 до 8 осіб	18000

Серед актуальних питань, які постають перед організаторами комплексних тренінгів, є потреба організації навчання й для кадрового складу професійних тренерів, сприяти створенню постійнодіючої мобільної групи професіоналів широкого профілю, які здатні на високому рівні провести багатопланові тренінги, як із залученням сторонніх організацій та фахівців індустрії гостинності, так і самостійно провести ряд комплексних тренінгів. Отже, необхідно створити відповідну базу професорсько-викладацького складу, фахівців-

практиків індустрії гостинності, майстрів вузькопрофільного спрямування з урахуванням особливостей кожного готелю, різноманіття послуг сфери гостинності та надавати їм можливість регулярно ознайомлюватись зі специфікою закладів готельного бізнесу, проблемними питаннями в цій сфері.

**Результати дослідження** можуть бути впроваджені у практиці діяльності підприємств готельного господарства України, в системі навчання для працівників індустрії гостинності та тренінгових центрів.

## Список літератури:

1. Господарський кодекс України від 16 січня 2003 р. № 436-IV / Відомості Верховної Ради України (ВВР), 2003, № 18, № 19-20, № 21-22, ст. 144.
2. Готелі та інші місця для тимчасового проживання. Статистичний збірник. – К.: Держкомітет статистики України; 2016.
3. Що хоче клієнт, або любов із першого погляду до готельного номеру // Готельний і ресторанний бізнес. – 2011. – № 1 – С. 7.
4. Інтернет-ресурс «Единый каталог отелей Reikartz Hotel Group – Reikartz Hotel Directory» [Електронний ресурс]. – Режим доступу: <http://reikartzhospitality.com/>.
5. Керуюча компанія – Reikartz [Електронний ресурс]. – Режим доступу: <https://reikartz.com/uk/reikartz.../management-company/>.
6. Написання стандартів для Альянсу незалежних готелів і шведських готелів [Електронний ресурс]. – Режим доступу: <http://www.napisanie-standartov-dlya-alyansa-nezavisimyix-otелей-i-shvedskix-otелей.html>.
7. Розробка тренінгів [Електронний ресурс]. – Режим доступу: <http://reikartzhospitality.com/trainings/razrabotka-treningov.html>.
8. Рольові ігри в професійному навчанні [Електронний ресурс]. – Режим доступу: <http://www.trn.ua/articles/10245/>.
9. Тренінги для тренерів [Електронний ресурс]. – Режим доступу: <http://www.trn.ua/trainers/11388/>.
10. У Дніпрі відкриється другий готель під брендом Reikartz [Електронний ресурс]. – Режим доступу: <https://reikartz.com/uk/news/the-second-hotel-under-the-reikartz-brand-will-open-in-the-dnieper/>.
11. Школа Рейкарц [Електронний ресурс]. – Режим доступу: <http://reikartzhospitality.com/about>.

**Беляева С.С.**

Черкасский государственный технологический университет

## **АКТУАЛЬНЫЕ ВОПРОСЫ ОРГАНИЗАЦИИ КОМПЛЕКСНЫХ ТРЕНИНГОВЫХ ПРОГРАММ ОБУЧЕНИЯ ПЕРСОНАЛА ГОСТИНИЦ**

### **Аннотация**

В статье осуществлен анализ получения современных теоретических знаний и практических навыков в сфере гостиничного хозяйства. Исследованы условия формирования, организации и проведения тренингов для работников индустрии гостеприимства, в том числе гостиниц и других мест размещения. Освещены вопросы необходимости разработки и реализации инновационных методов и коммуникативных средств для создания комплексных тренинговых программ обучения персонала гостиниц. Акцентировано внимание на необходимости в гостиничном бизнесе постоянно действующих инновационных центров обучения как для персонала гостиниц, так и для тренеров.

**Ключевые слова:** гостиница, гостиничное хозяйство, обучение, менеджер гостиницы, персонал гостиницы, повышение квалификации, тренинги, тренинговые программы.

**Belyaeva S.S.**

Cherkasy State Technological University

## **PRESSING QUESTIONS OF ORGANIZATION OF COMPLEX TREPNING-PROGRAMS EDUCATING PERSONNEL OF HOTELS**

### **Summary**

In the article the analysis of receipt of modern theoretical knowledge and practical skills is carried out in the field of hotel economy. Forming terms, organizations and realizations of the conformable training, are investigational for the workers of industry of hospitality, including hotels and other facilities of placing. The questions of necessity of development and realization of innovative methods and коммуникативных facilities are lighted up for creation of the complex тренинговых programs of educating of personnel of hotels. Attention is accented on a necessity for hotel business of constantly operating innovative centers of educating both for the personnel of hotels and for trainers.

**Keywords:** hotel, hotel economy, studies, manager of hotel, personnel of hotel, in-plant training, training, to the program training.

## УПРАВЛІННЯ ЗНАННЯМИ ПЕРСОНАЛУ ЯК ПЕРЕДУМОВА КОНКУРЕНТОЗДАТНОСТІ ОРГАНІЗАЦІЇ

Бикова А.Л., Лобза А.В.

Університет митної справи та фінансів

Стаття окреслює окремі теоретичні підходи до управління знаннями персоналу організації, що є безумовною перевагою у досягненні високого рівня конкурентоздатності останньої. Саме знання на сьогодні є одним з найголовніших ресурсів будь-якої діяльності, яким володіє грамотно підготовлений компетентний персонал організації. Управління знаннями розглядається як окремий вид управлінської діяльності, визначаються задачі відділу людських ресурсів у цьому процесі. Розглядаються підходи до навчання персоналу у організації, що самонавчається.

**Ключові слова:** знання, управління знаннями, knowledge chain – «ланцюжок знань», інтелектуальні брокери, організація, що самонавчається.

**Постановка проблеми.** Сучасні організації постійно знаходяться у ритмі конкурентної боротьби за ринки збуту власної продукції чи надання послуг. Вони витримують неабиякий тиск з боку конкурентів щодо залучення у організацію найбільш компетентних працівників, а потім створення умов для забезпечення підтримки цих компетенцій через управління знаннями персоналу. Все це вимагає спеціального підходу до стратегії та структури організації, системи комунікацій та кадрової політики. Саме тому фахівці у сфері управління персоналом мають володіти системними знаннями з теорії та практики управління знаннями працівників організації.

**Актуальність дослідження** полягає у вивченні сучасних ефективних форм та методів управління знаннями персоналу організації, їх вдосконалення в конкретних організаціях та умовах.

**Аналіз останніх досліджень.** До фахівців, які займаються вивченням системного бачення управління знаннями персоналу організації та механізмів удосконалення цього процесу, належать такі класики менеджменту, як: М. Армстронг, К. Віг, П. Друкер, І. Нонака та Х. Такеучі, П. Сенге, Ф. Блекер, Х. Скарбороу, М. Хансен, Р. Грант. Вагомий внесок у розробку питань управління знаннями здійснили сучасні науковці: А.Л. Гапоненко, Т.М. Орлова, М.К. Мариничева, В.А. Дресвянніков, Г.В. Задорожний, В.Л. Іноземцев, В.А. Савченко та інші. У працях цих авторів питання управління знаннями досліджене досить ґрунтовно, однак, дискусійними залишаються окремі теоретичні та практичні проблеми формування дієвої системи підтримання високого рівня компетенцій персоналу для забезпечення високоєфективної та конкурентоспроможної діяльності організації в цілому.

**Виклад основного матеріалу.** Забезпечення будь-якого виду діяльності (ведення бізнесу, надання послуг тощо) вимагає залучення певних ресурсів. До найбільш затребуваної групи ресурсів, як правило, відносять наступні: споруди та будівлі, обладнання, сировину та матеріали, технології, інформацію, кошти (капітал), клієнтів (споживачів) і звичайно ж персонал (людей). Люди – найголовніший ресурс, тому що без персоналу не запрацюють станки, не будуть створюватися продукти праці, оновлюватися технології. І все відбувається завдяки тому, що саме людина має здібності до отримання нових знань, застосовуючи які, виробляє певні

навички, удосконалюючи їх та набуваючи певного досвіду. Тому, управляючи людиною, ми здійснюємо управління його знаннями, навичками, досвідом. Адже задачі управління бізнесом – це, у першу чергу, задачі будь-якого управління знаннями працівників (персоналу), отже, це складний процес, що вимагає складної управлінської діяльності. Саме тому сучасний світ, а у першу чергу це звичайно стосується бізнесу чи діяльності будь-якої організації, розглядає знання як ще один з найважливіших ресурсів. І, як будь-яким ресурсом, знаннями необхідно управляти ефективно. Як значають фахівці у сфері менеджменту [1, с. 185], нічого нового в управлінні знаннями немає – воно пов'язане з накопиченням досвіду, розумінням процесів, методик і операцій та обміном цим досвідом і знаннями. У сучасному менеджменті навіть виокремлюють новий вид управлінської діяльності – knowledge management – управління знаннями. Поняття «управління знаннями» у 1986 році ввів Карл Віг [2, с. 371].

Спочатку управління знаннями розглядалося як сфера, що має відношення лише до тих галузей і виробництв, для яких характерні так звані високі технології, виготовлення нових зразків продукції безпосередньо на базі конкретних наукових досліджень і технічних розробок, технологічні новації. Однак практика спростувала такий вузький підхід, довівши, що не може бути галузей, виробництв і компаній, які не використовують інтелектуальні ресурси при виготовленні продукції, наданні послуг і в самих методах управління. Інноваційні процеси – це неодмінна умова розвитку всіх сфер діяльності в епоху технологічної та інформаційної революцій.

Сьогодні фахівці дають різні визначення управлінню знаннями, але найприйнятнішим, на наш погляд, можна запропонувати узагальнення Майкла Армстронга: «Управління знаннями має на увазі перетворення ресурсів знань шляхом виявлення підходящої інформації і її подальшого розповсюдження таким чином, щоб вона засвоювалася» [1, с. 186].

Важливо розуміти, що знання ґрунтуються, перш за все, на окремих даних (відомостях). Безпосереднє відношення до знань має і інформація, але відомості та інформація – це ще не знання. Необхідно розуміти відмінність усіх цих понять:

• **дані** – це цифри чи факти, з яких будуються інформація і знання, вони вирвані з контексту

і внаслідок цього не можуть бути відразу використаними;

- **інформація** – це дані, які вміщені в певний контекст, що інтерпретує їх, і у такий спосіб робить їх цінними; це дані, які оброблені з точки зору значущості для працівників, – інформація знаходиться в розпорядженні кожного, хто має право доступу до неї; як писав П. Друкер, «інформація – це дані, наділені значенням і метою» [3, с. 46];

- **знання** – це структурована інформація, яка має відношення до конкретної ситуації, служить керівництвом до дії, вона плідно використовується; знання являють собою особистий досвід, часто не мають речового відображення і можуть бути невловимими – їх складно зберігати, кодувати і поширювати [1, с. 187].

Суттєву різницю між знаннями та інформацією Карл Віг – автор терміну «управління знаннями» – трактує так: «Знання складаються з істин і уявлень, точок зору і концепцій, суджень і припущень, методологій і ноу-хау. Ми накопичуємо знання, організуємо їх, інтегруємо і зберігаємо протягом довгого часу, для того, щоб застосувати їх до конкретних ситуацій або проблем. Інформація складається з фактів і даних, що описують окрему ситуацію чи проблему. Ми послідовно застосовуємо знання для інтерпретації наявної інформації по окремій ситуації і для прийняття рішення про те, як до неї підходити» [2, с. 371].

Поняття інформації та знань часто ототожнюються, тому що не всі уявляють чітку різницю між ними. Однак інформація має безпосереднє відношення до знань. Можна навести ланцюжок або алгоритм послідовних кроків від даних до знань: дані (що ми маємо?) – розуміння або інформація про ці дані (що це значить, як ми це розуміємо?) – знання (що треба робити у конкретній ситуації?). Тому можна стверджувати, що знання – це організований зміст даних (відомостей) та їх значень, які передбачають певні визначені конкретні дії.

Як стверджують І. Нонака та Х. Такеучі [4, с. 320], знання можуть бути явними або невираженими.

Явні знання – це ті, які ми можемо записати, повідомити комусь, навчити ним когось, ввести у базу даних, тобто це знання, що вже відомі та їх не потрібно створювати (наприклад, менеджер з персоналу знає точно алгоритм дій у разі проведення підбору та відбору персоналу за певними компетенціями ми, або наставник точно знає, як послідовно ввести закріпленого новачка у виробничу та соціальну сферу організації тощо).

Невиражені знання – це ті, що існують у головах, у думках людей, їх складно висловити у письмовому вигляді, вони отримуються лише завдяки власному практичному досвіду. І головним в управлінні знаннями є напрацювання здібностей перетворення невиражених знань у знання явні.

Визначають також знання формалізовані та неформалізовані. Знання формалізуються, коли визначають їх точність, занотовуючи в будь-якому вигляді: на папері, відео- чи аудіоносіях тощо. Неформалізовані знання можуть знаходитися у пам'яті людей чи організацій, можуть вільно передаватися іншим.

Формалізовані знання мають певні переваги перед неформалізованими та невираженими. Адже точне визначення, знання може бути представлено у вигляді таблиці, графіка, тексту, системи, тому його можна інтерпретувати та застосувати, створюючи нові знання у вигляді тверджень та висновків. А неформалізоване знання має лише бути формалізованим, аби не було втраченим, як це часто відбувається з багатьма хорошими ідеями, що забуваються, якщо їх не занотувати. Джерелами неформалізованих знань є персонал організації, споживачі та клієнти – усі, хто так чи інакше має відношення до конкретної організації.

Управління знаннями уявляє собою процес передачі знань тими, хто їх має, тобто володіє ними, тим, хто їх потребує, для кого знання є вкрай необхідними для виконання певних виробничих процесів. Таким чином, ефективне управління знаннями персоналу організації має на меті створення прибутку для організації, а значить це може призвести до поліпшення якості життя персоналу, задоволеності потреб клієнтів та акціонерів, безсумнівно може забезпечити конкурентоздатність такої організації.

Управління знаннями персоналу включає п'ять фундаментальних процесів:

- створення – результатом є нові знання співпрацівників організації;
- пошук – пошук та представлення неявних знань у явній формі, що робить можливим збір індивідуальних знань кожного з членів організації для колективного використання;
- систематизація – класифікація особливо важливих для виробничого процесу знань з метою їх подальшого цілеспрямованого набуття, підтримка цілісності даних через дотримання відповідних процесів;
- доступ – дії, завдяки яким знання надаються конкретним користувачам (персоналу, клієнтам та акціонерам);
- використання – застосування знань у процесі виконання виробничих процесів, надання послуг, або інших дій, прийнятті рішень та реалізації можливостей.

Таким чином, у системі управління знаннями виділяють три основні компоненти: персонал організації (люди), виробничі процеси та застосовувані технології. Саме люди – персонал організації, у першу чергу, відіграє основну роль у набутті, збагаченні та трансфері інформації і керівництво організації має це розуміти. Люди отримують, генерують та передають знання, вони, використовуючи накопичений досвід, покращують умови досягнення потенційного успішного результату діяльності на основі нововведень. Для підтримки людини у роботі над інноваціями і прагненні до прогресу необхідна певна технологічна інфраструктура, що забезпечуватиме умови для пошуку, розповсюдження та поширення знань.

Відділ людських ресурсів або департамент з управління персоналом будь-якої організації може внести значний вклад в управління знаннями, тому що знання розповсюджуються людьми і серед людей. А у обов'язки кадрових служб входить функції щодо гарантованого отримання і утримання інтелектуального капіталу, який їй необхідний. Саме підбір найбільш компетентних фахівців (що є однією з головних функцій ка-

дрових служб організації) для виконання виробничих процесів забезпечує конкурентоспроможність організації.

Армстронг М. наводить десять способів, завдяки яким відділ людських ресурсів може внести свій вклад в управління знаннями в організації [1, с. 191]:

1. Сприяти розвитку відкритої культури (коли люди працюють з почуттям прихильності, згуртованості та взаємодовіри) в організації, завдяки якій розповсюдження знань відноситиметься до цінностей та норм.

2. Підтримувати атмосферу прихильності та довіри.

3. Проводити консультації з побудови та розвитку організацій, які сприятимуть розповсюдженню знань через мережі соціальних взаємовідносин, спільноти практиків (групи працівників зі спорідненими чи спільними інтересами у роботі) та роботу у групах.

4. Проводити консультації по стратегіях, пов'язаних з ресурсами, і забезпечувати їх на практиці; гарантувати, що цінні працівники, які здатні вносити вклад у розвиток і розповсюдження знань, будуть залучені та утримані в організації (організація в них зацікавлена).

5. Проводити консультації, присвячені тому, як мотивувати працівників ділитися знаннями і винагороджувати тих, хто це робить.

6. Сприяти розвитку процесів управління показниками праці, в центрі уваги яких є розвиток та розповсюдження знань.

7. Розвивати процеси організаційного та індивідуального навчання, котрі будуть створювати знання і сприяти їх розповсюдженню.

8. Створювати та організовувати діяльність робочих груп, проведення нарад, семінарів і симпозіумів, що забезпечуватимуть можливості розповсюдження знань на основі підходу «людина – людина».

9. Застосовуючи інформаційні технології, розробляти системи оволодіння та, наскільки це можливо, систематизації зафіксованих і неписаних знань.

10. Популяризувати ідеї управління знаннями серед вищого керівництва організації, спонукати його до управління і підтримки ініціативи з управління знаннями серед працівників.

Кажуть, що немає незамінних людей, та як показує практика багатьох організацій, є. Адже коли із організації чи з підприємства йде висококваліфікований фахівець, організація втрачає його знання, його навички, його компетенції, його досвід. Звичайно, знайдуться інші, але це будуть інші знання, інші навички, інші компетенції, інший досвід. Та чи потрібні ці знання, навички, компетенції, досвід саме цій організації і саме зараз? Або прийдеться витратитися на навчання, на підготовку нових працівників чи шукати таких необхідних – це вимагає чималих коштів та часу.

Знання, як і люди, губляться, застарівають, «йдуть на пенсію», вмирають. Це призводить до страшних наслідків:

- широкомасштабна криза старіння професіоналів вже призводить до епідемії втрати знань (високотехнологічні сфери, особливо – ядерна енергетика, університети, оборонні підрядчики, комунальні підприємства тощо)

- прихід нових співпрацівників, які не мають умов для прийнятності знань з двох причин: немає умов для передачі знань і є дуже великий потік нової інформації, технологій і т. п.

- катастрофічні наслідки: постійно повторювані помилки, чергові «винаходи велосипеда», зниження продуктивності праці, уповільнення виробництва нових продуктів та систем організації праці, глухий кут у разі виникнення нових проблем.

Тому організації варто зосередитися лише на найбільш цінних знаннях, тобто розробити систему пріоритетів. А у ситуації, коли фахівець з числа найбільш досвідчених у конкретному виробництві, йде з організації, запросити його дати відповіді на такі питання, як: «Яких знань бракуватиме організації, коли Ви підете на пенсію?» або «Які критичні знання будуть втрачені організацією назавжди з Вашим виходом на пенсію?»

Виділяють чотири основні фактори знань для оцінки їх критичності:

- важливість знань: наскільки втрата тих чи інших знань завдасть збиток бізнес-процесам (виробничим процесам);

- оперативність знань: наскільки швидко буде знайдене нове необхідне для бізнес-процесу або основного виробничого процесу, прийняття по ньому управлінського рішення (усунення несправностей у складних технічних системах може вимагати багатьох років навчання);

- відновлення знань: чи можна втратити ті чи інші знання остаточно і безповоротно – у якості захисту застосовується кадрова модель, коли персонал організації з унікальними компетенціями обов'язково дублюється (наприклад, при запуску космічного корабля з першою людиною-космонавтом Ю. Гагаріним його дублером виступав Г. Титов);

- перенесення (передача) знань: складність передачі знань у організації (рівень ефективності систем базового професійного навчання, підвищення кваліфікації та перепідготовки).

Саме завдяки людським ресурсам, у нашому випадку це персоналу організації, можливе створення або підтримка успішної та конкурентоздатної організації через створення дієвого knowledge chain – «ланцюжка знань»:

- побудова нової моделі організації;
- визначення інтелектуальних брокерів;
- моніторинг та селекція знань, що вже існують;

- створення нових знань, що відповідають стратегічним викликам;

- зберігання та управління знаннями;
- застосування знань;
- оцінка «доданої вартості знань».

Таким чином, повертаючись до ресурсного забезпечення організації чи будь-якої діяльності, визначаємо новий ресурс – інтелектуальних брокерів (це можуть бути нові люди – носії унікальних знань, а також технології, що забезпечують принципи взаємодії та формування нових знань), які вибудовують та утримують стратегічний процес вилучення із знань економічного ефекту, результату (кастомізації знань – адаптації чи налаштування до певного виду діяльності самої організації).

У 1990 році у книзі «П'ята дисципліна: Мистецтво та практика організації, котра самонавча-

ється» Пітер Сенге представив концепцію організації, що самонавчається – компанії, яка здатна безперервно поповнювати свої знання. Тобто організація, яка самонавчається, трактується як модель організації, орієнтованої на розвиток шляхом постійного навчання і самонавчання персоналу. Організація, яка самонавчається, – це організація, що розвивається, навчається і вдосконалюється за рахунок власних внутрішніх резервів. Кожен член такого колективу зацікавлений в індивідуальному підвищенні власного професійного рівня. Персонал організації, яка самонавчається, ефективно працює в будь-якій, у тому числі і кризовій ситуації, відчуваючи себе частиною системи і з повагою ставлячись до всього, що його оточує. У результаті в більшості випадків переборюється страх перед необхідністю організаційних змін, які починають сприйматися як законний процес, що супроводжується особистим професійним зростанням [5, с. 406].

Організації, котра самонавчається, притаманні певні властивості:

- має бути створена гнучка і максимально горизонтальна організаційна структура;
- необхідне активне залучення персоналу до розробки стратегії компанії з метою формування у нього цілісного бачення майбутнього;
- створення доступності та вільного обміну інформацією та досвідом між усіма членами організації;
- необхідна гнучка система винагород;
- створення можливостей для контакту членів організації із зовнішнім середовищем та орієнтація на засвоєння досвіду інших компаній;
- поєднання основної діяльності членів організації із дослідницькими функціями;
- створення сприятливого для навчання і розвитку персоналу морально-психологічного клімату.

Означені властивості дозволяють організації, котра самонавчається і самовдосконалюється, виконувати такі функції:

- дозволяти індивідуально розвиватися і застосовувати базове системне мислення для вирішення проблемних питань;
- дозволяти співробітникам пізнати свої слабкі та сильні сторони для подальшого особистого розвитку;
- сприяти колективному спілкуванню і координації зусиль.

Основною ознакою організації, яка самонавчається, вважають «подвійну петлю навчання»:

- «перша петля навчання» – організування обов'язкового навчання персоналу;

- «друга петля навчання» – пов'язана зі створенням умов для розроблення системи мотивації персоналу до самонавчання.

Мова йде про модернізацію управлінських технологій. «Перша петля» самонавчання реалізується в більшості випадків без особливих витрат і зусиль. На цьому етапі власними силами або із залученням зовнішніх консультантів проводяться тренінги, знаходяться або розробляються технології, які дозволяють підвищити показники ефективності роботи кожного окремого працівника організації або певного підрозділу. Таким чином, завдання керівника на цьому етапі – оцінити, адаптувати і впровадити ці інновації у практичну діяльність співпрацівника чи підрозділу.

Як правило, складнощі виникають при виході організації на «другу петлю», оскільки на ній опір змінам значно посилюється. Основні причини посилення опору змінам на цьому етапі:

- більшість персоналу організації погоджується пасивно засвоювати знання, але це ще не означає, що вони зможуть або захочуть застосувати їх на практиці;
- співпрацівники можуть не захотіти або не зуміти поділитися із колегами корисною інформацією.

Вибір форм навчання, оцінка ефективності витрат на нього та способи утримання висококваліфікованого персоналу стають визначальними моментами в процесі прийняття управлінських рішень щодо управління знаннями у організації. Сучасному менеджеру недостатньо знати тільки специфіку діяльності власного підрозділу, необхідно, щоб він був інтегрований у стратегії розвитку компанії і розумів взаємозв'язок задач, які стоять перед ним із діяльністю інших підрозділів і фахівців.

**Висновки.** Таким чином, управління знаннями охоплює широке коло напрямків діяльності організації і вимагає спеціального підходу до стратегії та структури організації, системи комунікацій та кадрової політики. Нові знання починаються з особистості. Кожен працівник є носієм знань. У кожному окремому випадку знання особистості трансформуються у знання організації як єдиної системи. Створення умов, за яких людина отримує нові особистісні знання, і умов, за яких особистісні знання стають доступними для інших, – ось основне завдання компанії, що створює знання. Цей процес має відбуватися безперервно і на всіх рівнях організації.

Реальні компанії такого типу характеризуються постійними організаційними перетвореннями, успіхом у розвитку інноваційних бізнес-процесів, наявним високим рівнем конкурентоспроможності.

## Список літератури:

1. Армстронг М. Практика управления человеческими ресурсами. 10-е изд. / Пер. с англ. под ред. С. К. Мордовина. – СПб.: Питер, 2009. – 848 с.: ил. – (Серия «Классика МВА»).
2. Вііг К. Основи управління знаннями. – СПб.: Питер, 1986. – 371 с.
3. Друкер П. Прихід нової організації, Harvard Business Review, січень/лютий, с. 45-53, 1988.
4. Нонака и Такеучи. Компания – создатель знания. Зарождение и развитие инноваций в японских фирмах. М.: Олимп-Бизнес. – 2003. 320 с.
5. Сенге П. П'ята дисципліна. Мистецтво і практика організації, котра самонавчається. – М.: Олимп-Бизнес, 2003. 406 с.



**Быкова А.Л., Лобза А.В.**

Университет таможенного дела и финансов

## **УПРАВЛЕНИЕ ЗНАНИЯМИ ПЕРСОНАЛА КАК ПРЕДПОСЫЛКА КОНКУРЕНТОСПОСОБНОСТИ ОРГАНИЗАЦИИ**

### **Аннотация**

В статье очерчены отдельные теоретические подходы к управлению знаниями персонала организации, что является безусловным преимуществом в достижении высокого уровня конкурентоспособности последней. Именно знания на сегодня есть одним из важнейших ресурсов любого вида деятельности, которым владеет грамотно подготовленный компетентный персонал организации. Управление знаниями рассматривается в качестве отдельного вида управленческой деятельности, определены задачи отдела человеческих ресурсов в этом процессе. Рассматриваются подходы к обучению персонала в самообучающейся организации.

**Ключевые слова:** знания, управление знаниями, knowledge chain – «цепочка знаний», интеллектуальные брокеры, самообучающаяся организация.

**Bikova A.L., Lobza A.V.**

University of Customs and Finance

## **STAFF KNOWLEDGE MANAGEMENT AS AN ORGANIZATION COMPETITIVENESS PREREQUISITE**

### **Summary**

The article outlines separate theoretical approaches how to manage with organization's staff knowledge that can be absolute advantage in achieving a high level of competitiveness of the latter. Today knowledge for sure is one of the most important resources of any kind of activity, which is the properly trained competent staff of the organization ownership. Knowledge management is considered as a separate type of management activity, responsibilities of the human resources department are defined in this process.

**Keywords:** knowledge, knowledge management, knowledge chain, intellectual brokers, self-learning organization.

УДК 65.012.8(477)

## ОРГАНІЗАЦІЙНІ ЗАСАДИ ФОРМУВАННЯ СИСТЕМИ ЕКОНОМІЧНОЇ БЕЗПЕКИ НА ПІДПРИЄМСТВІ

Бондарчук Н.В., Кубрак А.А.

Дніпропетровський державний аграрно-економічний університет

В статті розглянуто організаційні засади формування системи економічної безпеки на підприємстві. Визначено існуючі підходи до трактування поняття «економічна безпека». Запропоновано під економічною безпекою розуміти такий стан функціонування підприємства, який характеризується захищеністю від зовнішніх та внутрішніх загроз, наявністю конкурентних переваг, які обумовлені сталим розвитком матеріального, фінансового, кадрового, техніко-технологічного потенціалів та відповідають поставленим стратегічним цілям і завданням. Запропоновано механізм забезпечення економічної безпеки підприємства.

**Ключові слова:** економічна безпека підприємства, механізм забезпечення економічної безпеки підприємства, підприємство.

**Постановка проблеми.** Старіння виробничого устаткування і технологій, брак фінансових ресурсів, розриви коопераційних зв'язків поставили на межу виживання багато суб'єктів господарювання. В результаті перед переважною більшістю підприємств нашої країни поставила проблема створення системи економічної безпеки, яка була б здатна забезпечити зниження рівня загроз діяльності в ключових фінансово-економічних сферах.

В сучасних мінливих умовах підприємствам слід уважно ставитися до питань формування системи економічної безпеки. Система забезпечення та формування економічної безпеки пов'язана з вирішенням правових, фінансово-економічних завдань, із захистом економічних інтересів і прав власності держави, суб'єктів економічної діяльності – підприємств, організацій і фізичних осіб. Отже, протидія економічним правопорушенням і злочинам на будь-якому підприємстві актуалізує питання формування багатоцільової системи управління економічної безпеки.

**Аналіз останніх досліджень і публікацій.** Питанням формування економічної безпеки присвятили праці такі вчені – економісти: І. Ансофф, Ю. Бриггем, Дж. Ван Хорн, П. Друкер, М. Бендіков, С. М. Ілляшенко, А.В. Кирієнко, В. Пономарьов, Г. Козаченко та інші. Дослідженню основних складових економічної безпеки підприємств приділили увагу такі науковці, як О. Головченко, Ляний Г., Шликов В. та інші.

**Виділення невирішених раніше частин загальної проблеми.** Незважаючи на численні праці науковців існує багато невирішених проблем в теорії та практиці організації економічної безпеки підприємства. Така ситуація, на наш погляд, пов'язана з тим, що відсутній єдиний підхід у визначенні поняття «економічна безпека». Як наслідок, виникають проблеми у формуванні та використанні механізму економічної безпеки.

**Формулювання цілей статті.** Метою статті є уточнення змісту поняття «економічна безпека» та розробка механізму забезпечення економічної безпеки підприємства

**Виклад основного матеріалу дослідження.** Забезпечення економічної безпеки – це гарантія незалежності країни, умова стабільності та ефективної життєдіяльності суспільства, досягнення успіху. Це пояснюється тим, що економіка являє собою одну із життєво важливих сторін діяльності

суспільства, держави й особистості, і, отже, поняття національної безпеки буде порожнім словом без оцінки життєздатності економіки, її міцності при існуючих зовнішніх і внутрішніх загрозах. Тому забезпечення економічної безпеки належить до найважливіших національних пріоритетів. Економічна безпека органічно включена до системи національної безпеки, разом з такими її складовими як забезпечення надійної обороноздатності країни, підтримки соціальної гармонії в суспільстві, захисту від екологічних форс-мажорів. Але, розглядаючи ті чи інші аспекти безпеки, не можна залишити без уваги їх економічний зміст.

За своїм змістом економічна безпека – це сукупність умов і факторів, що забезпечують незалежність національної економіки, її стабільність, здатність до постійного відновлення та самовдосконалення [8]. Розглянемо існуючі підходи до визначення поняття «економічна безпека» (табл. 1).

Аналіз розглянутих підходів до проблеми визначення поняття «економічна безпека підприємства» дозволяє зробити наступні висновки. Економічна безпека підприємства складається з декількох функціональних складових, які для кожного конкретного підприємства можуть мати різні пріоритети в залежності від характеру існуючих загроз. Основним фактором, який визначає стан економічної безпеки є володіння підприємством стійкими конкурентними перевагами. Ці переваги повинні відповідати стратегічним цілям підприємства [3].

Отже, на наш погляд під економічною безпекою слід розуміти такий стан функціонування підприємства, який характеризується захищеністю від зовнішніх та внутрішніх загроз, наявністю конкурентних переваг, та які обумовлені сталим розвитком матеріального, фінансового, кадрового, техніко-технологічного потенціалів та відповідають поставленим стратегічним цілям і завданням підприємства.

В сучасних нестабільних умовах важливим завданням є формування економічної безпеки на кожному підприємстві, яка повинна адаптуватися до існуючих політичних і соціально-економічних умов і вести пошук адекватних управлінських рішень, у тому числі зменшення рівня загроз для кожного конкретного суб'єкта господарювання.

До основних завдань, які лежать в основі організації системи економічної безпеки підприємства, слід віднести:

- збір, аналіз, оцінку зовнішнього та внутрішнього середовища та прогнозування розвитку подій;
- захист законних прав і інтересів підприємства;
- моніторинг та прогнозування загроз економічній безпеці підприємства;

- розробка інструментів та механізму нівелювання загроз та підтримка стабільного розвитку підприємства;
- вивчення діяльності конкурентів, партнерів, клієнтів;
- забезпечення збереження матеріальних цінностей;



Рис. 1. Механізм забезпечення системи економічної безпеки підприємства

- захист комерційних таємниць тощо [4].

З метою отримання комплексної оцінки рівня економічної безпеки підприємства слід застосовувати комплекс індикаторів. Індикатори економічної безпеки являють собою показники, які характеризують стан економічної безпеки. Серед основних показників, які характеризують економічну безпеку, можна виділити:

- показники економічного зростання (динаміка і структура національного виробництва та доходу, показники обсягів і темпів промислового виробництва, галузева структура господарства та динаміка окремих галузей, капіталовкладення тощо);
- показники, які характеризують природно-ресурсний, виробничий, науково-технічний потенціал;
- показники, які характеризують динамічність і адап-

Таблиця 1

## Існуючі підходи до трактування поняття «економічна безпека»

Підхід	Трактування	Автори
Інформаційний	Забезпечення захисту інформаційного поля, комерційної таємниці і досягнення необхідного рівня інформаційного забезпечення роботи всіх підрозділів та відділів підприємства.	Яременко О.Ф., Череп А.В., Донець Л.І.
Вплив зовнішнього середовища	Це такий стан підприємства, який забезпечує здатність протистояти несприятливим зовнішнім впливам. Економічна безпека підприємства визначається як «кількісна і якісна характеристика властивостей фірми, що відображає здатність «самовиживання» і розвитку в умовах виникнення зовнішньої й внутрішньої економічної загрози».	Ортинський В.Л., Ковальов Д., Сухорукова Т., Шликов В., Єрмошенко М.
Ресурсно-функціональний підхід	Стан найбільш ефективного використання корпоративних ресурсів з метою запобігання загрозам забезпечення стабільного функціонування підприємства. У ресурсно-функціональному підході в якості основних напрямів економічної безпеки підприємства розрізняють сім функціональних складових: інтелектуально-кадрову, фінансову, техніко-технологічну, політико-правову, екологічну, інформаційну й силову.	Фоміна М.В., Варналій З.С., Кузенко Т.Б.
Фінансовий	Забезпечення високої фінансової ефективності робіт, фінансової стійкості та незалежності підприємства	Корчевська Л.О., Геєць В.М.
Конкурентний	Забезпечення технологічної незалежності та досягнення високої конкурентоспроможності технічного потенціалу підприємства.	Белокуров В.В., Забродський В., Іпполітов К., Козаченко Г.В., Ляшенко О.М.
Інвестиційний	Стан підприємства як суб'єкта інвестиційної діяльності, при якому довгострокові економічні інтереси підприємства є узгодженими із впливом суб'єктів зовнішнього середовища. За такого узгодженого стану при умовах виникнення загроз, підприємство в довгостроковому періоді не переходить у кризовий стан, який загрожують великомасштабними збитками, втратою конкурентоспроможності, порушенням нормального режиму господарської діяльності.	Кириченко О.А., Коваленко К.В., Лещук Г.В.
Інноваційний	Досягнення високого рівня кваліфікації персоналу та його інтелектуального потенціалу, належної ефективності корпоративних НДДКР.	Подольчак Н.Ю., Янковець Т.М.

тивність господарського механізму, а також його залежність від зовнішніх факторів (рівень інфляції, дефіцит консолідованого бюджету, дія зовнішньоекономічних факторів, стабільність національної валюти, внутрішню й зовнішню заборгованість);

– показники якості життя (ВВП на душу населення, рівень доходів, забезпеченість основних груп населення матеріальними благами та послугами, працездатність населення тощо) та стану навколишнього середовища [1].

Суб'єктами забезпечення економічної безпеки підприємства є особи, служби та підрозділи, які займаються забезпеченням економічної безпеки.

Під час організації системи економічної безпеки підприємству слід враховувати її гнучкість, оскільки потрібно пристосовуватися до змін зовнішнього та внутрішнього середовища, адже необхідно забезпечувати оперативне реагування та мати здатність швидко адаптуватися до цих змін.

Основні заходи по забезпеченню організації економічної безпеки підприємства базуються на нормативно-правових засадах діяльності підприємства, мотивації кадрового складу, адміністративних важелів управління, ресурсозбереження та інших прийомах. Основні заходи, методи та інструменти дозволяють нам сформулювати механізм забезпечення економічної безпеки підприємства (рис. 1).

Наведений механізм забезпечення економічної безпеки підприємства дозволить поетапно сформулювати вірні управлінські рішення.

Запропонований механізм забезпечення економічної безпеки підприємства повинен відповідати таким критеріям:

– бути динамічним та постійно удосконалювати елементи механізму;

– бути здатним адаптуватися до змін, які постійно відбуваються у зовнішньому середовищі.

Механізм забезпечення економічної безпеки виконує ряд функцій, серед яких:

– захисна – недопущення внутрішніх та зовнішніх загроз діяльності підприємства та передбачає наявність достатнього рівня ресурсного потенціалу;

– регулятивна функція – передбачає безпосереднє регулювання стану, в якому функціонує підприємство;

– інноваційна функція – заснована на розробці та подальшій реалізації інноваційних рішень та заходів з метою нівелювання існуючих загроз;

– соціальна функція – направлена на забезпечення досягнення найбільш високого рівня та якості життя керівництва та співробітників підприємства, шляхом взаємного партнерства та задоволення соціальних потреб.

Забезпечення економічної безпеки підприємства необхідно розглядати як безперервний процес, який заснований на системному моніторингу індикаторів економічної безпеки, що дозволяє отримати об'єктивну оцінку стану економічної безпеки підприємства та застосовувати відповідні механізми її забезпечення.

**Висновки з даного дослідження і перспективи.** Отже, формування системи економічної безпеки підприємства є комплексом заходів різного спрямування. Основні заходи по забезпеченню організації економічної безпеки підприємства базуються на нормативно-правових засадах діяльності підприємства, мотивації кадрового складу, адміністративних важелів управління, ресурсозбереження та інших прийомах.

Забезпечення економічної безпеки підприємства необхідно розглядати як безперервний процес, який заснований на системному моніторингу індикаторів економічної безпеки, який дозволяє отримати об'єктивну оцінку стану економічної безпеки підприємства та застосовувати відповідні механізми її забезпечення.

## Список літератури:

1. Белокуров В.В. Структура функциональных составляющих экономической безопасности предприятия [Електронний ресурс] / В.В. Белокуров. – Режим доступу: <http://www.safetyfactor.ru>.
2. Васильців Т.Г. Фінансово-економічна безпека підприємств України: стратегія та механізми забезпечення: монографія / Васильців Т.Г., Волошин В.І., Бойкевич О.Р., Каркавчук В.В. [за ред. Т.Г. Васильціва]. – Львів, 2012. – 386 с.
3. Геєць В.М., Кизим М.О., Клебанова Т.С., Черняк О.І. та ін. Моделирование економічної безпеки: держави, регіону, підприємства: монографія. – Х.: ВД «Інжек», 2006. – 240 с.
4. Донець Л.І. Економічна безпека підприємства / Л.І. Донець, Н.В. Ващенко – К.: Центр учбової літератури, 2008. – 240 с.
5. Економічна безпека суб'єктів господарської діяльності в умовах глобальної фінансової кризи [Текст]: монографія / [О.А. Кириченко, М.П. Денисенко, В.С. Сідак та ін.]; заг. ред. Кириченко О.А. – К.: ІМБ Університету «КРОК», 2010. – 412 с.
6. Коваленко К.В. Основи створення комплексної системи економічної безпеки підприємства: теоретичний аспект / К.В. Коваленко // Вісник ДонНУЕТ. Економічні науки. – 2008. – № 3. – С. 134-139.
7. Козаченко Г.В. Генеза економічної безпеки підприємства / Г.В. Козаченко, О.М. Ляшенко // Вісник Східноукраїнського національного університету імені Володимира Даля. – 2010. – № 3(65). – С. 155-164.
8. Рожков В.О. Підходи до визначення сутності поняття економічної безпеки / В.О. Рожков // Миколаївський національний університет імені В.О. Сухомлинського. – 2016. – Вип. 10. – С. 478-480.
9. Фоміна М.В. Проблеми економічно безпечного розвитку підприємств: теорія і практика: (Монографія) / Фоміна М.В. – Донецьк: ДонДУЕТ, 2005. – 140 с.
10. Череп А.В. Концептуальні засади економічної безпеки підприємства / А.В. Череп, І.О. Лубенець // Вісник Запорізького національного університету. Економічні науки. – 2010. – № 1(5). – С. 62-66.

**Бондарчук Н.В., Кубрак А.А.**

Днепропетровский государственный аграрно-экономический университет

## **ОРГАНИЗАЦИОННЫЕ ОСНОВЫ ФОРМИРОВАНИЯ СИСТЕМЫ ЭКОНОМИЧЕСКОЙ БЕЗОПАСНОСТИ НА ПРЕДПРИЯТИИ**

### **Аннотация**

В статье рассмотрены организационные основы формирования системы экономической безопасности на предприятии. Описаны существующие подходы к определению понятия «экономическая безопасность». Предложено под экономической безопасностью понимать такое состояние функционирования предприятия, которое характеризуется защищенностью от внешних и внутренних угроз, наличием конкурентных преимуществ, обусловленных постоянным развитием материального, финансового, кадрового, технико-технологического потенциалов и отвечающих его стратегическим целям и задачам. Предложен механизм обеспечения экономической безопасности предприятия.

**Ключевые слова:** экономическая безопасность предприятия, механизм обеспечения экономической безопасности предприятия, предприятие.

**Bondarchuk N.V., Kubrak A.A.**

Dnepropetrovsk State Agrarian and Economic University

## **ORGANIZATIONAL FRAMEWORK FOR THE FORMATION OF THE ECONOMIC SAFETY SYSTEM AT ENTERPRISE**

### **Summary**

The article considers the organizational basis for the formation of the system of economic security in enterprise. The existing approaches to the definition of the concept of «economic security» are described. It is proposed to understand economic security as a state of functioning of an enterprise that is characterized by protection from external and internal threats, the presence of competitive advantages due to the constant development of material, financial, personnel, technical and technological potentials that meet the company's strategic goals and objectives. The mechanism for ensuring the economic security of the enterprise is proposed.

**Keywords:** economic security of the enterprise, mechanism of ensuring the economic security of the enterprise, enterprise.

УДК 631.1

## РОЛЬ ІНТЕРАКТИВНИХ ТЕХНОЛОГІЙ У СІЛЬСЬКОМУ ГОСПОДАРСТВІ: НА ПРИКЛАДІ США

Воляк Л.Р., Панічева Т.І.

Національний університет біоресурсів і природокористування України

У даній статті описано використання кіберінфраструктури для створення інтерактивних програм як частини проекту «Корисно для використання» (U2U). Цей сервіс дає змогу перетворювати історичні кліматичні дані, знання та моделі в інструменти підтримки прийняття рішень для кінцевих користувачів. Описано загальні цілі кіберінфраструктури, завдання та архітектурний дизайн, запропоновано створення інформаційно-аналітичного консультативного центру для акумулювання інформації на рівні України з метою надання відповідних прогнозних оцінок і рекомендацій щодо вирощування певних культур на різних територіях.

**Ключові слова:** інтерактивні технології, сільське господарство, прогноз, кукурудза, кліматичні фактори.

**Аналіз останніх досліджень і публікацій.** Зміну клімату, її негативні наслідки для сільського господарства та шляхи адаптації до кліматичних змін досліджує багато науковців. Серед них Т. Адаменко, Н. Кирсановська, Н. Стерн, Л. Бернштейн, П. Бош, Р. Кріст, У. Хаве, Ф. Торнтон, М. Херреро, А. Чаллінор, Дж. Хансен, Дж. Джарвіс, Дж. Нельсон, П. Торнтон, С. Волленберг, Б. Кемпбел, К. Райде та ін.

**Виділення невирішених раніше частин загальної проблеми.** Однак, у вітчизняній економічній науці ця проблема висвітлена недостатньо. Зокрема, потребують удосконалення дослідження щодо впливу факторів на урожайність сільськогосподарських культур на основі міжнародного досвіду.

**Мета статті.** Основною метою дослідження є аналіз впливу агрометеорологічних умов на формування продуктивності та прогнозування урожайності рослинницької продукції на основі використання методу Useful to Usable (U2U).

**Постановка проблеми.** Розвиток сільського господарства, головним чином, залежить від природних, а особливо від агрометеорологічних умов, які формуються за рахунок поєднання агрометеорологічних чинників в певні часові інтервали на певній території [2]. Міжурядова група експертів зі змін клімату (МГЕЗК) при ООН у 2007 р. видала Четверту доповідь в якій підтверджує антропогенну природу глобального потепління. Дані, наведені в останній доповіді, свідчать, що з початком ХХІ ст. підвищення температури повітря залишається досить інтенсивним. Дослідження вікового ходу аномалій температури повітря на території України протягом ХХ-ХХІ ст. показали несподівану його схожість з віковим ходом глобальної температури. В останньому десятиріччі темп приросту річної температури повітря в середньому по території України став в 1,5 рази швидшим ніж у глобальному масштабі і склав  $0,4^{\circ}\text{C} / 10 \text{ р.}$  [1]. На фоні потепління глобального і регіонального клімату можуть змінитися не лише температура повітря, а й інші характеристики клімату: циркуляція атмосфери, режим зволоження, тривалість сезону року, посушливість та інше. Дані фактори є причиною зниження обсягів та якості врожаїв сільськогосподарських культур.

**Постановка завдання.** Важливим у науковому і практичному плані є дослідження зміни клімату у більш широкому діапазоні метеорологічних

величин. Сучасний стан режиму тепла та вологості і особливо прогнозування тенденцій їх змін на майбутнє є досить актуальними проблемами. Важливим напрямом у даних дослідженнях є вивчення досвіду передових країн та імплементація їх досліджень.

**Виклад основного матеріалу.** У Сполучених Штатах Америки (США) протягом минулого століття у зв'язку з підвищенням середньої температури та зміною кількості опадів відбулися значні екологічні зміни. Зокрема зростання температури повітря спричинене тривалим економічним ростом, збільшенням обсягів викидів та інтенсивним використанням природних ресурсів, зміною кругообігу та зберігання вуглецю в тундрі Аляски, а також збільшення частоти пожеж та інших непередбачених результатів. У звіті Національного центру кліматичних даних США (Hatfield et al., 2014) зазначено, що «за останні 40 років коливання клімату в сільськогосподарському виробництві зросли і, за прогнозами, вони будуть збільшуватися протягом найближчих 25 років. До середини століття негативний вплив буде відчутний для більшості сільськогосподарських культур». Відповідно необхідним є здійснення ряду заходів щодо скорочення викидів парникових газів та захисту екосистем.

Зміна температури повітря і кількості опадів, а також виникнення екстремальних подій має прямий вплив на сільськогосподарське виробництво і вимагає адаптації до цих змін агровиробників. Основними напрямками реалізації виступають обґрунтування кількості внесення добрив, строків посадки та збирання врожаю. Дані коригувальні заходи вимагають застосування адаптивних і надійних стратегій підтримки прийняття рішень. Це вимагає від агровиробників кращого використання вже наявної кліматичної інформації.

Зокрема, виникає необхідність у прогнозуванні урожайності з врахуванням кліматичних факторів для виявлення найбільш перспективних культур при певних погодних умовах. З цією метою використовується проект «Корисний для використання» (Useful to Usable (U2U)). Він профінансований Міністерством сільського господарства США для підвищення стійкості та рентабельності ферм у Північно-Центральній частині країни шляхом перетворення існуючих даних про клімат у релевантну інформацію для сільського господарства. Метою даного проекту є допомога агровиробникам у підготовці довгострокових

прогнозів у галузі рослинництва з врахуванням змін навколишнього середовища для досягнення максимальної урожайності.

У даному проєкті описано використання кіберінфраструктури для створення інтерактивних програм, які перетворюють ретроспективні кліматичні дані, знання та моделі в інструменти прийняття рішень для кінцевих користувачів. При створенні кіберінфраструктури для підтримки проєкту U2U було поставлено основні завдання:

- розробка та впровадження високопродуктивних веб-додатків з частими зворотніми зв'язками;
- створення середовища для підтримки ітеративного розвитку;

- інтеграція та синтезування історичних та поточних наборів даних з різних джерел (локальні чи віддалені, різні способи доступу та формати);
- підтримка спільної роботи проєкту з обміну даними та документами, управління проєктами та інформування громадськості.

Тобто, на основі вихідної ретроспективної інформації створюється інтерактивне середовище, яке дозволяє моделювати погодні умови для певної території.

Значні зусилля були спрямовані на вирішення кількох основних проблем, зокрема:

- забезпечення високого ступеня зручності використання та доступності кінцевим споживачам шляхом перетворення великої кількості даних в релевантну інформацію.
- управління базами, яке ґрунтується на використанні локальних і місцевих даних з різними формами зберігання, включаючи сховище, обробку, оновлення та доступ;
- розробка програмного середовища.

Використання даного програмного забезпечення починають з вибору території на якій будуть проводитися дослідження. Для цього достатньо ввести назву місця або поштового індексу. На рис. 1 наведено зразок базової карти, яка включає в себе 14 територіальних комплексів у досліджуваному регіоні (Північна та Південна Дакота, Небраска, Канзас, Мінесота, Айова, Міссурі, Вісконсін, Іллінойс, Мічиган, Індіана та Огайо) плюс Кентуккі та Теннессі, де основною спеціалізацією є вирощування кукурудзи. У даному прикладі Champaign, IL було обрано як база для створення графіку «Час вирощування кукурудзи» (Corn Growing Degree Day (Corn GDD)).

На основі даних показників утворюється графік на якому виводиться інформація щодо орієнтовних дат останніх весняної та першої осінньої заморозків розрахованих на основі ретроспективних даних, середня тривалість дня, орієнтовні дати фази викидання маточкових стовпчиків (в качані кукурудзи) та заморозків на поверхні ґрунту (рис. 2).

Діапазон дат за останні весняні заморозки та перші осінні представлений як світло-блакитні вертикальні смуги, що базуються на даних з 1981 р. Необхідною умовою



Рис. 1. Базова карта 14 штатів, де доступний інструмент «Corn GDD»



Рис. 2. Графік «Час вирощування кукурудзи» (а) останні весняні заморозки, б) середня тривалість дня, в) фази викидання маточкових стовпчиків, г) заморозки на поверхні ґрунту, е) перші осінні заморозки)

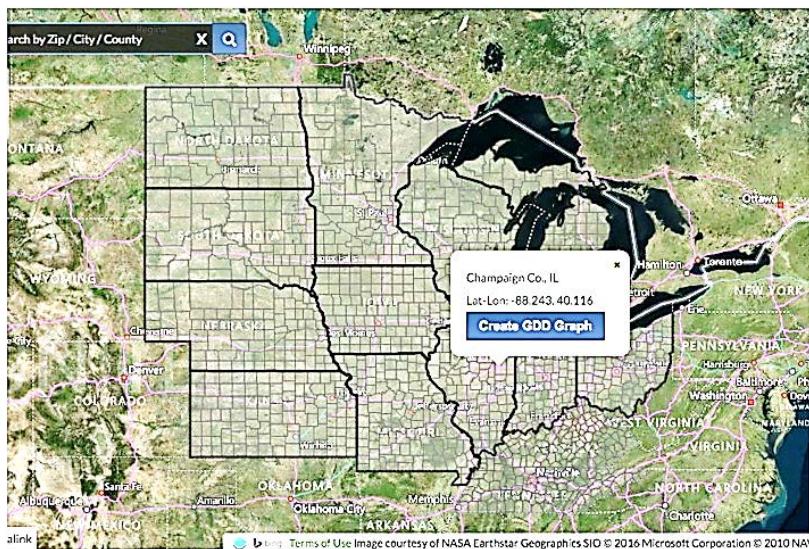

Рис. 3.

аналізу є інформація щодо розподілу дат заморозків у порівнянні з середньою, щоб краще оцінити кліматичні ризики для майбутнього урожаю. Температурний поріг можна вибирати, при цьому висота графіка вказує на кількість років, які припадали на останню весняну чи першу осінню дату заморозків. На це також вказує найвища і товста вертикальна смуга розрахована на основі даних за останні 30 років. Далі, суцільна крива лінія показує середню щоденну тривалість дня у 1981-2010 роках, а пунктирна крива лінія показує її проекцію на поточний рік. У даному прикладі період вирощування кукурудзи у 2016 р. ще не був розпочатий, тому прогноз за замовчуванням за рік є середнім показником 1981-2010 років.

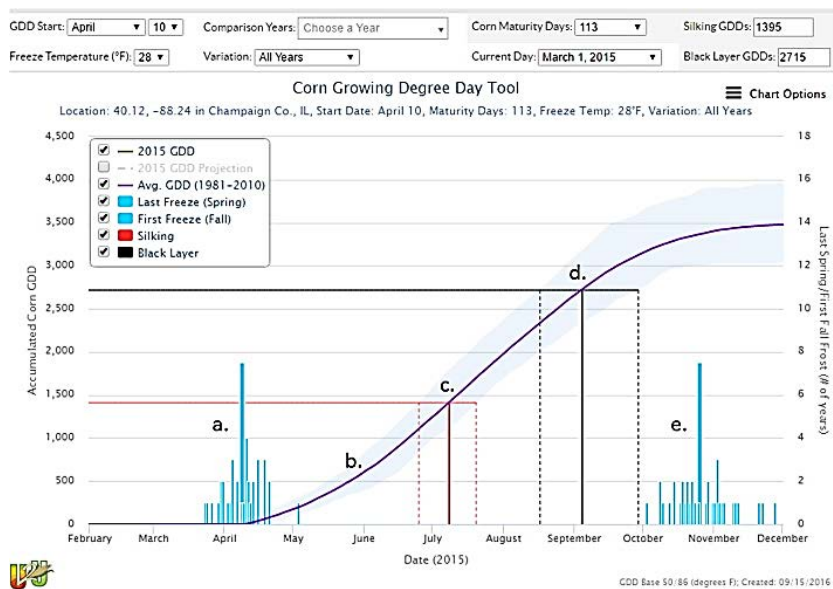
Більш світле сіре затінення являє собою історичну мінливість щоденного накопичення GDD з дати початку роботи. Темно-сіре затінення являє собою мінімальний та максимальний діапазон накопичення GDD для подальшої проекції. Червоні та чорні вертикальні лінії вказують на приблизні середні дати викидання маточкових стовпчиків та заморозків на поверхні ґрунту, що, відповідно, складають два важливих фенологічних етапи кукурудзи, які обчислюються як функція дати початку передбачуваної дати посадки і днів зрілості. Протягом періоду між першими заморозками в повітрі та на поверхні ґрунту існує ймовірність, що зерно кукурудзи не досягне потрібних розмірів, що, відповідно, призведе до втрати загального доходу. Штрихові лінії по обидві сторони цих двох суцільних ліній – це розмір варіації розрахований на основі історичних даних та прогнозів GDD.

На рис. 3 показані основні компоненти верхньої панелі керування, яка включає дані щодо періоду початку сівби (а), порівняльні роки (b), дні зрілості кукурудзи, фази викидання маточкових стовпчиків (c), температуру (d), варіацію (e), поточний день (f).

Користувачі можуть створювати власний набір умов. Наприклад, користувач може вибрати початок періоду вирощування на підставі очікуваних дат посадки, якщо це до початку вегетаційного періоду або фактичних дат посадки після його початку. Зміна дати може мати значний вплив на ризик коливання заморозків навесні.

Вибір порівняльних років дає змогу користувачам порівняти накопичення GDD для поточного вегетаційного сезону до 3-х попередніх сезонів (з початку 1981 року). При цьому найбільшою популярністю користуються найгірший рік, найкращий рік і попередній рік. Цей інструмент дозволяє більш тісно вивчити ці три критичні роки. Додавання дуже жаркого літа або холодного літа може суттєво відрізнятись від швидкості накопичень.

Використання інструмента GDD Corn дає змогу моделювати управлінські ситуації щодо практичного використання кліматичних факторів при прогнозуванні урожайності. По перше, даний інструмент надає можливості розробити варіанти при ситуації коли фермери стикаються із затримкою посадки внаслідок надмірної вологості весною. При цьому необхідно вибрати одну з альтернатив:

1) посадити запланований сорт кукурудзи пізніше і очікувати, що він досягне зрілості до початку морозів;

2) вибрати інший сорт з коротшим періодом дозрівання, який, однак, матиме нижчу урожайність.

Крім того, фермери можуть використовувати цей інструмент для планування сезонних застосувань добрив, гербіцидів та фунгіцидів на основі передбачуваних термінів вирощування культур, що досягають певних стадій росту. Наприклад, найкращий час для азотних добрив, що наносяться на землю, є стадія росту, яка наступає до періоду запилення рослини. Використання сервісу GDD Corn дозволяє побудувати діаграму, яка показує приблизну дату настання очікуваного періоду.

Інструмент Corn GDD має кілька особливостей:

1. Надає необмежений доступ користувачам і оновлюється щодня;

2. Включає в себе базу даних, яка дозволяє користувачам вивчити ризики щодо настання заморозків, зміни терміну вегетаційного періоду тощо.

3. Включає 30-денний прогноз національної погоди служби для підвищення проектування GDD кукурудзи під час вегетаційного періоду.

Можна стверджувати, що даний сервіс надає можливість будувати модель зміни клімату щоб краще зрозуміти залежність сільського господарства від кліматичних факторів.

**Висновки і пропозиції.** На даний час однією з найважливішою проблем агропромислового комплексу України є його вчасна адаптація до змін клімату. Необхідно не тільки виконати прогнозні оцінки їх впливу на сільськогосподарське виробництво, але і спрогнозувати майбутні довгострокові ризики прояву кризисних кліматичних явищ та продовольчої безпеки, а також розробити відповідну систему ефективних адаптаційних заходів. Важливим в цьому відношенні є використання сучасних інформаційних ресурсів, які уже розроблені та успішно апробовані у інших країнах. З цією метою доцільним є створення відповідного інформаційно-аналітичного консультативного центру для акумулювання інформації на рівні України та подальшого оперативного надання відповідних прогнозних оцінок і рекомендацій щодо вирощування певних культур на різних територіях.

## Список літератури:

1. Практичний напрям досліджень зміни клімату в Україні / М. Б. Барабаш, О. Г. Татарчук, Н. П. Гребенюк, Т. В. Корж // Фізична географія та геоморфологія. – 2009. – № 57. – С. 28-36.
2. Собко З. З. Вплив агрометеорологічних чинників на врожайність теплолюбних сільськогосподарських культур (на прикладі Рівненської області) [Електронний ресурс] / З. З. Собко, М. М. Вознюк // Молодий вчений. – 2017. – Режим доступу до ресурсу: <http://molodyvcheny.in.ua/files/journal/2017/8/2.pdf>.
3. The U2U Corn Growing Degree Day tool: Tracking corn growth across the US Corn Belt [Електронний ресурс] / James R. Angel, Melissa Widhalm, Dennis Todey та ін.] // Climate Risk Management. – 2017. – Режим доступу до ресурсу: [www.elsevier.com/locate/crm](http://www.elsevier.com/locate/crm).



4. Larry L. Biehl, Lan Zhao, Carol X. Song, Christopher G. Panza. Cyberinfrastructure for the collaborative development of U2U decision support tools [Електронний ресурс] / Larry L. Biehl, Lan Zhao, Carol X. Song, Christopher G. Panza // Climate Risk Management. – 2017. – Режим доступу до ресурсу: <http://www.sciencedirect.com/science/article/pii/S2212096316300833?via%3Dihub>.

**Воляк Л.Р., Паничева Т.И.**

Национальный университет биоресурсов и природопользования Украины

## **РОЛЬ ИНТЕРАКТИВНЫХ ТЕХНОЛОГИЙ В СЕЛЬСКОМ ХОЗЯЙСТВЕ: НА ПРИМЕРЕ США**

### **Аннотация**

В данной статье описано использование киберинфраструктуры для создания интерактивных программ как часть проекта «Полезно для использования» (U2U). Этот сервис позволяет превращать исторические климатические данные, знания и модели в инструменты поддержки принятия решений для конечных пользователей. Описаны общие цели киберинфраструктуры, задачи и архитектурный дизайн соответствующего информационно-аналитического консультационного центра для аккумуляции информации на уровне Украины с целью предоставления соответствующих прогнозных оценок и рекомендаций по выращиванию определенных культур на разных территориях.

**Ключевые слова:** интерактивные технологии, сельское хозяйство, прогноз, кукуруза, климатические факторы.

**Voliak L.R., Panicheva T.I.**

National University of Life and Environmental Sciences of Ukraine

## **THE ROLE OF INTERACTIVE TECHNOLOGIES IN AGRICULTURE: ON THE EXAMPLE OF THE USA**

### **Summary**

This article describes how to use the cyber infrastructure to create interactive programs as part of the «Useful to Usable» project (U2U). This service enables you to transform historical climate data, knowledge and models into end-user decision support tools. The general objectives of cyber infrastructure, tasks and architectural design are described. a relevant information and analytical consulting center for the accumulation of information at the level of Ukraine in order to provide appropriate predictive assessments and recommendations for the cultivation of certain crops in different territories.

**Keywords:** interactive technology, agriculture, forecast, corn, climatic factors.

УДК 911.3

## АКТУАЛЬНІ ПИТАННЯ ІНВЕСТИЦІЙНОЇ ПОЛІТИКИ ПІДПРИЄМСТВ ТУРИСТИЧНОЇ СФЕРИ

Герман І.В.

Черкаський державний технологічний університет

У статті здійснено аналіз стану інвестиційної діяльності в Україні в сегменті туристичного бізнесу. Висвітлено питання актуальності залучення вітчизняних і міжнародних інвестицій в туристичну сферу. Акцентовано увагу на пріоритетних напрямках для інвестування в туризм, формах і методах залучення та цільового спрямування інвестицій.

**Ключові слова:** інвестиція, інвестиційна діяльність, інвестиційна політика, пріоритетні напрямки, туризм, туристична сфера, туристичні підприємства.

**Постановка проблеми.** За даними Організації Об'єднаних Націй (далі – ООН) щороку більш як один мільярд людей подорожують в інші країни, що сприяє становленню туризму в якості провідного сектору економіки. Із рахунків глобального валового внутрішнього продукту (далі – ВВП) на сферу туризму припадає 10%, від загального світового експорту – 6% [17].

Держава Україна, розташована в центрі Європи, завдяки туризму має достатні умови для поступального розвитку економіки, однак у порівнянні з провідними країнами світу суттєво гальмує за рівнем розвитку туристичної інфраструктури та якості туристичних послуг. Одним з найбільш важливих факторів негативного впливу на ситуацію, що відбувається на ринку туристичних послуг, є загострення фінансово-економічної кризи, пов'язаної з анексією Автономної Республіки Крим (далі – АРК) і проведенням антитерористичної операції на території Донецької та Луганської областей. Ці фактори суттєво впливають на зменшення в'їзного туристичного потоку в Україну, гальмують розвиток інфраструктури туризму, зменшують туристичні можливості країни як на внутрішньому, так і на зовнішньому туристичному ринку. Одним із фактичних кількісних показників зменшення попиту на туристичні послуги в Україні є зменшення вдвічі кількості іноземних туристів, що, здебільшого, пов'язане саме з питанням безпеки для туристів, застереженням щодо відвідування країни, де відбувається агресивні військові дії (враження повномасштабної війни та «гарячої точки»). Єдиним вирішенням цих системних проблем у сфері туризму та курортів може стати стратегічно орієнтована державна політика, серед основних завдань якої – визначення туризму одним із основних пріоритетів держави. У зв'язку з цим нагальним є розробка та впровадження економіко-правових механізмів успішного ведення туристичного бізнесу, інвестиційних механізмів розвитку туристичної інфраструктури, інформаційно-маркетингових заходів щодо формування туристичного іміджу України [13].

**Аналіз останніх публікацій по проблемі.** Аналіз наукових джерел з актуальних питань інвестиційної політики, зокрема підприємств туристичної сфери, свідчить про те, що поряд із зарубіжними авторами, вагомих вклад до наукової теоретичної бази з цієї проблематики належить і вітчизняним науковцям. Серед них – Л. Дядечко, Є. Козловський, М. Корецький, Н. Кудла [9], О. Шуплат [18], С. Сисоєва [15], С. Хлоп'як.

Вагоме значення для розкриття питання інвестиційної діяльності в Україні має дослідження нормативно-правової бази з цих питань, врахування змін, які відбулися останніми роками в правовому полі держави. Це, зокрема, Закони України «Про інвестиційну діяльність» [12]; «Про внесення змін до деяких законів України з метою наукової і науково-технічної діяльності», яким передбачено розробку та впровадження інвестиційного податкового кредиту [11].

**Формулювання цілей дослідження.** Метою статті є розгляд та аналіз актуальних питань інвестиційної політики підприємств туристичної сфери, механізмів інвестування в туристичну діяльність в Україні та форми управління інвестиційною діяльністю туристичного підприємства.

**Виклад основних результатів та їх обґрунтування.** Згідно оцінки Всесвітньої туристичної організації ООН (далі – ЮНВТО) загальна кількість робочих місць, що прямо або опосередковано стосуються сфери туризму, становить 11% [13]. Туризм – це один із шляхів виховання взаєморозуміння та поваги між народами. Однак слід пам'ятати, що це ще й важливий сектор економіки, адже на міжнародний туризм припадає 7% (це \$1,5 трлн) обсягу світового експорту [3]. Отже, сфера туризму та курортів стає однією з основних галузей, що має значний вплив на загальний стан і тенденції світової економіки. Сфера туризму має безпосереднє або опосередковане відношення більш як до 50 галузей економіки, що сприяє підвищенню рівня зайнятості, диверсифікації національної економіки, збереженню та розвитку культурного потенціалу, збереженню екологічно безпечного навколишнього природного середовища; підвищує рівень інноваційності національної економіки, сприяє гармонізації відносин між різними країнами та народами [13].

У сучасних політичних, економічних, соціальних, екологічних умовах саме економічний механізм має забезпечити дотримання принципів сталого (збалансованого) розвитку територій та сприяти досягненню високого рівня конкурентоспроможності. Цього можливо досягти, в першу чергу, завдяки використанню інструментів для формування сприятливих умов щодо залучення в туристичну галузь відповідних інвестицій. Одночасно актуальним є надання підтримки вітчизняному виробнику туристичної продукції, сприяння фінансовому оздоровленню підприємств туристичної галузі, впровадження сучасних інформаційних і маркетингових технологій [13].

## Контрольні показники розвитку сфери туризму та курортів в Україні

Найменування показника розвитку	За роками			
	2015	2019	2022	2026
1. Кількість іноземних туристів, які в'їжджають до України, млн. осіб	12,9	збільшення у 1,5 раза	збільшення у 2 рази	збільшення у 2,5 раза
2. Кількість суб'єктів туристичної діяльності, тис. одиниць	6,8	збільшення у 1,5 раза	збільшення у 3 рази	збільшення у 5 разів
3. Обсяг надходжень до місцевих бюджетів від сплати туристичного збору, млн. гривень	37,1	збільшення у 2 рази	збільшення у 5 разів	збільшення у 10 разів
4. Обсяг надходжень до зведеного бюджету (податки та збори) від діяльності суб'єктів туристичної діяльності, млрд. гривень	1,71	збільшення у 2 рази	збільшення у 5 разів	збільшення у 10 разів
5. Кількість робочих місць у сфері туризму, тис. осіб	88	збільшення у 1,5 раза	збільшення у 3 рази	збільшення у 5 разів
6. Кількість внутрішніх туристів, тис. осіб	357	збільшення у 2 рази	збільшення у 3 рази	збільшення у 5 разів
7. Кількість екскурсантів, тис. осіб	125,5	збільшення у 1,5 раза	збільшення у 2 рази	збільшення у 2,5 раза

Завдяки розробці та впровадженню ефективного фінансового механізму реалізації «Стратегії розвитку туризму та курортів на період до 2026 року» (далі – Стратегії) можливо досягти позитивних результатів. Серед фінансових спрямувань на розвиток туризму можуть бути кошти [13] державного та місцевих бюджетів; суб'єктів туристичної діяльності; міжнародної технічної допомоги; інших міжнародних донорів; фінансових організацій (установ); інвесторів; з інших джерел, не заборонених законом.

З метою визначення обсягів фінансування Стратегії необхідно визначити конкретні завдання з урахуванням коштів, передбачених державним бюджетом на відповідний рік. Передбачені відповідні контрольні показники, яких необхідно досягти за результатами реалізації Стратегії, де за вихідні показники взято показники 2015 р. (табл. 1) [13].

У табл. 2 відображено очікувані показники за результатами реалізації Стратегії у 2026 р. [13].

Таблиця 2

## Очікувані показники за результатами реалізації Стратегії (2026 р.)

Пор. №	Найменування показника	Одиниця виміру	Кількісне значення показника
1	Збільшення витрат туристів під час подорожей в Україні	млрд. грн	до 80,000
2	Збільшення обсягу капітальних інвестицій у сферу туризму та курортів	млрд. грн	до 6,600
3	впровадження рекомендованої ЮНВТО системи сателітного рахунка	не визначено	не визначено

Отже, актуальним залишається питання визначення пріоритетних напрямків спрямування інвестицій з метою отримання найбільш оптимального ефекту від їх впровадження в сфері туризму, очікуючи, в першу чергу, як на економічний, так і на соціальний ефект. Ключове відомство у процесі просування України у світові топи країн, що мають істотний дохід з тих надходжень, які приносить туристична сфера, є департамент туризму і курортів Міністерства

економічного розвитку і торгівлі України (далі – МЕРТ). Згідно з інформацією офіційного сайту МЕРТ, держбюджетом нашої країни на 2017 р. передбачені бюджетні асигнування на реалізацію заходів у сфері туризму і курортів у сумі майже 31 млн грн. Однак у жовтні 2016 р. була припинено фінансування витрат на виставки за рахунок загального бюджетного фонду.

Наразі в Україні, за даними МЕРТ України, практично немає проектів у сфері туризму, які б відповідали міжнародним стандартам. Таким чином це має мотивувати всіх зацікавлених юридичних і фізичних осіб, які мають відношення до індустрії гостинності, туристичної діяльності та дотичних до цих сфер економіки України суб'єктів господарювання вивчати, аналізувати, розробляти та пропонувати реальні, спрямовані на позитивний результат інвестиційні проекти. Це стосується як ініціаторів-замовників інвестиційних проектів, так і виконавців, які можуть представляти достатньо широке коло державних, регіональних, місцевих структур, підприємств, представників громадянського суспільства тощо [8].

На вимогу дня Асоціація індустрії гостинності України (далі – Асоціація) [1] у 2017 р. оголосила умови для грантової програми «Підтримка розвитку внутрішнього туризму в Україні». Треба враховувати те, що за відсутності ефективних програм розвитку індустрії туризму в Україні розробка регіональних програм розвитку туризму не враховується в державному та місцевому бюджетах і реалізується ініціативними громадянами України, тобто волонтерами. Отже, виникає актуальне питання інвестування в підготовку кадрів, підвищення рівня кваліфікації для осіб, які опікуються питаннями розвитку туризму в регіонах України.

Програмою було передбачено обсяг однієї грантової допомоги до 30 тис. грн. для кожної з десяти громад, які виграють конкурс щодо розробки якісних програм розвитку туризму в містах, районах та областях України, та відповідна експертна підтримка Асоціації. Вагомою підставою для допущення в якості конкурсанта мала бути вимога Асоціації до представників органів місцевого самоврядування або профільного комітету міста, району або області щодо дотримання наступних умов [1]:

Таблиця 3

**Джерела фінансування  
інвестиційної діяльності в Україні**

Пор. №	Джерело фінансування	Примітка
1	Власні фінансові ресурси інвестора	Прибуток
		амортизаційні відрахування
		відшкодування збитків від аварій
		відшкодування збитків від стихійного лиха
		грошові нагромадження та заощадження громадян
		грошові нагромадження та заощадження юридичних осіб
	Інше	
2	Позичкові фінансові кошти інвестора	облігаційні позики
		банківські кредити
		бюджетні кредити
3	Залучені фінансові кошти інвестора	кошти, одержані від продажу акцій
		пайові внески громадян і юридичних осіб
		інші внески громадян і юридичних осіб
4	Бюджетні інвестиційні асигнування	–
5	Безоплатні та благодійні внески, пожертвування	організацій
		підприємств
		громадян

- серед пріоритетних напрямків розвитку області туризм має входити до п'ятірки пріоритетних;
- обласна рада має підтримати заявника;
- відсутність в області діючої програми розвитку туризму.

Інвестиційна діяльність розглядається як сукупність практичних дій громадян, юридичних осіб і держави щодо реалізації інвестицій та забезпечується шляхом реалізації інвестиційних проектів і проведення операцій з корпоративними правами та іншими видами майнових та інтелектуальних цінностей. Суб'єктами (інвесторами і учасниками) інвестиційної діяльності можуть бути громадяни та юридичні особи України та іноземних держав, а також держави. Недержавні пенсійні фонди, інститути спільного інвестування, страховики та фінансові установи – юридичні особи публічного права здійснюють інвестиційну діяльність відповідно до законодавства, що визначає особливості їх діяльності. Інвестори – суб'єкти інвестиційної діяльності, які приймають рішення про вкладення власних, позичкових і залучених майнових та інтелектуальних цінностей в об'єкти інвестування; можуть виступати в ролі вкладників, кредиторів, покупців, а також виконувати функції будь-якого учасника інвестиційної діяльності. Учасниками інвестиційної діяльності можуть бути громадяни та юридичні особи України, інших держав, які забезпечують реалізацію інвестицій як виконавці замовлень або на підставі доручення інвестора. Об'єктами інвестиційної діяльності можуть бути будь-яке майно, в тому числі основні фонди і оборотні кошти в усіх галузях економіки, цінні папери (крім векселів), цільові грошові вклади, науково-технічна продукція, інтелектуальні цінності, інші об'єкти власності, а також майнові права [12].

Забороняється інвестування в об'єкти, створення і використання яких не відповідає вимогам санітарно-гігієнічних, радіаційних, екологічних, архітектурних та інших норм, встановлених законодавством України, а також порушує права та інтереси громадян, юридичних осіб і держави, що охороняються законом. Джерела фінансування інвестиційної діяльності відображені в табл. 3 [12].

Кабінет Міністрів України відповідно до Конституції та законів України:

- розробляє та затверджує програми розвитку туризму в Україні;
- фінансує їх виконання відповідно до бюджетного законодавства;
- організовує та забезпечує реалізацію державної інвестиційної політики в галузі туристичної діяльності [14].

Серед повноважень Кабінету Міністрів України в галузі туризму – підготовка та подання на розгляд Верховної Ради України як складову частину проекту закону про Державний бюджет України на відповідний рік пропозиції щодо обсягів бюджетних коштів для фінансової підтримки проектів і програм з розвитку туризму. До основних пріоритетних напрямів державної політики в галузі туризму, зокрема, належить забезпечення становлення туризму як високорентабельної галузі економіки України, заохочення національних та іноземних інвестицій у розвиток індустрії туризму, створення нових робочих місць [14].

Центральний орган виконавчої влади, що забезпечує формування державної політики у сфері туризму та курортів, реалізує державну інвестиційну політику в галузі туризму та курортно-рекреаційній сфері; інші центральні органи виконавчої влади також діють в межах своїх повноважень. Порядок формування, фінансування і реалізації регіональних і місцевих програм розвитку туризму визначається законом.

Варто зазначити, що з метою визначення пріоритетних напрямків інвестування в сфері туризму, треба чітко обґрунтувати необхідність першочерговості вкладення інвестиційних ресурсів у відповідні регіони, які доцільно розвивати з урахуванням ситуації на ринку послуг. Також необхідно враховувати пріоритети та перспективи співпраці в туристичній сфері з тими країнами, з якими прийнято безвізовий режим [8]. Уряд України прийняв середньостроковий план 2017-2020, де прописано, що одним із пріоритетів є розвиток туризму.

У кожній обласній адміністрації є представник, який відповідає за певний регіон; є Нацрада, Рада міст та регіонів, члени яких практично кожен місяць зустрічаються для вирішення актуальних питань у сфері туризму.

Фінансування туристичної діяльності відбувається переважно за рахунок залучених і позичкових засобів (близько 2/3) і лише частково – за рахунок власних та інших джерел [9].

Серед залучених засобів основна частка (50% і більше) припадає на кредиторську заборгованість, що пов'язано з тим, що туристичні підприємства отримують гроші за продані тури раніше,

ніж надають послуги туристу за договором. Туристичні фірми не користуються кредитуванням під оборотні засоби. Це пов'язане з тим, що джерелами фінансових ресурсів туристичного підприємства є власні та залучені засоби. Потреба у позикових засобах у туристичного підприємства виникає лише при кредитуванні інвестицій, необхідних для будівництва готелів, придбання туристичних автобусів тощо [9].

Враховуючи вагоме значення матеріальних чинників надання туристичних послуг, особливу роль у процесі інвестування мають інвестиції у майнові елементи основних засобів. Враховуючи в якості критерію класифікації ціль інвестиційного проекту, виокремлюють три категорії майнових інвестицій:

- інвестиції відтворення (відновлення, заміни), які здійснюються для заміни зношених майнових елементів новими основними засобами;
- інвестиції з модернізації, які полягають у покращенні використання основних засобів;
- інвестиції розвитку, тобто вироблення або придбання нових елементів основного капіталу.

Нематеріальні інвестиції – це фінансові засоби, спрямовані на професійний розвиток персоналу, маркетингову діяльність, набуття майнових прав (наприклад, ліцензій).

Планування інвестиційної діяльності туристичного підприємства – важливий процес, адже необхідно враховувати значну кількість чинників, у тому числі й непередбачуваних, а також ступінь ризику вкладення інвестицій. Цей процес також важливий для підприємства, оскільки, плануючи інвестиції, суб'єкт господарювання створює передумови стратегії розвитку. Якщо інвестиційний план добре складений, – туристичне підприємство може ефективно функціонувати, а якщо неякісно, – в майбутньому може очікувати банкрутство.

Отже, планування інвестиційної діяльності – це процес розроблення системи планових заходів із забезпечення підприємства необхідними інвестиційними ресурсами з метою підвищення ефективності його інвестиційної діяльності у майбутньому. Головною ціллю інвестиційного планування є інтеграція всіх учасників для виконання комплексу робіт, які забезпечують реалізацію визначених завдань. Під час формування інвестиційного плану необхідно дотримуватися відповідних правил:

- інвестиційний план туристичного підприємства має узгоджуватися зі стратегією його розвитку;
- інвестувати засоби у виробництво чи у цінні папери доцільно тоді, коли від цього підприємство отримає більшу вигоду, ніж збереження грошей на депозитному рахунку в банку;
- інвестувати засоби доцільно лише у рентабельні проекти;
- приймати рішення щодо інвестування потрібно за умови отримання найбільшої економічної вигоди і за наявності найменшого ступеня ризику.

Прикладом ефективного інвестування в туристичну діяльність турпідприємств є лізинг, який дає змогу використувати активи без необхідності їх придбання. Предметом лізингу найчастіше є транспортні засоби, технічне обладнання, елементи оснащення, а також нерухомість. Крім того, лізинг не обмежує можливості залучення кредиту [12].

Національний банк України (далі – НБУ) уточнив умови для здійснення інвестицій, пов'язаних із реструктуризацією заборгованості банківських боржників. Ці зміни внесені постановою правління Нацбанку № 104 від 20 жовтня 2017 р. [10].

Уряд України в 2017 р. погодив додатковий перелік інвестиційних проектів регіонального розвитку з обсягом фінансування більш, як 98 млн грн у рамках Державного фонду регіонального розвитку (далі – ДФРР). Загальний обсяг фінансування ДФРР 2017 рік становить 3,5 млрд грн [4].

Інструменти, за допомогою яких можливо залучити інвестиції, – стратегічне планування, управління земельними ресурсами, повноваження архітектурно-будівельного контролю, професійно-технічні кадри, міжрегіональна кооперація, міжнародна технічна допомога та інвестиційні преференції. Ці інструменти можуть розвивати не тільки окремі громади, але й область та декілька регіонів одночасно [7].

Іноземні компанії зацікавлені в концесійних проектах в Україні. У жовтні 2017 р. Міністерством інфраструктури в Американській торговельній палаті (АСС) було організовано круглий стіл «Поточні концесійні проекти в секторі морських портів України» з питань державно-приватного партнерства. Міністерство інфраструктури планує розширення державно-приватного партнерства та концесію на українські дороги [6].

Обсяг прямих іноземних інвестицій в економіку України на 1 жовтня 2017 р. складає 39,72 млрд дол, що на 2,22 млрд дол, або на 5,9%, більше показника на початок року – 37,5 млрд дол [5].

Однією з важливих складових розвитку національного господарства є імпорт інвестицій. Серед низки чинників для надходження іноземних інвестицій є наявність ефективного інвестиційного законодавства, причому не лише і не стільки самої законодавчої бази, а її непорушність та стабільність.

Державне регулювання диктує ряд вимог до ведення господарської діяльності у рамках національної економіки. Формування інвестиційної стратегії повинне базуватися на цих вимогах і відповідати соціальному замовленню суспільства. Основні напрями капіталовкладень в сферу туризму визначаються пріоритетними напрямами розвитку цієї галузі економіки.

Згідно «Дорожньої карти та напрямів реалізації Стратегії» визначено напрями:

1. безпека туристів;
2. нормативно-правова база сфери туризму та курортів, зокрема розроблення законопроектів щодо запровадження інституту саморегульованих організацій у сфері туризму та курортів (створення національної туристичної організації), заходів з підтримки розвитку туристичної індустрії (щодо створення режиму сприяння для залучення інвестицій у розбудову туристичної індустрії);
3. розвиток туристичної інфраструктури, зокрема:

- забезпечення комплексного розвитку територій, зокрема створення сприятливих умов для залучення інвестицій у розбудову туристичної інфраструктури, зокрема, шляхом:

- проведення моніторингу інвестиційних пропозицій щодо розбудови туристичної інфраструктури у регіонах;

- підготовка каталогу інвестиційних проектів у сфері туризму та курортів для представлення потенційним вітчизняним та іноземним інвесторам;
- участь інвестиційних проектів у сфері туризму та курортів у міжнародних ярмарках інвестиційних проектів;

4. розвиток людських ресурсів;

5. маркетингова політика розвитку туризму та курортів України.

Для досягнення цілей Стратегії у рамках визначених пріоритетних напрямів необхідно забезпечити ефективну взаємодію правового, організаційного, економічного та фінансового механізмів державного регулювання розвитку сфери туризму та курортів. Економічний механізм забезпечує дотримання принципів сталого розвитку територій та утримання високого рівня конкурентоспроможності, зокрема й шляхом використання інструментів для формування сприятливих умов для залучення інвестицій у туристичну галузь.

Фінансовий механізм забезпечує реалізацію принципів прозорості та передбачуваності дій органів державної влади з розподілу коштів державного бюджету, інвестицій, грантів міжнародних організацій, залучення кредитів банків та небанківських установ, коштів недержавних цільових фондів, лізингових компаній.

Фінансове забезпечення реалізації Стратегії здійснюється у межах коштів державного та місцевих бюджетів, суб'єктів туристичної діяльності, коштів міжнародної технічної допомоги, інших міжнародних донорів, фінансових організацій (установ), коштів інвесторів та інших джерел, не заборонених законом.

Обсяг фінансування Стратегії визначається з урахуванням конкретних завдань та у межах коштів, передбачених державним бюджетом на відповідний рік.

МЕРТ запровадило програму лояльності «Турист України», яка передбачає підписання меморандуму. «Турист України» – це інструмент народної дипломатії у туризмі, який мотивує людей більше подорожувати країною, та розрахований, як на українців, так і на іноземців. Є підтримка ПриватБанку, Visa, Національної туристичної організації з метою створення національної програми лояльності «Турист України».

Серед пріоритетних напрямів у сфері туризму є питання співпраці з приватними підприємствами для модернізації інфраструктури в Україні. Для реалізації пілотного проекту державно-приватного партнерства обрано Львівщину.

Серед найбільших інвесторів в Україні варто назвати Європейський банк реконструкції та розвитку (далі – ЄБРР), який вклав близько 12 млрд грн у реалізацію інвестиційних проектів протягом останніх років.

Урядовці 10 березня 2017 р. схвалили внесення змін до постанови КМУ № 117 та № 710, які дозволять здійснювати бюджетне фінансування участі України у туристичних подіях. Крім того, ці нововведення дозволяють проводити попередню оплату товарів і послуг, що закуповуються у рамках бюджету, і пов'язаних з участю у туристичних заходах [16].

Необхідна постійна планова робота, визначення відповідних індикаторів для обґрунтування доцільності інвестування конкретних проектів.

За даними інформаційних агентств, з публічних виступів і матеріалів за результатами роботи в 2016 р. оприлюднено інформацію про те, що МЕРТ України створило спеціальний підрозділ для вирішення проблем у сфері туризму, проводить міжнародні конференції і має намір створити єдину національну туристичну організацію. МЕРТ заклало в бюджет кошти на промоцію України у світі [16].

Упродовж останніх місяців, коли існує Департаменту туризму і курортів МЕРТ, проведена активна робота щодо консолідації регіонів. Для цього при МЕРТ створили Раду туристичних міст та регіонів і провели вже декілька плідних зустрічей для працівників структурних підрозділів, які відповідають за туризм та сферу курортів в Україні [2].

Генеральна Асамблея ООН затвердила проголошення 2017 року Міжнародним роком сталого розвитку туризму, закликавши ЮНВТО всіляко сприяти втіленню в життя відповідної програми святкування у співпраці з урядами країн-членів ООН, іншими міжнародними та регіональними організаціями. Україна – повноправний член ЮНВТО з 1997 р., тому цей заклик стосується її безпосередньо. Міжнародний рік сталого розвитку туризму – це унікальна можливість для промоції внеску туристичного сектора в загальний сталий розвиток, включаючи його економічну, соціальну та екологічну складові, а також для підвищення обізнаності про справжні розміри сектора, що часто недооцінюється. Завдання сталого розвитку туризму включено до Цілей Сталого Розвитку, ухвалених Генеральною Асамблеєю ООН у вересні 2015-го року, та до нового Порядку Денного-2030, над втіленням яких почали працювати країни світу.

Кабінет Міністрів України підтримав проект Указу Президента України «Про оголошення 2017 року Роком сталого туризму заради розвитку в Україні», який підготувало МЕРТ із урахуванням рекомендацій ЮНВТО.

Трьома стовпами стійкості названі економічний, соціальний і екологічний, і зазначено, що туристичний сектор може внести свій внесок в їх зміцнення, створюючи нові робочі місця, розвиваючи сфери торгівлі та послуг [17]. Отже, з метою підвищення інвестиційної привабливості галузі та покращення фінансового потенціалу для інвестування розвитку її підприємств необхідно здійснити наступні заходи [18]:

1. Розробити та затвердити Державну стратегію розвитку туризму; до обговорення залучити фахівців сфери туризму та громадськість.

2. Створити на регіональному рівні (насамперед, у депресивних та прикордонних областях) при органах виконавчої влади неприбуткові інституції, які б сприяли залученню іноземних інвестицій.

3. Розробити комплексні інвестиційні програми на державному та регіональному рівнях з використанням системного підходу – врахувати можливість подальшого розвитку даного об'єкту та створення на його базі туристичного центру.

4. Підвищити фінансову та інвестиційну грамотність малих та середніх суб'єктів господарювання туристичної сфери на регіональному рівні. Адже завдяки розробці та впровадженню освітніх програм з питань інвестиційної діяльності можлива

активна інтеграція цих суб'єктів у процес реалізації інвестиційних проектів на регіональному рівні.

5. Міністерству інформаційної політики більше уваги приділяти інформаційному висвітленню туристичного потенціалу України в міжнародних засобах інформації.

6. Удосконалити механізми статистичного обліку, в частині виокремлення даних, щодо пасажирських перевезень та показників економічної діяльності туроператорів і турагентів, з метою розрахунку прямого та загального внеску сфери туризму в економіку країни.

7. Підвищити дієвість використання в галузі фінансово-кредитних важелів через:

- зрівняння умов здійснення інвестиційної діяльності як для вітчизняних так і іноземних інвесторів;

- відміну практики оподаткування грошових коштів при внесенні акціонерного капіталу в іноземній валюті;

- використання інвестиційних податкових канікул в пріоритетних регіонах, або окремих туристичних об'єктів;

- звільнення від оподаткування ввезених на митну територію України устаткування, обладнання та інших засобів необхідне для реконструкції, модернізації чи створення нового об'єкту туристичної інфраструктури.

8. Активно застосовувати інноваційні інструменти фінансового забезпечення інвестиційних проектів.

**Висновки та перспективи подальших досліджень.** Отже, в статті здійснено аналіз стану інвестиційної діяльності в Україні в сегменті

туристичного бізнесу; висвітлено питання актуальності залучення вітчизняних і міжнародних інвестицій в туристичну сферу; акцентовано увагу на пріоритетних напрямках для інвестування в туризм, формах і методах залучення та цільового спрямування інвестицій.

В Україні схвалено відповідний документ, яким передбачено ряд пріоритетних заходів для розвитку туризму. Це – «Стратегія розвитку туризму та курортів на період до 2026 року». Серед основних завдань Стратегії – здійснення комплексних заходів з підтримки розвитку туристичної індустрії, зокрема створення привабливого інвестиційного клімату у сфері туризму та курортів.

Таким чином, інвестування в туристичну галузь є частиною інвестиційної політики держави в цілому і базується на вимогах законодавства та загальної концепції розвитку національної економіки. Тому необхідно виділяти та дослідити специфічні особливості інвестиційних процесів у сфері українського туризму та надати оцінку ролі держави в їх регулюванні. Актуальною є необхідність підвищення впливу державних органів на процес мобілізації внутрішніх джерел інвестицій та оптимальний їх розподіл серед зацікавлених суб'єктів інфраструктури туризму. серед основних методів державного регулювання необхідні модернізація законодавства, вдосконалення існуючого організаційного та економічного механізмів управління, вивчення динаміки розвитку сфери послуг, і зокрема туризму, що дозволить визначити пріоритетні напрями розвитку туристичного потенціалу та ефективного інвестування в пріоритетні напрямки.

## Список літератури:

1. Асоціація індустрії гостинності України [Електронний ресурс]. – Режим доступу: <http://aigu.org.ua/grant.html>.
2. В Україні серйозно взялися розвивати туризм [Електронний ресурс]. – Режим доступу: [https://24tv.ua/v\\_ukrayini\\_seryozno\\_vzylisya\\_rozvivati\\_turizm\\_n698049](https://24tv.ua/v_ukrayini_seryozno_vzylisya_rozvivati_turizm_n698049).
3. Генеральна Асамблея ООН оголошує 2017-й Міжнародним роком сталого розвитку туризму [Електронний ресурс]. – Режим доступу: <https://www.ukrinform.ua/rubric-tourism/1932387-oon-2017-y-sane-rokom-mijnarodnogo-stalogo-rozvitku-turizmu.html>.
4. Зубко: У рамках ДФРР у 2017 році буде профінансовано майже 800 інвестиційних проектів у всіх областях України [Електронний ресурс]. – Режим доступу: <http://elvisti.com/node/211204>.
5. Іноземні інвестиції в Україну виросли на 6% з початку року [Електронний ресурс]. – Режим доступу: <http://elvisti.com/node/212668>.
6. Іноземні компанії зацікавлені в концесійних проектах в Україні [Електронний ресурс]. – Режим доступу: <http://elvisti.com/node/211001>.
7. Інструменти залучення інвестицій [Електронний ресурс]. – Режим доступу: <http://elvisti.com/node/211240>.
8. Інтерв'ю. В Україні дуже багато проектів, але жодного, який відповідав би міжнародним стандартам [Електронний ресурс]. – Режим доступу: <https://tsn.ua/interview/v-ukrayini-duzhe-bagato-proektiv-ale-zhodnogo-yakiy-vidpovidav-bi-mizhnarodnim-standartam-949788.html>.
9. Кудла Н. Є. Менеджмент туристичного підприємства [Електронний ресурс]. – Режим доступу: [http://Kudla\\_turizm/medzhment\\_turistichnogo\\_pidpriyemstva](http://Kudla_turizm/medzhment_turistichnogo_pidpriyemstva).
10. НБУ уточнив вимови до інвестицій [Електронний ресурс]. – Режим доступу: <http://elvisti.com/node/211144>.
11. Про внесення змін до Закону України «Про інвестиційну діяльність» щодо державних інвестиційних проектів: Закон України від 23 березня 2017 року № 1981-VIII. [Електронний ресурс]. – Режим доступу: <http://zakon3.rada.gov.ua/laws/show/1981-19>.
12. Про інвестиційну діяльність: Закон України 18 вересня 1991 року № 1560-XII. [Електронний ресурс]. – Режим доступу: <http://zakon5.rada.gov.ua/laws/show/1560-12/print>.
13. Про схвалення Стратегії розвитку туризму та курортів на період до 2026 року [Електронний ресурс]. – Режим доступу: <http://zakon2.rada.gov.ua/laws/show/168-2017-p>.
14. Про туризм: Закон України N 325/95-ВР від 15.09.95, ВВР, 1995, N 31, ст. 242. [Електронний ресурс]. – Режим доступу: [Ошибка! Недопустимый объект гиперссылки.](#)
15. Сисоева С. І. Державні механізми інвестування в туристичну діяльність в Україні [Електронний ресурс]. – Режим доступу: [file:///G:/2017\\_internet\\_джерела\\_інвестиції\\_туризм/Сисоева.pdf](file:///G:/2017_internet_джерела_інвестиції_туризм/Сисоева.pdf).
16. Туризм в Україні: чи можливий перезапуск при малому бюджеті? [Електронний ресурс]. – Режим доступу: <http://qha.com.ua/ua/turizm/turizm-v-ukraini-chi-mojlivii-perezapusk-pri-malomu-byudjeti/16098/>.
17. УНІАН. 2017 рік стане роком туризму в Україні [Електронний ресурс]. – Режим доступу: <http://www.unian.net/common/1686536-2017-god-stanet-godom-turizma-v-ukrayini>.

18. Шуплат О. Фінансове забезпечення інвестиційної діяльності підприємств сфери туризму [Електронний ресурс]. – Режим доступу: file:///G:/2017\_інтернет\_джерела%20для%20статей/джерела%20інтернет+інвестиції%20туризм/Шуплат%20фін\_забезп\_інвест\_туризму %20стаття%202015.pdf.

**Герман И.В.**

Черкасский государственный технологический университет

## **АКТУАЛЬНЫЕ ВОПРОСЫ ИНВЕСТИЦИОННОЙ ПОЛИТИКИ ПРЕДПРИЯТИЙ ТУРИСТИЧЕСКОЙ СФЕРЫ**

### **Аннотация**

В статье осуществлен анализ состояния инвестиционной деятельности в Украине в сегменте туристического бизнеса. Освещены вопросы актуальности привлечения отечественных и международных инвестиций в туристическую сферу. Акцентировано внимание на приоритетных направлениях для инвестирования в туризм, формах и методах привлечения и целевого использования инвестиций.

**Ключевые слова:** инвестиция, инвестиционная деятельность, инвестиционная политика, приоритетные направления, туризм, туристическая сфера, туристические предприятия.

**Herman I.V.**

Cherkasy State Technological University

## **ACTUAL ISSUES OF INVESTMENT POLICY OF TOURISM ENTERPRISES**

### **Summary**

The article analyzes the state of investment activity in Ukraine in the segment of tourism business. The issues of relevance of attracting domestic and international investment in the tourism sector are highlighted. Attention is focused on the priority areas for investing in tourism, the forms and methods of attracting and targeted use of investments.

**Keywords:** investment, investment activity, investment policy, priority directions, tourism, tourist sphere, tourist enterprises.



## СТРАТЕГІЧНІ НАПРЯМИ РОЗВИТКУ ІННОВАЦІЙНОГО ПОТЕНЦІАЛУ ПІДПРИЄМСТВ ЗВ'ЯЗКУ

Глушенкова А.А., Лазоренко Л.В.  
Державний університет телекомунікацій

В статті розглянуто основні елементи стратегій в залежності від характеру розвитку інноваційного потенціалу підприємств зв'язку. Визначено основні стратегії, притаманні діяльності підприємств зв'язку. Побудовано інтегральну систему стратегії розвитку інноваційного потенціалу підприємств зв'язку. Проаналізовано інноваційний потенціал підприємств мобільного зв'язку для можливості впровадження 4G технології. Запропоновано стратегічні напрями розвитку інноваційного потенціалу підприємств зв'язку.  
**Ключові слова:** стратегія, розвиток, інноваційний потенціал, підприємства зв'язку, стратегічні напрями.

**Постановка проблеми.** Сучасний етап розвитку економіки вимагає від підприємств зв'язку підвищення ефективності та конкурентоспроможності послуг на основі впровадження досягнень науково-технічного прогресу, ефективних форм господарювання та управління. Розробка стратегічних напрямів розвитку інноваційного потенціалу будь-якого підприємства є головною умовою його успішного функціонування, особливо це питання є важливим для підприємств телекомунікаційної сфери, оскільки їх діяльність надзвичайно сильно залежить від розвитку інноваційної складової, яка в даному випадку базується саме на технологічному аспекті і їх прибутковість прямопропорційно залежить від наявної технічної та технологічної бази.

**Аналіз останніх досліджень та публікацій.** Стратегічні напрями та особливості їх формування для досягнення стабільного розвитку інноваційного потенціалу та кінцевої мети діяльності підприємства розглянуто в працях таких учених, як: І. Ансофф, В.А. Белошапка, К. Боумэн, В.А. Василенко, А. Демб, Г.В. Загорій, Ф.Ф. Нойбауер, Ф.Ф. Нойбауер, Г.І. Ткаченко, З.С. Шершньова та інші. На сьогодні важливо визначити необхідність розробки стратегічних напрямів розвитку інноваційного потенціалу підприємства з метою забезпечення його ефективного функціонування.

**Постановка завдання.** Метою дослідження є обґрунтування основних стратегічних напрямів розвитку інноваційного потенціалу підприємств зв'язку з врахуванням їх можливостей та вимог сьогодення.

**Виклад основного матеріалу.** Класичний підхід до виділення елементів стратегій в залежності від характеру розвитку інноваційного потенціалу підприємств зв'язку включає поділ на групи [1, с. 128-132]:

- стратегія зростання, що містить стратегії концентрації, інтеграції та диверсифікації;
- стратегія стабілізації включає масовість послуг, припинення інвестування та реінжиніринг (перепроєктування);
- стратегія скорочення визначає припинення інвестування, злиття та поглинання, реструктуризація, банкрутство та ліквідація.

Стратегія зростання націлена на розширення ринкової діяльності, збільшення активів підприємства, зростанні обсягів інвестування. У своїй діяльності підприємства зв'язку свідомо вибирають стратегію зростання, спрямовану на постій-

ний і високий рівень розвитку інноваційного потенціалу, який часто пов'язаний з ризиком, тому що ринок зв'язку функціонує в умовах жорсткої конкуренції.

Залежно від темпів розвитку інноваційного потенціалу підприємств зв'язку можуть бути – стратегія суперзростання або гіперзростання, яка передбачає високі темпи розвитку інноваційного потенціалу і досягнення високих прибутків та домінуючого становища на ринку послуг зв'язку. Обов'язковою умовою при цьому є перевищення середніх темпів зростання ринку і прискорення темпів розвитку. Стратегія стрибкоподібного зростання (стрибка) – підприємство раптово протягом короткого проміжку часу збільшує темпи розвитку. Стратегія помірному зростання означає адаптацію підприємства до середніх темпів зростання ринку. Стратегія повільного зростання означає збільшення економічного потенціалу підприємства, темпи його розвитку нижче ринкових можливостей і середніх темпів збільшення ринку. Стратегія уповільнення зростання, коли відбувається зростання економічних показників прибутку, продажів, активів в абсолютному значенні, але при цьому темпи збільшення цих показників у порівнянні з минулими періодами знижуються. Така стратегія може бути пов'язана як з вичерпанням можливостей самого підприємства, так і зі зниженням потенціалу розвитку ринку, досягнення ним зрілості і насичення. Але для підприємств зв'язку останні два види стратегії зростання не характерні, скільки ринок зв'язку постійно розвивається, технологічна складова удосконалюється і підприємства, якщо хочуть залишатися на ринку і бути конкурентоспроможними, то повинні постійно розвиватися.

Стратегії стабілізації, захисту і виживання застосовується великими підприємствами, які уже домінують на даному ринку та спрямовані на збереження ринкової ніші і частки ринку. У цих умовах головне завдання – пошук внутрішніх резервів і вигідних ринкових можливостей з мінімальними рівнями ризику.

Стратегії скорочення мають головною метою звести до мінімуму витрати підприємства на види діяльності, які завдають йому збитки. У цих умовах його прибуток мінімальний, рентабельність низька, найчастіше підприємство несе збитки. Завдання полягає в радикальній зміні діяльності підприємства, його повної реорганізації, переході до стратегій 1 або 2. Якщо це не вдається, то ста-

вється завдання вийти з ринку з мінімальними втратами при закритті бізнесу.

Розглянувши основні елементи стратегії діяльності підприємства та способи їх реалізації, слід зауважити, що для підприємств зв'язку стратегія скорочення є абсолютно не прийнятною, тому що у випадку її застосування підприємство змушене буде назавжди піти з ринку і не матиме жодної можливості повернутися. Тому при формуванні інтегральної системи стратегії розвитку інноваційного потенціалу підприємств зв'язку, зокрема, операторів мобільного зв'язку, слід зосередитися на двох елементах цієї стратегії – зростанні та стабілізації, до того ж другий є менш актуальним для їх діяльності, ніж перший. Підприємства даної сфери повинні докласти максимум зусиль, щоб в своїй діяльності слідувати виключно стратегії зростання, чим і зможуть забезпечити свій розвиток інноваційного потенціалу за будь-яких умов.

Підприємствам зв'язку може бути притаманна стратегія стабілізації, яка передбачає розширення асортименту послуг та покращення їх якості. Цього виду стратегії підприємствам даної галузі можна дотримуватися тільки нетривалий проміжок часу, оскільки їх діяльність тісно пов'язана з новими високотехнологічними рішеннями, які постійно змінюються, тому залишатися на одному місці для них дуже небезпечно.

Побудуємо інтегральну систему стратегії розвитку інноваційного потенціалу для підприємств зв'язку (рис. 1).

Основними її елементами є стратегія зростання, яка включає постійне удосконалення процесу надання послуг зв'язку, тим самим забезпечуючи концентрацію виробничого процесу, та розширення бізнесу, пов'язане з об'єднанням із світовими лідерами зв'язку, наприклад ПрАТ «Київстар» входить до складу VimpelCom Ltd, ПрАТ «МТС-Україна» – до складу Vodafone, а підприємство life:) повністю продало свої акції Turkcell, отримавши назву ТОВ «Lifecell». Цим кроком підприємства мобільного зв'язку розширюють свої можливості шляхом інтеграції.

Одним з стратегічних напрямів розвитку інноваційного потенціалу підприємств зв'язку в сучасних умовах є запуск технології 4G. Це сприятиме реалізації Державної програми впровадження цифрового телерадіомовлення, запуску швидкісного Інтернету та відповідності світовим стандартам в галузі зв'язку.

Вперше про бездротові мережі четвертого покоління (4G) стало відомо від американського Агентства перспективних дослідницьких оборонних проектів (DARPA – Defense Advanced Research Projects Agency), яке свого часу запровадило і «провідний» Інтернет. Для бездротового Інтернету DARPA вибрало ту ж архітектуру, яка виявилася такою успішною при створенні зви-

чайного Інтернету. Аспекти бездротового зв'язку 4G: 4G-мережі повинні базуватися на протоколі IP і на організації зв'язку за принципом реєто-peer (P2P – «рівний-рівному»). Відмінна риса полягає в тому, що кожен пристрій є і приймачем, і передавачем, і маршрутизатором для інших вузлів мережі. І все це – одночасно. Такими властивостями звичайні стільникові мережі не володіють в принципі.

Таким чином, кожен користувач, приєднуючись до мережі, додає мобільний маршрутизатор до її інфраструктури – і тому ємність мережі та її покриття змінюються динамічно. Тобто, якщо багато людей, які працюють у мережі, збираються на невеликому просторі, вони не тільки підвищують потребу у великій пропускну здатності в даному місці, але і створюють можливість маси додаткових маршрутів зв'язку один для одного. Користувачі автоматично будуть перенаправлятися з перевантажених маршрутів на більш вільні. Це дає можливість регулювати навантаження в мережі і підвищувати ефективність її використання. Так, користувачі самі допомагають операторові створювати інфраструктуру мережі.

Головна відмінність мереж четвертого покоління від попереднього, третього, полягає в тому, що технологія 4G повністю заснована на протоколах пакетної передачі даних, в той час як 3G поєднує в собі передачу як голосового трафіку, так і пакетів даних. До родини 4G, як правило, відносять технології, які дозволяють передавати дані в стільникових мережах з швидкістю вище 100 Мбіт/сек. У широкому розумінні 4G – це технологія бездротової передачі інтернет-даних Wi-Fi (швидкісні варіанти цього стандарту) і WiMAX (в теорії швидкість може перевищувати 1 Гбіт/сек). У найбільш поширеному зараз у світі стандарті стільникового зв'язку GSM/EDGE(2G) межа швидкості передачі даних складає всього 240 Кбіт/сек. У мережах третього покоління (3G), розгорнутих зараз тільки в Європі, США і деяких країнах Азії (Японія, Тайвань, Сінгапур), швидкість складає до 7-14 Мбіт/сек.



Рис. 1. Інтегральна система стратегії розвитку інноваційного потенціалу підприємств зв'язку

У сучасних бездротових мережах близько 80% коштів витрачається на придбання ділянок землі під базові станції та будівництво конструкцій і лише 20% – на технологічне устаткування. У мережах peer-to-peer ця пропорція змінюється на зворотню: 80% коштів витрачаються на технології. А оскільки вартість технологічних рішень постійно знижується, такі мережі з часом будуть все більш прибутковими на відміну від традиційних стільникових мереж, де спостерігається зворотна тенденція.

Для забезпечення необхідної швидкості використовуються частоти 40 і 60 GHz. Обладнання для 4G застосовує технологію мультиплексування з ортогональним поділом частот OFDM. Така методика маніпулювання сигналом дозволяє значно «ущільнити» дані без взаємних перешкод і спотворень. При цьому відбувається розбивка по частотах з дотриманням ортогональності: максимум кожної несучої хвилі припадає на той момент, коли сусідні мають нульове значення. Цим виключається їх взаємодія, а також більш ефективно використовується частотний спектр. Для передачі сигналу застосовується модуляція із зсувом фази (PSK і її різновиди), при якій пересилається більше інформації за відрізок часу, або квадратно амплітудна (QAM), більш сучасна і дозволяє отримати максимум з пропускну здатності каналу. Конкретний тип вибирається залежно від необхідної швидкості і умов прийому. Сигнал розбивається на певну кількість паралельних потоків при передачі і збирається при прийомі.

Для впевненого прийому та передачі на надвисоких частотах планують застосовувати так звані адаптивні антени, які зможуть підлаштуватися під конкретну базову станцію. Але в умовах міста таким антен у визначенні правильного напрямку можуть перешкодити завмирання сигналу – його спотворення, що виникають у процесі поширення. Але є ще одна особливість OFDM – стійкість до завмирання (для різних типів модуляції є свій запас на завмирання). Можлива і робота в умовах відсутності прямої видимості, що так заважає телефонами стандарту GSM. Недоліки OFDM – чутливість до доплерівським спотворень і вимогливість до якості електронних компонентів [2].

Для запуску будь-якої мобільної технології необхідно мати вільні частоти. Найпопулярніший зараз діапазон, в якому практично весь світ (за винятком США) буде 4G FDD LTE, – це 1800 МГц. Ці всі частоти в Україні використані під GSM мобільний зв'язок і зайняті голосовими послугами і трафіком передачі даних GPRS і EDGE. При цьому понад 50% частотного ресурсу знаходиться у користуванні ПрАТ «Київстар».

Для того, щоб будувати технологію 4G FDD LTE в діапазоні 1800 МГц, його треба вивільнити. Для цього необхідно видати частоти 2100 МГц на розгортання 3G. Трафік передачі даних і частково голосова пошта самі швидко перемістяться на 3G, на щастя у 80% користувачів на руках вже є 3G смартфони, планшети і просто мобільні телефони з 3G. Після того як частина спектра в 1800 МГц буде успішно вивільнена, необхідно буде зробити рефармінг частот.

Під рефармінгом розуміють два процеси – перерозподіл частот для створення рівних конку-

рентних умов на ринку і гармонізацію – «обмін і склеювання» розрізаних шматочків хаотично нарізаних для оператора частот у діапазоні 1800 МГц.

Оскільки частоти видавалися не всім одразу операторам на ринку, то і порядку в їх присвоєнні не було і немає. Виділення йшло хаотично, без якогось перспективного плану, бачення та стратегії розвитку телеком-галузі. Не регламентована не лише оптимальна кількість операторів на ринку України, а й способи захисту інтересів держави, її телеком-інфраструктури, безпеки тощо [3].

Analysys Mason було представлено аналіз використання радіочастотного спектру в Україні і варіанти попиту на спектр 4G на українському ринку та кількісна оцінка необхідного спектру частот для підтримки динамічного та конкурентного розвитку ринку бездротового широкосмугового доступу в перспективі на наступні 15 років. Відштовхуючись від розрахункових потреб операторів, визначені необхідні об'єми додаткового спектру для впровадження четвертого покоління мобільного зв'язку, які складають, зокрема [4]:

1. В наступні 5 років щонайменше 50 МГц додаткових низхідних каналів зв'язку в комбінації низьких і високих радіочастот.

2. Протягом 15 років потреба у додаткових частотах зросте мінімум до 220 МГц спектру для низхідних каналів зв'язку, окрім тих, що наразі знаходяться у користуванні операторів.

3. При певних сценаріях розвитку ринку, ліцензування та зростання обсягу трафіку довгострокова потреба в спектрі зросте до 380 МГц низхідних каналів зв'язку.

Розглянемо можливість впровадження технології 4G як стратегічного напряму розвитку інноваційного потенціалу українськими операторами: мобільного зв'язку ПрАТ «Київстар», ПрАТ «МТС-Україна», ТОВ «Lifecell».

Для нормального розвитку 4G FDD LTE у кожного оператора повинен бути в розпорядженні діапазон хоча б 2x10 МГц. В ідеалі треба піддати аналогічного процесу ще й спектр 900 МГц. ПрАТ «Київстар» має всі для цього необхідні можливості, як технічні технологічні, так і фінансові. Підприємство має 37,5+37,5 МГц спектра та необхідне обладнання, яке воно ще успадкувало при злитті з підприємством «Білайн». На сьогоднішній день ПрАТ «Київстар» є прибутковим підприємством. Його прибуток складає понад 3 мрд грн.

Проектом запропоновано, що 1 МГц в діапазоні 2,6 ГГц для одного регіону буде коштувати трохи більше 1 млн грн. Ліцензії видаватимуться на 15 років. В цілому під 4G відведено 80 МГц в чотирьох смугах: 2510-2545 МГц, 2565-2570 МГц, 2630-2665 МГц, 2685-2690 МГц. Таким чином, одна загальнонаціональна ліцензія в 25 областях (без Криму і Севастополя) на 20 МГц буде коштувати оператору 500 млн грн [2].

Враховуючи, що ПрАТ «Київстар» має свої мережі та обладнання, йому необхідно буде лише придбати ліцензію Беручи до уваги суму чистого прибутку підприємства, кошти, необхідні для придбання ліцензії є для нього цілком реальними. Отже, впровадження технології 4G для ПрАТ «Київстар» є абсолютно можливим і сприятиме розвитку його інноваційного потенціалу,

зміцненню позицій на ринку мобільного зв'язку України та принесе вищі доходи.

Що стосується впровадження технології 4G для ПрАТ «МТС/Vodafone – Україна», тут ситуація трохи складніша, але не безнадійна, оскільки підприємство також має необхідні і технологічні, і технічні, і фінансові ресурси. ПрАТ «МТС/Vodafone – Україна» володіє смугою в 24+24 МГц, що є цілком достатнім для запуску 4G. Маючи чистий прибуток у 2016 році в розмірі 1385 млн. грн. підприємство може придбати ліцензію на запуск 4G вартістю за 500 млн. грн. за власний кошт. Тому впровадження технології 4G для ПрАТ «МТС/Vodafone – Україна» є цілком можливим і безбитковим, що сприятиме розвитку інноваційного потенціалу підприємства.

Набагато складніша ситуація з компанією ТОВ «Lifecell». Розмір мережі в неї недостатній для запуску 4G, складає всього 12,7+12,7 МГц, грошей також не вистачає (чистий прибуток за 2016 рік склав 928,3 млн. грн). Маючи свої смуги і обладнання цих коштів було б достатньо для придбання ліцензії, але окрім її вартості потрібно придбати і технологічну складову. Додатково підприємству потрібно приблизно 272 млн. грн.

Одним із способів залучення додаткових коштів є докапіталізація. У свій час до такого заходу вдавався ПрАТ «Київстар», щоб збільшити свій статутний капітал. У нього це вийшло. ТОВ «Lifecell» також варто спробувати саме цей спосіб і отримати необхідні кошти.

Відповідно до звітних даних підприємств зв'язку номінальна вартість їх 1 акції може коштувати 1000 грн. Якщо припустити, що номінальна вартість однієї акції ТОВ «Lifecell» буде коштувати 1000 грн., то йому слід випустити 272000 акцій. Їх можуть придбати як безпосе-

редні власники ТОВ «Lifecell», а саме, Turkcell, так вони можуть бути продані на фондовій біржі. Причому при реалізації їх на фондовому ринку може бути поставлена умова про обмеженість кількості придбання цих акцій 1 особою або 1 підприємством, тим самим материнське підприємство Turkcell, забезпечить себе від появи нового повноцінного партнера. Так, підприємство отримає необхідні кошти, зможе придбати потрібні смуги та обладнання, а також ліцензію на впровадження технології 4G і здійснити її запуск. За таких обставин підприємство залишиться на ринку, буде конкурентоспроможним та прибутковим і забезпечить розвиток свого інноваційного потенціалу. З часом, коли ТОВ «Lifecell» цілком зміцнить свої позиції, воно зможе поступово викупити свої акції і знову стати одноосібним їх власником.

Цей спосіб залучення додаткових коштів є найбільш привабливим і реалістичним. Він не вимагає додаткових витрат, не передбачає потрапляння в тривалу боргову залежність, не залучає потужного партнера, при цьому дає можливість отримати додаткові кошти без будь-яких серйозних зобов'язань.

**Висновки.** Встановлено, що основними стратегічними напрямками розвитку інноваційного потенціалу підприємств зв'язку є:

- підвищення кваліфікації працівників за рахунок навчання більшої кількості персоналу вмінню користуватися новітнім обладнанням та сучасними технологіями;
- постійне удосконалення технічної та технологічної складової діяльності підприємств;
- впровадження інноваційних проектів, спрямованих на підвищення ефективності діяльності підприємств в цілому.

## Список літератури:

1. Шершньова З. Є. Стратегічне управління: [підручник. – 2-ге вид., перероб. і доп]. К.: КНЕУ, 2004. 699 с.
2. 4G ліцензії в Україні хочуть продати по 500 мільйонів [Електронний ресурс]. Режим доступу: <https://www.epravda.com.ua/news/2016/11/29/612685>.
3. Скільки українцям ще чекати впровадження 4G. [Електронний ресурс]. Режим доступу: <http://forbes.net.ua/ua/opinions/1390343-skilki-ukrayincyam-shche-chekati-vprovadzhennya-4g>.
4. Перспективи впровадження систем мобільного зв'язку четвертого покоління в Україні: підсумки виконання першого етапу дослідження та розроблення пропозицій щодо регуляторних і законодавчих заходів. [Електронний ресурс]. Режим доступу: <http://www.nkrzi.gov.ua>.

**Глушенкова А.А., Лазоренко Л.В.**

Государственный университет телекоммуникаций

## СТРАТЕГИЧЕСКИЕ НАПРАВЛЕНИЯ РАЗВИТИЯ ИННОВАЦИОННОГО ПОТЕНЦИАЛА ПРЕДПРИЯТИЙ СВЯЗИ

### Аннотация

В статье рассмотрены основные элементы стратегий в зависимости от характера развития инновационного потенциала предприятий связи. Определены основные стратегии, присущие деятельности предприятий связи. Построена интегральная система стратегии развития инновационного потенциала предприятий связи. Проанализирован инновационный потенциал предприятий мобильной связи для возможности внедрения 4g технологии. Предложены стратегические направления развития инновационного потенциала предприятий связи.

**Ключевые слова:** стратегия, развитие, инновационный потенциал, предприятия связи, стратегические направления.

Gluskenkova A.A., Lazorenko L.V.  
State University of Telecommunications

## STRATEGICAL DIRECTIONS OF DEVELOPMENT OF INNOVATIVE POTENTIAL OF ENTERPRISES OF CONNECTION

### Summary

The basic elements of strategies depending on character of development of innovative potential of enterprises of connection are considered in the article. Basic strategies inherent to activity of enterprises of connection are certain. The integral system of strategy of development of innovative potential of enterprises of connection is built. Innovative potential of enterprises of mobile communication for possibility of introduction of the 4g technology is analysed. Strategic directions of development of innovative potential of enterprises of connection are proposed.

**Keywords:** strategy, development, innovative potential, enterprises of connection, strategic directions.

УДК 657:006(477)

## ГАРМОНІЗАЦІЯ ОБЛІКУ ЗОБОВ'ЯЗАНЬ НА ПІДПРИЄМСТВАХ В УКРАЇНІ В КОНТЕКСТІ ПЕРЕХОДУ НА МІЖНАРОДНІ СТАНДАРТИ

Гончарук С.М., Войтович Н.В.

Львівський національний університет імені Івана Франка

У статті розглянуто та проведено порівняння ключових аспектів обліку зобов'язань відповідно до вимог міжнародних і національних стандартів бухгалтерського обліку. Проаналізовано положення основних міжнародних стандартів, які регламентують порядок визнання, оцінки, обліку зобов'язань і розкриття інформації про них у фінансовій звітності. Визначено необхідність та важливість гармонізації обліку зобов'язань в сучасних умовах ведення бізнесу і входження вітчизняних суб'єктів господарювання у європейський економічний простір. Виявлені розбіжності дали можливість запропонувати напрямки гармонізації обліку зобов'язань в Україні. Ключовими з яких є внесення конструктивних змін у відповідні П(С)БО та проведення реформ в усіх сферах соціально-економічних відносин нашої держави.

**Ключові слова:** бухгалтерський облік, виплати працівникам, гармонізація, забезпечення, зобов'язання, міжнародні стандарти бухгалтерського обліку, національні положення (стандарти) бухгалтерського обліку.

**Постановка проблеми.** В умовах інтеграції України у світове економічне співтовариство, формування відкритої економіки та залучення іноземних інвестицій вітчизняні підприємства все частіше співпрацюють з іноземними партнерами, які ведуть облік і складають фінансову звітність відповідно до вимог міжнародних стандартів. Разом з цим виникає об'єктивна необхідність використання підприємствами окрім власного капіталу ще й позикового, залучення якого призводить до утворення зобов'язань, які є основою взаємозв'язків між суб'єктами господарювання в сучасних умовах ведення бізнесу.

Саме тому, питання гармонізації їх обліку на вітчизняних підприємствах в умовах європейської інтеграції і застосування міжнародних стандартів обліку і звітності є актуальними і потребують комплексного вивчення.

**Аналіз останніх досліджень і публікацій.** Вагомий внесок у розкриття сутності та класифікації зобов'язань, дослідження порядку їх оцінки та обліку, а також щодо вирішення проблеми гармонізації за міжнародними та національними стандартами зробили провідні зарубіжні та вітчизняні науковці, зокрема Н.С. Акімова, Х. Андерсон, І.Д. Бенько, М.І. Бондар, Ф.Ф. Бутинець, І. Броунлі, Ю.А. Верига, С.Ф. Голов, А.П. Грінько,

Д. Едвард, Д. Колдуелл, М.Р. Лучко, В.Ф. Максимова, С.І. Мельник, І.В. Орлов, В.Ф. Палій, Б. Райан, Я.В. Соколов, О.В. Топоркова, Джон Дж. Уальд, Т.В. Черкашина та інші.

**Виділення невирішених раніше частин загальної проблеми.** Сучасний етап розвитку національної економіки та інтегрування її учасників у європейську економічну спільноту зумовлює необхідність пристосування вітчизняних підприємств до нових умов ведення обліку і формування фінансової звітності відповідно до вимог міжнародних стандартів. Вивчення та чітке розуміння їх норм є передумовою не лише гармонізації обліку окремого об'єкту – зобов'язань, але й сприятиме налагодженню співпраці між вітчизняними підприємствами і компаніями країн Європейського Союзу.

**Мета статті.** Метою дослідження є визначення шляхів гармонізації обліку зобов'язань на підприємствах в Україні у відповідності до вимог міжнародних стандартів обліку, що забезпечить єдиний підхід до формування інформації про стан зобов'язань у звітності підприємств різних країнах світу.

**Виклад основного матеріалу.** Зобов'язання є важливою умовою успішного функціонування підприємств у сучасних умовах ведення бізнесу, адже розглядаються як джерело фінансових ре-

сурсів для фінансування операційної, інвестиційної та фінансової діяльності підприємств.

Відповідно до МСБО 37 «Забезпечення, умовні зобов'язання та умовні активи» зобов'язання – це існуюча заборгованість суб'єкта господарювання, яка виникає в результаті минулих подій і погашення якої, за очікуванням, призведе до вибуття ресурсів з підприємства, котрі втілюють у собі економічні вигоди [6].

Відповідно до НП(С)БО 1 «Загальні вимоги до фінансової звітності» під зобов'язанням розуміють заборгованість підприємства, що виникла внаслідок минулих подій і погашення якої в майбутньому, як очікується, призведе до зменшення ресурсів підприємства, що втілюють економічні вигоди [1].

Як бачимо трактування зобов'язань у МСБО 37 і НП(С)БО 1 ідентичне.

Розглянувши підходи до класифікації зобов'язань у стандартах обліку, то відповідно до міжнародних стандартів зобов'язання поділяються на поточні (короткотермінові) та непоточні (довготермінові), а класифікація зобов'язань, яка застосовується підприємствами в Україні (відповідно до П(С)БО 11 «Зобов'язання») виокремлює такі види зобов'язань: довгострокові, поточні та непередбачувані зобов'язання, доходи майбутніх періодів.

Виходячи з положень міжнародних стандартів, зобов'язання можуть виникати не тільки з договорів або законів, але й у результаті добровільного прийняття на себе зобов'язань з метою

Таблиця 1

## Види оцінки зобов'язань відповідно до Концептуальної основи\*

Вид оцінки	Характеристика
За історичною собівартістю	Зобов'язання відображаються за сумою надходження або за деяких інших обставин, та за сумами грошових коштів чи їх еквівалентів, що як очікується будуть сплачені з метою погашення зобов'язання в ході звичайної діяльності.
Оцінка зобов'язань за поточною собівартістю	Зобов'язання відображаються за недисконтованою сумою грошових коштів або за їх еквівалентів, яка була б необхідна для погашення зобов'язань під час звичайної діяльності.
Оцінка зобов'язань за вартістю реалізації	Зобов'язання відображаються за вартістю їх погашень, тобто за недисконтованою сумою грошей, яка як очікується буде сплачена для погашення зобов'язань під час звичайної діяльності.
За теперішньою вартістю	Зобов'язання відображаються за теперішньою дисконтованою вартістю майбутнього чистого вибуття грошових коштів, які як очікується будуть необхідні для погашення зобов'язань під час звичайної діяльності.

\*Складено на основі: [3]

Таблиця 2

## Міжнародні стандарти бухгалтерського обліку, які регламентують порядок визнання, оцінки і розкриття інформації про зобов'язання

Назва МСБО (МСФЗ)	Питання, що регламентують
МСБО 19 «Виплати працівникам»	1. Визначає порядок визнання і розкриття інформації про виплати працівникам, вимагає від підприємства визнання: зобов'язань, якщо працівник надав послугу в обмін на виплати, що підлягають сплаті в майбутньому; витрат, якщо підприємство отримує економічну вигоду внаслідок послуги, яку надає працівник [4]. 2. Встановлює такі категорії виплат працівникам [4]: а) короткострокові: зарплата працівникам і службовцям, внески на соціальне забезпечення; оплачувані щорічні відпустки та лікарняні; участь у прибутку та премії; негрошові виплати; б) довгострокові: відпустка за вислугу років або академічні відпустки; з нагоди ювілеїв або інші виплати за вислугу років; виплати у зв'язку з тривалою непрацездатністю; виплати частки в прибутку, премій; відстрочені компенсації; в) виплати при звільненні; г) виплати після закінчення трудової діяльності: пенсії; інші виплати після закінчення трудової діяльності; страхування життя після закінчення трудової діяльності; медичне страхування після закінчення трудової діяльності.
МСБО 32 «Фінансові інструменти: подання»	Визначає класифікацію випущених фінансових інструментів як зобов'язання чи капітал; подає взаємозалік фінансових активів і зобов'язань, вказуючи, що фінансовий актив та фінансове зобов'язання слід взаємозараховувати [5]: – якщо і тільки якщо суб'єкт господарювання має юридично забезпечене право на взаємозалік визнаних сум; – суб'єкт господарювання має намір погасити зобов'язання на нетто-основі або продати актив й одночасно погасити зобов'язання (дебіторська і кредиторська заборгованість).
МСБО 37 «Забезпечення, умовні зобов'язання та умовні активи»	Регламентує визнання, оцінки і розкриття забезпечень, а також відображення умовних зобов'язань та умовних активів [6].
МСБО 39 «Фінансові інструменти: визнання та оцінка»	Встановлює порядок визнання, припинення визнання і оцінки фінансових активів, фінансових зобов'язань, а також ведення обліку хеджування. Відповідно до МСБО 39 різниця між ціною облігації та її номінальною вартістю амортизується (списується) протягом строку, на який випущена облігація. При цьому для визначення суми амортизації премії чи дисконту у відповідному звітному періоді використовується метод ефективної ставки відсотка [7].

підтримання добрих ділових стосунків з партнерами або намагання вчинити за справедливостю.

Як у міжнародній, так і вітчизняній практиці зобов'язання визнається і відображається в обліку за умови, якщо його оцінка може бути достовірно визначена і відбудеться вибуття ресурсів, які втілюють у собі економічні вигоди [2; 6; 7].

У Концептуальній основі фінансової звітності вказано, що зобов'язання оцінюються за однією з чотирьох видів вартості [3] (табл. 1).

Найчастіше основою оцінки, яку використовують підприємства для складання фінансових звітів, є історична собівартість.

У вітчизняній законодавчій базі відсутній єдиний нормативно-правовий акт, який на зразок Концептуальної основи фінансової звітності висвітлював би загальні підходи до оцінювання зобов'язань. В той же час, у міжнародній практиці на сьогодні відсутній стандарт, в якому приділялася би увага суто зобов'язанням. Тому для їх визнання, оцінки і розкриття інформації про них у звітності закордонні компанії користуються стандартами, перелік та коротка характеристика яких подана у таблиці 2.

Методологічні засади формування в обліку інформації про зобов'язання та її розкриття у фінансовій звітності визначені Законом України «Про бухгалтерський облік та фінансову звітність в Україні», НП(С)БО 1 «Загальні вимоги до фінансової звітності», П(С)БО 11 «Зобов'язання», П(С)БО 13 «Фінансові інструменти», П(С)БО 26 «Виплати працівникам» та ін.

Загалом нормативна база з бухгалтерського обліку зобов'язань в Україні при їх визнанні і відображенні в балансі відповідає міжнародним стандартам бухгалтерського обліку та фінансової звітності (МСБО та МСФЗ). Однак реформування національної системи бухгалтерського обліку у контексті переходу вітчизняних підприємств на міжнародні стандарти визначає гостру необхідність перегляду окремих законодавчих і нормативно-правових актів з метою гармонізації їх положень у відповідності до загальноєвропейської практики, у тому числі і щодо обліку, оцінки, визнання та відображення у фінансовій звітності інформації про зобов'язання. Це дозволить удосконалити методику обліку цієї ділянки та забезпечить зрозумілість звітної інформації для іноземних партнерів (головним чином – інвесторів).

Порівняння П(С)БО 11 «Зобов'язання» і МСБО 37 «Забезпечення, умовні зобов'язання та умовні активи» вказує на те, що ці стандарти мають як спільні, так і відмінні риси:

1. Спільним є використання і відображення у цих стандартах обліку таких термінів як зобов'язання і забезпечення, а також визначення поняття «зобов'язання».

2. Відмінним є те, що:

– П(С)БО 11 розглядає зобов'язання, а МСБО 37 – забезпечення;

– згідно з МСБО 37 забезпечення відображається в балансі в складі короткострокових чи довгострокових зобов'язань, тоді як в Україні взагалі не передбачено поділ забезпечень за часом їх залучення;

– у П(С)БО 11 відсутні такі важливі терміни і поняття, а також їх тлумачення, як: подія, що зобов'язує; юридичне зобов'язання; кон-

структивне (фактичне, традиційне) зобов'язання; теперішня заборгованість; достовірна оцінка зобов'язання; найкраща оцінка видачків, необхідних для погашення теперішньої заборгованості на дату балансу [8, с. 20].

Саме на зменшення цих відмінностей необхідно спрямовувати зусилля при удосконаленні методики ведення обліку зобов'язань на підприємствах в Україні та приведенні у відповідність до європейського законодавства і міжнародних стандартів вітчизняних законодавчих та нормативно-правових актів (П(С)БО).

В процесі дослідження нами також було приділено увагу порівнянню систем обліку розрахунків за виплатами працівників відповідно до П(С)БО 26 «Виплати працівникам» та МСФЗ 19 «Виплати працівникам». Основними відмінностями по цих стандартах є те, що:

– у П(С)БО 26 відсутнє визначення поняття «виплати працівникам»; а у МСБО 19 під виплатами працівникам розуміють всі форми компенсації, що їх надає суб'єкт господарювання в обмін на послуги, надані працівниками [4];

– згідно МСФЗ 19 у примітках до фінансової звітності не розкривається в повному обсязі інформація про виплати працівникам;

– у МСБО 19 досить докладно розкриті питання визнання, оцінки, облікового відображення та відображення у фінансовій звітності всіх можливих виплат працівникам зі сторони підприємства. У П(С)БО 26 відсутня така деталізація, і, навіть, попри наявність багатьох норм з обліку оплати праці, вони не є систематизовані та не рекомендовані для використання в процесі організації бухгалтерського обліку оплати праці на єдиному загальнодержавному рівні;

– через меншу кількість підпунктів у П(С)БО 26 (34; тоді як у МСБО 19 – 161) інформація представлена в більш стислому вигляді;

– у П(С)БО 26 виділені зобов'язання по виплатам інструментами власного капіталу, які визначаються відповідно до П(С)БО 13 «Фінансові інструменти»;

– згідно МСБО 19 в якості короткострокових виплат працівникам можуть бути застосовані як грошові пільги (надання житла працівникам, робочого автомобіля, медичне обслуговування тощо), так і участь у прибутках підприємств. У нормах П(С)БО 26 такі випадки не розглядаються;

– відповідно до МСБО 19 передбачено більше виплат працівникам після закінчення їх трудової діяльності, зокрема це: пенсійне забезпечення, страхування життя та медичне обслуговування після закінчення трудової діяльності. Тоді як у П(С)БО 26 до цих виплат належать: різні види пенсійного забезпечення працівників (крім державного) та інші зобов'язання підприємства, які воно бере на себе щодо своїх колишніх працівників.

Наявність вищезгаданих відмінностей у стандартах з обліку зобов'язань свідчить про доцільність уніфікації національної системи обліку до міжнародної практики.

В першу чергу це має відбуватися шляхом внесення конструктивних змін у відповідні П(С)БО та введення до них наочних прикладів і типових ситуацій, детальної розробки інструктивних і рекомендаційних нормативних актів, завдяки чому бухгалтери зможуть чітко та од-

нозначно розуміти питання обліку зобов'язань. Також необхідно забезпечити проведення реформ в усіх сферах соціально-економічних відносин нашої держави. Оскільки важко говорити про реальні зміни в системі обліку без удосконалення та трансформації податкової системи, пенсійного забезпечення (розвиток недержавного пенсійного забезпечення), підняття соціальних стандартів (прожиткового мінімуму, мінімальної заробітної плати та ін.) та закріплення у вітчизняній практиці медичного та соціального страхування тощо.

Всі ці заходи, на нашу думку, створять належну платформу для поступового і в той же час повного переходу підприємств в Україні на міжнародну практику обліку зобов'язань у розрізі їх видів; буде покладено розбіжності в обліку зобов'язань вітчизняними підприємствами (у відповідності до національних стандартів обліку) і європейськими компаніями (у відповідності до міжнародних стандартів обліку) та створено максимально сприятливі умови для іноземних інвесторів та виходу вітчизняних підприємств на європейський і міжнародний ринок.

### Список літератури:

1. Національне положення (стандарт) бухгалтерського обліку 1 «Загальні вимоги до фінансової звітності»: затверджене наказом МФУ від 07.02.2013 р. № 73 (із змінами і доповненнями).
2. Положення (стандарт) бухгалтерського обліку 11 «Зобов'язання»: затверджене наказом МФУ від 31.01.2000 р. № 20 (із змінами і доповненнями).
3. Концептуальна основа фінансової звітності: затверджена IASB від 01.09.2010 р.
4. МСБО 19 «Виплати працівникам»: затверджене IASB від 01.01.2012 р.
5. МСБО 32 «Фінансові інструменти: подання»: затверджене IASB від 01.01.2012 р.
6. МСБО 37 «Забезпечення, умовні зобов'язання та умовні активи»: затверджене IASB від 01.01.2012 р.
7. МСБО 39 «Фінансові інструменти: визнання та оцінка»: затверджене IASB від 01.01.2012 р.
8. Асмолова Т. В. Особливості обліку зобов'язань за національними та міжнародними стандартами бухгалтерського обліку: порівняльний аспект / «Економічні науки». – Серія «Облік і фінанси» // Т. В. Асмолова, С. В. Сирцева. – 2015. – Випуск 12(45). Ч. 1. – С. 15-21.
9. Овсюк Н. В. Виплати працівникам за ПСБО 26 та МСФЗ (IAS) 19: порівняльний аспект / Н.В. Овсюк, О.Ю. Радченко // Проблеми теорії та методології бухгалтерського обліку, контролю і аналізу. – Житомир: ЖДТУ, 2012. – № 3(24). – С. 360-368.
10. Сковрунська Т. В. Гармонізація національної системи розрахунків з оплати праці за міжнародними стандартами / Т. В. Сковрунська, С. В. Тивончук // Економічні науки. Сер.: Облік і фінанси. – 2013. – Вип. 10(4). – С. 229-236.

**Гончарук С.М., Войтович Н.В.**

Львовский национальный университет имени Ивана Франко

## ГАРМОНИЗАЦИЯ УЧЕТА ОБЯЗАТЕЛЬСТВ НА ПРЕДПРИЯТИЯХ В УКРАИНЕ В КОНТЕКСТЕ ПЕРЕХОДА НА МЕЖДУНАРОДНЫЕ СТАНДАРТЫ

### Аннотация

В статье рассмотрены и проведено сравнение ключевых аспектов учета обязательств в соответствии с требованиями международных и национальных стандартов бухгалтерского учета. Проанализированы положения основных международных стандартов, регламентирующих порядок признания, оценки, учета обязательств и раскрытия информации о них в финансовой отчетности. Определена необходимость и важность гармонизации учета обязательств в современных условиях ведения бизнеса и вхождения отечественных субъектов хозяйствования в европейское экономическое пространство. Выявленные расхождения позволили предложить направления гармонизации учета обязательств в Украине. Ключевыми из которых является внесение конструктивных изменений в соответствующие П(С)БУ и проведения реформ во всех сферах социально-экономических отношений нашего государства.

**Ключевые слова:** бухгалтерский учет, выплаты работникам, гармонизация, обеспечение, обязательства, международные стандарты бухгалтерского учета, национальные положения (стандарты) бухгалтерского учета.



Goncharuk S.M., Vojtovych N.V.  
Ivan Franko National University of Lviv

## THE HARMONIZATION OF ACCOUNTING COMMITMENTS ON ENTERPRISES IN UKRAINE IN THE CONTEXT OF TRANSITION TO INTERNATIONAL STANDARDS

### Summary

The article considers and compares key aspects of accounting of commitments in accordance with the requirements of international and national accounting standards. The article analyzes the provisions of the main international standards that regulate the procedure for recognizing, measuring, accounting for commitments and disclosing information about them in the financial statements. The necessity and importance of harmonization of accounting of commitments in the current conditions of doing business and entry of domestic business entities into the European economic space are determined. The revealed discrepancies gave an opportunity to propose directions for harmonization of accounting of commitments in Ukraine. The key is the introduction of constructive changes in the relevant P(S)BO and the implementation of reforms in all spheres of socio-economic relations of our state.

**Keywords:** accounting, commitments, employee benefits, harmonization, international accounting standards, national accounting (accounting) standards, provision.

УДК 338.439.4

## ОСНОВНІ ФІНАНСОВІ РЕЗУЛЬТАТИ ПІДПРИЄМСТВ ДЕРЕВООБРОБНОЇ, ПАПЕРОВОЇ ТА ПОЛІГРАФІЧНОЇ ПРОМИСЛОВОСТІ КАРПАТСЬКОГО РЕГІОНУ

Гут Л.В.

Чернівецький торговельно-економічний інститут  
Київського національного торговельно-економічного університету

У статті розглянуто основні фінансові результати підприємств деревообробної, паперової та поліграфічної промисловості Карпатського регіону. Проаналізовано динаміку формування основних фінансових результатів від операційної діяльності підприємств деревообробної, паперової та поліграфічної промисловості Карпатського регіону та України загалом. Здійснено аналіз динаміки витрат та рентабельності операційної діяльності підприємств. Обґрунтовано висновки щодо формування фінансових результатів у деревообробній, паперовій та поліграфічній промисловості Карпатського регіону.

**Ключові слова:** фінансовий результат, підприємство, деревообробний, паперовий та поліграфічний промисловість, Карпатський регіон, оподаткування, операційна діяльність, рентабельність.

**Постановка проблеми.** Формування фінансових результатів підприємств національної економіки залежить від формування та реалізації системи державного управління регіональним розвитком, наслідком якого є непрозорий механізм фінансового забезпечення розвитку регіонів, відсутність чітко визначеної державної політики у сфері регіонального розвитку, застарілий механізм взаємовідносин на рівні «держава – регіон» та регіонів між собою, недосконалість системи територіальної організації влади та зволікання з проведенням реформування органів місцевого самоврядування.

**Аналіз останніх досліджень і публікацій.** Економічні проблеми підприємств деревообробної, паперової та поліграфічної промисловості Карпатського регіону, підвищення ефективності їх розвитку досліджували такі вчені як А.М. Вічевич, З.В. Герасимчук, С.В. Крикавський, В.П. Мікловда, О.А. Похильченко, В.П. Ткач.

**Виділення невирішених раніше частин загальної проблеми.** В сучасних умовах в регіональній політиці гостро актуальним є здійснення

фінансової децентралізації, формування фінансової бази об'єднаних територіальних громад, що суттєво підвищує вимоги до формування й використання фінансового потенціалу кожного підприємства регіону.

**Мета статті.** Головною метою цієї статті є аналіз динаміки фінансових результатів деревообробної, паперової та поліграфічної промисловості Карпатського регіону.

**Виклад основного матеріалу.** Великих економічних труднощів, яких зазнає більшість підприємств України, є наслідком об'єктивних і суб'єктивних чинників пов'язаних з розбудовою незалежної держави. Усі країни, які раніше входили до складу СРСР, пройшли через економічні труднощі. Не заглиблюючись в сутність причин кризових явищ, можна стверджувати, що відсутність кваліфікованого, всебічного і своєчасного аналізу є одним із тих чинників, які зумовлюють руйнівні процеси в економіці. При ринковій економіці підприємство здійснює свою виробничо-торговельну діяльність самостійно, але конкуренція змушує підприємця враховувати інтереси

і запити споживачів, і виробляти та реалізовувати продукцію, яку потрібно покупцям. Підприємство, що прогало в цій боротьбі стає банкрутом, а відтак не може оплатити вартість товару (робіт, послуг), розрахуватися з бюджетом, з працівниками, з засновниками і кредиторами. Підприємство мусить постійно стежити за ситуацією на ринку і забезпечити високу конкурентоспроможність своєї продукції.

Сьогодні підприємства отримали права самостійно обирати шляхи і методи досягнення своїх цілей, але поряд з тим, вони зобов'язані забезпечити себе необхідними грошовими коштами і матеріальними цінностями, достатніми для здійснення своєї діяльності. В цьому полягає один з найважливіших принципів діяльності підприємства – принцип самоокупності, який є першим етапом самофінансування, що означає такий спосіб діяльності підприємства, коли за рахунок отриманих коштів не тільки покриваються витрати, і забезпечується розширене відтворення, тобто отримання прибутку. Але в сучасних умовах є певна кількість підприємств, які одержуючи доходи, спрямовують їх лише на покриття витрат. В такій ситуації і мови нема про самофінансування на підприємстві.

Важлива роль в забезпеченні всебічної інтенсифікації виробництва і підвищення його ефективності належить прибутку. Прибуток є головною рушійною силою ринкової економіки, він забезпечує інтереси держави, власників і персоналу підприємства.

Прибуток – це джерело розвитку підприємства, науково-технічного удосконалення його матеріальної бази і продукції. Він представляє собою частину знову створеної вартості виробленої і реалізованої, готової до розподілу. У класичному розумінні, прибуток являє собою головним чином різницю між виручкою підприємства від реалізації (продажу) товарів, робіт, послуг і витратами на виробництво (обіг), тобто їх собівартістю.

Між тим законодавство України, яке регулює господарську діяльність суб'єктів підприємства і порядок організації бухгалтерського обліку та звітності, з одного боку, і систему оподаткування прибутку підприємств, з іншого, під терміном «прибуток» визначає два різних економічних явища, а саме: прибуток як результат фінансово-господарської діяльності підприємств і прибуток як об'єкт оподаткування. Об'єктами фінансово-економічного аналізу виступають вони обидва (хоч і в незіставному та різноаспектному розумінні).

У законодавстві України, яке регулює оподаткування прибутку підприємств, прибутком вважається сума валових доходів (доходів від усіх видів діяльності), скоригована певним чином для цілей оподаткування, зменшена на суму валових витрат підприємства і на вартість зносу (амортизації) основних засобів і нематеріальних активів. Склад валових доходів і валових витрат свідчить про те, що прибуток як об'єкт оподаткування являє собою досить умовну величину, яка характеризує співвідношення між доходами і витратами підприємства за певний, законодавче встановлений період оподаткування. Безпосередньо вона не залежить від собівартості продукції, від різниці між виручкою від реалізації продукції і витратами на виробництво (обіг) цієї продукції. Прибуток

як об'єкт оподаткування визначається за даними спеціального податкового обліку, який не збігається з бухгалтерським обліком прибутку.

Важливою особливістю показника прибутку як об'єкта оподаткування є те, що, з одного боку, кожне підприємство водночас і зацікавлене у його збільшенні, бо саме валові доходи підприємств є одним джерелом їх реальних прибутків, і об'єктивно, з огляду на необхідність досягнення мінімуму сплати податку до бюджету, прагне у кожний звітний період до його мінімізації. Саме ця особливість даного показника викликає інтерес до нього як об'єкта аналізу, а як якісний показник фінансово-господарської діяльності підприємств він не може конкурувати з показником прибутку в прийнятому, класичному розумінні цього слова. Останній є реальним показником того, наскільки ефективно працює підприємство, визначає реальні, дійсні можливості підприємства фінансувати науково-технічний та соціальний розвиток, більше того, тільки реальний прибуток є джерелом спроможності підприємства сплатити до бюджету податок на прибуток.

За економічною природою прибуток є перетвореною формою чистого доходу, отже, характеризує чистий дохід у тому вигляді, в якому той виступає на поверхні економічних явищ в умовах економічної відособленості виробника. Чистий дохід – це виражена в грошовій формі частина знову створеної вартості валового доходу, яка лишається після виключення із неї витрат на оплату праці і відрахування в централізовані фонди соціального страхування, пенсійний фонд, фонд зайнятості населення.

Щодо прибутковості, доходності підприємства, то слід відрізнити, перше, прибутковість усього підприємства як отримання доходу на весь авансовий капітал (процентне відношення прибутку до авансового капіталу), по-друге, отримання доходу на витрати виробництва (собівартість) для виготовлення цієї кількості продукції (процентне відношення прибутку собівартості).

В такому випадку прибуток виступає не тільки як надлишок над витратами, а й як приріст авансової вартості, тобто відображає процес створення нової вартості.

Об'єктом економічних інтересів держави є частина прибутку, виплачується у вигляді податків та обов'язкових платежів. Економічний інтерес підприємства як виробника знаходить своє узагальнення в обсязі прибутку, який залишається в розпорядженні підприємства і використовується для вирішення виробничих та соціальних завдань його розвитку. Економічний інтерес робітників підприємства пов'язаний передусім з розміром прибутку, який спрямовується на матеріальне заохочення, соціальні виплати та соціальний розвиток. Власника підприємства цікавить в першу чергу розмір фонду виплати дивідендів, а отже – та частина прибутку, котра пов'язана з виробничим розвитком, а відповідно приростом капіталу підприємства. У зв'язку з тим, що прибуток є єдиним джерелом реалізації економічних інтересів всіх перерахованих сторін, жодна з них не може мати пріоритетів в задоволенні, оскільки це призведе до ущемлення інтересів інших сторін. Наприклад, надмірні податки з прибутку підприємства знижують

економічну зацікавленість підприємства в його збільшенні, що призводить до зменшення надходжень в бюджет.

Прибуток є якісним показником, так як в його розмірі відображається зміна обсягу виробництва, доходів підприємства, рівня використання ресурсів, величини витрат обертання. Таким чи-

ном, прибуток синтезує в собі всі сторони діяльності підприємства, характеризує ефективність його господарської діяльності в цілому.

Зміцнення фінансової бази та досягнення фінансової безпеки підприємств Чернівецької області підвищує значимість формування регіональної політики, спрямованої на досягнення

Таблиця 1

**Динаміка формування фінансових результатів діяльності підприємств по виготовленню виробів з деревини, виробництву паперу та поліграфічної промисловості у Чернівецької області та сусідніх областях за 2010-2015 роки**

Показники	Роки					
	2010	2011	2012	2013	2014	2015
<b>Закарпатська область</b>						
Фінансовий результат від операційної діяльності, тис. грн.	6207,4	23662,6	11275,5	-20412,4	-22941,4	396912
Витрати операційної діяльності, тис. грн.	588577,6	848586,6	638648,4	707684,4	992262,9	1209143,1
Фінансовий результат від звичайної діяльності до оподаткування, тис. грн.	-12,0	11655,9	-6710,6	-32152,2	-47682,5	173485
Рівень рентабельності операційної діяльності, %	1,0	2,7	1,8	-2,9	-2,3	8,3
<b>Івано-Франківська область</b>						
Фінансовий результат від операційної діяльності, тис. грн.	41338,5	64311,1	55485,9	51049,0	90299,1	301377,8
Витрати операційної діяльності, тис. грн.	1356138,0	1076253,6	1666669,4	1580351,7	1589976,7	2594042,1
Фінансовий результат від звичайної діяльності до оподаткування, тис. грн.	-11655,9	42215,2	22041,2	14763,2	27972,3	198281,3
Рівень рентабельності операційної діяльності, %	3,0	6,0	3,3	3,2	5,7	11,6
<b>Львівська область</b>						
Фінансовий результат від операційної діяльності, тис. грн.	-201556,4	200710,4	147857,2	263900,9	370582,3	831887,1
Витрати операційної діяльності, тис. грн.	2295268,9	5335737,3	4099366,7	4128631,3	4944761,7	7209199,9
Фінансовий результат від звичайної діяльності до оподаткування, тис. грн.	-189862,7	86700,8	81619,3	203806,7	-854089,9	-416990,1
Рівень рентабельності операційної діяльності, %	-3,3	3,8	3,9	6,4	7,5	11,5
<b>Чернівецька область</b>						
Фінансовий результат від операційної діяльності, тис. грн.	3602,3	-391,5	601,6	-2868,7	10159,9	16416,8
Витрати операційної діяльності, тис. грн.	146006,6	164300,5	140736,5	145940,7	177058,7	239365,2
Фінансовий результат від звичайної діяльності до оподаткування, млн. грн.	-5639,6	-1765,1	-120,7	-3350,6	10151,6	11645,9
Рівень рентабельності операційної діяльності, %	2,5	0,2	0,4	-2,0	5,7	6,9

Джерело: розроблено автором за даними [1; 2; 3; 4; 5]

Таблиця 2

**Фінансові результати діяльності підприємств по виготовленню виробів з деревини, паперу та поліграфічної діяльності у Чернівецькій області та України за 2010-2014 роки**

	2010 рік	2011 рік	2012 рік	2013 рік	2014 рік	2015 рік	Відхилення (+,-)
<i>Фінансовий результат від операційної діяльності (млн. грн.)</i>							
Чернівецька область	3,6	-3,9	0,6	-2,9	10,2	16,4	12,8
Україна	-45,5	409,8	1849,6	1863,5	1213,2	4190,4	4235,92
<i>Витрати операційної діяльності (млн. грн.)</i>							
Чернівецька область	146,0	164,3	140,7	145,9	177,0	239,4	93,4
Україна	9470,0	13119,9	36286,9	37499,2	46812,4	63361,9	53891,9
<i>Фінансовий результат від звичайної діяльності до оподаткування (млн. грн.)</i>							
Чернівецька область	-5,6	-1,7	-0,1	-3,3	10,1	11,6	17,6
Україна	128,8	83,6	689,8	88,1	-4054,4	-1,1	129,9
<i>Рівень рентабельності операційної діяльності підприємств галузі, %</i>							
Чернівецька область	2,5	-0,2	0,4	-2,0	5,7	6,9	4,4
Україна	-0,5	3,1	5,1	5,0	2,6	6,6	7,1

Джерело: розроблено автором за даними [1; 2; 3; 4; 5]

позитивних фінансових результатів підприємств області, у тому числі і у деревообробній, паперовій та поліграфічній промисловості. Фінансові результати діяльності та рівень рентабельності підприємств по виготовленню виробів з деревини, виробництву паперу та поліграфічної промисловості у Чернівецькій області та сусідніх областях за 2010-2015 рр. представлені в таблиці 1.

Наведені дані табл. 1 дозволяють встановити, що у 2015 р. підприємства по виготовленню виробів з деревини, виробництву паперу та поліграфічної промисловості Чернівецької області працювали прибутково, для всіх фінансових показників характерне зростання. Діяльність підприємств досліджуваного виду економічної діяльності показало, що збитки від звичайної діяльності до оподаткування отримали лише підприємства по виготовленню виробів з деревини, виробництву паперу та поліграфічної промисловості Львівської області.

Проаналізуємо фінансові результати від звичайної діяльності до оподаткування, так як саме ці показники характеризують загальний обсяг одержаного прибутку або збитку підприємств по виготовленню виробів з деревини, виробництву паперу та поліграфічної промисловості Чернівецької області і порівнюємо їх з даними галузі по Україні (таблиця 2).

Протягом 2010-2015 рр. підприємства по виготовленню виробів з деревини, виробництву паперу та поліграфічної промисловості Чернівецької області отримали збиток від операційної діяльності та звичайної діяльності до оподаткування у 2011р. та 2013 р. У 2014 р. відбувся перехід з збиткової зони у прибуткову. За досліджуванний період фінансовий результат від звичайної діяльності до оподаткування підприємства по виготовленню виробів з деревини, виробництву паперу та поліграфічної промисловості зріс на 17,6 млн. грн.

Динаміка формування фінансових результатів від звичайної діяльності до оподаткування підприємств деревообробної, паперової та поліграфічної промисловості України розвивалась стрибкоподібно. Так, починаючи з 2010 до 2011 року сума фінансових результатів від звичайної діяльності до оподаткування підприємств України, що виробляють вироби з деревини, паперу та поліграфічної діяльності знизилась на

3649,9 млн. грн. Далі, у 2012 році спостерігається зростання на 23167,0 млн. грн. у 2014-2015 рр. підприємства деревообробної, паперової та поліграфічної промисловості України погіршили свою діяльність на стільки, що опинилась в збитковій ситуації, обсяг збитку у 2014 році сягнув 4054,4 млн. грн., а у 2015 р. – 1.1 млн. грн.

Динаміка рентабельності операційної діяльності підприємств по виготовленню виробів з деревини, паперу та поліграфічної діяльності Карпатського регіону за 2010-2014 роки наведена у таблиці 3.

За даними табл. 3 видно, що підприємства деревообробної, паперової та поліграфічної промисловості Чернівецької області нерівномірно формували фінансові результати, тому і для показника рентабельності характерні певні зміни. Так, з 2010 р. показник рентабельності операційної діяльності знизився з 1,8% до -0,9% у 2011 р. Період 2013-2014 рр. для Буковини характеризується переходом з збиткової зони у прибуткову, що відобразилося на зростанні рентабельності до 5,7% у 2014 р. Найвищий рівень рентабельності підприємств галузі у Чернівецькій області характерний для 2015 р. – 6,9%. Позитивною динамікою протягом досліджуваного періоду характеризується рівень рентабельності операційної діяльності підприємств деревообробної, паперової та поліграфічної промисловості Івано-Франківської області, який склав у 2015 р. 11,6%, що вище середнього рівня рентабельності по галузі на 0,9%, по Львівській області він склав 11,5%, що вище середньогалузевого рівня рентабельності на 0,8%.

Рентабельність операційної діяльності підприємств по виготовленню виробів з деревини, паперу та поліграфічної діяльності в цілому по Чернівецькій області і сусідніх областях характеризується позитивною тенденцією: від - 5,1% у 2010 р. до 10,5% у 2015 р. Рентабельність підприємств деревообробної, паперової та поліграфічної промисловості України протягом 2012-2014 рр. поступово знижувалась (з 5,1% у 2012 році до 2,6% у 2014 році і спостерігається різке зростання у 2015 р. до 10,7%. На відміну від підприємств деревообробної, паперової та поліграфічної промисловості в цілому за видами промислової діяльності України відмічається поступове його зниження з 4,7% у 2011 р. до 1,6%

Таблиця 3

**Рівень рентабельності операційної діяльності підприємств по виготовленню виробів з деревини, паперу та поліграфічної промисловості у Чернівецькій області, сусідніх областях та України за 2010-2015 роки (%)**

Області	2010 рік	2011 рік	2012 рік	2013 рік	2014 рік	2015 рік	Відхилення 2015 р. (+;-) від 2010 р.
Закарпатська область	2,5	3,2	1,8	-2,9	-2,3	3,0	0,5
Івано-Франківська область	3,0	6,0	3,3	3,2	5,7	11,6	8,4
Львівська область	-3,3	4,1	3,6	6,4	7,5	11,5	14,8
Чернівецька область	1,8	-0,9	0,4	-2,0	5,7	6,9	5,1
Всього по областях	-5,1	2,5	1,7	1,4	4,1	10,5	6,6
Разом рентабельність підприємств деревообробної, паперової та поліграфічної промисловості України	-0,5	3,1	5,1	5,0	2,6	10,7	11,2
Всього рентабельність за видами промислової діяльності України	3,6	4,7	3,4	3,0	1,6	5,0	1,4

\*Джерело: розроблено автором за даними [1; 2; 3; 4; 5]

у 2014 р. У 2015 р. характерне зростання рівня рентабельності за видами промислової діяльності до 5,0%.

Таким чином, проведене нами дослідження фінансових результатів підприємств по виготовленню виробів з деревини, паперу та поліграфічної діяльності в цілому по Чернівецькій області і сусідніх областях дозволяє визначити загальну тенденцію досягнення ефективності операційної діяльності, але в динаміці спостерігається нерівномірне зростання фінансових результатів, що відповідно впливає на формування показників рентабельності як в цілому по підприємствах

деревообробної, паперової та поліграфічної промисловості, так і окремо за областями.

**Висновки та пропозиції.** Таким чином, загальна негативна тенденція – погіршення ефективності операційної діяльності, а відповідно й зниження показників рентабельності як в цілому по Карпатському регіону, так і окремо за областями (крім Івано-Франківської області) свідчить про негативну тенденцію, що склалась в харчовій промисловості регіону. Підприємствам терміново необхідно збільшувати обсяги реалізації своєї продукції й знижувати як операційні, так і інші витрати

### Список літератури:

1. Державна служба статистики України [Електронний ресурс]. – Режим доступу: <http://www.ukrstat.gov.ua>.
2. Головне управління статистики у Чернівецькій області [Електронний ресурс]. – Режим доступу: <http://www.cv.ukrstat.gov.ua/>.
3. Головне управління статистики в Івано-Франківській області [Електронний ресурс]. – Режим доступу: <http://www.ifstat.gov.ua/>.
4. Головне управління статистики у Львівській області [Електронний ресурс]. – Режим доступу: <http://www.lv.ukrstat.gov.ua/>.
5. Головне управління статистики у Закарпатській області [Електронний ресурс]. – Режим доступу: <http://www.uz.ukrstat.gov.ua/>.

**Гут Л.В.**

Черновицкий торгово-экономический институт  
Киевского национального торгово-экономического университета

## ФОРМИРОВАНИЕ ОСНОВНЫХ ФИНАНСОВЫХ РЕЗУЛЬТАТОВ ПРЕДПРИЯТИЙ ДЕРЕВООБРАБАТЫВАЮЩЕЙ, БУМАЖНОЙ И ПОЛИГРАФИЧЕСКОЙ ПРОМЫШЛЕННОСТИ КАРПАТСКОГО РЕГИОНА

### Аннотация

В статье рассмотрены основные финансовые результаты предприятий деревообрабной, бумажной и полиграфической промышленности Карпатского региона. Проанализирована динамика формирования основных финансовых результатов операционной деятельности предприятий деревообрабной, бумажной и полиграфической промышленности Карпатского региона и Украины в целом. Проведен анализ динамики расходов и рентабельности операционной деятельности предприятий. Обоснованы выводы относительно формирования финансовых результатов предприятий деревообрабной, бумажной и полиграфической промышленности Карпатского региона.

**Ключевые слова:** финансовый результат, предприятие, деревообрабной, бумажной и полиграфической промышленности пищевая промышленность, Карпатский регион, налогообложение, операционная деятельность, рентабельность.

**Gut L.W.**

Chernivtsi Trade and Economic Institute  
Kyiv National University of Trade and Economics

## KEY FINANCIAL RESULTS OF ENTERPRISES OF WOOD, PAPER, AND PRINTING INDUSTRY OF CARPATHIAN REGION

### Summary

In the article are considered the main financial results of the food industry in the Carpathian region. There is analyzed dynamics of forming financial results from operations of the food industry in the Carpathian region and Ukraine in general. There are analyzed expense level and profitability of operations activity. Conclusions about state of the food industry in the Carpathian area is done.

**Keywords:** financial performance, business, food, Carpathian region, tax, operational activity, profitability.

УДК 332.1

## СТАН РОЗВИТКУ МАЛОГО ПІДПРИЄМНИЦТВА, ПРОБЛЕМИ ЙОГО ФУНКЦІОНУВАННЯ В ЧЕРНІВЕЦЬКІЙ ОБЛАСТІ

Джуровець А.І., Катана А.В.

Чернівецький торговельно-економічний інститут  
Київського національного торговельно-економічного університету

Розглянуто стан розвитку малого підприємництва та проблеми його функціонування в Чернівецькій області. Здійснено аналіз основних статистичних даних щодо стану малого підприємництва. Визначено основні проблеми, що сповільнюють розвиток малого бізнесу. Подано рекомендації стимулювання розвитку малого та середнього бізнесу. Визначено елементи інноваційної та інвестиційної діяльності в Чернівецькій області.  
**Ключові слова:** регіональна програма розвитку, малий та середній бізнес, суб'єкти малого та середнього підприємництва, господарська діяльність, інноваційна та інвестиційна діяльність, стартап.

**Постановка проблеми.** Різні умови розвитку регіонів не дають можливості їм однаково розвиватися, між ними завжди існує поділ, особливо в області розвитку підприємництва.

Стан та особливості розвитку малого бізнесу в будь-якій країні мають виразну регіональну специфіку. В Україні ж це пов'язано ще й з тим, що наша держава об'єднує неоднорідні території й регіональні господарські комплекси. За даними досліджень, регіональні економічні, ресурсні й регуляторні умови є вкрай важливими для становлення й розвитку малого бізнесу в конкретному регіоні [2].

Дослідники вважають, що основну увагу потрібно приділяти розвитку малого та середнього підприємництва, оскільки вони є рушійною силою для постійного економічного зростання, створення нових робочих місць та зміцнення економіки кожного регіону.

**Аналіз останніх досліджень та публікацій** з даної проблематики доводить, що вченими створено підґрунтя для її подальшого плідного вивчення. Великий внесок у дослідження малого підприємництва та його державного регулювання зробили Н. Бех, О. Біломістний, К. Ляпіна, О. Маляренко, Н. Мезенцева та ін. Дослідженням даної теми і сприянню розвитку малого бізнесу в регіоні займалися такі вчені, як П.В. Боднар, М.І. Малярчук, Н.А. Малиш, Т.А. Говорушко, Л.А. Мартинюк.

На сьогодні, в період економічної кризи, роль малого бізнесу у процесі реформування економіки дуже велика: вирішення проблеми безробіття, формування середнього класу, наповнення усіх бюджетних рівнів, розвиток конкурентного ринкового середовища [5].

**Виклад основного матеріалу.** Розвиток малого та середнього підприємництва по країні в цілому, а також у Чернівецькій області є основою соціально-економічного розвитку, і обов'язковою частиною вирішення соціальних проблем та забезпечення високого рівня життя громадян Чернівецької області. Тому регіональна політика з підтримки розвитку малого та середнього підприємництва є одним із пріоритетних напрямів діяльності місцевих органів влади.

На момент започаткування розвитку підприємництва (1991 рік) в області налічувалось 827 малих підприємств, на яких працювало 10 тисяч чоловік.

Спостерігається позитивна тенденція до збільшення кількості малих підприємств. У порівнянні

з 2014 роком, у 2015 році їхня кількість збільшилась на 6 підприємств або 0,2%. Слід зазначити, що частка малих підприємств по області перевищує аналогічний показник по Україні на 0,8 відсоткові пункти, що свідчить про переважний розвиток на території області саме малого підприємництва. У 2016 році кількість малих підприємств становила 3345.

Натомість кількість середніх підприємств зменшилась на 16 підприємств або 9,6%. У 2015 році кількість малих та середніх підприємств у розрахунку на 10 тис. осіб наявного населення становила 45 одиниць.

В області найбільше малих та середніх підприємств на 10 тис. наявного населення знаходиться в м. Чернівцях – 85 та м. Новодністровськ – 71 одиниця. У розрізі районів цей показник різниться – від 14 одиниць у Герцаївському районі до 34 – у Кіцманському районі.

Суб'єктами малого та середнього підприємництва у 2015 році реалізовано продукції (товарів, послуг) на загальну суму 17979,7 млн. грн., що на 3604,3 млн.грн. або 25,1% більше, ніж у 2014 році.

За даними Головного управління Державної фіскальної служби у Чернівецькій області станом на 01.01.2017 в області на обліку перебувало 67,4 тис. суб'єктів малого і середнього підприємництва – платників податків, що на 1717 суб'єктів або на 2,5%, менше ніж станом на 01.01.2016 року, у тому числі юридичних осіб – 16,9 тис. (25,1%), фізичних осіб-підприємців – 50,5 тис. суб'єктів (74,9%).

Упродовж 2016 року фактично здійснювали господарську діяльність 63,3 тис. суб'єктів, із них: 14,2 тис. юридичних осіб та 49,1 тис. фізичних осіб-підприємців. В цілому, кількість суб'єктів підприємницької діяльності, що фактично здійснювали підприємницьку діяльність та сплачували обов'язкові податкові платежі і збори, зменшилась, порівняно з 2015 роком, на 2123 суб'єкти або 3,2% [5].

Основними проблемами, що сповільнюють розвиток малого підприємництва, є наступні: розбалансованість валютного ринку, девальвація національної грошової одиниці гривні; високі відсоткові ставки банківських кредитів; підвищення тарифів на енергоресурси, скорочення внутрішнього споживчого попиту; недостатнє використання наявних ресурсів міста та регіону, зокрема недостатній рівень розвитку туристичної інфраструктури як одного із потенціалів розвитку регіонального

підприємництва; значний рівень тіншової зайнятості населення; наявність незалучених виробничих площ у промисловому комплексі; відсутність ефективних податкових та фінансових стимулів для підприємців – початківців.

Малий та середній бізнес конкурує з великим, які вкладаючи чималі кошти у модернізацію та розвиток виробництва. Через значну конкуренцію малі та середні підприємства часто є ефективнішими за великі. До того ж, через великий розмір цих підприємств, вони гнучкіші, швидше реагують на зміни економічних умов та споживацького попиту. Малі та середні підприємства, на відміну від великих, мають жорсткі бюджетні обмеження – отже, є більш прибутковими, рідше застосовують бартер.

Для підтримки малого та середнього бізнесу, у парламенті прийняті дерегулятивні акти, які значно зменшують кількість дозвільних документів для відкриття своєї справи.

Також прийнято «Регіональну програму розвитку малого і середнього підприємництва у Чернівецькій області на 2017-2018 роки», на меті у якої є забезпечення стабільних умов для подальшого розвитку малого і середнього підприємництва, насамперед, в пріоритетних напрямках економіки області, створення сприятливих умов для ефективної їх роботи, підвищення ролі малого та середнього підприємництва у розв'язанні соціально-економічних проблем розвитку регіону шляхом консолідування зусиль органів державної влади, місцевого самоврядування, суб'єктів малого та середнього підприємництва, об'єднань і спілок підприємців [5].

Основними шляхами стимулювання розвитку малого і середнього бізнесу в сучасних умовах господарювання та у Чернівецькій області, зокрема, є: залучення суб'єктів малого і середнього підприємництва до участі у міжнародних форумах, семінарах, конференціях, виставках, ярмарках – для нашого регіону це є пріоритетним, адже область розташована у прикордонній зоні; проведення навчання незайнятого населення основам підприємницької діяльності; професійна підготовка та ефективне управління кваліфікованими кадрами; підтримка розвитку молодіжного підприємництва, стартапів; розширення джерел фінансування суб'єктів малого і середнього підприємництва [3].

На території Буковини є перспективною інвестиційна діяльність, адже область багата на природні ресурси. Для краю є сприятливими особливості місцевої господарської системи – успішно здійснюється реформування відносин власності, створюються нові підприємства малого та середнього бізнесу; природно-ресурсний потенціал краю створює необхідні умови для вкладення інвестицій з метою розвитку таких високорентабельних галузей, як лісове господарство, легка й харчова промисловості, деревообробна промисловості, туризм [4].

Одним із елементів інвестиційної та інноваційної діяльності є досить розповсюджений на сьогодні стартап, який функціонує і в Чернівецькій області.

Стартап – нещодавно створена компанія (можливо, ще не зареєстрована офіційно, але планує стати офіційною), що буде свій бізнес на

основі інновацій або інноваційних технологій, не вийшла на ринок або почала на нього виходити і що володіє обмеженими ресурсами [7].

Вперше термін «стартап» почав використовуватися Forbes у серпні 1976 року і Business Week у вересні 1977 року для позначення компаній з короткою історією діяльності. Поняття закріпилось в 1990-ті роки і широко розповсюдилось під час буму доткомів.

Творець методики розвитку клієнтів (англ. *Customer development*) американський підприємець Стів Бланк визначив стартапи як тимчасові структури, що існують для пошуку бізнес-моделі.

Універсального підходу до опису розвитку стартапів не існує. Найчастіше згадується скорочена класифікація стадій розвитку стартапів, згідно з якою стартап проходить в своєму розвитку 5 стадій: посівну стадію (*seed stage*), стадію запуску (*startup stage*), стадію зростання (*growth stage*), стадію розширення (*expansion stage*) і стадію «виходу» (*exit stage*) [7].

Іноді застосовується і більш розширена класифікація стадій розвитку стартапа:

#### 1. Pre-startup стадія:

- Стадія pre-seed (*pre-seed stage*);
- Seed стадія (*seed stage*);
- Прототип (*prototype*);
- Робочий прототип (*working prototype*);
- Альфа-версія проекту або продукту (*alpha*);
- Закрита бета-версія проекту або продукту (*private beta*);
- Публічна бета-версія проекту або продукту (*public beta*);

#### 2. Запуск проекту

Запуск проекту в експлуатацію або продукту в виробництво. Робота з першими клієнтами.

#### 3. Post-startup стадія:

- Стадія зростання (*growth stage*);
- Стадія розширення (*expansion stage*);
- Стадія виходу (*exit stage*);

Прикладами стартап – компаній, які є загальновідомими: Google (була заснована двома студентами Стенфордського університету); Apple; PayPal; Taskle.

Попри не стабільну економічну ситуацію, довготривалу кризу та інші несприятливі для бізнесу фактори, українці розробляють успішні стартапи.

Інноваційність вітчизняних проектів підтверджується і показниками інвестування – з початку 2016 року суми коштів, що вкладаються у стартапи з позначкою MADE IN UKRAINE зросли на 36% у порівнянні з 2015 роком. На даний час ця сума складає понад \$4,8 млн [7].

Приклади успішних українських стартапів:

- Depositphotos;
- Terrasoft;
- TemplateMonster;
- Coursmos;
- Clickky;
- Augmented Pixels;
- GitLab 9;
- Petcube;
- Grammarly;
- Senstone

Частина проектів отримує інвестиції з фондів, частина – фінансується за допомогою краудфандинг-платформ.

Українські стартапи, відзначені на міжнародних конкурсах:

- Photofact – розробка, яка захищає фотографії від підробки;
- Luckfind.me(Online Lost & Found Luckfind.me) – сервіс пошуку втрачених речей;
- InCust – безкарткова програма лояльності для бізнесу;
- Solargaps – розумні жалюзі, що автоматично відстежують положення сонця і генерують електроенергію;
- Technovator – пристрій для дистанційної зарядки смартфонів;
- Senstone – розумна прикраса (кулон) що розпізнає та перетворює мовлення в текст [7].

З підвищенням зацікавленості у стартапах і стартап-компаніях в Україні стрімко збільшується кількість закладів, які допомагають людям реалізувати свої ідеї, набутти знання для заснування власної компанії, отримання фінансування чи виведення власного продукту на ринок. Часто виявляється, що розробники стартапів через брак досвіду та знань не можуть реалізувати свій проект чи знайти інвестора. Саме тому в останні кілька років популярності набувають стартап-школи.

В результаті створюються нові установи та проводяться заходи, дотичні до стартапів: стартап-нетворки, біржі інвестиційних проектів, стартап-вікенди, стартап-битви, конкурси стартапів, школи створення стартапів [8].

Чернівецька область також не відстає зі створення інновацій. Для прикладу за останній період у області було проведено такі заходи:

Викладачка ЧНУ здійснила мрію студентських років і разом із сім'єю відкрила центр розвитку дитини. При вході діток та їхніх батьків зустрічає живий папуга, наприкінці кожного уроку малечу заохочують смачним печивом, а батьки можуть стежити за дітьми на відстані завдяки онлайн-трансляції. Такий приватний «садочок майбутнього» відкрила перебуваючи у відпустці по догляду за дитиною чернівецька Ірина Істинюк. Центр розвитку дитини «ІриСкаА» працює у Чернівцях вже рік. Він працює як міні-садочок, як ігрова кімната та як альтернативний навчальний заклад для діток від 6 місяців до 10 років. Окрім того, центр працює як літній табір та заклад організації різноманітних дитячих свят і майстер-класів [10].

Чернівчанка Ю. Боднар у Амстердамі розвиває бізнес. Будучи програмним менеджером, вона здатна активно впливати на вектор розвитку нашого інкубатора, адже програми є головним продуктом. Працюють вони у приміщення під назвою «Startup Village» у двоповерховому

комплексі офісів, побудованих із 30 «секонд-хендівських» контейнерів [6].

У Чернівецькій області також активно беруть приклад з європейських країн. Завдяки старанням небайдужих активістів у місті відкрили ай-ті кластер – центр, який об'єднуватиме стартапи та компанії у сфері інноваційних технологій [9].

29 липня 2015 року у дворіку Ратуші було проведено презентацію нових стартапів, де взяли участь діючі стартапери, які отримали фінансування, майбутні стартапери, підприємці, науковці, а також всі зацікавлені долучилися до реалізації запропонованих проектів. На зустрічі були представлені:

- «Detailor» – сервіс, що дозволяє налагодити контакт між малими виробниками меблів та компаніями за допомогою автоматизованого створення багатьох конструкторських рішень, прорахунку вартості послуг, прийому замовлень, їх оплати, та моніторингу стану замовлення.

- «Virtual-CV» – сервіс, в якому міститься вся інформація, яка необхідна туристу, включаючи історичну довідку, визначні місця, заклади та необхідні послуги. Можливість прокладання маршрутів та цілодобова доступність при завантаженні на гаджет.

- «Discontimo» – сервіс, що представляє новий рівень спілкування бізнесу з клієнтами. Дозволяє підприємцям платити безпосередньо своєму потенційному споживачу, коли він переглянув рекламну пропозицію від закладу або поділився нею з друзями.

- «Mappino» – сервіс, що дозволяє оптимізувати процеси у сфері операцій з нерухомістю за рахунок використання інформаційних технологій та повністю усунути посередника.

- Портативний міні-проектор – медіа-проектор для використання з мобільних пристроїв, який забезпечує якісне та чітке зображення, легке транспортування та зручність у використанні в будь-якому місці – вдома, на природі, під час відпочинку [11].

**Висновки.** Отже, провівши аналіз стану малого і середнього бізнесу в Чернівецькій області, визначено фактори, які негативно впливають на його розвиток, та запропоновані шляхи їх подолання. Зауважимо, що малий і середній бізнес в Україні є тим елементом, який активно впливає на економічні та соціальні перетворення. Саме тому процес розвитку малого та середнього бізнесу необхідно координувати на державному рівні, але використовувати у взаємозв'язку з процесами ринкової економіки та ресурсними особливостями регіону. Як показує Європейський досвід для розвитку малого і середнього підприємства також велику роль відіграють стартапи, за якими передбачається велике майбутнє.

## Список літератури:

1. Катана А.В. Стан економічної конкуренції у торгівлі продтоварами на внутрішньому ринку України / А.В. Катана // Науковий вісник Чернівецького торговельно-економічного інституту. – Чернівці: ЧТЕІ КНТЕУ, 2013. – Вип. I(49). Економічні науки.
2. Малий та середній бізнес – 90% економіки України // Погляд [Електронний ресурс]. – Режим доступу до ресурсу: <https://poglyad.ua/news/chernivtsi>.
3. Офіційний веб-сайт Чернівецької обласної адміністрації. [Електронний ресурс]. – Режим доступу до ресурсу: <http://www.bukoda.gov.ua/>.
4. Офіційний веб-сайт Чернівецької обласної державної адміністрації [Електронний ресурс]. – Режим доступу до ресурсу: <http://www.oda.cv.ua>.



5. Регіональна програма розвитку малого і середнього підприємництва у Чернівецькій області на 2017-2018 роки. [Електронний ресурс]. – Режим доступу до ресурсу: <https://docviewer.yandex.ru/view>.
6. Село стартапів та офіси в контейнерах: як чернівчанка розвиває бізнес в Амстердамі [Електронний ресурс]. – Режим доступу до ресурсу: <https://pogiad.ua/news/chernivtsi>.
7. Стартап. [Електронний ресурс]. – Режим доступу до ресурсу: <https://uk.wikipedia.org/wiki/Стартап>.
8. Стартап. [Електронний ресурс]. – Режим доступу до ресурсу: <http://www.nidiot.de/>.
9. У Чернівцях з'явився центр, який об'єднає інноваційні стартапи [Електронний ресурс]. – Режим доступу до ресурсу: <http://promin.cv.ua/2016/05/11/u-chernivtsiakh-ziavyvsia-tsentri-iakyi-obiednaie-innovatsiini-startapy.html>.
10. Чернівчанка відкрила власну справу у декретній відпустці: історія успіху. [Електронний ресурс]. – Режим доступу до ресурсу: [https://molbuk.ua/chernovtsy\\_news](https://molbuk.ua/chernovtsy_news).
11. Чернівецька молодь презентувала у дворику Ратуші нові стартапи. [Електронний ресурс]. – Режим доступу до ресурсу: <http://bukpravda.cv.ua/>.

**Джуровец А.И., Катана А.В.**

Черновицкий торгово-экономический институт  
Киевского национального торгово-экономического университета

## **СОСТОЯНИЕ РАЗВИТИЯ МАЛОГО ПРЕДПРИНИМАТЕЛЬСТВА, ПРОБЛЕМЫ ЕГО ФУНКЦИОНИРОВАНИЯ В ЧЕРНОВИЦКОЙ ОБЛАСТИ**

### **Аннотация**

Рассмотрено состояние развития малого предпринимательства и проблемы его функционирования в Черновицкой области. Осуществлен анализ основных статистических данных о состоянии малого предпринимательства. Определены основные проблемы, замедляющие развитие малого бизнеса. Даны рекомендации стимулирования развития малого и среднего бизнеса. Определены элементы инновационной и инвестиционной деятельности в Черновицкой области.

**Ключевые слова:** региональная программа развития, малый и средний бизнес, субъекты малого и среднего предпринимательства, хозяйственная деятельность, инновационная и инвестиционная деятельность, стартап.

**Dzhurovets A.I., Katana A.V.**

Chernivtsi Trade and Economic Institute  
Kyiv National University of Trade and Economics

## **THE STATE OF SMALL BUSINESS DEVELOPMENT, PROBLEMS OF ITS FUNCTIONING IN CHERNIVTSI REGION**

### **Summary**

The state of development of small business and problems of its functioning in Chernivtsi region are considered. The analysis of the basic statistical data on the state of small business is carried out. The main problems that slow down the development of small and medium-sized businesses are identified. The recommendations for stimulating the development of small and medium-sized businesses are given. The elements of innovation and investment activity in Chernivtsi region are determined.

**Keywords:** regional development program, small and medium business, subjects of small and medium business, economic activity, innovation and investment activity, start-up.

УДК 657

## УДОСКОНАЛЕННЯ МЕТОДИКИ ОЦІНКИ ЕФЕКТИВНОСТІ СИСТЕМИ ВНУТРІШНЬОГО КОНТРОЛЮ

Дзьоба В.Б.

Національний університет «Львівська політехніка»

В статті розглянуто поняття оцінки системи внутрішнього контролю. Досліджено методики оцінки ефективності контролю різних дослідників. Визначені кількісні та якісні показники ефективності системи внутрішнього контролю.

**Ключові слова:** контроль, ефективність, кількісні показники, якісні показники.

**Актуальність теми і постановка проблеми.** Сучасні умови функціонування промислових підприємств висувають вимоги удосконалювати процеси управління, і перш за все, його функції: При цьому слід особливо відзначити, що їх узагальненням, інформаційною базою для проведення аналізу та прийняття управлінських рішень є функція контролю.

Ефективний контроль, забезпечуючи менеджерів якісної інформаційною базою, сприяє досягненню ефективного результату управлінської діяльності. Контроль орієнтований на забезпечення основних показників ефективності функціонування підприємства в сучасних умовах – своєчасна адаптація систем виробництва і управління до постійно мінливого зовнішнього середовища і, як наслідок, забезпечення конкурентоспроможності. Контроль покликаний забезпечити максимально ефективне використання як фінансових, так і інших видів ресурсів організації. Контроль сприяє реалізації економічної політики, виробленої керівництвом, дозволяє систематизувати фінансові та інформаційні потоки, озброїти управлінський персонал реальним баченням процесів, що відбуваються в організації для прийняття оптимальних управлінських рішень. Стан контролю на підприємствах свідчить, що чинна система контролю не відповідає вимогам підвищення ефективності управління виробництвом.

Сучасні способи оцінки ефективності системи контролю засновані на застосуванні загальних аудиторських процедур, передбачених міжнародними стандартами. Багатьма науковцями ґрунтовно розглянуто показники ефективності державного фінансового контролю. Однак методики оцінки системи внутрішнього контролю суб'єктів господарювання розглянуті не так широко і потребують додаткового вивчення. Широке трактування цілей і завдань внутрішнього контролю підприємств, велика різноманітність існуючих форм організації служби внутрішнього контролю обумовлюють складність розробки оптимальних показників оцінки ефективності роботи системи внутрішнього контролю.

**Аналіз останніх досліджень і публікацій, в яких започатковано розв'язання даної проблеми і на які спирається автор.** Значний внесок в дослідження в області побудови систем контролю внесли відомі закордонні вчені: Е.А. Арені, К. Друрі, Дж.К. Лоббек, Е. Майер, Р. Монтгомері, Дж. Рис, Ж. Рішар, А. Франчеко, Д. Лорш, Дж. Ернот, У.Дж. Хант, А.А. Томпсон, А.Д. Стрикленд, Дж.К. Робертсон. Серед праць вітчизняних авторів можна виділити праці присвячені контр-

оллю С.Ф. Голова, Ф.Ф. Бутинця, Р.Л. Хом'яка, О.С. Кузьміна, М.С. Пушкаря, Є.М. Романіва, О.А. Євтушевської, В.Ф. Максимової, С.В. Бардаш, Т.С. Осадчої та ін. Дослідження наукових праць показало, що в міжнародних професійних стандартах внутрішнього аудиту не розкрито методику визначення ефективності системи внутрішнього контролю, а більшість авторів виділяють в своїх роботах дві категорії показників, за допомогою яких оцінюється ефективність служби внутрішнього контролю: кількісні і якісні. Щодо кількісних показників то вони являють собою числові дані, у тому числі виражені через коефіцієнти, що характеризують конкретні процеси або події, які відбуваються в системі внутрішнього контролю. Кількісні оцінки ґрунтуються на економічно-математичних розрахунках, пов'язаних з дослідженням відносних або усереднених величин [3]. Визначення якісних показників є більш складним завданням, оскільки передбачає використання експертної оцінки. Вважається, що якісні показники визначаються через логічну оцінку змін у системі контролю, яка реалізується шляхом аналітичного узагальнення результатів контрольних впливів з позицій зниження різного роду ризиків підприємства [3].

**Виділення невирішених раніше частин загальної проблеми, котрим присвячується означена стаття.** Питання оцінки ефективності контролю порушувалися вченими в основному лише фрагментарно в рамках бухгалтерського та управлінського обліку, аудиту, фінансово-менеджменту. Незважаючи на очевидну потребу в і значимість дослідження проблем контролю, цій темі до теперішнього часу приділялася явно недостатньо уваги.

**Формулювання цілей статті (постановка завдання).** Недостатня розробленість багатьох теоретичних питань оцінки ефективності контролю, практична необхідність їх вирішення і визначають актуальність даної проблеми, що й зумовило вибір теми статті.

**Виклад основного матеріалу дослідження з повним обґрунтуванням отриманих наукових результатів.** У сучасних умовах зростає зацікавленість власників і керівництва господарюючих суб'єктів в ефективному і надійному функціонуванні внутрішнього контролю. Система внутрішнього контролю – це сукупність організаційних заходів, методик і процедур, які використовуються керівництвом економічного суб'єкта для впорядкованого і ефективного ведення господарської діяльності, забезпечення збереження активів, запобігання спотворення інформації. Широка

інтерпретація цілей і завдань контрольної функції управління, велика різноманітність існуючих форм організації служби внутрішнього контролю на практиці визначає складність розробки оптимальної структури критеріїв оцінки функціонування системи внутрішнього контролю. На основі аналізу досліджень [1-6] запропоновано наступні показники кількісної оцінки ефективності внутрішнього контролю (рис. 1).

На основі аналізу досліджень [1-6] запропоновано наступні якісні показники оцінки ефективності системи внутрішнього контролю зображені на рис. 2.

Якісна оцінка ефективності передбачає використання експертних думок сторін, зацікавлених в роботі служби внутрішнього контролю. Експертами можуть бути представники власни-

ка господарюючого суб'єкта, внутрішні аудитори, зовнішні аудитори, менеджери вищої ланки. Бальна шкала оцінок може виглядати наступним чином:

3 бали – система внутрішнього контролю присутня у всіх процесах та підрозділах підприємства;  
2 бали – контроль присутній, але не є системним та не охоплює все підприємство;  
1 бал – якість роботи за певними вимогами не відповідає потребам.

Для виключення суб'єктивності оцінки необхідно чітко сформулювати питання, на які повинні відповісти експерти. Варіанти питань по якісній оцінці елементів системи внутрішнього контролю представлені в таблиці 1.

На основі відповідей експертів на запитання проводиться оцінка ефективності системи внутрішнього контролю. Оцінка експерта визначається як середньоарифметичне значення оцінок з усіх питань за такою формулою:

$$O = B/K, \quad (1)$$

де: O – оцінка експерта;  
B – сума балів по всім питанням;

K – кількість питань.

У тому випадку, якщо оцінка знаходиться в діапазоні від 2 до 3 балів, то роботу служби внутрішнього контролю можна вважати ефективною. Якщо оцінка знаходиться в діапазоні від 1 до 2 балів, то робота служби внутрішнього контролю є неефективною.

**Висновки.** Таким чином, в результаті проведеного дослідження доповнена і уточнена класифікація кількісних і якісних показників оцінки ефективності системи внутрішнього контролю, що дозволить застосовувати систематизований підхід до оцінки ефективності системи внутрішнього контролю суб'єктів господарювання.



Рис. 1. Кількісні показники оцінки ефективності системи внутрішнього контролю



Рис. 2. Показники якісної оцінки ефективності внутрішнього контролю

Таблиця 1

Модель експертної оцінки системи внутрішнього контролю

Питання	Варіанти відповідей		
	3	2	1
1. Чи відповідає організаційна структура потребам підприємства?	Так	Так, проте не у всіх підрозділах	Відсутня, або не відповідає потребам
2. Чи існують корпоративні стандарти для виявлення потенційних «слабких» місць підприємства?	Так	Так, проте не у всіх підрозділах	Відсутні, або існують без регулярного перегляду і модернізації
3. Чи забезпечені інформаційні системи технічними засобами	Так	Так, проте не у всіх підрозділах	Ні, або забезпечені суто для «галочки» без регулярної модернізації
4. Розроблені стандарти внутрішнього контролю?	Так	Так, проте не у всіх підрозділах	Відсутні, або не оновлюються залежно від вимог внутрішнього і зовнішнього середовища
5. Чи проводиться регулярних аудиторських процедур і заходів?	Так	Так, проте не у всіх підрозділах	Ні, або проводиться на нерегулярній основі

**Список літератури:**

1. Виговська Н.Г. Розробка критеріїв та показників ефективності господарського контролю / Н.Г. Виговська // Вісник Житомирського державного технологічного університету: Економічні науки. – Житомир: ЖДТУ. – 2007. – № 2(40). – С. 15-24.
2. Гулай І.О. Теоретичні аспекти оцінки ефективності системи фінансового контролю на підприємстві / І.О. Гулай // Інноваційна економіка. – 2013. – № 8. – С. 120-125.
3. Євтушевська О.А. Оцінка ефективності системи внутрішнього контролю підприємств водного транспорту / О.А. Євтушевська // Зовнішня торгівля: економіка, фінанси, право. – 2015. – № 3. – С. 214-221.
4. Максимова В.Ф. Внутрішній контроль економічної діяльності промислового підприємства – системний підхід до розвитку: [монографія] / В.Ф. Максимова. – К.: АВРІО, 2005. – 264 с.
5. Романів С.М., Хом'як Р.Л. та ін. Контроль і ревізія. Навчальний посібник. Нормативно-практичні матеріали. – 2-е вид., перероб. і доп. – Львів: Національний університет «Львівська політехніка» (Інформаційно-видавничий центр «ІНТЕЛЕКТ+» Інституту післядипломної освіти), «Інтелект-Захід», 2002. – 320 с.
6. Кукурудз О. Оцінка ефективності державного фінансового контролю / О. Кукурудз // Вісник КНТЕУ. – 2006. – № 2. – С. 63-66.

**Дзьоба В.Б.**

Національний університет «Львовская политехника»

**СОВЕРШЕНСТВОВАНИЕ МЕТОДИКИ ОЦЕНКИ ЭФФЕКТИВНОСТИ СИСТЕМЫ ВНУТРЕННЕГО КОНТРОЛЯ****Аннотация**

В статье рассмотрены понятия оценки системы внутреннего контроля. Исследована методика оценки эффективности контроля различных исследователей. Определены количественные и качественные показатели эффективности системы внутреннего контроля.

**Ключевые слова:** контроль, эффективность, количественные показатели, качественные показатели.

**Dzoba V.B.**

Lviv Polytechnic National University

**IMPROVEMENT OF THE METHOD OF EVALUATING THE EFFICIENCY OF THE INTERNAL CONTROL SYSTEM****Summary**

The article deals with the concepts of evaluation of the internal control system. The methods of assessing the effectiveness of control of various researchers are studied. Quantitative and qualitative indicators of the effectiveness of the internal control system have been determined.

**Keywords:** control, efficiency, quantitative indicators, qualitative indicators.

УДК 338.984

## ТЕХНОЛОГІЯ ФОРСАЙТ ЯК ІНСТРУМЕНТ СТРАТЕГІЧНОГО МЕНЕДЖМЕНТУ

Дунда С.П., Ковтун О.С.

Національний університет харчових технологій

У статті досліджено теоретичні питання визначення терміну «Форсайт». Визначено характерні особливості та відмінності даної методики вивчення майбутнього. Описано основні вектори вивчення майбутнього за методами Форсайт. Проведено класифікацію методів Форсайт досліджень за різними параметрами. Описано принципи формування комбінацій методів.

**Ключові слова:** стратегічний менеджмент, планування, прогнозування, форсайт, методологія форсайт.

**Постановка проблеми.** Сьогоднішній нестабільний стан ринку в Україні та ріст цін на сировину та енергоносії змушують підприємства нашої країни ретельніше враховувати існуючі ризики, оперативно реагувати в разі їх перетворення на реальну загрозу та ефективно планувати свої майбутні кроки, розробляти альтернативні варіанти. Такі дії вже давно перестали бути особливою примхою компаній, а стали необхідною умовою для існування та розвитку. Стратегічний менеджмент на підприємстві є тим комплексом дій, який здатен забезпечити чітке формулювання цілей і місії підприємства, а також розробку на їх основні напрямків розвитку та власних стратегічних принципів. Зокрема, для ефективного стратегічного прогнозування в рамках стратегічного менеджменту необхідно використовувати сучасні та актуальні методи, яким і є Форсайт.

**Аналіз останніх джерел і публікацій.** Стратегічне прогнозування та технології Форсайт досліджували такі вчені як Б. Мартін [3], Р. Поппер [6], І. Майлс [4], Л. Федулова [13], А. Станченко [11], Т. Белова [8], З. Шершньова [14], В. Третьяк [12] та ін.

**Виділення невирішених раніше частин загальної проблеми.** Методи Форсайт зарекомендували себе як високо ефективні інструменти формування пріоритетів, що використовують мобілізацію великої кількості учасників для розробки прогнозів у найрізноманітніших сферах діяльності. Цим і визначається актуальність теми.

**Мета статті.** Головною метою роботи є визначення теоретико-методичних засад технології Форсайт як методу стратегічного планування підприємства, обґрунтування необхідності та можливостей її ефективного використання.

**Виклад основного матеріалу.** Конкурентне середовище, що є мінливим за своєю природою, в сьогоднішніх реаліях особливо нестабільне, тому передбачити майбутнє досить важко. Виділяють три фактори, що впливають на цей процес. Перший – це прискорення змін. Якщо процес розробки нововведень відбувається швидко, життєвий цикл продуктів скорочується, то це призводить до ускладнення при визначенні майбутнього та потребує чутливості до змін. Другий чинник: підприємство через різні причини, такі як неспроможність менеджерів сконцентруватися на важливому, невчасність надходження інформації до вищого керівництва, майже не реагує на те, що зміни відбулися або можуть відбутися. По-третє, підприємство не встигає відреагувати на зміни, навіть якщо воно про них знає.

Це пояснюється інерційністю розвитку, розгалуженою організаційною структурою тощо [8].

Світова практика підприємництва виявила, що організації, які досягли значних результатів у конкурентній боротьбі, завдячують цьому впровадженню концепції стратегічного управління [5]. Таким чином, йшлося не просто про результат науково-прикладних розробок учених, а про управлінське нововведення, що поширилося й виправдало себе в сучасній світовій управлінській практиці. Вихідною ідеєю, що відображає сутність концепції стратегічного управління, є ідея необхідності врахування взаємозв'язку та взаємовпливу зовнішнього та внутрішнього середовища при визначенні цілей суб'єкта управління. Тобто воно базується на відносинах, що характеризуються за допомогою системи «зовнішнє середовище – суб'єкт управління», де суб'єкт зазнає різного зовнішнього впливу прямих і опосередкованих факторів (науково-технічний прогрес, соціокультурні й політичні зміни, вплив групових інтересів тощо).

В мінливих умовах різко зросло значення методів прогнозування як елементів стратегічного управління та наукового передбачення подальшого розвитку ситуації в економіці в цілому, в окремих галузях, регіонах, відособлених ринках, а також на окремих підприємствах як основних суб'єктах господарювання. Стратегічний менеджмент, що у своїй основі має концепцію «від майбутнього до сучасного», орієнтований на прогнозування, моделювання та подальше планування, ефективний розподіл ресурсів підприємства.

Прогнозування – це передбачення векторів та тенденцій розвитку об'єктів, явищ, процесів. Мета прогнозів – виявити процес розвитку явищ та передбачити перебіг подій у майбутньому, а також побудувати моделі найбільш імовірного стану внутрішнього та зовнішнього середовища у перспективі [14].

Одним з основних напрямків дослідження майбутнього є Форсайт. Він орієнтований на більш розширене бачення майбутнього загалом та цілей зокрема; на стимулювання міждисциплінарних досліджень; на залучення ключових стейкхолдерів; на розповсюдження знань для прийняття рішень. Та головним є те, що Форсайт є інструментом, що організовує сам процес мислення на перспективу.

Глобал Форсайт Груп, передова світова організація з проведення Форсайту, на своєму офіційному сайті зазначає, що дні статистичних прогнозів минули. Для успішного прийняття рішення необхідно значно розширити межі оброб-

ки інформації, дивитися на процес більш комплексно [1].

У 1930 р. Герберт Уеллс запропонував ввести особливу спеціальність – «професор передбачення», який подібно історика, буде аналізувати і знаходити застосування майбутнім відкриттям [9]. Проте до 1980-х рр. використовувалося в основному поняття «forecasting» – прогнозування. В порівнянні з прогнозом, Форсайт має ширші контури, охоплюючи не лише результат, але і сам процес.

Поняття Форсайт не має українського відповідника, а ототожнення з прогнозуванням, передбаченням чи плануванням не відображає повною мірою його суті, оскільки Форсайт включає в себе дії, орієнтовані на мислення, обговорення та окреслення майбутнього.

Російська школа дотримується думки, що Форсайт – це сценарне прогнозування соціально-економічного розвитку економіки, промисловості у 10-20 річній перспективі, з якою можна погодитися в сенсі використання сценарних методів, але не із визначенням як різновиду прогнозування, оскільки призначенням Форсайт є не передбачення, а розуміння.

Західні економісти пишуть про те, що Форсайт у широкому контексті «стратегічного, застережливого мислення» не є чимось новим або особливо екзотичним, а являє собою природну і важливу характеристику діяльності, пов'язаної зі стратегічним плануванням і розробкою політики, яка зазвичай здійснюється корпораціями або структурами влади.

За визначенням Бена Мартіна [3, с. 139-168], одного з провідних ідеологів цієї технології, Форсайт – це здійснювані на систематичній основі зусилля з дослідження довгострокових перспектив розвитку науки, технологій, економіки і суспільства з метою виявлення стратегічних сфер наукових досліджень і нових зароджуваних технологій, які з високим ступенем ймовірності принесуть значний економічний і соціальний ефект. Це визначення досить містке і вже увійшло в розряд класичних.

Свою чергою французький професор економіки Жан Хероуд і німецький економіст Керстін Кульс [2] представляють Форсайт як процес побудови спільного сприйняття трендів у тривалій перспективі, якому притаманна систематичність.

У фундаментальному двотомнику ЮНІДО [7] наводиться таке тлумачення: «Форсайт – систематична спроба заглянути у довгострокове майбутнє науки, технології, економіки і суспільства з метою ідентифікації зон стратегічного дослідження і створення родових технологій, які можуть забезпечувати найбільші економічні і соціальні вигоди».

Розробка і використання концепції Форсайт безпосередньо пов'язана із сучасними вимогами до стратегічного управління. Методи, які використовуються в проєктах і отримали загальну назву Форсайт (з англійської Foresight – «передбачення», «погляд у майбутнє») ефективно формують пріоритети

та мобілізують учасників для розробки прогнозів у таких сферах діяльності, як наука і технології, економіка, держава і суспільство.

Цікавим підходом є представлений на офіційній сторінці European Foresight трикутник векторів дослідження за методом Форсайт. Тут вказується на такі елементи, як мислення про майбутнє, дискусія про нього, формування майбутнього за припущення про відкритість поглядів щодо варіантів розвитку майбутнього, участі зацікавлених та спрямування на активну діяльність шляхом підтримки творення майбутнього.

Усі дослідники підкреслюють, що Форсайт – це не документ, а процес постійного уточнення бачення майбутнього, який здійснюється з врахуванням активності зацікавлених учасників, залучених у сферу його формування.

З огляду на існування значної кількості Форсайт-ініціатив важливим моментом є їх поділ і класифікація, а також вибір критеріїв з цією метою.

Найчастіше вирізняють такі види Форсайт:

- міжнародний;
- національний: дозволяє визначити місію розвитку країн;
- регіональний: визначення бажаних напрямків розвитку регіону;
- галузевий: зосереджується на розвитку конкретної галузі;
- корпоративний: охоплює розвиток фірми, і часто ототожнюється з стратегічним форсайтом у спеціальній літературі.

Світовий досвід показує, що Форсайт використовують на різних рівнях. Так, у Західній Європі він поширений на національному і регіональному рівні, а в США – більше на рівні корпорацій.

Залежно від напрямку ініціативи та взаємодії джерел інформації розрізняють спадний і висхідний Форсайт, а за його спрямованістю виділяють технологічний і соціальний.

Для коректного практичного застосування Форсайта необхідно, з одного боку, точно визначити об'єкт прогнозування, оскільки при первісній постановці завдання через комплексний характер він часто буває розмитим.

З іншого боку, не менш складною проблемою, яка потребує адекватного рішення, залишається масштабність об'єкту прогнозування, що робить необхідним залучення до розробки форсайт-проєкту значного числа експертів і фахівців з різних галузей знань, що робить експертне середовище неоднорідним. Це вимагає розвитку відповідних технологій отримання та обробки експертної інформації, а також розвитку технологій оцінки точності та узгодженості всіх наявних експертних оцінок.



Рис. 1. Трикутник векторів Форсайт

Джерело: [1]

Найбільшого поширення набули три види класифікації методів, застосовуваних у Форсайті [10, с. 210]. Перший ґрунтується на типізації підходів (дослідницькі й нормативні), другий – на виділенні типів методів (якісні, кількісні і змішані), третій – об'єднує методи за джерелами знань (творчість, досвід, взаємодія і фактичні дані).

#### 1. Класифікація за типом підходу.

Давно склалася класифікація прогнозних і футурологічних інструментів групує методи на основі їх дослідницької або нормативної орієнтації. У багатьох відносинах ця термінологія вважається некоректною, оскільки навіть емпіричні дослідження імпліцитно включають суб'єктивний вибір, а в Форсайт-дослідженнях найчастіше тісно переплітаються елементи самих різних методів з обох груп.

Тим часом підхід прийнято вважати дослідним, якщо на основі відомих фактів з його допомогою можна зробити прогноз різних варіантів майбутнього.

Система методів, найчастіше використовуваних для вирішення дослідницьких завдань, включає мозковий штурм, SWOT-аналіз, сценарні семінари, Дельфі, екстраполяцію тенденцій і системний аналіз.

Нормативним вважається підхід, який дозволяє визначити заходи, що стимулюють або обмежують реалізацію того чи іншого сценарію. Нормативний підхід націлений на формулювання політики і стратегії. Вважається, що він є корисним інструментом для прийняття рішень. Однак для його за-

стосування необхідні інформація і знання, отримані за допомогою дослідницького підходу.

#### 2. Класифікація за типом методів.

Кількісний аналіз зазвичай виконується відповідно до встановлених процедур. Отже, такі методи значно простіше пояснити, ніж якісні, які вимагають від дослідника певних знань, що скоріше базуються на досвіді, внутрішніх відчуттях, ніж на фактах.

Примітно, що одні вчені вважають якісні методи більш продуктивними, оскільки вони дозволяють враховувати суб'єктивність і різні інтерпретації, більш широко і «простою», зрозумілою мовою пояснювати економічні процеси. Наприклад, французький математик Рене Том зазначав, що якісні методи можуть бути досить ефективними: «Декарт з його вихорами, зчепленими атомами і т. п., все пояснив, але нічого не порохував. Ньютон з його законом зворотних квадратів гравітації все порохував, але нічого не пояснив». Інші, навпаки, вважають, що їх використання доцільно тільки за відсутності об'єктивних фактичних даних, як, наприклад, у багатьох Форсайт-дослідженнях, коли розглядаються феномени, що не піддаються аналізу в форматі об'єктивних даних.

База знань може являти собою комплекс не цілком достовірних даних і припущень, у зв'язку з цим кількісні методи доводиться доповнювати новими якісними підходами для обліку та аналізу невизначених аспектів, що важко вимірюються і тому залишалися неврахованими досі. Таким чином, з одного боку, існує необхідність застосу-

вання кількісних методів при аналізі невизначених ситуацій, а з іншого – коректність цього застосування, обумовлена вимогами достовірності. За допомогою таких методів можна лише частково аналізувати матеріал, який зазвичай є предметом Форсайт-досліджень, тобто складний набір різнорідних і невизначених факторів.

Часто дослідники усвідомлюють можливість отримання високого результату, комбінуючи в процесі дослідження якісний і кількісний підходи.



Рис. 2. Трикутник методів Форсайту

Джерело: [6]

Таблиця 1

#### Класифікація Форсайт-методів

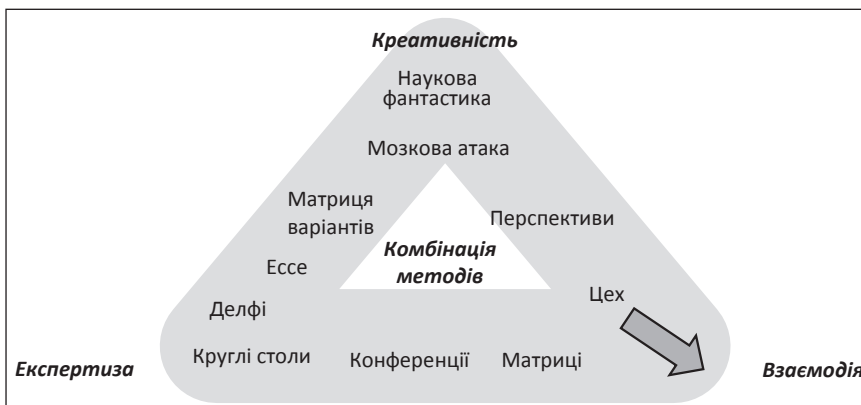
Якісні	Кількісні	Змішані
Надають особливого значення подіям та сприйняттю. Така інтерпретація має тенденцію базуватися на суб'єктивності або креативності, що важко підтвердити.	Застосовують змінні та статистичні дослідження, використовуючи чи генеруючи надійні дані.	Застосовують математичні принципи щоб визначити кількість суб'єктивних, раціональних суджень й точок зору експертів.
Ретрополяція Мозковий штурм Громадська панель, опитування Конференції/семінари Genius прогнозування Морфологічний аналіз Дерево релевантності Логічні діаграми Рольові ігри SWOT-аналіз Слабкі сигнали Wild cards (події-джокери)	Бенчмаркінг Бібліометрія Індикатори Аналіз часових рядів Моделювання Аналіз патентів Екстраполяція тенденцій Аналіз впливу на бізнес	Аналіз взаємного впливу факторів Метод Дельфі Ключові технології Мультикритеріальний аналіз Дорожні карти Аналіз стейкхолдерів

Джерело: [10, с. 211]

Іноді при виборі кількісного підходу приймаються якісні рішення. Оцінки, думки і судження аналізуються за допомогою якісних методів, а потім обробляються із застосуванням кількісного інструментарію.

Удосконалення технічних інструментів інтелектуального аналізу даних, що спостерігається останнім часом, означає, що можливості представлення значень якісних показників у кількісній формі і подальшої їх обробки за допомогою статистичних інструментів постійно розширюються. Таким чином, інтеграція кількісних і якісних підходів у процесі Форсайт-дослідження є необхідною.

3. Класифікація по джерелу знань.

Проблема вибору адекватного набору підходів для застосування в тому чи іншому проекті не має однозначного рішення. Проте існують базові принципи формування комбінацій методів, зокрема, широко відомий так званий трикутник Форсайту [6], на вершинах якого розташовуються ключові фактори, що забезпечують успіх роботи з експертами: креативність, експертне знання, взаємодія.

Розташування методів Форсайту всередині трикутника відповідає їхньому «тяжінню» до того чи іншого його кута. Використання кожного з методів має свої сильні і слабкі сторони. Наприклад, мозковий штурм сприяє креативності експертів, але не обов'язково супроводжується їх ефективною взаємодією, а експертні семінари, забезпечуючи взаємодію фахівців, можуть не привести до виявлення важливих аспектів, що відображають перспективи розвитку окремих технологічних сфер.

Ідея трикутника полягала в тому, щоб задіяти в будь-якому Форсайт-проекті комбінацію мето-

дів, що забезпечують успішну реалізацію всіх трьох функцій, які відповідають його вершинам. Ефективність комбінованого застосування різноманітних якісних і кількісних методів підтверджена у практичній діяльності. Водночас стало очевидним, що великі проекти, присвячені вибору технологічних пріоритетів на національному рівні, вимагають нових підходів, які забезпечують одержання об'єктивних оцінок, започаткованих на кількісному аналізі емпіричних даних – статистичних індикаторів, патентної статистики, бібліометричної інформації тощо.

У цьому зв'язку зазнала змін сама ідея «трикутника Форсайту». У роботах І. Майлса і Р. Поппера [6] було запропоновано додати ще одну вершину – «доведення» і тим самим перетворити трикутник на ромб (Foresight Diamond).

Методологія форсайту містить десятки як традиційних, так і достатньо нових експертних методів. Найкращими з них для аналізу ситуації і пошуку рішень є: метод Дельфі, мозковий штурм, шість капелюхів мислення за Едвардом де Боно, теорія розв'язку винахідницьких задач Г. Альтшулера (ТРИЗ), візуалізація, 6 сигм Ліна, дорожні карти, «слабкі сигнали», «джокер» (Wild Cards), PEST-аналіз, SWOT-аналіз тощо. Частіше за все, одночасно застосовуються декілька методів. Для розв'язання багатьох задач застосовуються експерти. Для вирішення проблеми на рівні підприємства, експертами можуть залучатися спеціалісти галузі, які добре знають тенденції розвитку ринку, а також управлінський персонал підприємства, менеджери та інші спеціалісти. Вони повинні бути добре поінформованими, компетентними, вміти працювати в команді, мати ерудицію, знати методи прогнозування та Форсайту.



Рис. 3. Ромб методів Форсайту

Джерело: [6]

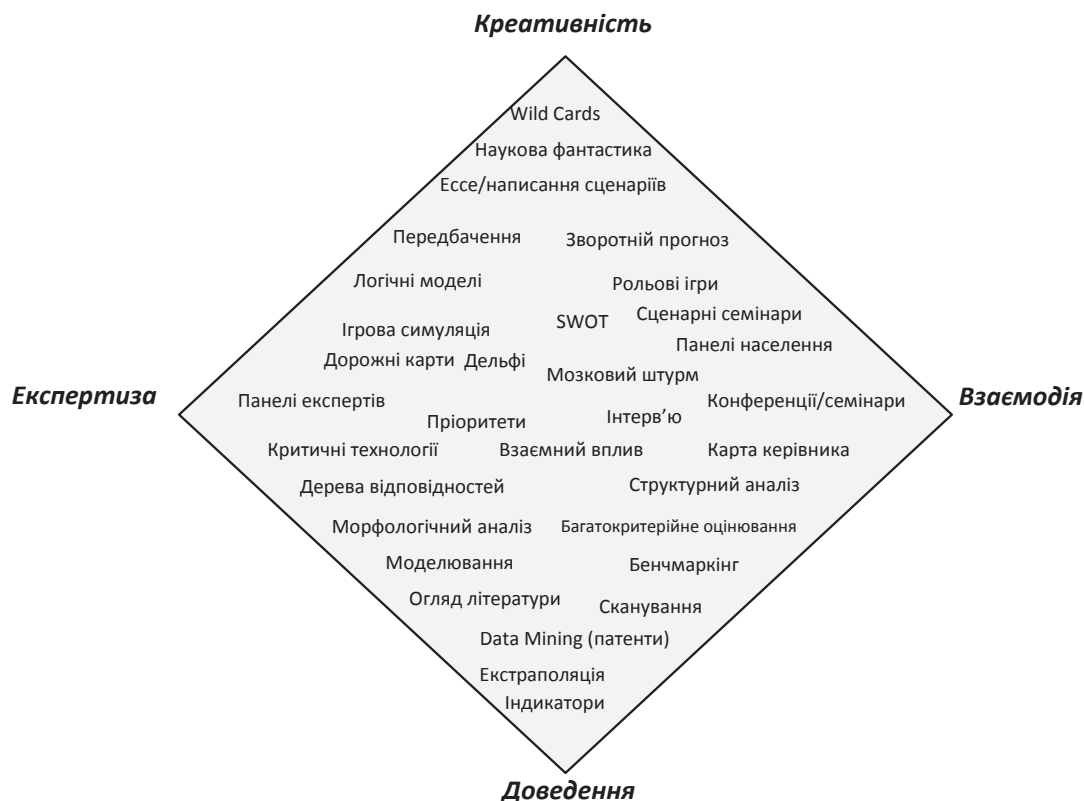

Отже, Форсайт може стати досить ефективним методом стратегічного менеджменту підприємства, оскільки якісне його застосування може вирішити цілий ряд питань пов'язаних з прогнозуванням та перспективами розвитку. Його особливістю є націленість на розробку практичних

заходів, орієнтованих на наближення бажаного сценарію, та залучення широкого кола фахівців. Крім того, методологія Форсайт допомагає не тільки побачити прогнозоване майбутнє, але й вчасно скоригувати його, що є актуальним та важливим для суб'єктів господарювання.

### Список літератури:

1. Foresight Group [Ел. ресурс]. – Режим доступу: <http://www.foresightgroup.eu/>.
2. Heraud J.A., Cuhls K. Current Foresight Activities in France, Spain and Italy / J.A. Heraud, K. Cuhls // Technological Forecasting and Social Change. – 1999. – Vol. 60.
3. Martin B. Foresight in Science and Technology / B. Martin // Technology Analysis and Strategic Management. – Vol. 7. – № 2. – 1995.
4. Miles I. The Many Faces of Foresight / L. Georghiou, J. Cassingea, I. Harper, M. Keenan // The Handbook of Technology of Foresight. Concepts and Practice, Prime Series on Research and Innovation Policy. Edward Elgar Publishing, Inc. Northhampton. 2008.
5. Pearce J.A. Strategic Management / J.A. Pearce, R.B. Robinson. – 2nd ed. – Homewood: Richard D. Irwin, 1985. – P. 23-25.
6. Popper R. Methodology Common Foresight Practices & Tools / R. Popper // International Handbook of Foresight and Science Policy: Theory and Practice. Edward Elgar, 2007.
7. Unido Technilgy Foresight Manual. – Vienna, 2005. – Vol. 1. Organization and Methods.
8. Белова Т.Г. Формування пріоритетів розвитку підприємства на основі форсайтингу / Т.Г. Белова, О.Ф. Крайноченко, Т.Ф. Гаврилова // [Ел.ресурс]. – Режим доступу: <http://enuftir.nuft.edu.ua/jspui/bitstream/123456789/21640/1/8.pdf>.
9. Евразийская высшая Бизнес-школа [Ел. ресурс]. – Режим доступу: [http://www.bshe.ru/ours\\_programs/forsite\\_business](http://www.bshe.ru/ours_programs/forsite_business).
10. Мальцева С.В. Инновационный менеджмент: учебник для академического бакалаврата / С.В. Мальцева. – М.: Издательство Юрайт, 2014. – 527 с.
11. Станченко А.А. Форсайт как метод управления изменениями / А.А. Станченко // HRMagazine. – 2014. – № 1. – С. 15-16.
12. Третьяк В. Форсайт как технология предвидения / В. Третьяк // Экономические стратегии. – 2009. – № 8. – 52-59 с.
13. Федуллова Л.І. Форсайт: сучасна методологія технологічного прогнозування / Л.І. Федуллова // Економіка і прогнозування. – 2008. – № 3. – С. 106-120.
14. Шершньова З.Є. Підручник. – 2-ге вид., перероб. і доп. / З.Є. Шершньова – К.: КНЕУ, 2004. – 699 с.

**Дунда С.П., Ковтун О.С.**

Национальный университет пищевых технологий

## ТЕХНОЛОГИЯ ФОРСАЙТ КАК ИНСТРУМЕНТ СТРАТЕГИЧЕСКОГО МЕНЕДЖМЕНТА

### Аннотация

В статье исследованы теоретические вопросы определения термина «Форсайт». Определены характерные особенности и отличия данной методики изучения будущего. Описаны основные векторы изучения будущего по методам Форсайт. Проведена классификация методов Форсайт исследований по различным параметрам. Описаны принципы формирования комбинаций методов.

**Ключевые слова:** стратегический менеджмент, планирование, прогнозирование, форсайт, методология форсайт.

**Dunda S.P., Kovtun O.S.**

National University of Food Technologies

## FORESIGHT TECHNOLOGIES AS AN INSTRUMENT OF STRATEGIC MANAGEMENT

### Summary

The article deals with theoretical questions of definition of the term «Foresight». The characteristic features and differences of this method of studying the future are determined. The main vectors of studying the future are described using Foresight methods. Classification of Foresight methods for various parameters is carried out. The principles of forming a combination of methods are described.

**Keywords:** strategic management, planning, forecasting, foresight, foresight methodology.

УДК 338.24(063)

## УКРАЇНЬСЬКА ЕКОНОМІКА У 2018 РОЦІ: ВІДРОДЖЕННЯ ЧИ СТАГНАЦІЯ

Євченко Т.І.

Національний університет біоресурсів і природокористування України

У статті досліджено нинішній стан економіки України, ефективність роботи державних банківських установ, зроблено порівняння української економіки відносно Сінгапуру, визначено напрями та перспективи розвитку нашої держави.

**Ключові слова:** банківська система, фінансові ресурси, інфляція, ліквідність, фінансова звітність, економічне зростання, економічний потенціал, стагнація.

**Постановка проблеми.** Той стан, в якому нині перебуває українська економіка, не може викликати захоплення. Стрімке падіння ВВП та промисловості, стрибок інфляції і знецінення гривні за останні три роки стали тією вбивчою сумішшю, яка дуже негативно вплинула на життєвий рівень населення і впевнено відкинула Україну на місце найбільшій держави Європи. Причин, чому так сталося, можна шукати багато. Не останню роль в економічному обвалі минулих років зіграла відверто неефективна політика уряду та небажання влади здійснювати реальні реформи і зайнятися боротьбою з корупцією.

**Аналіз останніх досліджень і публікацій.** Серед вітчизняних науковців, які досліджують українську економіку та працюють над темою ліквідації наслідків кризи в Україні наступні: С. Юрій, який розглядає сучасну модифікацію світових економічних криз, Є. Савельєв визначає проблеми розвитку економіки та доцільність відпрацювання заходів антикризового управління, А. Мельник розробила основні положення антикризової політики в Україні, О.І. Барановський та Т.С. Смовженко, які досліджують особливості й умови посткризового розвитку фінансового сектору України.

**Виділення невирішених раніше частин загальної проблеми.** Питання щодо відновлення та зміцнення національної економіки в посткризовий період потребують подальшого дослідження. Зокрема, дослідження нинішнього стану української економіки та визначення перспектив розвитку нашої держави в подальшому.

Враховуючи актуальність і важливість даного завдання **метою статті** є дослідження української економіки та визначення напрямів та перспектив її розвитку.

**Виклад основного матеріалу.** Українська економіка за період незалежності демонструвала періоди стрімкого занепаду і відносно динамічного зростання. Однак, роки стагнації та скорочення ВВП переважали роки успішного економічного розвитку. У 90-ті роки ВВП України впав до 40% рівня 1990 року. у 1999 році стало зрозуміло, що економіка сягнула свого дна: того року вона скоротилася лише на 0,2%. З 2000 року почався період економічного зростання, який тривав до 2008 року включно. За цей час економіка України наблизилась до 75% рівня ВВП 1990 року. Але зростання тих часів було оманливим. Воно відбувалося на застарілій сировинно-промисловій базі і ґрунтувалося на високих цінах на українську експортну сировину, в першу чергу на метали та продукцію сільського господарства. Тому, коли

почалася світова економічна криза, українська економіка рухнула разом з світовою. При чому падіння ВВП України знову встановило світовий рекорд і сягнуло 15,1% у 2009 році. На фоні такої вражаючої цифри, складається думка, що світова економічна криза взагалі почалася в Україні. Насправді ж вона зумовлена тим, що ніяких серйозних фундаментальних реформ у 2000-ті роки проведено не було [5].

У 2010-2011 роках економіка дещо пожвавилась. Але вже з другої половини 2012 року вона увійшла у фазу стагнації. Ріст ВВП впав до нуля. Нова криза розпочалася у 2014 році. Її пік прийшовся на 2015 рік. За два роки ВВП впав на 20% відносно до рівня 2013 року. У 2016 році економіка демонструвала тенденції до зростання, але вони були надто мізерні, щоб говорити про відродження. Та й базувалися вони на низьких показниках 2015 року. Загалом Україна може похвалитися тим, що її економіка за останні 25 років демонструє найвищі темпи падіння серед країн світу – мінус 35% ВВП. У той час як у світі зростання становило майже 100%. По суті ми досі не оговталися від кризових явищ 90-х років, а головне – не зуміли перебудувати господарство відповідно до нових ринкових реалій та потреб економіки 21-го століття.

2017-й рік був успішним для банківської системи. На сьогодні рівень системних ризиків є помірним, проте існує ймовірність його підвищення в наступному році. Ключові ризики для фінансової стабільності – припинення співпраці з МВФ, повільні структурні зміни в економіці, низька ефективність роботи державних банків та слабкість правової системи, – йдеться у Звіті Нацбанку.

У другій половині 2017 року не відбулося суттєвих змін у макроекономічному середовищі. Економічне зростання було повільним, проте прискориться до понад 3% із 2018 року. Волатильність обмінного курсу була помірною. Інфляція вища, ніж очікувалося на початку року і перевищує ціль НБУ. Висока інфляція ускладнює середньострокове та довгострокове кредитування. Щоб знизити інфляційні ризики, у IV кварталі НБУ двічі підвищував облікову ставку загалом на 2 в. п. до 14,5%. Після завершення етапу очищення банківський сектор знову прибутковий, тенденція продовжиться й наступного року. Ключовий макроекономічний ризик для фінансової стабільності у найближчі роки – припинення співпраці з Міжнародним валютним фондом. Без підтримки міжнародних інституцій успішне рефінансування 20 млрд дол. суверенного та гаран-

тованого державою боргу з терміном погашення у 2018-2020 роках малоімовірно. Україні варто розпочати перемовини про запуск нової програми співпраці з МВФ ще до завершення нинішньої на початку 2019 року.

Протягом кризових років НБУ зосереджувався на нормалізації роботи банківського сектору. Тепер фокус уваги регулятора зміщується на запобігання майбутнім кризам та наслідкам від них для банківського сектору. Із 2018 року НБУ інтенсивно гармонізуватиме вимоги до роботи банків із рекомендаціями Базельського комітету з банківського нагляду (Базель III) та європейськими директивами.

У 2018 році буде впроваджено новий норматив ліквідності – коефіцієнт покриття ліквідністю (liquidity coverage ratio, LCR). Він посилить стійкість банків до різких відтоків коштів. Також наступного року НБУ надасть банкам проект положення, що визначатиме нову структуру регулятивного капіталу та критерії прийнятності його складових. Усі нововведення будуть впроваджені після детального кількісного аналізу та врахування їхнього впливу на банківський сектор.

Важливим елементом забезпечення стійкості банків стане щорічне стрес-тестування банків. Незалежні аудитори проведуть аналіз якості активів усіх банків, а НБУ самостійно проводитиме регуляторне стрес-тестування. Йому підлягатимуть банки, чії активи сукупно становлять не менше 90% загальних активів банківського сектору [4].

НБУ надалі підвищуватиме стандарти розкриття банками фінансової та пруденційної звітності. Із 2018 року почнеться публікація звітів про структуру регулятивного капіталу. Надалі вимоги до розкриття звітності ставатимуть жорсткішими. НБУ має за мету забезпечити повну прозорість діяльності та фінансового стану банківських установ. Буде впроваджена єдина Система фінансової звітності, яка дозволить здійснювати прийом, обробку, перевірку та розкриття фінансової звітності підприємств у єдиному електронному форматі. Основою для роботи Системи стане стандарт XBRL. Система пропонуватиме єдиний стандарт звітності в залежності від видів діяльності компаній та буде обладнана єдиним вікном для її подання. Нова Система фінансової звітності запроваджуватиметься на базі НКЦПФР, її запуск відбудеться у 2019 році. Питання удосконалення фінансової звітності є одним з ключових елементів Комплексної програми розвитку фінансового сектору України до 2020 року [3].

Чого нам чекати у 2018 році? Розквіту економіки звісно не відбудеться. В кращому випадку ВВП може зрости на 2,5% – 3%. А може і не зрости. Якщо ми рухатимемося з такими темпами, то до показників 2013 року треба йти ще років вісім-десять. Таким чином, у 2025 році економіка України вийде на рівень 2013 року. Але хіба це може бути предметом гордості? Якщо наша економіка розвиватиметься з такою черепашою швидкістю, то за Україною забезпечене місце найдіднішої держави Європейського континенту. Але ж ми хочемо вийти на рівень розвитку як мінімум сусідніх країн Східної і Центральної Європи. А для цього потрібне зростання на рівні

10% ВВП як мінімум протягом десяти – двадцяти років. Зрозуміло, що прогнози розвитку економіки України у 2017 році ніяк не дають підстав вважати про достатні темпи розвитку. Для того, щоб почалося реальне економічне зростання, а не стагнація зі знаком плюс, потрібні реальні реформи, а не їх імітація. Україна має величезний потенціал для розвитку. Інвестори не хочуть вкладати в Україну, тому що не вірять у чесну конкурентну боротьбу. Те, що ситуація зміниться найближчим часом, підстав стверджувати немає. Тому у 2018 році відчутного поліпшення рівня життя не буде. Хоча і можна чекати на деяке пожвавлення внутрішнього попиту.

Стійке економічне зростання та якісне поліпшення рівня життя населення абсолютно реально одержати в найближчій перспективі. Для цього існують чіткі та зрозумілі шляхи, перевірені багатьма країнами, яким у надзвичайно складних умовах, попри песимістичні прогнози, вдавалося зробити стрибок на новий рівень розвитку та продемонструвати феномен «економічного дива». Необхідні заходи давно та добре відомі, питання тільки в їхній реалізації.

Батько сингапурського «економічного дива» Лі Куан Ю, патріотичний, мудрий і високоосвічений лідер, світогляд якого сформувався під глибоким впливом ідей конфуціанства, каже про прості та важливі принципи: чесний компетентний уряд; ставка на людський капітал, високі технології та максимальну активізацію підприємницької активності; прагматизм, швидкість й ефективність державного управління [7].

За рівнем ВВП на душу населення Сингапур є однією з найбагатших країн у світі (з 53,3 тис. дол. входить до першої двадцятки), зовнішній борг цієї країни дорівнює нулю, профіцит державного бюджету – близько 1 млрд дол. (для довідки: з 3,5 тис. дол. на душу населення Україна посідає 115-те місце з 186 країн). Такий стрімкий стрибок Сингапуру з третього світу в перший для багатьох країн став джерелом уроків політичної та економічної мудрості» [6].

Пан Лі зробив Сингапур процвітаючим, сучасним, ефективним і практично вільним від корупції – і туди попрямували іноземні інвестори. Розважливий стратег і прагматик, він перетворив Сингапур з крихітного острова без жодних природних ресурсів на процвітаючу економіку [8].

Порівняно із Сингапуром на стартовій стадії реформ, Україна перебуває в кращій ситуації та має набагато потужніший економічний потенціал. У нового уряду існують усі шанси запустити процес швидкого відродження економіки та формування феномену українського «економічного дива».

**Висновки і пропозиції.** Отже, беручи до уваги вище сказане, якщо 2018 рік буде вдалим у плані цін на основні продукти експорту з України, то можна очікувати, що значних потрясінь не буде. Але й суттєво зростання рівня життя населення також чекати не варто. На початку року можливий новий виток інфляції у зв'язку з підвищенням мінімальних зарплат, а також ростом цін на пальне. Гривня, яке вже і так знецінилась до майже 28 за 1 долар, скоріше всього не опуститься нижче 30-ти. Якщо Україна хоче вийти на магістральний шлях прискореного економічного

розвитку, їй потрібні структурні зміни. Косметичні зміни, до яких сьогодні вдається влада, не здатні забезпечити державі вищий рівень розвитку. Для справжнього зростання потрібно міняти правила гри. Поки в Україну не прийде інвестор, не підвищиться внутрішній споживчий попит, не

зменшать тиск на бізнес, росту ВВП на рівні 10% досягти нереально. Та й 5% – вже є захмарною цифрою. Також варто додати, що економіка у нас тісно переплетена з політикою. Політичні катаклізми чи нова хвиля російської агресії негативно впливатимуть на темпи відновлення.

### Список літератури:

1. Закон України «Про Національний банк України» від 20.05.99. № 679 (редакція від 01.01.2013).
2. Закон України «Про банки і банківську діяльність» від 7 грудня 2000 року № 2121-III (редакція від 01.01.2013).
3. [Електронний ресурс]. – Режим доступу: <http://replyua.net>.
4. [Електронний ресурс]. – Режим доступу: <http://domik.ua/novosti/nacbank-opublikuvav-zvit-pro-finansovu-stabilnist-ta-riziki-ukrayinskoyi-bankivskoyi-sistemi-u-2018-roci-n254455.html>.
5. [Електронний ресурс]. – Режим доступу: <http://e-news.com.ua/show/428535.html>.
6. [Електронний ресурс]. – Режим доступу: [http://dt.ua/macrolevel/vidrozhennya-ekonomiki-ukrayini-zvolikannya-nebezpechne\\_.html](http://dt.ua/macrolevel/vidrozhennya-ekonomiki-ukrayini-zvolikannya-nebezpechne_.html).
7. Ли Куаня Ю «Из третьего мира – в первый. История Сингапура (1965-2000)» // Москва «Манн, Иванов и Фербер». – 2013. – С. 576.
8. [Електронний ресурс]. – Режим доступу: <http://Ошибка! Недопустимый объект гиперссылки..>

**Евенко Т.И.**

Национальный университет биоресурсов и природопользования Украины

## УКРАИНСКАЯ ЭКОНОМИКА В 2018 ГОДУ: ВОЗРОЖДЕНИЕ ИЛИ СТАГНАЦИЯ

### Аннотация

В статье исследованы нынешнее состояние экономики Украины, эффективность работы государственных банковских учреждений, сделано сравнение украинской экономики относительно Сингапура, определены направления и перспективы развития нашего государства.

**Ключевые слова:** банковская система, финансовые ресурсы, инфляция, ликвидность, финансовая отчетность, экономический рост, экономический потенциал, стагнация.

**Yevenko T.I.**

National University of Life and Environmental Sciences of Ukraine

## THE UKRAINIAN ECONOMY IN 2018: THE REVIVAL OR STAGNATION

### Summary

The article studies the modern state of Ukraine's economy, efficiency of the state banking institutions, comparison of the Ukrainian economy relative to Singapore, directions and prospects of development of our state.

**Keywords:** banking system, financial resources, inflation, liquidity, financial reporting, economic growth, economic potential, stagnation.

УДК 331.101.3:65.012.12

## НЕОБХІДНІСТЬ ВПРОВАДЖЕННЯ СВІТОВОГО ДОСВІДУ МОТИВАЦІЇ ПЕРСОНАЛУ НА ВІТЧИЗНЯНИХ ПІДПРИЄМСТВАХ

Заярна Н.М., Пасенченко Ю.С., Тис Р.І.

Львівський торговельно-економічний університет

Висвітлено зміст поняття «мотивація персоналу» як процес, вид управлінської діяльності, функція (механізм) управління персоналом, психологічно-мотиваційний чинник тощо. Представлено аналіз особливостей систем мотивації праці, які переважають в різних країнах світу. Розглянуто зарубіжний досвід застосування нетрадиційних методів мотивації праці, в основу яких покладено матеріальні і нематеріальні стимули. Для вітчизняних підприємств обґрунтовано доцільність впровадження в систему управління персоналом нових комбінованих підходів до вирішення проблеми мотивації працівників, що включають економічні і соціально-психологічні способи впливу на поведінку персоналу зокрема коучинг.

**Ключові слова:** персонал, управління, моделі мотивації, стимулювання, коучинг.

**Постановка проблеми.** Невід'ємною умовою сталого економічного розвитку держави є підвищення ефективності праці за рахунок реформування існуючого механізму мотивації праці на всіх рівнях управління економікою і, в першу чергу, на рівні підприємства. Реалізація завдань економічного зростання можлива за умови створення мотиваційної системи, яка здатна спонукати персонал до ефективної праці. Остання є критерієм ефективності виробництва як на макроекономічному рівні, так і на рівні підприємства.

Актуальність дослідження проблем мотивації праці та її трансформації в умовах сучасної системної кризи визначається необхідністю пошуків нових мотиваційних механізмів, нових чинників і напрямків мотиваційного стимулювання з метою підвищення соціально-економічної ефективності трудової діяльності.

**Аналіз останніх досліджень і публікацій.** У літературі даного напрямку проблемам соціально-економічних механізмів взагалі та мотивації, оцінці і стимулюванню персоналу зокрема приділяється багато уваги. У роботах О.І. Амоші, Є.А. Бельтюкова, Б.В. Буркинського, А.І. Бутенка, І.І. Грузнова, О.І. Іляш, Б.Т. Кліяненка, О.Є. Кузьміна, В.Р. Кучеренко, В.М. Лукашевича, С.В. Мочерного, В.М. Нижника, В.І. Осипова, Й.М. Петровича, М.Г. Чумаченка та ін. розглянуто різні аспекти даної проблеми. Значний внесок у розвиток теорії і практики зробили відомі зарубіжні автори сучасних теорій мотивації – Ф. Герцберг, Дж. Дженефер, П. Друкер, Д. МакГрегор, Е. Робінс, Д. Твайл, Ф. Тейлор, А. Файоль, Дж. Шермерн та інші.

**Виділення невирішених раніше частин загальної проблеми.** Всі вчені доходили єдиного висновку про необхідність застосування мотиваційного механізму на підприємстві, проте єдиний підхід, який став би універсальним для будь-якої організації, знайдений не був. Гострота й актуальність проблем мотивації потребують подальшого аналізу, переосмислення традиційних концепцій та розробки сучасних методик формування й реалізації мотиваційних моделей в умовах мінливого середовища суспільного життя.

**Мета статті.** Мета дослідження представленого дослідження полягає в обґрунтуванні необхідності формування та впровадження в господарську практику оновленої мотиваційної моделі,

що враховує особливості й специфіку трансформаційних процесів в економіці України.

**Викладення основного матеріалу.** З усіх факторів, що впливають на ефективність діяльності підприємства, найбільше значення має наявність мотивації персоналу та результативність праці. Це стосується різних сфер діяльності від групи персоналу до окремих фахівців. Підприємства, де більша частина персоналу мотивована на достатньо високому рівні, частіше досягають успіху. За допомогою системи мотивації персоналу можна вирішити проблеми підприємства, пов'язані з досягненням кінцевих результатів діяльності.

В широкому розумінні «мотивація» – це сукупність внутрішніх і зовнішніх рушійних сил, які спонукують людину до діяльності, визначають поведінку, форми діяльності, надають цій діяльності спрямованості, орієнтованої на досягнення особистих цілей і цілей організації, це сукупність усіх мотивів, які справляють вплив на поведінку людини.

В економічній літературі поняття «мотивація персоналу» трактується неоднаково, хоч більшість визначень багато в чому схожі. На думку одних авторів, мотивація – це свідоме прагнення до певного типу задоволення потреб, до успіху. Інші автори під мотивацією розуміють усе те, що активізує діяльність людини. Для ще інших мотивація – це надія на успіх і побоювання невдачі. В менеджменті мотивація визначається як процес спонукання себе й інших до діяльності для досягнення особистих цілей і цілей організації [6]. Досить поширеним є визначення мотивації як рушійної сили поведінки, як прагнення людиною активної дії з метою задоволення своїх потреб. Мотивацію визначають і як стан особи, що характеризує рівень активності і спрямованості дії людини в конкретній ситуації. При цьому мотив виступає як привід, причина, об'єктивна необхідність щось зробити, спонукання до певної дії.

Така різноманітність визначень (табл. 1) засвідчує, що мотивація персоналу – це складне і багатопланове явище, яке потребує всебічного вивчення. З'ясовуючи сутність і природу мотивації, маємо усвідомлювати, що йдеться передовсім про процес, який відбувається в самій людині і спрямовує її поведінку в конкретне русло, спонукає її поводитись у конкретній ситуації в певний спосіб. На поведінку людини в процесі трудової діяльності впливає комплекс факторів-

мотиваторів, що спонукають до діяльності: зовнішніх (на рівні держави, галузі, регіону, підприємства) і внутрішніх (складових структури самої особистості працівника: потреби, інтереси, цінності людини, пов'язані з його особистістю та соціокультурним середовищем, особливості трудової ментальності тощо).

Узагальнимо положення охарактеризованих моделей мотивації, представлених у табл. 1. На наш погляд, повністю взяти за основу будь-яку із моделей неможливо. Їх впровадження залежить не лише від бажання керівництва підприємства, а й від економічної ситуації в країні, фінансових можливостей підприємств, менталітету тощо. На нашу думку, всі з наведених у таблиці характеристик в справедливій мірі розкривають сутнісну структуру цього поняття та взаємно доповнюють один одного. Відтак, узагальнюючи їх, можна зробити висновок, що мотивація – це система інструментів та засобів, які застосовуються для формування на підприємстві мотиваційного середовища належних зовнішніх стимулів і внутрішніх мотивів для високоєфективної праці персоналу, його розвитку і реалізації інтелектуального потенціалу, виконання функціональних обов'язків і завдань, недопущення девіантної поведінки, якісного обслуговування споживачів, що в сукупності забезпечує досягнення цілей і завдань функціонування та розвитку підприємства. На нашу думку, особливість такого підходу трактування поняття «мотивація» полягає в наступному: по-перше, бачення мотивації як управлінської системи, що передбачає комплексний підхід до управління цією важливою, часто визначальною ланкою управління персоналом та підприємством в цілому; по-друге, створення мотиваційного поля

(певного середовища у соціально-трудої сфері), що різносторонньо та постійно впливає на підлеглих, при чому вплив може виражатися у різних формах, зокрема – у вигляді матеріальної і нематеріальної мотивації, задоволення первинних потреб і потреб вищого рівня, формування сприятливого клімату в колективі і наявності умов для кар'єрного зростання тощо, а це більш важливо в порівнянні з наданням окремим індивідам тих чи інших стимулів або мотивів; по-третє, врахування впливу процесу мотивації як на ефективну і якісну працю персоналу, так і на розвиток підприємства; по-четверте, врахування впливу мотивації на якісне задоволення потреб ринку (споживачів, що особливо важливо у сфері послуг, адже обслуговування покупців тут здійснюється при безпосередній участі персоналу, а, відтак, значно визначає рівень якості, конкурентоспроможності і задоволеності отриманих послуг).

Зауважимо, що в зарубіжних дослідженнях поняття мотивації трактується дещо вужче. Зокрема, тут практично не застосовуються такі характеристики мотивації, як система чи механізм регулювання соціально-трудої відносин. В зарубіжній літературі мотивація застосовується, як правило, при вивченні відносин впливу керівника на підлеглого або ж ще вужче – як внутрішньо особистісні процеси спонукання працівника до високоєфективної праці і якісного виконання власних трудових обов'язків та зобов'язань.

Так, у дослідженнях Г. Дж. Болта мотивація застосовується для

характеристики віддачі від того, на скільки працівники усвідомлюють і сприймають стимули, дії, мотиви, які пропонуються їм керівництвом

Таблиця 1

## Характеристика головних сутнісних підходів до трактування поняття «мотивація»

Назви підходів	Змістові характеристики
<b>Процес</b> впливу на персонал підприємства задля формування і перетворення потреб працівників у необхідний результат трудової активності	Мотивація являє собою процес впливу на працівників підприємства, спрямований на проходження відповідних етапів мотиваційного процесу, кінцевим результатом якого є одержання працівниками винагороди за визначені дії чи поведінку, а підприємством – якісної і ефективної праці персоналу
<b>Вид управлінської діяльності.</b> Спрямований на ефективне управління персоналом підприємства через формування відповідного мотиваційного поля	Мотивація є інструментом (засобом) в системі управління персоналом, який застосовується для спонукання персоналу до певних дій, які забезпечують досягнення цілей працівників та підприємства, а також завдань розвитку підприємства
<b>Функція (механізм) управління персоналом,</b> що шляхом послідовних заходів забезпечує високу ефективність праці персоналу підприємства	Мотивація трактується механізмом (з власними об'єктами, суб'єктами, інструментами, засобами, заходами) забезпечення ефективної праці персоналу підприємства, передусім управлінського
<b>Психологічно-мотиваційний чинник,</b> що визначає внутрішні стимули і мотиви працівника до здійснення певних дій (поведінки)	Мотивація характеризує внутрішній психоемоційний стан особи (працівника), причини і чинники, які спонукають до зміни соціально-трудої поведінки працівників
<b>Інші підходи:</b> <b>поєднання факторів,</b> які визначають поведінку працівника; <b>поєднання стимулів і мотивів;</b> <b>система процесів,</b> відповідальних за спонукання та певні дії індивідів, їх суспільних угруповань; <b>середовище внутрішніх та зовнішніх сил,</b> які задають межі та форми трудової активності персоналу; <b>довгостроковий вплив на працівника</b> в цілях зміни його ціннісних соціально-трудої орієнтирів; <b>чинники, які детермінують</b> та підтримують на високому рівні трудову активність	Мотивація є певного роду середовищем відносин працівників з чинниками та елементами внутрішнього і зовнішнього середовища здійснення трудової діяльності, персоналу між собою та керівництва підприємства і інших працівників, де діє велика чисельність умов, факторів, стимулів, мотивів, сил, які визначають характер соціально-трудої відносин і здатність вплинути на персонал для забезпечення високоєфективної праці і виконання трудових завдань і обов'язків

підприємства; у працях Г. Шредера – різного роду причин та

ситуацій-подразників відносно впливу на підлеглих для зміни їх соціально-трудової поведінки; у наукових висновках Р. Клапгама – процес

обрання працівником типу поведінки, яка визначається зовнішніми стимулами та внутрішніми мотивами; у висновках А. Лаурента – внутрішній стан працівника (особи), який спонукає його до певного типу поведінки в поєднанні з задоволенням власних потреб і цілей організації. Відомий американський фахівець у галузі менеджменту Річард Л. Дафт мотивацію розглядає як сили, що існують усередині людини або поза нею, і які збуджують у ній ентузіазм і завзятість за виконання певних дій. Далі він зазначає: «Мотивація працівників впливає на їхню продуктивність, і частина роботи менеджера саме і полягає в тому, щоб спрямувати мотивацію на досягнення цілей організації» [2, 6, 8].

При формуванні систем мотивації праці необхідно використовувати вже накопичений світовою практикою досвід. Орієнтиром буде позитивний досвід зарубіжних країн, а також можливості його впровадження на вітчизняних підприємствах. В узагальненому вигляді зарубіжні моделі мотивації праці наведені на рис. 1. Найбільш вдалимими моделями можна вважати американську, англійську та французьку. Це можна пояснити тим, що вони поєднують різноманітну кількість мотиваційних важелів і їх цілком реально застосувати на практиці. Але, при цьому, наголосимо, що також існують можливості врахування осо-

бливостей практично всіх з аналізованих моделей або їх елементів на вітчизняних підприємствах. Це, до прикладу, довготривала (можливо й довічна) зайнятість, міжгалузєва співпраця і т. зв. змішана (за співробітництва юридичних і фізичних осіб – підприємців) зайнятість, пайова участь персоналу в бізнесі (може передбачати франчайзинговий тип створення нових об'єктів бізнесу на об'єктах потенційних працівників), узгодження якості бізнес-процесів, соціальної відповідальності підприємств та систем їх мотивації праці.

На жаль, в Україні, підприємства якщо і запроваджують інструменти, пов'язані з підвищенням мотивації співробітників, то, зазвичай, традиційного характеру, роблячи основний акцент на «маніпуляції заробітною платою та нарахуванням додаткових виплат», залежно від досягнень підприємства та результатів його діяльності.

Разом з тим, з метою оптимізації витрат (значна частка з яких припадає власне на оплату праці), не завжди є можливість до суттєвого збільшення фонду оплати праці. Відтак, зарубіжний досвід показує досить високу ефективність застосування і нетрадиційних методів мотивації персоналу: відгули з приводу «розбитого серця», години відгулів в дні розпродажу (Японія); незвичайні назви посад, створення внутрішньо корпоративного світу (з умовною валютою, за яку в подальшому можна отримати певні послуги компанії тощо) (США); проведення внутрішньо корпоративних конкурсів, де оцінюються як самі кращі якості (особисті, професійні, специфічні тощо) так і недоліки номінантів-призерів; відшкодування витрат на розлучення (Англія); час від часу дозвіл на недотримання дресс-коду і можливість не відповідати на телефонні дзвінки керівництва після 18.00 (Франція); адаптація робочого кабінету «під спальню», проведення робочого дня на свіжому повітрі, там де є Wi-Fi і простір, щоб розташуватися всім колективом, надання творчих відпусток (Німеччина) тощо [1, 5, 9]. Це далеко не весь перелік нетрадиційних методів мотивації персоналу і спонукання його до підвищення продуктивності та ефективності праці.

Проте набагато більш дієвими вважають керівники і кадровики теж оригінальні, але матеріальні стимули. Наприклад, надання безпроцентної позики, відпустку за рахунок компанії на кращих курортах світу після реалізації трудомісткого проекту, абонемент на відвідування спортивного залу за рахунок роботодавця, дія корпоративного дитячого садка, надання «Компенсаційного пакету»



Рис. 1. Особливості систем мотивації праці, які переважають в різних країнах світу

зі складовими послугами, сформованими самим працівником залежно від його особистого внеску в отриманні результатів діяльності чи виконання конкретного завдання.

На сьогодні філософія і стиль управління швидко змінюються, що потребує нових комбінованих підходів до вирішення проблеми мотивації працівників, які ґрунтуються на останніх досягненнях в сфері управління, що включають економічні і соціально-психологічні способи впливу на поведінку персоналу. Таким яскравим прикладом сучасного підходу управління мотивацією праці є коучинг, який дає можливість шляхом удосконалення якісних характеристик працівника, що в свою чергу супроводжується матеріальним стимулюванням, підвищити його самооцінку.

Відповідно до визначення коучингу, його мета полягає в тому, щоб допомогти працівнику вчитися (вдосконалити свою майстерність) самостійно, а не навчати його. Саме ця особливість покладена в основу розвитку самонавчання та самовдосконалення, що є одним із основних елементів нематеріальної мотивації персоналу. Основна ідея самонавчання полягає в тому, що підприємство має бути адаптованим до змін у навколишньому середовищі, інакше воно стає жорстким і консервативним, що неминуче веде до погіршення його становища на ринку. Процес самонавчання сприяє гнучкості сприйняття змін зовнішнього і внутрішнього середовища, наслідком чого є отримання знань і створення умов, необхідних для переходу на наступний етап

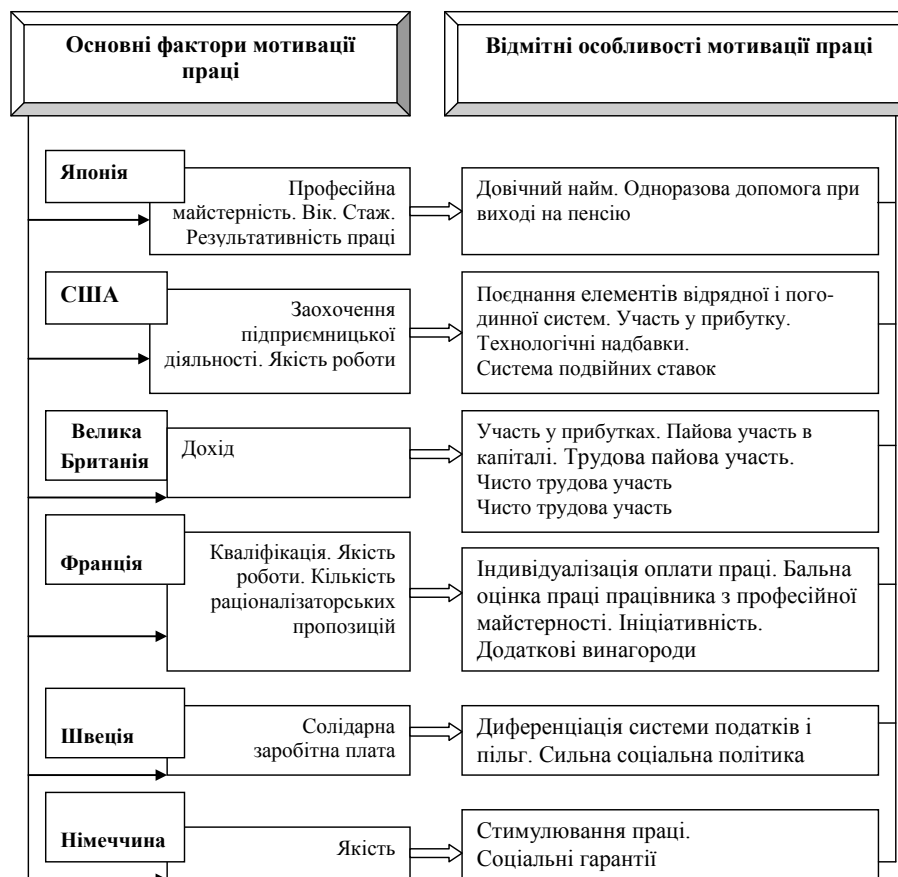
життєвого циклу або утримання підприємства на поточному етапі розвитку. Таким чином, застосовуючи коучинг як один із прогресивних методів управління мотивацією персоналу перед керівництвом підприємств стоять такі основні управлінські завдання:

- створення умов, при яких співробітники зацікавлені в набутті нових знань і самостійно шукають способи їх поповнення;
- виявлення найкращих методів роботи в різних підрозділах компанії і вивчення цих методів (так званий внутрішній bench marking);
- розробка і впровадження механізмів активного поширення знань, отриманих окремими співробітниками та підрозділами, а також механізмів стимулювання використання цих знань іншими співробітниками.

**Висновки.** В Україні на сучасному етапі розвитку мотиваційної системи не вистачає матеріальних стимулів, тому керівникам потрібно сконцентрувати увагу на оптимальному поєднанні матеріальних і нематеріальних мотивуючих елементів, які б комплексно характеризували її оптимальність та взаємозв'язок між місцевими традиціями управління й корпоративною культурою. Для розробки системи мотивації продуктивної праці на вітчизняних підприємствах доцільно проявляти креативність, впроваджуючи нетрадиційні методи мотивації, врахувати ментальні особливості та національні традиції, виділити, на чому саме керівникам акцентувати увагу в даному аспекті.

## Список літератури:

1. Винахідлива мотивація: Секрети успішних компаній – [Електронний ресурс] – Режим доступу: <http://escadga.com.ua/ua/izobretatel'naya-motivaciya-sekretu-uspeshnykh-kompanij.html>.
2. Девід Майстер, Первый среди равных: Как руководить группой профессионалов / Дэвид Майстер, Патрик Маккенна; пер. с англ. М. С. Иванова и М. В. Фербера. – 2-е изд., испр. – М.: Манн, Иванов и Фербер, 2007. – 336 с.
3. Лебедько С. Мотивація персоналу. Український та світовий досвід / Лебедько С. – [Електронний ресурс] – Режим доступу: <http://open.kmbs.ua/ua/articles/13211/temp>.
4. Нестандартная мотивация: примеры. – [Електронний ресурс] – Режим доступу: <http://professional.ru/Soobschestva/tsentr-razvitiya-karjery/nestandartnaja-motivatsija-primery>.
5. Ричард Л. Дафт. Менеджмент / Ричард Л. Дафт. – Питер, 2001. – 832 с.
6. Стрельбицький П. А. Світовий досвід мотивації праці та можливість його впровадження в Україні / П. А. Стрельбицький, О. П. Стрельбицька // Пріоритети управління людським капіталом. – С. 323-333.
7. Шермерорн Дж. Организационное поведение / Дж. Шермерорн // [8-е издание; пер. с англ., под ред. Е. Г. Молл]. – Спб.: Питер, 2008. – 637 с.
8. Шугаев А. А. Социальные программы на предприятиях Германии / А. А. Шугаев // «Проблемы теории и практики управления», № 3. – 2014. – С. 96-101.

**Заярная Н.Н., Пасенченко Ю.С., Тис Р.И.**

Львовский торгово-экономический университет

## НЕОБХОДИМОСТЬ ВНЕДРЕНИЯ МИРОВОГО ОПЫТА МОТИВАЦИИ ПЕРСОНАЛА НА ОТЕЧЕСТВЕННЫХ ПРЕДПРИЯТИЯХ

### Аннотация

Освещены содержание понятия «мотивация персонала» как процесс, вид управленческой деятельности, функция (механизм) управления персоналом, психологический мотивационный фактор и тому подобное. Представлен анализ особенностей систем мотивации труда, которые преобладают в разных странах мира. Рассмотрен зарубежный опыт применения нетрадиционных методов мотивации труда, в основу которых положены материальные и нематериальные стимулы. Для отечественных предприятий обоснована целесообразность внедрения в систему управления персоналом новых комбинированных подходов к решению проблемы мотивации, включающих экономические и социально-психологические способы воздействия на поведение персонала в частности коучинг.

**Ключевые слова:** персонал, управление, модели мотивации, стимулирование, коучинг.



Zayarna N.M., Pasenchenko Yu.S., Tis R.I.  
Lviv Trade and Economic University

## NECESSITY FOR IMPLEMENTATION OF THE WORLD EXPERIENCE MOTIVATION OF THE STAFF IN DOMESTIC ENTERPRISES

### Summary

Highlighted the content of the concept «personnel motivation» as a process, type of administrative activity, function (mechanism) of personnel management, psychological and motivational factor, etc. Presented the analysis of the peculiarities of the systems of motivation of labor, which prevail in different countries of the world. Considered the foreign experience of using non-traditional methods of motivation of labor, based on material and non-material incentives. For domestic enterprises the expediency of introducing into the personnel management system new combined approaches to the solution of the problem of motivation of employees, including economic and socio-psychological ways of influencing the behavior of personnel, in particular coaching, is substantiated.

**Keywords:** personnel, management, models of motivation, stimulation, coaching.

УДК 334.722[477'06-021.321](045)

## ОСОБЛИВОСТІ РОЗВИТКУ МАЛОГО ПІДПРИЄМНИЦТВА В УКРАЇНІ

Зиза О.О., Скубіліна А.В., Овсієнко Н.М.

Донецький національний університет економіки і торгівлі  
імені Михайла Туган-Барановського

Досліджено особливості формування та розвитку малого підприємництва в Україні. Особлива увага приділена впливу законодавчого регулюванню діяльності малих підприємств та його наслідкам. Розглянуто етапи формування малого підприємництва в Україні. Визначено основні проблеми процесу розвитку малого підприємництва та шляхи їх подолання. Доведено, що вітчизняні малі підприємства переважно функціонують у сфері обігу, що дає швидкі прибутки.

**Ключові слова:** мале підприємництво, держава, регулювання, політика, законодавство.

**Постановка проблеми.** Русійною силою економіки є малий бізнес. Процес становлення малого підприємництва в молодій українській державі особливо актуальний сьогодні. В умовах глобалізації, вкрай невідлагоджених господарських зв'язків та кризової економіки, в цілому, малий бізнес виступає одним із засобів вирішення багатьох соціально-економічних проблем. Він сприяє послабленню монополістичних тенденцій шляхом розвитку внутрішньогалузевої конкуренції у національній економіці, забезпечує новими робочими місцями, сприяє збільшенню добробуту населення.

**Аналіз останніх досліджень і публікацій.** Різні аспекти розвитку малого підприємства досліджувалися та представлені у працях українських та зарубіжних вчених, таких як: А. Алексєєв, В. Баумоль, З. Варналій, А. Вовчак, М. Вайт, Девідсон, Д. Ісаченко, Я. Кашуба, В. Кіцак, Д. Пиріг, С. Реверчук та інші. Разом з тим чимало питань стосовно ефективного функціонування та розвитку малого бізнесу в Україні на сьогодні лишаються ще не достатньо вивченими та потребують подальшого розгляду. Серед них важливим є законодавче регулювання підприємницької діяльності та його наслідки, формування сприятливого середовища для функціонування малих підприємств.

**Мета статті.** Головною метою дослідження є визначення проблем розвитку малого підприємництва в Україні та розробка рекомендацій щодо їх вирішення.

емництва в Україні та розробка рекомендацій щодо їх вирішення.

**Виклад основного матеріалу.** Історія розвитку малого підприємництва в Україні нараховує трохи більше 20 років (рис. 1). За цей період відбулись значні зміни в кількісному та якісному складі підприємницьких структур, в економічних і правових умовах, державній політиці розвитку малого бізнесу.

З. Варналій умовно виділяє початковий, перший та другий етапи формування державної політики розвитку та підтримки малого підприємництва в Україні (рис. 2).

Розвиток підприємництва почався з ухваленням спеціального закону про підприємництво, що було обумовлено необхідністю відміни діючого законодавчого обмеження (до 1991 р. підприємницька діяльність була заборонена). У 1991 р. Верховною Радою України був прийнятий Закон України «Про підприємництво», що визначав основні правові, економічні і соціальні положення щодо ведення підприємницької діяльності фізичних і юридичних осіб в Україні [3].

Відповідно до Закону України «Про підприємництво», підприємництвом вважається безпосередня, самостійна, систематична, пов'язана з ризиком діяльність, яка здійснюється фізичними і юридичними особами, які зареєстровані як суб'єкти підприємницької діяльності по виробни-

цтву продукції та надання послуг з метою отримання доходу [4].

Згідно з Законом України «Про бухгалтерський облік та фінансову звітність в Україні» малими є підприємства, які не відповідають критеріям мікропідприємств і показники яких на річну дату складання фінансової звітності відповідають наступним критеріям [5]:

- чистий дохід від реалізації продукції (товарів, робіт, послуг) – до 8 млн. євро;
- середня кількість працівників – до 50 осіб.

У 2012 році Верховна Рада України прийняла Закон «Про розвиток та державну підтримку малого та середнього підприємництва в Україні». Даний закон був створений з метою збільшення частки малого та середнього бізнесу в економіці країни. Проте, проблеми малого підприємництва вирішити цим законом не вдалося, оскільки існує велика корупційність влади, і як наслідок – непрозорість всіх процедур.

На початку 2017 року було внесено зміни до Закону України «Про збір та облік єдиного внеску на загальнообов'язкове державне соціальне страхування» [6]. У законі було змінено словосполучення «має право самостійно» на слово «зобов'язаний», що істотно змінило правила ведення бізнесу для підприємців малого бізнесу. Вже з 1 січня 2017 року всі фізичні особи-підприємці, навіть ті, які не одержують доходу (так звані «сплячі»

ФОПи), зобов'язані сплачувати єдиний соціальний внесок. Досі його сплачували лише ті, хто заробляв своєю підприємницькою діяльністю. У кого ж була тимчасова пауза у роботі – здавав нульові податкові декларації та податків не сплачував. Варто зауважити, що розмір Єдиного Соціального Внеску із підняттям мінімальної заробітної плати зріс удвічі: з 352 грн. до 704 грн. на місяць.

Після прийняття змін до закону почалося масове закриття підприємств, за останній рік в Україні було закрито понад 300 тисяч ФОПів, а відкрито лише 50 тисяч. Найбільше ФОПів було закрито в Київській (44 004 од.), Харківській (26 222 од.) та Дніпропетровській (26 558 од.) областях. Оптова та роздрібна торгівля, складські та транспортні послуги – до таких галузей належала переважна кількість закритих приватних підприємств [7]. Можна зробити висновок, що цей закон послабив розвиток малого підприємництва, про що свідчить значне скорочення чисельності підприємств.

Обсяги реалізації продукції у грошовому виразі підприємств малого підприємництва майже за всіма видами економічної діяльності за 2012-2016 роки мали тенденцію до підвищення (табл. 1). Найбільший обсяг продажів спостерігався у сферах оптової та роздрібною торгівлі, ремонті автотранспортних засобів і мотоциклів, що свідчить про більш сприятливі умови ведення підприємницької діяльності та вищу прибутко-



Рис. 1. Етапи становлення малого підприємництва

Джерело: складено авторами на основі [1]

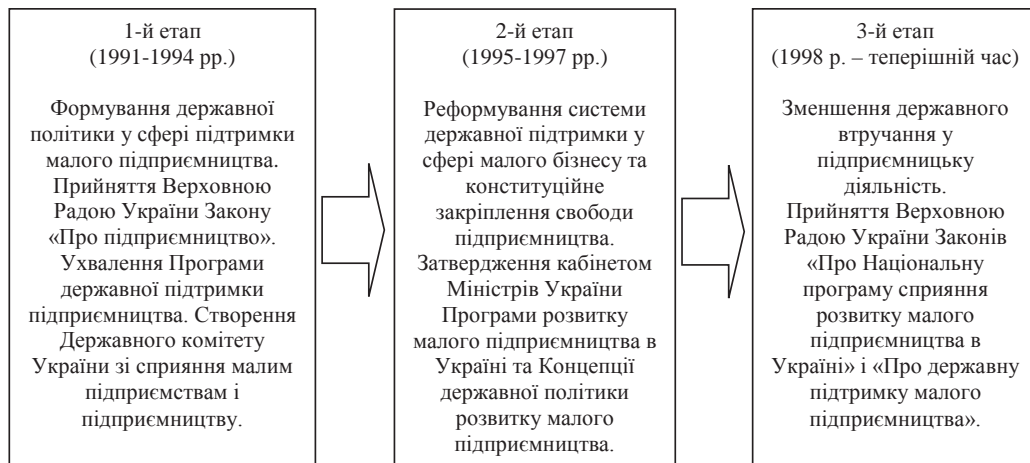

Рис. 2. Етапи формування державної політики розвитку та підтримки малого підприємництва

Джерело: складено авторами на основі [2]

висть, обсяги реалізації зросли з 358279,4 млн. грн. до 572082,0 млн. грн. протягом 2012-2016 років, проте частка ринку за аналогічний період зменшилась на 4,7% (з 53,3% до 48,6%). Частка ринку за обсягами реалізованої продукції промисловості протягом аналізованого періоду зростала та досягла максимального значення у 2016 році – 12,9% або 152408,6 млн. грн. Обсяги реалізації малих підприємств галузей сільського, лісового та рибного господарств також зростали протягом 2012-2016 років, та мали максимальне значення у 2015 році – 12,6% або 117881,4 млн. грн. Будівництво характеризувалось збільшенням обсягів реалізації продукції та послуг протягом 2012-2016 років у грошовому еквіваленті (з 56949,3 млн. грн. до 82759,2 млн. грн.), проте частка ринку зменшилась з 8,5% до 7%. Найменшими обсягами реалізації продукції характеризувались сфера охорони здоров'я та надання соціальної допомоги – 0,3% частки ринку у 2016 році (3868,4 млн. грн.); сфера мистецтва, спорту, розваг та відпочинку – 0,2% частки ринку у 2016 році (1906,2 млн. грн.); освіти – 0,1% частки ринку у 2016 році (1354,1 млн. грн.), що вказує на низький рівень інвестицій в освіту, культуру населення тобто у розвиток людського капіталу, тому ці види діяльності доцільно розвивати. Загалом ріст галузей у грошовому еквіваленті супроводжувався інфляцією української гривні і не може бути свідченням позитивних зрушень у розвитку малого підприємництва.

Аналізуючи дані з таблиці 2, протягом 2012-2016 років кількість підприємств майже за всіма видами економічної діяльності скоротилася. Кількість малих підприємств у сфері оптової та роздрібно торгівлі була в декілька разів більшою за кількість підприємств інших видів діяльності протягом 2012-2016 років та на кінець 2016 року становила 79432 од., проте частка

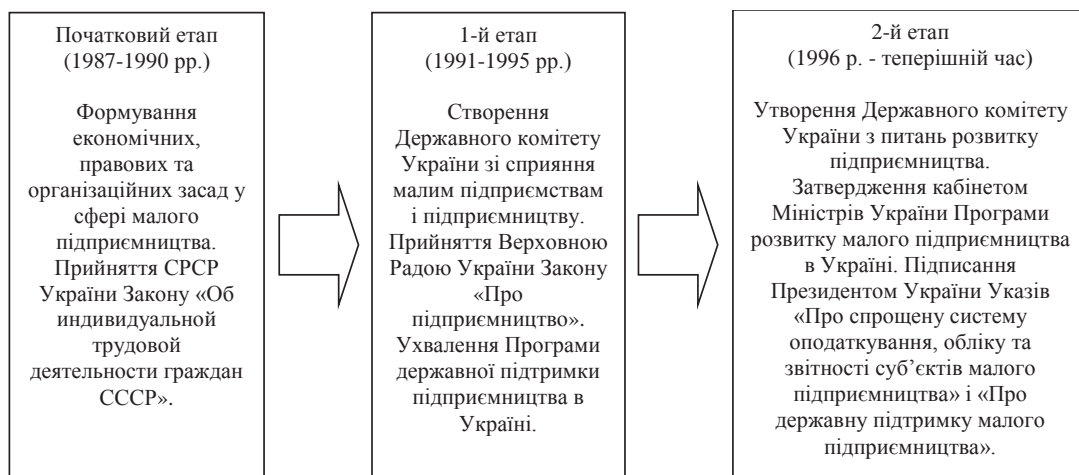
ринку скоротилась з 29% до 27,3%. У сільському, лісовому та рибному господарстві за аналізований період навпаки кількість підприємств зменшилась з 44487 од. до 42477 од., а частка ринку збільшилась на 1,7%. Кількість підприємств сфери промисловості за 5 аналізованих років зменшилось з 37144 од. до 33695 од., хоча частка ринку збільшилась з 10,8% до 11,6%. Діяльність підприємств в сфері будівництва за період 2012-2016 років значно скоротилася як у кількісному значенні (на 9111 од.) так і за часткою ринку з 9,5% до 8,1%. Кількість зареєстрованих підприємств у сфері освіти, мистецтва, спорту, розваг та відпочинку порівняно з іншими видами економічної діяльності була найменшою та мала тенденцію до зменшення протягом 2012-2016 років, а частка ринку залишається практично незмінною.

Слід зазначити, що в 2013 році спостерігається ріст підприємств малого підприємництва майже за всіма видами економічної діяльності, а починаючи з 2014 року відбувається різкий спад, дана тенденція пояснюється насамперед політичною кризою в країні.

Аналіз динаміки підприємств малого підприємництва за видами економічної діяльності показав, що доволі велика частина підприємницького сектора має орієнтацію на торговельну, а не виробничу діяльність. Відповідно нарощується імпорт товарів та послуг замість національного виробництва, що значно збільшило б відсоток промисловості.

Для визначення особливостей розвитку малого підприємництва в Україні необхідно, на нашу думку, визначити, які чинники найбільш негативно на нього впливають. У таблиці 3 представлено дані Світового Економічного Форуму по 5 найбільш визначним показникам негативного впливу на підприємницьку діяльність в Україні. Так за останні 2 роки (2015-2016 роки) на підприєм-

Таблиця 1

**Динаміка обсягів реалізованої продукції підприємств малого підприємництва за видами економічної діяльності за період 2012-2016 років**

	2012 рік	2013 рік	2014 рік	2015 рік	2016 рік
	млн. грн.	млн. грн.	млн. грн.	млн. грн.	млн. грн.
<b>Усього</b>	<b>672653,4</b>	<b>670258,5</b>	<b>705000,5</b>	<b>937112,8</b>	<b>1177385</b>
у тому числі					
сільське, лісове та рибне господарство	49158,5	48838,4	65303,9	117881,4	144018,3
промисловість	71170,1	77113	82160,5	118140,8	152408,6
будівництво	56949,3	55803,6	48327,5	63300,5	82759,2
оптова та роздрібно торгівля; ремонт автотранспортних засобів і мотоциклів	358279,4	347559,1	369674,6	457373,5	572082
транспорт, складське господарство, поштова та кур'єрська діяльність	28359,9	29017	29145,8	39950,9	49041,9
тимчасове розміщення й організація харчування	5108,7	5228,2	4402,5	5369,4	7272
інформація та телекомунікації	16983,9	16992,7	18894,9	25911,6	33340,3
фінансова та страхова діяльність	8736,7	9265,4	8597,6	11558,2	15916,1
операції з нерухомим майном	27559,2	29491,9	31409,9	38985,4	47794,7
професійна, наукова та технічна діяльність	29505,3	29568	27250,5	32655,3	39923,6
діяльність у сфері адміністративного та допоміжного обслуговування	14455,4	1475,8	13927,6	18725,4	23446,7
освіта	1002,8	1084,7	929,1	1130,2	1354,1
охорона здоров'я та надання соціальної допомоги	2246,4	2505,5	2290,3	2987,6	3868,4
мистецтво, спорт, розваги та відпочинок	1033,4	1238,7	1114,3	1322,1	1906,2
надання інших видів послуг	2104,4	1786,5	1571,5	1820,5	2253,1

Джерело: складено авторами на основі [7]

ницьку активність найбільш негативно впливали корупція, політична нестабільність та інфляція у різному порядку. Для порівняння: у період 2012-2013 років першими трьома негативними факторами для підприємств були корупція, податкове регулювання та політична нестабільність.

Отже, виходячи із зазначеного вище, основними причинами гальмування розвитку малого підприємництва в Україні є:

- відсутність належної державної підтримки малого підприємництва, корупція;
- великий тягар оподаткування, що змушує значну частину суб'єктів малого підприємництва переходити в тіньову економіку;
- обмеженість або повна відсутність матеріально-фінансових ресурсів;
- низький рівень розвитку ринкової інфраструктури малого підприємництва;
- обмежений доступ до інвестицій;
- тиск з боку правоохоронних органів;
- військові дії на Сході України.

Для того, аби бізнес стабільно розвивався необхідно, в першу чергу, усунути корупцію через регулювання та спрощення процедури реєстрації

та ліквідації підприємств в Україні, організацію прозорої фінансової підтримки і розвитку малого бізнесу, зважену податкова політику.

Важливо також залучати й іноземні інвестиції, створювати організації з питань фінансування.

На теперішній час існує невелика кількість програм розвитку та підтримки малого підприємства, більшість з них зарубіжні:

- програма підтримки малого та середнього бізнесу COSME, розрахована на період з 2014 по 2020 роки, загальний бюджет 2,3 млрд євро;
- East Invest, період з 2010-2017, загальний бюджет 14 млн євро; здійснюють семінари, тренінги, роад-шоу інвесторів для малого та середнього бізнесу; сприяють налагодженню зв'язків з організаціями, які підтримують бізнес в Європейському Союзі;
- SME Facility (Європейський банк реконструкції та розвитку / Німецький банк розвитку та Європейський інвестиційний банк), період з 2010-2020, бюджет складає 15,3 млрд євро;
- контакти ЄБРД в Україні, період 2006-2018, бюджет складає 9,5 млн євро, надають технічної, фінансової, юридичної допомоги.

Таблиця 2

#### Динаміка підприємств малого підприємництва за видами економічної діяльності за період 2012-2016 років

	2012 рік	2013 рік	2014 рік	2015 рік	2016 рік
	одиниць	одиниць	одиниць	одиниць	одиниць
<b>Усього</b>	<b>344048</b>	<b>373809</b>	<b>324598</b>	<b>327814</b>	<b>291154</b>
у тому числі					
сільське, лісове та рибне господарство	44487	46906	43389	44182	42477
промисловість	37144	43179	37107	37640	33695
будівництво	32676	34958	28851	28371	23565
оптова та роздрібна торгівля; ремонт автотранспортних засобів і мотоциклів	99675	106575	90842	90823	79432
транспорт, складське господарство, поштова та кур'єрська діяльність	14134	15482	13757	14007	12594
тимчасове розміщення й організація харчування	9042	9665	7593	7453	6300
інформація та телекомунікації	13024	14467	12939	13273	11595
фінансова та страхова діяльність	4461	4622	4083	4039	3530
операції з нерухомим майном	31419	34477	30719	32230	30486
професійна, наукова та технічна діяльність	30091	33131	29330	29154	24304
діяльність у сфері адміністративного та допоміжного обслуговування	14976	16385	14277	14758	12926
освіта	2085	2299	2023	2035	1803
охорона здоров'я та надання соціальної допомоги	4353	4648	3889	4041	3652
мистецтво, спорт, розваги та відпочинок	1889	2230	1847	1963	1591
надання інших видів послуг	4592	4785	3952	3845	3204

Джерело: складено авторами на основі [7]

Таблиця 3

#### Топ-5 факторів, що не сприяють підприємницькій діяльності в Україні за період 2012-2016 років

2012	2013	2014	2015	2016
Податкове регулювання 15,7%	Політична нестабільність 16,9%	Обмежений доступ до фінансування 16,7%	Корупція 14%	Інфляція 16,3%
Політична нестабільність 15,2%	Податкове регулювання 13,8%	Корупція 15,5%	Політична нестабільність 13,2%	Корупція 13,9%
Корупція 12,2%	Корупція 11,3%	Неефективна бюрократія 13,4%	Інфляція 11,9%	Політична нестабільність 12,1%
Податкові ставки 9,7%	Податкові ставки 10%	Податкове регулювання 11%	Неефективна бюрократія 11,4%	Податкові ставки 9,7%
Неефективна бюрократія 9,3%	Неефективна бюрократія 9,9%	Політична нестабільність 10,1%	Обмежений доступ до фінансування 11,2%	Податкове регулювання 9,4%

Джерело: складено авторами на основі [8]

**Висновки і пропозиції.** На сьогоднішній день більша частина діючих підприємств у нашій країні займається швидкооборотними видами господарської діяльності (27,3%). Це можна пояснити тим, що суб'єкти малого підприємництва розвиваються в умовах несприятливого інвестиційного клімату, а отже, робить невигідними довгострокові капіталовкладення. Тому рівень розвитку малого підприємництва та його державна підтримка є недостатніми для подальшого розвитку.

Малому підприємству притаманні: створення додаткових робочих місць, зменшення рівня безробіття, вирішення проблем бідності; формування середнього класу – прошарку населення, який реально готовий нести на своїх плечах

відповідальність за сталий розвиток економіки, забезпечувати незворотність реформ; підтримання конкурентного середовища і обмеження монополізму великих підприємств, швидке насичення ринку товарами і послугами; розвиток місцевого господарства і ринків з орієнтацією на національні інтереси; загальне оздоровлення економіки і суспільства. Виходячи з цього Україні потрібно збільшувати масштаби розвитку малих підприємств, розширювати нормативно-правову базу, зменшити контроль підприємництва з боку держави, необхідна організація фінансової підтримки розвитку малого бізнесу, залучення іноземних інвестицій, задля того, аби цей тип підприємницької діяльності успішно функціонував.

### Список літератури:

1. Костюк О. М. Розвиток малого бізнесу в Україні / О. М. Костюк // Інвестиції: практика та досвід. – 2010. – № 12. – С. 44-48.
2. Варналій З. С. Мале підприємництво: основи теорії і практики / З. С. Варналій. – 4-те вид. – К.: Т-во «Знання», КОО. – 2008. – 302 с.
3. Кикоть В. И. Особенности развития малого предпринимательства в Украине // Культура народов Причерноморья. – 2006. – № 88. – С. 63-66.
4. Верховна Рада України. Закон України «Про підприємництво» [Електронний ресурс] / Верховна Рада України – Режим доступу до ресурсу: <http://zakon2.rada.gov.ua/laws/show/698-12>.
5. Верховна Рада України. Закон України «Про бухгалтерський облік та фінансову звітність в Україні» [Електронний ресурс] / Верховна Рада України – Режим доступу до ресурсу: <http://zakon0.rada.gov.ua/laws/show/996-14>.
6. Верховна Рада України. Закон України «Про збір та облік єдиного внеску на загальнообов'язкове державне соціальне страхування» [Електронний ресурс] / Верховна Рада України – Режим доступу до ресурсу: <http://zakon3.rada.gov.ua/laws/show/2464-17>.
7. Державна служба статистики України [Електронний ресурс] – Режим до ресурсу: <http://www.ukrstat.gov.ua/>.
8. World Economic Forum. Global Competitiveness Index. Country/Economy profiles. Finland. [Електронний ресурс] – Режим доступу до ресурсу: <http://reports.weforum.org/global-competitiveness-index/country-profiles/>.

**Зыза Е.А., Скубилина А.В., Овсиенко Н.Н.**

Донецкий национальный университет экономики и торговли имени Михаила Туган-Барановского

## ОСОБЕННОСТИ РАЗВИТИЯ МАЛОГО ПРЕДПРИНИМАТЕЛЬСТВА В УКРАИНЕ

### Аннотация

Исследованы особенности формирования и развития малого предпринимательства в Украине. Особое внимание уделено влиянию законодательного регулирования деятельности малых предприятий и их последствиям. Рассмотрены этапы формирования малого предпринимательства в Украине. Определены основные проблемы процесса развития малого предпринимательства и пути их преодоления. Доказано, что отечественные малые предприятия преимущественно функционируют в сфере обращения, которая дает быстрые прибыли.

**Ключевые слова:** малое предпринимательство, государство, регулирование, политика, законодательство.

**Zyza O.O., Skubilina A.V., Ovsienko N.M.**

Donetsk National University of Economics and Trade named after Mikhail Tugan-Baranovsky

## FEATURES OF SMALL ENTREPRENEURSHIP DEVELOPMENT IN UKRAINE

### Summary

Features of small business formation and development in Ukraine are investigated in the article. Particular attention is paid to the influence of small businesses legislative regulation and its consequences. The stages of small business formation in Ukraine are considered. The basic problems of the small business development process and ways of their overcoming are determined. It is proved that domestic small enterprises predominantly operate in the sphere of circulation, which gives quick returns.

**Keywords:** small business, state, regulation, policy, legislation.

УДК 37:338

## ДОСТУПНІСТЬ ТА ЯКІСТЬ ВИЩОЇ ОСВІТИ ЯК ПЕРЕДУМОВИ СТАНОВЛЕННЯ СЕРЕДНЬОГО КЛАСУ В УКРАЇНІ

Ігнатенко Т.С.

Університет банківської справи  
Національного банку України

У статті розглянуто проблеми доступності та якості вищої освіти в Україні в контексті становлення середнього класу. Проаналізовано зміни у кількості вищих навчальних закладів. Досліджено стан системи фінансування сфери вищої освіти, а також системи кредитування навчання. Зроблено висновок про відсутність комплексної системи забезпечення якості вищої освіти в Україні. Окреслені шляхи досягнення ефективної міжнародної академічної мобільності.

**Ключові слова:** середній клас, вища освіта, фінансування, освітнє кредитування, інтернаціоналізація освіти, Болонський процес, академічна мобільність.

**Постановка проблеми.** Одним із критеріїв ідентифікації середнього класу є високий рівень освіти і професійна кваліфікація, які надають високий соціальний статус, визнаний у суспільстві. В розвинутих країнах саме фахівці з вищою освітою традиційно складають основу середнього класу. Отже завдання політики становлення середнього класу в гуманітарній сфері полягають у створенні передумов для отримання населенням доступної та якісної вищої освіти.

**Метою статті** є дослідження доступності та якості вищої освіти України в контексті становлення середнього класу.

**Аналіз останніх досліджень і публікацій.** Проблемам фінансування та якості вищої освіти в Україні присвячені напрацювання таких дослідників, як А. Безрукова, М. Білінець, І. Богачевська, Н. Бошота, С. Здіорук, В. Орос, О. Плахотнік, М. Репко, Ю. Руда, О. Слободян, Є. Стадний, А. Чирва. Водночас важливість вирішення проблеми формування середнього класу в Україні обумовлює необхідність подальших досліджень у цій сфері.

**Виклад основного матеріалу.** Державна політика у сфері вищої освіти ґрунтується на принципах сприяння сталому розвитку суспільства шляхом підготовки конкурентоспроможного людського капіталу та створення умов для освіти протягом життя; доступності вищої освіти; інтеграції системи вищої освіти України у Європейський простір вищої освіти, за умови збереження і розвитку досягнень та прогресивних традицій національної вищої школи; наступності процесу здобуття вищої освіти; державної підтримки підготовки фахівців з вищою освітою для пріоритетних галузей економічної діяльності, напрямів

фундаментальних і прикладних наукових досліджень, науково-педагогічної, мистецької та педагогічної діяльності [1].

Доступність вищої освіти пов'язана із наявністю в країні вищих навчальних закладів, станом системи фінансування сфери освіти, а також системи кредитування навчання.

Для України характерною є надзвичайно широка мережа вищих навчальних закладів та невелика чисельність студентського контингенту в одному ВНЗ (табл. 1).

Кількість ВНЗ III-IV рівня акредитації у 2016/2017 н. р. складала 287 одиниць, що на 28 закладів менше, ніж у 2000 році, отже відбулося незначне скорочення їх мережі. Чисельність студентів складає 1,4 млн. осіб, що на 33,5 тис. менше, ніж у 2000 році. Середній контингент студентів в одному вищому навчальному закладі становить 4,77 тисяч осіб, а у вищих навчальних закладах Європи він вимірюється десятками тисяч.

Форми фінансування вищої освіти в Україні традиційно поділяються на державні та приватні, тобто фінансування здійснюється як за кошти бюджетів (державного та місцевих), так і на приватній основі. У 2016 р. більше половини зарахованих абітурієнтів (51% від загального обсягу) навчалися за кошти держави, порівняно із 38% у 2010 р. Рівень державних витрат на вищу освіту в Україні становить 1,1-1,4% ВВП, тоді як в розвинених країнах – близько 1% ВВП [3]. Проте, слід зауважити, що абсолютний ВВП України є досить низьким, що не дозволяє досягти такого рівня фінансування освіти, який би забезпечив її сталий розвиток.

Наявність двох категорій студентів (згідно форм фінансування освіти) породжує певну

Таблиця 1

Кількість вищих навчальних закладів та чисельність студентів в Україні

Зміни (2016-2000), +,-	Навчальні роки						Зміни (2016-2000), +,-
	2000/2001	2005/2006	2010/2011	2014/2015	2015/2016	2016/2017	
Кількість ВНЗ III-IV рівня акредитації, од.	315	345	349	277	288	287	-28
Кількість студентів, тис. осіб	1402,9	2203,8	2129,8	1438,0	1375,2	1369,4	-33,5
Середня кількість студентів у ВНЗ, тис. осіб	4,45	6,39	6,10	5,19	4,78	4,77	+0,32

Джерело: розраховано за [2]

несправедливість. Перша категорія навчається безкоштовно (навчальні заклади отримують бюджетне фінансування через механізм державного замовлення), студенти мають право на соціальну, академічну, іменні стипендії, можуть брати участь у субсидованих державою програмах закордонного стажування тощо.

Друга категорія сплачує за навчання в повному обсязі та не може розраховувати на державні стипендії. У цьому зв'язку ключовою проблемою обмеження доступу до вищої освіти є розповсюдження в Україні бідності. Порівняно більші труднощі доступу до вищої освіти притаманні сільській молоді, що зумовлено низьким рівнем доходів сільських сімей. Проблемою платного навчання у ВНЗ є поширення при цьому вторинної зайнятості студентів з причини низьких доходів сім'ї. Вторинна зайнятість студентів, в свою чергу, негативно впливає на якість їх навчання.

Дослідники називають ще й таку проблему у сфері фінансування вищої освіти, як відсутність практики державного стимулювання участі корпоративного сектору у фінансуванні вищої освіти. В Україні не створено реальних програм заохочення бізнесу до цього: немає податкових пільг, практики софінансування, відсутні державні гарантії інвестицій в освіту, не запроваджено гарантування банківських кредитів на здобуття освіти [4, с. 21].

Погоджуємось із висновками Н.В. Бошоти та В.І. Орос про те, що «вітчизняна вища школа нездатна виконувати покладені на неї обов'язки за причини тотальної нестачі фінансових коштів, спрямованих в дану сферу». Головною причиною цього дослідники називають розбалансований механізм державної політики в напрямі спрямування та використання державних коштів [5, с. 800].

У багатьох країнах проблему рівного доступу молоді до вищої освіти вирішують за допомогою пільгового державного освітнього кредитування. В європейських країнах та країнах Балтії надаються державні кредити на отримання вищої освіти, в США діє як державне, так і комерційне кредитування, у Східній Азії кредити, в основному, мають комерційний характер. В Україні право громадян на державне пільгове довгострокове кредитування на здобуття освіти регламентується Законом України «Про сприяння соціальному становленню та розвитку молоді в Україні».

Умови та порядок надання освітніх кредитів регулюються постановою КМУ від 16.06.2003 № 916 «Про затвердження Порядку надання цільових пільгових державних кредитів для здобуття вищої освіти». На умовах, визначених цим Порядком, право на отримання пільгового державного кредиту для здобуття вищої освіти за денною, вечірньою та заочною формами навчання мають молоді громадяни України віком до 28 років, які успішно склали вступні іспити або навчаються на будь-якому курсі вищого навчального закладу. Суми бюджетного призначення для кредитування освіти, виділяються Міністерству освіти і науки, яке, в свою чергу, розподіляє їх між вищими навчальними закладами. Сума кредиту повертається із сплатою 3% річних протягом 15 років починаючи з дванадцятого місяця після закінчення навчання у ВНЗ з виплатою щороку однієї п'ятнадцятої

частини загальної суми одержаного кредиту та відсотків за користування ним [6].

Проте аналіз ситуації із розвитком цієї форми забезпечення доступності вищої освіти свідчить, що, незважаючи на потребу в освітньому кредитуванні студентів та наявність необхідних нормативних документів, система державного кредитування здобуття вищої освіти в Україні на сьогоднішній день не працює. Бюджетна програма «Державне пільгове довгострокове кредитування на здобуття освіти» у 2011-2012 роках затверджувалася, але не виконувалася, а починаючи із 2014 року в Державному бюджеті України не передбачаються видатки на кредитування здобуття вищої освіти [7, с. 37].

Таким чином, можна зробити висновок про наявність низки проблем, пов'язаних із забезпеченням в Україні доступності вищої освіти.

Якість вищої освіти в Україні досягається різними шляхами: впровадженням Болонського процесу, створенням Національної рамки кваліфікацій, поширенням процесів інтернаціоналізації та мобільності у вищій освіті. У травні 2005 року Україна приєдналася до Болонського процесу, головна мета якого – консолідація зусиль освітньої громадськості й урядів країн Європи для істотного підвищення конкурентоспроможності європейської системи вищої освіти у світовому вимірі.

В рамках інтеграції української освіти до Європейського освітнього простору було здійснено наступне: введено в дію «Комплекс нормативних документів для розробки складових системи галузевих стандартів вищої освіти»; затверджено Порядок зовнішнього незалежного оцінювання та моніторингу якості освіти; запроваджено ступеневу систему вищої освіти; створено Державну акредитаційну комісію (ДАК), яка забезпечує додержання вимог до вищої освіти. Проте, є певні проблеми із заключенням Угод про взаємне визнання та еквівалентність документів про освіту і вчені звання, згідно яких в інших країнах визнаються дипломи, видані в Україні. На сьогоднішній день такі угоди укладено лише із 22 країнами [8].

Згідно із Законом України «Про вищу освіту» постановою КМУ від 15.04.2015 р. № 244 було утворене Національне агентство із забезпечення якості вищої освіти (НАЗЯВО) як постійно діючий колегіальний орган. Повноваження цього органу включають наступне [9]: формування вимог до системи забезпечення якості вищої освіти, розроблення положення про акредитацію освітніх програм; аналіз якості освітньої діяльності вищих навчальних закладів; проведення ліцензійних експертиз; погодження розроблених МОН стандартів освітньої діяльності та стандартів вищої освіти за кожною спеціальністю. Свою діяльність Агентство фактично розпочало лише у червні 2017 року.

Про інертність державної політики у сфері освіти свідчить також тривалість процесу формування і запровадження національної системи кваліфікацій (НСК). Основою цих дій є узгодження національної системи кваліфікацій із системою кваліфікацій Європейського простору вищої освіти. Передбачається, що Національна система кваліфікацій охоплюватиме всі рівні кваліфікації і види начальної, середньої, професійно-техніч-

ної, вищої, післядипломної, неформальної та інформальної освіти, навчання впродовж життя особи. Структура національної системи кваліфікацій є близькою до Європейської структури кваліфікацій (EQF) і включає наступні складові:

- Національну рамку кваліфікацій;
- професійні стандарти;
- галузеві та міжгалузеві ради з питань розробки стратегії професійних умінь, визначення професійних стандартів та професійних кваліфікацій;
- спеціально уповноважений орган у сфері регулювання кваліфікацій;
- кваліфікаційні центри;
- систему забезпечення якості кваліфікацій.

Національна рамка кваліфікацій (НРК) – це системний і структурований за компетентностями опис кваліфікаційних рівнів, вона призначена для використання органами виконавчої влади, установами та організаціями, що реалізують державну політику у сфері освіти, зайнятості та соціально-трудова відносин, навчальними закладами, роботодавцями, іншими юридичними і фізичними особами з метою розроблення, ідентифікації, співвіднесення, визнання, планування і розвитку кваліфікацій. Робота по створенню та впровадженню НРК розпочалася ще в 2010 році, було розроблено декілька її проектів, розроблено проект Закону України «Про національну систему кваліфікацій», який так і не був прийнятий. У листопаді 2011 року Національну рамку кваліфікацій було затверджено.

В кінці 2016 року КМУ видав розпорядження за № 1077-р «Про затвердження плану заходів із впровадження Національної рамки кваліфікацій на 2016-2020 роки», тобто робота по впровадженню цього документа триває вже шість років. Дослідники вказують на те, що на сьогодні офіційне визнання НРК України в Європейському просторі вищої освіти відсутнє. Це обумовлене низькими темпами впровадження НРК, що унеможливує оцінку її впливу на зв'язок між освітою та ринком праці та проведення самосертифікації [4, с. 34]. Отже, можна зробити висновок про інертність державної політики у сфері освіти та зайнятості. Також погоджуємось із О.В. Плехотнік в тому, що «комплексної системи забезпечення якості вищої освіти в Україні ще не створено» [10].

Дослідження показують, що Україна активно включилась у процеси інтернаціоналізації та мобільності у вищій освіті. Інтернаціоналізація вищої освіти – це процес досягнення вищою освітою рівня глобального масштабу; процес інтеграції освітньої, дослідницької та адміністративної діяльності ВНЗ з міжнародною складовою. Ці процеси включають індивідуальну мобільність (студентів, науковців, викладачів); створення спільних міжнародних освітніх і дослідницьких програм; формування міжнародних освітніх стандартів з метою забезпечення якості освіти.

Особливе значення для української вищої освіти має розвиток академічної мобільності або можливості учасників освітнього процесу навчатися, викладати, стажуватися чи проводити наукову діяльність в іншому вищому навчальному закладі (науковій установі) на території країни чи поза її межами [1]. Академічна мобільність

збільшує шанси людини на професійну самореалізацію, а також підвищує якість трудових ресурсів національної економіки. З нашої точки зору, це один із інструментів формування прощарку середнього класу із числа студентів. Позитивними результатами міжнародної академічної мобільності дослідники вважають такі [11]:

- можливість здобуття високого якісного освітнього і наукового рівня;
- збагачення досвідом, а саме збагачення людського капіталу (освітньої та культурної його складової частини);
- можливість подальшого вдалого працевлаштування;
- підвищення конкурентоспроможності вищої освіти.

Законодавством України декларується широкий перелік напрямів міжнародного співробітництва ВНЗ, зокрема: участь у програмах двостороннього та багатостороннього міждержавного і міжуніверситетського обміну студентами, аспірантами та науково-педагогічними працівниками; проведення спільних наукових досліджень; організація міжнародних конференцій, симпозіумів, конгресів; участь у міжнародних освітніх та наукових програмах; спільна видавнича діяльність та ін.

У 2015 році Постановою КМУ було затверджене Положення про порядок реалізації права на академічну мобільність, у якому визначені форми академічної мобільності для студентів, а саме [12]: навчання за програмами студентського обміну у ВНЗ-партнері; навчання за спільними освітніми програмами; мовні і наукові стажування; навчальна (дослідницька, виробнича) практика; участь у літніх школах; участь у конференціях та семінарах.

Число українців на студіях в іноземних університетах у 2015 році становило 59648 осіб [13], що на 29,0% більше, ніж у 2000 році. Серед найбільш бажаних для навчання країн виділяються Польща, Німеччина, Канада, Італія, Чехія, США, Іспанія, Австрія, Франція та Угорщина. Найбільшою є частка українців серед іноземних студентів у Польщі (53%). У більшості випадків українці їдуть навчатися за кордон з намірами залишитися там на постійне проживання.

Таким чином, останнім часом все більше українських студентів здобувають освіту за кордоном, хоча дослідники констатують, що міжнародна академічна мобільність розвивається в Україні дуже повільно [14]. Науковці також стверджують, що на сьогодні в Україні відсутня національна стратегія інтернаціоналізації вищої школи. Серед ключових проблем академічної мобільності, перш за все, слід виділити брак фінансування, інертність академічної спільноти, недостатній рівень володіння громадянами іноземними мовами, нерозробленість спеціальних методів і механізмів академічного обміну, відсутність інфраструктури, яка б забезпечувала ефективний обмін [15, с. 30].

Для України досягнення ефективної міжнародної академічної мобільності в контексті Болонського процесу реальне лише за умови створення продуктивної системи національної мобільності, нормативно-правової бази, розроблення організаційно-економічних механізмів,



визначення джерел фінансування та готовності до партнерства.

**Висновки.** Існуюча система фінансування вищої освіти в Україні є неефективною та застарілою. В країні відсутня практика державного стимулювання участі корпоративного сектору у фінансуванні вищої освіти, не працює система державного пільгового освітнього кредитування. В Україні повільно впроваджується Національна рамка кваліфікацій, відсутня національна стратегія інтернаціоналізації вищої школи. Можна зробити висновок про певну інертність державної політики щодо забезпечення доступності та якості вищої освіти.

Для вирішення проблеми формування середнього класу в Україні держава повинна застосувати комплекс заходів, спрямованих на покращення якості та доступності вищої освіти. Рівень державних витрат на вищу освіту, з нашої точки зору, повинен становити 1,5% валового внутрішнього продукту. Доступність вищої освіти можна забезпечити шляхом удосконалення механізму державного пільгового освітньо-

го кредитування. Для активізації освітнього кредитування в Україні необхідно розробити механізм забезпечення економічної доцільності участі комерційних банків в цій системі. При розробці цього механізму доцільно скористатись досвідом освітнього кредитування в США. Саме в цій країні студентські кредити мають давню традицію, а система кредитування освіти має статус державної програми.

У напрямі посилення інтернаціоналізації вищої освіти в Україні, що означає підвищення її якості, необхідним є використання позитивного зарубіжного досвіду в аспектах модернізації освітніх систем конкретних держав, проведення спільних наукових досліджень з іноземними ВНЗ-партнерами, співробітництво з міжнародними асоціаціями, фондами, організаціями щодо розвитку міжнародної освіти, проведення міжнародних наукових конференцій, семінарів, симпозіумів, подолання економічних перешкод, що пов'язані з участю професорсько-викладацького складу вищих навчальних закладів у освітніх заходах за кордоном, обмін інноваціями в галузі освіти.

### Список літератури:

1. Закон України «Про вищу освіту» від 1.07.2014 р. № 1556-VII. [Електронний ресурс]. – Режим доступу: <http://zakon3.rada.gov.ua/laws/show/1556-18>.
2. Статистична інформація з офіційного веб-сайту Державної служби статистики [Електронний ресурс]. – Режим доступу: <http://www.ukrstat.gov.ua>.
3. Репко М. Освіта по-українськи / М. Репко, Ю. Руда [Електронний ресурс]. – Режим доступу: <https://www.epravda.com.ua/publications/2017>.
4. Моніторинг інтеграції української системи вищої освіти в Європейський простір вищої освіти та наукового дослідження: моніторинг. дослідж.: аналіт. звіт / Міжнарод. благод. Фонд «Міжнарод. Фонд дослідж. освіт. політики»; за заг. ред. Т.В. Фінікова, О.І. Шарова – К.: Таксон, 2014. – 144 с.
5. Бошота Н.В. Проблеми та перспективи фінансування вищих навчальних закладів України / Н.В. Бошота, В.І. Орос // Молодий вчений. – 2017. – № 10(50). – С. 799–802.
6. Постанова КМУ «Про затвердження Порядку надання цільових державних кредитів для здобуття вищої освіти» від 16.06.2003 р. № 916. [Електронний ресурс]. – Режим доступу: <http://zakon5.rada.gov.ua>.
7. Білінець М.Ю. Освітні кредити як джерело фінансування вищої освіти: світова практика та українські реалії / М.Ю. Білінець // Інвестиції: практика та досвід. – 2016. – № 15. – С. 34–38.
8. Інформація з офіційного веб-сайту Міністерства освіти і науки України [Електронний ресурс]. – Режим доступу: <http://mon.gov.ua>.
9. Постанова КМУ «Про утворення Національного агентства із забезпечення якості вищої освіти» від 15.04.2015 р. № 244 [Електронний ресурс]. – Режим доступу: <http://zakon5.rada.gov.ua>.
10. Плахотнік О.В. Гармонізація національної та європейської освіти в сучасних умовах їх реформування / О.В. Плахотнік [Електронний ресурс]. – Режим доступу: [http://nbuv.gov.ua/UJRN/Znpviknu\\_2015\\_50\\_58](http://nbuv.gov.ua/UJRN/Znpviknu_2015_50_58).
11. Безрукова А. Академічна мобільність студентів: переваги та недоліки / А. Безрукова [Електронний ресурс]. – Режим доступу: <dspace.udpu.org.ua>.
12. Постанова КМУ «Про затвердження Положення про порядок реалізації права на академічну мобільність» від 12.08.2015 р. № 579 [Електронний ресурс]. – Режим доступу: <http://zakon3.rada.gov.ua>.
13. Слободян О. Українські студенти за кордоном: скільки та чому / О. Слободян, Є. Стадний [Електронний ресурс]. – Режим доступу: <http://cedos.org.ua>.
14. Здіорук С.І. Академічна мобільність як фактор інтеграції України у світовий науково-освітній простір: аналітична записка / С.І. Здіорук, І.В. Богачевська [Електронний ресурс]. – Режим доступу: <http://www.niss.gov.ua>.
15. Чирва А.С. Тенденції інтернаціоналізації змісту вищої освіти в університетах Канади: дис. на здобуття наук. ступеня канд. пед. наук.: спец. 13.00.01 / А.С. Чирва. – Суми: Сумський державний педагогічний університет імені А.С.Макаренка, 2012. – 269 с.

**Игнатенко Т.С.**

Университет банковского дела  
Национального банка Украины

## **ДОСТУПНОСТЬ И КАЧЕСТВО ВЫСШЕГО ОБРАЗОВАНИЯ КАК ПРЕДПОСЫЛКИ СТАНОВЛЕНИЯ СРЕДНЕГО КЛАССА В УКРАИНЕ**

### **Аннотация**

В статье рассмотрены проблемы доступности и качества высшего образования в Украине в контексте становления среднего класса. Проанализированы изменения в количестве высших учебных заведений. Исследовано состояние системы финансирования сферы высшего образования, а также системы кредитования обучения. Сделан вывод об отсутствии комплексной системы обеспечения качества высшего образования в Украине. Указаны пути достижения эффективной международной академической мобильности.

**Ключевые слова:** средний класс, высшее образование, финансирование, образовательное кредитование, интернационализация образования, Болонский процесс, академическая мобильность.

**Ignatenko T.S.**

University of Banking  
of the National Bank of Ukraine

## **ACCESSIBILITY AND QUALITY OF HIGHER EDUCATION AS A PRECONDITION FOR THE ESTABLISHMENT OF THE MIDDLE CLASS IN UKRAINE**

### **Summary**

The article deals with the problems of accessibility and quality of higher education in Ukraine in the context of the formation of the middle class. Analyzed the changes in the number of higher educational institutions. The state of the system of financing of the sphere of higher education, as well as the system of crediting of studies, is researched. The conclusion is made that there is no comprehensive system of quality assurance in higher education in Ukraine. Outlined the ways of achieving effective international academic mobility.

**Keywords:** middle class, higher education, financing, educational lending, internationalization of education, Bologna process, academic mobility.

УДК 331.522.4:([339.13:330.5]:339.9)(045)

## РОЗВИТОК ЛЮДСЬКОГО КАПІТАЛУ В СИСТЕМІ КЛЮЧОВИХ ФАКТОРІВ КОНКУРЕНТОСПРОМОЖНОСТІ НАЦІОНАЛЬНОЇ ЕКОНОМІКИ В УМОВАХ ГЛОБАЛІЗАЦІЇ

Калініченко Д.Р.

Донецький національний університет економіки і торгівлі  
імені Михайла Туган-Барановського

У статті проведено дослідження поняття конкурентоспроможності людського капіталу та надано його понятійного значення. Виділено рівні конкурентоспроможності людського капіталу та доведено їх взаємозв'язок з конкурентоздатністю національної економіки. Визначено основні індикатори, що формують конкурентоздатність економіки та людського капіталу. Проведено аналіз умов глобалізації. Доведено, що основою конкурентоспроможності національної економіки є формування якісного людського капіталу на мікрорівні.

**Ключові слова:** людський капітал, рівні, фактори, конкурентоспроможність, глобалізація.

**Постановка проблеми.** Основою формування ефективної економіки сучасності є людина, з її якісним рівнем освіти, розвиненими здібностями та навичками. Проте наявні проблеми на ринку праці України (трудова міграція, низький рівень оплати праці та ін.) стають на заваді ефективного економічного зростання, а низька якість освіти та відсутність практичної складової у навчанні є перепонами розвитку людського капіталу. Оскільки в умовах глобалізації все більшого значення набуває відкрита конкуренція в глобальному масштабі – необхідно дослідити фактор людського капіталу в формуванні рівня конкурентоздатності національної економіки.

**Аналіз останніх досліджень і публікацій.** Розкриттям питання конкурентоспроможності займалися науковці багатьох поколінь: А. Сміт, Д. Рікардо, А. Маршал, Е. Чемберлін, М. Портер та багато інших. Вагомим внеском в розвиток питання конкурентоспроможності зробили вітчизняні вчені-сучасники Л. Семів, Л. Шевчук, Л. Лісогор, Л. Шаульська, А. Герасименко, М. Садурська та ін.

Питання розвитку людського капіталу як ключового фактору формування конкурентоспроможної національної економіки тривалий час є об'єктом досліджень таких науковців, як В. Антонюк, В. Важинська, Н. Голікова, О. Грішнова, Ю. Зайцев, Н. Перепелиця, Н. Томчук та інших.

Разом з тим окремі важливі теоретико-методичні і прикладні аспекти забезпечення конкурентоспроможності країни на основі реалізації концепції людського капіталу не дістали належного висвітлення, з огляду на активну наукову полеміку у відзначених предметних областях наукового дослідження. А поняття конкурентоспроможності людського капіталу взагалі недостатньо висвітлено вітчизняними вченими. Тож воно потребує з'ясування та подальшого дослідження.

**Мета статті.** Метою даної роботи є дослідження взаємозв'язку між людським капіталом та рівнем конкурентоспроможності національної економіки. Основними завданнями даного дослідження є: оцінка конкурентного стану країни та індикаторів, що його визначають; оцінка країни за індексом людського капіталу; сутнісна характеристика конкурентоспроможності людського капіталу; визначення місця людського ка-

піталу у формуванні конкурентоспроможної національної економіки.

**Виклад основного матеріалу.** Площина наукового дослідження людського капіталу останнім часом постійно розширюється з постановкою нових завдань і нових способів їх розв'язання. Однак сучасна динаміка соціально-економічних процесів на світовому і національному ринках потребують активізації досліджень людського капіталу в умовах поширення глобалізаційних процесів.

Під глобалізацією розуміють процес всесвітньої економічної, політичної, соціальної та культурної інтеграції та уніфікації. Це об'єктивний процес, що охоплює всі сфери життя суспільства. Наслідком глобалізації є створення міжнародних організацій із сертифікації, міжнародних економічних, політичних, військових альянсів тощо. З одного боку, це покликане покращити життя населення, стандартизувати експортну продукцію в світових масштабах для відповідності вимог національних законодавств, зробити простішим ведення бізнесу між державами та континентами, стерти кордони між цивілізаціями. З іншого боку, для економіки країн, що розвиваються, більшість цього залишається недосяжним і провокує загострення проблеми мобільності, збільшення відчуття соціальної нерівності [1, с. 17].

З метою з'ясування сутності поняття «конкурентоспроможність» та етапів його становлення пропонуємо розглянути його еволюцію та визначення прихильниками різних економічних шкіл в табл. 1.

Наведені в табл. 1 підходи до визначення конкурентоспроможності загалом показують, що це поняття пройшло еволюційні зміни від розуміння його як регулятора попиту і пропозиції до приділення певної уваги якісним характеристикам, використання надбань НТП.

В умовах глобалізації важливого значення набуває конкурентоспроможність в глобальному аспекті. Тому, надамо понятійного значення терміну «конкурентоспроможність» на макрорівні. Так, конкурентоспроможність – це комплекс переваг в сформованих та розвинених властивостях національної економіки які визначають здатність країни переважати над іншими, ефективно використовувати наявні ресурси, розширювати та підвищувати обсяги реалізації національної продукції на світовому ринку.

Сьогодні для досягнення високих показників конкурентоспроможності країни необхідно працювати над її економічним зростанням у кожній з галузей національної економіки. А ключовим фактором підвищення конкурентоздатності виготовленої продукції є її високотехнологічність, що забезпечується використанням якісного, конкурентоздатного персоналу з розвиненим людським капіталом.

Дослідження робіт науковців [5, с. 30-33; 6, с. 130; 7, с. 98] показує, що конкурентоспроможність на ринку праці передусім розглядається за такими елементами, як конкурентоспроможність працівників, персоналу, робочої сили, трудових ресурсів, трудового потенціалу. Узагальнюючи, більшість авторів трактує поняття конкурентоспроможності як здатність перемагати у боротьбі на ринку праці за робоче місце. Загалом аналіз наукових джерел виявив недостатню освітленість поняття «конкурентоспроможність людського капіталу». Здебільшого, науковцями розглядається конкурентоспроможність у розрізі підприємств, ринків, національних економік. Найчастіше конкуренція розглядається як:

- процес боротьби виробників за найбільшу частку ринку, вигідніші умови реалізації товару з метою отримання більших прибутків;
- механізм регулювання ринку за рахунок відношення попиту і пропозиції, елемент саморегулювання ринкової економіки;
- взаємодія попиту і пропозиції з метою урівноваження ринкових цін;
- механізм обмеження впливу виробника на ринок;
- інструмент взаємодії виробників зі споживачами задля максимального задоволення потреб обох сторін.

Важливим для визначення поняття «конкурентоспроможність людського капіталу» є з'ясування значення самої категорії «людський капітал». Нами визначено, що людський капітал – це су-

купність природжених та набутих за рахунок інвестицій у особистісний розвиток якостей (знань, здібностей, бажань, мотивів, навичок, психофізичного стану та ін.), реалізація яких слугує конкурентними перевагами на ринку праці та є джерелом отримання додаткового прибутку [1, с. 19].

Опираючись на значення поняття людського капіталу, здобутки вчених у вивченні питань конкурентоспроможності у сфері праці [5; 6; 7], пропонуємо визначити «конкурентоспроможність людського капіталу» як переваги в якостях, сформованих й накопичених навчанням, вихованням, оздоровленням, освітньо-професійним розвитком, які в поєднанні з прийнятною ціною трудових послуг забезпечують власникам людського капіталу розширення можливостей для трудового вибору, ефективної зайнятості, отримання більшого доходу, професійного розвитку та самореалізації у праці.

При оцінці людського капіталу як чинника конкурентоспроможності доцільно розглянути науково-методичні підходи щодо виділення та характеристики чинників і відповідно рівнів формування та використання людського капіталу.

Однією з перших серед вітчизняних науковців, хто запропонував у теоретичному аспекті розрізняти поняття «людський капітал» за трьома рівнями була О.А. Грішнова. Вона пропонує на особистісному рівні розглядати «людський капітал» як знання та навички, які людина здобула шляхом освіти, професійної підготовки, практичного досвіду і завдяки яким вона може надавати цінні виробничі послуги іншим людям; на мікроекономічному рівні – як сукупну класифікацію та професійні здібності всіх працівників підприємства, а також здобутки підприємства у справі ефективної організації праці та розвитку персоналу; на макроекономічному рівні – як накопичені вкладення в такі галузі діяльності, як освіта, професійна підготовка, вся сума людського капіталу всіх підприємств та всіх громадян держави [8, с. 98].

Таблиця 1

## Еволюція поглядів на конкурентоспроможність

Автори	Період дослідження	Трактування
А. Сміт, Д. Рікардо	1776-1894 рр., класична політекономія	Боротьба за переваги, важіль рівноваги на ринку.
Дж. Кернс (класична школа)		Обмін товарів пропорційно витратам праці та капіталу на їх виробництво.
А. Маршал	1832-1960 рр., неокласична політекономія	Чиста конкуренція продавців з продавцями і покупців з покупцями, що регулює попит і пропозицію.
Ф. Найт, Дж. Стіглер		Сформували концепцію досконалої конкуренції, де за обмеженої кількості продавців, вплив кожного окремого з них на попит чи пропозицію буде мінімальним.
П. Саффа, Е. Чемберлін, Дж. Робінсон	1920-1950 рр., Американсько-Європейська школа	Визнали наявність монополії та зменшення впливу цінової конкуренції, надання важливості якісним показникам.
М. Фрідмен, Ф. Хайек, М. Портер	1970-2000 рр., Американська школа	Визначили конкуренцію як досягнення кращого становища на ринку за рахунок усіх можливих засобів та способів
Р. Фатхутдінов, Г. Азоєв	1970-2000 рр., Російська школа	Використання суб'єктом своїх конкурентних переваг на певному ринку задля задоволення власних потреб
М. Хамер, К. Прахленд	1994-2000 рр., Американська школа	Отримання конкурентних переваг за рахунок функціональних особливостей продукту. Тобто надання переваги якісним характеристикам.
Х. Такеучі, М. Цучія, Т. Ногучі	1990-2002 рр., Японська школа	Визначну роль у отриманні конкурентних переваг відіграє використання НТП
В. Антонюк, О. Грішнова, Л. Семів, Л. Шевчук	1996-2011 рр., Українська школа	Боротьба в певному сегменті за досягнення однорідної мети, методи координації індивідуальних дій

Розроблена за [2; 3; 4]

Марущак Н.П. пропонує чотири рівні складових людського капіталу:

- особистісний (нанорівень) – людський капітал окремих осіб;
- мікрорівень – капітал підприємств, фірм;
- мезорівень – людський капітал регіонів і галузей або підприємств;
- макрорівень – сукупний людський капітал країни [9].

Аналіз праць науковців дозволяє зрозуміти, що підвищення конкурентоспроможності людського капіталу на рівні особистості слугує джерелом підвищення конкурентоспроможності національного (державного) людського капіталу. Отже необхідно дослідити наявність взаємозв'язку між конкурентоздатністю людського капіталу країни (макрорівень) та конкурентоздатністю національної економіки.

Пропонуємо визначити рівень конкурентоспроможності України на основі міжнародних індексів: рейтингу BDO International Business Compass [10], The Global Competitiveness Report [11].

Щодо рейтингу BDO International Business Compass, його визначають щорічно на основі економічних, політико-правових та соціокультурних факторів в певній країні. Основні фактори визначення конкурентоспроможності країни в наведено у табл. 2.

Слід зазначити, що до ключових факторів визначення конкурентоспроможності за рейтингом BDO International Business Compass відносяться також такі фактори як здоров'я та освіта, що є складовими людського капіталу.

Рейтинг The Global Competitiveness Report, базується на визначенні сукупності таких факторів національної економіки:

1. інфраструктура;
2. макроекономічне навколишнє середовище;
3. здоров'я та початкова освіта;
4. вища освіта;
5. ефективність ринку товарів;
6. ефективність ринку праці;
7. фінансовий ринок та його розвиток;
8. технологічна готовність;
9. розмір ринку;
10. розвиненість бізнесу;
11. інновації [11].

Розглядаючи індикатори конкурентоспроможності в представлених рейтингах необхідно відмітити, що кожен з них містить такі ключові фактори як рівні освіти та здоров'я населення, які відносяться до категорії людського капіталу. В умовах глобалізації саме ця економічна категорія є одним з визначальних факторів розвитку інноваційної економіки, що є основою конкурентоспроможності країни. Оскільки людський капітал є складною економічною категорією, яку визначає широке коло факторів, включаючи здоров'я та освіту, пропонуємо дослідити рівень конкурентоспроможності людського капіталу в країнах світу.

Одним з основних міжнародних рейтингів конкурентоспроможності людського капіталу країни є The Global Human Capital Report [13]. Основними факторами, що визначають конкурентоспроможність людського капіталу за цим рейтингом є:

1) Компетенції, здібності (врахування рівня освіти різних поколінь населення та інвестиції в освіту);

2) Розвиток робочої сили (підвищення освіти, здобуття нової освіти);

3) Застосування дорослим населенням вмінь та навичок а також їх розвиток;

4) Ноу-Хау (використання спеціалізованих навичок у роботі).

Вважаємо за необхідне провести аналіз взаємозв'язку між рівнем конкурентоспроможності країни та конкурентоспроможністю людського капіталу (рис. 1).

Аналіз рис. 1 показує на дещо різні підходи щодо оцінки рівня конкурентоспроможності країн за різними рейтингами. Проте в більшості країн ці значення є досить близькими. Вважаємо за необхідне також підтвердити досить тісний взаємозв'язок

Таблиця 2

**«Індикатори визначення конкурентоспроможності країни за методикою рейтингу BDO International Business Compass»**

Економічні умови	Політико-правові умови	Соціокультурні умови
• дохід на душу населення	• політична стабільність	• приріст населення
• державний борг	• регуляторна якість	• рівень безробіття
• інфляція	• верховенство права	• споживання
• свобода бізнесу	• контроль за корупцією	• витрати на душу населення
• інфраструктура	• торговельна свобода	• здоров'я
• сукупна податкова ставка	• інвестиційна свобода	• освіта
• ринковий потенціал		• свобода праці

Розроблена за [10]



Рис. 1. Місце країн за рейтингами конкурентоспроможності

Розроблена за [10; 11; 12]

між рівнем конкурентоспроможності країни (як за кожним рейтингом окремо так і усередненим значенням) та рівнем конкурентоспроможності людського капіталу.

Необхідно відмітити досить високий рейтинг конкурентоспроможності людського капіталу України (24 місце), проте низькі показники конкурентоспроможності економіки держави свідчать про неефективне використання наявних трудових ресурсів.

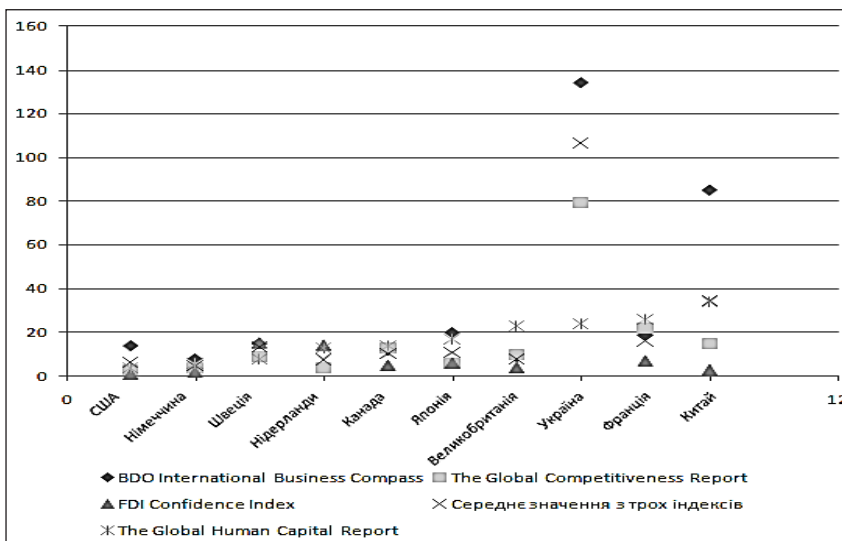
Отже, зважаючи на умови, що визначають сучасний розвиток світового господарства, та характеризуються соціально-економічною глобалізацією, одним з основних факторів розвитку національної економіки та її інноваційної складової є людський капітал. А значення його конкурентоспроможності може свідчити і про конкурентоспроможність національної економіки, за умови його ефективного використання.

Отримані у роботі результати є показовими для розвитку національної економіки, оскільки країна з досить розвиненим рівнем людського капіталу займає низькі позиції за рівнем конкурентоспроможності національної економіки. Основними проблемами є не використання індивідами здобутих знань, вмінь, навичок, не відповідність роботи отриманій спеціальності. Для вирішення проблеми низької конкурентоспроможності необхідно стимулювати розвиток та використання людського капіталу, створювати нові робочі місця та наукоємні виробництва, стимулювати роботу персоналу за спеціальністю.

**Висновки і пропозиції.** Отримані у роботі результати є показовими для розвитку національної економіки, оскільки країна з досить розвиненим рівнем людського капіталу займає низькі позиції за рівнем конкурентоспроможності національної економіки. Основними проблемами є не використання індивідами здобутих знань, вмінь, навичок, не відповідність роботи отриманій спеціальності. Для вирішення проблеми низької конкурентоспроможності необхідно стимулювати розвиток та використання людського капіталу, створювати нові робочі місця та наукоємні виробництва, стимулювати роботу персоналу за спеціальністю.

## Список літератури:

1. Калініченко Д.Р. Вплив глобалізаційних процесів на характеристики людського капіталу / Д.Р. Калініченко // Економіка. Фінанси. Право. Серія «Економіка». – 2017. – № 5/3. – С. 15-19.
2. Садурська М.О. Еволюція поглядів щодо сутності поняття «конкурентоспроможність підприємства» [Електронний ресурс] / М.О. Садурська. – Режим доступу: [http://ntu.edu.ua/nv/Archive/2012/22\\_06/391\\_Sad.pdf](http://ntu.edu.ua/nv/Archive/2012/22_06/391_Sad.pdf).
3. Волошин А.В. Эволюция теорий конкуренции и конкурентоспособности в экономической науке / А.В. Волошин, Ю.Л. Александров // Фундаментальные исследования. – 2017. – № 4-2. – С. 330-338.
4. Герасименко А. Эволюция теории конкуренции в истории экономической мысли XVIII-XX столетий [Електронний ресурс] / А. Герасименко. – Режим доступу: [http://ntu.edu.ua/nv/Archive/2012/22\\_06/391\\_Sad.pdf](http://ntu.edu.ua/nv/Archive/2012/22_06/391_Sad.pdf).
5. Грیشнова О.А. Молоді спеціалісти на ринку праці: проблеми конкурентоспроможності та працевлаштування / Грیشнова О.А., Самарцева А.Є. // Соціально-трудові відносини: теорія та практика: зб. наук. праць / М-во освіти і науки, молоді та спорту України, ДВНЗ «Київ. нац. екон. ун-т ім. В. Гетьмана»; голова редкол. А.М. Колот. – 2012. – № 1(3). – С. 28-35.
6. Лісогор Л.С. / Підвищення конкурентоспроможності трудового потенціалу в умовах посилення глобалізації / Лісогор Л.С., Ратніков Д.Г. // Моніторинг, моделювання та менеджмент емерджентної економіки: [Зб. наук. пр.] – Черкаси: ЧНУ ім. Б. Хмельницького; Брама, 2008. – С. 130-132.
7. Шаульська Л.В. Реалізація потенціалу конкурентоспроможності фахівця в умовах кризового стану ринку праці / Л.В. Шаульська // Вісник ДонНУ. Серія: Економіка і право, 2014. – № 2. – С. 97-101.
8. Грیشнова О.А. Економіка праці та соціально-трудові відносини: підручник / О.А. Грیشнова. – К.: Знання, 2004. – 535 с.
9. Марущак Н.П. Людський капітал як фактор розвитку економіки України [Електронний ресурс] / Н.П. Марущак. – Режим доступу до статті: [http://www.rusnauka.com/SND/Economics/14\\_maruschak%20n.p.doc.htm](http://www.rusnauka.com/SND/Economics/14_maruschak%20n.p.doc.htm).
10. BDO International business compass 2017 [Електронний ресурс]. – Режим доступу: [https://www.bdo.ge/getattachment/Insights/Publications/BDO-IBC-International-Business-Compass-2017/BDO\\_IBC17\\_EN\\_web.pdf.aspx?lang=en-GB](https://www.bdo.ge/getattachment/Insights/Publications/BDO-IBC-International-Business-Compass-2017/BDO_IBC17_EN_web.pdf.aspx?lang=en-GB).
11. World Economic Forum. The Global Competitiveness Report 2016-2017. [Електронний ресурс]. – Режим доступу: [http://www3.weforum.org/docs/GCR2016-2017/05FullReport/TheGlobalCompetitivenessReport2016-2017\\_FINAL.pdf](http://www3.weforum.org/docs/GCR2016-2017/05FullReport/TheGlobalCompetitivenessReport2016-2017_FINAL.pdf).
12. The 2017 A.T. Kearney Foreign Direct Investment Confidence Index [Електронний ресурс]. – Режим доступу: <https://www.atkearney.com/foreign-direct-investment-confidence-index/article/?a/glass-half-full-2017-foreign-direct-investment-confidence-index-article>.
13. The Global Human Capital Report [Електронний ресурс]. – Режим доступу: <https://www.weforum.org/reports/the-global-human-capital-report-2017>.

### Калиниченко Д.Р.

Донецкий национальный университет экономики и торговли имени Михаила Туган-Барановского

## РАЗВИТИЕ ЧЕЛОВЕЧЕСКОГО КАПИТАЛА В СИСТЕМЕ КЛЮЧЕВЫХ ФАКТОРОВ КОНКУРЕНТОСПОСОБНОСТИ НАЦИОНАЛЬНОЙ ЭКОНОМИКИ В УСЛОВИЯХ ГЛОБАЛИЗАЦИИ

### Аннотация

В статье проведено исследование понятия конкурентоспособности человеческого капитала и представлено его понятийное значение. Выделены уровни конкурентоспособности человеческого капитала и доказана их взаимосвязь с конкурентоспособностью национальной экономики. Определены основные индикаторы, формирующие конкурентоспособность экономики и человеческого капитала. Проведен анализ условий глобализации. Доказано, что основой конкурентоспособности национальной экономики является формирование качественного человеческого капитала на микроуровне.

**Ключевые слова:** человеческий капитал, уровни, факторы, конкурентоспособность, глобализация.

**Kalinichenko D.R.**

Donetsk National University of Economics and Trade  
named after Mykhailo Tugan-Baranovskiy

## HUMAN CAPITAL DEVELOPMENT IN THE KEY FACTORS SYSTEM OF NATIONAL ECONOMY COMPETITIVENESS IN GLOBALIZATION CONDITIONS

### Summary

The article analyzes the concept of human capital competitiveness and gives its conceptual value. The levels of human capital competitiveness are highlighted and their interrelation with the competitiveness of the national economy is proved. The main indicators that shape the competitiveness of the economy and human capital are determined. Conducted analysis of the conditions of globalization. The basis that the national economy competitiveness is the formation of qualitative human capital in the microlevel is proved.

**Keywords:** human capital, levels, factors, competitiveness, globalization.

УДК 336.77:631.1

## КРЕДИТНЕ ЗАБЕЗПЕЧЕННЯ РОЗВИТКУ СІЛЬСЬКОГОСПОДАРСЬКИХ ПІДПРИЄМСТВ

**Кисіль С.С.**

ННЦ «Інститут аграрної економіки»

У статті представлена роль і значення кредитного забезпечення в діяльності сільськогосподарських підприємств. Розкрито економічну сутність кредиту, змістове наповнення кредитних відносин та роль кредитного забезпечення через призму їх значення у суспільному відтворенні. Представлено сучасні тренди банківського кредитування сільськогосподарських підприємств. Презентовані суб'єкти та ціна кредитного фінансування аграрної галузі. Виявлені пріоритетні напрями подальшого розвитку банківського кредитування і гармонізації фінансових відносин сільськогосподарських підприємств та кредитних установ.

**Ключові слова:** кредит, кредитні відносини, кредитне забезпечення, банківське кредитування, фінансові відносини, фінансові ресурси, сільськогосподарські підприємства, конкурентоспроможність.

**Постановка проблеми.** Сільськогосподарське виробництво характеризується органічним поєднанням дії законів природи та економіки, а також застосуванням специфічних засобів виробництва та енергії. Особливі галузеві тренди віддзеркалюються у фінансових відносинах сільськогосподарських підприємств та особливо в питанні фінансового забезпечення їх діяльності та розвитку.

Фінансове забезпечення діяльності сільськогосподарських підприємств набуває особливо важливого значення в умовах нестачі власних фінансових ресурсів та обмеженості доступу до джерел фінансування. У зв'язку із цим, проблематика кредитного забезпечення діяльності сільськогосподарських підприємств та гармонізації їх відносин із інституціями фінансового ринку є надзвичайно важливими.

Трансформаційні перетворення національної економіки, реформування аграрної галузі зумовлюють необхідність переосмислення економічного змісту, ролі та значення кредитного забезпечення розвитку сільськогосподарських підприємств.

**Аналіз останніх досліджень і публікацій.** Значний науковий і практичний інтерес представляють наукові праці А. Гальчинського, О. Терещенка щодо теоретичних засад кредиту та кредитних відносин у забезпеченні суспільного відтворення. Дослідженням проблем кре-

дитного забезпечення сільськогосподарських підприємств приділено значну увагу в працях багатьох вчених. Специфічні особливості кредитування, кредитних відносин та кредитного забезпечення діяльності сільськогосподарських підприємств досліджені в наукових працях таких вчених як Я. Гончарук, О. Гудзь, І. Зеліско. Їх фундаментальні концепції, ідеї та пропозиції збагатили економічну науку й наклали свій відбиток на осягнення сутності означеної проблематики. Проте, потребує подальшого дослідження та систематизації питання пріоритетних напрямів покращення кредитного забезпечення розвитку сільськогосподарських підприємств та гармонізації їх фінансових відносин з інституціями фінансового ринку.

**Невирішені частини загальної проблеми.** В наукових дослідженнях вчених не отримали належного висвітлення питання особливостей кредитного забезпечення розвитку сільськогосподарських підприємств в контексті еволюційних процесів кредитних відносин. Дослідження потребують сучасні тренди банківського кредитування та їх вплив на функціонування аграрної галузі України.

**Мета статті.** Головною метою дослідження є виявлення сучасних трендів банківського кредитування сільськогосподарських підприємств та визначення пріоритетних напрямів подальшо-

го розвитку банківського кредитування і гармонізації фінансових відносин сільськогосподарських підприємств та кредитних установ.

**Виклад основного матеріалу дослідження.** Динамічні фінансові засади діяльності сільськогосподарських підприємств уможливаються наявністю власних фінансових ресурсів та залученням у господарську діяльність зовнішніх фінансових ресурсів. Одним із основних зовнішніх джерел фінансових ресурсів є кредити.

Значна потреба у кредитах для сільськогосподарського виробництва пов'язана із галузевою специфікою виробничих відтворювальних процесів. Особливістю сільськогосподарського виробництва є розбіжність робочого періоду з часом виробництва, тобто наявна сезонність виробництва в сільському господарстві. В свою чергу, сезонність виробництва в сільськогосподарських підприємствах впливає на реалізацію продукції і надходження грошових ресурсів, тобто відбувається значний розрив у часі між періодом здійснення витрат та отримання доходів. За таких фінансових особливостей діяльності, для створення умов щодо безперервності виробничого відтворення, кредит є необхідною складовою поповнення обсягів фінансових ресурсів та важливим джерелом фінансового забезпечення розвитку сільськогосподарських підприємств.

За наявності кредитних ресурсів розвитку, уможливаються: поповнення обсягів фінансових ресурсів, розширення обсягів виробництва та підвищення якості продукції, здійснення інвестицій, застосування інноваційних технологій та інноваційна діяльність, підвищення рівня конкурентоспроможності сільськогосподарської продукції, сільськогосподарських підприємств та в цілому аграрної галузі.

Кредит є необхідною складовою товарного виробництва. Існування кредиту та кредитних відносин пояснюється не стільки нестачею власних фінансових ресурсів, як об'єктивною необхідністю фінансового забезпечення безперервного процесу відтворення виробництва та існуючою оборотністю власного капіталу. Також, суспільне виробництво ґрунтується на русі фінансових потоків, в тому числі грошових. В свою чергу існування розширеного відтворення не можливе без кредитних відносин. Існування кредиту та відповідних кредитних відносин – важливий компонент забезпечення безперервності виробничих процесів та індикатор суспільних відносин, які віддзеркалюють рух вартості.

У наукових дослідженнях багатьох вчених відображається широкий спектр поглядів щодо економічної сутності кредиту, змістового наповнення кредитних відносин та ролі кредитного забезпечення через призму їх значення у суспільному відтворенні.

В економічному словнику кредит (англ. credit) презентується як «...позичка на певний строк у грошовій або товарній формі з умовою повернення, як правило, з оплатою процента» [6, с. 154]. В банківській енциклопедії кредит представлено, як «...економічні відносини, що виникають між кредитором і позичальником з приводу одержання останнім позички в грошовій або товарній формі на умовах повернення в певний строк і, звичайно із сплатою відсотка» [7, с. 147]. А. Гальчинський

розглядає кредит з точки зору виникнення кредитних відносин. «Кредитні відносини виникають між кредитором і позичальником з приводу мобілізації тимчасово вільних коштів та використання їх на умовах повернення і платності [1, с. 398]. Тобто кредит можна розглядати як позичку в грошовій або товарній формах, а також як економічні відносини, які виникають в наслідок надання позички та кредитні відносини.

О. Гудзь пропонує наступне тлумачення кредитування: «...кредитування, як процес надання кредитів, є складовою кредитного забезпечення» [3, с. 335]. В свою чергу кредитне забезпечення О. Гудзь розглядає як: «...систему фінансових відносин, яка включає заходи щодо здійснення безпосередніх відносин банківських та позабанківських кредиторів з позичальниками з приводу організованих і неорганізованих форм одержання кредитів та їх повернення» та зауважує, що «кредитне забезпечення реалізується через кредитний механізм» [3, с. 335]. Тобто О. Гудзь вважає можливим та необхідним наявність різних інституцій кредитування, а не тільки комерційні банки.

О. Терещенко вважає, що кредитне забезпечення проявляється у практичній діяльності наступним чином: «...якщо позичальник не в змозі виконати свої зобов'язання у передбачені кредитним договором строки, кредитор може задовольнити свої вимоги за рахунок кредитного забезпечення» [8, с. 11]. У такому контексті, кредитне забезпечення розглядається як умова кредитування, що є на наш погляд дуже обмеженим трактуванням.

Щодо кредитного забезпечення в аграрній сфері, Я. Гончарук кредитне забезпечення презентує як «...сукупність фінансово-кредитних відносин, які виникають з приводу створення певних зовнішніх та внутрішніх умов для пошуку, залучення та ефективного використання фінансових ресурсів суб'єктів господарювання в агропромисловій сфері економіки та її регіонів» [2].

Існуюча система фінансового забезпечення діяльності та розвитку сільськогосподарських підприємств не створює широкий спектр джерел та суб'єктів кредитних відносин. Тому, на нашу думку, кредитне забезпечення сільськогосподарських підприємств необхідно презентувати як економічні відносини з фінансово-кредитними інституціями та державними органами, які спрямовані на забезпечення фінансовими ресурсами для безперервного та розширеного виробничого відтворення з метою досягнення позитивної фінансової результативності та підвищення конкурентоспроможності.

Сучасне сільськогосподарське виробництво нерозривно пов'язано із застосуванням банківських кредитів. З цього приводу І. Зеліско наголошує, що банківські кредити є важливим джерелом фінансових ресурсів для аграрних формувань. Так, аграрні формування можуть поповнити виробничі запаси, якщо будуть залучати короткострокові кредити, а за рахунок довгострокових кредитів можливим буде оновлення основних засобів [4, с. 78]. Щодо ролі банківського кредиту в національній економіці, І. Зеліско зазначає: «...за допомогою банківських кредитів здійснюється переливання тимчасово вільного капіталу у ті галузі національної економіки, що є в даний момент часу найбільш прибутковими» [4, с. 79].



У 2016 р. аграрні товаровиробники мали можливість залучення фінансування, завдяки наступним фінансовим інструментам: банківське кредитування, інвестиції, аграрні розписки, товарні кредити, вексельне фінансування. Зокрема, кількість фінансових небанківських компаній на ринку України в 2016 р. збільшилась до 642 організацій, що на 108 організацій більше у порівнянні з 2015 р. Кількість лізингових компаній в 2016 р. скоротилась на 27 організацій до 240 [9].

У 1 кварталі 2017 р., у Державному реєстрі фінансових установ налічувалось 478 кредитних установ, з яких 449 кредитних спілок та 29 юридичних осіб публічного права. У серпні 2017 р. кількість банків, які мають ліцензію, склала 89 організацій, з яких 17 з іноземним капіталом, 34 банківські організації з українським капіталом та відповідно 38 з українським та іноземним капіталом [5]. Так, в порівнянні з початком 2016 р., з української банківської системи було виведено 28 банківських установ, або 23% (рис. 1).

Загальним трендом банківського кредитування сільськогосподарських підприємств є фінансування оборотного капіталу: для закупівлі засобів захисту рослин, насіння, добрив, паливно-мастильних матеріалів тощо. Комерційні банки надають перевагу

співпраці з виробниками зернових та олійних культур, найбільш поширених в Україні. Кредитування сільськогосподарських підприємств здійснювали переважно іноземні банки та українські банки з іноземним капіталом: CREDIT AGRICOLE UKRAINE, UKRSIBBANK, AVAL, PIRAEUS BANK, ALFA BANK, OTP BANK та AGROPROSPERIS BANK.

Загальна сума кредитів наданих сільськогосподарським підприємствам має сезонну динаміку. У липні 2017 р. вартість кредитів, отриманих в аграрній сфері зросла до 59,4 млрд. грн. або на 7,4%, у порівнянні до грудня 2016 р. Простежується тенденція нарощення вартості нових кредитів в другому та третьому кварталах, що зумовлено сезонністю українського сільського господарства.

Вартість нових кредитів видана аграрним виробникам у липні 2017 р. сягнула 7 млрд. грн., що на 3,2% менше в порівнянні до аналогічного періоду 2016 р. (7,2 млрд. грн), враховуючи кредити у форматі овердрафт. Частка нових кредитів виданих аграрним виробникам у гривні склала 80% у липні 2017 р. За липень 2017 р. вартість нових виданих кредитів продемонструвала зростання на 3,7% в порівнянні з липнем 2016 р.

Вартість нових кредитів виданих в іноземній валюті скоротилась на 23,4% до 1,4 млрд. грн. в порівнянні до липня 2016 р. Відсоткові ставки кредитного портфелю українських сільськогосподарських виробників почали повертатись до рівня 2014 р. Так, в липні 2017 року простежується скорочення відсоткових ставок на овердрафт (-3,3%) та кредити в гривні (-3,5%), а також на кредити в іноземній валюті (-1,7%) в порівнянні до липня 2016 р. Ціна кредитного фінансування аграрної галузі за даними Національного банку України [5] представлена на рисунку 2. Така динаміка свідчить про позитивні очікування кредиторів щодо макроекономічної стабільності в країні та результативності діяльності підприємств аграрної галузі.

У порівнянні з січнем 2017 р., узагальнена кредитна ставка аграрного кредитного портфелю скоротилась на 2,4 п. п. до 16,1% в липні 2017 р. у порівнянні до аналогічного періоду 2016 р. Цей показник враховує кредити в національній та іноземних валютах, овердрафт та інше [9].

Для подальшого розвитку банківського кредитування та гармонізації фінансових відносин сіль-



Рис. 1. Кількість банків на ринку України



Рис. 2.

ськогогосподарських підприємств та кредитних установ необхідними є: врегулювання земельних відносин та застосування земельних ресурсів та іншого майна в якості застави сільськогосподарських підприємств; державна координація і підтримка формування дієвої системи співпраці державних інституцій, комерційних банків та сільськогосподарських підприємств; захищеність банківських установ щодо рівня кредитного ризику та покращення їх мотивації для кредитування сільськогосподарських підприємств; уможливлення застосування всіх можливих джерел для залучення капіталу щодо кредитування сільськогосподарських підприємств; запровадження нових фінансових інструментів для отримання кредитів під заставу майбутньої сільськогосподарської продукції; державне сприяння формуванню та використанню нових банківських кредитних програм; створення спеціального гарантійного фонду для вдосконалення системи гарантування повернення кредитів; зменшення відсоткових ставок за кредитами за рахунок посилення ролі державних банків у кредитуванні сільськогосподарських підприємств.

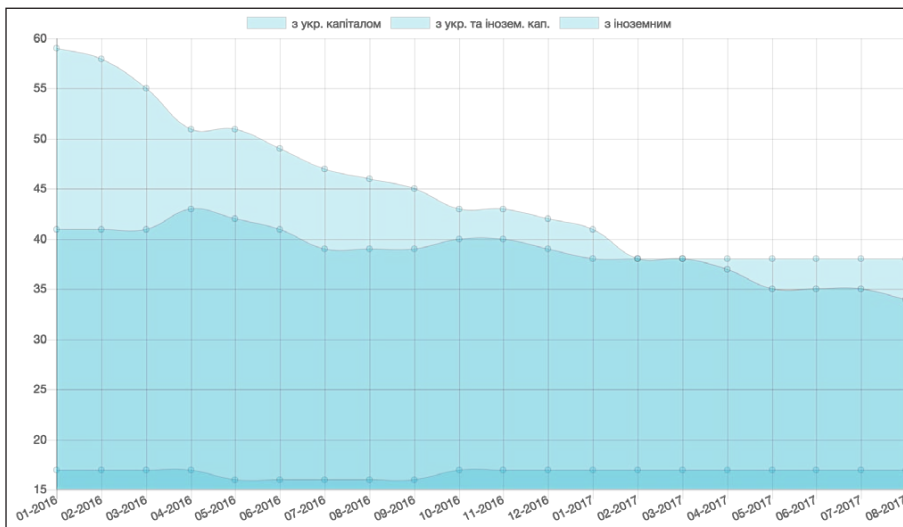
**Висновки і пропозиції.** Наявна різновекторність і багатогранність поглядів вчених та існуючих трактувань економічного змісту кредитного

забезпечення підприємств, підтверджують його роль у суспільному відтворенні та важливість і складність цієї економічної категорії. Наявність кредиту, кредитного забезпечення, кредитної діяльності та кредитних відносин уможливають існування та господарську діяльність підприємств. Для сільськогосподарських підприємств та аграрної галузі, яка стала локомотивом національної економіки, питання економічного розвитку та фінансового зростання нерозривно пов'язано з кредитним забезпеченням.

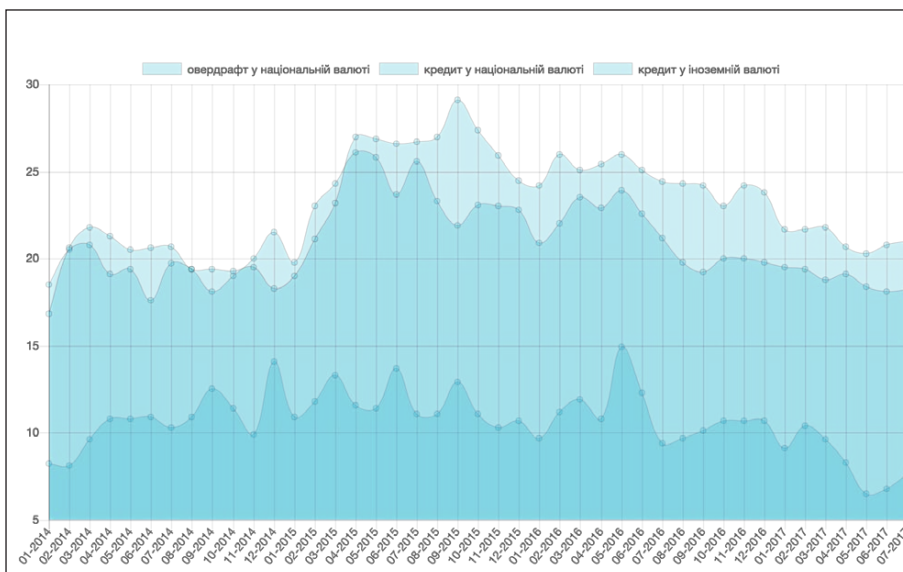
Існуючі фінансові ризики ведення аграрного бізнесу, нерегульованість земельного ринку та трансформаційні перетворення аграрної галузі і національної економіки, вимагають гармонізації фінансових відносин позичальників та кредиторів. Наявний потужний потенціал розвитку аграрної галузі можливо реалізувати тільки за умови трансформації кредитних відносин. Активізація кредитних відносин та кредитного забезпечення розвитку сільськогосподарських підприємств уможливується на засадах поєднання фінансових інтересів суб'єктів кредитування. Дієве фінансове забезпечення розвитку сільськогосподарських підприємств сприятиме покращенню фінансової результативності їх діяльності та підвищенню конкурентоспроможності аграрної галузі.

## Список літератури:

1. Гальчинський А. С. Основи економічної теорії: підруч. / А. С. Гальчинський, П. С. Єщенко, Ю. І. Палкін. – К.: Вищ. шк., 1995. – 471 с.
2. Гончарук Я. М. Фінансово-кредитне забезпечення агропромислового комплексу регіону та основні напрямки підвищення його ефективності: автореф. дис. на здобуття наук. ступеня канд. екон. наук: спец. 08.00.08. «Гроші, фінанси і кредит» / Я. М. Гончарук. – Харків: ХНЕУ ім. В. Н. Каразіна, 2008. – 22 с.
3. Гудзь О. Є. Фінансові ресурси сільськогосподарських підприємств: [монографія] / О. Є. Гудзь – К.: ННЦ ІАЕ, 2007. – 578 с.
4. Зеліско І. М. Фінансове забезпечення діяльності інтегрованих аграрних формувань: монографія / І. М. Зеліско. – К.: ЦП «Компринт» – 2013. – 433 с.
5. Національний банк України [Електронний ресурс]. – Режим доступу: [http://bank.gov.ua/control/uk/publish/article?art\\_id=65162&cat\\_id=36674](http://bank.gov.ua/control/uk/publish/article?art_id=65162&cat_id=36674) – Назва з екрана.
6. Осовська Г. В., Юшкевич О. О., Завадський Й. С. / Економічний словник. – К.: Кондор, 2009. – 358 с.
7. Роджер Лерой Миллер / Современные деньги и банковское дело / Роджер Лерой Миллер, Давид Д. Ван-Хуз; [пер. с англ.] – ИНФРА-М, 2000. – XXIV, 856 с.
8. Терещенко О. О. Регуляторні можливості центрального банку в оздоровленні фінансів реального сектору економіки / О. О. Терещенко // Вісник НБУ. – 2004. – № 1. – С. 9-12.
9. Український клуб аграрного бізнесу [Електронний ресурс]. – Режим доступу: [http://ucab.ua/ua/doing\\_agribusiness/umovi\\_vedennya\\_agrobiznesu/investitsii\\_finansuvannya](http://ucab.ua/ua/doing_agribusiness/umovi_vedennya_agrobiznesu/investitsii_finansuvannya) – Назва з екрана.

**Кисиль С.С.**

ННЦ «Інститут аграрної економіки»

## КРЕДИТНОЕ ОБЕСПЕЧЕНИЕ РАЗВИТИЯ СЕЛЬСКОХОЗЯЙСТВЕННЫХ ПРЕДПРИЯТИЙ

### Аннотация

В статье представлена роль и значение кредитного обеспечения в деятельности сельскохозяйственных предприятий. Раскрыта экономическая сущность кредита, содержание кредитных отношений и роль кредитного обеспечения в контексте их значения в общественном воспроизводстве. Определены современные тренды банковского кредитования сельскохозяйственных предприятий. Представлены субъекты и цена кредитного финансирования аграрной отрасли. Выявлены приоритетные направления дальнейшего развития банковского кредитования и гармонизации финансовых отношений сельскохозяйственных предприятий и кредитных учреждений.

**Ключевые слова:** кредит, кредитные отношения, кредитное обеспечение, банковское кредитование, финансовые отношения, финансовые ресурсы, сельскохозяйственные предприятия, конкурентоспособность.

Kysil S.S.

NSC «Institute of Agricultural Economy NAAS»

**CREDIT SUPPORT FOR DEVELOPMENT OF AGRICULTURAL ENTERPRISES****Summary**

The article presents the role and importance of credit support in the activities of agricultural enterprises. The economic essence of the loan, the content content of credit relations and the role of lending through the prism of their importance in social reproduction are revealed. Presented modern trends of bank lending to agricultural enterprises. Presented entities and the price of credit financing of the agrarian sector. The priority directions of further development of bank lending and harmonization of financial relations of agricultural enterprises and credit institutions were revealed.

**Keywords:** credit, credit support, lending, banking lending, financial relations, financial resources, agriculture enterprises, competitiveness.

УДК 339.172(477)

**ОСОБЛИВОСТІ БІРЖОВОЇ ТОРГІВЛІ В УКРАЇНІ****Кобеля З.І., Сироїжко К.В.**

Чернівецький національний університет Юрія Федьковича

У статті розглянуто проблеми біржової торгівлі в Україні в умовах нестабільної економіки, динаміку кількості бірж. Проаналізовано структуру укладених угод на біржах за товарними групами. Визначено ознаки класифікації бірж та їх види. Визначено шляхи подолання основних проблем функціонування бірж через проведення ефективної державної політики, здійснення відповідних заходів, розробки комплексних державних програм розвитку економіки та стабілізації споживчого ринку. Визначено основні біржові товари та обсяги їх реалізації у вартісному вираженні.

**Ключові слова:** біржова торгівля, біржа, оптова торгівля, біржова угода, товарна біржа, валютна біржа, фондова біржа, біржа праці, фрахтова біржа.

**Постановка проблеми.** Біржова торгівля є особливою формою торгівлі та одним із основних видів оптової торгівлі та є надзвичайно важливим явищем для зростання економіки. Без розвитку біржової торгівлі в Україні, неможливий розвиток ринкової економіки. Тому дослідження даної проблеми є актуальним для економіки, а особливо для того, щоб зрозуміти як розвинути торгівлю на біржах, оскільки Україна значно відстає за розвитком біржової торгівлі від інших країн.

**Аналіз останніх наукових досліджень і публікацій.** До зарубіжних науковців, які досліджували дане явище, можна віднести: Ф. Аллен, В. Берг, С. Вайн, Дж. Долан, Дж. Лернер, Э. Лефевр, Дж. Маршалл, Д. Монтано, Э. Найман, П. Туфано, К. Форбс, М. Фрідфертинг, Дж.К. Халл, Дж. Хікс, У. Шарп, О. Штілліх, Й. Шумпетер та ін.

Серед вітчизняних науковців дослідженню біржової торгівлі були присвячені наукові праці Т.С. Аблицова, А.І. Берлач, І.В. Кононенко, О.В. Копилова, В.І. Крамаренко, Т.Б. Кушнір, В.В. Лавринович, С. В. Науменкова, Б.П. Обрицько, Т.О. Пасічник, Т.І. Пішеніна, В.В. Раровська, А.С. Савощенко, П.П. Самофалов, М.О. Солодкий, О.М. Сохатська, В.О. Шишкін.

**Виділення невирішених раніше частин загальної проблеми.** Не дивлячись на досягнення сучасної економічної теорії та дослідження біржової торгівлі вітчизняними та зарубіжними науковими економістами ряд проблем залишають-

ся не дослідженими взагалі або дослідженими недостатньо, зокрема проблема функціонування бірж та шляхи їх розвитку, сучасний стан біржової торгівлі України.

**Мета статті** полягає у дослідженні біржової торгівлі України на сучасному етапі розвитку, основних видів бірж, аналізі проблем біржової торгівлі та її роль у розвитку економіки країни, а також у пошуку можливих шляхів вирішення проблем функціонування бірж.

**Виклад основного матеріалу.** Біржова торгівля – це оптова торгівля товарно-матеріальними цінностями через біржі. Причому біржі бувають різних видів. Для того, щоб чітко зрозуміти, які біржі функціонують на території країни, розглянемо класифікацію бірж (табл. 1).

Найбільш поширеною є класифікація бірж залежно від виду біржового товару, тому розглянемо цю класифікацію детальніше.

Товарна біржа є організацією, що об'єднує юридичних і фізичних осіб, які здійснюють виробничу і комерційну діяльність, і має за мету надання послуг в укладенні біржових угод, виявлення товарних цін, попиту і пропозицій на товари, вивчення, упорядкування і полегшення товарообігу і пов'язаних з ним торговельних операцій [1]. Товарна біржа є одним із найпоширеніших видів бірж, тому багато досліджень спрямовано саме на неї, зокрема в Україні є окремий Закон України «Про товарну біржу», яким і регулюється функціонування товарної біржі.

Таблиця 1

## Класифікація бірж

Класифікаційна ознака	Види бірж
1. Залежно від виду біржового товару біржі	– товарні (товарно-сировинні); – фондові; – валютні.
2. За принципом організації (ролі держави у створенні бірж)	– публічно-правові; – приватно-правові (приватні); – змішані.
3. Залежно від місця у світовій торгівлі, функцій, що виконуються, і орієнтації на ринок	– міжнародні; – національні.
4. За організаційно-правовим положенням біржі	Можуть бути створені як акціонерні товариства або як товариства з обмеженою відповідальністю згідно з видом біржі чи в інших організаційно-правових формах.
5. За формою участі відвідувачів у торгах	– закриті; – відкриті: • ідеально відкрита біржа; • відкрита біржа змішаного типу.
6. За номенклатурою товарів, що є об'єктом біржового торгу.	– спеціалізовані; – універсальні (загального типу).
7. За переважаючим видом біржових угод	– біржі наявного (реального) товару; – ф'ючерсні біржі; – опціонні біржі; – змішані (комплексні) біржі.
8. Залежно від місця у світовій торгівлі, функцій, що виконуються, і орієнтації на ринок	– міжнародні; – національні.

Джерело: розроблено авторами за даними [4]

Фондова біржа – установа, яка створена для забезпечення сприятливих умов вільної купівлі-продажу цінних паперів за ринковими цінами на регулярній та упорядкованій основі [2]. Отже, можна побачити, що фондова біржа спеціалізується на торгівлі цінними паперами, зокрема акціями та облігаціями, інвестиційними сертифікатами та іншими видами цінних паперів.

Валютна біржа – це постійно діючий центр з проведення операцій купівлі-продажу іноземної валюти та цінних паперів, номінованих у валюті. На неї покладено підготовку пропозицій до Національного банку України щодо встановлення єдиного валютного курсу та функції валютного контролю [3]. В Україні діє Українська міжбанківська валютна біржа.

Фрахтова біржа – це організований ринок фрахтованих суден, де концентрується вся інформація стосовно попиту на тоннаж та його пропозицію, щодо рівня фрахтових ставок, умов угод фрахтування тощо [3]. Даний вид бірж не є надто поширеним на території України, а якщо і є, то ці біржі пов'язані з транспортуванням.

Біржа праці являє собою організацію, яка надає посередницькі послуги на ринку праці з приводу здійснення роботодавцями та найманими працівниками угод купівлі-продажу робочої сили, займається працевлаштуванням безробітних, а також осіб, які бажають змінити роботу, вивчає попит і пропозицію робочої сили, веде облік безробітних [3]. Щодо біржі праці, то існує багато, але є одна загальна – Українська біржа праці, яку можна запросто знайти в Інтернеті, яка надає як місця працевлаштування, так і курси для навчання, щоб здобути відповідну професію.

Всі вище перелічені біржі є спеціалізовані, також є універсальні біржі, які є також поширеними на Україні.

Щоб оцінити біржовий ринок потрібно перш за все визначити скільки суб'єктів біржової торгівлі функціонує на території України (табл. 2).

Можна побачити, що найбільш поширеними є товарні та товарно-сировинні біржі. З таблиці видно, що найбільший скачок був у 1997 році. На мою думку, це частково пов'язано з прийняттям законодавчих актів у сфері біржової торгівлі, зокрема ЗУ «Про затвердження Типових правил біржової торгівлі сільськогосподарською продукцією».

Таблиця 2

## Кількість бірж

Роки	Всього зареєстровано	Універсальні	Товарні та товарно-сировинні	Агро-промислові	Інші
1992	64	22	28	4	10
1995	77	23	24	8	22
1996	74	19	25	9	21
1997	167	46	54	23	44
1998	199	46	75	25	53
1999	273	62	111	29	71
2000	339	88	146	28	77
2001	359	97	157	31	74
2002	402	113	176	32	81
2003	432	118	201	31	82
2004	464	119	227	34	84
2005	439	115	244	30	50
2006	448	114	258	29	47
2007	461	114	272	30	45
2008	482	118	293	30	41
2009	484	103	318	26	37
2010	510	106	341	25	38
2011	537	106	368	25	38
2012	562	107	391	25	39
2013	574	108	400	24	42
2014	586	107	415	23	41
2015	555	104	391	24	36

Джерело: розроблено авторами за даними [7]

На рисунку 1 показано динаміку зміни кількості бірж з 2009 по 2015 роки. З рисунку можна побачити, що загалом кількість бірж стабільно зростала, що пов'язано з незначним покращенням законодавчої бази, поширенням інформації про переваги біржової торгівлі, а також загальним розвитком економіки. Проте у 2015 році було зафіксовано зменшення кількості бірж, що пов'язано з тим, що у 2014 році почався важкий період для нашої країни, коли відбувалася анексія Криму та початок військових дій в Донецькій і Луганській областях. Багато підприємств та організацій припинило свою діяльність через кризу в країні. Те саме сталося і з деякими біржами. Багато бірж досі відчувають на собі кризу та знаходяться у стані припинення своєї діяльності.



Рис. 1. Динаміка зміни кількості бірж (за винятком фондових бірж)

Джерело: розроблено авторами за даними [7]

Загалом, найбільшими біржами в Україні є:

- «Українська біржа» – фондова біржа;
- «Фондова біржа ПФТС» – фондова біржа;
- «Українська універсальна біржа» – універсальна біржа, яка в основному спеціалізується на торгівлі нафтою та сільськогосподарською продукцією;

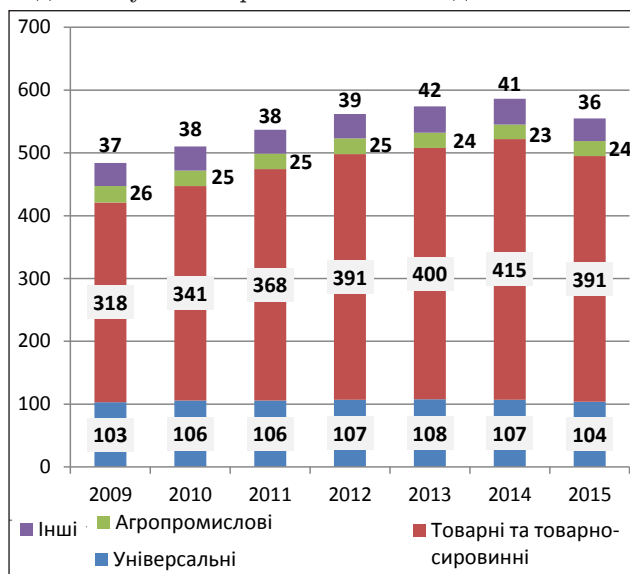
– «Українська міжбанківська валютна біржа» – валютна біржа;

– «Аграрна біржа» – товарна біржа, яка спеціалізується на торгівлі борошном та необробленою деревиною, а також займається земельними торгами. Це єдина державна товарна біржа в Україні;

– «Перша незалежна біржа» – товарна біржа, яка знаходиться в стані припинення своєї діяльності;

– «Перспектива» – фондова біржа.

Для того, щоб оцінити діяльність бірж на Україні, потрібно розглянути структуру укладених біржових угод за видами товарів з 2009 по 2014 роки (табл. 3).

З даної таблиці видно, що обсяги укладених угод до 2012 року збільшувались. У 2011 році обсяг укладених угод зріс на 83,55%, що можливо пов'язано з прийняттям ЗУ «Про схвалення Концепції переходу на біржову форму продажу вугілля» і активізацією здійснення угод з даним біржовим товаром. У 2013 році спостерігаємо зменшення обсягу біржових операцій на 75,7%, причому більше всього зменшилась торгівля сільськогосподарською продукцією та продовольчими товарами. Таке скорочення було пов'язано з відміною реєстрації експортних угод на сільськогосподарську продукцію на державній біржі – Аграрна біржа. Адже ця реєстрація не дала бажаного результату і на біржі, по-суті, торгівля не здійснювалась, а відбувалась лише формальна реєстрація контрактів, що ніяким чином не впливало на формування ринкових цін [6].

На рисунку 2 показано структуру укладених угод за окремими видами товарів у 2014 році.

Можна побачити, що найбільшу частку, а саме майже 54%, у обсязі біржової торгівлі займає торгівля сільськогосподарською продукцією, що і не дивно, оскільки Україна – це перш за все аграрна країна. На другому місці з часткою у структурі 11% займають інші непродовольчі товари, а третє місце (9%) займає торгівля нерухомістю. Відсутні або практично відсутні біржові операції з торгівлі кольоровими металами (0%), хімічною продукцією (0,0004%), металами та металопродукцією (0,0148%).

Біржова торгівля в Україні не є досконалою. Порівняно з іншими країнами світу біржова торгівля в Україні на дуже низькому рівні. При-

Таблиця 3

Структура укладених угод на біржах за видами товарів, млн. грн.

	2009	2010	2011	2012	2013	2014
Всього	50995,9	51440,6	94420	118544,4	28807	25680,4
Метали основні (залізо, чавун, сталь і феросплави) та продукція первинного оброблення сталі	4,6	13,5	9,1	3,8	0,1	3,8
Кольорові метали	5,4	4,2	-	-	0,1	-
Засоби автотранспортні	376	184,5	60,2	43,5	51,1	76,7
Лісоматеріали, деревина та вироби з деревини	65,7	344	948,1	1297,9	1861,3	2094,8
Паливо	7218,8	2630,4	7523,8	6280,9	11132,8	1027,8
Сільськогосподарська продукція	39866,8	43787,4	63361,4	77889,6	11631,6	13856,2
Продовольчі товари	1158,7	2272,3	20139,9	28541,8	245,2	1707,2
Речовини хімічні та продукти хімічні	117,2	107,4	27,9	19,8	12	0,1
Нерухомість	510,2	252,4	323,8	875,7	549,1	2316,9
Інші непродовольчі товари	194,9	215,4	242,8	278,6	1939,6	2843,9
Інші види	1477,6	1629,1	1782,9	3312,8	1384,1	1753

Джерело: розроблено авторами за даними [8]

чини, які впливають на це, можна поділити на об'єктивні та суб'єктивні [5].

До об'єктивних причин належить:

1. Недосконалість нормативно-правової бази, що є основою біржової торгівлі. Основними законами, що регулюють біржову діяльність в Україні є закони: «Про товарну біржу» і «Про цінні папери та фондову біржу». Нормативно-правові акти постійно змінюються, проте це ніяк не впливає на розвиток біржової торгівлі через їхню неефективність.

2. Вузкість правового поля діяльності товарних бірж. Через недостатнє державне регулювання біржової торгівлі торгівля багатьма товарами не є можливою. Зокрема прикладом цього може бути те, що після прийняття ЗУ «Про затвердження Типових правил біржової торгівлі сільськогосподарською продукцією» збільшилась кількість аграрних бірж, а після прийняття ЗУ «Про схвалення Концепції переходу на біржову форму продажу вугілля» збільшилась кількість товарних бірж, а також операцій з торгівлі вугілля. Тому потрібно більше законодавчих актів в цьому напрямку.



Рис. 2. Структура укладених угод за товарними групами на біржах України у 2014 році

Джерело: Розроблено авторами за даними [8]

3. Нерозвинута конкуренція на біржовому ринку. Всі ми знаємо, що конкуренція – це по-

тужний важіль розвитку економіки. Через його відсутність у бірж немає стимулів, щоб розвиватись та обійти конкурента.

4. Відсутність надлишкових коштів, які б населення могло б вкладати у фондовий ринок України.

5. Економічна криза через бойові дії на сході країни. Значна частина коштів йде на ведення воєнних дій з Росією, що призводить до нестачі коштів для розвитку економіки країни, а також і для розвитку біржової торгівлі.

Суб'єктивними причинами є:

1. Відсутність необхідних знань та недостатня поінформованість товаровиробників щодо технології та переваг біржової діяльності. Нашим товаровиробникам краще працювати з тим, про що вони знають і що є перевіреним. Саме тому вони збувають свою продукцію не через біржі, а через власну збутову мережу чи через оптових посередників.

2. Відсутність чесності у веденні біржової торгівлі. Прикладом цього є Українська міжбанківська валютна біржа, у якій забрали ліцензію через те, що вона не подавала вчасно фінансову звітність, а також тому, що документи не були приведені у відповідність із стандартами. Це показує, що біржі є що приховувати і що вона проводила незаконні валютні операції.

**Висновки і пропозиції.** Отже, досліджуючи біржову торгівлю в Україні, можна побачити, що в Україні вона не є достатньо розвиненою, а після економічної кризи у 2014 році і зовсім почала занепадати. Для того, щоб покращити стан біржової торгівлі потрібно:

– покращити законодавчу базу, яка буде не гальмувати, а тільки прискорювати розвиток біржової торгівлі;

– ввести державне регулювання біржової торгівлі, але Україна – практична одна країна, в якій таке регулювання не проводиться;

– розширити поле діяльності біржової торгівлі;

– збільшити не кількість бірж, а якість їх функціонування;

– надати товаровиробникам інформацію про переваги торгівлі товарами через біржі;

– надати товаровиробникам певні пільги, якщо вони будуть збувати свою продукцію через біржовий ринок.

Отже, якщо докласти певних зусиль, то для біржового ринку України буде ще не все втрачено та у нас є всі шанси, щоб покращити його стан.

## Список літератури:

1. Конституція України. Закон України «Про товарну біржу» № 1957-ХІІ від 10.12.1991.
2. Ніколенко Ю.В. Основи економічної теорії: Підручник. – 3-тє вид. – К.: ЦУЛ, 2003.
3. Савощенко А.С. Інфраструктура товарного ринку: Навч. посібник – К.: КНЕУ, 2005 – С. 336.
4. Конспект лекцій з курсу «Біржова діяльність» (для студентів спеціальності 6.050100 «Облік і аудит»). Авт. Ситник Ю.О. – Харків: ХНАМГ, 2007. – 161 с.
5. Сухітра А.М. Біржова торгівля в Україні: проблеми становлення та розвитку [Електронний ресурс] / А.М. Сухітра, І.М. Сегідін. – Режим доступу: [http://www.rusnauka.com/8\\_NND\\_2010/Economics/60579.doc.htm](http://www.rusnauka.com/8_NND_2010/Economics/60579.doc.htm).
6. Яворська В.О., Коберник Л.В. Аналіз стану вітчизняного біржового аграрного ринку // Науковий вісник Національного університету біоресурсів і природокористування України. Серія: Економіка, аграрний менеджмент, бізнес. – 2014. – Вип. 200(2). – С. 282-285.
7. Державна служба статистики України. Кількість бірж (на початок 1992-2015) [Електронний ресурс]. – Режим доступу: <http://www.ukrstat.gov.ua/>.

8. Державна служба статистики України. Структура укладених угод на біржах за видами товарів (послуг) (1995-2014). [Електронний ресурс]. – Режим доступу: <http://www.ukrstat.gov.ua/>.

**Кобеля З.И., Сыроижко К.В.**

Черновицкий национальный университет имени Юрия Федьковича

## ОСОБЕННОСТИ БИРЖЕВОЙ ТОРГОВЛИ В УКРАИНЕ

### Аннотация

В статье рассмотрены проблемы биржевой торговли в Украине в условиях нестабильной экономики, динамику количества бирж. Проанализирована структура заключенных сделок на биржах по товарным группам. Определены признаки классификации бирж и их виды. Определены пути преодоления основных проблем функционирования бирж через проведение эффективной государственной политики, осуществление соответствующих мероприятий, разработки комплексных государственных программ развития экономики и стабилизации потребительского рынка. Определены основные биржевые товары и объемы их реализации в стоимостном выражении.

**Ключевые слова:** инфляция, инфляционные процессы, индекс инфляции, монетарная политика, валютной курс, индекс потребительских цен.

**Kobelia Z.I., Syroizhko K.V.**

Yuriy Fedkovych Chernivtsi National University

## FEATURES OF EXCHANGE TRADING IN UKRAINE

### Summary

The article deals with the problems of exchange trading in Ukraine under the condition of unstable economy; the dynamics of the quantity of exchanges. The structure of concluded agreements on exchanges by commodity groups is analyzed. The features of the classification of exchanges and their types are outlined. We have determined the ways of overcoming the main problems of functioning of exchanges through the realization of the effective state policy, carrying out the appropriate measures, development of complex state programs of economic development and stabilization of the consumer market. The main exchange products and the volumes of their realization in value expression are analyzed.

**Keywords:** exchange trading, exchange, wholesale, exchange agreement, commodity exchange, currency exchange, stock exchange, labor exchange, freight exchange.

УДК 658:339.138

## ОСОБЛИВОСТІ СУЧАСНИХ МАРКЕТИНГОВИХ ТЕХНОЛОГІЙ В УПРАВЛІННІ ПІДПРИЄМСТВОМ

Ковінько О.М., Пасічник Т.Г.

Вінницький торговельно-економічний інститут  
Київського національного торговельно-економічного університету

У статті досліджується застосування маркетингових технологій сучасними підприємствами в умовах конкуренції. Розглянуто питання актуальності маркетингових технологій та їх роль у функціонуванні і розвитку будь-якого господарюючого суб'єкта. Також у статті наведено тлумачення поняття «маркетингові технології», їх види, особливості та характеристика. Останнім часом особливою актуальності набувають маркетингові технології, які характеризуються науково обґрунтованими прийомами і методами, конструктивним підходом до використання наявного в господарюючого суб'єкта потенціалу і, що найголовніше, креативністю, творчим підходом до досягнення поставлених цілей. Метою статті є дослідження специфічних особливостей маркетингових технологій у бізнес-діяльності вітчизняних підприємств, врахування їх особливостей при розробці програм маркетингових заходів.

**Ключові слова:** маркетингові технології, технологія, маркетинг, характеристика маркетингових технологій.

**Постановка проблеми.** В останні роки розвиток маркетингових технологій відбувається досить швидкими темпами, що сприяє утворенню великої кількості правил та професійних знань, якими мають володіти фахівці-маркетологи, щоб досягти поставлених організаційних цілей та претендувати на успішну маркетингову діяльність. Правильне застосування маркетингових технологій надає допомогу в реалізації товарів, що в свою чергу сприяє ефективному товарообігу, зміцненню позиції на ринку. Застосування маркетингових технологій в управлінні маркетинговою діяльністю підприємства дозволяє забезпечити конкурентоспроможність вітчизняних підприємств в умовах сучасної ринкової економіки.

**Аналіз останніх досліджень і публікацій.** Фундаментальні засади розвитку системи маркетингу, його складових та інструментів стали предметом досліджень таких зарубіжних науковців: К. Альохіна, О. Андрєєвої, І. Герчикової, С. Грошала, Дж. Даніелса, С. Зав'ялова, Ф. Котлера, М. Портера, Дж. Райанса, К. Філіпса та ін.

Наукові здобутки української школи маркетингу підсилюються розробками з проблем застосування маркетингових технологій в сучасних умовах прогресу та оцінки їх ефективності, які висвітлені в працях: О. Канищенко, Т. Мельник, А. Старостіна, Є. Ромат, Т. Архіпова, Т. Лук'янець, В. Полторак, О. Шевченко, Н.О. Туницький.

Наприклад, Н.О. Туницький запропонував деконструктивний інтегральний підхід до аналізу маркетингових технологій торговельних підприємств-імпортерів, що ґрунтується на критеріях адаптивності, ефективності та вимірності і враховує профіль діяльності підприємства, його ресурси, компетенції переваги позиціонування, ринковий статус та фінансові результати. Він передбачає поєднання методики відбору іноземних постачальників на основі врахування ризиків зовнішніх ринків для оцінки ефективності діяльності при закупівлі імпоротної продукції та використання експертних і формальних методів оцінки ефективності впровадження маркетингових технологій на внутрішньому ринку [6, с. 52].

**Мета статті.** Дослідження ролі маркетингових технологій у забезпеченні ефективного розвитку вітчизняних підприємств у сучасних умовах.

**Актуальність теми.** Сучасні тенденції розвитку оточуючого світу, вимоги конкурентного середовища та його постійні зміни вимагають від системи маркетингу більшої гнучкості та динамічності. Саме тому, розробка маркетингових технологій економічного зростання обумовлена необхідністю реалізації стратегії сталого випереджаючого розвитку економіки України, що, відповідним чином, обумовило вибір теми.

**Основні результати дослідження.** Маркетинг відіграє важливу роль в економіці України в умовах розвитку ринкових відносин. Це зумовлює необхідність застосування у бізнес-діяльності маркетингових рішень, які ґрунтуються на глибокому вивченні ринку та потреб споживачів.

Маркетинг ґрунтується на принципі комплексності та синхронності, що означає підпорядкування всіх сторін виробничо-господарської діяльності задоволенню попиту. Окремі заходи не можуть забезпечити того синергічного ефекту, що дає їх застосування в комплексі.

У зв'язку з цим, у сфері управління підприємством і, зокрема, маркетингом, технології використовуються вже досить давно. Технологія – це комплекс наукових та інженерних знань, реалізованих у прийомах праці, наборах матеріальних, технічних, трудових факторів виробництва, що відповідають певним вимогам [3, с. 31].

В основі маркетингових технологій лежить ідея повного управління маркетинговим процесом, його проектування і можливість його розгляду шляхом поетапного відтворення. Розробка і впровадження маркетингових технологій мають низку особливостей (рис. 1).

Розглядаючи етимологію словосполучення «маркетингові технології», слід зазначити, що багатьма авторами даний термін використовується в синонімічному значенні понять «маркетингові інструменти», «маркетингові комунікації», «елементи маркетингу».

Однак, переважна більшість науковців під цим поняттям визначають сукупність послідовних процесів, прийомів та дій, найбільш поширені поняття «маркетингові технології» наведені у табл. 1.

Підтримуючи думку М. Селюкова, Н. Шалигіної, та А. Кулика, ми вважаємо, що маркетинго-



ві технології – це система наукових знань щодо формування відповідних стадій, переліку конкретних операцій, прийомів і дій, реалізованих фахівцями сфери маркетингу з метою підвищення ефективності діяльності підприємства за рахунок, у першу чергу, інформаційного забезпечення виробництва конкурентоспроможної продукції, своєчасного виведення її на ринок та забезпечення довготривалих відносин зі споживачами.



Рис. 1. Особливості маркетингових технологій

В процесі вивчення питання розробки та реалізації маркетингових технологій, автором було визначено, що при виборі маркетингових інструментів важливо використовувати класифікацію маркетингових технологій. Узагальнюючи наукові погляди фахівців-маркетологів і результати практичної діяльності вітчизняних підприємств, нами було досліджено види маркетингових технологій (рис. 2).

Останнім часом, особливої актуальності набувають маркетингові технології, які характе-

ризуються науково обґрунтованими прийомами і методами, конструктивним підходом до використання наявного у господарюючого суб'єкта потенціалу і, що найголовніше, креативністю, творчим підходом до досягнення поставлених цілей, основними з яких є: CRM-технології, маркетингові Інтернет-технології, трейд-маркетинг та брендинг.

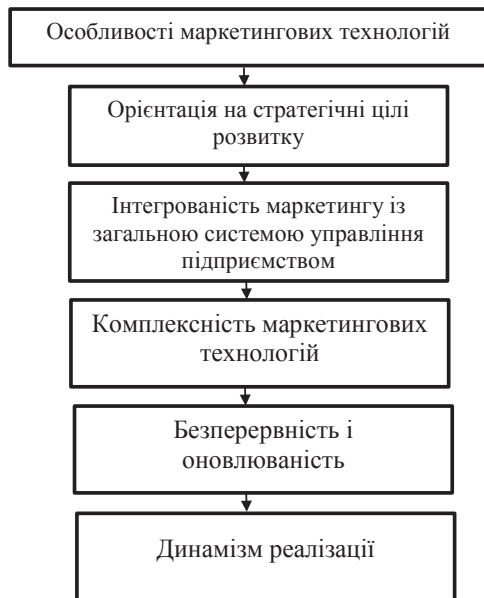
Отже, розглянемо більш детально найактуальніші на сьогоднішній день маркетингові технології:

CRM система (Customer Relationship Management) – модель взаємодії, що визначає центром філософії бізнесу – клієнта, а основними напрямками діяльності якої є заходи з підтримки ефективного маркетингу, продажу та обслуговування клієнтів. Підтримка цих бізнес-цілей включає збір, збереження та аналіз інформації про споживачів, постачальників, партнерів, а також про внутрішні процеси компанії. Функції для підтримки цих бізнес-цілей включають продажі, маркетинг, підтримку споживачів. Як маркетингова технологія – інформаційні системи класу CRM забезпечують ефективну орієнтацію на ринок і спрямовані на створення великої бази лояльних клієнтів, яка саме і є для підприємства довготерміновою конкурентною перевагою.

Маркетингові Інтернет-технології – це комплекс соціальних та управлінських процесів, які спрямовані на якнайповніше задоволення потреб споживачів у мережі Інтернет при формуванні пропозиції та системи обміну товарів і послуг за допомогою інформаційних комунікаційних технологій [7, с. 64].

Трейд-маркетинг – це комплекс заходів, спрямованих на вивчення і задоволення потреб споживачів проміжної торговельної ланки (дистриб'юторів, дилерів, тощо), а також стимулювання кінцевих споживачів у місцях продажу.

Торговий маркетинг відрізняється від споживчого маркетингу лише об'єктом, тобто, в першому випадку комплекс маркетингу спрямований на вивчення і задоволення потреб торгової ланки, а в другому випадку – безпосередньо

Таблиця 1

#### Поняття «маркетингові технології» в тлумаченні різних авторів

№	Автор	Зміст поняття
1	Н. Туницький [6]	Маркетингові технології – це сукупність взаємопов'язаних суб'єктів маркетингу, управлінських процедур, певних процесів та їх стадій, чітких у своїй послідовності операцій, прийомів та дій, спрямованих на досягнення маркетингових цілей.
2	Н. Еріашвілі [5]	Маркетингові технології – являють собою сукупність стадій, операцій, прийомів і дій, необхідних для реалізації маркетингових рішень.
3	К. Альохіна, І. Скриннікова [5]	Маркетингові технології – це продумана у всіх деталях модель маркетингової діяльності з розроблення, організації та проведення сукупності заходів, які забезпечують вирішення поставлених завдань.
4	М. Селюков, Н. Шалигіна, А. Кулик [5]	Маркетингові технології – це система науково-гуманітарних знань, використання яких дає змогу реалізувати конкретний ринковий задум за допомогою певних умов, засобів і способів.
5	І. Іллічова [2]	Маркетингові технології – це методи, що спрямовані на успішну діяльність підприємства на ринку.
6	Б. Голодець [1]	Маркетингові технології – це технологізація процесу маркетингової діяльності, яка дозволяє найбільш ефективно вирішувати проблеми, що виникають в цій галузі.
7	Д. Форд, М. Сарен [9]	Маркетингові технології – це знання способів транспортування продуктів і технологічних процесів для конкретного застосування і можливостей їх впровадження
8	О. Шевчук [8]	Маркетингові технології – сукупність методів, інструментів, заходів та прийомів, що спрямовані на забезпечення ефективного обміну та досягнення конкурентоспроможності на глобальних товарних ринках.

Джерело: розроблено автором на основі джерел [1-9]

на кінцевого споживача. Це означає, що трейд-маркетинг розглядає покупця своєї продукції як споживача, беручи до уваги, що головна мета будь-якої торгової ланки – отримання максимального прибутку. Головна ж мета трейд-маркетингу – забезпечити міцне положення торгової марки на ринку [2, с. 14].

Брендинг – діяльність по створенню довгострокової переваги до товару, заснована на спільній дії на споживача, товарного знаку, упаковки, рекламних звернень, матеріалів стимулювання збуту і інших елементів маркетингу, об'єднаних певною ідеєю і фірмовим стилем, що виділяють товар серед конкурентів і створюють його образ (бренд імідж). За допомогою брендингу можна підтримувати запланований обсяг продажів на конкретному ринку і забезпечити збільшення прибутковості в результаті розширення асортименту товарів.

Використання вітчизняними підприємствами вищерозглянутих маркетингових технологій (кожна з яких має свої переваги й недоліки), сприятиме досягненню маркетингових та управлінських цілей, підвищенню конкурентоспроможності товарів та підприємства, посиленню позиції на ринку.

Однак, успішна діяльність економічних суб'єктів в умовах високоінтернаціоналізованих ринків вимагає не тільки застосування сучасних маркетингових технологій, а й глибокого розуміння суті сучасних міжнародних економічних відносин, тенденцій і динаміки світогосподарських процесів, а також усвідомлення закономірностей розвитку системи управління підприємницькою діяльністю і створення дієвих механізмів впливу на ринкову ситуацію. На сучасному етапі роз-



Рис. 2. Основні види маркетингових технологій управління підприємством

витку української економіки вітчизняні суб'єкти підприємництва ще не набули достатнього досвіду для адекватної управлінської протидії компаніям у конкурентонапруженому середовищі. Тому розробка й удосконалення інструментів міжнародної рекламної діяльності також є важливою умовою ефективної підприємницької діяльності суб'єктів господарювання в ринковому середовищі [4, с. 1].

**Висновки та пропозиції.** Підводячи підсумки нашого дослідження, слід зазначити, що маркетингові технології відіграють важливу роль в утворенні, функціонуванні та розвитку будь-якого підприємства. Саме маркетингові технології дозволяють зробити підприємство конкурентоспроможним. Застосування маркетингових технологій забезпечить підвищення ефективності управління як маркетинговою діяльністю, так і діяльністю підприємства загалом на основі спеціалізації праці фахівців-маркетологів, розробки і застосування сучасних наукових методів та засобів планування, організації, обліку, аналізу й контролю діяльності.

## Список літератури:

1. Голодець Б.М. Соціально-політичний маркетинг і розвиток соціальної держави в умовах глобалізації / Б.М. Голодець [Електронне джерело]. – Режим доступу: <http://social-science.com.ua/article/387>.
2. Ильичева И.В. Маркетинговые технологии: учебно-методическое пособие / И.В. Ильичева. – Ульяновск: УлГТУ, 2014. – 158 с.
3. Капферер Ж.-Н. Бренд назавжди: створення, розвиток, підтримка цінності бренду / пер. з англ. Е.В. Виноградової; под заг. ред. В.Н. Домніна. М.: Вершина, 2015. – № 1. 230 с.
4. Ковінько О.М. Оцінка ефективності рекламної діяльності підприємства – суб'єкта ЗЕД [Електронний ресурс] / О.М. Ковінько, С.Т. Колесник // Питання сучасної науки і освіти: Матеріали VII міжнародної науково-практичної інтернет-конференції (м. Київ, 11-13 липня 2011 р.). – Київ. – 2011. – Режим доступу до ресурсу: <http://intkonf.org/ken-dotsent-kovinko-om-kolesnik-st-otsinka-efektivnosti-reklamnoyi-diyalnosti-pidpriemstva-subekta-zed/>.
5. Селюков М.В. О роли и значении маркетинговых технологий в повышении эффективности деятельности хозяйствующих субъектов / М.В. Селюков, Н.П. Шальгина, А.М. Кулик // Современные проблемы науки и образования. – 2015. – № 5.
6. Туницький Н.О. Впровадження системи маркетингових технологій при здійсненні імпорتنних операцій: автореф. дис. на здобуття наук. ступеня канд. екон. наук: спец. 08.00.04 «Економіка та управління підприємствами (за видами економічної діяльності)» / Н.О. Туницький. – Київ, 2016. – 150 с.
7. Шалева О.І. Електронна комерція: навч. посіб. / О.І. Шалева. – К.: Центр учбової літератури, 2014. – 216 с.
8. Шевчук О.Ю. Вплив сучасних маркетингових інтернет-технологій (краудсорсинг) на розвиток бізнесу / О.Ю. Шевчук // Таврійський державний агротехнологічний університет. – Збірник 22. Т. 5. – 2016. – 287 с.
9. Ford D., Saren M. (2015) *Managing and Marketing Technology*. Thompson Learning, London, 2015. P. 50.

**Ковинько Е.Н., Пасечник Т.Г.**

Винницкий торгово-экономический институт  
Киевского национального торгово-экономического университета

## **ОСОБЕННОСТИ СОВРЕМЕННЫХ МАРКЕТИНГОВЫХ ТЕХНОЛОГИЙ В УПРАВЛЕНИЕ ПРЕДПРИЯТИЕМ**

### **Аннотация**

В статье исследуется применение маркетинговых технологий современными предприятиями в условиях конкуренции. Рассмотрены вопросы актуальности маркетинговых технологий и их роль в функционировании и развитии любого хозяйствующего субъекта. Также в статье приведены толкования понятия «маркетинговые технологии», их виды, особенности и характеристика. В последнее время особую актуальность приобретают маркетинговые технологии, характеризующиеся научно обоснованными приемами и методами, конструктивным подходом к использованию имеющегося в хозяйствующего субъекта потенциала и, что самое главное, креативностью, творческим подходом к достижению поставленных целей. Целью статьи является исследование специфических особенностей маркетинговых технологий в современной деятельности предприятий, учет их особенностей при разработке маркетинговых мероприятий.

**Ключевые слова:** маркетинговые технологии, технология, маркетинг, характеристика маркетинговых технологий.

**Kovin'ko E.N., Pasichnyk T.G.**

Vinnitsia Trade and Economic Institute  
of Kyiv National University of Trade and Economics

## **FEATURES OF MODERN MARKETING TECHNOLOGIES IN MANAGEMENT ENTERPRISE**

### **Summary**

The article examines the application of marketing technologies by modern enterprises in a competitive environment. The questions of the relevance of marketing technologies and their role in the functioning and development of any business entity are considered. Also, the article gives an explanation of the concept of «marketing technologies», their types, feature and characteristics. Recently, marketing technologies that are characterized by scientifically grounded methods and methods, a constructive approach to the use of existing economic entity potential and, most importantly, creativity, creative approach to the achievement of the set goals, are characterized by the actuality. The purpose of the article is to study the specific features of marketing technologies in the modern activities of enterprises, taking into account their features in the development of marketing activities.

**Keywords:** marketing technologies, technology, marketing, characteristic of marketing technologies.

# ЕКОНОМІЧНІ НАУКИ

УДК 368.914

## НЕДЕРЖАВНЕ ПЕНСІЙНЕ СТРАХУВАННЯ В УКРАЇНІ: ПЕРЕШКОДИ РОЗВИТКУ ТА ШЛЯХИ ЇХ ПОДАЛАННЯ

Коніна М.О., Реха К.З.

Донецький національний університет економіки та торгівлі  
імені Михайла Туган-Барановського

У статті розглянуто види пенсійного забезпечення в Україні. Досліджено роль недержавних пенсійних фондів в Україні. Проведено аналіз сучасного стану недержавних пенсійних фондів в Україні. Виявлено особливості їхнього функціонування. Розроблено та запропоновано рекомендації щодо шляхів покращення їхнього подальшого розвитку, стимулювання зростання числа учасників та обсягів пенсійних накопичень.

**Ключові слова:** недержавні пенсійні фонди, пенсія, фінансова система, пенсійні активи, інвестиції.

**Постановка проблеми.** Демографічна ситуація в Україні свідчить про посилення процесу старіння населення, тобто зростання кількості людей похилого віку, що, у свою чергу, збільшує соціально-економічне навантаження для осіб, які працюють. Загальновідомо, що для ефективного функціонування солідарної пенсійної системи, рівень пенсії має становити 60-80% від заробітної плати, проте навіть країни з розвинутою ринковою економікою не завжди досягають таких високих показників. В Україні ж коефіцієнт пенсійного заміщення становить приблизно 40%, тому, з огляду на це, ми вважаємо, що діяльність недержавних пенсійних фондів в таких умовах є об'єктивно-необхідною.

**Аналіз останніх досліджень і публікацій.** Проблема недержавного пенсійного забезпечення відображена у працях багатьох науковців, серед яких: О.П. Кириленко, О.П. Коваль, Н.П. Ковальова, Г.І. Козак, Б.С. Малиняк, О.В. Петрушка, М.О. Змієнко та інші.

**Виділення невирішених раніше частин загальної проблеми.** Однак, у науковій літературі розкриваються лише окремі аспекти дослідження цього питання, які не приділяють достатньої уваги щодо конкретних заходів, які здатні подолати перешкоди на шляху до розвитку недержавного пенсійного забезпечення в Україні, а також посилити довіру населення до цього виду страхування.

**Мета статті** полягає у виявленні найважливіших факторів, які стримують розвиток соціального страхування на рівні недержавного пенсійного забезпечення, та запропонувати заходи щодо їх подолання.

**Виклад основного матеріалу.** Страхування на рівні недержавного пенсійного забезпечення виступає системою третього рівня реалізації пенсійної реформи в Україні. Функціонування недержавних пенсійних інститутів є відносно новим видом фінансових послуг у нашій державі, що набуває все більшого значення у системі соціального захисту працюючої частини населення. Відповідно до Закону України «Про недержавне пенсійне забезпечення», існують три види недержавних пенсійних фондів: відкритий пенсійний фонд, корпоративний пенсійний фонд, професійний пенсійний фонд (табл. 1).

Таблиця 1

Види недержавних пенсійних фондів

Вид фонду	Засновники	Учасники
Відкритий пенсійний фонд	Будь-які фізичні та юридичні особи (крім бюджетних установ та організацій).	Громадяни України, іноземці або особи без громадянства незалежно від місця та характеру роботи.
Корпоративний пенсійний фонд	Юридична особа-роботодавець або декілька юридичних осіб-роботодавців.	Виключно громадяни, які перебувають у трудових відносинах із засновниками фонду.
Професійний пенсійний фонд	Об'єднання громадян або юридичних осіб, які утворюються за професійною ознакою.	Виключно фізичні особи, пов'язані за родом їх професійної діяльності, визначеної статуту фонду.

Джерело: [1]

Розбудова системи недержавного пенсійного забезпечення України почалась з 2004 року з прийняттям Закону України «Про недержавне пенсійне забезпечення». Основу такої системи становлять недержавні пенсійні фонди, аналіз основних показників яких наведено у таблиці 2.

Як видно з даних таблиці 2, більшість показників мають позитивну тенденцію до росту. Негативною є тенденція скорочення загальної кількості учасників недержавних пенсійних фондів (далі – НПФ), а також кількості учасників, що отримують пенсійні виплати. Так, у 2016 році у порівнянні з аналогічним періодом попереднього року вони зменшились на 0,3% та 1,1% відповідно. У 2015 році відносно 2014 року негативна тенденція просліджується і щодо загальної вартості активів, а також сумою інвестиційного доходу та прибутку від інвестування активів недержавного пенсійного фонду.

На наш погляд, найважливішими факторами, які стримують розвиток страхування на рівні недержавного пенсійного забезпечення, є наступні:

- відсутність системи гарантування і збереження пенсійних активів громадян;
- низька зацікавленість юридичних-осіб роботодавців щодо створення корпоративних або професійних пенсійних фондів;

– низький рівень доходів громадян, а також загроза втрати заощаджень і недовіра до інститутів НПФ;

– низький рівень розвитку фінансового ринку, а також відсутність державної фінансової підтримки щодо розвитку НПФ.

Говорячи про надійність недержавних пенсійних фондів, то вітчизняним законодавством передбачено одразу потрійний нагляд за ринком НПФ. За компаніями, які беруть участь у пенсійному страхуванні, спостерігають ДКРРФП і ДКЦПФР, а за утримувачами активів – НБУ. Варто зауважити, що НПФ несуть повну відповідальність за своїми зобов'язаннями перед пенсійним фондом всім майном, яке належить їм на праві власності. Крім того, законодавством передбачено чіткий контроль за пенсійними акти-

вами. Так, вони можуть бути використані лише на цілі, виключний перелік яких встановлений Законом України «Про недержавне пенсійне забезпечення», законодавство вимагає обов'язкове відокремлення активів засновників пенсійного фонду, роботодавців-вкладників та осіб, які обслуговують пенсійний фонд, від пенсійних активів фонду з метою унеможливлення його банкрутства [1].

Однак, не дивлячись на визначений у законодавстві державний нагляд та контроль за діяльністю недержавних пенсійних фондів, однією з головних проблем розвитку добровільного пенсійного забезпечення залишається система гарантування і збереження пенсійних активів, надійність якої може значно посилити довіру потенційних учасників недержавних пенсійних фондів. У таблиці

Таблиця 2

**Динаміка основних показників діяльності  
недержавних пенсійних фондів України за 2014-2016 роки**

Показники	2014 рік	2015 рік	2016 рік	Темпи приросту, %	
				2015/2014	2016/2015
Кількість укладених пенсійних контрактів, тис. шт.	55,1	59,7	62,6	8,3	4,9
Загальна кількість учасників НПФ, тис. осіб	833,7	836,7	834	0,4	-0,3
Загальна вартість активів НПФ, млн. грн.	2469,2	1980,0	2138,7	-19,8	8
Пенсійні внески, всього, млн. грн., у тому числі	1808,2	1886,8	1895,2	4,3	0,4
– від фізичних осіб	77,4	80,3	92,2	12,5	14,8
– від фізичних осіб-підприємців	0,2	0,2	0,2	0	0
– від юридичних осіб	1736,1	1806,3	1802,1	4	-0,2
Пенсійні виплати, млн. грн.	421,4	557,1	629,9	32,2	13,1
Кількість учасників, що отримали/отримують пенсійні виплати, тис. осіб	75,6	82,2	81,3	8,7	-1,1
Сума інвестиційного доходу, млн. грн.	1266,0	872,2	1080,5	-31,1	23,9
Прибуток від інвестування активів недержавного пенсійного фонду, млн. грн.	1095,0	657,0	834,8	-40	27,1
Сума витрат, що відшкодовуються за рахунок пенсійних активів, млн. грн.	171,0	215,2	245,7	25,8	14,2

Джерело: розроблено авторами за даними [2]

Таблиця 3

**Гарантії у системі добровільного пенсійного забезпечення в різних країнах**

Країна	Гарантія інвестиційного доходу	Примітка
Чехія	Компанії з управління активами (далі-КУА) зобов'язані гарантувати збереження номінальної вартості пенсійних внесків кожного року.	–
Бельгія	Професійні пенсійні плани повинні забезпечувати річний дохід не менше 3,75% за внесками працівників і 3,25% за власними внесками.	Фактичний ринковий дохід застосовується, якщо він вищий за мінімально гарантований.
Словацьчина	КУА пенсійних фондів зобов'язані гарантувати інвестиційний дохід в розмірі 0% кожні 6 місяців.	Плата за послуги КУА нараховується тільки при отриманні позитивної ставки доходу.
Швейцарія	Мінімальний інвестиційний дохід, гарантований пенсійними фондами, становить 1,5%.	Гарантія забезпечується на двох етапах: при переході в інший фонд та при виході на пенсію.
Угорщина	Пенсійні фонди повинні забезпечувати мінімальний інвестиційний дохід на рівні 85% доходності державних облігацій.	–
Польща	Гарантії доходності встановлені в діапазоні: 50% середнього інвестиційного доходу всіх фондів або середній номінальний інвестиційний дохід мінус 4%.	Нестача покривається за рахунок власних ресурсів фондів.
Словенія	Мінімальний інвестиційний дохід встановлено на рівні 40% середньорічної ставки доходності за державними облігаціями.	–
Малайзія, Сінгапур	Мінімальний інвестиційний дохід складає 2,5% річних.	–
Чилі	Рівень гарантованого інвестиційного доходу диференціюється за типом плану.	–

Джерело: [3]

З зображено гарантії у системі добровільного пенсійного забезпечення в різних країнах.

Проаналізувавши таблицю 3, ми дійшли висновку, що у практиці різних країн застосовуються гарантії абсолютної або відносної інвестиційної дохідності на пенсійні активи. Якщо перший вид передбачає здебільшого повернення номінальної або реальної вартості пенсійних активів, то другий дозволяє забезпечити дохідність, наближену до середньоринкової [4]. Для України вважаємо за доцільне гарантування на законодавчому рівні повернення номінальної вартості пенсійних активів учасникам НПФ, що означає отримання ними пенсійних виплат, які перевищуватимуть рівень інфляції в країні.

В Україні останніми роками спостерігається тенденція до зменшення кількості НПФ, особливо корпоративних пенсійних фондів (рис. 1).



Рис. 1. Кількість НПФ в розрізі видів фондів за 2014-30.06.2017 рр.

Джерело: розроблено авторами за даними [7]

Так, порівняно з 7 діючими корпоративними пенсійними фондами у 2014 році, у другому кварталі 2017 року залишилось лише 5. Окрім цього, можна помітити стрімку тенденцію до зменшення відкритих пенсійних фондів – з 58 працюючих відкритих пенсійних фондів у 2014 році, у другому кварталі 2017 року залишилось лише 46 таких пенсійних фондів.

Варто зазначити, що існує ряд факторів, які мають спонукати підприємства до створення системи недержавного пенсійного забезпечення для своїх працівників:

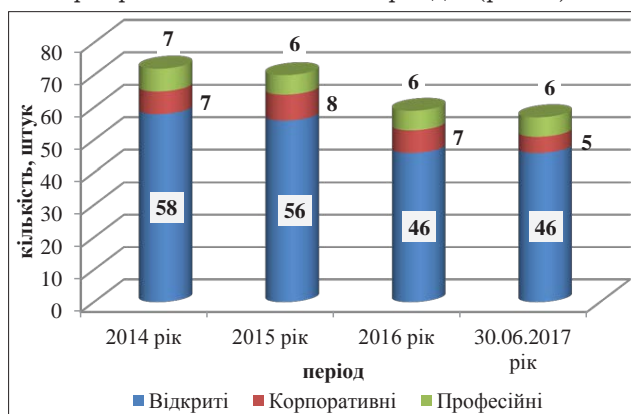
1. Пільговий податковий режим для внесків до НПФ – відрахування підприємства на користь працівників належить до валових витрат, зменшуючи на відповідну суму базу для податку на прибуток, а в окремих випадках – обов'язкові соціальні внески. Не підлягає оподаткуванню інвестиційний дохід, отриманий від здійснення операцій з пенсійними активами.

## Список літератури:

1. Закон України «Про недержавне пенсійне забезпечення» [Електронний ресурс]. – Режим доступу: <http://zakon5.rada.gov.ua/laws/show/1057-15>.
2. Інформація про стан і розвиток недержавного пенсійного забезпечення України // Національна комісія, що здійснює державне регулювання у сфері ринків фінансових послуг [Електронний ресурс]. – Режим доступу: <http://nfp.gov.ua/content/stan-i-rozvitok-npz.html>.
3. Кириленко О.П. Розвиток державного пенсійного страхування в умовах пенсійної реформи: [монографія] / О.П. Кириленко, Б.С. Малиняк, О.В. Петрушка та ін.: за ред. О.П. Кириленко, Б.С. Малиняка. – Тернопіль: ТНЕУ, 2013. – 350 с.

2. Розширення фінансово-інвестиційних можливостей. Підприємство – засновник НПФ має доступ до довгострокових фінансових ресурсів, частина яких може бути використана на власні інвестиційні проекти.

3. Участь у НПФ дозволить роботодавцю вирішити проблеми кадрової політики (зниження плинності кадрів, утримання кваліфікованих працівників, омолодження колективу) та підвищити рівень матеріального стимулювання співробітників. Крім того, підприємство – НПФ посилить соціальний захист працівників і, таким чином, підвищить престижність та соціальну привабливість установи [8].

Козак Г.І. пропонує для підвищення стимулу участі підприємств у системі НПФ надавати роботодавцям (в якості компенсаторного механізму) можливостей доступу до кредитування за пільговими ставками у державних банках. Такі переваги можуть надаватися вкладникам, обсяги сплачених пенсійних внесків яких перевищують встановлений рівень, що може диференціюватися залежно від розміру підприємств, їх галузевої належності тощо [9].

Ще однією проблемою, яка стримує розвиток добровільного пенсійного забезпечення, залишається недовіра громадян до системи НПФ, що викликано, у першу чергу, низькими доходами населення, загрозою втрати заощаджень, надійністю повернення пенсійних внесків. Ми вважаємо, що задля мінімізації зазначеної проблеми, у першу чергу, необхідно проводити роз'яснювальні заходи серед населення шляхом впровадження державних програм з інформування громадськості щодо переваг їх участі у НПФ. Каналами розповсюдження такої агітаційної інформації можуть стати ЗМІ, органи соціального забезпечення громадян, державні пенсійні фонди.

**Висновки і пропозиції.** Таким чином, у процесі дослідження перешкод на шляху до розвитку недержавного пенсійного страхування, виявлено низку істотних проблем, зокрема: недосконалість системи гарантування і збереження пенсійних активів громадян; стрімка тенденція до зниження кількості корпоративних і професійних пенсійних фондів, викликана низькою зацікавленістю юридичних-осіб роботодавців щодо створення таких фондів; відсутність довіри населення до інститутів недержавного пенсійного забезпечення; низький розвиток фінансового ринку в Україні та, як наслідок, відсутність на ньому надійних видів фінансових інструментів, які б дали змогу забезпечити належну диверсифікацію пенсійних активів НПФ. Запропоновані заходи допоможуть мінімізувати ризики від виявлених проблем та активізувати діяльність НПФ на українському ринку страхових послуг.

4. Antolin P. The Role of Guarantees in Defined Contribution Pensions [Електронний ресурс] // OECD Working Papers on Finance, Insurance and Private Pensions. – 2011. – No. 11. [Електронний ресурс]. – Режим доступу: <http://dx.doi.org/10.1787/5kg52k5b0v9s-en>.
5. Коваль О.П. Механізми забезпечення гарантій збереження коштів пенсійних накопичень / О.П. Коваль // Формування ринкових відносин в Україні. – 2011. – № 5. – С. 219.
6. Як працюють професійні пенсійні програми за кордоном // Пенсійний фонд України Головне управління в Черкаській обл. [Електронний ресурс]. – Режим доступу: <http://ckrfu.gov.ua/?p=3443>.
7. Аналітичний огляд діяльності ринку управління активами // Українська асоціація інвестиційного бізнесу [Електронний ресурс]. – Режим доступу: [http://www.uaib.com.ua/analituaib/publ\\_ici\\_quart.html](http://www.uaib.com.ua/analituaib/publ_ici_quart.html).
8. Ковальова Н.П. Перспективи створення недержавних пенсійних фондів в Україні / Н.П. Ковальова // Цінні папери України. – 2010. – № 1. – С. 18-19.
9. Козак Г.І. Шляхи оптимізації функціонування недержавних пенсійних фондів в Україні / Г. Козак // Світ фінансів. – 2014. – Вип. 2. – С. 100-110. [Електронний ресурс]. – Режим доступу: [http://nbuv.gov.ua/UJRN/svitfin\\_2014\\_2\\_15](http://nbuv.gov.ua/UJRN/svitfin_2014_2_15).
10. Коваль О. Щодо основних напрямів інвестування пенсійних активів обов'язкової накопичувальної системи: аналіт. зап. / О. Коваль. – К.: Нац. ін-т стратег. дослідж. [Електронний ресурс]. – Режим доступу: <http://www.niss.gov.ua/articles/396>.
11. Змієнко М.О. Сутність недержавних пенсійних фондів як інституційних інвесторів / М.О. Змієнко // Збірник наукових праць. – Вип. 30. – К.: НАУ, 2011. – 260 с.

**Конина М.А., Реха К.Х.**

Донецький національний університет економіки и торгівлі  
імені Михайла Туган-Барановського

## **НЕГОСУДАРСТВЕННОЕ ПЕНСИОННОЕ СТРАХОВАНИЕ В УКРАИНЕ: ПРЕПЯТСТВИЯ РАЗВИТИЮ И ПУТИ ИХ ПРЕОДОЛЕНИЯ**

### **Аннотация**

В статье рассмотрены виды пенсионного обеспечения в Украине. Исследована роль негосударственных пенсионных фондов в Украине. Проведен анализ современного состояния негосударственных пенсионных фондов в Украине. Выявлены особенности их функционирования. Разработаны и предложены рекомендации относительно путей улучшения их дальнейшего развития, стимулирования роста числа участников и объемов пенсионных накоплений.

**Ключевые слова:** негосударственные пенсионные фонды, пенсия, финансовая система, пенсионные активы, инвестиции.

**Konina M.O., Rekha K.H.**

Donetsk National University of Economics and Trade  
named after M. Tugan-Baranovsky

## **INDEPENDENT PENSION INSURANCE IN UKRAINE: DEFENSE OF DEVELOPMENT AND WAYS OF DELIVERY OF THEIR PAYMENTS**

### **Summary**

In the article examines types of pension provision in Ukraine. Investigated the role of the non-state pension fund in Ukraine. The analyses have been made of current state of non-state pension funds in Ukraine. It have founded the features of their operation. The recommendations have been developed and offered about the ways of improving their future development, encouraging growth in the number of participants and retirement savings.

**Keywords:** pension funds, pension, financial system, pension assets investment.

УДК 338.2

## ПЕРСПЕКТИВНІ ЗАХОДИ ДЕРЖАВНОГО РЕГУЛЮВАННЯ СТАБІЛІЗАЦІЇ ЕКОНОМІКИ УКРАЇНИ

Краснікова Н.О., Кесов Д.А.

Дніпровський національний університет імені Олеся Гончара

В роботі визначено внутрішні та зовнішні фактори впливу на економічну кризу в Україні; проаналізовано ефективність державної стабілізаційної політики в Україні. Запропоновано способи удосконалення державних соціальних програм як напряму подолання економічної кризи в Україні; визначено перспективні заходи до здійснення фінансової політики в Україні в умовах економічної та політичної нестабільності.

**Ключові слова:** економічна криза, внутрішні та зовнішні фактори, державна стабілізаційна політика, соціальна політика, фінансова політика, антикризове управління.

**Постановка проблеми.** Україна, темпи модернізації економічної системи якої були асинхронні динаміці її інтеграції в загальносвітове господарство протягом десятиліть сприятливої кон'юнктури на світових сировинних ринках, змушена долати комплексні негативні впливи по суті двох криз – внутрішньої структурної і зовнішньої, детермінованої нестабільністю світового господарства, яка робить значний вплив на посилення першої. Резонансний кризовий вплив вимагає зміни концептуальних переваг подальшого господарського прогресу нашої країни, визначення нового базису і ресурсів економічного зростання, позиціонування в світовому процесі виробництва і розподілу матеріальних благ і виробничих факторів, що додатково актуалізує тему дослідження.

**Аналіз останніх досліджень і публікацій.** Серед зарубіжних науковців, наукові праці яких пов'язані з макроекономічним дослідженням криз, можна виділити С. Л. Брю, Д. Сакс Джеффрі, Ларрен Б. Феліпе, К. Р. Макконнелла, С. Б. Манжоса, О. Ю. Амосова, Н. Д. Кондрат'єва, В. О. Сивоконь, Н. В. Стативка, Л. Ю. Шипович та ін. Питаннями модифікації світової економіки під впливом новітніх факторів глобальної трансформаційної кризи займалися такі українські дослідники, як В. П. Ніколюк, О. І. Пальчук, Ю. М. Петрушенко, Н. Я. Поважна, Л. І. Простебі, В. Сіденко тощо. Системний аналіз економічної кризи в Україні був здійснений З. Г. Варналією, М. Довбенком, П. О. Комірчим, Т. А. Крушельницькою, І. Є. Смирноюю, В. М. Тарасевич, Н. Д. Тимчишеною, М. В. Фоміною, О. Харченком та ін.

**Виділення невирішених раніше частин загальної проблеми.** Деякі аспекти даної наукової проблеми залишаються недостатньо розкритими і подекуди не відображають реальну ситуацію через наявність суб'єктивності в міжнародних звітах по дослідженню впливу новітніх трендів світової економіки на економічну кризу в Україні. Актуальним залишається завдання методологічного обґрунтування перспективних заходів державного регулювання стабілізації економіки України в часи євроінтеграції та конфлікту з Російською Федерацією.

**Мета статті.** Головною метою цієї роботи є визначення заходів підвищення ефективності державного регулювання стабілізації економіки України в умовах економічної кризи.

**Виклад основного матеріалу.** Неможливо не зазначити, що приблизно з середини ХХ ст. стало очевидним, що згубний вплив на економіку мають не лише циклічні, а й нециклічні коливання, які, на відміну від перших, не мають чітко визначеного періоду повторюваності. Прикладом останніх є так звані структурні кризи: політична, екологічна, фінансова (валютна), сировинна, енергетична (нафтова), криза робочої сили (людських ресурсів), характерним рисами яких є те, що вони виникають внаслідок диспропорції між окремими сферами суспільства або галузями економіки, мають затяжний характер, а тому, зазвичай, не збігаються з циклічними кризами, проте значно впливають на них, спотворюючи традиційну картину циклічного розвитку. Саме така нециклічна криза охопила наразі економіку України, перші прояви якої зафіксовано наприкінці 2013 – початку 2016 рр., а наслідки якої ми маємо змогу спостерігати й досі. Причиною її виникнення, на нашу думку, є комплекс чинників, які поступово накопичувались у суспільстві та зрештою призвели до різкого вибуху суперечностей. Каталізатором такого кризового вибуху стали, насамперед, суспільно-політичні та морально-етичні чинники.

Проте особливо слід наголосити, що без відповідного макроекономічного підґрунтя поточна криза не мала б такої гостроти, а її наслідки для суспільства та економіки не були би такими глибинними та загрозливими. Отже, з'ясуємо, які саме зовнішні чинники впливали на розвиток економіки України в останні роки та сприяли виникненню кризових явищ [8].

По-перше, це погіршення торгових відносин з деякими країнами СНД. Так до 2014 року найсуттєвіші експортні поставки здійснювались до Російської Федерації – 25,6% від загального обсягу експорту (залізничні локомотиви, чорні метали, механічні машини), Туреччини – 5,4% (чорні метали, жири та олії тваринного або рослинного походження, добрива), Єгипту – 4,2% (зернові культури, чорні метали, жири та олії тваринного або рослинного походження), Польщі – 3,7% (чорні метали, руди, шлак і зола, насіння і плоди олійних рослин), Італії (чорні метали, насіння і плоди олійних рослин, зернові культури).

По-друге, це зміна структури міжнародної торгівлі, в якій Україна виробляє лише ті товари, що сьогодні мають тенденцію до зниження попиту [2].



В останні роки країни, що розвиваються, ще більше підвищили свою увагу як в якості одержувачів прямих іноземних інвестицій, так і в якості зовнішніх інвесторів. Оскільки центр міжнародного виробництва, а останнім часом і міжнародного споживання переміщається в країни, що розвиваються, та країни з перехідною економікою, ТНК все активніше інвестують свої кошти в проекти, спрямовані як на підвищення ефективності, так і на освоєння ринків збуту в цих країнах. У 2011 році вони вперше освоїли більше половини глобальних потоків прямих іноземних інвестицій. У тому ж 2010 році половину з двадцятки найбільших країн, що приймають ПІІ, склали країни, що розвиваються або країни з перехідною економікою. Вивіз ПІІ з країн, що розвиваються, і країн з перехідною економікою також значно збільшився – на 21%. Тепер на них припадає 29% глобального вивезення ПІІ. У 2015 році в двадцятку найбільших інвесторів входили шість країн, що розвиваються і країн з перехідною економікою. Динамізм ТНК із країн з ринковою економікою виглядає різким контрастом на фоні зниженої інвестиційної активності ТНК з розвинених країн, особливо з Європи. Їх зовнішні інвестиції все ще становлять близько половини від пікового показника 2007 року [7].

По-третє, це зміна інвестиційних потоків, що супроводжується транснаціоналізацією. Все частіше ТНК стають найбільш важливими інвесторами, яких у світі налічується більше 650 із 8500 закордонними філіями. Незважаючи на незначну частку у загальній кількості ТНК, їх питома вага у загальних обсягах глобальних ПІІ становить 45%. На сьогодні найбільші ТНК досить фрагментарно представлені в українській економіці, що в свою чергу є фактором недостатньої диверсифікації національної економіки та зовнішнім каталізатором економічної кризи, що виражається сальдо торговельного балансу.

По-четверте, це розвиток економічної інтеграції. Україна на сьогодні не досить впевнено розвиває цей напрям міжнародних економічних відносин, що досить негативно впливає на її зовнішньоторговельний оборот.

Реалізація потенціалу членства в СОТ, підготовча робота над Угодою про асоціацію та зону вільної торгівлі між Україною та Європейським Союзом, ратифікація Угоди про вільну торгівлю з країнами СНД – все це створювало потенційні можливості для забезпечення досягнення цілей збалансованого економічного розвитку держави. Але при всьому цьому позитиві, не було вирішено головну проблему, пов'язану з тим, що модель економічного зростання України залишалася дуже вразливою до впливу з боку зовнішньоекономічних чинників. На підтвердження цієї тези можна навести твердження, що й досі не було усунуто причини, успадковані ще від колишнього СРСР, і які стримували розвиток ринкової економіки в Україні: диспропорції між виробництвом і споживанням, а також між нагромадженням і споживанням, загальний дефіцит матеріальних засобів виробничого та невиробничого призначення, дисбаланс між грошовими заощадженнями населення та їх товарним покриттям, чимала

залежність внутрішнього споживчого ринку від імпорту, мала конкурентоспроможність вітчизняних товарів, які експортувалися на світовий ринок, значна залежність економіки країни від країн-імпортерів енергоносіїв тощо [6].

До цих причин необхідно додати, що у 2014 р. Україна зіткнулася з небаченими раніше викликами, а саме: анексією частини її території (АР Крим), бойовими діями на території областей, які забезпечували чималий внесок до сукупного ВВП країни (Донецька, Луганська обл.), розривом господарських зв'язків з пострадянськими країнами, що призвело до втрати багатьох традиційних ринків збуту продукції та постачання комплектуючих, значний потік внутрішньо переміщених осіб, які були змушені покинути свої домівки та робочі місця й з метою збереження життя та здоров'я членів своїх родин переїжджати на територію тих областей України, які є відносно спокійними порівняно з місцем їх постійного перебування. Зазначимо, що це далеко не повний перелік загроз, з якими довелося зіткнутися Україні у 2014 р., проте й цих факторів цілком достатньо, аби зрозуміти, що в таких умовах криза в економіці країни стає неминучою [4].

Зрозуміло, що в таких умовах, умовах глибокої кризи, що склалися на сьогоднішній день в нашій країні, стає просто неможливий нормальний розвиток соціальної сфери життя, підвищення рівня життя населення тощо. Тому, стабілізаційна політика набуває все більш практичної значущості, так як країни з перехідною економікою часто перебувають у стані невизначеності і важко виробити конкретні кроки по виходу країни з кризи: складним системам властива невизначеність поведінки; розмитість просторово-часових кордонів існування об'єкта-події; поліваріантність побудови їх змісту.

У результаті оцінки ефективності державної антикризової політики в Україні визначено, що державна антикризова політика була ефективною в цілому та позитивно позначилася на грошовій сфері, проте негативними рисами є погіршення ситуації в безробітті. Також слід підкреслити, що з задіяних державною інструментів фінансова та адміністративна політика не була достатньо ефективною, на протигагу цьому головну роль у подоланні кризи зіграла монетарна політика.

Таким чином, ситуація з кризою в Україні також погіршувалася також з причин і недостатнього і несвоєчасного урахування змінних умов виробництва, можливостями інтенсифікації, змінами у методах господарювання та іншими причинами. Також на відміну від наявного на нашу думку антикризове управління на практиці означає надання конфліктному процесу форми, що забезпечує мінімізацію невідворотних політичних, соціальних, економічних втрат. Технологія державного антикризового управління має розроблятися з урахуванням конкретних обставин і є свого роду мистецтвом управління та основним фактором його успіху. Вона включає сукупність способів і процесів циклічної цільової діяльності суб'єкта, що спрямована на зміну стану об'єкта, досягнення заданих наперед результатів; систему методів і методик виявлення та використання прихованих

потенціалів соціальної системи відповідно до цілей її розвитку, соціальних нормативів і стандартів. Особливістю технологій антикризового управління є їх практичність, орієнтованість на конкретні справи, вчинки, рішення, ресурси і дії.

Розглянувши причини внутрішніх факторів впливу на економічну кризу в Україні, можна зробити такий висновок, що стан України залежить від правильного та раціонального управління державою. За умовою дотримання запропонованих шляхів подолання економічної нестабільності, можна уникнути багатьох негативних факторів впливу, таких як: безробіття, низький рівень валових міжнародних резервів України, високоризикова кредитна політика тощо.

Так, удосконалення соціальної політики на сьогодні є досить актуальним аспектом подолання економічної кризи. Серед основних пріоритетів соціальної політики, безумовно, на першому плані залишається виконання державних соціальних зобов'язань, і передусім – забезпечення програм соціальної підтримки.

Державна соціальна підтримка в Україні – складна та розгалужена структура, основними складовими якої є: програми соціальної допомоги сім'ям з дітьми та малозабезпеченим сім'ям, житлові субсидії, соціальні пільги й соціальні послуги. Щороку близько 35% загального обсягу зведеного бюджету спрямовується на соціальний захист і соціальне забезпечення. За даними Обстеження умов життя домогосподарств України, майже 60% домогосподарств мають у своєму складі учасника хоча б однієї соціальної програми, серед яких найпоширенішими є програма пільг, якою охоплено близько половини всіх домогосподарств (46%) та комплекс допомог сім'ям з дітьми, що охоплюють понад третину сімей з дітьми (34%). Проте аналіз впливів програм на стан населення є досить неоднозначним. Викликає занепокоєння високий рівень бідності серед сімей з дітьми, поширення утриманських настроїв серед отримувачів допомоги та загального відчуття несправедливості у більшості населення [1, 3].

Таким чином, заходи удосконалення державних соціальних програм як напряду подолання економічної кризи в Україні є наступними:

1) залучення участі громадськості в роботу по формуванню, обговоренню та реалізації цільових антикризових програм. Це надасть можливість розробляти ефективні механізми підтримки діяльності недержавних організацій у реалізації ними антикризових програм; можливість створення інститутів взаємодії владного, ділового і громадського секторів; можливість визначати і втілювати принципи, на яких будується взаємодія органів публічної влади зі структурами ділового і громадського секторів.

На нашу думку недержавні громадські організації (НДО) є важливим складником громадянського суспільства як сфери недержавних суспільних інститутів і відносин, що мають створювати умови для самореалізації окремих індивідів і груп шляхом участі у виробленні політики. Залучення НДО до процесу вироблення політики дасть змогу підвищити

рівень прозорості та відкритості суспільства і значно посилює віру суспільства в демократичні цінності [5];

2) підвищення ролі органів місцевого самоврядування в наданні антикризових послуг. Це надасть можливість залучення недержавних організацій до процесу надання соціальних послуг з метою створення альтернативних можливостей для жителів громади отримати дійсно порбіну допомогу; змогу розробляти антикризові програми відносно регіональних проблем окремих міст та областей;

3) переміщення акцентів з надання грошової допомоги до заходів із соціального залучення, повернення до ринку праці та повноцінного самостійного життя.

Таким чином вище зазначені заходи зможуть згладити антикризову монетарну політику та зменшити зростання безробіття та бідності.

Особливістю фіскальної політики Української держави на найближчі роки буде необхідність врахування військового та економічного тиску Російської Федерації на Україну з метою відмови співпраці з ЄС та США та переорієнтації нашої країни на входження в Євразійський Економічний Союз. Це змусить Українську державу виділяти значні кошти на оборону країни, на вирішення проблем з газопостачанням тощо. Відповідно, потрібно шукати нові підходи до фіскальної політики України в нестабільних глобальних умовах. Вони, як показує аналіз прийнятих документів новою владою України, поки не до кінця з'ясовані. Пропоновані заходи уряду несуть тимчасовий характер, в них відсутній стратегічний підхід до фіскальної політики України на перспективу.

Тож, серед перспективних завдань фіскальної політики України з метою подолання економічної кризи можна виділити наступні:

1) запроваджувати систему «електронного уряду», яка не дозволить розкрадати бюджетні кошти;

2) застосовувати антиофшорне законодавство, щоб зменшити використання трансфертних цін, за допомогою яких ПДВ переказується в офшор;

3) провести децентралізацію в фінансовій сфері;

4) зниження податкового тиску на бізнес;

5) зупинення відтоку капіталу в офшорні зони;

6) посилення боротьби з порушеннями податкового законодавства;

7) надання податкових пільг на науково-дослідну та інвестиційну діяльність.

Отже, в процесі обґрунтування перспективних заходів до здійснення фіскальної політики в Україні в умовах економічної та політичної нестабільності виявлено, що в новітніх умовах фіскальна політика України суттєво модифікується, розширюючи свої функції та завдання. Її основним завданням стає стимулювання інноваційного розвитку країни. В Україні виконання даного завдання ускладнюється агресією Росії та її наміром дестабілізувати соціально-економічну ситуацію на Сході України. Політичний та економічний тиск США та ЄС на Росію поки не дає належного ефекту. Фіскальну політику слід розглядати як систему заходів, за допомогою якої держава впливає на економіку через структуру податкових

і неподаткових платежів до бюджетів всіх рівнів та державних цільових фондів та відповідних видатків з них.

Важливою її характеристикою є якість. Низька якість фіскальної політики в Україні характеризується насамперед високою тінізацією української економіки та значним виведенням коштів в офшори. Тому на часі прийняття більш дієвих заходів щодо детінізації та деофшоризації української економіки. Поряд з націленістю фіскальної політики на інноваційний розвиток держави вона одночасно повинна бути направлена і на забезпечення належного рівня якості життя громадян. Важливою її складовою є фіскальна складова якості життя громадян, яка поки неналежним чином досліджена. Її характерною особливістю в сучасній Україні є надмірне оподаткування доходів громадян (пряме і опосередковане, в тому числі й за рахунок єдиного соціального внеску, що вимагає зменшення останнього). На нашу думку вищезазначені заходи можуть забезпечити підвищення ролі фіскальної політики в подоланні кризи та поліпшити зовнішні фактори впливу на економічну нестабільність в Україні.

**Висновки і пропозиції.** На основі узагальнення впливу новітніх трендів світової економіки на економічну кризу в Україні, можна зазначити, що новітні тенденції пов'язані, передусім, зі зміною об'єкта торгівлі, суб'єктів товарного обігу і його організаційно-економічних форм.

Зовнішні фактори завдали серйозних збитків економічному розвитку держави, що порушило процес економічної стабілізації та призвело до зниження валового внутрішнього продукту. В останні роки економіка України отримала потрійний негативний вплив: по-перше, внаслідок циклічного економічного спаду серед країн, які входять до складу ЄС та СНД та з якими Україна пов'язана тісними економічними зв'язками, по-друге, внаслідок падіння попиту на український експорт через політику імпортозаміщення в цих країнах; по-третє, через запровадження заходів жорсткого економічного тиску, пов'язаних із відмовою України від інтеграції до Митного союзу разом із РФ, Білоруссю та Казахстаном. Наступним фактором є зміна кон'юнктури світової торгівлі, що позначилася на динаміці прямих іноземних інвестицій ТНК, по секторах

економіки. Наступним фактором є підвищення ролі міжнародної економічної інтеграції, що обумовила зниження зовнішньоторговельного обороту в Україні.

Оцінюючи ефективність державної стабілізаційної політики в Україні, виявлено, що економічна криза в країні також погіршувалась з причин і недостатнього, і несвоєчасного урахування змінних умов виробництва, можливостями інтенсифікації, змінами у методах господарювання та іншими причинами. Тож, визначаючи перспективи державного регулювання стабілізації економіки України слід зазначити наступні рекомендації для збалансування цього процесу та реалізації конкурентних переваг економіки України на світових ринках.

По-перше, обґрунтовуючи перспективні заходи удосконалення державних соціальних програм як напрямку подолання економічної кризи в Україні, слід відзначити, що в умовах поглиблення децентралізації державного управління, формування нової моделі влади, висока ефективність функціонування регіональної ланки управління стає головною передумовою подолання економічної кризи в Україні та зростання рівня життя населення. У зв'язку з цим завдання підвищення ефективності управління соціально-економічними процесами на сучасному етапі розвитку України і розробки механізмів забезпечення її високого рівня в майбутньому набувають особливої актуальності.

Також, в процесі обґрунтування перспективних заходів до здійснення фіскальної політики в Україні в умовах економічної та політичної нестабільності виявлено, що в новітніх мовах фіскальна політика України суттєво модифікується, розширюючи свої функції та завдання. Її основним завданням стає стимулювання інноваційного розвитку країни. Фіскальну політику слід розглядати як систему заходів, за допомогою якої держава впливає на економіку через структуру податкових і неподаткових платежів до бюджетів всіх рівнів та державних цільових фондів та відповідних видатків з них.

Отже, вищезазначені аспекти в цілому підвищать місце України в міжнародних рейтингах і дозволять залучити так необхідні додаткові кошти для подолання економічної кризи.

## Список літератури:

1. Довбенко М. Як подолати економічну кризу: рекомендації нобеліантів і українські реалії / М. Довбенко // Вісник Національної академії наук України. – 2009. – № 6. – С. 32-43.
2. Жаліло Я. А. Системна криза в Україні: передумови, ризики, шляхи подолання: аналіт. доп. / Я. А. Жаліло, К. А. Кононенко, В. М. Яблонський та ін.; за заг. ред. Я. А. Жаліло. – К.: Вид-во НІСД, 2014. – 132 с.
3. Закон України «Про вирішення колективних трудових спорів (конфліктів)» від 03.03.1999 р. № 137/98-ВР [Електронний ресурс]. – Режим доступу: [http://search.ligazakon.ua/l\\_doc2.nsf/link1/Z980137.html](http://search.ligazakon.ua/l_doc2.nsf/link1/Z980137.html).
4. Кондратьев Н. Д. Проблемы экономической динамики / Н. Д. Кондратьев; ред. кол. Л. И. Абалкин (отв. ред.) и др. – М.: Экономика, 1989. – 526 с.
5. Крушельницька Т. А. Розвиток теорії державного управління податковою системою в умовах економічної кризи / Т. А. Крушельницька // Вісник Академії митної служби України. Сер.: Державне управління. – 2010. – № 1. – С. 14-17.
6. Організація Об'єднаних Націй. Офіційний сайт. [Електронний ресурс]. – Режим доступу: <http://www.un.org/ru/>.
7. Офіційний сайт журналу «Economist» [Електронний ресурс]. – Режим доступу: <http://www.economist.com/>.
8. Пальчук О. І. Глобальна економічна криза. Уроки для державного регулювання / О. І. Пальчук // Вісник Київського національного університету технологій та дизайну. – 2013. – № 3. – С. 175-182.

**Красникова Н.А., Кесов Д.А.**

Днепропетровский национальный университет имени Олеся Гончара

## ПЕРСПЕКТИВНЫЕ МЕРЫ ГОСУДАРСТВЕННОГО РЕГУЛИРОВАНИЯ СТАБИЛИЗАЦИИ ЭКОНОМИКИ УКРАИНЫ

### Аннотация

В работе определены внутренние и внешние факторы влияния на экономический кризис в Украине; проанализирована эффективность государственной стабилизационной политики в Украине. Предложены способы усовершенствования государственных социальных программ как направления преодоления экономического кризиса в Украине; определены перспективные меры осуществления фискальной политики в Украине в условиях экономической и политической нестабильности.

**Ключевые слова:** экономический кризис, внутренние и внешние факторы, государственная стабилизационная политика, социальная политика, фискальная политика, антикризисное управление.

**Krasnikova N.A., Kesov D.A.**

Oles Honchar Dnipro National University

## PERSPECTIVE MEASURES OF STATE REGULATION OF UKRAINE'S ECONOMY STABILIZATION

### Summary

The internal and external factors of influence on the economic crisis in Ukraine were defined in work. The efficiency of the state stabilization policy in Ukraine was analyzed. The ways to improve state social programs as a way to overcome the economic crisis in Ukraine were suggested; the forward-looking measures of implementation of the fiscal policy in Ukraine in the context of economic and political instability were defined.

**Keywords:** economic crisis, internal and external factors, the state stabilization policy, social policy, fiscal policy, anti-crisis management.

УДК 336.77:334.012.64

## ОСОБЛИВОСТІ РОЗВИТКУ СВІТОВОЇ ТОРГІВЛІ У ПОСТКРИЗОВИЙ ПЕРІОД

**Краснікова Н.О., Харлан І.С.**

Дніпровський національний університет імені Олеся Гончара

Розвиток ринку світової торгівлі суттєво впливає на ведення торгівлі окремими країнами, зокрема такими, які розвиваються. Виходячи з аналізу окремих економічних криз, головною метою антикризових перетворень й одночасно умовою стійкого розвитку економіки є регулювання процесів змін елементів і взаємозв'язків економічних систем для забезпечення їх стійкості й збалансованості.

**Ключові слова:** економічні кризи, світова торгівля, посткризовий період, транзакційні механізми, СОТ, МВФ.

**Постановка проблеми.** Розвиток ринку світової торгівлі суттєво впливає на ведення торгівлі окремими країнами, зокрема такими, які розвиваються. Тенденції, які мають місце в посткризовий період впливають на зниження як самого рівня торгівлі, так і на рівень інфляції, безробіття населення, зниження інвестиційних потоків та ін.

Виходячи з аналізу окремих економічних криз, головною метою антикризових перетворень й одночасно умовою стійкого розвитку економіки є регулювання процесів змін елементів і взаємозв'язків економічних систем для забезпечення їх стійкості й збалансованості. Головна роль у вирішенні цих завдань припадає на державне регулювання. В руках держав зосередже-

ні діючі механізми впливу на процеси, що відбуваються в економічній системі не тільки кожної країни окремо, а й на світовому рівні.

Антикризове регулювання – це система, за допомогою якої держава впливає на економіку з метою скорочення строків і зменшення глибини кризи, а також пом'якшення негативних соціально-економічних наслідків. Державне антикризове регулювання виконує такі функції: запровадження заходів стабілізації економіки під час кризових сплесків; захист ключових підприємств, що перебувають у стратегічно важливих галузях, від кризових процесів, що відбуваються в економіці [1].

Основними завданнями антикризового регулювання є пом'якшення кризових процесів та ранне

розпізнавання ознак кризових ситуацій [2, 3]. До функцій антикризового регулювання належать:

- розумне регулювання економікою в умовах кризи;
- запровадження процесів виходу із кризи;
- стабілізація нестійких ситуацій (забезпечення керованості);
- мінімізація витрат та втрачених можливостей;
- своєчасне прийняття рішень.

Кожна із перелічених функцій має свої особливості, але в цілому вони характеризують антикризове регулювання як безперервний процес, що потребує наукового підходу до формування всіх його етапів з огляду на властивості економічної системи.

**Основні дослідження і публікації.** В економічній літературі проблеми антикризового регулювання економіки в останні роки розглянуті в наукових працях як закордонних, так і вітчизняних економістів досить широко, значною мірою це обумовлене важливістю розвитку даної проблематики для стабільного розвитку суспільства.

В сьогоденних умовах є декілька наукових підходів до визначення сутності антикризового регулювання на міжнародному рівні. Перший науковий підхід підтримують такі провідні українські дослідники, як О.О. Терещенко, І.О. Бланк та ін. О.О. Терещенко викладає поняття антикризового регулювання, як застосування специфічних методів та прийомів, які дозволяють забезпечити неперервну систему подолання економічної кризи на всіх рівнях державного та світового простору.

Другий науковий підхід, підтримують такі науковці, як Р.І. Біловол, Л.О. Лігоненко. Вони вважають, що антикризові підходи слід розглядати, як одну із функціональних підсистем фінансового управління держави.

Отже, можна спостерігати наявність двох деталізованих наукових підходів до формування сутності антикризового регулювання, кожний із яких є правильним за своєю суттю, оскільки формує засади посткризової політики [4].

**Формулювання мети статті (постановка завдання).** Метою дослідження виступають питання щодо регулювання механізмів світової торгівлі в посткризовий період. Відповідно, основними завданнями виступають дослідження ситуації на ринку світової торгівлі, основні тенденції та перспективи (прогнози) щодо його розвитку сучасних інструментів регулювання міжнародної торгівлі.

**Виклад змісту власного дослідження.** Динаміка зростання світової економіки за останні три

роки стабілізувалася на рівні 3,40%, що значно нижче середньорічних темпів зростання в останній десятирічній період, коли навіть із врахуванням кризових 2008-2009 рр. зростання було вище 4,00%. До 2015 р. було пройдено нижні точки посткризової траєкторії світової економіки. Протягом прогнозного періоду до 2018 р. очікується прискорення динаміки та річні темпи зростання закріпляться на 3,60% позначці [4]. Проте в першому кварталі 2015 р. починає поступово знижуватися динаміка розвитку як розвинених, так і країн, що залежать від рівня розвитку економіки США та країн центральної Європи, а також розвитку економічного зростання Китаю.

В табл. 1 відображено показники темпів росту світової економіки в 2010-2018 рр., де 2017-2018 рр. є прогнозними [5].

Зростання економік розвинених країн після посткризового відновлення сповільнилося із 3,0% в 2010 р. до 1,40% в 2013 р. У 2014 р. спостерігалось прискорення економічного зростання до 1,80% за рахунок збереження високо-адаптивної грошово-кредитної політики, ослаблення впливу консолідації бюджетів на економічне зростання, стабілізації європейських боргових ринків. Однак позитивна динаміка розвинених країн залишається фрагментованою: в Єврозоні і Японії як і раніше не вдається в повній мірі подолати наслідки фінансової кризи. У групі розвинених країн в період до 2018 р. лідируючі позиції зберігатимуть США та Великобританія, де продовжиться зміцнення ринку праці і внутрішнього попиту. На рис. 1 відображено темпи росту окремих країн світу, %.

Європейські країни, після затяжної рецесії, закріплюються на траєкторії зростання із прискоренням динаміки до 1,5% ВВП в середньому до 2018 р., що внесе вклад в поживавлення зростання світової економіки. Для активізації позитивної динаміки Європейським Центральним банком в 2015 р. було запущено масштабну програму для кількісного пом'якшення та утримання процентних ставок на рекордно низькому рівні. Аналогічні дії продовжують робити банки Японії та країн ЄС, а Банки Швейцарії, Швеції, Данії та Фінляндії використовують негативні ставки по депозитах та ряду операцій РЕПО.

У прогнозний період в європейській економіці буде здійснюватися посилення фінансової дисципліни, будуть слабшати негативні ризики та істотно скоротиться негативний вплив від консолідації державних фінансів, підвищиться потенціал зростання внутрішнього попиту. До 2018 р. є можливим прискорення зростання економіки розвинених

Таблиця 1

Темпи росту світової економіки, % [5]

	2010 р.	2012 р.	2013 р.	2015 р.	2016 р.	2017 р.	2018 р.
Світ	5,40	3,40	3,40	3,40	3,60	3,60	3,60
США	2,50	2,30	2,20	3,10	3,20	2,90	2,70
Єврозона	2,00	-0,80	-0,50	1,30	1,40	1,40	1,50
Німеччина	3,90	0,60	0,20	1,60	1,70	1,50	1,30
Франція	2,00	0,30	0,30	1,00	1,30	1,40	1,50
Великобританія	1,90	0,70	1,70	2,50	2,30	2,20	2,20
Японія	4,70	1,80	1,60	0,80	0,80	0,50	0,50
Китай	10,40	7,80	7,80	6,80	6,30	6,00	6,00
Бразилія	7,60	1,80	2,70	-0,80	1,0	2,30	2,30

країн в середньому до 2,30% за рахунок впевненого зростання економіки США та країн спільної європейської валюти. Однак до кінця прогнозного періоду динаміка зростання США трохи сповільниться під впливом демографічних чинників та ослаблення імпульсу стимулювання внаслідок зростання базових ставок, що в свою чергу може дозволити нормалізувати баланси та скоротити диспропорції в накопиченні і споживанні між розвиненими і країнами, що розвиваються. Зростання економіки США не вище 3,0% в середньому за період до 2018 р., що в свою чергу обумовлено закріпленням тенденції зростання рівня зайнятості, відсутністю інфляційного тиску, підкріпленням зниженням цін на нафту та поступовим зростанням курсу долара США [1].

На відміну від європейської економіки транзакційні механізми змогли передати імпульс зростання із фінансового сектора США в сектор промисловості. На фоні низьких процентних ставок і цін інвестиційних ресурсів високий прибуток реального сектора економіки США робить привабливим для бізнесу розвиток північноамериканського виробництва. Використання інноваційних та передових галузі за рахунок масштабних програм розвитку технологій, пільг по кредитах та податках, рекордних висот фондового ринку змогли акумулювати інвестиційний потенціал та певні технологічні переваги, що дозволяють економіці в цілому істотно знизити рівень витрат. Розширення видобутку сланцевих вуглеводнів може сприяти виграшу секторів економіки від низьких цін на енергоресурси, розвиток неуглецевої енергетики знизить рівень попиту на вуглеводні та підвищить енергоефективність. В результаті промисловість буде підтримувати найбільш стійку динаміку зростання, помітно випереджаючи середні докризові темпи зростання періоду 2003-2007 рр. та 2010-2013 рр. При цьому житловий сектор матиме змогу реалізовувати накопичений потенціал відновлення, а динаміка витрат на працю, сприяючи зростанню рівню продуктивності та конкурентоспроможності, залишатиме великі можливості для значного прискорення динаміки споживання.

Також можна очікувати, що сприятливі економічні тенденції протягом прогнозного періоду будуть підтримувати ринок праці США в нормальному стані, що зробить доцільним перехід до циклу зростання ключових ставок. Зростання зайнятості в секторах економіки США поступово формує тенденцію зростання оплати праці, що із часом вносить свій внесок до процесу інфляції. На фоні очікувань відновної динаміки зростання цін на нафту чинники зростання інфляції зміцнять ефективність циклу підвищення процентних ставок. Але рішення про терміни та динаміку підвищення ставок, цілком ймовірно, в подальшому будуть досить стриманими, що в свою чергу, враховують завдання досягнення мети ФРС по інфляції в середньо-

му 2,0% зростання протягом року та існуючий фактор зростаючого дефляційного тиску цін виробників, який відзначають починаючи із 2015 р., в т. ч. за рахунок зниження рівня цін на паливо та енергоресурси. Підвищення рівня ставок не призведе до різкого зниження вартості активів, а також до істотного зростання вартості кредиту і зниження його привабливості. Помірна динаміка вартості обслуговування суверенного боргу, незважаючи на його рекордні обсяги та прогнози щодо подальшого збільшення у США, не викликає відтоку коштів інвесторів із недержавних секторів і не призводить до зростання вартості запозичення для корпоративного і приватного секторів економіки.

Разом із тим підвищення базової ставки ФРС США дещо стримує темпи зростання боргу секторів американської економіки, стабілізує динаміку фондового ринку, зменшує зростання диференціації доходів. В період 2017-2018 рр. можливим є прискорення зростання економіки США до середньорічного рівня в розмірі 3,0%, проте очікуване зміцнення долара посилить відрахування чистого експорту та збільшить від'ємне сальдо поточного рахунку; однак розширення внутрішнього попиту, стримана бюджетна консолідація та адаптивна грошово-кредитна політика зможуть забезпечити прогнозоване підвищення економічної динаміки, заснованої на інвестиційній привабливості та високій прибутковості секторів економіки США, зростання рівня продуктивності, нормалізації ринку праці, розширення споживання населення та продовження нормалізації житлового сектора економіки США.

Перспективи європейської економіки в цілому визначаються трендом виходу із затяжної рецесії, проте рівень безробіття утримується на високому рівні, зумовлюючи при цьому мінорні перспективи для динаміки внутрішнього попиту та відповідно слабку інвестиційну активність. Поступово вказані обмеження будуть слабшати завдяки масштабному монетарному стимулюванню. Проте найближчим часом широке пропозицію ліквідності із боку монетарної влади залишиться недостатньо ефективним для зняття загрози дефляційного тиску, незважаючи на зниження базової процентної ставки із 0,25% до 0,15% та введення негативної ставки по депозитах для комерційних банків, яку ЄЦБ зменшив із 0,0 до -0,1%. З метою подальшого розширення монетарного стимулу ЄЦБ направлялось на ви-



Рис. 1. Темпи росту окремих країн світу, % [5]

куп облігацій банків, корпорацій та суверенного боргу обсяг коштів, який є не нижчим інвестиційного рейтингу та складатиме щомісяця близько 60 млрд. євро, причому програма тривала до вересня 2016 р. Загальний обсяг фінансування перевищував показник в 1,0 трлн. євро [6].

Державний борг країн спільної європейської валюти згідно прогнозу до 2018 р. може перевищити 89,0% ВВП. Прогноз економічної динаміки європейських країн базується на можливості пожевлення споживчого попиту, обумовленого скороченням масштабів політики бюджетної консолідації. Стабілізація економіки країн спільної валюти підтримується стимулюючою монетарною політикою, рекордно низькими базовими ставками, реалізацією заходів щодо зміцнення фінансової дисципліни у Франції та периферійних країнах та зміцненню європейських інтеграційних механізмів. В цілому результати роботи єдиного наглядного механізму банківського сектора на основі Європейського центрального банку дають можливість скоротити фінансову фрагментацію країн монетарного союзу. Так, у 2015-2016 рр. європейська економіка збільшилась на 1,30%, а до 2018 р. можливе прискорення динаміки до 1,50%.

Факторами зростання стали зміцнення стійкості рефінансування боргового навантаження, проведення роботи із нормалізації бюджетів та оздоровлення балансів, що в свою чергу дає можливість для того, щоб реалізувати нейтральну податково-бюджетну політику. Рекордні масштаби монетарного стимулювання та істотне зниження цін на нафту в цілому стимулюють внутрішній попит та споживання домашніх господарств, а зниження курсу євро може створити можливість для зростання за рахунок зростання зовнішнього попиту.

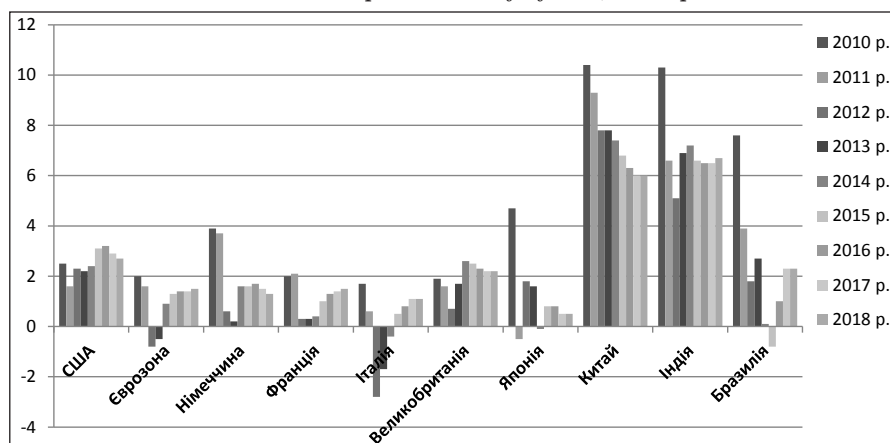
Правда, необхідно відмітити, що в той самий час зберігаються ризики більш стриманої динаміки європейської економіки та навіть тривалого періоду незавершеною рецесії. На фоні високого рівня заборгованості домашніх господарств та досить млявого попиту зростання цін після гальмування в 2014-2015 рр. до 0,40%, темпи росту сповільнятимуться, закручуючи при цьому дефляційну спіраль, яку можуть не втримати перспективи масштабного монетарного стимулювання та загрози негативних базових ставок. Країни, що розвиваються і країни із перехідною економікою після відновного зростання на 7,40% в 2010 р. в подальші періоди демонстрували послідовне уповільнення економічної динаміки. В даному випадку високою ймовірністю є підвищення процентних ставок ФРС США, що може стати додатковим фактором ризику для економік країн, що розвиваються та чинити тиск на ресурсні ринки. У 2014-2015 рр. зростання даної групи країн склало, в середньому 4,60%.

У період до 2018 р. країни, що розвиваються, можуть бути особливо залежними від іноземного капіталу та такими, які володіють великим дефіцитом рахунків поточних операцій та нестійкими балансами, при цьому вони можуть зберегти ризики значного гальмування. Так, у 2015 р. економічна динаміка країн, що розвиваються сповільнилась до 4,20% під впливом ослаблення зростання в Китаї, зниження темпів кредитної експансії та інвестицій, ризиків значного відто-

ку капіталу, необхідності реалізації заходів щодо підвищення стійкості балансів [7].

Однак ряд великих країн, багатих трудовими ресурсами, виграють від зниження цін на нафту, і при цьому динаміка таких країн до 2018 р. може підвищитись із 4,20% в 2015 р. до 4,70% у 2017-2018 рр. В Індії в 2015 р. спостерігалось зниження рівня економічного зростання до показника 6,60% (проти 7,2% в 2014 році) і до 6,5-6,7% в 2016-2018 роках. У Бразилії, Індонезії, Туреччині та Південній Африці падіння цін на нафту матиме вплив також на зниження рівня інфляції та скорочення дефіциту рахунку поточних операцій, що в свою чергу дасть змогу зменшити вразливість даних країн, викликану можливим різкою зміною потоків капіталу та при цьому скоротити ризики для стійкого зростання економік цих країн.

Отже, гостра фаза глобальної економічної кризи 2008-2009 рр., а також нинішній період нестабільності знову привернули увагу до питань управління світовою економікою, зробивши їх центральним пунктом міжнародного порядку денного. При цьому на сьогоднішній день особливої популярності набула теза про збільшення ролі держав в регулюванні економічних процесів як на національному, так і на міжнародному рівні, з чого можна було б зробити висновок, що криза стала каталізатором розвитку виключно міждержавних механізмів регулювання.

Однак на даний момент немає підстав вважати, що те, що посилення регуляційного впливу держав, яке виникло в результаті кризи, призведе, по-перше, до зниження ролі недержавних акторів в управлінні світовою економікою і, по-друге, до зортання подальшого розвитку змішаних і приватних механізмів регулювання. Швидше за все, навпаки, конкуренція між основними моделями регулювання тільки загостриться, перш за все між державними і змішаними механізмами.

Безумовно, на даний момент основні відомі широкому загалу рішення, що стосувалися розробки стратегії виходу з кризи і посткризового розвитку, приймалися на рівні держав, наприклад, на зустрічах G20 або G8. Одночасно в самих документах, підписаних за підсумками великих антикризових самітів наголошується на необхідності інтенсифікації діяльності МВФ і Світового банку в сфері розробки програм і проєктів реформ міжнародної фінансової системи, відзначається важливість відмови від протекціонізму і збереження СОТ в якості ключового механізму регулювання світової торгівлі. Крім того, в них йдеться про те, що інститути Бреттонвудської системи і міжнародні банки розвитку мають відіграти визначальну роль в підтримці і відновленні економічних і соціальних систем в країнах, що розвиваються і найменш розвинених країнах. Все це дає підставу припустити, що формуються при активній підтримці даних організацій змішані механізми будуть так само активно задіяні в розробці стратегій щодо подолання наслідків кризових явищ і відновлення стабільності світової економіки. У зв'язку з цим слід зазначити, що вони, можливо, будуть навіть володіти певною перевагою перед чисто державними.

Незважаючи на складність узгодження розрізнених інтересів держав, ТНК і суб'єктів про-

мадянського суспільства і досягнення компромісу, вони дозволяють, по-перше, представити ширшу картину того, як сьогодні відбувається в світовій економіці, по-друге, розробити більш ефективні і цілеспрямовані програми посткризового розвитку, максимально враховують специфіку соціально-економічних процесів в різних регіонах і країнах. Тому можна очікувати, що держави будуть інтенсифікувати діалог з недержавними акторами, прагнути залучити їх до розробки стратегій по відновленню стабільності світової економіки, а також до подальшого спостереження за виконанням прийнятих рішень і їх ефективністю.

Посилення впливу держав на економічні процеси яке має місце сьогодні саме по собі є прикладом успішного та взаємовигідного співробітництва державних і недержавних акторів в рамках змішаних механізмів регулювання. Тенденція «повернення держав в економіку», яка виявляється в націоналізації найбільших фінансових інститутів, посилення режимів регулювання зовнішньої торгівлі і фінансових систем, наданні допомоги компаніям і підприємствам, слід розглядати не як свідчення «кінця економічного лібералізму» або спроби побудови моделі «державного капіталізму», а скоріше як наслідок відповідного запиту з боку бізнесу, характерного для періодів глибокої кризи. Саме в кризові часи сам бізнес зацікавлений в посиленні регуляційних повноважень держав, здатних забезпечити більшу стабільність і передбачуваність економічних процесів.

Одночасно можна очікувати, що в післякризовий період, як це неодноразово бувало в минулому, бізнес буде пред'являти запит на заходи державної економічної політики, пов'язані з лібералізацією систем контролю за торговельною й інвестиційною діяльністю, денационалізацією компаній і фінансових інститутів, а також загальним ослабленням регуляційного впливу на економіку.

Свій подальший розвиток отримають і приватні механізми, в рамках яких ТНК обговорюватимуть проблеми впливу кризи на їх діяльність, а також знаходити спільні рецепти для підвищення конкурентоспроможності в умовах поки що нестабільного відновлення світової економіки (принаймні, на рівні окремих галузей). Одночасно можна очікувати, що в рамках приватних механізмів транснаціональний бізнес буде прагнути розробити стратегію збільшення свого впливу на процес прийняття політичних рішень, що стосуються регулювання світової економіки в умовах нинішньої нестабільності, а також в післякризовий період.

Крім того, своє продовження повинна отримати практика останніх півтори десятиліть в сфері об'єднання науково-виробничих об'єднань в гру-

пи однодумців для відстоювання власного бачення проблем розвитку сучасної світової економіки, а також шляхів реформування міжнародної фінансової і торгової системи. Можна припустити, що представники деяких з цих науково-виробничих об'єднань (перш за все займають помірковану позицію) будуть запрошені в якості консультантів і експертів для розробки стратегій щодо виходу з кризи і посткризового розвитку в рамках змішаних механізмів. В цілому на рівні тенденцій посилення ролі держав в управлінні економічними процесами на національному міжнародному рівні, що проявилися останнім часом, продовжиться подальша еволюція змішаних і приватних механізмів регулювання. Розвиток цих механізмів сприятиме пошуку і виникненню нових моделей економічного регулювання, що дозволяють максимально ефективно використовувати можливості і ресурси як ТНК, так і суб'єктів громадянського суспільства в процесах управління глобальною економікою. На даний момент, незважаючи на чергове загострення кризових явищ у світовій економіці, можна відзначити тенденцію, з одного боку, формування стратегій поступового ослаблення державного впливу на регулювання економічних процесів, з іншого боку, запиту з боку структур приватного бізнесу на повернення до практики застосування ринково орієнтованих методів управління світовою економікою.

**Висновки.** Ефективність антикризового регулювання національної економіки залежить від наступних трьох основних складових. 1. Інституційні умови розробки та реалізації антикризових стратегій, програм, планів.

2. Протистояння зовнішнім впливам, викликам глобалізації та позиціонування України в процесах міждержавного антикризового регулювання як активного учасника та національних інтересів.

3. Методологічна та наукова основа антикризового регулювання національної економіки. Реалізація принципу наукової обґрунтованості є нагальною необхідністю.

Отже, в результаті кризи мало місце посилення регуляційного впливу держав, збільшення ролі держав в регулюванні економічних процесів як на національному, так і на міжнародному рівні (лібералізація систем контролю за торговельною й інвестиційною діяльністю, денационалізація компаній і фінансових інститутів), тобто криза стала каталізатором розвитку міждержавних механізмів регулювання. Але поряд з цим має місце успішне та взаємовигідне співробітництво державних і недержавних акторів в рамках змішаних механізмів регулювання, запит на повернення до практики застосування ринково орієнтованих методів управління світовою економікою.

## Список літератури:

1. Антикризисное управление [Текст] / под ред. Э. М. Короткова. – М.: ИНФРА-М, 2005. – 620 с.
2. Когда повышение налогов – не выход из кризиса [Электронный ресурс]. – Режим доступа: <http://www.svobodanews.ru/content/transcript/1839975.html>.
3. Досвід країн світу щодо подолання наслідків світової фінансової кризи [Електронний ресурс]. – Режим доступу: // [http://www.me.gov.ua/file/link/146035/file/krisis\\_p.doc](http://www.me.gov.ua/file/link/146035/file/krisis_p.doc).
4. Прогнозування МВФ, зростання світової економіки [Електронний ресурс]. – Режим доступу: <http://www.dw.com/uk/мвф-покращив-прогноз-зростання-світової-економіки/a-38467797>.
5. МВФ: рост мировой экономики в 2017 г. ускоряется [Электронный ресурс]. – Режим доступа: <http://krasnodar.phatt.m.webnewsmarket.com/news/mvf-rost-mirovoy-ekonomiki-v-etom-godu-uskoritsya>.



6. Financial and economic analysis office in the VRU [Електронний ресурс]. – [https://feao.org.ua/wp-content/uploads/2016/08/FEAO\\_Analysis-of-the-NBU-Monetary-Policy-Effectiveness\\_A5\\_03.pdf](https://feao.org.ua/wp-content/uploads/2016/08/FEAO_Analysis-of-the-NBU-Monetary-Policy-Effectiveness_A5_03.pdf).
7. Політика монетарного розширення на підтримку зростання і розвитку / Наук. ред. В. Юрчишин. – Київ: Заповіт, 2016. – 116 с.

**Красникова Н.А., Харлан И.С.**

Днепропетровский национальный университет имени Олеся Гончара

## **ОСОБЕННОСТИ РАЗВИТИЯ МИРОВОЙ ТОРГОВЛИ В ПОСТКРИЗИСНЫЙ ПЕРИОД**

### **Аннотация**

Развитие рынка мировой торговли существенно влияет на ведение торговли отдельными странами, в частности такими, которые развиваются. Исходя из анализа отдельных экономических кризисов, главной целью антикризисных преобразований и одновременно условием устойчивого развития экономики является регулирование процессов изменений элементов и взаимосвязей экономических систем для обеспечения их устойчивости и сбалансированности.

**Ключевые слова:** экономические кризисы, мировая торговля, посткризисный период, транзакционные механизмы, ВТО, МВФ

**Krasnikova N.A., Kharlan I.S.**

Oles Honchar Dnipro National University

## **FEATURES OF DEVELOPMENT OF WORLD TRADE IN POST CRISIS PERIOD**

### **Summary**

Proceeding from the nature of economic crises, the main goal of anti-crisis transformations and simultaneously a condition for sustainable economic development is to regulate the processes of changing elements and interconnections of the economic system in order to ensure their synchronization and balance. The leading role in the decision of this problem is given to state regulation. In the hands of the state, operating levers of influence on processes occurring in the economic system and beyond its borders are concentrated. The most significant disadvantage of the developed thoughts about approaches to anti-crisis effects on the economy is the underestimation of strategic management, which by its very nature is intended to create the most general methodological basis of anti-crisis regulation. It is the lack of strategic decision-making that leads to unsystematic, lack of general orientation and continuity of the measures taken, ignoring significant interconnections between elements and processes.

**Keywords:** economic crises, world trade, post-crisis period, transactional mechanisms, WTO, IMF.

УДК 331.356.3

## ОЦІНКА ПРОДУКТИВНОСТІ ПРАЦІ В СЕКТОРІ ПОСЛУГ

Кривуша С.Г.

Інститут підготовки кадрів державної служби зайнятості України

Обґрунтовано необхідність дослідження проблеми продуктивності праці в сфері послуг в умовах підвищення суспільних потреб та розгортання процесу глобалізації. Здійснено аналіз динаміки і структури основних видів економічної діяльності сектору ринкових та неринкових послуг української економіки. Проаналізовано тенденції у співвідношенні темпів зростання продуктивності праці і оплати праці. Досліджено зростання ролі сектору послуг, який істотно впливає на загальний показник зростання продуктивності праці на макроекономічному рівні. Доведено більш продуктивний характер сектору ринкових послуг в порівнянні з неринковим, який в свою чергу істотно залежить від зростання реального сектору економіки.

**Ключові слова:** продуктивність праці, сектор ринкових послуг, сектор неринкових послуг, сектор виробництва товарів.

**Постановка проблеми.** Серед проблем, безпосередньо пов'язаних з успішним розвитком економіки України ключове місце займає підвищення продуктивності праці в цілому, але не менш важливою є проблема – підвищення продуктивності праці в секторі послуг. В Україні питома вага послуг у ВВП зростає з 44,3% в 2001 році до 63,0% в 2016 році. Зважаючи на те, що економіка стає все більш послуго-інтенсивною, виникає необхідність визначення та проведення аналізу продуктивності праці в цій сфері для врахування в прогнозах та забезпечення зростання економіки в цілому. Зазначена проблема залишається недостатньо вивченою як в українській, так і світовій економічній науці. Зокрема, більшість досліджень західних вчених акцентує увагу лише на конкретній вартісній оцінці інвестиційного ефекту сфери послуг, що віддзеркалює процеси зростання заробітної плати та національного доходу. Не менш важливим, однак, на нашу думку є науково обґрунтоване розуміння природи, визначення продуктивності праці, зокрема в секторах ринкових та неринкових послуг та їх вплив на продуктивність праці та економічне зростання на даному етапі розвитку України.

**Аналіз останніх досліджень і публікацій.** Дослідженням ролі послуг на різних етапах розвитку економіки займалися українські та зарубіжні вчені – економісти. Першими вченими, які почали аналізувати послуги, були Ф. Бастіа, К. Маркс, Ж.Б. Сей. Їх напрацювання стали основою для розробок У. Бомола, Дж. Кендріка, В. Фьюкса, К. Гронрооса, Ф. Котлера, Р. Мердика, Р. Рассела, Б. Рендера, К. Хаксвера, Т. Хілла, М.М. Качуріної, Е.В. Песоцької, Н.А. Платонові, В.Н. Рутгайзера, В.Н. Соловйової, Л.Б. Сульповара, І.Г. Суханової, Д.В. Шопенко та інших іноземних вчених. Вони вивчали послуги не лише як різновид економічного продукту, а і як головний елемент третинного сектору економіки. Теоретичні, методичні та практичні питання, присвячені проблемі дослідження сектору послуг та його ролі в суспільстві, аналізуються в роботах українських вчених таких як: С. Кожем'якіна, В. Андрієнко, О. Власюк, А. Гальчинський, І. Євдокимова, В. Геєць, Р. Заблоцька, О. Зернецька, Г. Максименко, В. Новицький, Ю. Павленко, Н. Парфенцева, С. Пірожков, О. Плотников, А. Ре-

венко, А. Сидорова, Е. Савельєв, В. Трегобчук, А. Філіпенко та ін.

**Виділення невирішених раніше частин загальної проблеми.** Водночас, не зважаючи на значне коло досліджень, що проводилися вітчизняними і зарубіжними вченими, деякі аспекти даної проблеми вивчено недостатньо – особливо питання аналітичних оцінок продуктивності праці в секторі послуг та адекватності відображення ними реальних явищ та процесів в економіці України.

**Метою статті** – є здійснення аналізу тенденцій змін продуктивності праці в секторах ринкових та неринкових послуг на макrorівні.

**Виклад основного матеріалу.** Сфера послуг (service) – сфера економіки, де виробляються блага, корисний ефект яких виявляється в самому процесі їх створення. В сучасній статистиці сектор послуг розглядається як повноцінне виробництво, рівнозначне сільському господарству і промисловості і нарівні з цими секторами приймає участь у розвитку економіки та підвищенні продуктивності праці [1]. Все більше галузей матеріального виробництва створюють продукцію, яка потім використовується в процесі надання послуг. Підвищення продуктивності праці в сфері послуг викликано зростанням ролі послуг в економіці, підвищенням суспільних потреб та розгортанням процесу глобалізації.

У промислово розвинених країнах сектор послуг сягає майже 75% ВВП. Так, у США в ньому зайнято понад 70% економічно активного населення, у країнах Західної Європи – від 60 (ФРН, Фінляндія) до 70% (Бельгія, Нідерланди, Норвегія) [2].

Сектор послуг має велике значення також для створення нових робочих місць. У країнах ОЕСР збільшення зайнятості значною мірою відбувається завдяки послугам, зокрема діловим, на частку яких припадає більше половини приросту зайнятості у більшості країн та часто компенсує зменшення зайнятості у промисловому секторі. Порівняно високий відсоток – 75% – спостерігається в Канаді, Новій Зеландії, Великій Британії та США; рівень 60% демонструють Польща, Словаччина, Португалія, Угорщина, Греція та Австрія. Для більшості країн ОЕСР зростання частки послуг у загальній зайнятості спостерігається в галузі фінансових та бізнес-послуг, а також соціальних; частка транспорту й телекомунікації, переважно, залишається незмінною [3, с. 72-74].

В цілому, виробництво послуг, через їх нематеріальність потребує менше капіталу і більше людських ресурсів. Це створює підвищений попит на працю більш кваліфікованих працівників і породжує необхідність інвестицій в освіту та підвищення кваліфікації, країна може економити матеріально-технічні ресурси і нарощувати запас людського капіталу [4].

За Системою національних рахунків види економічної діяльності сектору неринкових послуг відносяться до сектору послуг і результати їх діяльності визначаються обсягом валової доданої вартості, яка визначається як різниця між обсягом валового випуску та проміжним споживанням. Проміжним споживанням прийнято вважати розмір поточних матеріальних витрат відповідного виду економічної діяльності сектору послуг. Додана вартість сектору послуг включається в загальний обсяг ВВП країни, що враховується нами при аналітичних оцінках його продуктивності праці.

Успішний розвиток національної економіки і її включення в систему міжнародного розподілу праці за сучасних умов неможливе без розвитку сектору послуг. В Україні питома вага виробництва послуг у ВВП зросла з 53% в 2011 році до 56,2% у 2013 році.

Як видно з рис. 1 за величиною частки сектору послуг у ВВП Україна практично відповідає рівню розвинених країн з постіндустріальною економікою.

Розрахунки табл. 1 свідчать, що протягом 2010-2016 рр. змінилися співвідношення між сектором виробництва товарів та сектором послуг до

ВВП, відповідно зменшилась питома вага першої на 1,7 відс. пункти та збільшилась на 2,4 відс. пункти в секторі послуг, з них на 0,7 відс. пунктів за рахунок сектору ринкових послуг та 1,7 – неринкових послуг.

Якщо розглядати структуру ВВП у постійних цінах, частка сектору послуг у ВВП в 2016 р. збільшилась на 7,3 відс. пункта, ніж аналогічний показник у поточних цінах. Це свідчить про те, що частка сектору послуг у ВВП зростала не тільки тому, що її фізичний обсяг зростав швидше, але значною мірою тому, що зростання цін на послуги випереджало зростання цін на товари, тим самим створюючи більшу додану вартість в секторі послуг.

У секторі неринкових послуг спостерігається така ж картина в порівнянні зі структурою в поточних цінах. Так, впродовж 2010-2016 рр., питома вага ВДВ у ВВП: державного управління й оборони; обов'язкове соціальне страхування збільшилась – на 0,5 відс. пункти, освіти – на 1,3 відс. пункти, мистецтво, спорт, розваги та відпочинок – на 0,3 відс. пункти, охорона здоров'я та надання соціальної допомоги – 1,21 відс. пункти. В цілому в досліджуваному періоді, частка сектору неринкових послуг у ВВП збільшилась на 3,4 відс. пункта і склала 16,2% до ВВП, що на 1,7 відс. пункти більше, ніж за структурою в поточних цінах. Таким чином, протягом вказаного періоду динаміка частки ВДВ в поточних цінах сектору неринкових послуг демонструє стабільне зниження, в постійних цінах – стабільне зростання.

Поряд з цим, аналіз реальної динаміки ВВП і його складових свідчить, що валова додана вартість в постійних цінах в галузях сектору послуг зростала швидше, ніж в реальному секторі економіки, проте в неринковому секторі темпи ВДВ відставали від темпів сектору виробництва товарів та ВВП. Це стосується державного управління, освіти, охорони здоров'я.

Дослідження результативних показників сектору послуг свідчить, що в періоді більш жвавого економічного зростання ВДВ сектору ринкових послуг в основному випереджає темпи зростання сектору виробництва,



Рис. 1. Питома вага сфери виробництва товарів та сектору послуг у ВВП в Україні, %

Джерело: побудовано автором за [6, 7]

Питома вага ВДВ видів економічної діяльності сектору послуг у ВВП, (у порівнянних цінах 2010 року), %

Таблиця 1

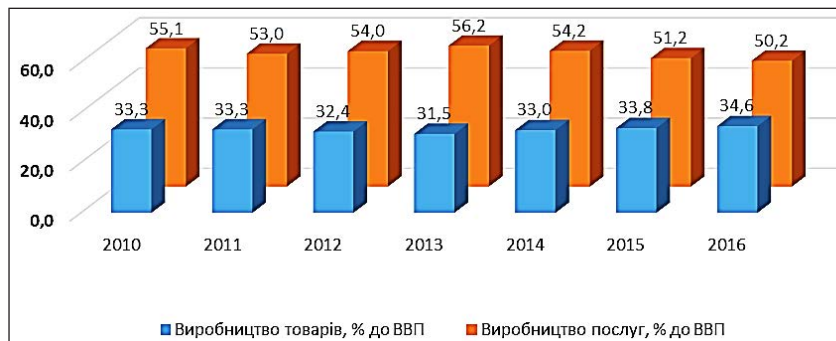
ВЕД	2010	2011	2012	2013	2014	2015	2016	в. п. зміни 2016 р. до 2010 р.
Сектор виробництва товарів, % до ВВП	33,3	34,1	32,9	32,0	31,7	31,0	31,6	-1,7
Сектор ринкових послуг, % до ВВП	40,6	40,1	40,8	42,0	41,3	41,7	41,3	+0,7
Сектор неринкових послуг, % до ВВП	14,5	13,8	14,4	14,6	15,4	16,9	16,2	+1,7
Державне управління й оборона; обов'язкове соціальне страхування	4,6	4,3	4,3	4,4	5,0	5,7	5,6	+1,0
Освіта	5,0	4,7	4,9	5,0	5,2	5,6	5,2	+0,3
Охорона здоров'я та надання соціальної допомоги	3,6	3,4	3,6	3,4	3,5	3,9	3,6	0,0
Надання інших видів послуг	0,8	0,8	0,8	0,9	0,9	1,0	1,0	+0,2
Сектор послуг – всього	55,1	53,9	55,2	56,5	56,7	58,6	57,5	+2,4

Джерело: розраховано автором за [6, 7]

проте розрив скорочується, оскільки темп ВДВ неринкових послуг знижується повільніше, ніж ВДВ сектору виробництва товарів.

Досліджуючи роль сектору послуг у функціонуванні вітчизняної економіки необхідно проаналізувати співвідношення кількості зайнятих і відповідно витрат на оплату їх праці. Впродовж 2001-2009 рр. кількість зайнятих в секторі послуг зросла – з 10567,7 тис. чол. до 12735 тис. чол., що вплинуло на їх питому вагу у структурі зайнятих [1]. З 2010 по 2016 рр. спостерігається зниження кількості зайнятих в секторі послуг – на 0,1 відс. пункти, а чисельність зайнятих зменшилась – з 12767 тис. чол. до 10271 тис. чол. Зокрема, в секторі неринкових послуг зниження кількості зайнятих відбулось – на 0,5 відс. пункти, найбільше зниження у сфері державного управління – на 1,23 відс. пункти, кількість зайнятих – з 1223,8 тис. чол. до 973,1 тис. чол., освіти – на 5,7 відс. пункти, чисельність зайнятих зменшилась від 1688,3 тис. чол. до 1441,1 тис. чол., охорони здоров'я – на 4,7 відс. пункти, чисельність зайнятих зменшилась від 1341,4 тис. чол. до 1030,4 тис. чол.

Спостерігається зменшення кількості зайнятих і в сфері виробництва товарів з 7499 тис. чол. до 6006 тис. чол., що менше – на 0,1 відс. пункти.

Серед причин такого скорочення кількості зайнятого населення, на нашу думку, є відтік населення за кордон, та тіньова зайнятість. За розрахунками Мінекономрозвитку України протягом 2012-2014 рр. обсяг тіньової економіки в Україні досяг 15-18% від офіційного ВВП [8], а відповідно до розрахунків австрійського економіста Ф. Шнайдера сьогодні складає – 52,8% [9], що є критичним і загрозливим рівнем для національної економічної безпеки.

Проведені нами розрахунки свідчать, що на сектор послуг припадає близько 63% зайнятих, частка оплати праці яких становить 66,4%.

За даними Держстату найвищий рівень оплати праці (в цінах 2010 року) спостерігається у таких видах сектору ринкових послуг як торгівлі, фінансовій діяльності, діяльності транспорту та зв'язку [5]. В секторі неринкових послуг найвищий рівень оплати праці є в таких видах економічної діяльності, як – державне управління й оборона та освіти.

В той же час в транспорті і в зв'язку, у фінансовій діяльності темпи зростання заробітної платні були обумовлені не тільки рівнем інфляції, але і тим, що заробітна плата відіграла стимулюючу роль у залученні фахівців з інших галузей економіки і підвищенні престижу цих видів діяльності, що продовжують розвиватись. Необхідно зазначити, що офіційний темп зростання заробітної плати, наприклад у фінансовій діяльності, перевищував аналогічний показник в освіті, охороні здоров'я в 2-3 рази і це відповідало ситуації, що склалася на ринку праці.

Можна стверджувати, що в більшості галузей сектору послуг, які надають переважно неринкові послуги (освіта, охорона здоров'я тощо), заробітна плата відіграла компенсуючу роль (зростання доходів осіб, зайнятих в цих галузях, частково компенсувало зростання цін на товари і послуги для населення), тобто підвищення заробітної платні в даному секторі економіки ви-

значалося в основному рівнем інфляції. Але, оскільки цей захід не компенсував підвищення цін, спостерігалось скорочення кількості зайнятих у цих галузях.



Рис. 2. Динаміка кількості зайнятих в секторі виробництва товарів та послуг

Джерело: побудовано автором за [6, 7]

Вимоги до рівня освіти персоналу, що формувались у секторі послуг, в більшості своїй були недостатніми (робота продавцем, кур'єром і т. п. не потребувала вищої або середньої спеціальної освіти), але рівень заробітної плати, був вищим, ніж в окремих галузях реального сектору. Таким чином, динаміка зайнятості за видами економічної діяльності та професіями характеризує перерозподіл зайнятих між секторами економіки на користь сектору ринкових послуг за рахунок скорочення чисельності працівників промисловості, сільського господарства, охорони здоров'я.

Виробництво послуг оцінюється показниками їх валового випуску або доданої вартості, які мають різну економічну природу залежно від того, стосуються вони ринкових чи неринкових послуг, що впливають на оцінку їх продуктивності праці. В основі розмежування ринкових і неринкових послуг лежить концепція економічно значущих цін, що здійснюють вплив на обсяг послуг, який виробники готові надати, і на обсяг послуг, який покупці готові придбати. Відповідно, ринкові послуги є послугами, які продаються по економічно значущих цінах, іншим чином реалізуються на ринку або призначені для продажу або реалізації на ринку. Неринкові послуги складаються з послуг, які надаються іншим інституційним одиницям або суспільству в цілому безкоштовно або за цінами, що не є економічно значущими.

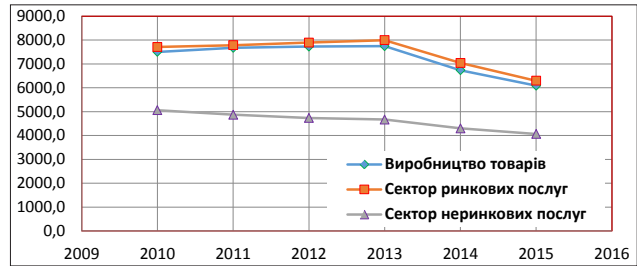
У статистиці національного доходу продуктивність неринкового сектора (наприклад, вищої освіти) обчислюється на основі витрат на ресурси, що вводяться. Зокрема, в них включається заробітна плата викладачів і адміністративного персоналу, що працює в університетах, вартість устаткування і ресурсів, що використовують університети для забезпечення учбового процесу і допомоги студентам (бібліотечні книги, періодична література і т.д.).

Оскільки розрахунок продуктивності праці ґрунтується на валовій доданій вартості певного виду економічної діяльності, яка в свою чергу є базою розрахунку для ВВП, вважаємо доцільним розрахунок продуктивності праці для сектору неринкових послуг здійснювати із застосуванням цього підходу [1].

Таким чином, продуктивність праці видів економічної діяльності сектору неринкових послуг, як і ринкових, розраховуємо за формулою:

$$P^{ВДВ}_{j,чз} = ВДВ_j / ЧЗ_j, \quad (1)$$

де:  $P^{ВДВ}_{j,чз}$  – продуктивність праці  $j$ -го виду економічної діяльності сектору неринкових послуг за ВДВ у розрахунку до чисельності її зайнятих;

$ВДВ_j$  – валова додана вартість  $j$ -го виду економічної діяльності сектору неринкових послуг. При цьому величина доданої вартості визначається як різниця між розміром валового випуску і величиною проміжного споживання.

Як доводять авторські розрахунки, продуктивність праці у секторі послуг протягом 2010-2016 рр. була вища, ніж в середньому по економіці (табл. 2). Найнижчі показники спостерігалися у таких видах діяльності, як «освіта», «охорона здоров'я», «мистецтво, спорт, розваги та відпочинок», що цілком зрозуміло з урахуванням того, що більшість відповідних закладів та організацій надають неринкові послуги населенню.

В освіті практично не спостерігається зростання продуктивності праці і її рівень нижчий порівняно зі сектором виробництва товарів майже в 2 рази. В охороні здоров'я спостерігаються вищі темпи зростання продуктивності праці, ніж в освіті. Ми вважаємо, що продуктивність праці в секторі неринкових послуг залежить в першу чергу від заробітної плати.

Що стосується галузі державного управління, протягом досліджуваного періоду спостерігається постійне зростання рівня та темпів продуктивності праці і її рівень перевищує 35 тис. грн. на 1 зайнятого. Така тенденція продуктивності праці цієї галузі на фоні економічної ситуації є не логічною, не зважаючи на те, що вона розглядається в межах економічного виробництва згідно з методологією СНР.

Відсутність в Україні забезпечення ефективного держуправління і макроекономічної стабільності, які фахівці Світового банку ставлять на перше місце серед умов, що сприяють підвищенню продуктивності в широкому сенсі, продуктивність праці держслужбовців не є високою [1].

За визначенням І. Євдокимової, ринковими є послуги, які надаються замовникам за цінами реалізації, що дають змогу покрити витрати і одержати прибуток. Неринкові послуги характеризуються відповідною соціальною спрямованістю і діяльністю з їх надання забезпечується і контролюється державними органами. Ціни на неринкові послуги

складаються за витратами на їх виробництво і не враховують прибутку, причому обсяг і структура витрат визначаються відповідним контролюючим органом. У валовому випуску чи валовій доданій вартості окремих видів економічної діяльності сектору послуг можуть поєднуватись у різних співвідношеннях ринкові та неринкові послуги. Вважаємо, що існує специфіка економічних відносин у секторі неринкових послуг, яка відображається на визначенні показника продуктивності праці в цій сфері [10, с. 47-48].

Таким чином, там, де послуги оплачуються окремими одержувачами за економічно значущими цінами, то випуск (по вартості), поділений на витрати, міститиме елемент продуктивності, так само як випуск, що ділиться на витрати праці, вимірює продуктивність в традиційному розумінні цього терміну. Але коли йдеться про неринкові послуги, що надаються конкретними бюджетними установами і організаціями, і не існує ціни (або економічно значущої ціни) одиниці випуску і відсутній вимірник випуску, ми згодні з думкою науковців, що необхідно застосовувати інші показники.

Розрахунки показують, що при існуючому рівні ВВП та моделі розвитку безкоштовними можуть бути лише 20-25% освіти та 15-20% медичного обслуговування. Тож питання зміни фінансування, розподілу та якості неринкових послуг зачіпають інтереси суспільства в цілому, бо йдеться про ефективне використання 15-20% ВВП. Зараз в Україні в розрахунку на душу населення асигнування менші, ніж у розвинених країнах: на науку у 80-120 разів, освіту у 8-20 разів, охорону здоров'я у 15-50 разів. За цими показниками ми в кілька разів відстаємо від сусідніх постсоціалістичних країн, зокрема Польщі та Росії [11, с. 82].

**Висновки і пропозиції.** Проведений аналіз тенденцій розвитку сектору послуг підтверджує висновок щодо підвищення його ролі та значення в економічному зростанні, яке виражається через показники ВВП та ВДВ, а отже, безпосередньо впливає на продуктивність праці в цілому по економіці. Аналіз також доводить більш продуктивний характер сектору ринкових послуг в порівнянні з неринковим, який в свою чергу істотно залежить від зростання реального сектору.

Виробництво послуг оцінюється показниками їх валового випуску або доданої вартості, які ма-

Таблиця 2

Динаміка продуктивності праці в секторах виробництва товарів та послуг

Сектори економіки	2010	2011	2012	2013	2014	2015	2016
	грн./особу						
Виробництво товарів	47995	50540	48546	47219	50111	48973	51779
Сектор ринкових послуг	56829	58645	58987	59892	62538	63672	64766
Сектор неринкових послуг	40744	46178	46195	48898	55478	56060	56717
Сфера послуг	47097	49253	49433	49559	52210	52395	53874
Продуктивність праці за ВДВ	36793	41439	41078	40362	43074	40407	42522
	% до попереднього періоду						
Виробництво товарів		1,05	0,96	0,97	1,06	0,98	1,06
Сектор ринкових послуг		1,03	1,01	1,02	1,04	1,02	1,02
Сектор неринкових послуг		1,13	1,00	1,06	1,13	1,01	1,01
Сфера послуг		1,05	1,00	1,00	1,05	1,00	1,03
Продуктивність праці за ВДВ		1,13	0,99	0,98	1,07	0,94	1,05

Джерело: розраховано автором за [6, 7]

ють різну економічну природу залежно від того, стосуються вони ринкових чи неринкових послуг, що впливають на оцінку їх продуктивності праці. В основі розмежування ринкових і неринкових послуг лежить концепція економічно значущих цін, що здійснюють вплив на обсяг послуг, який виробники готові надати, і на обсяг послуг, який покупці готові придбати. Відповідно, ринкові послуги є послугами, які продаються по економічно значущих цінах, іншим чином реалізуються на ринку або призначені для продажу або реалізації на ринку. Неринкові послуги складаються з по-

слуг, які надаються іншим інституційним одиницям або суспільству в цілому безкоштовно або за цінами, що не є економічно значущими.

Проведений аналіз показує, що протягом останніх років прискорення зростання продуктивності праці відбувалося в основному у секторі ринкових послуг, який складає значну частку ВВП і де разом зі сектором неринкових послуг концентрується високий відсоток зайнятих. Таким чином, сектор послуг істотно впливає на загальний рівень зростання продуктивності праці на макроекономічному рівні.

### Список літератури:

1. Кожем'якіна С.М. Продуктивність праці на макrorівні: визначення, аналіз та прогнозування: Монографія / Кожем'якіна С.М. – К.: ТОВ «НВП «Інтерсервіс», 2012. – 374 с.
2. Максименко Г.В. Деякі закономірності розвитку сфери послуг в соціально орієнтованій економіці (порівняльний аналіз): автореф. дис. ... канд. екон. наук: спец. 08.05.01 / Г.В. Максименко; НАН України. Ін-т світ. економіки і міжнар. відносин. – К., 2004. – 18 с.
3. Заблоцька Р. Послуги в національних та міжнародних економічних системах / Р. Заблоцька // Вісник ТНЕУ. – 2008. – № 3. – С. 69-76.
4. Долгов С. И. Экономика знаний – важнейшая черта эпох / Долгов С.И. – М, 2005. – 45 с.
5. Офіційний сайт Державної служби статистики України [Електронний ресурс]. – Режим доступу: <http://www.ukrstat.gov.ua/>.
6. Національні рахунки України за 2014 рік: Стат. зб. / Держкомстат України. – К., 2016.
7. Статистичний щорічник України за 2015 рік: Стат. зб. / Держкомстат України. – К., 2016. – С. 248.
8. Офіційний сайт Державної служби статистики України [Електронний ресурс]. – Режим доступу: <http://www.ukrstat.gov.ua/>.
9. Schneider F. The Shadow Economy in Europe / F. Schneider. – Chicago, Illinois: A.T. Kearney, 2011.
10. Євдокимова І.М. Сфера послуг за сучасних умов: аналіз і прогнозування / І.М. Євдокимова. – Київ. – 1995. – 155 с.
11. Дем'яненко В.В. Неринкові послуги: багатоканальність фінансування та нові функції управління / В.В. Дем'яненко // Економіка та становлення нової системи господарювання. – К. – 2002. – № 4.

### Кривуша С.Г.

Институт подготовки кадров государственной службы занятости Украины

## ОЦЕНКА ПРОИЗВОДИТЕЛЬНОСТИ ТРУДА В СЕКТОРЕ УСЛУГ

### Аннотация

Обоснована необходимость изучения проблемы производительности труда в сфере услуг в условиях растущих социальных потребностей и расширения процесса глобализации. Проведен анализ динамики и структуры основных видов экономической деятельности в секторе рыночных и нерыночных услуг украинской экономики. Проведен анализ тенденций в соотношении производительности труда и заработной платы. Исследована роль сектора услуг, который существенно влияет на общий показатель роста производительности на макроэкономическом уровне. Доказывается более продуктивный характер сектора рыночных услуг по сравнению с нерыночными услугами, который, в свою очередь, зависит от роста реального сектора экономики.

**Ключевые слова:** производительность труда, сектор рыночных услуг, сектор нерыночных услуг, сектор производства.

### Kryvusha S.H.

Institute of Training of the State Employment Service of Ukraine

## EVALUATION OF LABOR PRODUCTIVITY IN THE SERVICES SECTOR

### Summary

The necessity of studying labor productivity problem in the sphere of services with conditions of increasing social needs and expanding the process of globalization is substantiated. The analysis of the dynamics and structure in the main types of economic activity in the sector of market and non-market services of the Ukrainian economy. Analysis of trends in the ratio of labor productivity and wages. The role of the service sector, which significantly affects the general indicator of productivity growth at the macroeconomic level, is investigated. The more productive nature of the market services sector is proved in comparison with non-market services, which, in turn, depends on the growth of the real economy sector.

**Keywords:** labor productivity, market services sector, non-market services sector, production sector.

УДК 336.225

## ВДОСКОНАЛЕННЯ МЕХАНІЗМУ СЕРВІСНО-ПАРТНЕРСЬКИХ ВІДНОСИН МІЖ ДЕРЖАВНОЮ ФІСКАЛЬНОЮ СЛУЖБОЮ УКРАЇНИ ТА ВЕЛИКИМИ ПЛАТНИКАМИ ПОДАТКІВ

Кудріна О.Ю.

Сумський державний педагогічний університет імені А.С.Макаренка

Саєнко О.О.

Луганський національний університет імені Тараса Шевченка

У статті розглянуто сучасні особливості організації податкового обслуговування великих платників податків в Україні. Проаналізовано зарубіжний досвід супроводження великих платників податків, який відрізняється від вітчизняного досвіду принципом партнерства, який закладено в основу взаємодії з великими платниками. Досліджено методику розподілу платників, яка здійснюється відповідно до ступенів ризику за чотирма категоріями. Розглянуто модель форм співпраці фіскальних органів та великих платників податків з урахуванням ступеня ризику невиконання податкового обов'язку та визначено найбільш оптимальну форму співпраці із ключовими платниками податків. Запропоновано ряд пропозицій, спрямованих на вдосконалення механізму сервісно-партнерських відносин між Державною фіскальною службою України та великими платниками податків.

**Ключові слова:** великі платники податків, податковий сервіс, партнерські відносини.

**Постановка проблеми.** Запорукою повноцінного надання державою суспільних благ є реалізація фіскального потенціалу податків і як наслідок, наповнення бюджету. У вирішенні цього завдання домінує не податок, а суб'єкт – платник, на якого покладається відповідальність за перерахування обов'язкових платежів до бюджету. Проте його поведінка формується під впливом різних факторів, зокрема й тих, що зумовлюють порушення податкової дисципліни. Зростаючі потреби держави у фінансових ресурсах та активізація поведінки платників, що відхиляється від прийнятих у суспільстві ціннісно-нормативних стандартів, суттєво актуалізували питання щодо вдосконалення взаємодії фіскальних органів з тими категоріями платників податків, які більшою мірою наповнюють бюджет держави, а саме – з великими платниками. Водночас реалізація основних напрямів модернізації Державної фіскальної служби України, а також впровадження передових європейських стандартів взаємодії з платниками податків зумовили посилення сервісно-партнерської складової роботи податкових органів, виражене у супроводженні особливих суб'єктів податкових відносин – великих платників.

**Аналіз останніх досліджень і публікацій.** Протягом останніх двох десятиріч вітчизняна наука узагальнила національний та зарубіжний досвід функціонування податків, сприявши формуванню в Україні податкової системи, яка б відповідала сучасним засадам ринкового господарювання і ґрунтувалася на принципах, запропонованих у свій час А. Смітом та А. Вагнером.

У фаховій літературі знайшло своє відображення дослідження ролі великих платників у наповненні бюджету, підходи до налагодження їх партнерських відносин із податковими органами, а саме в роботах Т. Василькової, І. Горленко, В. Гоя, Ю. Махиніча, А. Пислиці, Н. Рубан, Л. Соловйова, А. Славкової, О. Тімарцева.

**Виділення невирішених раніше частин загальної проблеми.** Одне із найбільш важливих питань на шляху нашого дослідження – запровадження ризик-орієнтованого підходу специфіки податко-

вого обслуговування великих платників податків (СДП) у роботі з великими платниками податків (ВПП). Законодавчо ризик-орієнтований підхід до роботи з ВПП в Україні запроваджено і на практиці даний механізм недостатньо налагоджений.

**Мета статті.** Головною метою цієї роботи є дослідження сучасних особливостей організації податкового обслуговування великих платників податків в Україні, яке дозволяє сформулювати ряд пропозицій, спрямованих на вдосконалення механізму їх податкового супроводження в Офісі великих платників податків Державної фіскальної служби.

**Виклад основного матеріалу.** Державної фіскальної служби України визначає категорії платників податків з високим, середнім та незначним ступенем ризику при відборі підприємств для формування плану-графіка проведення документальних планових перевірок [8].

Такий підхід не зовсім відповідає характеристикам індивідуального податкового супроводження великих платників, оскільки є стандартизованим для усіх груп платників і передбачає їх диференціацію лише за одним напрямом роботи податкових органів – проведенням контролю.

Враховуючи зарубіжний досвід супроводження великих платників податків, а також принцип партнерства, який закладено в основу взаємодії з великими платниками, таким чином ризик-орієнтований підхід до роботи з ВПП у ОВПП ДФС та його територіальних органах, повинен передбачати методику категоризації платників, відмінну від традиційної. Дана методика повинна, в першу чергу, базуватися на попередженні умов для настання ризикових випадків для ВПП з високим ступенем ризику несплати.

Для цього необхідно розробити спеціальне програмне забезпечення, за допомогою якого моделюватиметься податковий ризик, притаманний конкретному підприємству та здійснюватиметься диференціація ВПП за ступенями цього ризику. Основними факторами, що будуть враховуватися при віднесенні платника до тієї чи іншої категорії мають стати:

Якісні показники:

- загальна характеристика економічної діяльності платника (чим вища складність здійснюваних операцій та кількість різних видів діяльності підприємства – тим вищий ступінь ризику) та політика акціонерів;
- податкова історія великого платника (наявність фактів участі в схемах мінімізації податків; співпраця із ненадійними контрагентами; протиправне використання податкових пільг і т. ін.);
- наявність пов'язаних осіб, масштаб проведених операцій з нерезидентами;

Кількісні показники:

- фіскальне значення ВПП;
- співвідношення між обсягами сплаченого та відшкодованого ПДВ із бюджету (суттєве переважання обсягів бюджетного відшкодування може свідчити про наявність сумнівних операцій);
- пропорційність зростання доходів та оподаткованого прибутку;
- обсяг пільг, що надаються платнику податків та переважання пільгових видів діяльності;
- склад податків, які сплачує даний ВПП (чимала кількість податкових
- правопорушень може виникати, зокрема, при формуванні податкового зобов'язання з акцизного податку, однак не всі ВПП виступають його платниками);
- обсяг утримуваного ПДФО та нарахованого єдиного соціального внеску (у порівнянні із потенційно можливим із розрахунку розміру заробітної плати на одного працівника, не нижче середньої по галузі, – наявність суттєвих відхилень може свідчити про заниження розміру фонду оплати праці, а ймовірні порушення у цій сфері можуть сигналізувати про ризики щодо сплати інших податків).

Розподіл платників доцільно здійснювати відповідно до ступенів ризику за чотирма категоріями.

I категорія – ключові платники податків, яким притаманний високий рівень податкового ризику, однак зумовлений не суб'єктивними факторами (бажання керівництва ухилитися від сплати податків), а насамперед, складністю основної діяльності – здійснюваних зовнішньоекономічних транзакцій, тощо. Наслідки порушення податкової дисципліни такими платниками є значними по відношенню до бюджету. Потребують пильної уваги з боку фіскальних органів.

II категорія – великі платники податків з високим ступенем ризику, з огляду на схильність до порушення податкової дисципліни. Керівництво даного підприємства прийняло рішення не дотримуватися податкового законодавства усіма можливими шляхами. Вимагають посиленої уваги за фінансово-господарською діяльністю з боку податкових органів.

III категорія – великі платники середнього ступеня ризику. Характеризуються тим, що прагнуть дотримуватися податкового законодавства, однак мають у податковій історії факти податкових

правопорушень. Схильність до порушення податкової дисципліни залишається на високому рівні.

IV категорія – великі платники податків з низьким рівнем ризику, сумлінні платники. Фактів щодо порушення ними податкової дисципліни не виявлено.

Головне завдання у податковому супроводженні таких платників – спрощення адміністративних процедур, скорочення кількості контактів із працівниками податкових органів та часу спілкування із ними.

Оскільки економічна кон'юнктура є мінливою, а керівництво господарюючого суб'єкта може змінюватися, як і інші обставини його діяльності, наприклад, поява нових контрагентів чи розширення напрямів діяльності, перегляд присвоєних ступенів ризику та відповідну категоризацію ВПП фіскальним органам слід проводити не рідше одного разу на рік. В залежності від присвоєної категорії ризику, форми співпраці із великими платниками повинні відрізнятися (рис. 1).

Як видно із запропонованої моделі, найбільш оптимальною формою співпраці із ключовими платниками податків вважаємо горизонтальний моніторинг, що передбачає його повнофункціональне запровадження в Україні. Тут доцільно буде зауважити, що на момент проведення експерименту з горизонтального моніторингу, його учасниками також могли стати не всі, а лише окремі ВПП, які відповідали наступним критеріям [9]:

- від'ємне значення об'єкта оподаткування податком на прибуток не декларувалося в кожному з останніх двох звітних податкових періодів;

- відсутній податковий борг і таке ін. На наш погляд, концепція горизонтального моніторингу найбільше відповідає особливостям оподаткування великих платників, які потребують посиленої уваги з боку фіскальних органів, однак, не йде у розріз із перспективними напрямками розвитку партнерства між ВПП та органами ДФС;

- оскільки означає мінімізацію втручання податківців у діяльність підприємства через: обмеження кількості перевірок, що проводяться податковими органами, та скорочення їх термінів; збільшення довіри до фінансової документації платника; зменшення адміністративного навантаження на платників податків при виконанні обов'язкових податкових процедур через взаємний постійний моніторинг податкових ризиків; усунення перешкод в діяльності платника через



Рис. 1. Форми співпраці фіскальних органів та великих платників податків з урахуванням ступеня ризику невиконання податкового обов'язку

Джерело: [3; 11]

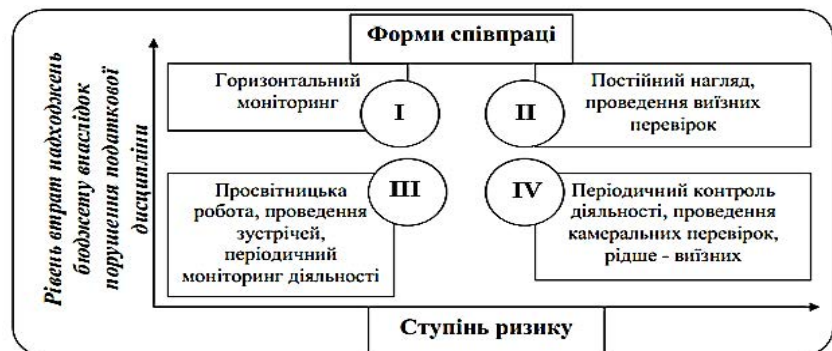

запровадження електронних процедур адміністрування та мінімізацію суб'єктивного людського фактору податкових органів [18].

Запровадження такого типу співпраці лише для обмеженого кола платників дозволило б частково вирішити одну із головних проблем реалізації горизонтального моніторингу в Україні організаційного характеру – залучення значної кількості висококваліфікованих працівників, адже проведення горизонтального моніторингу є достатньо трудомістким процесом. Водночас вважаємо, що обсяг податкових надходжень, який стане можливим мобілізувати за рахунок суттєвого покращення податкового супроводження великих платників при здійсненні горизонтального моніторингу, більше ніж покривати витрати держави на утримання персоналу.

Отже, такі особливості застосування горизонтального моніторингу як оперативне реагування фіскального органу на проблеми платника податку та заміна існуючих процедур аудиту платників поточним моніторингом їх діяльності справді значно підвищили б рівень дотримання ВПП податкового законодавства [10].

Якщо держава передусім зацікавлена у створенні умов для сумлінного і коректного виконання податкових зобов'язань, то сумлінні платники податків бажають мати визначеність у відносинах з податковими органами та правильно застосовувати податкове законодавство. Реалізація концепції партнерства сприяла б досягненню таких спільних інтересів, як прогнозованість відносин, зменшення кількості й витратності податкових перевірок, зниження податкових ризиків та оптимізація бізнес-процесів [11, с. 190].

При цьому у процесі реалізації експерименту з горизонтального моніторингу, окрім переваг, були виявлені й недоліки функціонування цього сервісу в Україні.

Перший із них – відсутність відповідного законодавства, яке б визначало права і обов'язки сторін угоди про співпрацю. Дана проблема слугує причиною інших недоліків – законодавством не передбачено обов'язку податкового органу дотримуватися зобов'язань щодо звуження обсягу перевірок та надання податкових консультацій у прискореному режимі, а з іншого боку – санкцій, які будуть застосовуватися до підприємств, що порушили умови договору про проведення горизонтального моніторингу [4].

Таким чином, насамперед, надзвичайно важливим є сформулювати відповідне нормативно-правове забезпечення проведення горизонтального моніторингу в Україні, яке б визначало його як обов'язкову умову взаємодії з ключовими великими платниками, а також передбачало застосування фінансових санкцій у випадку ухилення підприємства від виконання вимог договору та більш жорстких штрафів за порушення податкового законодавства, яке виникло у результаті ігнорування господарюючим суб'єктом порад координатора горизонтального моніторингу. Необхідно також забезпечити фаховість спеціаліста, який здійснюватиме моніторинг великого платника, аби надання ним порад не містило корупційної складової.

Поряд із цим, вважаємо, що повне скасування зустрічних звірок з ВПП та відміна плано-

вих перевірок для платників, що обслуговуються в ОВП ДФС, є не зовсім доречними, а ймовірніше означають спробу заохотити підприємства переходити на облік до ОВП ДФС з метою виконання вимог МВФ. Припускаємо, що та частина великих платників, яка категорично налаштована на здійснення порушень податкового законодавства, незалежно від місця обліку (адже постановка на облік в ОВП ДФС аж ніяк не враховує ризиковість платника, а лише обсяг сплачених податків чи обсяг доходів), усе ж повинна підпадати під контрольну діяльність податкових органів у її традиційному вигляді – проведенні документальних перевірок та застосуванні санкцій у разі виявлення фактів ухилення від оподаткування.

З іншого боку, зорієнтованість України на імплементацію кращого світового досвіду управління національною економікою обумовлює необхідність пошуку шляхів поступового переходу від фіскально-контрольної спрямованості податкової служби до посилення сервісно-партнерської взаємодії з платниками з метою забезпечення виконання ними податкових зобов'язань [11, с. 189]. Саме тому одним із головних напрямів розвитку партнерських відносин між великими платниками та Державною фіскальною службою є також посилення двостороннього зв'язку між ними. Реалізація цього завдання має ґрунтуватися на врахуванні податковими органами позиції ВПП щодо послуг, які надаються в процесі їх супроводження, і передбачати запровадження в ООВП практики здійснення опитувань великих платників з метою формулювання пропозицій щодо вдосконалення організаційної роботи ОВП ДФС чи виявлення її недоліків.

З цієї причини вважаємо доцільним сформулювати податковими органами стандартизований пакет анонімних онлайн-анкет із переліком запитань до великих платників, який щороку у визначений період розміщуватиметься на сайтах ООВП.

На основі одержаних відповідей фіскальні органи зможуть сформулювати загальний висновок щодо основних проблем взаємодії з ВПП та дізнатися, які сервіси потрібно розвивати, а які навпаки – обмежити. Запитання ж повинні враховувати враження ВПП від співпраці з ООВП за такими напрямками: 1) загальна оцінка взаємодії із податковим органом; 2) оцінка рівня культури податкового супроводження; 3) оцінка рівня кваліфікованості персоналу та якості обслуговування; 4) ступінь налагодженості процесу комунікації.

Зокрема, базуючись на аналізі інформації щодо рейтинговості ООВП серед великих платників, ДФС зможе зробити висновок щодо доцільності їх фінансування, зміни податкової тактики. За підсумками ж опитувань щодо кваліфікованості персоналу та якості обслуговування стане можливим виявити слабкі місця у підходах до роботи з ВПП. Пропозиції великих платників щодо покращення сервісу в ООВП доцільно буде опрацьовувати у табличному форматі (табл. 1).

Вигоду від проведеного опитування та оцінки відгуків одержать обидві сторони. Якщо для великих платників це потенційне покращення сервісу, то для ДФС – виявлення проблемних ООВП у територіальному розрізі, і застосування важелів впливу не до усього інституту ООВП загалом, а лише до тих, діяльність яких є най-

менш ефективною. У цьому процесі слід, однак, велику увагу приділити об'єктивності персоналу при обробці даних та забезпеченню секретності матеріалів на момент передачі до ОВПП ДФС, адже за інших умов достовірність одержаних даних викликати великий сумнів. Доцільним, на нашу думку, є також формування Державною фіскальною службою за наслідками проведених опитувань консолідованого звіту, що міститиме загальний аналіз результатів опитування.

Таблиця 1

### Пропозиції (напрямки) щодо покращення сервісу в ООВП

№ п/п	Найменування послуги	Позначка
У взаємодії з персоналом		
1.	Доступність у спілкуванні з персоналом	
2.	Більш оперативне надання відповідей на запити	
3.	Краще налагоджений контакт з Координатором	
4.	Спілкування з більш ввічливим персоналом	
5.	Більш прозорий процес взаємодії з Координатором	
6.	Спілкування з більш кваліфікованим персоналом	
7.	Більше часу на взаємодію з персоналом	
За каналами доступу		
1.	Збільшення/зменшення часу спілкування по телефону	
2.	Збільшення/зменшення кількості особистих контактів	
3.	Розширення/обмеження переліку електронних сервісів	
За формою співпраці		
1.	Зменшення паперового документообігу	
2.	Надання більш інформативних консультацій	
3.	Вдосконалення веб-сайту	
4.	Забезпечення роз'яснювальним матеріалом в електронному вигляді	
5.	Спрощення процедур взаємодії (із поясненням у додатку)	
6.	Нічого не потрібно змінювати	

Джерело: [2; 5; 7]

Якщо доступ до такої інформації буде відкритим, підприємства, які не перебувають на обслуговуванні в управліннях ОВПП ДФС, зможуть оцінити переваги переходу на облік у ці установи.

Не менш важливим перспективним напрямом роботи ОВПП ДФС України загалом має стати створення позитивного іміджу органів, що здійснюють обслуговування великих платників. Імідж організації – це її образ в очах суспільства та його ставлення до її діяльності на основі сформованих цінностей. Імідж – це не лише засіб, інструмент управління, але й об'єкт управління.

Позитивний імідж створюється не тільки основною діяльністю організації, але й також цілеспрямованою інформаційною роботою, орієнтованою на цільові групи громадськості [5, с. 167].

Фіскально-адміністративні методи на сучасному етапі розвитку економіки України повинні поступатися за значимістю морально-етичним факторам в оподаткуванні: довірі до податкових органів, самовідповідальності, самодисципліни громадян і бізнесу, запозиченню й адаптації раціональних нововведень зарубіжного досвіду [1, с. 12].

У цьому контексті погоджуємося із думкою про те, що лише із формування успішної комунікації громадськості і ДФС, створенням її позитивного іміджу на маркетингових засадах можна пов'язувати суттєві зміни податкових відносин у сфері взаємодії «влада – суспільство» в цілому та ефективність організаційного забезпечення податкового регулювання соціального розвитку. Сприйняття податкових органів як до суто фіскальних може стати причиною негативної реакції на їх дії в той час, коли недосконала організація податкового процесу нівелює консультативну, просвітницьку та нормотворчу функції ДФС [13, с. 111].

З цієї причини актуальними напрямами соціальної реклами на податкову тематику мають стати наступні:

- висвітлення позиції ДФС щодо підтримки ініціатив у сфері оподаткування, корисних платникам податків (податкові реформи);
- інформування про суттєві зміни у податковій сфері;
- виховання громадянської відповідальності платників податків [14, с. 9-10].

Очевидно, що позитивна реклама у засобах масової інформації матиме певний ефект, однак, з метою посилення авторитетності фіскальних органів в очах платників, перш за все, важливо враховувати думку останніх. Цьому, знову ж таки, сприятиме проведення обов'язкових анонімних онлайн-опитувань серед клієнтів ООВП, за результатами яких фіскальні органи одержать можливість сформувати пропозиції щодо внесення змін у чинне податкове законодавство.

Крім цього, важливим у напрямі вдосконалення організаційної роботи податкових органів із ВПП має стати створення умов для набуття останніми престижного статусу. Найвний привілейований статус великих платників повинен бути підкріпленням відповідною репутацією в суспільстві, тобто поняття «великий платник» повинно асоціюватись із поняттям «престижний платник». Цього можна досягнути, зокрема, завдяки активній масово-роз'яснювальній роботі податкових органів. Хоча відомо, що в Україні проводиться досить ґрунтовна консультаційна робота стосовно обов'язків платників податків, їх відповідальності, в той же час недостатньо інформаційної уваги приділяється доходам, які формуються за рахунок платників, що знижує ефективність впровадження податкової культури [15, с. 199].

Зокрема, на порталі ОВПП ДФС досить часто з'являються повідомлення щодо сум податків, які були зібрані з великих платників, а також питомої ваги цих платежів у надходженнях до Державного бюджету. Однак наявна інформація не відображає скільки робочих місць надав той чи інший ВПП, які об'єкти соціальної інфраструктури було створено за його підтримки, які заходи було реалізовано за меценатства великих платників. Крім цього, досить часто комерційні видання публікують інформацію про те, які об-

сяги доходів чи прибутків одержали, наприклад, двісті найбільших підприємств України. На наш погляд, було б доцільно з боку ДФС інформувати громадськість щодо того, який обсяг податкових надходжень бюджету забезпечили цих десять чи двісті підприємств загалом. Саме такі конкретизовані повідомлення надавали б обґрунтування, чому для великих платників запроваджено персоналізований підхід в Україні.

Загалом, слід зазначити, що рекомендації міжнародних організацій та країн із кращим досвідом супроводження великих платників податків багато в чому перегукуються щодо важливості формування партнерських відносин між податковими органами та платниками як передумови неухильного дотримання останніми податкового законодавства. Поряд із цим найбільш відмінною ознакою цих рекомендацій є, перш за все, покладання високого рівня відповідальності в обслуговуванні ВПП на вдосконалення роботи спеціалізованих податкових офісів.

Таким чином, європейська практика податкового супроводження значною мірою ґрунтується на добросовісності і сумлінності платників податків. Така ситуація пояснюється не лише діяльністю компетентних і невідкупних податкових служб, але й іншим могутнім фактором – ставленням самого суспільства до сплати податків [1, с. 28-29].

Водночас, на наш погляд, навіть за умови персоналізованого підходу, процес вдосконалення податкового супроводження великих платників в Україні гальмується через ряд інституційних та економічних факторів, серед яких найбільш значущими є високий рівень корумпованості державних органів влади, неналежне фінансове забезпечення операційної діяльності податкових органів, а також відсутність стимулів щодо сумлінної сплати податків з боку платників. Крім цього, вважаємо стратегічно важливим з боку держави не тільки сприяти сумлінному виконанню платниками податкового обов'язку через оптимізацію податкового супроводження, але й забезпечити належні умови для стимулювання розширеного відтворення, підвищення інвестиційної активності підприємств України та зростання їх конкурентоспроможності.

Окрім цього, важливого значення набуває також підвищення рівня податкової дисципліни серед фізичних осіб з високим рівнем доходів, адже проблема оподаткування доходів населення є однією з фундаментальних у сфері оподаткування. Першою із головних причин цього є те, що доходи населення є стабільним та великим об'єктом оподаткування [18, с. 50]. Зокрема, за даними ОЕСР, у 2014 році надходження від індивідуального прибуткового податку становили 54,4% усіх податкових надходжень Данії, 38,2% податкових надходжень США та 36,6% – Канади [16]. При цьому існуючий обсяг надходжень зі сплати ПДФО в Україні забезпечується в основному за рахунок вирахувань із заробітної плати, які, як відомо, здійснюються податковим агентом із джерела доходу.

Натомість українські мільйонери сплачують лише 2,5% від загального обсягу податкових надходжень. Це при тому, що згідно з офіційними даними невелика кількість українських мільйонерів

систематично отримує більше 50% усіх доходів фізичних осіб. Таким чином, основним пріоритетом подальшого реформування податку на доходи фізичних осіб в Україні має стати завдання переміщення податкового тягаря з доходів бідних на доходи багатих осіб [17, с. 51]. Оскільки ж рівень сумлінного виконання податкового обов'язку громадянами значною мірою залежить від якості їх податкового обслуговування, запланована реформа щодо виокремлення фізичних осіб в групу заможних платників і переведення їх на податкове супроводження до органів ОВПП ДФС стає не лише обов'язком нашої держави відповідно до укладених угод з міжнародними організаціями, але й важливим з точки зору вдосконалення механізму оподаткування доходів громадян.

Як уже зазначалося у теоретичному розділі дослідження, Кабінетом Міністрів України пропонується внести зміни до Податкового кодексу України щодо запровадження категорії заможних платників податків за одним із критеріїв: статусом бенефіціарного власника великого платника податків, прямого чи опосередкованого володіння 20 і більше відсотками статутного капіталу або права голосу придбаних акцій юридичної особи, що є податковим резидентом іншої держави та задекларувала дохід за попередній податковий (звітний) рік 10 і більше млн. євро та загальним оподатковуваним доходом за попередній рік, що перевищує 50 мільйонів гривень [12].

На думку науковців Г. Котіної, А. Славкова, М. Степури [6], до критеріїв ідентифікації заможних осіб слід віднести рівень систематичних активних доходів; обсяг податкових зобов'язань за активними доходами платника податку та наявність обов'язку щодо сплати майнових податків та податків на розкіш. На наш погляд, саме майновий критерій та критерій доходу для ідентифікації заможних осіб є більш доцільними до затвердження, оскільки запропоновані урядом критерії не будуть охоплювати реальної групи заможних громадян. Тим не менше вважаємо, що положення щодо віднесення до категорії заможних осіб бенефіціарних власників великих платників є доречним.

Погоджуємося із вище викладеною позицією вчених, що при визначенні фізичної особи заможним платником, слід обов'язково брати до уваги її майновий стан. Зокрема, одним із критеріїв відбору фізичних осіб – заможних платників має стати володіння одним або декількома об'єктами житлової нерухомості загальною площею понад 1 000 кв. м, предметами мистецтва та коштовностями вартістю понад 20 000 євро, рухомим майном (легкові автомобілі, мотоцикли, човни) звичайна вартість яких перевищує 50 000 євро (тобто враховувати, насамперед, ціну об'єктів рухомого майна, а не об'єм двигуна, оскільки об'єм двигуна автомобілів, які використовуються, наприклад, у фермерському господарстві й не є надто дорогими, може перевищувати 5000 куб. см, у той час як об'єм авто вартістю понад 50 000 євро – ні). Що ж стосується активних доходів фізичної особи, то беручи до уваги показники, запропоновані урядом, пропонуємо до заможних платників відносити осіб, які за результатами попереднього звітного року одержали дохід із різних джерел понад 25 млн. грн.

Отже, впровадження спеціалізованого податкового обслуговування заможних осіб у поєднанні із вдосконаленням супроводження великих корпоративних платників податків мають стати передумовою підвищення рівня цивілізованості податкових відносин між державою та платниками податків і подальшої реалізації програми євроінтеграційного процесу в Україні.

**Висновки та пропозиції.** Увага органів, що здійснюють сервіс великих платників, більше спрямована на забезпечення дохідної частини бюджету, аніж на покращення якості обслуговування ВПП, про що свідчить той факт, що оцінка результативності роботи системи ОВПП ДФС, головним чином, самим відомством, виходячи із щорічних планових показників. Отже, систему показників, які б реально відображали якість сервісу великих платників податків, шля-

хом фіксування реакції ВПП на зміни в організації роботи податкових органів у ОВПП ДФС не впроваджено.

Одним із головних напрямів розвитку партнерських відносин між великими платниками та Державною фіскальною службою визначено посилення двостороннього зв'язку між ними, шляхом запровадження в системі ОВПП практики проведення опитувань великих платників податків. Для цього необхідно сформувавши анонімні онлайн-анкети із переліком запитань до великих платників, який щороку у визначений період розміщуватиметься на сайтах органів ОВПП ДФС. На основі одержаних відповідей фіскальні органи зможуть сформувавши загальний висновок щодо основних проблем взаємодії з ВПП та дізнатися, які сервіси потрібно розвивати, а які навпаки – обмежити.

## Список літератури:

1. Андрущенко В. Л. Морально-етичні імперативи податків та оподаткування (західна традиція): [монографія] / В. Л. Андрущенко, Т. В. Тучак. – К.: Алерта, 2013. – 384 с.
2. Бондар Л. М. Удосконалення діючої системи обслуговування великих платників податків у рамках реформування податкової системи держави / Л. М. Бондар // Бюджетно-податкова реформа як каталізатор соціально-економічного розвитку в Україні: збірник наукових праць за матеріалами круглого столу, 17 травня 2012 року, та науково-практичної інтернет-конференції. – К.: Алерта, 2012. – 312 с. – С. 31-33.
3. Бречко О. В. Нові реалії побудови стратегії партнерських відносин в оподаткуванні / О. В. Бречко // Інноваційна економіка. – 2013. – № 7(45). – 229-234 с.
4. Горизонтальний моніторинг як новий сервіс для сумлінних платників податків [Електронний ресурс] / Офіційний портал Державної фіскальної служби України. – Режим доступу: [http://sfs.gov.ua/modernizatsiyadps-ukraini/povidomlenia\\_/2012\\_povidomlenia-modernizatsia/59282.html](http://sfs.gov.ua/modernizatsiyadps-ukraini/povidomlenia_/2012_povidomlenia-modernizatsia/59282.html).
5. Колодка А. В. Імідж організації як економічна категорія: сутність, зміст, основні етапи формування / А. В. Колодка, С. М. Ілляшенко // Прометей. – 2012. – № 2(38). – 164-170 с.
6. Котіна Г. Оподаткування фізичних осіб з високим рівнем доходів на засадах фіскального партнерства / Г. Котіна, А. Славкова, М. Степура // Економіст. – 2012. – № 7. – С. 35-39. – Режим доступу: [http://nbuv.gov.ua/j-pdf/econ\\_2012\\_7\\_9.pdf](http://nbuv.gov.ua/j-pdf/econ_2012_7_9.pdf).
7. Мордвін І. А. Якість надання адміністративних послуг як чинник ефективності діяльності податкових органів України / І. А. Мордвін // Південноукраїнський правничий часопис. – 2012. – № 4. – 148-150 с.
8. Наказ Міністерства фінансів України від 2 червня 2015 року № 524 «Про затвердження Порядку формування плану-графіка проведення документальних планових перевірок платників податків» [Електронний ресурс] – Режим доступу: <http://zakon3.rada.gov.ua/laws/show/z0751-15>.
9. Проект постанови Кабінету міністрів України «Порядок проведення експерименту із запровадження горизонтального моніторингу» [Електронний ресурс] – 2012. – Режим доступу: <http://sfs.gov.ua/diyalnist/regulyatorna-politika-/regulyatorna-politika/2012-rik/62192.html>.
10. Пояснювальна записка до проекту постанови Кабінету Міністрів України «Про затвердження Порядку проведення експерименту із запровадження горизонтального моніторингу» [Електронний ресурс]: Державна податкова служба України. – 2012. – Режим доступу: <http://sfs.gov.ua/diyalnist-/regulyatorna-politika-/regulyatorna-politika/2012-rik/62192.html>.
11. Пилипів В. В. Сучасні форми партнерської взаємодії у сфері оподаткування / В. В. Пилипів, В. І. Тарангул // Науковий вісник Національного університету ДПС України (економіка, право). – 2014. – № 1. – 188-194 с.
12. Проект Закону України від 22 червня 2015 року «Про внесення змін до Податкового кодексу України (щодо запровадження обслуговування заможних фізичних осіб)» [Електронний ресурс]: – Режим доступу: [http://search.ligazakon.ua/l\\_doc2.nsf/link1/NT1504.html](http://search.ligazakon.ua/l_doc2.nsf/link1/NT1504.html).
13. Ревенко О. В. Маркетингові аспекти управління у податкових органах / О. В. Ревенко // Вісник Хмельницького національного університету. – 2010. – № 5. Т. 4. – 110-113 с.
14. Ревенко О. В. Імідж та соціальна відповідальність податкових органів [Електронний ресурс] / О. В. Ревенко, Т. В. Ревенко // Державне будівництво. – 2012. – № 1. – 1-14 с. – Режим доступу: <http://www.kbuara.kharkov.ua/e-book/db/2012-1/doc/5/04.pdf>.
15. Ручкіна В. М. Формування податкової культури в Україні / В. М. Ручкіна // Економіка промисловості. – 2013. – № 1-2(61-62). – С. 194-200.
16. Форум ОЕСР – Revenue Statistics – Comparative tables [Electronic resource] / OECD. Stat. – Access mode: <https://stats.oecd.org/Index.aspx?DataSetCode=REV>.
17. Швабій К. І. Пріоритети реформування податку на доходи фізичних осіб у сучасних умовах / К. І. Швабій // Збірник наукових праць Ірпінської фінансово-юридичної академії (економіка, право). – 2013. – Вип. 2. – 50-54 с.
18. Щодо проблем адміністрування податків [Електронний ресурс]: Лист Державної податкової адміністрації України від 15 червня 2011 року № 585/3/31-0011. – Режим доступу: <http://www.profiwins.com.ua/uk/letters-and-orders/gna/2362-585.html>.

**Кудрина О.Ю.**

Сумской государственной педагогический университет имени А.С. Макаренко

**Саенко О.А.**

Луганский национальный университет имени Тараса Шевченко

## **СОВЕРШЕНСТВОВАНИЕ МЕХАНИЗМА СЕРВИСНО-ПАРТНЕРСКИХ ОТНОШЕНИЙ МЕЖДУ ГОСУДАРСТВЕННОЙ ФИСКАЛЬНОЙ СЛУЖБОЙ УКРАИНЫ И КРУПНЕЙШИМИ НАЛОГОПЛАТЕЛЬЩИКАМИ**

### **Аннотация**

В статье рассмотрены современные особенности организации налогового обслуживания крупных налогоплательщиков в Украине. Проанализирован зарубежный опыт сопровождения крупных налогоплательщиков, который отличается от отечественного опыта принципом партнерства, который заложен в основу взаимодействия с крупными плательщиками. Исследована методика распределения плательщиков, которая осуществляется в соответствии со степенью риска по четырем категориям. Рассмотрена модель форм сотрудничества фискальных органов и крупных налогоплательщиков с учетом степени риска невыполнения налогового долга и определена наиболее оптимальная форма сотрудничества с ключевыми налогоплательщиками. Предложено ряд предложений, направленных на совершенствование механизма сервисно-партнерских отношений между Государственной фискальной службой Украины и крупными налогоплательщиками.

**Ключевые слова:** крупные налогоплательщики, налоговый сервис, партнерские отношения.

**Kudrina O.Y.**

Sumy State Pedagogical University named after A.S. Makarenko

**Saienko O.A.**

Luhansk Taras Shevchenko National University

## **IMPROVING MECHANISM SERVICE-PARTNERSHIP RELATIONS BETWEEN THE PUBLIC PHYSICAL SERVICE OF UKRAINE AND GREAT TAX PAYERS**

### **Summary**

The article deals with modern features of organization of tax service of large tax payers in Ukraine. The foreign experience of accompanying large taxpayers, which differs from domestic experience with the principle of partnership, which is the basis for interaction with large taxpayers, is analyzed. The methodology of distribution of payers, which is carried out according to the risk levels in four categories, is explored. A model of forms of cooperation between fiscal authorities and large taxpayers is considered taking into account the degree of risk of non-fulfillment of tax obligations and the most optimal form of cooperation with key taxpayers is determined. A number of proposals are proposed, aimed at improving the mechanism of service-partnership relations between the State fiscal service of Ukraine and large taxpayers.

**Keywords:** big taxpayers, tax service, partnership relations.

УДК 339.172

## УПРАВЛІННЯ ФІНАНСОВИМИ РИЗИКАМИ ПІДПРИЄМСТВА В УМОВАХ РИНКОВОЇ ЕКОНОМІКИ

Кузьмінець Т.Г., Перегняк Ю.А.

Вінницький торговельно-економічний інститут  
Київського національного торговельно-економічного університету

У статті досліджено сутність фінансових ризиків, проведена їх класифікація. Визначено етапи процесу управління фінансовими ризиками на підприємствах. Зазначено способи їх оцінки та методи управління фінансовими ризиками.

**Ключові слова:** ризик, фінансовий ризик, оцінка фінансових ризиків, управління ризиками, мінімізація ризиків, хеджування, страхування, лімітування, диверсифікація.

**Постановка проблеми у загальному вигляді та її зв'язок із важливими науковими чи практичними завданнями.** Фінансово-економічну діяльність підприємства супроводжують постійні ризики, які пов'язані з втратою очікуваного доходу та збитків в наслідок інфляційних чинників, зростання облікових ставок банку, зниження вартості цінних паперів та інших. Для упередження або мінімізації фінансових ризиків необхідно їх ідентифікувати, виявляти, розраховувати ймовірність настання, тобто здійснювати ефективне управління.

**Аналіз останніх досліджень і публікацій, в яких започатковано розв'язання даної проблеми.** Дослідженням наслідків фінансових ризиків та методів управління ними присвячені праці вітчизняних вчених-економістів: Ю. Балясної, М. Диби, О. Жихора, О. Землячової, Н. Корж, Л. Савочки та ін.

Зокрема, Л. Савочка розглядає класифікацію фінансових ризиків та методи їх зниження, а Ю. Балясна – методи їх нейтралізації на підприємстві. Проте в умовах ринкової економіки система управління фінансовими процесами та ризиками на підприємстві потребує подальшого дослідження та вдосконалення.

**Метою даної статті** є визначення сутності поняття фінансовий ризик та узагальнення методів управління фінансовими ризиками в умовах ринкової економіки.

**Виклад основного матеріалу дослідження.** Під ризиком у фінансово-господарській діяльності підприємств розуміють ймовірність виникнення збитків, втрат або недоотримання прибутку порівняно з прогнозним варіантом. Особливість фінансових ризиків полягає в тому, що вони є наслідком взаємовідносин між суб'єктами ризику, тобто виникають через людський фактор і не мають природних стабілізаторів рівня ризику. А відтак, вони мають небезпечну властивість – постійно змінюватись, не підлягають узагальненню, є суто індивідуальними, тощо. Тому особливого значення набуває необхідність їх класифікувати, ідентифікувати, виміряти та управляти ними.

Під фінансовим ризиком підприємства розуміється ймовірність виникнення несприятливих фінансових наслідків у формі втрати доходу чи капіталу у ситуації невизначеності умов здійснення його фінансової діяльності [7, с. 60].

Фінансовий ризик є результатом вибору його власниками або менеджерами альтернативного фінансового рішення, спрямованого на досягнен-

ня бажаного цільового результату фінансової діяльності при вірогідності настання економічного збитку (фінансових втрат) через невизначеність умов його реалізації [7, с. 60].

Визначення фінансового ризику різняться залежно від сфери виникнення та виду діяльності суб'єкта підприємництва. Фінансовий ризик виникає під час фінансової діяльності чи виконання фінансових угод. До фінансових ризиків належать: валютні, інфляційні, дефляційні, ліквідності, інвестиційні.

Фінансові ризики, зазвичай, розглядають з різних позицій: по-перше, як небезпеку можливої втрати фінансових ресурсів, по-друге, як небезпеку недоотримання очікуваних доходів, по-третє, як необхідність отримання більшого обсягу прибутку, що пов'язаний з більшим ризиком. Отже, фінансові ризики певною мірою належать до групи спекулятивних, які в результаті виникнення можуть призвести як до втрат, так і сприяти винагороді [4, с. 51].

До основних видів фінансових ризиків підприємства належать: ризик зниження фінансової стійкості, ризик неплатоспроможності, інвестиційний, відсотковий, валютний, депозитний, кредитний, податковий та ін. За джерелами виникнення всі види фінансових ризиків поділяють на дві основні групи: систематичні (ринкові ризики) та несистематичні (специфічні ризики). Класифікація фінансових ризиків є поділом їх на конкретні групи за певними ознаками. Вона дозволяє визначити місце кожного виду в загальній системі фінансових ризиків, а також створює можливість для ефективної оцінки і управління ними.

Для успішної діяльності підприємствам необхідно здійснювати управління ризиками. Основна мета управління фінансовими ризиками – мінімізація пов'язаних з ними фінансових втрат. Головними завданнями управління фінансовими ризиками є оптимізація структури капіталу (співвідношення між власними та позичковими джерелами формування фінансових ресурсів) та оптимізація портфеля боргових зобов'язань. Процес управління фінансовими ризиками можна зобразити наступним чином (рис. 1).

Варто сказати, що при аналізі ризику зазвичай використовуються припущення:

– втрати від ризику незалежні один від одного;

– втрата за одним напрямком діяльності не обов'язково збільшує ймовірність втрати за іншим, за винятком форс-мажорних обставин;

– максимально можливий збиток не повинен перевищувати фінансових можливостей учасника.



Рис. 1. Етапи процесу управління фінансовими ризиками [6, с. 12]

Фінансові ризики мають три основні способи їх оцінки:

- за допомогою фундаментальних показників;
- за допомогою порівняльної оцінки макроекономічних та фінансових мультиплікаторів;
- за допомогою ринкових показників привабливості сектору за вільними грошовими потоками, дивідендної доходності, технічним індикаторам.

Найбільш поширеною і складною стратегією управління фінансовими ризиками є політика їх зниження або скорочення ймовірності та величини фінансових ризиків.

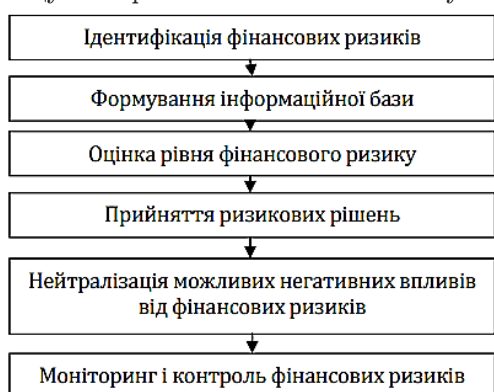
До основних методів нейтралізації ризиків слід віднести [3, с. 146]:

- формування відповідних резервів;
- диверсифікація ризиків;
- лімітування;
- хеджування;
- страхування ризиків страховими компаніями.

Мінімізація (зменшення) ризиків здійснюється шляхом диверсифікації, лімітування і хеджування [2, с. 622].

Диверсифікація підприємницької діяльності полягає в розподіленні зусиль і капіталовкладень між різними видами діяльності, які не пов'язані один з одним. Основні форми диверсифікації фінансових ризиків зображено на рис. 2.

Диверсифікація може здійснюватися за такими напрямками [1, с. 45]:



Рис. 2. Форми диверсифікації фінансових ризиків підприємства [6, с. 14]

– вертикальну диверсифікацію. Сутність такої диверсифікації полягає у тому, що підприємство починає виробляти нові товари, які в технологічному та/або маркетинговому аспекті пов'язані з існуючими товарами. Класичним прикладом вертикальної диверсифікації є американська компанія «Zinger», яка в один із періодів своєї діяльності здійснювала весь цикл виробництва – від добування й оброблення первинної сировини до випуску швейних машинок;

– горизонтальну диверсифікацію. Такий вид диверсифікації передбачає випуск підприємством нових товарів, які технологічно не пов'язані з існуючими, але призначені для існуючих клієнтів підприємства. Так, наприклад, турфірма, що займалася продажем путівок розширює свою діяльність до забезпечення відпочинку для туристів, тобто вступає в готельний бізнес.

Лімітування фінансових ризиків здійснюється шляхом установлення відповідних фінансових нормативів, тобто верхньої межі коштів чи ресурсів, за окремими напрямками фінансової діяльності з метою фіксації можливих фінансових втрат на допустимому для підприємства рівні.

Хеджування – це використання фінансових інструментів, які дозволяють уникнути або обмежити ризик фінансових операцій у результаті несприятливих змін курсів валют, цін на товари, відсоткових ставок у майбутньому за допомогою купівлі або продажу термінових контрактів.

На практиці використовуються два види хеджування: на підвищення і на зниження. Хеджування на підвищення означає укладення угоди на купівлю термінових контрактів або опціонів, які дозволяють встановити купівельну ціну активу набагато раніше, ніж був придбаний реальний актив, страхуючи тим самим ризик можливого підвищення вартості активу в майбутньому. Хеджування на зниження є укладанням угоди на продаж термінових контрактів або опціонів, що дозволяють встановити продажну ціну активу заздалегідь, страхуючи тим самим ризик можливого зниження вартості активу в майбутньому.

Резервування є формою попереднього акумулювання фінансових ресурсів, призначених для компенсації збитку від прояву ризиків.

Важливу роль в управлінні фінансовими ризиками на підприємстві відіграє механізм нейтралізації ризиків. Основна його перевага полягає в тому, що високий ступінь альтернативності прийнятих рішень залежить як від здійснення фінансової діяльності так і фінансових можливостей підприємства, а це, в свою чергу, може бути передумовою проведення процедур зовнішнього та внутрішнього страхування.

Сутність страхування фінансових ризиків полягає в захисті майнових інтересів підприємства при настанні страхової події (страхового випадку) спеціальними страховими компаніями (страховиками) за рахунок

грошових фондів, що формуються ними шляхом одержання від страхувальника страхових премій (страхових внесків) [5, с. 151].

Група заходів для внутрішнього страхування фінансових ризиків передбачає формування підприємством певного страхового фонду і покликана забезпечити нейтралізацію їх негативних наслідків у процесі економічного розвитку підприємства. В системі вищезазначених заходів можна відокремити три основних напрямки проведення внутрішнього страхування фінансових ризиків:

– у разі перевищення середнього ринкового рівня ризику (розрахунок і стягнення з контрагента додаткового доходу, який визначається як премія за ризик і зростає пропорційно зростанню рівня ризику по фінансових операціях);

– у разі порушення контрагентами своїх зобов'язань (розрахунок і включення до умов контрактів з контрагентами фінансових санкцій (штрафів, пені, неустойок), рівень яких повинен в повній мірі компенсувати фінансові втрати підприємства);

– у разі негативних фінансових наслідків господарювання (резервування частини фінансових ресурсів задля компенсації фінансових втрат підприємства в зв'язку з недоодержанням розрахованого доходу, інформацією зниженням вартості грошей тощо).

Сутність зовнішнього страхування фінансових ризиків полягає у перерозподілі таких ризиків (а відповідно, і фінансових втрат по них) серед інших господарюючих суб'єктів: партнерів, стра-

хових компаній тощо. На сьогодні на страховому ринку існує великий перелік послуг, що надаються страховими компаніями щодо усунення (мінімізації) фінансового ризику. Серед основних слід відокремити:

– страхування кредитних ризиків (товарних, експортних тощо);

– страхування інноваційних ризиків;

– страхування депозитних ризиків;

– страхування відповідальності;

– страхування ризиків на випадок недосягнення планового рівня рентабельності тощо.

В процесі зовнішнього страхування фінансові ризики перекладаються на страхову компанію або повністю або частково. Таким чином зовнішнє страхування дозволяє перерозподілити фінансові ризики (а відповідно, і фінансових втрат по них) серед інших господарюючих суб'єктів: партнерів, страхових компаній тощо.

**Висновки з даного дослідження і перспективи подальшого розвитку в цьому напрямку.** В сучасних ринкових умовах ризик – це неодмінний атрибут діяльності підприємства. Управління ризиками включає аналіз можливих варіантів, які характерні при різній кількісній оцінці ризику і можливих варіацій його видів та ідентифікацію можливих факторів що впливають на загальний рівень фінансового ризику, а також ранжування їх за важливістю. Такий підхід забезпечує своєчасне реагування на ризикові фактори та дозволяє оперативну корегувати стратегією ведення бізнесу.

## Список літератури:

1. Астахова І. Е. Управління фінансовими ризиками / І. Е. Астахова, І. О. Караченцева, Л. М. Кметик // Актуальні питання розвитку фінансів, обліку і аудиту. – 2011. – № 3. – С. 43-46.
2. Булигіна А. С. Управління фінансовими ризиками підприємства / матер. II всеукраїнської науково-практичної конференції студентів, аспірантів та молодих учених, присвяченої 50-річчю створення факультету управління та бізнесу ХНАДУ (26 жовтня 2016 року). – Харків, ХНАДУ, 2016. – С. 622-624.
3. Гупало-Хведзевич В. Д. Управление финансовыми рисками и методы их нейтрализации на предприятии / В. Д. Гупало-Хведзевич // Вестник науки и творчества. – 2016. – № 5. – С. 144-148.
4. Землячова О. А. Класифікація фінансових ризиків та методи їх зниження / О. А. Землячова, Л. С. Савочка // Науковий вісник: фінанси, банки, інвестиції. – 2012. – С. 50-57.
5. Жихор О. Б. Управління фінансовими ризиками та методи їх нейтралізації на підприємстві / О. Б. Жихор, Ю. С. Балясна // Фінансово-кредитна діяльність: проблеми теорії та практики. – 2011. – № 2. – С. 149-153.
6. Корж Н. В. Методи управління фінансовими ризиками / Н. В. Корж // Траектория науки. – 2016. – Т. 2, № 10. – С. 11-16.
7. Костецький В. В. Напрями побудови системи управління фінансовими ризиками на підприємстві / В. В. Костецький, А. М. Бутов // Український журнал прикладної економіки. – 2016. – Том 1. – № 3. – С. 60-66.

**Кузьминец Т.Г., Перегняк Ю.А.**

Винницький торгово-економічний інститут  
Київського національного торгово-економічного університета

## УПРАВЛЕНИЕ ФИНАНСОВЫМИ РИСКАМИ ПРЕДПРИЯТИЯ В УСЛОВИЯХ РЫНОЧНОЙ ЭКОНОМИКИ

### Аннотация

В статье исследована сущность финансовых рисков, проведена их классификация. Определены этапы процесса управления финансовыми рисками на предприятиях. Указано способы их оценки и методы управления финансовыми рисками.

**Ключевые слова:** риск, финансовый риск, оценка финансовых рисков, управление рисками, минимизация рисков, хеджирование, страхование, лимитирование, диверсификация.



**Kuzminets T.G., Peregnyak Yu.A.**  
Vynnytsia Trade and Economic Institute  
of Kyiv National Trade and Economic University

## MANAGEMENT OF THE FINANCIAL RISKS OF THE ENTERPRISE IN THE CONDITIONS OF THE MARKET ECONOMY

### Summary

The essence of financial risks is investigated in the article, their classification is carried out. The stages of the process of managing financial risks at enterprises are determined. The methods of their estimation and methods of management of financial risks are indicated.

**Keywords:** risk, financial risk, financial risk assessment, risk management, risk minimization, hedging, insurance, limitation, diversification.

УДК 336.71:351.82

## ШЛЯХИ СТАБІЛІЗАЦІЇ ФІНАНСОВОЇ БЕЗПЕКИ БАНКІВСЬКИХ УСТАНОВ

**Курносова Ю.А., Масюк Ю.В.**

Дніпропетровський державний аграрно-економічний університет

В статті наведено характеристику поширених понять «фінансова безпека банку» в наукових працях відомих вчених. Проаналізовано значення економічних нормативів системи банків, а також показників діяльності банківських установ України.

**Ключові слова:** фінансова безпека, банківські установи, механізм управління фінансовою безпекою, нормативи системи банків, показників діяльності банків.

**Постановка проблеми.** Проблемам управління фінансової безпеки комерційних банків присвячено багато наукових праць, серед яких слід відмітити: О.І. Барановського, М.І. Круглова, В.С. Пономаренко, Ю.Н. Юденкова, Е.А. Тарханова, Д.В. Шиян, А.В. Савчук, Д.А. Фадєєв, А.О. Єпіфанова, С.М. Побережний, О.Л. Пластун, Т.М. Болгар, Ю.В. Корнієнко, Н.В. Зачосова, О.А. Кириченко, В.В. Коваленко та інші [1-9, 11-14]. Але, залишається ціле коло невирішених проблем в сфері управління фінансовою безпекою банківських установ.

**Постановка завдання.** Серед основних завдань даної статті можемо відокремити: вивчити характеристики поширених понять «фінансова безпека банку», проаналізувати значення економічних нормативів системи банків, а також показники діяльності банківських установ України.

**Виклад основного матеріалу.** Оскільки фінансова безпека банківської системи залежить від фінансової безпеки комерційних банків, доцільно буде відзначити їх вплив на фінансову безпеку держави в цілому. Деякі науковці вважають, що поняття фінансової безпеки банків може розглядатися за двома напрямками: 1) за фінансовими наслідками діяльності комерційних банків для країни в цілому та окремих клієнтів і контрагентів; 2) · попередження явних і потенційних загроз фінансового стану й комерційних банківських установ, Національного банку України та банківської системи в цілому [12, с. 112].

Для того, щоб здійснювати управління фінансовою безпекою комерційного банку, потрібно чітко розуміти сутність поняття «фінансова безпека банку» та визначити її складові. На нашу дум-

ку, серед запропонованих науковцями варіантів основну увагу варто звернути на підходи до визначення цього поняття, а також особливості при формуванні понять та інструментів забезпечення фінансової безпеки банківських установ [8, 10].

Автори наукових праць відзначають, що ефективно управління фінансовою безпекою комерційних банків пов'язаний насамперед з їх фінансовим станом, при якому забезпечується їх фінансова стабільність та репутація, а також залежить від декількох важливих складових елементів: мету, завдання, принципи, форми, методи, структуру і засоби управління, суб'єкти та об'єкти, які об'єднані загальною метою та за допомогою яких здійснюється об'єднання й узгодження громадських, групових та окремих інтересів, забезпечуються функціонування й розвиток банку як соціально-економічної системи [4, с. 27].

Сукупність економічних, мотиваційних, організаційних і правових засобів цілеспрямованої взаємодії суб'єктів господарювання та вплив на їхню діяльність, які забезпечують узгодження інтересів взаємодіючих сторін, об'єктів і суб'єктів управління банківської установи [6, с. 160].

Серед суб'єктів управління фінансовою безпекою – керівники банківських установ, а у великих за розмірами банках створюються відповідні служби безпеки банку, які виконують завдання, пов'язані з контролем операцій щодо незаконно отриманих коштів і забезпеченням зберігання готівки, фінансових документів, цінних паперів.

Основні об'єкти управління фінансовою безпекою – не лише фінансові ресурси (капітал, залучені та позичені кошти), за допомогою яких

банк виконує свою діяльність, але й ті сфери, які він обслуговує [3, с. 306].

Необхідно зауважити на тому, щоб ефективно управляти фінансовою безпекою банку потрібні наявні фінансові інтереси суб'єктів господарювання банку з їх оточенням. Фінансові інтереси при їх недостатній, несвоєчасній або відсутній реалізації можуть стати ризиками, загрозами чи небезпеками діяльності банківської установи, перешкодами для реалізації інших інтересів безпеки банку. Система фінансових інтересів включає:

інтереси кредиторів (отримання вкладниками максимального прибутку від надання позичкового капіталу в тимчасове користування банком);

інтереси позичальників (максимізація користності або прибутку позичальників за рахунок використання грошової вартості, отриманої від банків на умовах платності та поверненості);

інтереси банків: отримання банками максимального прибутку від виконання своєї діяльності; інтерес центрального банку (стабільність національної валюти);

Таблиця 1

## Характеристика поняття «фінансова (економічна) безпека банку» в наукових працях

Автор	Характеристика
Артеменко Д.А. [1]	Сутність фінансової безпеки полягає в забезпеченні організаційно-управлінських, режимних, технічних і профілактичних заходів, які гарантують якісний захист прав та інтересів банку, зростання статутного капіталу, підвищення ліквідності активів, забезпечення поворотності кредитів, збереження фінансових і матеріальних цінностей
Барановський О.І. [2]	Фінансова безпека банку – це: 1) сукупність умов, при яких потенційно небезпечні для фінансового стану банківської установи дії або обставини ліквідовані або зведені до такого рівня, при якому вони не можуть завдавати збитків при функціонуванні банку, збереженню і відтворенню його майна, інфраструктури, а також перешкоджати досягненню банком статутних цілей; 2) стан захищеності фінансових інтересів комерційного банку, його фінансової стійкості, а також середовища, в якому він функціонує.
Бурков В.Н., Горячева К.С., Медведєва І.Б.	Сукупність управлінських рішень та елементів впливу на процес їх розробки й реалізації відносно забезпечення захисту своїх інтересів від будь-якого негативного впливу.
Герасимов П.А. [3]	Економічна безпека банку – це не лише стан захищеності інтересів самого банку та його акціонерів, матеріальних, фінансових, інформаційних та інших ресурсів від існуючих і потенційних загроз, але й забезпечення поступального розвитку банку і абсолютного виконання контрагентами взятих ними перед банком зобов'язань.
Корнієнко Ю.В., Хитрін О.І. [7, 14]	Мета фінансової безпеки банку – 1) усунення можливостей нанесення шкоди банку або упуцнення ним вигоди, забезпечення його стійкого та максимально ефективного функціонування в даний момент часу та накопичення достатнього потенціалу для розвитку і зростання в майбутньому, якісна реалізація операцій і угод; 2) досягнення максимальної стабільності функціонування і навіть створення основи й перспектив зростання незалежно від об'єктивних та суб'єктивних загрозливих факторів; 3) безперервно-стійка підтримка стану, який характеризується збалансованістю й стійкістю до впливу та виявлення зовнішніх і внутрішніх загроз, їх усунення чи попередження.

Таблиця 2

## Значення економічних нормативів по системі банків України за 2017 рік, %\*

№ з/п	Норматив	За станом на				Зміни, +,-
		01.01.17	01.02.17	01.03.17	01.09.17	
1	H1 Регулятивний капітал (млн. грн.)	109 653,6	111 913,3	102 600,8	111 305,3	1651,70
2	H2 Норматив достатності (адекватності) регулятивного капіталу (не менше 10%)	12,69	12,65	12,85	15,41	2,72
3	H4 Норматив миттєвої ліквідності (не менше 20%)	60,79	60,39	60,37	54,44	-6,35
4	H5 Норматив поточної ліквідності (не менше 40%)	102,14	100,57	105,31	106,29	4,15
5	H6 Норматив короткострокової ліквідності (не менше 60%)	92,09	89,69	91,42	96,59	4,50
6	H7 Норматив максимального розміру кредитного ризику на одного контрагента (не більше 25%)	21,48	21,87	22,02	19,97	-1,51
7	H8 Норматив великих кредитних ризиків (не більше 8-кратного розміру регулятивного капіталу)	308,27	261,03	264,58	228,64	-79,63
8	H9 Норматив максимального розміру кредитного ризику за операціями з пов'язаними з банком особами (не більше 25%)	36,72	30,79	29,64	20,06	-16,66
9	H11 Норматив інвестування в цінні папери окремо за кожною установою (не більше 15%)	0,001	0,0003	0,0002	0,000002	0
10	H12 Норматив загальної суми інвестування (не більше 60%)	0,60	0,43	0,42	0,32	-0,28

\* Показники банківської системи НБУ // Режим доступу: [https://bank.gov.ua/control/uk/publish/article?art\\_id=34661442](https://bank.gov.ua/control/uk/publish/article?art_id=34661442)

Основні показники діяльності банків України, млн. грн.

Назва показника	01.02.2017 р.	01.05.2017 р.	01.07.2017 р.	01.09.2017 р.	Зміни, +,-
Кількість діючих банків	93	90	90	88	-5
Активи	1 212 812	1 258 184	1 237 924	1 250 978	38166
Готівкові кошти	31 868	38 267	39 436	38 557	6 689
Банківські метали	338	283	262	237	-101
Кошти в Національному банку України	45 628	46 586	50 323	45 208	-420
Кореспондентські рахунки, що відкриті в інших банках	116 263	117 107	124 464	124 731	8 468
Строкові вклади в інших банках та кредити, надані іншим банкам	19 829	23 688	20 265	23 601	3 772
Кредити надані клієнтам	996 205	975 370	972 777	974 205	-22 000
кредити, що надані суб'єктам господарювання	840 017	820 060	817 839	817 383	-22 634
Вкладення в цінні папери та довгострокові інвестиції	322 972	349 728	340 993	345 889	22 917
Пасиви	1 212 812	1 258 184	1 237 924	1 250 978	38166
Капітал	120 038	153 069	140 490	167 654	47616
з нього: статутний капітал	413 343	438 107	447 295	470 743	57400
Зобов'язання банків	1 092 774	1 105 115	1 097 434	1 083 324	-9450
Зобов'язання банків в іноземній валюті	623 609	603 236	582 901	574 215	-49394
Рентабельність активів, %	0,33	2,29	-0,27	0,41	0,08
Рентабельність капіталу, %	3,33	20,44	-2,33	3,51	0,18

інтереси суб'єктів економіки (повне задоволення потреб економіки в грошовій масі) [6, с. 108].

Необхідною умовою для нормального та ефективного функціонування комерційних банків є дотримання нормативних значень. В 2017 році значення економічних нормативів банківської системи України наведені в таблиці 2. Значення економічних нормативів по системі банків України в 2017 році свідчить про погіршення таких показників, як норматив миттєвої ліквідності, який зменшився на 6,35, але знаходиться в межах норми 20% і складає 54,44%.

Норматив максимального розміру кредитного ризику на одного контрагента зменшився на 1,51, але має значення 19,97\ не більше нормативного 25%. Норматив максимального розміру кредитного ризику за операціями з пов'язаними з банком особами нормалізувався і складає 20,06, тобто не більше 25%.

Проаналізовані показники діяльності банківських установ України в таблиці 3, свідчать про те, що кількість діючих банків скоротилась на 5 установ. Загальний розмір активів і пасивів банків збільшився на 38 166 млн. грн. Такі показники, як рентабельність активів і рентабельність капіталу покращились на 0,08 та 0,18 відсоткових пункти відповідно. Серед активів банківських установ найбільшу питому вагу займають кредити надані клієнтам, кредити надані суб'єктам господарювання, вкладення в цінні папери

та довгострокові інвестиції, резерви за активними операціями банків (з урахуванням резервів за операціями, які обліковуються на позабалансових рахунках) тощо. В структурі пасивів банків основною часткою є зобов'язання банків, половина з яких відноситься до зобов'язань банків в іноземній валюті.

Таким чином, бачимо, що для стабілізації фінансової безпеки банківських установ України необхідне покращення не тільки показників їх діяльності й нормативних значень, а й детальне дослідження зовнішніх та внутрішніх чинників впливу на банківську діяльність, удосконалення та адаптація до діючого законодавства, відокремлення складових механізму управління фінансовою безпекою комерційних банків, запобігання ризикам та загрозам, здійснення фінансового аналізу, врахування інтересів суб'єктів банківського сектору економіки України. Отже, виходячи з вищевказаних аспектів можемо зробити наступні висновки: економічна сутність поняття «фінансова (економічна) безпека банку» має багатостороннє значення, яке охоплює їх фінансову стабільність та репутацію, а також залежить від декількох важливих складових елементів: способів, принципів, форм, методів, структури і засобів за допомогою яких здійснюється об'єднання й узгодження громадських, групових та окремих інтересів, забезпечуються функціонування й розвиток банку як соціально-економічної системи.

### Список літератури:

1. Барановський О. І. Банківська безпека: проблема виміру / О. І. Барановський // Економіка і прогнозування. – 2006. – № 1. – С. 7-25.
2. Артеменко Д. А. Механизм обеспечения финансовой безопасности банковской деятельности: дис. канд. экон. наук. [Текст] / Д. А. Артеменко. – Ростов-на-Дону, 1999. – 172 с.
3. Герасимов П. А. Экономическая безопасность банка: концептуальный подход / П. А. Герасимов // Банковские услуги. – 2014. – № 4. – С. 20-30.
4. Голіков І. В. Сутність та еволюція поняття економічна безпека / І. В. Голіков // Проблеми економіки. – 2014. – № 1. – С. 309-314.

5. Зачосова Н. В. Особливості забезпечення фінансової безпеки комерційних банків в Україні / Н. В. Зачосова // Науковий вісник: фінанси, банки, інвестиції. – 2011. – № 4. – С. 74-78.
6. Кириченко О. А. Вплив зовнішніх боргів на економічну безпеку українських банків / О. А. Кириченко, В. Д. Кудрицький // Механізм регулювання економіки. – 2010. – № 1. – С. 160-169.
7. Корнієнко Ю. В. Фінансова безпека банків як об'єкт наукового дослідження / Ю. В. Корнієнко // Фінанси, облік і аудит: зб. наук. пр. / М-во освіти і науки, молоді та спорту України, ДВНЗ «Київ. нац. екон. ун-т ім. В. Гетьмана». – К.: КНЕУ, 2011. – Вип. 17. – С. 108-114.
8. Ксьондз С. М. Управління фінансовою безпекою банків України / С. М. Ксьондз // Вісник Хмельницького національного університету 2015, № 3. Т. 3. – С. 120-124.
9. Левицький В. Формування механізму управління фінансовою безпекою банківської установи / В. Левицький // Економічний часопис Східноєвропейського національного університету імені Лесі Українки. Розділ V. Гроші, фінанси і кредит, № 1, 2016. – С. 90-95.
10. Різник Н. С. Безпека банківської діяльності [Електронний ресурс] / Н. С. Різник. – Режим доступу: <http://lib.lntu.info/books/fof/bs/2011/11-15/>.
11. Савчук А. В. Управління фінансовою безпекою комерційного банку [Текст] / А. В. Савчук // Фінанси і кредит. – 2014. – С. 306-307.
12. Фінансова безпека банківської діяльності: навч. посіб. для самостійного вивчення дисципліни «Безпека банків» / [уклад. С. М. Побережний, О. Л. Пластун, Т. М. Болгар]; Держ. вищ. навч. закл. «Українська академія банківської справи Національного банку України». – Суми: ДВНЗ «УАБС НБУ», 2010. – 112 с.
13. Фінансова безпека підприємств і банківських установ: монографія / за заг. ред. д-ра екон. наук, проф. А. О. Єпіфанова / А. О. Єпіфанов, О. Л. Пластун, В. С. Домбровський та ін. – Суми: ДВНЗ «УАБС НБУ», 2009. – 295 с.
14. Хитрін О. І. Фінансова безпека комерційних банків [Текст] / О. І. Хитрін // Фінанси України. – 2004. – № 11. – С. 118-124.

**Курносова Ю.А., Масюк Ю.В.**

Днепропетровский государственный агроэкономический университет

## **УПРАВЛЕНИЕ ФИНАНСОВОЙ БЕЗОПАСНОСТЬЮ БАНКОВСКИХ УЧРЕЖДЕНИЙ**

### **Аннотация**

В статье приведена характеристика распространенных понятий «финансовая безопасность банка» в научных трудах известных ученых. Проанализированы значения экономических нормативов системы банков, а также показателей деятельности банковских учреждений Украины. Определены составляющие эффективного управления финансовой безопасностью банковских учреждений.

**Ключевые слова:** финансовая безопасность, банковские учреждения, механизм управления финансовой безопасностью, нормативы системы банков, показателей деятельности банков.

**Kurnosova Yu.A., Masuk J.V.**

Dnipropetrovsk State of Agrarian Economic University

## **MANAGEMENT OF FINANCIAL SECURITY OF BANKING INSTITUTIONS**

### **Summary**

The article describes the common concepts of «financial safety of the bank» in the scientific works of well-known scientists. The importance of economic norms of the banking system as well as indicators of activity of banking institutions of Ukraine is analyzed. The components of effective financial security management of banking institutions are determined.

**Keywords:** financial security, banking institutions, mechanism of financial security management, norms of the banking system, indicators of banks activity.

**BARRIERS TO THE VENTURE CAPITAL INVESTMENTS IN UKRAINE****Kukhta P.V., Datskova D.V.**

Taras Shevchenko National University of Kyiv

The research examines current complexities of the venture capital investments market in Ukraine. The current state of venture capital influx into the Ukrainian technology industry is revealed, the venture investments dispersion through the technology sector of Ukrainian economy is examined and barriers to be eliminated to enhance the sector are highlighted. To have a well-researched analysis of the Ukrainian venture investment market, the direct observation is necessary to get the real-time picture of the venture deals dynamics on the Ukrainian technology market scene. Among quantitative methods data collection and documentary analysis have been used. The venture investments in IT sphere currently strengthen its position, as this sphere is one of the most attractive, both in the short and in the long-term prospective. The role of governmental intervention in the activities of the investment institutions is critically important. Stabilization of the political situation and the implementation of the successful reforms in terms of deregulation will lead to the increasing investment attractiveness of Ukraine. The recently discovered tendencies of quantity and equity value growth for the members of the venture investment funds augment the practical necessity to define possible barriers on the road to venture capital investments growth in the Ukrainian technology segment.

**Keywords:** investments, venture capital, information technology (IT), venture capital fund, venture capital market.

**Introduction.** Ukrainian venture capital market formation has started in the beginning of the second decade of the century and started developing very rapidly. Ukraine has always had a long history working on innovations that were influential in many spheres of economy such as aerospace, machine and shipbuilding, and computer science. Among all the industries, which provide a considerable share in the GDP gross value of Ukraine, IT industry is the most dynamic and promising one. The technology industry itself should reinvest the money into its development so that it attracts more financial support for its growth. The recent several years have brought many difficulties to the Ukrainian economical situation and damaged its image greatly. Despite such conditions, Ukrainian tech product and outsourcing companies are still growing in a slow but stable pace. Ukraine is also a valuable residence place for many global tech players who have put their research and development centers in Ukraine. The political situation in the country is rather complex still, however, thanks to the industry specifics its players weren't affected by the situation too much. It is an obstacle for faster growth, though, as international clients might not be sure about the country's stability. Ukraine's tech industry has the biggest advantage – its talented workforce. However, successful and effective changes in business law should take place before that happens. The proficiency in English of the workforce in the tech industry is much higher than in other industries. Since 2014 Ukraine managed to climb higher in many business rankings that evaluate quality of business processes, transparency and easiness. Many international players still get attracted to place their companies in Ukraine due to low tax levels. The legal environment overall and intellectual property legislation is still ought to be improved. There are still laws that have significant flaws and place barriers for the tech companies in many tech-related fields. It can be summarized that Ukrainian technology industry is developing in a very good pace. However, a big positive im-

pact could be made if the international sources of venture capital were attracted to Ukrainian technology companies to help them grow further.

**Sources overview.** Ukraine's venture market has actually emerged into a real functioning market not too long ago. Hence, the topic has been researched since 2012 only. Some organizations and private individuals have started covering the topic. Namely, Jaanika Merilo [4] and experts from the Ukrainian Venture Capital and Private Equity Association [10] examined the venture market players' activities, where the core issues and barriers for the further development are represented, the structure of the current venture investments market of Ukraine is shown, outlining the key players, such as business angels, the accelerators and the incubators, technology companies themselves, private investment companies, venture equity funds and the investment banks. The InVenture venture investment fund's annual overview [3; 11] of the Ukrainian venture market has also given the detailed examination of the current tendencies in investment growth into the IT companies and the IT product startups. The American Chamber of Commerce «Doing Business in Ukraine» [2] research discussed the openness of the Ukrainian economy to the foreign investments and the possible barriers to such investments. The «Handbook of Research on European Business and Entrepreneurship: Towards a Theory of Internationalization» edited by Leo Paul Dana [1] offers the European approach to improve the investment climate by active entering foreign markets. The main concern of the research is the need for fostering a positive image and building up the potential for entering new markets by the national small and medium enterprises, attracting foreign investments. It also inspects possible issues that may stand on the road to internalization due to the political instability, turbulent economic conditions and the worsened image of the economy measured on the international scale. The Dealbook of Ukraine (Sychikova, Y. et al) [8; 9] has executed a thorough research on the emergence of the Ukrainian venture capital

ecosystem and the origins of the technology industry. However, the major concern of the recent years is still the unattractive image that country builds for its business by the unstable political decisions. A number of other publications have also been out discussing the actual state of the venture investments in the technology industry (In Venture Investment Portal) [3; 4; 11]. The issues, however, remain unsolved.

**The objectives of the research.** Given the current issues that Ukrainian technology market is facing, there is an acute need of resolution the following issues: 1) need to improve the state of the technology industry of Ukraine, inspecting possible ways of its further growth, raising the global venture market awareness about the current growth of the Ukrainian technology market, raising the investment attractiveness of the market, as well as the country generally; 2) lack of the effective ways of optimizing the venture investments distribution over the technology market, finding the new ways of investments like the syndicate investments instead of single investor's contribution, gathering the new approaches to investing in the high-risk enterprises at the early stages of development; 3) weak governmental support of the venture market and technology industry, inspecting the examples used by the current hubs of technological breakthroughs and concentration of the venture capital in the world.

**Methodology.** There are numerous ways of exploring the tendencies of investment flow using the qualitative and quantitative methods to carry out the research. Among the qualitative methods, direct observation has been used. Among the quantitative methods, data collection and documentary analysis have been used. To create a well-researched picture of the Ukrainian venture investment market, the direct observation is necessary to get the real-time picture of the venture deals dynamics on the Ukrainian technology market scene. This history can be also examined through such secondary source as the «Dealbook of Ukraine» [8] and tech market related media sources. The deals examined in the «Dealbook of Ukraine» reflect the majority of venture M&A deals made on the Ukrainian venture market daily. Also, the direct observation of the activities of the most prominent venture capital firms of the Ukrainian origin, such as AVentures Capital, Digital Future and GrowthUP Group, give a substantial overview of the Ukrainian venture market behavior in general. In an effort to find the considerable range of feedback that can fuel the research on the given topic, it is essential to examine statistical information given on the volume of trade Ukraine has with the foreign countries, the consumers of the IT products and services. The examination of the dynamics in consumption of the tech services and products made in Ukraine brings to possibility of concluding on the current trends in global tech services and products consumption.

**Results.** Despite the growing global trend of doing active research in order to find the most promising high-tech startups, most players of the Ukrainian domestic venture capital investments market have been acting quite cautious, awaiting to invest in the innovative high-tech oriented

small businesses. The main problem is that internal investors act according to the pessimistic scenario. They take too much time to make an investment decision regarding one project or another. Even if they are in fact quite interested in some specific idea for the startup or an established small business, it still takes too much time to evaluate what benefits in terms of positive cash flow it can bring. Hence, while taking these steps too slow, they significantly reduce the possibility of the timely displacement of the similar high-tech projects on the market and winning the competition. At the same time while domestic venture capital funds investors focus on the rapid rotation of the invested capital and seek the quickest payback period, rather than long-term strategic goals, they are provided legislatively guaranteed mild tax regime and limited liability granted to the participants of the funds. These conditions certainly should be used with more effect than they are utilized in Ukraine. However, our venture investment funds continue to invest in more stable and predictable for Ukraine industries, such as agriculture, food production and utilization, energy efficiency.

It should also be noted that now Ukraine must contribute to the change in direction of venture capital investments in non-risky projects through implementation of the experience of the USA, where the level of participation in investing in high-tech startups have even challenged that of the Western Europe.

Finally we got a reason to believe that the orientation of venture capital investments on the high tech sphere is proved to be a promising step. According to the Ukrainian Association of Investment Business, the officially registered number of major collective investment institutions (CII), focused on risky projects in the IT sector during the Q2'16 was 978 in comparison to the Q2'17, when the number increased up to 1028. However, net asset value (NAV) of the venture CII remain almost stable: NAV in Q2'16 was 200 474,9 million UAH, while NAV in Q2'17 was even smaller – 191 590,4 million UAH, despite the increasing CII numbers (Fig. 1).

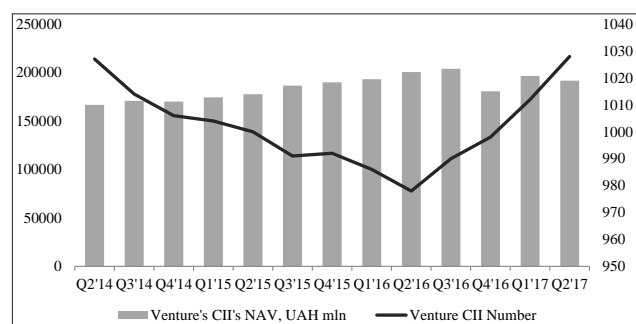

Fig. 1. NAV of Venture CII, Q2 2014 – Q2 2017

Source: developed by the author's, taking into account [5]

The presented data allows concluding that the positive trend in the development of venture capital investments market in Ukraine is a favorable factor for the concentration of capital in the sphere of IT startup venture investments. In terms of the currently weakened economy by the numerous unfavorable political factors, many benefits of in-

vesting in IT projects are hard not to see. Specifically, the main advantage lies in a relatively low investment cost starting \$10,000, with the profitability reaching often 100% or even higher. In contrast, the starting costs of real investments range from \$0.5-1 million and profitability rate is rather difficult to predict in terms of the current political and economic instability in Ukraine (Shved, B. L.) [7]. Development of the IT-sphere slightly depends on the geo-political conditions in the country. It is rather aloof from these processes, and is not so much influenced by negative external factors.

Ten years ago venture capital market was undeveloped in Ukraine. However, it has seen a rapid wave of growth throughout 2012-2013. In 2013 the market volume has reached almost \$100 million. Within a year, the number of venture deals increased. However, the amounts of the deals decreased two times. Provided the political events of the beginning of 2014 do not happen again, such phenomenon is to be temporary. The decrease in the venture investment volume has been drawn and still persists due to the vague political situation on the east of Ukraine. Currently, political situation in Ukraine puts the biggest shade of negative image on the Ukrainian tech industry. It also makes the situation unclear for the foreign investors. Investors from abroad are not sure that Ukraine is a good place for the investments provided the situation in country is unstable.

The year of 2015 saw there naissance of the Ukrainian venture and startup scene. A new decade of development has come with the number of the domestic investors and tech entrepreneurs. There are also angel investors, mostly foreign, however their share in many syndicate venture deals has increased. There was a wave of development of startup incubators, accelerators. In addition to that, many conferences linked together a range of industry associations. Currently, many education initiatives, schools that teach programming are being opened frequently. Judging by all this, it is sure to say that the foundations of the dynamic tech industry ecosystem have been laid. Foreign funds were the ones who fueled the earliest stages of the Ukrainian startup community development. Since 2013 the number of Ukrainian venture investors has significantly grown and in over 70% of venture deals the investors were of Ukrainian origin. Throughout the turbulent 2014, the share of Western and Russian investors became very low and although some deals were closed, most investments came from the Ukrainian investors. Ukraine's venture capital industry consists of many active players: incubators, accelerators, pre-seed, seed, Series A rounds and buy-out funds. However, Series B and further growth funds are not active in Ukraine. Only international venture capital players can help to close this gap. For that, however, the legislative conditions for operating tech businesses should be improved by the Ukrainian government. Until 2013 there were no merge and acquisition deals. The first and the biggest ones were the acquisitions by Apax, Google, and Rakuten. The largest Ukrainian tech companies are getting mature enough too, so in the nearest future more nine-digit figures are expected in the deals.

Seed deals in Ukraine prevail in number, but not in the amount of investments among total players. In 2010 the seed deals amounted to 11, which valued 4 million USD, while in 2017 the number increased to 73 and reached 38 million USD (Fig. 2, 3). Such active fast growth is provided by the following processes: many venture clusters emerged, the venture capital funds and private equity investors, angels' number, both Ukrainian and foreign increased.

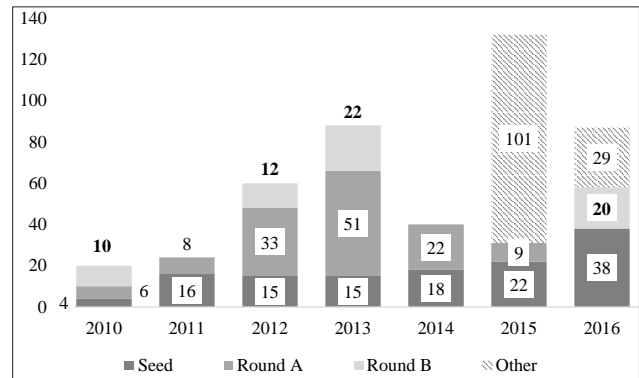

Fig. 2. Total amount of investment, USD million, 2010-2016

Source: developed by the author's, taking into account [10]

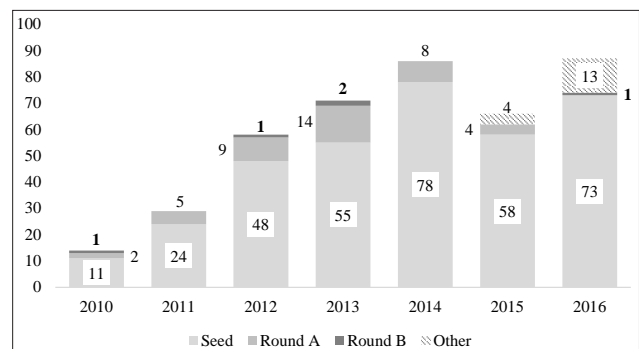

Fig. 3. Total number of deals, 2010-2016

Source: developed by the author's, taking into account [10]

The first Ukraine-based accelerator emerged in 2012. In 2013, many foreign accelerators joined by investing in over 50 projects. The average amount was \$40,000. The developed markets, however, have bigger checks for the seed and Series A deals. The number of Round A deals has tendency to increase, but two last years broke the trend. Gradual development of the investment and startup community during 2011-2013 caused increase of Series A deals from 2 in 2010 to 14 in 2013, but 2015-2016 shows rapid decrease of Round A deals (Fig. 3). There were no C and D series deals because of Ukraine's venture capital industry is still in its early development stage. Only several companies among thousands present on the market rose more than three rounds altogether, including seed, A and B rounds.

Before the events of the winter 2014 the percentage of Russian capital in the total venture capital volume invested in Ukrainian high-tech market was much higher than nowadays. Throughout 2012-2013 foreign investments funds and private investors sent over \$50 million. Russian funds, Naspers and Almaz Capital, were the most active

international funds. The funds from Russia invested over \$20 million in 2012-2013. European and U.S. funds, such as TMT Investments, Runa Capital, Imperious Group have been the most active.

Liquidity of the deals is high, but the number of merger deals is not high. One of the biggest liquidity event for the Ukrainian IT sector was the acquisition of GlobalLogic by Apax Partners for \$420 million. It is important to mention other acquisitions, like the acquisition of Portmone e-payment service by the PE fund Dragon Capital's Europe Virgin Fun. The e-commerce platform Fotomag has been acquired by a private investor. The VET-EK Group acquired UMH Digital. The acquisition of Viewdle for an estimated \$45 million by Google and the acquisition of Lookserly for an estimated \$150 million by Snapchat have become the largest early stage startup acquisitions up to date.

Main merger deals took place in 2012 – Kyi-Avia merger with Tickets.ua and United Online Ventures merger with Tochka.net. The initial public offering of the dating service Cupid in 2010 has become the only public offering of a service or product company seen on the Ukrainian tech market so far. Among the outsourcing companies, EPAM and Luxoft went public in 2012 and 2013. These two companies have large R&D centers in Ukraine. The number of engineers they employ exceeds 5,000.

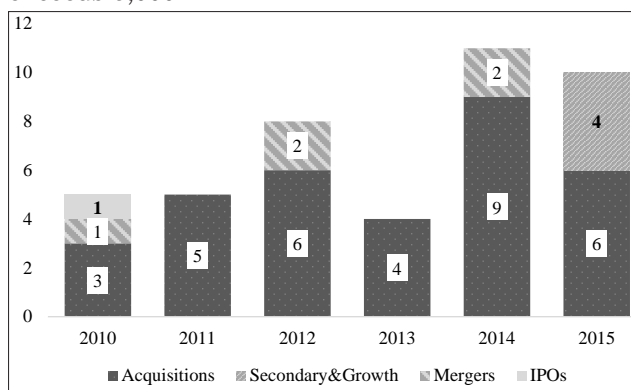

Fig. 4. Total number of liquidity events, 2010-2015

Source: developed by the author's, taking into account [8]

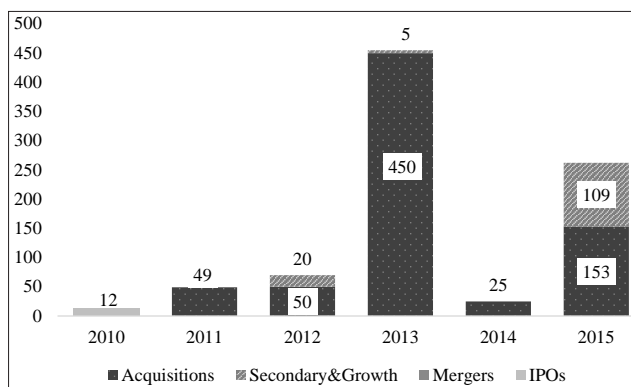

Fig. 5. Total amount of liquidity events, USD million, 2010-2015

Source: [8]

One reason it is hard to determine the real growth numbers of the Ukrainian tech industry is the lack of transparency in many deals, meaning that many deal amounts are kept undisclosed. The

transparency of the venture market is still a questionable topic, although Ukrainian tech and venture companies learn to share data, cooperate and exchange information and experience. Much larger number of technology-focused media resources started covering events happening on the technology market in Ukraine. Often the information leak has also contributed to the growth, paradoxically.

According to Ukraine's Dealbook, 70% of the venture deals that were closed in 2012-2015 were disclosed and up to 65% were disclosed in 2010-2011. Industry experts estimated the amount of unreported deals on the level of \$40 million in 2015. The estimation of the volume of unreported deals is shown in the Figure 6.

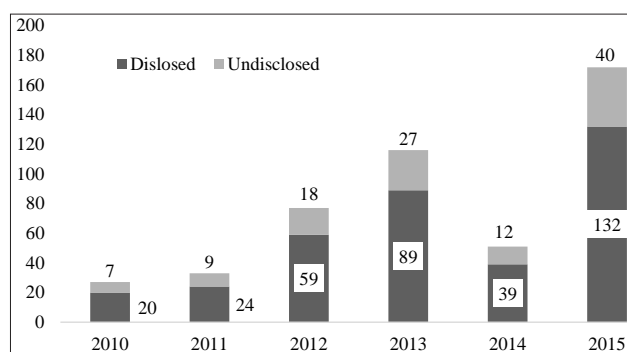

Fig. 6. Estimate of unreported deals, USD million, 2010-2015

Source: [8]

Talking about the reported deals, the field of e-commerce received the biggest share of venture capital among other tech-related companies and it is still one of the most potentially attractive segments of the Ukrainian Internet. International e-commerce players increased their role in Ukraine. However, these global e-retailers still haven't placed their offices in Ukraine, explaining it with the same issue – a weak legislative base for the venture capital and tech businesses. The largest investment deals in the e-commerce sector of Ukraine are those made by Naspers (investment of over \$5 million in ModnaKasta) and TA Venture (investment of over \$5 million in Label.ua). Still, e-commerce is in its very early stage of development, however finally the law start regulating the e-commerce in Ukraine since 2015 and now protects local consumers.

**Conclusion and further research opportunities.**

In order to summarize the above-mentioned points, given the current economic situation in the country, the venture investments in high-tech sphere currently strengthen its position as one of the most attractive, both in the short and in the long-term prospective, for the needed and longed for modernization and restructuring of the domestic investments market. The critical importance is attached to the role of governmental intervention in the activities of the investment institutions, motivating private investors by channeling public funds in the field of IT, following the example the USA and Western Europe, effective usage of the national scientific developments and promotion of the venture capital market infrastructure. The first and the foremost change that would lead to the automatic and immediate advancement of the investment at-



tractiveness of Ukraine is the stabilization of the political situation and the implementation of the successful reforms in terms of deregulation. Due to the events of 2014, the majority of investment flow has been cut tremendously, leaving a huge gap that should have been filled with the Ukrainian or foreign venture capital. However, the image of the country turn apart by war still persists in minds of foreign business owners and investors, hence, it's the duty of Ukrainian government now to help make situation more calm and stable. Although the geopolitical situation is hard, inside the tech industry, the new type of venture investors and tech entrepreneurs are being nurtured on daily basis. The number of new tech-related startups in e-commerce, financial tech, energy consumption tracking, real-time face modification, 3D printing and other unusual for Ukrainian traditional economy spheres are being listed among the world's most talked about startups.

The topic scrutinized in this research can be extended further by looking for the cross industrial links between the current geopolitical situation in the country and the levels of development of other industries in Ukraine. Considering the weakened status of Ukrainian traditional industries, like metallurgical, mining, machine building and many others due to the unstable conditions on the eastern part of the country, where the core companies of the mentioned industries used to operate, Ukraine's IT industry remains the one less likely to be weakened by such conditions. This point, however, needs to be researched more. Provided that the overall regulatory conditions keep on restricting local and foreign entrepreneurs from register-

ing companies in Ukraine due to the inefficient legislative regulations that do not provide safety for the minority investors and other specifications of Ukrainian legislative system, it will be important to concentrate on researching prospects of the development of Ukrainian venture capital market in such complicated conditions.

**Discussion.** The question of the growth possibilities for the Ukrainian IT industry is quite debatable granted that there might be a shortage of growth level startup funding that in some projects declares the necessity of \$500,000-1,000,000 investment influx. The scope of such funding might be covered through syndicate deals where venture funds or private investors make a group cash influx. However, another end of the issue is in the fact that Ukrainian venture capital funds community is growing too slow to bring the needed amount of funds to the startups that do need it currently. The possibility to attract new foreign investors is what many local venture capital investors are looking for. Another arguable point is the fact that most Ukrainian tech companies have their headquarters abroad, while only their subsidiaries are in Ukraine. This situation pushes forward the obvious question as to how the venture capital should enrich Ukrainian tech industry while the majority of its players are registered as private entities abroad. Hence, the only money Ukrainian subsidiaries get is dispersed via the teams located in Ukraine in the form of salaries only. There is no actual big money influx into the Ukrainian budget, hence, the topic of this research needs to be pushed further into the legislative aspects of the Ukrainian tech industry development.

## References:

1. Dana L., Welpel I., Han M. and Ratten V. Handbook of Research on European Business and Entrepreneurship. Cheltenham: Edward Elgar, 2010. 800 p.
2. Doing Business In Ukraine: 2014 Country Commercial Guide for U.S. Companies // Iberglobal: [online] / US Commercial Service. Published in 2015. URL: [http://www.berglobal.com/files/ucrania\\_ccg\(1\).pdf](http://www.berglobal.com/files/ucrania_ccg(1).pdf) (Accessed 15 October 2017).
3. Global Technology M&A: First Look // InVenture Investment Portal: [online]. Published in 2017. URL: <https://inventure.com.ua/en/analytics/investments/global-technology-manda-first-look> (Accessed 15 October 2017).
4. Merilo Jaanika. Business Angels in Ukraine will Spread their Wings // InVenture Investment Portal: [online]. Published in 2014. URL: <https://inventure.com.ua/analytics/formula/yanika-merilo-biznes-angely-v-ukraine-raspustyat-krylya#> (Accessed 15 October 2017).
5. Quarterly and Annual Reports of the CII Market // Ukrainian Association of the Investment Business: [online]. Published in 2017. URL: [http://www.uaib.com.ua/analituaib/publ\\_ici\\_quart.html](http://www.uaib.com.ua/analituaib/publ_ici_quart.html) (Accessed 15 October 2017).
6. Romanishyn O., Lazuchenkov D. The Market of Direct Investments and Venture Investments of Ukraine // Kyivstar Business HUB: [online]. Published in 2017. URL: <http://hub.kyivstar.ua/ryinok-pryamyih-i-venchurnyih-investitsiy-ukrainyi> (Accessed 15 October 2017).
7. Shved B.L. Venture Investments go to IT // Ipress.ua: [online]. Published in 2013. URL: [http://ipress.ua/articles/startap\\_8052.html](http://ipress.ua/articles/startap_8052.html) (Accessed 15 October 2017).
8. Sychikova Y., Degeler A., Sysoyev Y., Henni A. The Dealbook of Ukraine // Uadn.net: [online]. Version 1, July 2016. URL: [http://uadn.net/files/ua\\_dealbook.pdf](http://uadn.net/files/ua_dealbook.pdf) (Accessed 15 October 2017).
9. Sychikova Y., Henni A. and Sysoyev Y. IT Ukraine: IT Services and Software R&D in Europe's Rising Tech Nation // Uadn.net: [online]. Version 1.11, April 2016. URL: [http://www.uadn.net/files/ua\\_hightech.pdf](http://www.uadn.net/files/ua_hightech.pdf) (Accessed 15 October 2017).
10. Ukrainian Venture Capital and Private Equity Overview 2016 // SlideShares: [online] / Ukrainian Venture Capital and Private Equity Association. Published on May 26, 2017. URL: <https://www.slideshare.net/UVCA/ukrainian-venture-capital-and-private-equity-overview-2016> (Accessed 15 October 2017).
11. Ukrainian Venture Investment Market Review (IT Sector) // InVenture Investment Portal: [online]. Published in 2017. URL: <https://inventure.com.ua/en/analytics/investments/ukrainian-venture-investment-market-review-it-sector> (Accessed 15 October 2017).

**Кухта П.В., Дацькова Д.В.**

Київський національний університет імені Тараса Шевченка

## **ПЕРЕПОНИ У РОЗВИТКУ ВЕНЧУРНОГО ІНВЕСТУВАННЯ В УКРАЇНІ**

### **Анотація**

У дослідженні розкрито наявні проблеми розвитку ринку венчурних інвестицій в Україні. Висвітлено поточний стан венчурного інвестування української технологічної галузі, особливості розподілу венчурних інвестицій у технологічному секторі економіки України, а також виявлено перепони, які необхідно усунути, для поліпшення загального стану сектора. В основі дослідження ринку венчурних інвестицій в Україні – моніторинг динаміки та аналіз венчурних угод в реальному часі на українському ринку венчурних інвестицій, серед кількісних методів було використано збір даних і документальний аналіз. Наразі венчурні інвестиції у сферу ІТ суттєво збільшилися, оскільки ця сфера є однією з найпривабливіших як в короткостроковій, так і в довгостроковій перспективі. Охарактеризовано роль державного регулювання діяльності інвестиційних інститутів; стабілізація політичної ситуації і здійснення успішних реформ з точки зору дерегуляції приведуть до підвищення інвестиційної привабливості України. Останні тенденції зростання обсягів і вартості капіталу для членів венчурних інвестиційних фондів посилюють важливість визначення можливих перепон на шляху зростання венчурних інвестицій у технологічному секторі економіки України.

**Ключові слова:** інвестиції, венчурний капітал, інформаційні технології (ІТ), фонд венчурного капіталу, ринок венчурного капіталу.

**Кухта П.В., Дацькова Д.В.**

Киевский национальный университет имени Тараса Шевченко

## **ПРЕПЯТСТВИЯ В РАЗВИТИИ ВЕНЧУРНОГО ИНВЕСТИРОВАНИЯ В УКРАИНЕ**

### **Аннотация**

В исследовании рассматриваются текущие сложности развития рынка венчурных инвестиций в Украине. Показано текущее состояние притока венчурного капитала в украинскую технологическую отрасль, рассмотрено особенности распределение венчурных инвестиций в технологическом секторе экономики Украины и выявлено барьеры, которые необходимо устранить, для улучшения общего состояния сектора. В основе исследования рынка венчурных инвестиций в Украине – наблюдение за динамикой и анализ венчурных сделок в реальном времени на украинском рынке технологий, среди количественных методов были использованы сбор данных и документальный анализ. В настоящее время венчурные инвестиции в сферу ИТ существенно увеличились, поскольку эта сфера является одной из самых привлекательных как в краткосрочной, так и в долгосрочной перспективе. Охарактеризовано роль государственного регулирования деятельности инвестиционных институтов; стабилизация политической ситуации и осуществление успешных реформ с точки зрения дерегулирования приведут к повышению инвестиционной привлекательности Украины. Последние тенденции роста количества и стоимости капитала для членов венчурных инвестиционных фондов усиливают практическое значение определения возможных барьеров на пути роста венчурных инвестиций в технологическом секторе экономики Украины.

**Ключевые слова:** инвестиции, венчурный капитал, информационные технологии (ИТ), фонд венчурного капитала, рынок венчурного капитала.

## МЕТОДИ ОЦІНКИ ВИРОБНИЧИХ ЗАПАСІВ ПІДПРИЄМСТВА

Куць Т.В., Басиста С.А.

Національний університет біоресурсів і природокористування України

Досліджено теоретичні підходи до трактування економічної сутності виробничих запасів підприємства. Узагальнено ознаки запасів. Висвітлено загальні підходи до оцінки запасів. Проаналізовано переваги та недоліки представлених методів оцінки виробничих запасів підприємства.

**Ключові слова:** виробничі запаси, оборотні активи, підприємство, облік, аналіз, методи оцінки.

**Постановка проблеми.** Вагоме місце у системі менеджменту сучасного підприємства належить його обліково-аналітичному забезпеченню. Основним призначенням обліку є надання внутрішнім і зовнішнім користувачам достатньої релевантної інформації для аналізу і обґрунтування конкурентоспроможних управлінських рішень. При цьому велике значення для ефективної діяльності підприємства має здійснення своєчасної та правдивої оцінки виробничих запасів, формування повної інформації щодо наявних виробничих запасів, визначення їх мінімальної величини, забезпечення їх раціонального використання відповідно до встановлених нормативів; оскільки безперервний процес виробничої діяльності неможливо уявити без наявності запасів.

**Аналіз останніх досліджень і публікацій.** Теоретичні та практичні аспекти обліково-аналітичного забезпечення управління виробничими запасами висвітлені у працях відомих вітчизняних вчених та практиків: Ф. Ф. Бутинця, Н. В. Герасимчука, Н. Р. Домбровської, В. М. Жука, Г. Г. Кірейцева, Б. І. Кирилюка, Л. М. Очеретько, М. В. Пальцевої, В. К. Савчука, В. В. Собка, Л. К. Сука, І. В. Супрунової, С. В. Тивончук, Є. Ю. Шари та ін.

**Виділення невирішених раніше частин загальної проблеми, яким присвячується стаття.** В сучасних умовах виробничі запаси мають вагомий вплив на фінансові результати діяльності, тому що займають чи не найбільшу питому частку у складі витрат підприємства більшості галузей виробництва. Запаси забезпечують підприємству постійність, безперервність та ритмічність його господарської діяльності, а також гарантують йому економічну безпеку. Раціональне використання запасів відносять до одного із найважливіших факторів розвитку економіки, а це, у свою чергу, призводить до збільшення обсягів виробництва та розміру прибутку підприємства.

Це зумовлює необхідність узагальнення та огляду сучасних підходів до визначення вартості виробничих запасів. Проблема удосконалення обліково-аналітичного забезпечення оцінки виробничих запасів в сучасних умовах набувають особливої актуальності в зв'язку з потребою оперативної інформації в умовах комп'ютеризації бухгалтерського обліку [1, 5, 6].

**Мета статті.** Метою статті є висвітлення економічної сутності виробничих запасів підприємства та аналіз методів оцінки виробничих запасів підприємства. Для забезпечення виконання поставленої мети використовувались традиційні економічні методи дослідження, зокрема монографічний, узагальнення, порівняння тощо.

**Виклад основного матеріалу дослідження.** Згідно П(С)БО 9 «Запаси», сутність запасів трактується як активи, які утримуються для подальшого продажу при умові звичайної господарської діяльності, перебувають у процесі виробництва з метою подальшого продажу продукту виробництва або ж утримуються для споживання під час виробництва продукції, виконання робіт та надання послуг, а також управління підприємством [3].

Відповідно запаси повинні відповідати таким ознакам: бути власністю підприємства; виступати у формі матеріальних активів; мати одне з призначень – або бути використаними у процесі виробництва (для виробничих підприємств), або у процесі реалізації (для виробничих і торговельних підприємств); відновлюватися (постійно витрачатися, реалізовуватися та замінюватися новими); перетворюватися в грошові кошти протягом року або одного операційного циклу.

При визнанні запасів як активу необхідно враховувати ті ж умови, які висуваються до визнання активів. Тобто, запаси можна визнавати активом у тих випадках, коли існує ймовірність того, що підприємство в майбутньому отримає економічні вигоди, які пов'язані з їх використанням чи реалізацією, та їх вартість може бути достовірно визначена.

Одиницею бухгалтерського обліку запасів крім номенклатурного номера може бути партія, однорідна група (вид), марка, сорт тощо.

Зважаючи на те, що різноманітність виробничих запасів обумовлена різноманітними особливостями діяльності підприємств, вона потребує широкого вибору оцінок. Під «оцінкою» традиційно розуміється перетворення об'єктів бухгалтерського обліку в вартісний вигляд в грошовій одиниці для відображення їх загальної вартості в цілому по підприємству. За допомогою оцінки натуральні показники переводяться у вартісні.

Оцінка виробничих запасів підприємства є важливим інструментом, тому що забезпечує правдивість інформації бухгалтерського обліку про результати господарської діяльності. Відомо, що оцінка запасів завжди пов'язується з грошовим вимірником. Запасам приділяється особлива увага тому, що вони становлять значну частку активів, а також їх оцінка впливає на валюту балансу, а також і на собівартість виготовленої продукції, а отже, і на визначення фінансового результату діяльності [4].

Відповідно до вимог П(С)БО 9 «Запаси» оцінка запасів здійснюється на таких трьох етапах: при надходженні, при списанні та на дату балансу [3]. При прийнятті рішення, щодо того, який вибрати варіант оцінки, слід звернути увагу на такі важливі фактори, як: фінансовий стан підприємства,

ціноутворення, рівень інфляції, умови реалізації, вимоги податкового законодавства тощо.

Витрати на створення запасів і доведення їх до стану, в якому вони будуть придатні для використання за призначенням, складають первісну вартість цих активів. Первісна вартість – це вартість, яка була встановлена тим чи іншим способом: історично, середньозважена, справедливо, за нормами тощо.

Придбані виробничі запаси зараховуються на баланс підприємства за первісною вартістю, яка формується відповідно до джерел їх надходження. Основним джерелом надходження виробничих запасів на підприємство найчастіше є їх купівля. У даному випадку первісна вартість запасів складається з таких фактичних витрат: суми, що сплачуються постачальнику згідно з умовами договору; митні платежі; суми непрямих податків понесених у зв'язку з придбанням запасів; транспортно-заготівельні витрати; інші витрати (ті, які безпосередньо пов'язані з придбанням запасів, їх доопрацюванням та підвищенням якісних і технічних характеристик). В подальшому транспортно-заготівельні витрати включаються до собівартості придбаних запасів.

Починаючи з нульової стадії кожна із статей запасів на певному з етапів активного перетворення формує свою первісну вартість. Адже на кожній із стадій ці активи набувають не лише нову форму, але і нову вартість. Отже, первісна вартість запасів формується починаючи із стадії закупівлі, транспортування і зберігання цих запасів до моменту передачі їх у виробництво [2].

На дату балансу запаси повинні оцінюватися за найменшою з таких двох вартостей: первісною або чистою вартістю реалізації. Чиста вартість реалізації – це чиста сума, яку ми очікуємо отримати після продажу запасу. Вона обчислюється як: ціна продажу мінус витрати на продаж мінус витрати на завершення виробництва.

Багато підприємств у сучасних умовах господарювання займаються посередницькою діяльністю, у якій замкнутий цикл оборотності засобів включає два процеси: постачання та реалізацію. Причиною є висока ресурсна витратність формування та підтримки виробничого етапу і його часта некупність, нерентабельність. Великого значення набуває оцінка списання виробничих запасів, з метою зменшення собівартості готової продукції, при припустимій можливості підвищення рівня цін.

Списання матеріалів на виробництво чи інші потреби протягом звітного періоду рекомендується здійснювати за обліковими цінами, а наприкінці періоду коригувати облікові ціни до рівня фактичної собівартості кожного спожитого матеріального ресурсу. Якщо інтенсивність споживання матеріальних ресурсів, кількість їх постачальників та варіація договірних цін значна, дозволяється відразу списувати їх на виробництво за фактичною собівартістю [7].

Вибуттям запасів є не тільки вибуття їх з підприємства. Вибуттям прийнято вважати також передачу матеріалів у виробництво, переміщення готової продукції з цеху на склад. У бухгалтерському обліку застосовується п'ять таких методів оцінки вибуття запасів: ідентифікованої собівартості, середньозваженої собівартості, ФІФО, за нормативними витратами, за ціною продажу.

Задля ефективної та законодавчо визначеної організації бухгалтерського обліку запасів обраний метод оцінки їх вибуття визначається розпорядчим документом, який затверджує власник або уповноважений орган. У вказаному документі також зазначаються такі пункти: одиниця натурального виміру запасів, порядок їх аналітичного обліку тощо. З урахуванням особливостей виробничого циклу окремих підприємств можна зробити висновок, що велику кількість запасів водночас можна вважати такими, що мають однакове призначення та умови використання в межах цілого підприємства. Такі одиниці бухгалтерського обліку запасів оцінюють лише за одним із методів. Вірно обраний метод оцінки вибуття запасів є факторотворчою складовою облікової політики кожного підприємства.

Ефект від використання кожного із наведених методів при складанні фінансової звітності досить значний, тому що саме вони мають значний вплив на управління підприємством, визначають величину податку на прибуток і фінансовий результат.

Структурно-логічний підхід до методів оцінки запасів дозволив визначити специфіку їх застосування, переваги та недоліки.

Оцінка за ідентифікованою собівартістю передбачає особливе маркування кожної одиниці запасів, що дозволяє у будь-який момент часу визначити вартість, а також встановити дату витрачання кожної одиниці запасу певного виду, собівартість витраченого запасу та вартість запасів, що залишилися. Можна зробити висновок, що даний метод оцінки запасів при їх вибутті застосовується в разі використання запасів, що не можуть бути замінені будь-якою іншою одиницею. Кожна одиниця запасів оцінюється як самостійна індивідуальна складова об'єктів активів. Такий метод може бути використовуваний підприємством, що спеціалізується на виконанні спеціальних замовлень і проектів, які потребують детального переліку матеріалів, що були використані для виконання того чи іншого замовлення, і забезпечують деталізовану калькуляцію собівартості відносно кожної одиниці запасів, яка була використана у виробництві або продажі.

Застосування даного методу тісно пов'язано з використанням ПК, адже кожна одиниця таких запасів повинна мати індивідуальні характеристики, що відрізняють її від інших складових запасів і унеможливають їх спільний облік. Зазначений метод оцінки запасів при їх вибутті можуть використовувати підприємства, що спеціалізуються на виготовленні автомобілів, коштовностей тощо [4].

Але у даного методу оцінки запасів при їх вибутті можна виділити ряд недоліків. По-перше, за умов різноманітності номенклатурних найменувань або великої кількості запасів одного найменування значно ускладнюється ведення обліку виробничих запасів, а також їх загальна оцінка. Стає дуже складно здійснювати контроль і управління за відповідним витрачанням запасів на різних рівнях виробничого циклу через різноманітність подібних найменувань. По-друге, за умов використання цього методу ряд подібних за своїми характеристиками запасів буде обліковуватись за різними вартісними показниками, що зазвичай недоцільно за умов великих обсягів витрачання запасів одного виду.

Оцінка методом середньозваженої собівартості передбачає розрахунок середньої вартості ціни матеріалів шляхом ділення всієї вартості запасів на їх кількість. Тобто відбувається постійний перерахунок середньої ціни матеріалу після кожної поставки. Такий спосіб обліку використовують, коли складно оцінити собівартість окремо взятого запасу.

Науковці стверджують, що кожен із методів підприємство може обрати на власний розсуд, окрім методу середньозваженої собівартості, оскільки на його користь в літературі свідчать лише його переваги, які проявляються у зручності використання на практиці в плані обрахунків, що сприяє недопущенню на практиці помилок, які в майбутньому можуть спричинити зменшення розміру позитивного фінансового результату. Також цей метод не вимагає детального обліку за кожним товаром, що спрощує трудомісткість процесу. Саме тому в питанні оцінки запасів при вибутті не викликає сумніву дієвість методу середньозваженої собівартості [5].

Як відмічають Л.М. Очеретько та М.В. Пальцева недоліком цього методу є те, що відбувається усереднення вартості залишків і не приділяється увага останнім за часом надходженням запасам, внаслідок чого, за умов інфляції, підприємство оголошує більший прибуток за справедливий, та збільшує кількість сплачених податків [4].

Оцінка методом ФІФО (з англійської First In First Out), який ще також називають моделлю конвеєра. Цей метод передбачає, що матеріали, отримані першими, відпускаються на виробництво (чи реалізацію) теж першими. При цьому запаси, які лишилися на кінець звітного періоду, будуть оцінені за цінами останньої поставки. Матеріали з кожної наступної поставки не списуються доти, доки не витрачені з попередньої. Його основною перевагою є те, що цей метод досить простий у використанні та запобігає можливості маніпулювання прибутком. Основним недоліком даного методу є вплив зовнішніх чинників економічного життя держави на показник валового прибутку окремо взятого підприємства.

Формула ФІФО, як правило, враховує зміну ринкових цін, а тому суми переоцінки запасів у цьому випадку є мінімальними. У період зростання цін ця формула дає можливість одержати максимальне значення облікового прибутку.

Найбільшого розповсюдження даний метод здобув у харчовій промисловості та у торгівлі, але може використовуватись і на інших підприємствах, які вважають за необхідне максимізувати показник валового прибутку.

При оцінці за нормативними затратами застосовуються норми витрат на одиницю продукції, які встановлюються підприємством самостійно. За умови дотримання даних норм фактична собівартість продукції дорівнює нормативній. При встановленні даних норм враховуються нормальні рівні використання запасів, діючих цін, виробничих потужностей. Аби забезпечити максимальне наближення нормативних затрат до фактичних потрібно регулярно переглядати норми затрат і ціни у нормативній базі [7]. Діючи-

ми нормами називають норми і нормативи, що зумовлені технологічним процесом, відповідно до якого передаються матеріали у виробництво, оплачуються виконані роботи.

Найчастіше такий метод обліку використовують промислові підприємства, що мають складну технологію, а також галузі сезонного виробництва. Також цей метод корисний тим, що його використовують не лише тоді, коли запаси вибувають з підприємства, а й тоді, коли вони переводяться з однієї статті до іншої.

Останній із методів оцінки – за цінами продажу. Його використовують підприємства роздрібною торгівлі, застосовуючи середній відсоток торговельної націнки на свою продукцію. Цей метод зазвичай застосовується при наявності значної номенклатури товарів з приблизно однаковим рівнем торговельної націнки. Придбаний підприємством товар захищується за продажною ціною, яку складають витрати на придбання й доставку та торговельна націнка. Собівартість реалізованих товарів визначається як різниця між вартістю товарів, за якою вони були реалізовані та сумою торговельної націнки на ці товари.

Сума торговельної націнки на товари, що реалізуються визначається як добуток продажною вартістю цих товарів і середньою відсотку торговельної націнки. Зазвичай застосування даного методу використовується у торговельній галузі, але може застосовуватись і в інших галузях економіки.

Доцільність вибору певного методу оцінки запасів при їх вибутті залежить від таких важливих факторів: технології використання цих запасів у виробництві, умов діяльності та облікової політики підприємства.

Кожен з методів має свої недоліки та переваги тому не можна назвати один найкращий, який можна було б застосувати у всіх ситуаціях. Ефективність використання обраного методу залежить від багатьох чинників: своєчасності забезпечення виробництва необхідними ресурсами, зв'язків з постачальниками, правильності прийняття рішень тощо.

**Висновки і пропозиції.** Отже, можна зробити наступні висновки. Запаси виступають одним із найбільш вагомих об'єктів в загальній структурі оборотних активів. Їх використання для потреб виробництва має велике значення у діяльності підприємства, зокрема операційній, яка характеризується як основна діяльність підприємства, заради чого його було створено та воно функціонує. Оцінка запасів є важливою передумовою їх обліку, так як вона має вагомий вплив на визначення собівартості продукції, а також з тієї причини, що в обліку знаходять відображення лише ті факти, які одержали грошову оцінку.

Оцінка виробничих запасів підприємства є одним з найважливіших інструментів, які забезпечують достовірність інформації бухгалтерського обліку про результати господарської діяльності, а також впливає на такі форми бухгалтерської звітності, як баланс і звіт про фінансові результати. Тому вибір методу оцінки повинен бути виваженим і добре обдуманим рішенням кожного підприємства.

**Список літератури:**

1. Бутенко О.С., Тивончук С.В. Організація обліку виробничих запасів у комп'ютерному середовищі // Збірник тез доповідей 69 – наук.-практ. студ. конф. «Стратегія розвитку аграрного сектору економіки України в умовах євроінтеграційних процесів». – К., НУБіП України, 2015. – 284 с. – С. 11-12.
2. Домбровська Н.Р. Методи оцінки виробничих запасів підприємства при їх використанні згідно національних стандартів // Інноваційна економіка. – 2011. – № 7. – С. 137-142.
3. Положення (стандарт) бухгалтерського обліку 9 «Запаси», затверджене наказом Міністерства фінансів України від 20.10.1999 р. № 246 (зі змінами і доповненнями) // [Електронний ресурс]. – Режим доступу: <http://zakon2.rada.gov.ua>.
4. Очеретько Л.М., Пальцева М.В. Шляхи вдосконалення методів оцінки вибуття виробничих запасів // Сталий розвиток економіки. – 2014. – № 2. – С. 141-147.
5. Супрунова І.В., Кирилюк Б.І. Особливості оцінки запасів в умовах комп'ютеризації бухгалтерського обліку // Бізнесінформ. – 2017. – № 4. – С. 302-308.
6. Супрунова І.В., Кирилюк Б.І. Облік запасів на підприємстві як складова інформаційно-комунікативної системи // Проблеми теорії та методології бухгалтерського обліку, контролю і аналізу. – 2016. – Вип. 2-3(35). – С. 143-158.
7. Шара С.Ю. Деякі особливості оцінки запасів // Збірник наук. праць Національного університету державної податкової служби України. – 2013. – № 2. – С. 204-210.

**Кут Т.В., Басиста С.А.**

Національний університет біоресурсів і природопольовання України

**МЕТОДЫ ОЦЕНКИ ПРОИЗВОДСТВЕННЫХ ЗАПАСОВ ПРЕДПРИЯТИЯ****Аннотация**

Исследованы теоретические подходы к трактовке экономической сущности производственных запасов предприятия. Обобщены признаки запасов. Освещены общие подходы к оценке запасов. Проанализированы преимущества и недостатки представленных методов оценки производственных запасов предприятия.

**Ключевые слова:** производственные запасы, оборотные активы, предприятие, учет, анализ, методы оценки.

**Kuts T.V., Basysta S.A.**

National University of Life and Environmental Sciences of Ukraine

**VALUATION METHODS OF STOCKS OF THE ENTERPRISE****Summary**

Theoretical approaches to the interpretation of the economic essence of the enterprise's production stocks are investigated. Characteristics of stocks are summarized. The general approaches to inventory estimation are highlighted. The advantages and disadvantages of presented methods of estimation of stocks of the enterprise are analyzed.

**Keywords:** production stocks, current assets, enterprise, accounting, analysis, methods of valuation.

## МЕТОДИЧНІ ПІДХОДИ ДО ЕКСПРЕС-ОЦІНКИ КОРПОРАТИВНОЇ СОЦІАЛЬНОЇ ВІДПОВІДАЛЬНОСТІ ПІДПРИЄМСТВА

Лагута Я.М.

Житомирський державний технологічний університет

У статті розглянуті існуючі основні методичні підходи до оцінки корпоративної соціальної відповідальності підприємства. Запропонована система кількісних показників для проведення експрес-оцінки корпоративної соціальної відповідальності для потреб управління на проміжних етапах реалізації заходів КСВ. Система показників представлена за трьома складовими: економічною, соціальною та екологічною. Розглянуті можливі напрями для проведення оцінки за якісними показниками відповідно до стейкхолдерського підходу.

**Ключові слова:** корпоративна соціальна відповідальність, підприємство, показники, оцінка, кількісні показники, якісні показники.

**Постановка проблеми.** Важливість реалізації заходів корпоративної соціальної відповідальності (КСВ), як показує практика господарювання є беззаперечною. Дослідники визнають, що оцінка КСВ – це достатньо трудомісткий процес, оскільки дана категорія важко формалізується і зачіпає багато різних аспектів. Це пов'язано з особливим характером предмета оцінки, суб'єктів (оцінювачів), заінтересованих в проведенні оцінки, можливості формалізації показників результативності, різних методик проведення оцінки тощо. Складність посилюється впливом суб'єктивного фактору, різноманітністю і неспівставністю морально-етичних та економічних параметрів, ступенем задоволеності різних заінтересованих осіб, стейкхолдерів тощо. Проблемою на сьогодні є і недостатність відкритої інформації про соціальну діяльність компанії (окрім компаній, які мають соціальні звіти, які є необхідними для підписантів Глобального договору ООН та тих, хто хоче забезпечити конкурентоспроможність на світовому ринку), що в свою чергу обмежує можливості проведення її оцінки заінтересованими сторонами. В існуючій бухгалтерській звітності не передбачено стандартної форми, яка би відображала рівень досягнутої соціальної відповідальності. Але разом з тим, зацікавленими в оцінці є широке коло суб'єктів соціально-економічних відносин.

**Аналіз останніх досліджень і публікацій.** Переважна більшість науковців, які займають проблемою оцінки рівня розвитку корпоративної соціальної відповідальності схильні до думки, що оцінювати КСВ потрібно за напрямками, при цьому можна використовувати різні методи. Вони виділяють персонал та його розвиток, природоохоронну діяльність, охорону здоров'я та умови праці, розвиток громад, ресурсозбереження, ділову практику. І кожен з цих напрямів має свою систему якісних та кількісних показників [1]. Ще один із авторів, О.В. Ворона дотримується тієї ж думки і зазначає, що потрібно виділяти чотири напрями: персонал, бізнес, суспільство та імідж, і визначити відповідні показники для оцінки КСВ [2]. Є.Г. Левицька також пропонує оцінювати ефективність КСВ за напрямками. Проте, в досить незвичній класифікації напрямів представлені показники: витратні (оцінюють рівень витрат на соціальні заходи), результативні (оцінюють ефект від здійснення соціальних заходів),

структурні (оцінюють зміну структури певного ресурсу, ефективні (оцінюють як співвідношення результату і витрат) [3].

В цілому дослідженню проблеми оцінки корпоративної соціальної відповідальності присвячено багато праць провідних зарубіжних і вітчизняних вчених. Серед них можна виділити: Дж. Вайса, Д. Віндзора, Д. Баюру, О. Буян, О. Березіну, О. Ворону, Т. Доналдсона, А. Керола, Р. Каплана, Д. Нортон, Н. Кусик, А. Ковалевську, Є. Левицьку, Н. Шмиголь, О. Черних та багато інших.

**Виділення невирішених раніше частин загальної проблеми.** В ході реалізації заходів КСВ в поточній діяльності виникає потреба в оцінці досягнення проміжних результатів. В управлінцях існує необхідність розробки інструментів оцінки КСВ, які були б прості в застосуванні, не вимагали багато часу і давали інформацію про можливість та стан КСВ на підприємстві. Цим інструментом повинна стати методика експрес-оцінки КСВ підприємства, яка на сьогодні практично не розглядається науковцями. Вона буде слугувати інформаційною базою для прийняття управлінських рішень та виявлення ризиків на етапі реалізації цілей визначених стратегією розвитку в частині КСВ.

**Мета статті.** Головною метою цієї роботи є проведення аналізу існуючих методичних підходів до оцінки КСВ підприємства та формування системи показників для експрес-оцінки корпоративної соціальної відповідальності для потреб управління на проміжних етапах реалізації заходів КСВ.

**Виклад основного матеріалу.** В класичній теорії корпоративної соціальної відповідальності виділяють чотири підходи (методи) до оцінки КСВ підприємства [4]. Перший метод полягає у використанні соціальних індикаторів, зокрема визначення індексу рівня життя через розрахунок кількісних показників та оцінки впливу соціальної діяльності корпорацій на цей індекс (це показники стану охорони праці, стану охорони здоров'я та інші). Другий метод полягає у розробці системи, яка включає оцінку витрат на соціальні програми, на їх реалізацію, а також оцінку їх ефективності. Третій підхід передбачає проведення оцінки через складання так званого соціального звіту, де в балансовій формі представлялися вигоди для працівників, клієнтів, постачальників, громади та інших заінтересова-

них сторін, а також соціальні витрати фірми на створення цих вигід. Четвертий метод – метод ранжування компаній відповідно до їх соціальної діяльності (репутаційні рейтинги).

Разом з тим, на сьогодні існує цілий ряд методик для оцінки КСВ підприємств. Як зазначає в своїй статті Н.Л. Кусик, деякі дослідники для визначення впливу соціально відповідальної діяльності підприємства використовують методику, яка розроблена за підтримки Програми розвитку ООН [5]. Вона передбачає вимірювання кількісного індексу соціальних інвестицій бізнесу: 1) індекс питомих соціальних інвестицій представляє собою величину соціальних інвестицій компаній, що припадає на одного працівника; 2) відношення (частка) соціальних інвестицій компанії до сумарного обсягу їх продажів (у відсотках); 3) відношення (частка) соціальних інвестицій компанії до сумарного обсягу їх прибутків до оподаткування (у відсотках). Розмір кількісного вимірювання індексу соціальних інвестицій не є нормованим і може мати будь-які позитивні значення. Високий рівень індексу підтверджує високий рівень соціальної активності компанії.

На відміну від кількісних індексів соціальних інвестицій, які створюють картину масштабу явища, якісний індекс соціальних інвестицій передбачає оцінку ступеня комплексності та повноти такого явища, як корпоративна соціальна відповідальність. При цьому використовуються три групи критеріїв якісної оцінки соціальних інвестицій, які базуються на 12 показниках та розраховуються наступні види якісного індексу соціальних інвестицій: якісний індекс соціальних інвестицій компанії, який показує рівень системності соціальної діяльності компанії; якісний індекс соціальних інвестицій за якісною ознакою та показує ступінь її присутності у вибірці компаній – респондентів; загальний якісний індекс соціальних інвестицій компанії, який показує рівень комплексності соціальної діяльності досліджуваної компанії. Всі три різновиди якісного індексу соціальних інвестицій нормовані і можуть приймати значення від 0 до 100%. Чим більше значення індексу, тим більш цілісною і комплексною є соціальна політика компанії [5].

Як зазначає автор згаданої вище статті, дана методика може використовуватися для побудови рейтингу серед підприємств, що займаються соціально відповідальною діяльністю, але більш доцільною до застосування вважає розглянуту Н.М. Шмиголь модель оцінки ефективності соціальних інвестицій та корпоративної соціальної відповідальності, яка розроблена вченими «Інституту економіки міста» і являє собою розрахунок комплексного показника (індексу) [6]. Комплексний індекс розраховується як відношення суми виплачених податків, інвестицій в основний капітал, соціальних видатків підприємства до поточних витрат виробничого призначення. Окрім того, розраховують ще індикатор перспективного розвитку як відношення суми інвестицій в основний капітал та соціальних видатків до чистого прибутку підприємства. Індикатор соціальних видатків розраховують як відношення обсягу соціальних видатків до чистого прибутку у звітному періоді (нормальним вважається показник у розмірі 1%).

Варто погодитися із Т.Б. Хлевицькою, яка зазначає, що необхідно застосовувати комплексну, інтегральну оцінку сукупності окремих показників, які найбільшою мірою відображають ключові аспекти діяльності підприємства в сфері КСВ. Запропонована нею методика передбачає розрахунок проміжних інтегральних показників (показників економічної ефективності діяльності у сфері КСВ, соціальної ефективності діяльності у сфері КСВ, екологічної ефективності у сфері КСВ) та узагальнюючий інтегральний показник ефективності КСВ діяльності [7]. Автор статті найдоцільнішим вважає визначення значущості показників експертним шляхом, що применшує об'єктивність проведених розрахунків. На нашу думку, для визначення узгодженості думок більше чим двох експертів, варто застосувати в розрахунках коефіцієнт конкордації. При інтерпретації отриманих результатів інтегральної оцінки ефективності діяльності в сфері КСВ та за умови дотримання підприємством усіх нормативних значень, значення інтегрального показника дорівнює 1. Методика запропонована Т.В. Хлевицькою формує загальний інтегральний показник. Разом з тим, ця методика є достатньо трудомісткою та вимагає залучення експертів.

На нашу думку, при проведенні оцінки КСВ, впершу чергу, варто визначити цілі проведення такої оцінки та підібрати методи та використовувати методики як за цілями (стратегічні, поточні, експрес-аналіз) напрямками діяльності (внутрішня КСВ та зовнішня КСВ), так і за потребами користувачів (власників, інвесторів, менеджерів, держави, інших стейкхолдерів). При цьому показники повинні бути як кількісними, так і якісними. Важливою є зовнішня рейтингова оцінка ділової репутації компанії. На сьогодні існує цілий ряд рейтингів у всьому світі зі своїми критеріями оцінок. Але варто відмітити, що оцінка переважно проводиться по інноваціях, персоналу, використанню корпоративних активів, соціальній відповідальності, якості управління, фінансовій стабільності, довгострокових інвестиціях, якості продукції та послуг тощо. Інформація про активність компанії, як зазначалося вище, в переважній більшості представляється у вигляді індексів (розрахункових показників), які дозволяють перетворити суспільну думку про відповідність компанії етичним, соціальним вимогам в конкретний показник. Це соціальні індекси, фондові і не фондові. В концепції стійкого розвитку виділяють три напрями, які застосовуються при формуванні рейтингів та відповідають концепції КСВ: 1) позитивні характеристики виробничої і господарської діяльності компанії (економічна складова); 2) екологічні характеристики та зниження негативного впливу на навколишнє середовище (екологічна складова); 3) соціальний розвиток компанії і реалізація її соціальної політики (соціальна складова).

Ще один важливий момент, це впровадження та дотримання стандартів КСВ, які якраз впливають на формування індикаторів у сфері КСВ.

Розробка стратегії соціально відповідальних заходів та її інтеграція в стратегію розвитку підприємства є обов'язковою. Важливим є її включення в стратегічну карту розвитку підприємства. Тоді проводити оцінку внутрішньої



та зовнішньої КСВ можна буде в рамках кожної стратегічної перспективи («Споживачі», «Процеси», «Фінанси», «Персонал») за економічною, соціальною та екологічною складовими КСВ узагальнивши їх в перспективу «Соціальна відповідальність компанії». Система показників підприємства буде включати за кожною перспективою крім загальних показників розвитку і показники КСВ. Для стратегічного рівня – це індикатори розвитку КСВ, які мають бути орієнтовані на елементи стандарту GRI G4 (Керівництво по звітності в умовах стійкого розвитку GR4 [8]). Це дозволить управлінням не тільки планувати, а й аналізувати, проводити оцінку в рамках контролю за досягненням поставлених цілей та вчасно реагувати і приймати управлінські рішення.

Як зазначає фахівець в сфері КСВ Ростислав Курицький, все залежить від зрілості та розвитку компанії. Якщо компанія тільки розпочинає свою діяльність в сфері КСВ, то варто починати із простих показників, поєднуючи і фінансові і нефінансові показники. Наприклад, він вважає, що можна розпочинати із спрощеного варіанту GRI, поступово його розширюючи із розвитком компанії [9]. На нашу думку, такий гібридний формат дозволить не тільки аналізувати показники, а відразу і їх представляти у соціальному звіті хоча б для стейкхолдерів, тільки ті, які компанія вважає суттєвими, і в той же час не показувати тих, які містять комерційну таємницю, являються конфіденційними. Цікавим рішенням є комбіновані та/або інтегровані звіти, з яких можна вибрати систему показників. Цей підхід передбачає використання елементів нефінансової звітності в рамках річного звіту, а також фінансової звітності, для розрахунку фінансових показників, які є основою оцінки можливостей КСВ в сьогоденних умовах господарювання.

Вважаємо, що кількісними показниками для проведення такого експрес-аналізу можуть бути такі групи показників за складовими, визначеними форматом стійкого розвитку:

#### 1. Економічна складова.

1.1. Показники фінансової стійкості підприємства та показники відповідальності перед акціонерами та власниками (поточна ліквідність, абсолютна ліквідність, рентабельність активів, коефіцієнт автономії);

1.2. Показники інноваційної активності та якості продукції (коефіцієнт оновлення продукції, рівень наукоємності виробництва, експортоспроможність продукції);

#### 2. Соціальна складова.

2.1. Показники соціальних інвестицій та ефективності витрат на оплату праці (коефіцієнт співвідношення середньої заробітної плати на підприємстві до середньої заробітної плати в регіоні, коефіцієнт співвідношення обсягу соціальних інвестицій до доходу підприємства, коефіцієнт співвідношення обсягу соціальних інвестицій до чистого прибутку підприємства, коефіцієнт співвідношення доходу підприємства до фонду оплати праці);

2.2. Показники витрат на охорону праці, забезпечення промислової безпеки та навчання в цій сфері (частка витрат на охорону праці по відношенню до фонду оплати праці (не менш як 0,5%), частка витрат на охорону праці у загальнови-

ничих витратах підприємства, коефіцієнт виробничого травматизму (має зворотній ефект));

2.3. Показники найму та розвитку персоналу (коефіцієнт плинності кадрів (має зворотній ефект); частка працевлаштованих молодих спеціалістів в середньообліковій чисельності працюючих; частка працівників підприємства, які пройшли підвищення кваліфікації, професійні навчання, тренінги протягом року; кількість студентів, які проходили практику на підприємстві);

2.4. Антикорупційна діяльність (кількість підтверджених випадків корупції та прийнятих заходів, розмір штрафів, нарахованих за порушення антикорупційного законодавства (показники мають зворотній ефект));

#### 3. Екологічна складова.

3.1. Показники витрат на охорону навколишнього середовища, екологічні платежі і штрафи за порушення природоохоронного законодавства (частка витрат на природоохоронну діяльність у загальнови-робничих витратах підприємства, розмір інвестицій підприємства в охорону навколишнього середовища; кількість порушень природоохоронного законодавства, розмір штрафів, нарахованих за порушення природоохоронного законодавства (останні показники мають зворотній ефект));

3.2. Показники впливу на навколишнє середовище та заходи енергозбереження (обсяг викидів в атмосферу шкідливих речовин, обсяг викидів CO<sub>2</sub> елементу (показники мають зворотній ефект); кількість впроваджених заходів з енергозбереження, ефективного природокористування, утилізації відходів, безвідходного виробництва; скорочення витрат енергоспоживання).

Ця система показників удосконалена нами за [10], а саме наш авторський доробок передбачає групування показників, які теж змінені, за складовими: економічна, соціальна, екологічна. Важливим є включення показників антикорупційної діяльності. Для розрахунку цих показників використовуються дані із відкритих джерел. Інформаційною базою для розрахунків показників є річні фінансові звіти, екологічні звіти, соціальні звіти, звіти стійкого розвитку, інтегровані звіти тощо. Їх можна використовувати та відслідковувати в динаміці на одному підприємстві, використовувати для побудови рейтингів підприємств.

Щодо якісних показників, то впершу чергу набір показників залежить від потреби користувачів цієї інформації. Якщо розглядати з позицій стейкхолдерського підходу, то також можна знайти адекватний спосіб інтеграції теорії заінтересованих сторін в систему методів оцінки ефективності управління і визначити найбільш важливі напрями та відповідні показники. Зокрема, можна виділити такі напрями: 1) оцінка рівня корпоративної культури компанії; 2) реалізація КСВ по відношенню до своїх працівників; 3) реалізація КСВ по відношенню до споживачів; 4) реалізація КСВ по відношенню до ділових партнерів; 5) реалізація КСВ по відношенню до акціонерів (власників) та акціонерів; 6) реалізація КСВ по відношенню до держави та суспільства; 7) оцінка рівня управління КСВ тощо. Ці напрями та показники будуть представлені в подальших наших дослідженнях. Якщо ж підприємство є підписантом Глобального договору ООН

або ж дотримується міжнародних стандартів КСВ, проявляє добровільну ініціативу, то таке підприємство складає нефінансовий звіт, в якому відповідно до Керівництва GR4 представляються відповідні напрями та показники.

Складання соціального (нефінансового) звіту повинне стати необхідністю вижити в конкурентному середовищі для підприємств, причому ці умови повинна диктувати не тільки держава (хоча прийняття нормативних актів в сфері КСВ є необхідним), а конкурентне середовище.

**Висновки і пропозиції.** Запропонована нами система показників для експрес-оцінки КСВ підприємства стане важливим інструментом управління в сфері КСВ для керівництва компанії, оскільки дасть можливість оцінити можливість розвитку КСВ (фінансова складова) та оцінити реальний стан реалізації заходів КСВ, що важливо також для визначення стратегічних пріоритетів соціальної діяльності компанії. Система якісних показників буде представлена в наступних наших публікаціях.

## Список літератури:

1. Литвиненко Т.М. Причины, мотивы та результати соціально відповідальної активності диверсифікованих компаній / Т.М. Литвиненко // Теоретичні та прикладні питання економіки. – 2011. – Випуск 26. – С. 61-69. – [Електронний ресурс]. – Режим доступу: [http://tppe.econom.univ.kiev.ua/data/2011\\_26/zb26\\_06.pdf](http://tppe.econom.univ.kiev.ua/data/2011_26/zb26_06.pdf).
2. Ворона О.В. Методичні підходи до оцінки рівня соціальної відповідальності / О.В. Ворона // Вісник економіки транспорту і промисловості. – 2010. – № 30. – С. 127-133.
3. Левицька Є.Г. Методичний підхід до розробки програми соціально відповідального управління підприємства сфери послуг / Є.Г. Левицька // Сталый розвиток економіки: всеукраїнський науково-виробничий журнал. – 2012. – № 2. – С. 212-216.
4. The Unstable Ground. Corporate Social Policy in a Dynamic Society. – Los Angeles. – 1974. – P. 99-102.
5. Кусик Н.Л., Ковалевська А.В. Критичний аналіз методів оцінки ефективності соціально відповідальної діяльності підприємства / Н.Л. Кусик, А.В. Ковалевська // [Електронний ресурс]. – Режим доступу: <http://dspace.onu.edu.ua:8080/handle/123456789/4714>.
6. Шмиголь Н.М. КСВ – дохід: визначення, оцінка, ефективність / Н.М. Шмиголь // [Електронний ресурс]. – Режим доступу: [http://www.nbu.gov.ua/portal/soc\\_gum/Nvbdfa/2010\\_1/1%2818%29\\_2010\\_articles/1%2818%29\\_2010\\_Shmygol.pdf](http://www.nbu.gov.ua/portal/soc_gum/Nvbdfa/2010_1/1%2818%29_2010_articles/1%2818%29_2010_Shmygol.pdf).
7. Хлевицька Т.В. Методичний підхід до оцінки ефективності корпоративної соціальної діяльності підприємств на інтегративній платформі / Т.В. Хлевицька // [Електронний ресурс]. – Режим доступу: <https://scholar.google.com.ua/citations?user=P7C8PyMAAAAJ&hl=ru/>.
8. Руководство по отчетности в области устойчивого развития G4. [Электронный ресурс]. – Режим доступа: <https://www.globalreporting.org/resourcelibrary/Russian-G4-Part-Two.pdf>.
9. Куринько Р. Нефинансовый отчет: с какой стороны подойти? / Р. Куринько // [Электронный ресурс]. – Режим доступа: <http://kurinko.com/ru/nefinansovuj-otchet-s-kakoj-storonu-podojti/>.
10. Жойдик А.П. Развитие методов оценки корпоративной социальной ответственности компаний / А.П. Жойдик // [Электронный ресурс]. – Режим доступа: <https://search.rsl.ru/ru/record/01006649852>.

**Лагута Я.Н.**

Житомирский государственный технологический университет

## МЕТОДИЧЕСКИЕ ПОДХОДЫ К ЭКСПРЕСС-ОЦЕНКЕ КОРПОРАТИВНОЙ СОЦИАЛЬНОЙ ОТВЕТСТВЕННОСТИ ПРЕДПРИЯТИЯ

### Аннотация

В статье рассмотрены существующие основные методические подходы к оценке корпоративной социальной ответственности предприятия. Предложенная система количественных показателей для проведения экспресс-оценки корпоративной социальной ответственности для управления на промежуточных этапах реализации мероприятий КСО. Система показателей представлена по трем составляющим: экономической, социальной и экологической. Рассмотрены возможные направления для проведения оценки по качественным показателям в соответствии из стейкхолдерским подходом.

**Ключевые слова:** корпоративная социальная ответственность, предприятие, показатели, оценка, количественные показатели, качественные показатели.

**Laguta Y.N.**

Zhytomyr State Technological University

## METHODICAL APPROACHES TO EXPRESS-EVALUATION OF CORPORATE SOCIAL RESPONSIBILITY OF THE ENTERPRISE

### Summary

The article focuses on the analysis of existing basic methodical approaches to evaluating Corporate Social Responsibility of the enterprise. The paper develops the system of quantitative indicators for conducting express-evaluation of the Corporate Social Responsibility for management needs at intermediate stages of CSR implementation. The system of indicators is presented in three components: economic, social and environmental. The article points out possible directions for conducting evaluation by qualitative indicators in accordance with stakeholder approach.

**Keywords:** corporate social responsibility, enterprise, indicators, evaluation, quantitative indicators, qualitative indicators.

UDC 005(-044.372)

## MANAGEMENT OF THE CRISIS PREVENTION SYSTEM AT THE ENTERPRISE

**Lytvynenko O.D., Pavliuchenko D.M.**

Kharkov Trade and Economics Institute  
of Kyiv National Trade and Economics University

In recent years, there has been a tendency for the growth of the number of non-solvent and bankrupt enterprises. Therefore, there is a need for effective anti-crisis management of the enterprise. The article presents the system of early warning and response to the crisis. The organization of anti-crisis management at the enterprise has been studied. The model of anti-crisis management system at the enterprise has been proposed.

**Keywords:** crisis, management, mechanism, anti-crisis activity, system of early warning and response.

**Problem statement.** Today, the crisis of enterprises is one of the key issues for the Ukrainian economy. Instability of the economic environment in the country has caused an increase in the number of non-repayable enterprises leading to a crisis and bankruptcy that in most cases leads to the liquidation of such enterprises. In view of this, there is a need for effective anti-crisis management of activities of the enterprise in order to prevent and eliminate the threats to the financial security of the enterprise, quickly eliminate consequences in order to minimize negative consequences for the enterprise.

**Analysis of recent research and publications.** The economic science pays considerable attention to the issue of anti-crisis management of the enterprise. The works of domestic scientists devoted to the research of theoretical and applied principles of anti-crisis management of enterprises: R. Bilovol, I. Epifanova, V. Grosul, G. Kindratska, L. Ligonenko, A. Mazaraki, V. Nitsenko, A. Ostapenko, V. Prokhorova, O. Tereshchenko and others. This problem is represented in the studies of many foreign scientists: J. Keynes, E. Altman, D. Ricardo, W. Beaver, I. Mitroff, S. Pearson, W. Rosenthal, G. Springhead, R. G. Hawtrey, J. Schumpeter and others.

**Identification of previously unsettled parts of the general problem.** Despite the considerable amount and thoroughness of the carried out research, some issues related to the implementation

of the system and mechanism for anti-crisis management at enterprises are not sufficiently covered. In particular, there is a lack of comprehensive research focused on the development of effective systems and mechanisms for preventing the crisis of the functioning and development of enterprises. That is precisely the choice of the research subject.

**Purpose of the paper** is to study the process of developing an anti-crisis management system at Ukrainian enterprises in an unstable economic situation.

**Discussion of the main material.** The development of an adapted model of anti-crisis management of enterprises taking into account world experience dictates the necessity of forming a well-balanced system of formulation of managerial decisions, differentiated depending on the stage of crisis: preventing – leveling – exit [2]. Counteracting, adaptive and offensive levers and tools should be applied to these stages that can not only prevent and overcome the crisis, but also transform it into additional opportunities and post-crisis results.

Detecting symptoms and signs of crisis phenomena in time should be the basis of the anti-crisis management mechanism of enterprises. The Early Warning and Crisis Response System (EWRS) is used to identify the crisis at early stages, determine its causes, implement managerial decisions in a coordinated manner and to take measures to optimize activities

[3]. The EWRS is a specific information system at an enterprise that informs about the emergence of external and internal threats and risks, which threaten the enterprise. The system covers all levels of the crisis development defining main preventive measures to prevent the crisis at its early stages. The main task of such system is to implement a complex of anti-crisis measures to prevent the crisis.

The process of developing an early warning and crisis response system at enterprises should consist of stages [9].

The first stage. Definition of objects of the endogenous and exogenous medium which are selected as observation areas.

The second stage. Recognize and distinguish early-warning indicators that may indicate the emergence of problems in production-organizational activities.

The third stage. Estimation of optimal values of indicators of the financial condition of enterprises (their solvency, liquidity, profitability, business activity, etc.) and safe intervals for their change.

The fourth stage. Distinguish and form channels for collecting and editing information. The information support of the EWRS promotes the creation of a knowledge base and generates awareness of the current situation and its analysis. Based on the monitoring of external and internal environments, using the latest information technologies and establishing information networks and communications, crisis managers take managerial decisions and develop an anti-crisis program [8].

The fifth stage. Preparation and synthesis of monitoring results and creation of proposals for preventive measures at the enterprise. The system of early warning and response to the crisis is cyclical due to changes in the environment of the enterprise and the variability of indicators. The cyclical nature of managerial influences will help to effectively predict and prevent emergencies at the enterprise based on appropriate preventive crisis management measures [4].

From a practical point of view, the system of early detection and overcoming of the crisis is realized through the mechanism of its implementation at the enterprise. The EWRS can be included in the anti-crisis management mechanism of the enterprise as an element of management and control. To do this, a special group led by an anti-crisis manager is created. This group should include internal employees of the enterprise (who understand peculiarities of activities in the industry) and/or a qualified specialist who knows the methodology of effective problem solving during the crisis and knows peculiarities of anti-crisis management. The criteria for selecting a specialist in crisis management should be as follows: practical experience, the nature of education and socio-psychological management style. The key task of the anti-crisis group will be to provide advisory support to the leadership throughout the life cycle of the enterprise.

In addition to the information subsystem, the EWRS includes an operational one, which is determined by the structural characteristics of the enterprise and by the features of its production process. It involves program-target planning of production development (investment programs, business plans), assessment of production capaci-

ties, standardization and certification. The purpose of anti-crisis management operations is to create the prerequisites for overcoming crisis phenomena in operational activities (production and sales of products) through rigorous operational management, application of organizational levers of enterprise control, technical policy, and industrial anti-crisis management strategies.

The motivational anti-crisis component of the management is aimed at the rational functioning of the enterprise in terms of resource savings, avoidance of mistakes, making informed decisions, and deep analysis of the anti-crisis situation [5].

The characterized elements of the EWRS have an administrative nature of influence and are mandatory at the entity level. Their interaction leads to a synergistic effect, which ensures the strength of the company's confrontation with crisis challenges. One of the most important tasks of joint operation of all elements of the system is the development of effective managerial decisions of preventive anti-crisis nature. At the initial stage of developing such solutions, the main functional loading is based on the control subsystem of the external and internal sectors and the financial and economic activity of the enterprise. When identifying external and internal factors that can influence the possible development of crisis processes, first of all, it is necessary to be guided by the norms of laws that regulate the activities of economic entities. The importance of studying these documents in the context of preventive anti-crisis management is that they constitute the necessary legal basis for making managerial decisions that ensure the effectiveness of the mechanism of early warning.

The diagnosis of the financial condition of the enterprise is carried out during operational control and internal audit monitoring. According to its results, a «crisis field» is formed among the parameters of the financial condition of enterprises, that is, a group of objects of observation is established, with the negative significance of which the functioning of the enterprise has a high inclination to the crisis [7]. The system of «crisis development indicators» is formed in the context of each parameter of the financial condition of the enterprise. The aggregate of indicators from the «crisis field» can be both generally accepted financial indicators and specially calculated coefficients of the results of one or another type of activity, industry, etc. To obtain the values of «crisis development indicators», it is necessary to choose the optimal period of time during which a comparative analysis of the actual and planned values of the indicators is carried out. Then the degree of deviations and the factors that cause them are determined according to each parameter of the «crisis field» as well as possible consequences of these deviations for the results of the enterprise activity are assessed. The financial sustainability of the enterprise is determined based on the assessment, and an appropriate decision on its improvement is made.

In practice, a single approach to the crisis prevention cannot be distinguished. Each enterprise is unique and has different potential for counteraction to crisis phenomena and various adaptation possibilities to implement the existing anti-crisis models [10]. When choosing a model of anti-crisis

sis management for enterprises, it is necessary to take into account such features as specific factors, high dependence on changing market conditions, complexity of problems of material and technical support of production needs, limited financial resources and the absence of qualified managers and administrators. Considering the variety of factors, only professional and effective anti-crisis management can take into account and evaluate them. Its primary task is to organize and structure information in accordance with a particular complex model, which includes typical measures and constraints. Factors operating in the external system of the model violate the ability of the enterprise to focus on strategic management during the crisis. Only if they are eliminated, the enterprise can switch to strategic management of the situation. In the internal system of the model, three processes are distinguished: identification, counteraction and restructuring [6]. The identification involves the formation of goals and the analysis of the environment, in fact, the identification of the crisis. The counteraction process includes the development of the anti-crisis management strategy and its evaluation when the organization is in the crisis. Finally, restructuring is carried out when the subject comes out of the crisis and includes the implementation of the strategy and strategic control. Consequently, the model of systemic anti-crisis management illustrates that the levelling of external factors and the management of internal processes make the crisis situation controlled and monitored.

According to the proposed model, the organization of the anti-crisis management of the enterprise is the embodiment of the system management of the organization. Systemic anti-crisis management of enterprises is aimed at all business processes without exception. Such management is carried out both directly «during the crisis» and in advance (preventively). Subsystems and elements of the internal environment of the organization, in their turn, are also systemic, interact with each other, and their effective organizational coordination allows enterprises to prevent and overcome the crisis in proper time. In order to substantiate the content of the anti-crisis management system, the enterprise has to analyse its components in detail according to the main production functions (business processes) of the enterprise. The anti-crisis management in the financial field involves ensuring solvency based on control and management of cash flows and improvement of the enterprise sustainability.

These measures are intended to improve the conditions for the implementation of economic activities, to ensure the restoration of solvency and stability, to normalize the balance of the enterprise through its recovery. The anti-crisis marketing is one of the most effective links in the anti-crisis management system at the restructuring stage, which involves effective management and improvement of pricing and assortment policy, sales, logistics, business planning, etc. It is important to monitor the environment in order to find new spheres of activity as well as to identify tendencies and market shifts and the threats of competitiveness [1]. The anti-crisis management of personnel is aimed at studying the behaviour of enterprise personnel in a difficult crisis situation and increasing the efficiency of its work. In this case, special methods of regulation of labour relations are applied. The enterprise and its employees should carefully take measures to reduce staff and carefully evaluate the professional characteristics of employees under the crisis. It is necessary to pay a particular attention to the analysis of the socio-psychological state and moral factors in the team, democratic management, and elimination of psychological stress as well as pay attention to needs of the staff. Correctly organized anti-crisis investment policy and the development of investment strategies and projects can lead the enterprise to sustainable development. It is extremely important to correctly identify investment priorities and attract promising sources of funding. The anti-crisis organizational management of the enterprise is based on the optimal model of its organization, taking into account sector specifics, the formation of an adequate organizational structure and management system, which is a condition for the enterprise to exit from the crisis. The renewed organizational structure of the enterprise may focus on a new management and development policy and take into account the growing instability of the external environment.

**Conclusions and suggestions.** Thus, in today's conditions of uncertainty and high probability of occurrence of crisis phenomena, the anti-crisis management of the enterprise requires constructive management based on strategic approaches and preventive measures. The substantiated system and mechanism of anti-crisis management define the field of purposeful managers' activity of enterprises and in the process of their use should be filled both informatively and concrete methods and methods of avoidance, levelling and overcoming of crisis.

## References:

1. Bondar-Pidhurska O. V. Innovative activity of industry under global crisis. Kharkiv: Technology audit and production reserves, 2013, No. 2/2(10), pp. 18-22 (in Ukrainian).
2. Boroh Yu. O. The components of crisis management. Economics of Development, 2012, No. 4, pp. 74-78 (in Ukrainian).
3. Esh S. M. System of anti-crisis management and methodological approaches to its formation. The journal of Zhytomyr State Technological University. Series: economics, 2012, No. 1, p. 1, pp. 103-107 (in Ukrainian).
4. Kovalenko O. V. Some issues in modern anti-crises management at industrial enterprises, Economy and management, 2013, No. 4, pp. 41-46 (in Ukrainian).
5. Ligonenko L. O. Crisis management of enterprises in the knowledge economy and intellectualization of management, Economy forum, 2016, No. 1, pp. 161-170 (in Ukrainian).
6. Mazaraki A. Overview of proactive and reactive activities in corporate crisis management, Economic Annals-XXI, 2015, No. 3/4(1), pp. 42-45 (in Ukrainian).
7. Makhovka V. M. Methodology of formation of system of the enterprise crisis management, Innovatsiina ekonomika [Innovative Economy], 2013, No. 1(39), pp. 102-105 (in Ukrainian).

8. Prokhorova V. V., Yarmolyuk V. I. Innovative transformations as a structural element of the crisis management of enterprise, *Economy and management*, 2013, No. 2, pp. 28-33 (in Ukrainian).
9. Ruban V. M. Types and forms of strategies in crisis management. *Crisis management tactics*, Scientific Herald of Kherson State University series: Economics Sciences, 2014, vol. 7(2), pp. 68-71 (in Ukrainian).
10. Sobkevych O. Anti-crisis policy directions for innovative industry modernizing and economic security of Ukraine providing, *Economic Annals-XXI*, 2015, No. 5/6, pp. 28-32 (in Ukrainian).

**Литвиненко О.Д., Павлюченко Д.М.**

Харківський торговельно-економічний інститут  
Київського національного торговельно-економічного університету

## **УПРАВЛІННЯ СИСТЕМОЮ ЗАПОБІГАННЯ КРИЗИ НА ПІДПРИЄМСТВІ**

### **Анотація**

За останні роки склалась тенденція зростання кількості неплатоспроможних та збанкрутілих підприємств. Тому виникає потреба в ефективному антикризовому управлінні діяльності підприємства. У статті представлено система раннього попередження та реагування на кризу. Розглянуто організація антикризового управління на підприємстві. Запропоновано модель системи антикризового менеджменту на підприємстві.

**Ключові слова:** криза, управління, механізм, антикризова діяльність, система раннього попередження та реагування.

**Литвиненко Е.Д., Палюченко Д.М.**

Харьковский торгово-экономический институт  
Киевского национального торгово-экономического университета

## **УПРАВЛЕНИЕ СИСТЕМОЙ ПРЕДОТВРАЩЕНИЯ КРИЗИСА НА ПРЕДПРИИТИИ**

### **Аннотация**

За последние годы сложилась тенденция роста количества неплатежеспособных и обанкротившихся предприятий. Поэтому возникает потребность в эффективном антикризисном управлении деятельности предприятия. В статье представлена система раннего предупреждения и реагирования на кризис. Рассмотрена организация анти кризисного управления на предприятии. Предложена модель системы анти кризисного менеджмента на предприятии.

**Ключевые слова:** кризис, управление, механизм, антикризисная деятельность, система раннего предупреждения и реагирования.

УДК 659.1

## ПОКРАЩЕННЯ ІНТЕРНЕТ-РЕКЛАМУВАННЯ ПОСЛУГ ПІДПРИЄМСТВА

Ліганенко К.В.

Одеський національний політехнічний університет

У статті виділено проблеми інтернет-рекламування послуг підприємства, доведено необхідність покращення реклами в соціальних мережах. Особлива увага приділена визначенню місяця інтернет-реклами в комплексі маркетингових комунікацій. Акцентовано на факторах, що формують оптимальний портфель рекламних заходів. Виокремлено інтернет-ресурси з найбільшим відвідуванням. Цікавим є окреслення кола способів ідентифікації користувача та визначення його унікальності.

**Ключові слова:** Інтернет-ринки, користувачі, соціальні мережі, пошукові системи, банери, сайти.

**Постановка проблеми.** Одним із самих нефективних рекламних ресурсів сьогодні виступає Інтернет. Він орієнтований на найбільш активну частину населення, число його користувачів збільшується стрімкими темпами

При цьому інтернет-реклама лише відтворює ідею, що сприяє продажам, а креативність сприяє доведенню її до широкої аудиторії, позиціонує, акцентуючи на ній увагу, іноді навіть драматизуючи в залежності від комунікативної стратегії маркетингу.

**Аналіз останніх досліджень і публікацій** Креативність інтернет-реклами найбільш повно проаналізовано в роботах наступних авторів: Е. Гріна, Дж.Р. Россітера, Л. Персі, Д. Джулера, Б. Дрюниани, Д. Огілві, А.П. Репйова, В.Р. Морозової, І.Н. Ганжа, Н.В. Ткаченко та ін.

Взаємозв'язок реклами і соціальних мереж найбільш повно відображена у працях зарубіжних та вітчизняних авторів: Ф. Котлера, Р. Маркузе, А. Дейяна, Р. Морріса, П. Друккера, Ч. Сэндиджа, К. Ротиолла, В.А. Євстаф'єва, В.О. Козловського.

Аналіз наукових робіт зазначених авторів свідчить про відсутність єдиного підходу до зазначеної проблематики.

**Виклад основного матеріалу дослідження.** Інтернет-активність на сьогодні свідчить про ступінь прогресивності людини, тому інтернет стає новим суттєвим рекламним носієм, цікавим для рекламодавців

Інтернет має с своєму арсеналі:

- 1) різноманітні ресурси
- 2) великі можливості їх цільового сегментування

3) збільшення номенклатури послуг

4) величезна аудиторія

Знання та оптимальне використання рекламних можливостей інтернет-ринку дозволяють рекламодавцям здійснювати рекламні кампанії різної направленості, розміру, креативу, вартості та ефективності

Таким чином, Інтернет все більш стає символом залученості до прогресу – і все більше починає приваблювати людей з високими доходами, які хотіли б мати доступ в Мережу не лише на роботі, але і вдома.

Для того, щоб розробити вдалу Інтернет-кампанію потрібно для початку з'ясувати багато факторів, що мають великий вплив. Потрібно знати: де; коли; кому; що та як часто показувати [4, с. 44].

Більшість інтернет-користувачів проявляють зацікавленість рекламою у вигляді інформаційних статей, які містять докладну інформацію про товар, або про фірму-виробника. Про це свідчать також результати досліджень (рис. 2).



Рис. 1. Місце Інтернет-реклами в комплексі маркетингових комунікацій [3, с. 27]



Рис. 2. Порівняння ефективності Інтернет-реклами за даними дослідження Adfusio

Згідно з результатами дослідження, проведеного ІТ-фахівцями холдингу Adfusion, приблизно половина респондентів схильні не просто знайомитися з подібними матеріалами, а й іноді навіть шукати додаткову інформацію про товари.

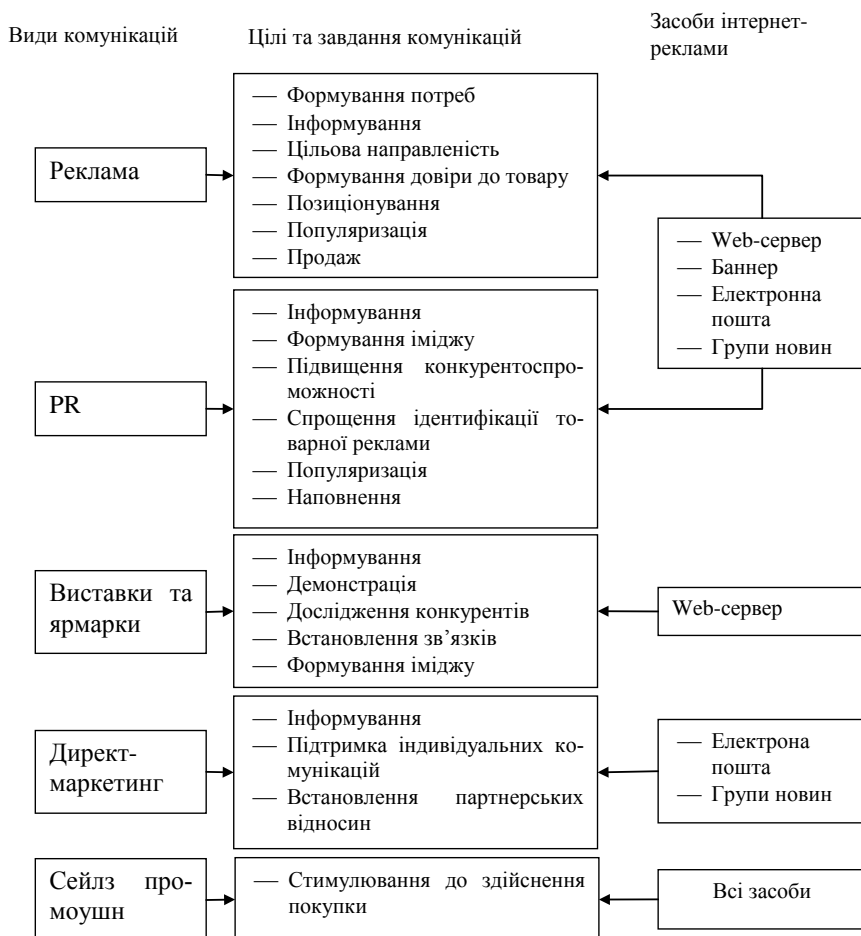
Друге місце посідають комерційні пропозиції електронною поштою (47%). 39% опитуваних зазначають, що їх увагу привернули рекламні оголошення, отримані в пошуковій видачі.

Ефективність банерів трохи менша. На них реагують (тобто переходять за посилкою на сайт рекламодавця) менше ніж чверть користувачів інтернету. І завершують цей список спливаючі вікна – інтерес до них виявили лише 13 відсотків респондентів

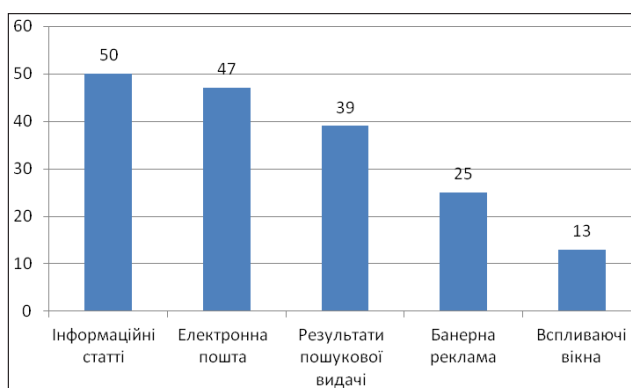
Максимальний рекламний бюджет має бути розрахований так, щоб забезпечити компанії гарантований ефект від Інтернет-реклами та забезпечити приплив нових клієнтів.

При максимальному бюджеті доцільно використовувати весь набір наявних видів Інтернет-реклами для досягнення максимально можливого ефекту (таблиця 1).

Таблиця 1

#### Оптимальний портфель рекламних заходів для підвищення ефективності реклами

Платні	Безкоштовні
Розміщення рекламних банерів на галузевих ресурсах.	Галузеві дошки оголошень. Розділи «Продукція» на сайтах – система прайс-листів і потреб. Каталоги «Підприємств». Торгівельні майданчики
Розміщення оголошень в тематичних галузевих розсилках.	Прямі поштові розсилки
Контекстний показ банерів на пошукових системах	Обмін посиланнями з іншими сайтами.
Платне розміщення текстових і графічних банерів в баннерообмінних мережах.	Участь в баннерообмінних мережах.

Необхідно збільшити консультативне навантаження на сайт за рахунок розміщення на ньому докладної інформації. Потрапивши на сайт, клієнт повинен мати можливість отримати вичерпну інформацію з будь-якого питання, пов'язаного з пропонованою продукцією і послугами.

У зв'язку з цим збільшиться обсяг сайту. Щоб клієнт міг легко знайти продукцію, і інформацію, яка його цікавить, необхідно створити всередині сайту власну пошукову систему.

Необхідно розмістити банерну рекламу на більшій частині найбільш відвідуваних Інтернет-ресурсах. Отже, рекламні заходи слід розташовувати:

- Пошукова система GOOGLE
- Соціальні мережі

Обрані соціальні мережі використовуються більше країнами СНГ, в той час як, наприклад, Google – це світова пошукова система. Стратегія рекламодавця розрахована на цільову аудиторію тому для неї цікавими є обидві системи [2, с. 266].

Це також сприяє популяризації сайту, підвищує шанси сайту на його пошук потенційними клієнтами.

Безсумнівним є також необхідність електронного листування за створеним власноруч списком. При незначних вкладеннях, як фінансових, так і трудових, захід цей буде високоефективним, оскільки розсилка є адресною (направленою на цільову аудиторію), а не випадковою.

Необхідно зареєструвати інтернет-ресурс в зарубіжних пошукових системах. Одночасно зробити варіант проглядання сторінок компанії в англійському варіанті (це безперечний плюс для залучення зарубіжних клієнтів).

І, нарешті, не буде зайвим організація розсилок по електронній пошті по списках існуючих розсилок.

Обґрунтованість всього вище переліченого ґрунтується на великому охопленні аудиторії, щодо високої потенційної платоспроможності, необмеженості територіально (не лише в межах міста або країни), низькій вартості Інтернет-реклами в порівнянні з іншими видами реклами, високому потенціалі розвитку Інтернету і комп'ютерних технологій.

Слід також відмітити, що така реклама націлена не тільки на місцевий ринок, але також на зарубіжних покупців. Але для цього вони повинні мати можливість легко знайти сайт компанії і вже тим більше, виявити на ній всю інформацію, що цікавить його, англійською мовою [1, с. 10].

Переваги інтернет-реклами відносно телефонного спілкування:

- значний обсяг інформації;
- високий рівень візуалізації;
- швидкість та сприйняття інформації

Рекламу сайту можна оцінити непрямим методами: популярністю, яка проявляється у видимості на перших строчках пошукових каталогів у відповідь на запити за ключовими словами, а також кількістю відвідувань сайту за день.

Між цими явищами є певний зв'язок: збільшення кількості відвідувачів приводить до підвищення рейтингу рекламодавця в каталогах, його краще бачать користувачі. З другого боку, високий рейтинг гарантує активізацію пошукачів. І тільки реклама може розірвати це коло.

Ефективність реклами залежить від «точності попадання» в певний сегмент та сприяння зацікавленості відвідувача, вибір ресурсу, який може забезпечити, «запрограмувати» моментні, але точні та доречні покази, що в свою чергу





Рис. 3. Завдання, що вирішують маркетологи при впровадженні інтернет-реклами

приведе до переведення категорії «потенційні клієнти» в категорію «реальні клієнти».

Активні дії при рекламуванні корпоративних сайтів дають свої результати залежно від ступеню активності та креативності від одного місяця до одного року, (збільшення видимості сайту при цьому приводить зростання кількості відвідувачів в середньому в 4-10 і більше разів). Половина з них стають постійними – ті, хто відвідують сайт не менше одного разу на тиждень. При цьому акцентуємо увагу на тому, що корпоративний сайт не є розважальним. Це інформаційний портал підприємства, який знайомить з наявністю, ціною, асортиментом продукції та послуг. Згідно проведеному опитуванню відвідувачів сайту, близько 90% їх приходить завдяки активній рекламі сайту і підприємства на ресурсах Інтернет.

Очевидно, що оцінка загального результату рекламної компанії в Інтернеті, а також визначення ефективності кожного задіяного в ній напрямку необхідні для кожного рекламодавця, що рахує свої гроші.

Для того, щоб дати прогнозну оцінку ефективності всієї рекламної кампанії підприємства і кожній з її складових для початку потрібно чітко сформулювати кінцеву і проміжну мету кампанії і дати ваговий коефіцієнт важливості кожній з них. Слід відразу відмітити, що реклама корпоративного сайту в мережі має двоступінчатий характер:

1. Банери і текстові блоки, що розміщуються на популярних і тематичних сайтах, реклама в пошукових системах і каталогах, в списках розсилки, публікація на новинних сайтах і безліч інших способів. Цю дію прийнято називати пасивною рекламою, оскільки вона не знаходиться під контролем користувача. Користувач побачив рекламу як наслідок взаємодії з сайтом веб-сервера-видавця (його відвідування). Цим дана ланка схоже на рекламу в традиційних масмедіа. Чоловік купує журнал для того, щоб почитати новини і статті на тему, що цікавить його, а не ознайомитися з новим рекламним оголошенням. Домогосподарка включає телевізор для переглядання серіалу, а не рекламних роликів і так далі. Те ж саме стосується і відвідування сайту веб-сервера-видавця, на якому користувачеві може зустрітись реклама.

Причини, які спонукають користувача не просто прийняти рекламу до відома, але відреагувати (тобто натиснути на посилання):

- реклама користувача заінтригувала, він не до кінця або неправильно зрозумів, що його чекає;
- реклама зацікавила, але інформація не є повною – користувач бажає отримати додаткові відомості;
- зацікавила конкретна пропозиція фірми, інформація є достатньою і користувач переходить

на сайт компанії не за додатковою інформацією, а з метою здійснення покупки, прийняття участі в конкурсі, акції, або іншій пропозиції фірми.

Як можна відмітити, найбільш ефективними для рекламодавця будуть друга і третя причина. Вимірювання ефективності дії реклами

підприємства на користувачів не закінчуються визначенням кількості рекламних показів і процентним співвідношенням реакції на рекламу (таблиця 2).

Таблиця 2

#### Дія реклами на користувача мережі

Стадія	Завдання
Обізнаність	Користувачі -обізнані користувачі
Залучення	Обізнані користувачі – реакція (кліки)
Контакт	реакція (кліки) – відвідувачі сайту
Дія	відвідувачі сайту – учасники (покупці)
Повторення	учасники (покупці) – повторна участь

Для кожної із стадій залучення користувачів можливий різний ступінь контролю над ефективністю її виконання.

На цій стадії працює тільки зовнішня пасивна реклама, взаємодії з рекламою або сайтом не відбувається. Критерієм ефективності тут є індекс обізнаності

$$AW = \frac{K}{A}, \quad (1)$$

де AW – індекс обізнаності;

K – обізнані (інформовані) користувачі;

A – цільова аудиторія

Існують ще декілька параметрів, які можна підрахувати з більш меншою точністю: а) AD exposure – кількість показів реклами; б) AD reach – кількість показів реклами унікальним користувачам; в) AD frequency – середня кількість показів реклами унікальному користувачеві.

Точність розрахунків має цілий ряд похибок:

- використання браузерів з відключеною функцією графіки приводить до того, що при завантаженні сторінки користувач не бачить рекламний банер;

- користувачі можуть дістати сторінку і/або банери з кеша, і сервер не зафіксує запит і показ банера;

- рекламу можна побачити тільки з додатковою прокруткою екрану в браузері.

Покази, про які рапортують веб-видавники, називаються ADimpressions. Вони свідчать не про самі покази реклами користувачеві, а про факт завантаження реклами в браузер користувача – тобто можливості користувача побачити рекламу. Додаткова погрішність при цьому полягає у похибках при визначенні унікального користувача.

На даний час у мережі поширено такі способи ідентифікації користувача та визначення його унікальності:

1. IP-адреса комп'ютера відвідувача. Спосіб дуже простий та поширений, але має декілька суттєвих недоліків. При використанні цього методу завжди є вірогідність подвоєння даних – декілька відвідувачів можуть використовувати

одну і ту ж IP-адресу (наприклад робота через проксі-сервер). Крім того, одна і та ж IP-адреса може видаватися різним користувачам одного провайдера (динамічний IP).

2. Cookies. Це інформаційний блок, невеликий за обсягом даних, якими веб-сервер ідентифікує браузер користувача при його відвідуваннях. Цей спосіб дозволяє виключити при наступному відвідуванні банери, які вже були запропоновані даному користувачеві. Більш досконалі системи використовують cookies-технології для вивчення потреб і інтересів відвідувачів. Такий аналіз дозволяє надавати рекламу диференційовану за пристрасстю користувача, який отримує тільки ту рекламу, яка йому буде потенційно цікавою. На жаль, деякі користувачі сприймають таку пропозицію як нав'язливість, або безпідставно бояться cookies і відключають дану опцію в своїх браузерах.

3. Обов'язкова реєстрація користувача. Цей спосіб найбільш повно ідентифікує користувача за його унікальністю, оскільки при відвідуваннях сайту або використанні Інтернет-сервісу користувач вводить свій логін і пароль, і система протягом всього візиту знає, хто це.

Слід зазначити, що є для роботи з інтернет-сервісами використання цього способу не просто можлива, але є обов'язковою для забезпечення безпеки інформації.

До проведення рекламної кампанії, як правило, залучаються достатньо велика кількість веб-видавників. При цьому розрахунок тотального AD reach як простого сумування вважаємо недоцільним, оскільки інтереси користувачів більшості сайтів перетинаються. Нажаль, визначити області перетинання, на жаль, неможливо.

Слід також звернути увагу на електронну рекламу за принципом поштової розсилки (електронна пошта), при використанні якої здійснюється автоматичне формування бібліотеки адрес потенційних покупців з подальшим відправленням рекламних повідомлень засобами електронної пошти (e-mail). Такий різновид рекламного інформування (E-mail сервіс) користується попитом. За даними Hewlett-Packard, число звернень до електронної пошти для надання інформації (у тому числі рекламного характеру) перевищує число телефонних запитів [4, с. 44].

Для збільшення ефективності поштової розсилки пропонується використовувати програму-автоповідач, з інформацією, яка найчастіше запрошується партнерами, клієнтами, покупцями або співробітниками. Алгоритм дій при цьому такий

1) Отримання листа та аналіз зацікавленості кореспондента.

2) Формування рекламні посилання необхідні та цікаві саме для цього клієнта (відомості про ціну, асортимент, технічні характеристики, тощо).

3) Автоматичне посилання у відповідь сформовану інформацію.

Такий автоповідач автоматизує роботу, бере на себе рутинні процеси та вивільняє час працівників для творчості. В деяких випадках – це впровадження дозволить оптимізувати структуру відділу, та вивільнити декілька одиниць штатного розкладу.

У разі ж необхідності періодичного інформування широкої мережі дилерів, такий автовідпо-

відач замінить розсилку по звичайній пошті, а отже суттєво заощадить витрати на папір, поштово пересилку, телефонні переговори.

Багато західних експертів погоджуються з думкою, що відгук на правильно складений лист вище, ніж відгук банерів. Завдяки новим рішенням в області електронної пошти це дозволить суттєво підняти CTR.

$$CTR = \frac{K_p}{K_z}, \quad (2)$$

де CTR – коефіцієнт залучення;

$K_p$  – кількість користувачів, які кликнули на рекламу;

$K_z$  – загальна кількість користувачів, яким вона була продемонстрована.

Хоча, зрозуміло, тут є і ряд погрешностей – наприклад, якщо на банері є URL (адресний рядок), користувач може набрати адресу сайту в браузері, а не кликати по посиланню мишкою.

CTR банерів підприємства, розміщених на сайтах складала 2-3%, що вважається за хороший показник для реклами корпоративного сайту. Вищий відгук мають, як правило, тільки банери новинних і розважальних сайтів.

Серед особливих рекомендацій відносно використання електронної пошти для формування іміджу підприємству пропонується:

1. Організація чіткої роботи з клієнтами – регулярна перевірка електронної пошти, оперативне реагування – відповідь протягом доби. Це формує позитивний імідж в очах респондентів. Найбільш ефективним є використання принципу «клієнт повинен отримати відповідь протягом п'яти хвилин». Фірми, які працюють за таким принципом, не тільки отримують більше клієнтів, але й можуть їх зробити своїми постійними.

Якщо для відповіді потрібно більше часу, ніж відведено для відповіді, слід проявити повагу до клієнта, надавши йому лист-повідомлення з інформацією, про те, інформація готується та терміни можливої повної відповіді.

2. Постійно треба тримати назву фірми на видному місці. Багато листів в графі «Від кого» містять незрозумілі клички, незрозумілі скорочення, адреси електронної пошти, посади типу web-майстер і іншу інформацію, яка для сторонньої людини не несе смислового навантаження. Для компанії важливо побудувати свою поштово програму так, щоб в колонці «Від кого» клієнти бачили ім'я фірми.

3. Обов'язково треба проявляти ввічливість. У одному листі краще вирішувати лише одне питання. Це спрощує подальшу роботу з листом. Якщо компанія відповідає на чийсь лист, то в тексті листа потрібно процитувати лист клієнта. При довгому листуванні він може вже забути про склад свого листа. Цитування дозволяє йому відразу увійти до курсу справи. Якщо лист компанії-рекламодавця першим починає діалог, то має сенс розбити його дві частини. Спочатку необхідна інформація, потім дія, яка очікується від одержувача листа. Тут хорошим прикладом служить модель звичайного протоколу зборів: «Слухали. Постановили.»

**Висновки.** Отже рекламна кампанія підприємства, направлена на сповіщення користува-

чів Інтернету про сайт та інформацію, що на ньому викладена, повинна включати наступні заходи:

1. Реєстрація на пошукових машинах сервера.
2. Розміщення безкоштовних посилань в web-каталогах.
3. Публікація на інших серверах матеріалів, що містять зсилання на сайт.

4. Розміщення платних рекламних оголошень на добре відвідуваних серверах.

Таким чином при умові використання всіх можливостей Інтернет-рекламування сайту та послуг, що надає фірми, та дотримання всіх основних правил використання цих можливостей, можна значно покращити рекламування послуг цього Інтернет-провайдера.

### Список літератури:

1. Нестеренко Л. В. Інтернет-реклама – ефективний інструмент маркетингової комунікаційної політики / Л. В. Нестеренко, Л. М. Тарасюк // Міжвузівський збірник «Комп'ютерно-інтегровані технології: освіта, наука, виробництво». – 2011. – № 5. – С. 10.
2. Щербакова О. Ю. Реклама в Інтернет-СМІ: принципи функціонування і типологічна характеристика / О. Ю. Щербакова // Вестник ВГУ. Серія: Филологія. Журналістика. – 2008. – № 2. – С. 264-269.
3. Коробова Т. Комплексные коммуникации в интернете / Т. Коробова // Отдел маркетинга. – 2009. – № 3. – С. 25-30.
4. Штельман Н. О. Основні помилки та правила створення ефективної реклами / Н. О. Штельман // Галицький економічний вісник. – № 2. – 2009. – С. 44.
5. Окландер Т. О. Модернізація маркетингової діяльності промислових підприємств: монографія. Донецьк: Ноулідж, 2013. 292 с.
6. Окландер Т. О. Генезис маркетингу // Маркетинг і менеджмент інновацій. 2011. Т. I, № 4. С. 33-37.
7. Окландер Т. О. Інноваційні методи впливу на споживачів: аромаркетинг // Маркетинг і менеджмент інновацій. 2011. Т. 2, № 3. С. 97-101.
8. Окландер М. А., Романенко О. О. Специфічні відмінності цифрового маркетингу від Інтернет-маркетингу // Економічний вісник Національного технічного університету України «Київський політехнічний інститут». 2015 (12). С. 362-371.
9. Oklander M. A. Lohistychna systema pidpriemstva. Odesa: Astroprint, 2004. 312 p.
10. Окландер М. О государственном маркетинговом регулировании // Экономика Украины, 2003. С. 80-81.
11. Окландер М., Яшкіна О. Маркетингові дослідження перспектив науково-технологічного розвитку України // Економіка України. 2008. № 11. С. 47-56.
12. Конкурентоспроможність підприємства: оцінка рівня та напрями підвищення: монографія / за ред. О. Г. Янкового. Одеса: Атлант. 2013. 470 с.
13. Цифровий маркетинг – модель маркетингу ХХІ сторіччя: монографія / М. А. Окландер, Т. О. Окландер, О. І. Яшкіна [та ін.]; за ред. д.е.н., проф. М. А. Окландера. – Одеса: Астропринт, 2017. – 292 с.
14. Маркетингові дослідження інновацій та підприємницькі ризики: монографія / М. А. Окландер, Т. О. Окландер, І. А. Педько, О. І. Яшкіна; за ред. М. А. Окландера. Одеса: Астропринт. 2017. 284 с.
15. Окландер Т. О., Мелішківич Ю. Ю. Шляхи підвищення конкурентоспроможності підприємства // Актуальні проблеми теорії та практики менеджменту: матеріали IV міжнар. інтернет-конф. (м. Одеса, 21-21 травня 2015 р.). Одеса, 2015. С. 75.
16. Managing economic growth: marketing, management, and innovations. 1st edition / Illiashenko S. M., Strielkowski W., Oklander M. A. (eds.) // Prague Institute for Qualification Enhancement: Prague, 2016. – 640 pages.
17. Ілляшенко С. М. Сайт наукового журналу як інструмент Інтернет-маркетингу знань науково-освітніх установ // Маркетинг і цифрові технології. 2017. Т. 1, № 1. С. 6-19.
18. Савицька Н. Л. Маркетинг у соціальних мережах: стратегії та інструменти на ринку B2C // Маркетинг і цифрові технології. 2017. Т. 1, № 1. С. 20-33.
19. Ковальчук С. В., Забурмеха Є. М. Маркетингові цифрові технології у дослідженні споживачів органічної продукції // Маркетинг і цифрові технології. 2017. Т. 1, № 1. С. 34-51.
20. Янковий О. Г., Гура О. Л. Модулювання та прогнозування життєвого циклу товару на основі S-подібних кривих // Маркетинг і цифрові технології. 2017. Т. 1, № 1. С. 63-82.

**Лиганенко К.В.**

Одесский национальный политехнический университет

### УЛУЧШЕНИЕ ИНТЕРНЕТ-РЕКЛАМЫ УСЛУГ ПРЕДПРИЯТИЯ

#### Аннотация

В статье выделены проблемы интернет-рекламы услуг предприятия, доказана необходимость улучшения рекламы в социальных сетях. Особое внимание уделено определению месяца интернет-рекламы в комплексе маркетинговых коммуникаций. Акцентировано на факторах, которые формируют оптимальный портфель рекламных мероприятий. Выделены интернет-ресурсы с наибольшим посещением. Интересно определение круга способов идентификации пользователя и определения его уникальности. **Ключевые слова:** Интернет-рынки, пользователи, социальные сети, поисковые системы, баннеры, сайты.

Lihanenko K.V.

Odessa National Polytechnic University

## IMPROVEMENT OF INTERNET ADVERTISING OF ENTERPRISE SERVICES

### Summary

The article highlights the problems of Internet advertising of enterprise services, the need to improve advertising in social media is proved. Particular attention is paid to determining the month of Internet advertising in the complex of marketing communications. It focuses on the factors that shape the optimal portfolio of promotional activities. Internet resources with the largest number of visits are singled out. It is interesting to outline the range of ways to identify the user and determine its uniqueness.

**Keywords:** Internet Markets, users, social networks, in-school systems, banners, sites.

УДК 336.72

## СТВОРЕННЯ КОРПОРАТИВНОГО УНІВЕРСИТЕТУ ОРГАНІЗАЦІЇ ЯК ЕФЕКТИВНИЙ ІНСТРУМЕНТ РОЗВИТКУ ПЕРСОНАЛУ

Лобза А.В., Моргуновська Н.А.

Університет митної справи та фінансів

Досліджено теоретичні питання сутності корпоративних університетів. Проведений аналіз сучасних процесів навчання та розвитку персоналу, на прикладі високорозвинених компаній. Визначено основні функції та переваги корпоративних, зроблено висновок стосовно значимості корпоративних університетів для розвитку персоналу.

**Ключові слова:** корпоративний університет, корпоративна освіта, внутрішнє навчання персоналу.

**Постановка проблеми.** На сучасному етапі розвитку компетентність трудових ресурсів стає все більш важливим фактором розвитку організації, оскільки досвідчений персонал створює конкурентні переваги для компаній. Більшість керівників розвинених компаній давно зрозуміли, що персонал є найціннішим ресурсом організації, але одного усвідомлення замало, варто постійно розвивати і вдосконалювати працівників, тому з кожним роком спостерігається зростання потреби в консалтингових і тренінгових послугах, у відповідь на це з'являються більш прогресивні форми навчання персоналу, тому необхідність дослідження нових форм і моделей навчання є надзвичайно актуальною, одним з таких сучасних оптимальних видів організації розвитку персоналу є створення корпоративного університету.

**Аналіз досліджень і публікацій останніх років.** Питання розвитку корпоративних університетів хвилювало багатьох вчених таких, як Е.Н. Черемісіна, М.І. Магура, М.Б. Курбатова, А.С. Минзов, В.А. Спивак, В.Ш. Каганів, В.В. Томилов, а також відомих науковців: А. Кенеді, Н. Крилов, Ф. Клухон, Т. Пітері, Л. Розенштіль, Р. Хошфед, Е. Шайн, До. Штольц, Ф. Штортбек, Д. Кіркпатрік, Д. Філіпс, С. Тодд, К. Камерон та інші. Їхні роботи знайшли свій прояв у багатьох виданнях і наукових посібниках.

**Невирішені частини загальної проблеми.** Не дивлячись на велику увагу до навчання й розвитку персоналу в організаціях, підвищення його кваліфікації, питання розвитку корпоративної освіти в Україні недостатньо вивчені та втілені у життя, а тому потребують особливої уваги і зусиль.

**Постановка завдання.** Метою даної статті є визначення сутності поняття «корпоративне навчання», дослідження теоретичних основ та переваг корпоративного навчання у порівнянні зі звичайним формами розвитку персоналу організації, дослідження методів навчання персоналу на прикладі Українсько-американського Товариства з обмеженою відповідальністю «Свромікс» та розробка пропозицій щодо їх удосконалення шляхом впровадження корпоративного університету на базі даної компанії.

**Виклад основного матеріалу.** Розробка корпоративного університету в компанії – справа не з легких, проте ефективність даної форми навчання яскраво виражена на прикладі великих успішних компаній.

Зростаюче значення професійного навчання та розвитку й значне збільшення потреби в ньому за останні 30 років призвели до того, що провідні компанії взяли на себе функцію оновлення кваліфікації своїх співробітників. Організація професійного навчання стала однією із основних функцій управління персоналом в високорозвинених компаніях [1, с. 32].

Головна мета створення корпоративного університету – це забезпечення конкурентоспроможності компанії завдяки висококваліфікованому персоналу, удосконалення всієї організації, тобто – зміни, зміст яких залежить від стратегії організації, від характеру її бізнес-цілей, бачення і місії, від стадії розвитку, на якій вона знаходиться, від ринкової ситуації і очікувань споживачів [2, с. 28].

Навчання персоналу не може бути ефективним, якщо воно представлене тільки разовими

подіями, саме тому процес корпоративного навчання й розвитку персоналу повинен бути постійним і безперервним [3].

Отже, основним інструментом реалізації стратегії розвитку персоналу організації визнається наявність корпоративного університету.

Україна також піддається впливу західної культури щодо корпоративного навчання. Так, у країні серед найбільших корпоративних університетів, що створені провідними компаніями, можна виділити наступні (табл. 1).

Дані таблиці свідчать, що незначна частина українських компаній вже зрозуміла суттєві переваги корпоративних університетів, але при цьому у більшості компаній все ще відсутні ефективні методи навчання.

За даними дослідження порталу [rabota.ua](http://rabota.ua), практика вдосконалення знань та навичок персоналу реалізується лише у третині українських компаній (36%). У 58% компаній взагалі відсутні системи з навчання персоналу, лише в 3% компаній працюють корпоративні університети, а в кожній 5-ій є навчальний центр, 3% українських роботодавців дозволяють собі утримувати і корпоративний університет і навчальний центр. Тобто, забезпечення діяльності компаній з підтримки належного рівня компетенцій персоналу у більшості організацій не досконала або ж взагалі відсутня [5].

Проаналізуємо можливості формування корпоративного університету на базі сучасної української компанії під назвою «Євромікс», яка створена в 1996 році як дистриб'ютор і імпортер світових виробників в Україні. Дана фірма офіційно імпортує в Україну товари для ряду своїх

партнерів: «Unilever», «L'Oreal», «SCJohnson», «Beiersdorf», «Colgate-Palmolive», «Henkel» та інших світових виробників.

Місія компанії: «З новим рівнем сервісу – в нову якість життя». Стратегія в області розвитку персоналу – рости кадри всередині компанії, тому на сьогоднішній день, компанія приділяє велику увагу навчанню персоналу всередині компанії. Керівництво компанії демонструє прихильність до поліпшень, впроваджуючи нові методи управління, інформаційні технології та інноваційні ідеї для розвитку компанії і підвищення кваліфікації персоналу.

У ТОВ «Євромікс» розуміють, що основу стабільної та перспективної діяльності компанії складають кваліфіковані кадри, тому питанням розвитку і навчання персоналу приділяється велика увага. В ТОВ «Євромікс» надають перевагу системі внутрішнього навчання, яка полягає у проведенні тематичних тренінгів та семінарів за наступною тематикою: «Ефективний тайм-менеджмент», «Концепція маркетинг-мікс», «8 кроків візиту торгового представника» та інші. Внутрішнє навчання дозволяє зекономити кошти компанії, в порівнянні із зовнішнім, а також надає можливість на регулярній основі контролювати відхилення в роботі співробітників, оперативно проводити навчання, швидко адаптуватися до умов компанії.

Однією із важливих складових ефективного розвитку компанії є управління складом співробітників, який постійно змінюється у зв'язку зі скороченням штатів, прийманням нових співробітників або їх переміщенням. Отже, виникає необхідність в аналізі динаміки їх руху.

Таблиця 1

## Особливості корпоративних університетів в розвинених компаніях

Назва університету	Коротка інформація	Особливості
Академія ДТЕК	Рік заснування – 2010, кількість студентів – 1600 чол.	Навчання в корпоративному університеті ДТЕК акцентує увагу на підготовці менеджерів середньої і вищої ланки. Існує 4 навчальні програми «Наступник», «Інтегратор», «Енергія Знань», «Енергія Лідера», розраховані на керівників різних рівнів. Програма розрахована на 2 роки без відриву від виробництва. Після закінчення навчання випускники захищають дипломну роботу та отримують відповідне посвідчення.
Українська аграрна школа	Агрохолдинг «Мрія», рік заснування 2011, кількість студентів – 100 чол.	Освітній проект агрохолдингу «Мрія» розрахований на студентів-старшокурсників та молодих спеціалістів зі стажем роботи до 3 років. Школа має 3 освітні програми: Агрошкола, Механікшкола та Бухгалтерська школа. З 2013 року у «Мрії» діє програма МВА для топ-менеджменту компанії.
Приват Університет	ПриватБанк, рік заснування – 2003, кількість студентів – 30000 чол.	Навчання в корпоративному університеті ПриватБанку – обов'язкове для всіх його співробітників. «Новеньких» зразу після співбесіди направляють на програму тренінгів, яка охоплює 29 банківських спеціальностей. Після даного етапу компанія відбирає 50-70% найбільш перспективних студентів, які потрапляють в штат банку. Періодично співробітники проходять курси підвищення кваліфікації та проходять атестацію.
Академія бізнесу Ernst & Young	Рік заснування – 1995, кількість студентів – 1370 зовнішніх клієнтів та 250 співробітників Ernst & Young	На відміну від інших корпоративних навчальних закладів, академія розрахована в першу чергу на зовнішніх клієнтів. Для співробітників Ernst & Young передбачене безкоштовне навчання. Також компанія пропонує своїм співробітникам близько 2000 онлайн-курсів – як обов'язкових, так і додаткових.
Академія Deloitte	Рік заснування – 2011, кількість студентів – 356 чол.	В академії Deloitte, як і в корпоративному університеті Ernst & Young, навчаються в основному співробітники інших компаній. Для навчання пропонуються основи аудиту, бухгалтерського обліку та інших спеціальностей. Співробітники Deloitte витрачають на навчання в академії до 20% робочого часу. Існують в компанії і навчальні програми для студентів – проводиться набір бакалаврів, яких навчають відповідно до стандартів та вимог компанії.

Джерело: розроблено авторами за даними [7]

На основі статистичних даних щодо руху персоналу в ТОВ «Євромікс» визначено, що коефіцієнт обороту по прийому у 2016 році порівняно з 2015 роком збільшився на 9,32%, що характеризує збільшення питомої ваги прийнятих працівників протягом досліджуваного періоду у середньообліковій чисельності. Що ж стосовно до коефіцієнта заміщення кадрів, то у 2014 році і 2016 році він був більше 100%, що свідчить про відшкодування робочої сили і створення нових робочих місць, у 2015 році відбувалося ж навпаки скорочення кадрів.

Особливу увагу потрібно звертати на плинність кадрів, бо вона знижує ефективність роботи компанії. На підставі результатів наукових досліджень, було встановлено, що припустима норма значень коефіцієнта плинності має знаходитись у межах 3-5%. У 2014 році коефіцієнт плинності кадрів становив 4,66%, показник сприяє природній і своєчасній ротатції кадрів. У період з 2015-2016 рр. плинність кадрів була вищою за нормативні значення і сягала 5,74% і 6,25% відповідно.

Вищенаведений аналіз дозволяє зробити висновки, що ТОВ «Євромікс» є досить високорозвиненою і конкурентоспроможною компанією, але є певні недоліки, які стримують ефективніший розвиток компанії, полягають вони у наступному:

- відсутність власного навчального центру (організація несе великі збитки пов'язані з навчанням та підвищення кваліфікації певних співробітників);
- іноді компанія користується зовнішніми навчальними центрами (виникають значні витрати на навчання, а результат не завжди того вартий);
- на етапі підбору кадрів трапляються помилки (зайві втрати часу і коштів).

З метою збереження існуючої системи навчання та удосконалення її у майбутньому вважаємо доцільним запропонувати розробку корпоративного університету в компанії.

Для більш наочного уявлення про сутність корпоративного університету необхідно навести порівняльний аналіз з іншою формою організації корпоративного навчання – внутрішнім навчальним центром (табл. 2).

Пропонуємо до застосування в ТОВ «Євромікс» модель системи постійного корпоративного навчання на базі корпоративного університету компанії, в основі якої закладено послідовне засвоєння учнями трьох етапів розвитку: «Можу. Хочу. Вірю». У сфері професійного розвитку «вмію» відбувається «трансляція» – освоєння корпоративних стандартів діяльності, передача співробітникам нових навичок

(досвід колег, нові знання, кращі світові практики). В області корпоративної культури «хочу» відбувається емоційне залучення співробітників в історію і міфологію компанії, при цьому акцент робиться на освоєнні корпоративних норм діяльності, правил поведінки і взаємодії. І, нарешті, в області корпоративної ідеології «вірю» здійснюється основна робота по формуванню лояльності і відданості співробітників (табл. 3).

Таблиця 2

**Порівняльна характеристика корпоративного університету й внутрішнього навчального центру**

Корпоративний університет	Внутрішній навчальний центр
створюється для збереження й збільшення знань організації в довгостроковій перспективі;	спрямований на рішення актуальних завдань бізнесу й працює в короткостроковій перспективі;
може обслуговувати як внутрішніх, так і зовнішніх клієнтів (партнерів, дистриб'юторів, клієнтів компанії) і розглядається як центр прибутку	найчастіше перебуває в рамках якогось підрозділу (управління персоналом, продажу, виробництво);
може брати на себе й роль розроблювача нових рішень у сфері виробництва й ведення бізнесу, екстраполюючи досвід компанії на програми підготовки співробітників, реалізуючи стратегічний підхід до процесу навчання.	у більшості випадків – бюджетна структура.

Джерело: [3]

Таблиця 3

**Модель системи безперервного корпоративного навчання**



Джерело: [8]

При плануванні і реалізації програм навчання, при оцінці досягнутих результатів необхідно постійно орієнтуватися на наступні критерії:

- професіоналізм (наскільки технологічно освоюють слухачі корпоративні бізнес-процеси);
- системність і послідовність (зацікавленість працівника у навчанні, розвиток мотивації, готовність і здатність вирішувати бізнес-завдання);
- відповідність корпоративним цілям і стратегії (віра у працівників в компанію і в себе, корпоративні зв'язки, праця на підтримку і посилення образу компанії).

Для успішної побудови корпоративного університету в компанії ТОВ «Євромікс» повинно:

- виробити чітку стратегію щодо розвитку персоналу, як ключового ресурсу організації;
- скласти перелік знань, умінь, навичок та здібностей, які їй потрібно розвивати у співробітниках для досягнення стійких конкурентних переваг;
- розробити систему заохочень і стимулювання розвитку персоналу, мати керівників вищої та середньої ланки, зацікавлених у розвитку персоналу;
- орієнтуватися на впровадження та інтеграції результатів навчання в існуючі бізнес-процеси.

Таким чином, можемо підсумувати, що навчання в корпоративному університеті ТОВ «Євромікс» є одним з найбільш доступних і діючих видів бізнес-освіти. Важливою його перевагою

є можливість навчання не одного співробітника чи окремої групи, а всього колективу або значної його частини, що дозволяє заощадити час для досягнення необхідного прогресу в навчанні й перевірки його ефективності.

**Висновки і пропозиції.** Таким чином, створення корпоративного університету є доцільним лише для такої організації, яка чітко визначила мету бізнесу і стратегічні завдання розвитку та вже сформувала власну ефективну корпоративну культуру. Лише за таких умов корпоративний університет зможе виконувати покладені на нього завдання та сприяти ефективній діяльності організації.

Основна цінність навчання в корпоративному університеті полягає в тому, що у випускників виробляється єдина управлінська мова, взаєморозуміння, культура колегіального прийняття рішень. Саме завдяки цьому компанія успішно долає проблеми, що виникають при зростанні та злитті, формує єдину корпоративну культуру.

Отже, створення корпоративного університету в ТОВ «Євромікс» дозволить розв'язати цілу низку важливих проблем, що виникають у процесі діяльності організації: адаптація нових співробітників, підвищення рівня мотивації та лояльності персоналу, вирішення проблеми плинності кадрів, зміцнення корпоративної культури та підвищення прибутків компанії загалом.

## Список літератури:

1. Харчишина О. В. Корпоративний навчальний центр та його роль у формування організаційної культури / О. В. Харчишина // Інноваційна економіка. – 2011. – № 3. – С. 31-33.
2. Гольшєнкова О. Перспективи розвитку корпоративного образования / О. Гольшєнкова // Менеджер по персоналу. – 2008. – № 4. – С. 26-33.
3. Збрицька Т. П. Переваги створення корпоративного університету як інструменту розвитку персоналу / Т. П. Збрицька // Вісник соціально-економічних досліджень, 2013 рік, випуск 1(48).
4. Бізнес-Центр Національний. Форми корпоративного навчання [Електронний ресурс]. – Режим доступу: <http://nbc.ua/pages/publications/inform/Corporate-Obuchenie-Personala.htm>.
5. Сайт пошуку можливостей для розвитку [Електронний ресурс]. – Режим доступу: <http://rabota.ua/>.
6. Шребер Г. А. Руководитель сообразно ситуации. – М.: ИНФРАМ, 2010. – 127 с.
7. Исакова Д. Шесть крупнейших корпоративных университетов страны / Д. Исакова. – Forbes Украина. – 2013. – № 2. – Режим доступу: <http://forbes.ua/business/1350247-shest-krupnejshih-korporativnyh-universitetov-strany>.
8. Створення корпоративного університету [Електронний ресурс]. – Режим доступу: <https://ubo.ru/articles/?cat=98&pub=3003>.
9. Исакова Д., Шкарпова Е. Что такое корпоративный университет по-украински [Електронний ресурс]. – Режим доступу: <http://forbes.ua/magazine/forbes>.

**Лобза А.В., Моргуновская Н.А.**

Университет таможенного дела и финансов

## СОЗДАНИЕ КОРПОРАТИВНОГО УНИВЕРСИТЕТА ОРГАНИЗАЦИИ КАК ЭФФЕКТИВНЫЙ ИНСТРУМЕНТ РАЗВИТИЯ ПЕРСОНАЛА

### Аннотация

Исследованы теоретические вопросы сущности корпоративных университетов. Проведенный анализ современных процессов обучения и развития персонала на примере высокоразвитых компаний. Определены основные функции и преимущества корпоративных, сделан вывод о значимости корпоративных университетов для развития персонала.

**Ключевые слова:** корпоративный университет, корпоративное образование, внутреннее обучение персонала.

**Lobza A.V., Morgunovskaya N.A.**  
University of Customs and Finance

## ORGANIZATION OF CORPORATE UNIVERSITY AS EFFECTIVE INVESTMENTS FOR PERSONNEL

### Summary

Theoretical questions of the essence of corporate universities are researched. The analysis of modern processes of training and development of personnel, on the example of highly developed companies is analyzed. The basic functions and advantages of the corporate university are defined. The conclusion regarding to the importance of corporate universities for the development of personnel is made.

**Keywords:** corporate university, corporate education, an internal personnel training.

УДК 005.3:658.5-044.337(045)

## ПУТИ УСОВЕРШЕНСТВОВАНИЯ ХОЗЯЙСТВЕННОГО МЕХАНИЗМА НА УРОВНЕ ПРЕДПРИЯТИЯ

**Лысевич С.Г.**

Донецкий национальный университет экономики и торговли  
имени Михаила Туган-Барановского

От качества сформированного хозяйственного механизма зависят результаты деятельности предприятия. Учитывая это, необходимо постоянно совершенствовать хозяйственный механизм, так как происходят изменения во внешней среде и на предприятии. Рассмотрены пути усовершенствования хозяйственного механизма. Эти направления связаны с инновационным развитием предприятий. К их числу относятся: реформирование отношений собственности; повышение качества человеческого капитала; улучшение организационной структуры; выбор стратегии; формирование и использование инновационного потенциала предприятия; совершенствование внутрихозяйственного механизма; учёт направлений Четвёртой индустриальной революции.

**Ключевые слова:** хозяйственный механизм, инновационное развитие, человеческий капитал, социально-экономические отношения, организационная структура.

**Постановка проблемы.** Хозяйственный механизм оказывает решающее влияние на результаты деятельности предприятия. В настоящее время предприятия нашей страны имеют низкие финансовые результаты, значительная часть из них работает с убытком, они не занимаются активной инновационной деятельностью. Эти и другие отрицательные показатели свидетельствуют о необходимости усовершенствования хозяйственного механизма на уровне предприятия и проведения исследований в этом направлении.

**Анализ последних исследований и публикаций.** Вопросам исследования и усовершенствования хозяйственного механизма уделяют внимание многие учёные и практики. Среди них А.И. Амоша, В.М. Геец, Л.И. Федулова, А.А. Чухно и другие [1, 2, 3, 4, 5]. Эти учёные рассматривают хозяйственный механизм на уровне экономики страны. Они пишут о проблемах и путях решения их. К числу проблем усовершенствования хозяйственного механизма эти учёные относят: недостаточное финансирование инновационного развития экономики; низкую инновационную активность предприятий; их невысокую конкурентоспособность; недостаточное обеспечение предприятий квалифицированной рабочей силой и др. Решение этих и других проблем они видят в стимулировании инновационной актив-

ности предприятий; реформировании отношений собственности; повышении образовательного уровня населения и др.

**Выделение нерешённых ранее частей общей проблемы.** Исследование проблем и путей усовершенствования хозяйственного механизма на уровне экономики страны являются определяющими, ибо они охватывают всё материальное производство. Однако хозяйственный механизм на уровне предприятия имеет свои особенности, которые необходимо учитывать и изучать. Это вызывает необходимость дальнейшего исследования в этом направлении.

**Цель статьи.** Исследование путей усовершенствования хозяйственного механизма на уровне предприятия.

**Изложение основного материала.** Хозяйственный механизм представляет собой систему основных форм, методов и рычагов использования экономических законов, реализации собственности, всестороннего развития человека, согласование его интересов с интересами коллектива и общества [6, с. 572].

Главная цель предприятия – получение максимальной прибыли. На достижение этой цели направлен и хозяйственный механизм, объектом управления которого являются производительные силы предприятия, включающие рабочую силу,



средства труда и предметы труда. В процессе производства продукции между людьми возникают производственные отношения: организационно-экономические и социально-экономические. При этом организационно-экономические отношения зависят от организации производства, технологии, кооперации, а социально-экономические отношения формируются на основании существующей формы собственности на средства производства. От формы собственности на средства производства зависит и распределение результатов труда.

Согласно закону соответствия производственных отношений характеру и уровню производительных сил, частная форма присвоения коллективного результата труда тормозит развитие производительных сил [7, с. 19]. Это вызывает противоречие в обществе.

Поэтому ряд учёных поднимает вопрос о необходимости «деолигархизации» экономики, о распределении собственности между работающим персоналом. Они отмечают, что необходимо развивать независимые профсоюзы, привлекать работников к управлению предприятиями [8, с. 87-88].

Одним из вариантов решения этой проблемы может стать использование модели ESOP, широко используемой многими ведущими зарубежными компаниями. Основная цель этой модели – передача части акций работникам предприятия, что делает их собственниками. Этим достигается единение интересов всех работающих, которые совместно работают на одну цель – получение прибыли. При этом происходит совместная выработка управленческих решений путём привлечения работников, а также распределение прибыли, что повышает ответственность всего персонала за конечный результат [9, с. 185-186]. Использование такого метода позволяет усовершенствовать как организационно-экономических, так и социально-экономических отношений.

Однако следует отметить, что использование такой модели не даст автоматического улучшения результатов деятельности предприятия, повышения его эффективности. Необходимым условием является повышение уровня человеческого капитала, включающего квалификацию, образование, культуру, здоровье. Так как человеческий ресурс является наиболее важным на предприятии, всестороннее его развитие и совершенствование будет способствовать повышению конкурентоспособности предприятия. Для повышения уровня человеческого капитала необходимо:

- 1) организовывать курсы повышения квалификации по программам, составленным с участием специалистов предприятия, где учитывались бы особенности предприятия, его положение на рынке, перспективы развития и др.;

- 2) заключать договора с учебными заведениями по подготовке необходимых предприятию специалистов;

- 3) проводить различные мероприятия, направленные на укрепление здоровья работающего персонала, организацию отдыха;

- 4) повышать уровень охраны труда.

Хозяйственный механизм не является постоянным, что связано с меняющимися как внешними условиями работы предприятия, так и с ситуацией на самом предприятии. Это вынуждает собственников и менеджмент совершенствовать

хозяйственный механизм с целью его соответствия изменяющимся условиям.

Усовершенствованию подлежат техника, технология, уровень человеческого капитала, организационно-экономические и социально-экономические отношения. Так как наибольшего успеха добиваются те предприятия, которые внедряют новации, поэтому и совершенствование хозяйственного механизма необходимо проводить путём инновационного совершенствования составляющих хозяйственного механизма.

В современных условиях хозяйствования главным фактором экономического роста становится инновационный потенциал предприятия. Поэтому хозяйственный механизм предприятия должен быть нацелен на формирование и использование инновационного потенциала. Именно такой подход позволит увеличить эффективность хозяйственного механизма [10, с. 186]. Следует отметить, что инновационный потенциал должен быть сформирован и использован с учётом требований рынка, перспективного развития предприятия. Именно такие цели должны быть отражены в стратегии предприятия.

Как свидетельствует практика, от верно разработанной стратегии на 70% зависит успешная финансово-хозяйственная деятельность предприятия и только на 20% от эффективности оперативного управления [11, с. 408]. Эти цифры свидетельствуют о роли и значении стратегии в деятельности предприятия. Большинство украинских предприятий не уделяют разработке стратегии должного внимания, планируют свою деятельность в пределах года, что нередко приводит к финансовым кризисам. Именно в стратегии должны быть отражены планы перспективного развития предприятия с учётом внедрения новаций. Стратегии предприятия должны постоянно обновляться при появлении новых новаций, при необходимости решения новых задач предприятием.

По виду новации бывают организационные, экономические, технические, социальные, юридические. Каждая из этих новаций влияет на определённое направление деятельности предприятия, что сказывается на результатах работы. Из большого числа новаций предприятие должно избрать ту новацию, которая ему в данный период времени нужна, и которая принесёт наибольший эффект. Это наиболее сложная задача, которая может быть решена с помощью высокопрофессиональных работников предприятия.

С целью инновационного совершенствования составляющих хозяйственного механизма необходимо сформировать коллектив работников, в обязанности которых должно входить изучение рынка новаций, перспектив развития продукции, выпускаемой предприятием, ситуацию с внедрением новаций на других предприятиях.

Как свидетельствуют статистические данные, в 2016 году только 18,9% украинских предприятий занимались инновационной деятельностью. Причём, из выделенных средств на этот вид деятельности, 85,4% было использовано на приобретение машин, оборудования и программного обеспечения [12]. Приведенные данные свидетельствуют о низком уровне инновационной активности предприятий и малой части средств, выделяемой на собственные инновационные раз-

работки, без чего сложно выпускать конкурентоспособную продукцию и обеспечить высокую эффективность производства.

В изготовлении продукции принимают участие различные подразделения предприятия и коллективы работающих. Отношения между подразделениями и отношения подразделений с менеджментом предприятия формируют внутренний хозяйственный механизм. Усовершенствование этого механизма позволит существенно повысить эффективность хозяйственного механизма предприятия, ибо именно внутренний хозяйственный механизм оказывает наибольшее влияние на изготовление продукции, что проявляется в качестве и сроках. Основные направления усовершенствования внутреннего хозяйственного механизма связаны с развитием экономических отношений внутри предприятия, в стимулировании качества, снижении затрат и повышении производительности труда.

Рассматривая направления совершенствования хозяйственного механизма, необходимо оценивать и перспективные его направления. Для этого необходимо учесть основные направления Четвёртой индустриальной революции:

- 1) развитие глобальных взаимосвязей;
  - 2) усовершенствование сервиса производства;
  - 3) более тесное соединение информационных и операционных технологий;
  - 4) повышение требований к качеству человеческого капитала, включающие как профессиональные навыки, так и творческий подход к делу, ответственность, способность адаптироваться к изменяющимся условиям;
  - 5) развитие сферы услуг;
  - 6) широкое использование роботов и др.
- [13, с. 17-18].

Четвёртая промышленная революция стала проявляться и на украинских предприятиях, таких как: Интертайп, Антонов, Рошен, Южмаш, «Укроборонпром» и др. [13, с. 22].

**Выводы и предложения.** Учитывая сегодняшнее состояние экономики предприятий и направленность Четвёртой промышленной революции совершенствование хозяйственного механизма должно включать:

- 1) реформирование отношений собственности путём распределения собственности между работающим персоналом с учётом зарубежного опыта;
- 2) улучшение качества человеческого капитала путём повышения квалификации, уровня образования, воспитания творческого подхода к делу, созданием благоприятных условий труда и отдыха;
- 3) стимулирование инновационной активности предприятий путём использования экономических рычагов воздействия;
- 4) формирование инновационного потенциала предприятия и его использование для повышения эффективности;
- 5) разработка стратегии предприятия, основанной на инновационном развитии;
- 6) реформирование организационной структуры, направленной на всесторонне изучение рынка товаров, услуг и инноваций; расширения сервисного обслуживания потребителей продукции;
- 7) усовершенствование внутреннего хозяйственного механизма.

Дальнейшее исследование на уровне предприятия с учётом полученных результатов может проводиться в направлении формирования показателей, характеризующих хозяйственный механизм.

## Список литературы:

1. Амоша О.І. Інноваційний розвиток промислових підприємств у регіонах: проблеми та перспективи / О.І. Амоша, Л.М. Саломатіна // Економіка України. – 2017. – № 3. – С. 20-34.
2. Амоша О.І. Стратегія вдосконалення господарського механізму / О.І. Амоша // Вісник НАН України. – 2002. – № 1. – С. 11-15.
3. Геєць В.М. Бар'єри на шляху розвитку промисловості на інноваційній основі та можливості їх подолання / В.М. Геєць // Економіка України. – 2015. – № 1. – С. 4-25.
4. Федуллова Л.І. Інноваційний вектор розвитку промисловості України / Л.І. Федуллова // Економіка України. – 2013. – № 4. – С. 15-23.
5. Чухно А.А. Господарський механізм та шляхи його удосконалення на сучасному етапі / А.А. Чухно // Економіка України. – 2007. – № 3. – С. 60-67.
6. Мочерний С.В. Політична економія: Навч. посіб. / С.В. Мочерний, Я.С. Мочерна. – К.: Знання, 2007. – 684 с.
7. Семененко В.М. Економічна теорія. Політекономія: Навч. посіб. / В.М. Семененко, Д.І. Коваленко, В.В. Бугас, О.В. Семененко. – К.: Центр учбової літератури, 2011. – 428 с.
8. Савельєв Є.В. Пріоритети у реформуванні української економіки / Є.В. Савельєв, В.Є. Куриляк // Економіка України. – 2015. – № 5. – С. 79-89.
9. Еськов А.П. Концепция рабочей акционерной собственности как важный фактор роста эффективности производства / А.П. Еськов, Н.С. Рыжиков, Н.В. Чернышова [и др.] // Вісник ЖДТУ. – 2012. – № 2(60). – С. 185-187.
10. Кочетков С.В. Інноваційний потенціал як компонент нового господарського механізму / С.В. Кочетков, І.С. Варданян // В сборнике: Современный менеджмент: проблемы и перспективы. Сборник статей: в двух частях. – 2016. – С. 182-187.
11. Терещенко О.О. Фінансова діяльність суб'єктів господарювання: Навч. посібник / О.О. Терещенко. – К.: КНЕУ, 2013. – 554 с.
12. Інноваційна активність [Електронний ресурс]. – Режим доступу: <http://www.ukrstat.gov.ua/>.
13. Рябошлик В. Четверта промислова революція: небачені можливості і передбачувані виклики / В. Рябошлик // Економіст. – 2017. – № 6. – С. 1-28.

**Лисевич С.Г.**

Донецький національний університет економіки і торгівлі  
імені Михайла Туган-Барановського

## **ШЛЯХИ ВДОСКОНАЛЕННЯ ГОСПОДАРСЬКОГО МЕХАНІЗМУ НА РІВНІ ПІДПРИЄМСТВА**

### **Анотація**

Від якості сформованого господарського механізму залежать результати діяльності підприємства. З огляду на це, необхідно постійно вдосконалювати господарський механізм, так як відбуваються зміни у зовнішньому середовищі і на підприємстві. Розглянуто шляхи удосконалення господарського механізму. Ці напрямки пов'язані з інноваційним розвитком підприємств. До їх числа відносяться: реформування відносин власності; підвищення якості людського капіталу; поліпшення організаційної структури; вибір стратегії; формування та використання інноваційного потенціалу підприємства; вдосконалення внутрішньогосподарського механізму; облік напрямків Четвертої індустріальної революції.

**Ключові слова:** господарський механізм, інноваційний розвиток, людський капітал, соціально-економічні відносини, організаційна структура.

**Lysevich S.G.**

Donetsk National University of Economy and Trade  
named after Mikhail Tugan-Baranovskii

## **WAYS OF MANAGEMENT MECHANISM IMPROVEMENT AT ENTERPRISE'S LEVEL**

### **Summary**

Enterprise's activity results depend on quality of management mechanism created. Taking this into account it is required to improve management mechanism regularly as alterations take place in external environment and within the enterprise. The directions of management mechanism improvement are considered. These directions are connected with innovative development of enterprises. They are as follows: property relations reformation; human capital quality increase; organizational structure improvement; consideration of the Fourth industrial revolution directions; strategy choice; creation and use of innovative potential of the enterprise; improvement of internal management mechanism.

**Keywords:** management mechanism, innovative development, human capital, social and economic relations, organizational structure.

УДК 338.48:711.455

## АКТУАЛЬНІ НАПРЯМКИ РОЗВИТКУ ТУРИСТИЧНОГО ПОТЕНЦІАЛУ МІСТА БРОВАРИ

Мазурець Р.Р., Дмитренко В.А.

Національний університет харчових технологій

Досліджено стан туристичного потенціалу міста Бровари. Охарактеризована туристична, соціальна та транспортна інфраструктура міста. Виділені напрямки туризму, які мають найбільший потенціал для розвитку у місті Бровари. Розглянуті проблеми, що перешкоджають розвитку туризму в місті. Запропоновані шляхи ефективного використання туристичного потенціалу міста Бровари для розвитку перспективних видів туризму.

**Ключові слова:** туризм, туристичні ресурси, туристична інфраструктура, туристичний потенціал, місто Бровари.

**Постановка проблеми.** Питання розвитку туризму у наш час є стратегічним та пріоритетним для розвитку економіки багатьох країн. Наприклад, питома вага доходів від іноземного туризму в загальній сумі надходжень від експорту товарів і послуг в Австрії становить 11,8%, Португалії – 14,9%, Іспанії – 18,3%, Греції – 33,6%, на Кіпрі – 53%. У країнах, що розвиваються, таких як Єгипет, Індія, Перу, Парагвай, Коста-Ріка, на частку іноземного туризму припадає 10-15% доходів від експорту товарів і послуг [1]. За даними Всесвітньої туристичної організації, питома частка надходжень від туристичної діяльності до ВВП України становить 2,3% станом на 2016 рік [2]. Місто Бровари володіє значним потенціалом щодо розвитку ідустріального, розважального гастрономічного туризму. Про це свідчить наявність достатніх ресурсів та мережі закладів харчування, що пропонують унікальні страви та, особливо, алкогольні напої місцевого виготовлення. Місто також являється визнаним центром розважального туризму в Україні. Але поряд із цим, у Броварах є певні проблеми, що перешкоджають сталому розвитку: немає підтримки з боку влади на місцевому рівні, відсутній відомий та визнаний туристичний бренд міста Бровари.

**Аналіз останніх досліджень і публікацій.** Теоретичні аспекти дослідження туристичного потенціалу територій та регіонів отримали відображення в результатах праць таких вітчизняних та зарубіжних вчених, як М.П. Бутко, Г.І. Михайличенко, Г. Вартанян, І.В. Давиденко, О.Г. Давидової, Д.І. Ходико, Г.В. Горина, Н. Паньків, Т. Краснікової, В.Г. Герасименка, М. Бойко, А. Дінчу та багатьох інших.

**Виділення раніше не вирішених частин загальної проблеми.** Україна володіє значними історико-культурними та природними ресурсами, що створює надзвичайно сприятливі умови для розвитку туристичної сфери. Низька питома частка надходжень від туристичної діяльності до ВВП України, невелика кількість іноземних туристів та екскурсантів свідчать про те, що значний туристичний потенціал держави використовується неефективно, чим і зумовлена актуальність дослідження.

**Мета статті.** Головною метою цієї роботи є аналіз туристичного потенціалу міста Бровари та виділення актуальних напрямків його розвитку.

**Виклад основного матеріалу.** Місто Бровари має вигідне географічне положення, наявні при-

родні ресурси, потужний промисловий та науковий потенціал, високий рівень розвитку торгівлі, транспорту, зв'язку. Місто розташоване у північно-західній частині Київської області за 7 км від Києва. Населення складає 103542 людини станом на 1 листопада 2017 року [3]. У сучасному фізико-географічному районуванні України – на межі Чернігівського Полісся і Північної лісостепової області Дніпровської рівнини і займає південну частину Дніпровсько-Деснянського міжріччя. Рельєф території слабо-хвилястий з окремими ділянками піщаних кучугур, бугрів і гряд, що підвищуються на висоту 5-10 м.

Географічні координати – 31 градус східної довготи та 51 градус північної широти. Найвища точка міста у 138 м над рівнем моря знаходиться на розі вулиць Київської та Лісової.

Клімат Броварщини характеризується як помірно-континентальний з теплим літом та помірно-холодною зимою. Середня температура січня, найхолоднішого місяця, становить  $-6,3^{\circ}\text{C}$ , а середня температура липня, найтеплішого місяця,  $+19,5^{\circ}\text{C}$ . Переважна більшість вітрів, що панують на території, дмуть із заходу і північного заходу, вони ж приносять значну частину опадів, які в середньому у нашому місті складають 560 мм/рік.

Броварщина має багату флору і фауну. Серед представників тваринного світу – зубри, лосі, вовки, лисиці, зайці та інші. У надрах міста зосереджені гірські породи осадового походження, такі як: глина, пісок і торф. Глину та пісок використовують у будівництві, а торф – як паливо та добриво.

На північно-західній околиці міста, в лісовому масиві Броварського лісництва Дарницького лісопаркового господарства є розвідані родовища мінеральних вод типу «Миргородська», «Куяльник».

За 10 км від міста розташована державна резиденція «Залісся», яка є унікальною природною пам'яткою, відкритою для відвідувачів з 2014 року. Організація має у своєму користуванні 14 836 гектарів земель. На території Державної організації «Резиденція «Залісся» зареєстровано 28 видів ссавців, понад 100 видів птахів, 6 видів плазунів, 8 видів земноводних, 17 видів риб, близько 700 видів комах, що робить її важливим об'єктом пізнавального та орнітологічного туризму [4].

У таблиці 1 представлена характеристика туристичної інфраструктури міста Бровари.

Таблиця 1  
Туристична інфраструктура міста Бровари

Вид об'єкта	Кількість
Готелі	14
Мотелі	2
Аналогічні засоби розміщення	6
Бази відпочинку	18
Ресторани	12
Кафе	60
Бари	10
Закусочні	6
Заклади фаст-фуду	16
Пам'ятки національного значення	1
Пам'ятки місцевого значення	3
Музеї	1

Джерело: розроблено авторами

Представлені в таблиці дані свідчать про те, що місто Бровари має дуже розвинену мережу закладів готельно-ресторанного господарства. Але поряд із тим кількість об'єктів, що мають історико-культурне значення є низькою. Загальна місткість готелів, мотелів, аналогічних місць розміщення становить 850 спальних місць, їх пропускна спроможність становить 310250 місцевднів. Всі готелі є малими за розміром, з них 3 категорії 3\*, інші – без категорії. Ємність закладів ресторанного господарства 4550 посадкових місць. Серед них особливе значення мають ресторани, які пропонують пиво місцевого виробництва: міні-пивоварня «Бровар-Хоф» та паті-бар «911».

Зовнішні транспортні зв'язки забезпечуються двома видами транспорту: залізничним та автомобільним. З південного заходу на північній схід місто перетинає магістральна двоколійна електрифікована залізнична лінія Київ – Ніжин. У межах міста розташована залізнична станція II класу «Бровари» і пасажирська платформа «Княжичі». Крім того, через місто Бровари проходить автомагістраль державного значення Київ – Чернігів – Нові Яриловичі та міжнародна автотраса Одеса – Київ – Санкт-Петербург. Загальна довжина шляхів – 138,8 км. Мережу міського автомобільного транспорту складають 6 міських автобусних маршрутів, Крім міських маршрутів, маршрутну мережу міста доповнюють 9 приміських автобусних маршрутів загального користування. Міським транспортним сполученням з'єднані всі мікрорайони міста – район «Торгмаш», «Масив», «Геологорозвідка», «Зелена галявина», «34 мікрорайон».

Соціальна інфраструктура міста представлена розвинутою мережею закладів освіти: 19 дошкільних навчальних закладів (17 – комунальної форми власності, 2 – приватної); 12 загальноосвітніх навчальних закладів: 6 ЗОШ I-III ст. (школи №№ 1, 2, 3, 6, 9, 10), 2 спеціалізовані школи I-III ст. (№ 5 з поглибленим вивченням іноземних мов і № 7 з поглибленим вивченням предметів суспільно-гуманітарного та природничого профілів), гімназія ім. С.І. Олійника, навчально-виховний комплекс, приватна загальноосвітня школа I-III ст. «Фортуна»; вечірня школа II-III ст. Заклади культури повністю забезпечують потреби жителів: 3 бібліотеки, міська дитяча школа мистецтв, музична школа, міський культурний

центр «Прометей», краєзнавчий музей та міський клуб. Медичні послуги надають Центральна районна лікарня, медико-санітарна допомога (Броварська філія Бориспільської станції), Комунальний заклад «Броварський міський центр первинної медико-санітарної допомоги» та амбулаторії сімейної медицини, розташовані в кожному районі Броварів.

У місті представлена широка мережа розважальних закладів, які є основою туристичного потенціалу: 2 кінотеатри, мобільний планетарій, 8 комп'ютерних клубів, 13 нічних клубів, 4 казино, 28 саун та бань, 6 кінно-спортивних клубів, 42 клуби бойових мистецтв, 35 студій танцю та аеробіки, стрілецький спортивний клуб «Сапсан», 5 пейнтбольних клубів.

Сапсан – це найбільший в Україні спортивно-стрілецький комплекс площею 26 гектарів, який включає в себе 12 стрілецьких майданчиків та 56 машинок для запуску стрілецьких мішеней. До послуг клієнтів: стрільба з мисливської зброї, нарізної зброї, спортивних пістолетів, луків та арбалетів, прогулянки на конях, їзда на бронетехніці БРДМ та квадроциклах, пейнтбол, ДАРТС, волейбол, футбол та бадмінтон. На території клубу розташовані адміністративне приміщення, малокаліберний кульовий тир, спортінги, арбалетний майданчик, капонір IPSC, фазанарій, стайня, манеж для коней, російська баня, магазин, літнє кафе та ресторан.

День міста Бровари щороку приваблює до 40 тисяч відвідувачів із різних куточків України, близького та далекого зарубіжжя. Він триває 2 дні і відзначається у треті вихідні вересня. У цей день є широка програма культурних та розважальних закладів, яка включає в себе концерти, на яких виступають зірки вітчизняної естради. День Міста відвідують делегації міст-побратимів із Естонії, Білорусі, Польщі, США, Мексики.

Індустріальний туризм також має ресурси та потенціал для розвитку у місті. Індустріальний туризм – це вид активного туризму, зосередженого в промислових регіонах, що має за мету споглядання індустріальних ландшафтів, ознайомлення з витворами індустріальної архітектури, відвідування працюючих виробничих підприємств з метою задоволення пізнавальних, професійних, ділових інтересів. У Броварах діють більше 140 виробничих підприємств, є також багато тих, які припинили існування. Одним із об'єктів індустріального туризму може стати вишка Броварської радіопередавальної станції, яка має висоту 168 м, і вже зараз приваблює увагу риферів із усієї України.

Таким чином, розглянувши сучасний стан туристичного потенціалу Броварів, можна сказати, що місто має потенціал для розвитку таких видів туризму, як подієвий, гастрономічний, розважальний, індустріальний, але присутні певні проблеми, які вимагають першочергового вирішення.

Однією з основних проблем, що заважають розвитку туризму, є відсутність підтримки з боку місцевої влади. У Броварській міській раді відсутній структурний відділ, який опікується туризмом, у міському бюджеті не виділяються кошти для його розвитку. Створення такого підрозділу має стати одним з першочергових завдань. Наступним кроком, який сприятиме вирішенню цієї

проблеми має стати розробка середньострокової стратегії розвитку туризму у місті. У всіх міста, населених пунктах, регіонах, які мають відношення до туризму такі програми були розроблені, і це забезпечує його сталий розвиток.

Також однією із нагальних проблем є відсутність відомого та визнаного туристичного бренду міста Бровари. Розробка туристичного бренду – це процес інтеграції великого числа напрямів підприємницької діяльності, тому чітке уявлення про імідж туристичного бренду має істотне значення. Територіальний брендинг, як найефективніший інструмент позиціонування регіону, – це процес створення, розвитку та керування брендом. Його мета – формування конкурентоспроможного регіону в різних галузях діяльності. Створення бренду території – один зі способів створення іміджу й підвищення рівня «впізнання» міста його цільовими групами: туристами, підприємцями, новими жителями. Певним чином брендинг виконує «освітню» функцію. За його допомогою розповідають усім про унікальні міста і зрештою формують їх інвестиційну і туристичну привабливість. Це своєрідна розширена концепція формування іміджу міста, на створення якого впливають самі городяни, історичне минуле, розвиток інфраструктури. Бренд формують на основі яскраво вираженого позитивного іміджу міста, який є соціально-економічною категорією. Формування туристичного бренду міста відбувається у кілька етапів.

Перший етап – це діагностика ситуації та формування цілей брендингу. Для розробки стратегії міста необхідно виявити фактори, які впливають на формування бренду та створення іміджу туристичної галузі регіону. Для цього проводять діагностику ситуації і детально вивчають кожну галузь, яка безпосередньо або опосередковано впливає на формування іміджу території та ефективність брендингу. Фактори, за якими проводиться діагностика ситуації:

1) Враження від міста. Фактор обумовлений наявністю в місті пам'яток архітектури, оригінальних красивих будівель, парків, пам'ятників. На емоційне враження, яке місто може справити на приїжджих і його жителів, впливає естетичний вигляд міста. Якщо місто має історичні цінності та пам'ятники, то воно може сформувати імідж старовинного міста, у якому цінують традиції та історію;

2) Історичне минуле. Наявність багатой історії міста – важливий елемент привертання уваги туристів. Спочатку імідж території створює його історія. На формування позитивного іміджу міста суттєво впливає ідентифікація мешканців міста із певною ідеєю іміджу;

3) Загальна безпека міста. Загальну безпеку обумовлює обстановка у місті, рівень злочинності, ефективність роботи спеціальних уповноважених органів, що слідкують за дотриманням громадського порядку в місті. Спокійне місто з низьким рівнем злочинності більш привабливе для туристичного бізнесу;

4) Сприятливі умови для відпочинку і туризму. Високорозвинена туристична галузь дозволяє відвідувачам міста сформувати певну позитивну думку, створити власний образ міста. Ефективність розвитку туризму в місті безпосередньо за-

лежить від того, як на рівні держави сприймають і підтримують дану галузь;

5) Виробники товарів і послуг, зовнішні й внутрішні інвестори, інші цільові громадські групи;

6) Рівень і якість керівних структур міста; їх зацікавленість у розвитку туристичного бізнесу в регіоні; політика, яку проводить місцева адміністрація для розвитку туристичної індустрії в регіоні;

7) Пріоритети в соціально-економічному розвитку міста;

8) Позиціонування території;

9) Інвестиційний клімат;

10) Фінансова стабільність;

11) Участь територіальної ділової еліти в суспільно значущих акціях, благодійність, спонсорство.

Другий етап – це формування сутності бренду. Світова практика брендингу міст дозволяє виділити низку підстав для конструювання успішного бренду. Для формування бренду (іміджу) регіону використовують унікальні можливості задоволення тих чи інших запитів його споживачів, специфічні товари, вироблені виключно на даній території, особливості території, незвичайні історичні цінності, пам'ятники, факти, події, іноді навіть вигадані (легенди), спеціально створені яскраві культурні події тощо. У результаті бренд стає вищим проявом емоційних споживчих переваг, асоціацій.

Третій етап – це стратегічний план просування бренду. Складання стратегічного плану брендингу міста – це особливо важливий етап у випадку брендингу великих міст, адже із збільшенням розмірів територіальної одиниці збільшується імовірність неефективності стратегічних ідей. Територіальне стратегічне планування передбачає самостійне визначення місцевою владою цілей і основних напрямків сталого соціально-економічного розвитку в динамічному конкурентному середовищі. Процес стратегічного планування – інструмент, за допомогою якого обґрунтовують управлінські рішення у галузі територіального брендингу. Його найважливіше завдання – реалізувати нововведення й організаційні зміни, необхідні для життєдіяльності міста.

Четвертий етап. Реалізація стратегічного плану. Даний етап передбачає розробку низки тактичних й оперативних планів, програм, які допоможуть втілити стратегічні завдання в життя. До реалізації стратегічного плану брендингу міста активно залучають місцеву владу.

П'ятий етап. Оцінка ефективності сформованого бренду. Оцінка ефективності сформованого бренду проводиться за такими показниками, як соціальна, комунікативна та економічна ефективність брендингу.

**Висновки і пропозиції.** Отже, за результатами проведеного дослідження можна зробити наступні висновки. Місто має потенціал для розвитку таких видів туризму, як подієвий, гастрономічний, розважальний, індустріальний, але присутні певні проблеми, які вимагають першочергового вирішення. Проблему відсутності підтримки розвитку туризму з боку місцевої влади можна вирішити за допомогою створення відповідного підрозділу, що займається туризмом у Броварській міській раді та розробки програми

розвитку туризму. Іншою проблемою, що заважає розвитку туризму є те, що Бровари не відомі широкому загалу як туристичне місто. Це питання можна вирішити виділенням коштів з місцевого бюджету на розробку та просування туристичного бренду міста Бровари. Усунення зазначених вище проблем дозволить ефективно використовувати туристичний потенціал, залучити інвестиції, створити нові робочі місця, збільшити надходження до міського бюджету.

### Список літератури:

1. Мордань Є.Ю., Білець А.С., Сердюк К.В. Інвестиції в туристичну сферу України: сучасний стан, проблеми, перспективи // Вісник Миколаївського національного університету ім. В.О. Сухомлинського: наук. журн. – Миколаїв, 2017. – № 19. – С. 411-414.
2. Офіційний сайт Всесвітньої туристичної організації: [Електронний ресурс]. – Режим доступу: <http://www2.unwto.org/ru>.
3. Київське обласне управління державної служби статистики України: [Електронний ресурс]. – Режим доступу: <http://kievobl.ukrstat.gov.ua/content/p.php3?c=114&lang=1>.
4. Броварська міська рада: [Електронний ресурс]. – Режим доступу: <http://brovary-rada.gov.ua/>.

**Мазурець Р.Р., Дмитренко В.А.**

Национальный университет пищевых технологий

## АКТУАЛЬНЫЕ НАПРАВЛЕНИЯ РАЗВИТИЯ ТУРИСТИЧЕСКОГО ПОТЕНЦИАЛА ГОРОДА БРОВАРЫ

### Аннотация

Исследовано состояние туристического потенциала города Бровары. Охарактеризована туристическая, социальная и транспортная инфраструктура города. Выделены направления туризма, которые имеют наибольший потенциал для развития в городе Бровары. Рассмотрены проблемы, препятствующие развитию туризма в городе. Предложены пути эффективного использования туристического потенциала города Бровары для развития перспективных видов туризма.

**Ключевые слова:** туризм ресурсы, туристическая инфраструктура, туристический потенциал, город Бровары.

**Mazurets R.R., Dmitrenko V.A.**

National University of Food Technologies

## ACTUAL DIRECTIONS OF DEVELOPMENT OF TOURIST POTENTIAL OF THE CITY OF BROVARY

### Summary

The state of the tourist potential of the city of Brovary is investigated. The tourist, social and transport infrastructure of the city is characterized. Dedicated directions of tourism, which have the greatest potential for development in the city of Brovary. Problems that hamper the development of tourism in the city are considered. The ways of effective use of the tourist potential of the city of Brovary for the development of promising types of tourism are suggested.

**Keywords:** tourism resources, tourist infrastructure, tourist potential, the city of Brovary.

УДК 330.1:338.1(045)

## ТЕОРЕТИЧНІ ТА МЕТОДИЧНІ ОСНОВИ ОРГАНІЗАЦІЇ УПРАВЛІННЯ ФІНАНСОВИМИ РЕСУРСАМИ ПІДПРИЄМСТВА ПРИ ЗДІЙСНЕННІ ЗЕД

Махначова Н.М., Семенюк І.Ю., Дмитрієва Т.І.

Вінницький торговельно-економічний інститут  
Київського національного торговельно-економічного університету

В статті досліджено теоретичні та методичні основи організації управління фінансовими ресурсами підприємства при здійсненні зовнішньоекономічної діяльності. Науковий пошук спрямований на оптимізацію ефективності управління фінансовими ресурсами підприємства при здійсненні зовнішньоекономічної діяльності, шляхом використання системи аналітичних показників, коефіцієнтів та порядку їх розрахунку. Запропоновано удосконалення методики аналізу формування і використання фінансових ресурсів при здійсненні ЗЕД в період фінансової кризи та оцінки впливу оптимізаційних заходів на реальні показники підприємства.

**Ключові слова:** менеджмент підприємства, фінансові ресурси, зовнішньоекономічна діяльність, функції фінансових ресурсів.

**Постановка проблеми.** Сучасні умови функціонування народного господарства України формують спектр гострих соціально-економічних проблем, які вимагають не тільки нагальної розробки нових, але й подальше впровадження та вдосконалення вже існуючих систем та методів управління, які забезпечують підвищення ефективності виробництва на підприємстві. Серед таких важливих методів є процес управління виробництвом на підприємстві за індивідуальним підходом. Це вимагає від господарюючих суб'єктів пильної уваги до організації фінансування виробництва, а відтак – збільшує вагомість ретельного аналізу формування і використання фінансових ресурсів. Для проведення вказаного аналізу необхідно використовувати чітко визначену методику та дотримуватись сформованого плану управління фінансовими ресурсами на підприємстві.

Однією з причин непростої економічної ситуації в країні є складність та трудомісткість процесу аналізу фінансового стану підприємства, яка здійснюється бухгалтерськими службами та економічними відділами.

Ефективне функціонування в умовах жорсткої конкуренції не тільки на вітчизняному, а й іноземних ринках вимагає від господарюючих суб'єктів, що здійснюють зовнішньоекономічну діяльність, пильної уваги до організації фінансування виробництва, вибору оптимальних джерел формування фінансових ресурсів, їх структури та ефективного управління для майбутнього використання. Недотримання цих вимог спричиняє виникнення додаткових витрат, втрат можливих прибутків і позбавлення системи управління основних необхідних властивостей фінансових ресурсів, що безумовно підтверджує актуальність зазначеної проблематики.

**Аналіз останніх досліджень і публікацій.** Варто зазначити, що розвиток теорії та практики аналізу управління фінансовими ресурсами підприємства при здійсненні зовнішньоекономічної діяльності, забезпеченню його інформаційної бази сприяли праці таких відомих вчених та дослідників як Т.В. Безбородова [1], О.С. Бондаренко [2], Т.С. Гладир [3], А.П. Горпиченко [4], О.Р. Кмицикевич [5], К.В. Коценко [6], А.М. Кравцова [7], П.А. Стецюк [8], І.П. Ткаченко [9] та інших.

Незважаючи на значні здобутки у дослідженні вказаних проблем, ряд питань щодо процесу здійснення управління фінансовими ресурсами підприємств, які займаються зовнішньоекономічною діяльністю вимагають подальших досліджень та наукових розробок.

**Виділення невирішених раніше частин загальної проблеми.** Опрацювання наукових здобутків та дослідження показали, що на сьогодні відсутній єдиний алгоритм управління фінансовими ресурсами підприємства, їх аналізу із чітко встановленим набором аналітичних показників та коефіцієнтів. При цьому, відсутній єдиний підхід щодо порядку розрахунку тих чи інших коефіцієнтів, що використовуються при формуванні реальних фінансових показників. Крім того, постійне реформування системи бухгалтерського обліку ускладнює вибір єдиної оптимальної методики управління. Як наслідок, бухгалтерам та аналітикам підприємства важко обрати найвірніший та найпростіший шлях управління фінансовими ресурсами підприємства. Тому виникає потреба у проведенні ефективного аналізу методики управління і використання фінансових ресурсів підприємства, що дасть змогу не тільки чітко та правильно визначити стан фінансових ресурсів та формувати реальний рівень економічного розвитку обраного підприємства на ринку, а й буде зрозумілим, доступним та економічно обґрунтованим при розрахунках для досягнення необхідного результату.

**Мета статті** полягає у дослідженні теоретичних та методичних основ організації управління фінансовими ресурсами підприємства при здійсненні ЗЕД та вдосконаленні процесу управління фінансовими ресурсами підприємства.

**Виклад основного матеріалу.** Сучасні умови становлення економіки України передбачають динамічний розвиток переробної промисловості. Цей процес пояснюється наявністю досить жорсткої конкуренції як з боку вітчизняних, так і зарубіжних компаній, підвищенням вимог споживачів до товарів та послуг, що пропонуються на ринку. Використовуючи різного роду ресурси, підприємство, у процесі своєї господарської діяльності стикається з багатьма контрагентами (кредиторами, дебіторами). Тому, аби зайняти своє місце на ринку, підприємство має здійсню-



вати планування та прогнозування розвитку, враховувати багато чинників, що впливають на його діяльність, встановлювати причини можливого недосягнення запланованого результату і розробляти ефективні заходи щодо усунення негативних наслідків в майбутньому.

Форма управління фінансових ресурсів у конкретній країні, що визначається вибраною грошовою системою, справляє значний вплив на характер фінансових ресурсів суб'єктів господарювання. Якщо грошова система у країні функціонує нормально, вона дозволяє суттєво розширити та інтенсифікувати фінансові ресурси підприємств на всіх етапах кругообігу їх грошових активів, сприяє ефективному використанню цих активів у всіх видах господарської діяльності.

Швидкість та масштаби руху коштів визначають працездатність фінансової системи компанії. Саме тому з руху коштів розпочинається і ним завершується грошовий кругообіг підприємства та оборот усього капіталу, що виступає його основною ланкою функціонування [7, с. 120].

Фінанси підприємства займають одне з головних місць у відтворювальному процесі, формуванні власних грошових коштів і централізованих фінансових ресурсів держави, тому вимагають постійного контролю і незалежної уваги з боку керуючих органів.

Необхідно відмітити, що в українській економічній літературі на сьогодні існує багато трактувань визначення поняття «фінансові ресурси». Важлива роль фінансових ресурсів в організації та розвитку будь-якого підприємства потребує чіткого визначення цього терміна. На жаль, в економічній літературі досі немає єдиної думки щодо визначення фінансових ресурсів, їх складу, методів впливу на ефективність господарювання та процесу використання.

Така неоднозначність відображає по-перше, відірваність вітчизняної економічної науки від тих процесів перетворень і явищ, які на сьогодні відбуваються в українській економіці. По-друге це свідчить про існування різних трактувань до розуміння функціонування ринкової економіки та її законів [5, с. 245].

Т. В. Безбородова наводить визначення, що фінансові ресурси – це сукупність фондів грошових коштів, що перебувають у розпорядженні держави, підприємства, організації, які створюються в процесі розподілу, перерозподілу сукупного суспільного продукту і національного доходу [1, с. 22].

В свою чергу, О. С. Бондаренко фактично наводить узагальнююче визначення фінансових ресурсів і кваліфікує їх як сукупність фондів грошових коштів, доходів, відрахувань або надходжень, що перебувають у розпорядженні підприємств [2, с. 26].

Звернімося до такого поняття, як фонди та їх співвідношення з фінансовими ресурсами. Сьогодні поняття «фонди» починає втрачати значення організаційної форми руху коштів. Для цього достатньо поглянути на форму балансу, в якій жодного разу не згадуються фонди, які замінені поняттям «капітал». Тому, не доречно обмежувати фінансові ресурси лише фондами грошових коштів.

При визначенні фінансових ресурсів необхідно звернути увагу також на джерела та структуру їх створення, аналіз та оцінку доцільності їх використання. Основними з них є власні та залучені грошові



Рис. 1. Підходи до визначення та цільового призначення фінансових ресурсів

Джерело: розроблено авторами за даними [1, 2, 5, 6]



Рис. 2. Класифікація фінансових ресурсів за джерелами формування

Джерело: розроблено авторами

ві кошти, що використовуються підприємствами для формування своїх активів і здійснення виробничо-господарської діяльності, з метою одержання прибутку.

Доцільно вказати і на цільове призначення та використання фінансових ресурсів, що в свою чергу, формуються для здійснення затрат із розширеного відтворення, економічного стимулювання працівників тощо. Отже, насамперед відбувається процес прогнозування цільового використання, потім залучаються відповідні кошти для реалізації запланованого та визначається ефективність співвідношення результату з витратами або ресурсами, використаними для його досягнення. Такий процес на підприємстві отримані кошти перетворює у фінансовий ресурс, а згодом – через купівлю основних і оборотних засобів – у капітал [6, с. 77].

На нашу думку, враховуючи зазначені вище процеси та підходи до розуміння змісту фінансових ресурсів та цільового використання (рисунок 1), можна дати таке визначення фінансових ресурсів.

Фінансові ресурси підприємства – це грошові кошти у фондovій і нефондовій формі, які є у розпорядженні господарюючого суб'єкта, створюються в процесі розподілу та перерозподілу валового внутрішнього продукту і використовуються у його статутних цілях.

Важливою умовою формування структури фінансових ресурсів підприємства є проведення ефективного фінансового менеджменту, що полягає у прийнятті рішень, які сприятимуть нарощенню достатньої кількості фінансових ресурсів для підприємства, пошук на грошовому та фінансовому ринку нових джерел фінансування та вирішення основних проблем забезпечення платоспроможності, збільшення прибутковості, дотримання ліквідності та створення балансу між власними та залученими джерелами фінансування.

Цікавою ідеологією є прив'язування стану фінансових ресурсів до конкретної дати. При чому, сукупність грошових ресурсів, які підприємство залучило і змогло утримати в обороті на певну дату, зазвичай на кінець року, набуває форми капіталу, який перевіряється у пасиві балансу, складеного за певний період. Підсумок пасиву дає нам можливість побачити загальну суму фінансових ресурсів, а його статті відображають їхній склад, тобто сформовані в минулому фінансові ресурси, що були матеріалізовані в активи.

Отже, фінансові ресурси передбачають процес здійснення витрат з метою отримання доходу в майбутньому, що дає можливість вважати їх фінансовим потенціалом та важливою складовою ресурсної забезпеченості підприємства на рівні трудових та матеріальних ресурсів.

У процесі виробничо-господарської діяльності власні фінансові ресурси підприємства поповнюються завдяки отриманим доходам і прибуткам. Вони

являються внутрішніми фінансовими ресурсами, які формуються із внутрішніх джерел. Класифікація фінансових ресурсів за джерелами формування наведена на рисунку 2.



Рис. 3. Види залучених фінансових ресурсів

Джерело: розроблено авторами

Разом з тим, підприємство має змогу отримувати фінансові ресурси для власного використання не тільки за рахунок емісії акцій, а й від отримання безвідплатних дотацій, субсидій, отримання частини прибутку у вигляді дивідендів та цінних паперів тощо. Їх називають власними зовнішніми фінансовими ресурсами, що утворюються у взаємозв'язку із зовнішніми джерелами.

Підприємство не завжди має достатню кількість власних фінансових ресурсів, тому часто використовує залучені ресурси, що формуються за рахунок зовнішніх джерел фінансування (рисунок 3).

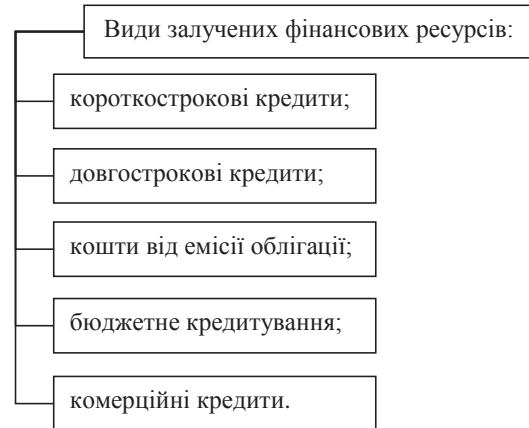
За етапами формування фінансові ресурси поділяють на [9, с. 47]:

– початкові, тобто ті, з якими підприємство розпочинає свою діяльність і які концентруються у статутному капіталі;

– набуті (прирощені) – отримані суб'єктом господарювання у результаті його діяльності у формі чистого доходу (прибутку та амортизації).

За характером використання фінансові ресурси поділяються на [8, с. 145]:



Рис. 4. Класифікація фінансових ресурсів за правом власності

Джерело: розроблено авторами

– матеріалізовані, тобто вкладені в основні засоби, які постійно забезпечують виробничий процес; і ті, що перебувають в обігу, обслуговуючи окремих виробничий цикл – оборотні кошти.

За формою реалізації фінансові ресурси підприємств поділяють на:

- матеріальні (вкладені в основні засоби, запаси, незавершене виробництво тощо);
- нематеріальні (вкладені в нематеріальні активи);
- фінансові (вкладені у фінансові активи).

Звертаючи увагу на те, що фінансові ресурси мають стадію утворення, відображають відношення до власності, мають джерела формування і цілі використання, виділяють окрему класифікацію за правом власності, що зображена на рисунку 4.

Конкретними прикладами фінансових ресурсів, які перебувають у розпорядженні підприємств ми можемо назвати амортизаційні відрахування, прибуток, бюджетні асигнування, надходження з централізованих корпоративних фондів, надходження з цільових фондів, кредити, оборотні кошти. Водночас треба зазначити, що не тільки прибуток, а й бюджетні асигнування та надходження з цільових і корпоративних фондів – це не стільки ресурси, скільки джерела їх формування. Вони можуть бути спрямовані як на забезпечення потреб виробництва, так і на виробничі потреби. Так, наприклад, прибуток може бути капіталізованим (поповнення статутного капіталу) або витраченим на фінансування соціальних витрат чи на виплату премій [4, с. 116].

Ефективне управління формуванням та використанням фінансових ресурсів різних видів потребує постійного моніторингу та контролю цих процесів. Система постійного моніторингу забезпечує порівняння фактичних об'ємних, просторових та часових параметрів фінансових ресурсів із встановленими нормативами та прийнятими обмеженнями. Це дає можливість виявляти, коригувати склад та наявність фінансових ресурсів на підприємстві, обирати найбільш ефективні та вигідні джерела їх формування та оптимізувати витрати щодо залучення та використання [3].

Отже, головною умовою організації фінансів підприємств різних форм власності є наявність достатньої кількості фінансових ресурсів, що поєднують оптимальне співвідношення власних та залучених коштів для формування своїх активів і здійснення виробничо-господарської діяльності з метою одержання прибутку.

**Висновки і пропозиції.** Ефективний процес виробництва забезпечує формування необхідного розміру, складу та структури фінансових ресурсів підприємства. Адже від вартості фінансових ресурсів залежить коефіцієнт зростання вироб-

ництва та соціально-економічний розвиток на конкурентному ринку. Ефективне використання фінансових ресурсів є запорукою успіху у досягненні поставлених цілей, що формує фінансове благополуччя підприємства.

За умов ринкової економіки підприємства все більше віддають перевагу інвестуванню фінансових ресурсів та пошуку ефективних джерел розвитку підприємства. Важливим при формуванні фінансових ресурсів підприємства є саме структура джерел їх формування, адже висока питома вага власних ресурсів позитивно впливає на функціонування підприємства та успішну фінансову діяльність загалом. З іншої сторони, використання залучених коштів ускладнює фінансову діяльність, адже чим більша частка залучених фінансових ресурсів тим більше витрат здійснює підприємство, покриваючи відсотки за кредити у банку, дивіденди на акції, чим погіршує ліквідність балансу підприємства.

Враховуючи сучасний стан економіки, сучасні підприємства на практиці комбінують всі джерела фінансування, для того щоб задовольнити наявні потреби з найменшими витратами. Фінансування підприємства за рахунок власного капіталу не приводить до виникнення зобов'язань, а за рахунок позичкового капіталу викликає фінансові зобов'язання підприємства. При тому, що за усі фінансові ресурси із зовнішніх джерел підприємство повинне сплачувати відсотки.

При цьому, збільшення власного капіталу для формування необоротних активів та системної частини поточних активів в довгостроковому періоді є головним завданням підприємства, адже саме воно забезпечує зменшення використання позикових коштів. Для цього можна запропонувати такі заходи:

- запровадження гнучкої системи знижок та використання системи знижок за прискорену оплату продукції, що спонукатиме вчасне отримання коштів від покупців виробів;
- щоб забезпечення більшої визнаваності та популярності підприємства на конкурентному ринку необхідно переглянути та покращити рекламну кампанію, залучаючи маркетологів-професіоналів;
- проаналізувати можливість здачі в оренду не використовуваних підприємством в даний час приміщень та обладнання.

Отже, ефективність використання фінансових ресурсів на вітчизняних підприємствах, що займаються ЗЕД, можна підвищувати, зменшуючи термін оборотності і, підвищуючи рентабельність за рахунок зниження витрат і збільшення виручки, а також інших запропонованих заходів, що сприятиме їх конкурентоспроможності на зовнішніх ринках.

## Список літератури:

1. Безбородова Т. В. Удосконалення механізму управління фінансовими ресурсами підприємств / Т. В. Безбородова // Держава та регіони. – 2015. – № 5. – С. 21-23.
2. Бондаренко О. С. Фінансові ресурси та фінансові потоки: сучасна теорія і практика управління / О. С. Бондаренко // Інвестиції: практика та досвід. – 2017. – № 4. – С. 25-28.
3. Гладир Т. С. Ресурси підприємства: теоретичні аспекти [Електронний ресурс] / Т. С. Гладир // Ефективна економіка, № 5, 2014. – Режим доступу: <http://www.economy.nayka.com.ua/?op=1&z=3044>.
4. Горпинченко А. П. Принципи формування фінансових ресурсів підприємства / А. П. Горпинченко. – Х.: ХДУХТ, 2015. – С. 111-118.
5. Кмицикевич О. Р. Анализ хозяйственной деятельности организаций и предприятий потребительской кооперации / О. Р. Кмицикевич. – М., «Экономика», 2015. – 319 с.

6. Кощенко К. В. Фінансові ресурси домогосподарств як інвестиційне джерело розвитку економіки [Електронний ресурс] / К. В. Кощенко // Формування ринкових відносин в Україні. – 2012. – № 12. – С. 75-80. – Режим доступу: [http://nbuv.gov.ua/UJRN/frvu\\_2012\\_12\\_20](http://nbuv.gov.ua/UJRN/frvu_2012_12_20).
7. Кравцова А. М. Фінансові ресурси підприємств: механізм формування та ефективного використання: монографія / А. М. Кравцова. – Вінниця: ПП Балюк І. Б., 2012. – 220 с.
8. Стецюк П. А. Економічна суть фінансових ресурсів / П. А. Стецюк // Фінанси України. – 2012. – № 1. – С. 129-143.
9. Ткаченко І. П. Фінансові ресурси підприємств: управління ефективністю формування та використання [Електронний ресурс] / І. П. Ткаченко // Інвестиції: практика та досвід. – 2013. – № 19. – С. 46-52. – Режим доступу: [http://nbuv.gov.ua/UJRN/ipd\\_2013\\_19\\_12](http://nbuv.gov.ua/UJRN/ipd_2013_19_12).

**Махначова Н.М., Семенюк І.Ю., Дмитрієва Т.І.**

Винницький торгово-економічний інститут  
Київського національного торгово-економічного університету

## **ТЕОРЕТИЧЕСКИЕ И МЕТОДИЧЕСКИЕ ОСНОВЫ ОРГАНИЗАЦИИ УПРАВЛЕНИЯ ФИНАНСОВЫМИ РЕСУРСАМИ ПРЕДПРИЯТИЙ ПРИ ОСУЩЕСТВЛЕНИИ ВЭД**

### **Аннотация**

В статье исследованы теоретические и методические основы организации управления финансовыми ресурсами предприятия при осуществлении внешнеэкономической деятельности. Научный поиск направлен на оптимизацию эффективности управления финансовыми ресурсами предприятия при осуществлении внешнеэкономической деятельности, путем использования системы аналитических показателей, коэффициентов и порядка их расчета. Предложено усовершенствование методики анализа формирования и использования финансовых ресурсов при осуществлении ВЭД в период финансового кризиса и оценки влияния оптимизационных мероприятий на реальные показатели предприятия.

**Ключевые слова:** менеджмент предприятия, финансовые ресурсы, внешнеэкономическая деятельность, функции финансовых ресурсов.

**Makhnachova N.M., Semeniuk I.Y., Dmitriieva T.I.**

Vinnitsia Institute of Trade and Economics  
Kyiv National University of Trade and Economics

## **THEORETICAL AND METHODOLOGICAL BASIS MANAGEMENT ORGANIZATIONS OF FINANCIAL RESOURCES OF THE ENTERPRISE FOR IMPLEMENTATION OF FOREIGN ECONOMIC ACTIVITY**

### **Summary**

The article is devoted to theoretical and methodological principles of organization of management of financial resources of the enterprise in the process of foreign economic activity. Scientific search is aimed at optimizing the efficiency of management of financial resources of an enterprise in the implementation of foreign economic activity, the use of the system of analytical indicators, coefficients and the order of their calculation. The improvement of the methodology of analysis of the formation and use of financial resources in the implementation of foreign economic activity during the financial crisis and the assessment of the impact of optimization measures on the actual performance of the enterprise is proposed.

**Keywords:** enterprise management, financial resources, foreign economic activity, functions of financial resources.

УДК 368:339.13(477)

## СТАН ТА ПЕРСПЕКТИВИ РОЗВИТКУ СТРАХОВОГО РИНКУ В УКРАЇНІ

Мельник О.І., Кульбачна Л.А., Жулім М.С.

Миколаївський національний аграрний університет

У статті розглянуто проблемні питання розвитку страхового ринку. Досліджено кількість страхових компаній, розмір страхових виплат та ризики, що впливають на страховий ринок. Обґрунтовано переваги та ризики впровадження страхової діяльності в Україні. Проаналізовано перспективи розвитку страхового ринку в країні. Виявлено чинники негативного впливу на розвиток страхового ринку в Україні.

**Ключові слова:** страховий ринок, страхування, страхові премії, страхова компанія, перестраховання.

**Постановка проблеми.** Національна економіка країни підтверджена постійним ризикам, зупинення яких потребує застосування страхових послуг, які забезпечать удосконалення податкового регулювання, збільшення конкурентоспроможності та вирішення економічних питань.

Розвиток страхового ринку в Україні повинен забезпечуватись підвищенням ролі страховиків, що справить позитивний вплив на залучення іноземних інвестицій. Згідно досвіду вітчизняного страхування прослідковується наростаючий тиск процесів глобалізації та міжнародної інтеграції. На сьогоднішній день в Україні не існує у чистому вигляді національних страхових ринків, усі вони діють через експансію іноземного капіталу, через систему перестраховання ризиків на зарубіжних страхових ринках, через створення спільних страхових компаній. Розв'язання даних питань потребує поглиблених досліджень та розробку ефективної стратегічної політики щодо забезпечення страхової діяльності в Україні.

**Аналіз останніх наукових досліджень і публікацій.** Вагомий внесок у дослідження питань страхової діяльності в Україні зробили такі вчені: В. Базилевич, О. Вірбулевська, С. Осадець, Р. Пікус, В. Фурман, О. Філонюк, З. Шелудько та інші. Закордонні вчені, які також досліджували функціонування та розвиток страхового ринку наступні: І. Гінзбург, Л. Рейтман, В.А. Сухова, Д.Д. Хемптон, А.К. Шахова. Але більшість проблем, які пропонують вирішити дані науковці потребують подальших наукових досліджень.

**Виділення невирішених раніше частин загальної проблеми.** У своїх дослідженнях науковці акцентують увагу на важливості існування добре розвинуеного інституту страхових відносин в Україні. Однак у наукових роботах не розглянуті основні проблеми ринку страхування в нашій країні та ефективні способи їх вирішення в умовах кризи.

**Мета статті.** Дослідження сучасного стану страхового ринку в Україні, виявлення проблем та шляхів їх подолання.

**Виклад основного матеріалу дослідження.** Страховий ринок – являє собою сферу грошових відносин, в яких об'єктом купівлі-продажу виступає страховий захист, завдяки якому формується пропозиція та попит. Страховий ринок базується на двох типах страхування:

- СК «Life» – страхові компанії, що страхують життя;
- СК «non-Life» – страхові компанії, що страхують види відмінні від страхування життя [1].

Як будь-яка економічна система ринок страхових послуг має власну структуру, яка може змінюватись під впливом економічних трансформацій, що відбуваються в державі. Отже, структура страхового ринку – це відтворювальні зв'язки в процесі страхування й пропозиції між різними інститутами, суб'єктами й об'єктами ринку.

Стан ринку страхових послуг, рівень його інтеграції та потреби характеризується обсягами страхових премій і страхових виплат. Вагоме значення у стабільності страхового ринку набуває рівень капіталізації страховиків, тобто обсяги власних коштів і страхових резервів. Ринок страхових послуг є найбільш капіталізованим серед інших небанківських фінансових ринків. Попри значну динаміку український ринок страхових послуг продовжує серйозно поступатися за основними параметрами ринкам страхових послуг Центральної та Східної Європи. Значна частка страхування в Україні припадає на обов'язкові види страхування, водночас дуже невелика кількість громадян за власної ініціативи сплачує кошти на страхування. Це пояснюється як відносно невисоким рівнем доходів більшої частини населення України, так і низьким рівнем довіри до компаній, що надають страхові послуги. Надалі представлена таблиця кількості страхових компаній в Україні за 2014-2017 роки (табл. 1).

Таблиця 1  
Кількість страхових компаній в Україні

Кількість страхових компаній	31.12. 2014	31.12. 2015	31.12. 2016	30.06. 2016	30.06. 2017
Загальна кількість	382	361	310	343	300
в т.ч. СК «Life»	325	312	271	298	264
в т.ч. СК «non-Life»	57	49	39	45	36

Джерело: побудовано авторами за даними [2]

За даними таблиці бачимо, що в Україні кількість страхових компаній зменшується. Найбільшу частку страхових компаній складають СК «Life». Незважаючи на зменшення кількості страхових компаній, в країні обсяги валових та чистих премій зростають (рис. 1).

Перерозподіл у структурі чистих страхових премій станом на 30.09.2016 порівняно з аналогічним періодом 2015 року відбувся на користь таких видів страхування, як: страхування життя (з 9,0% до 10,1%), страхування кредитів (з 1,3% до 2,3%), страхування від нещасних випадків (з 1,8% до 2,8%), страхування медичних витрат (з 2,1% до 2,7%). При цьому, у структурі чистих страхових премій відбулося зменшення з наступних видів

страхування: страхування фінансових ризиків (з 10,8% до 8,0%), страхування вантажів та багажу (з 7,2% до 4,8%).

Стримуючим чинником діяльності страхових компаній є суперечлива та складна ситуація через невирішену капіталізацію і стратегію розвитку на ринку. Рейтинг страхових компаній в Україні представлено на рис. 2.

Здійснюючи аналіз рейтингу страхових компаній України за валовими виплатами у 2016 році, як лідера слід виділити СК «Інгострах», яка за загальною сумою виплат посідає перше місце – 1136199 тис. грн. Останнє місце в рейтингу займає СК «Арсенал страхування», загальні виплати якої склали 243454 тис. грн. Компанія, що посідає перше місце у рейтингу не обов'язково є лідером по всім видам страхування. Все залежить від конкретно обраного виду страхування та його показника по кожній компанії.

Негативні чинники, які уповільнюють розвиток страхування в Україні представлено на рисунку 3.

В Україні досить не створено законодавчі нормативи для впровадження інвестиційного та обов'язкового медичного і пенсійного страхування. Нерозвиненими в сфері страхування залишаються аграрні, екологічні та катастрофічні ризики. Потенційний ринок страхування в Україні має значні можливості до розвитку та збільшення обсягів.

З метою подолання несприятливих факторів необхідне впровадження наступних заходів:

- інтеграція страхового ринку України у світовий страховий простір;
- створення інституціонального та інфраструктурного середовища для розвитку страхування;
- підтримка суб'єктів страхування у самоорганізації;
- присікання проявів монополізації на страховому ринку;
- створення органів контролюно-наглядового напрямку;
- створення умов, які забезпечать страховим інноваціям стати головним інструментом конкурентної боротьби;
- забезпечення високого рівня страхової культури населення [6].

Великого значення для страхових компаній має розвиток інституту брокерства, розвиток страхування життя, особистого страхування, обов'язкового медичного страхування, аграрного страхування. Розвиток страхового ринку потребує повної інформованості всіх учасників про умови, вимоги та ризики. З метою підвищення рівня страхової культури громадян слід забезпечити прозорість діяльності учасників даного ринку.

Інтеграція ринку страхових послуг України до міжнародних ринків потребує підвищення конкурентоспроможності страховиків, поетапно-



Рис. 1. Структура чистих страхових премій в 2016 році

Джерело: побудовано авторами за даними [3]

го впровадження міжнародних стандартів бухгалтерського обліку та фінансової звітності. Для того, щоб захистити національний страховий ринок необхідно здійснити поетапне допущення на ринок іноземних страховиків, а також створити умови із взаємного обміну інформацією про діяльність страховиків.

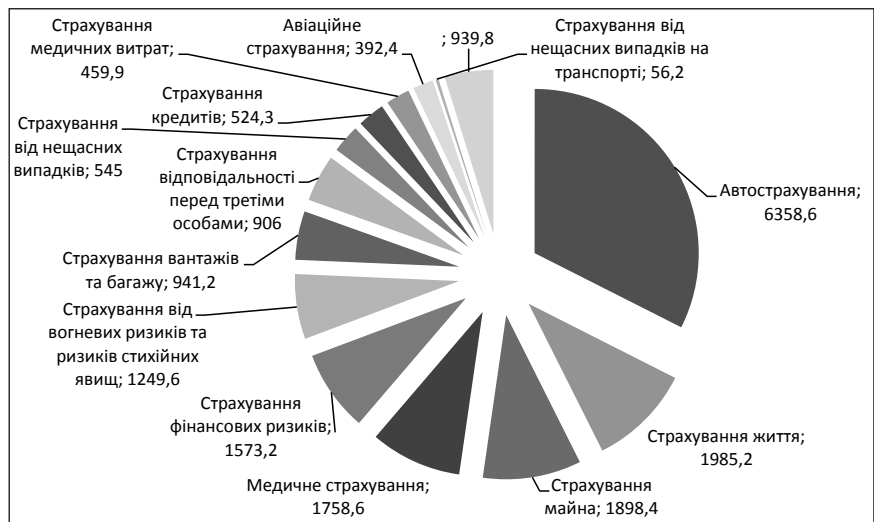

Рис. 2. Рейтинг страхових компаній за виплатами 2016 року, тис. грн.

Джерело: побудовано авторами за даними [4]

Стимулювання розвитку ринку страхових послуг повинно забезпечуватись через удосконалення системи оподаткування, а також застосування податкових стимулів.

**Висновки і пропозиції.** За результатами дослідження страхового ринку в Україні зроблено наступні висновки:

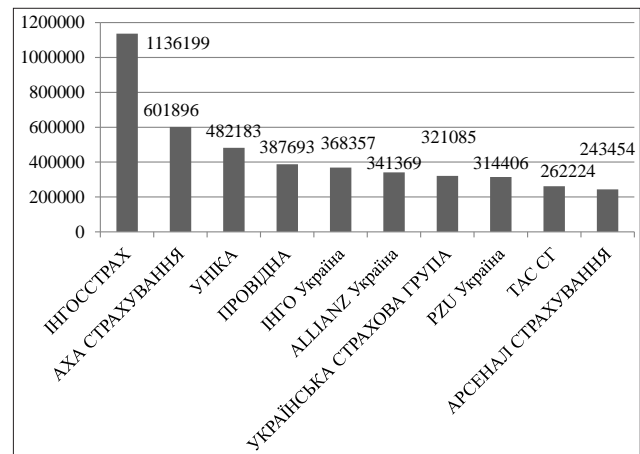
1. Страховий ринок – це необхідна частина фінансового ринку, яка вразлива до змін, особливо зовнішнього характеру. Продуктом діяльності виступає страхова послуга, а отже на неї необхідно забезпечити попит та пропозицію через створення балансу між вартістю послуги та конкурентоспроможністю до її покупки.

2. Стан страхового ринку України знаходиться у скрутному становищі, однак позитивна тенденція його розвитку існує. Хоча кількість страхових компаній зменшилась, проте



Рис. 3. Чинники негативного впливу на розвиток страхового ринку в Україні

Джерело: побудовано авторами за даними [5]

страхові виплати показують позитивну динаміку. Їх розмір у 2017 році збільшився на 527,5 млн. грн (4,1%).

3. Страховий ринок України є досить цікавим для іноземних інвесторів, проте недосконалість законодавства, низка конкурентоспроможність

та прибутковість не дають змоги до ефективного розвитку.

4. Усунення даних недоліків сформує розвинений ринок страхових послуг, що забезпечать розвиток фінансового ринку, національної економіки та економічної безпеки країни.

### Список літератури:

1. Гавриляк Т.С. Влияние мирового финансового кризиса на страховой рынок Украины / Т.С. Гавриляк // Миколайський національний університет ім. В.О. Сухомлинського. – 2014. – № 2.
2. Інформація про стан і розвиток страхового ринку України [Електронний ресурс]. – Режим доступу: <http://nfp.gov.ua/content/informaciya-pro-stan-irozvitok.html>.
3. Лук'яненко І.Г., Сінельнік В.В. Сучасні тенденції функціонування та напрями реформування страхового ринку України / І.Г. Лук'яненко, В.В. Сінельнік // Економічний вісник університету. – 2015. – № 27/1: Економічні науки. – С. 221-227.
4. Новіков О.Є. Перспективи розвитку страхового ринку України / О.Є. Новіков, О.Д. Сафонова // Науковий вісник МДУ ім. В.О. Сухомлинського. – 2014. – Вип. 5.2(101). – С. 92-96.
5. Підсумки діяльності страхових компаній України [Електронний ресурс]. – Режим доступу: <http://forinsurer.com.ua>.
6. Томілін О.О. Проблеми та перспективи розвитку страхового ринку України / О.О. Томілін, М.В. Фріцберг, М.Ю. Перелай // Наукові праці Полтавської державної аграрної академії. Серія: Економічні науки. – 2011. – Вип. 2, т. 1. – С. 296-300.

**Мельник О.И., Кульбачная Л.А., Жулим М.С.**  
Николаевский национальный аграрный университет

## СОСТОЯНИЕ И ПЕРСПЕКТИВЫ РАЗВИТИЯ СТРАХОВОГО РЫНКА В УКРАИНЕ

### Аннотация

В статье рассмотрены проблемные вопросы развития страхового рынка. Исследовано количество страховых компаний, размер страховых выплат и риски, влияющие на страховой рынок. Обоснованы преимущества и риски внедрения страховой деятельности в Украине. Проанализированы перспективы развития страхового рынка в стране. Выявлены факторы негативного влияния на развитие страхового рынка в Украине.

**Ключевые слова:** страховой рынок, страхование, страховые премии, страховая компания, перестрахование.

**Melnyk O.I., Kulbachna L.A., Zhulim M.S.**  
Nikolayev National Agrarian University

## STATE AND PROSPECTS FOR THE DEVELOPMENT OF INSURANCE MARKET IN UKRAINE

### Summary

The article deals with problematic issues of the development of the insurance market. The number of insurance companies, the size of insurance payments and the risks affecting the insurance market are investigated. The advantages and risks of introducing insurance activity in Ukraine are substantiated. The prospects of development of the insurance market in the country are analyzed. The factors of negative influence are deduced on insurance market development in Ukraine.

**Keywords:** insurance market, insurance, insurance premiums, insurance company.

УДК 338

## СУЧАСНИЙ ДОСВІД ІННОВАЦІЙНОЇ ДІЯЛЬНОСТІ МІЖНАРОДНОГО ТУРИСТИЧНОГО ОПЕРАТОРА

**Онищук Н.В., Миронюк М.А.**  
Вінницький торговельно-економічний інститут

В статті відображено сучасний досвід інноваційної діяльності підприємства. Надано аналіз поняттю «інновації в туризмі». Проаналізовано основні інноваційні технології в туристичній сфері. Підбиті підсумки роботи основних міжнародних компаній, тенденції їх зросту та ефективність використання інновацій. Розроблено теоретичні положення та обґрунтовано методико-прикладні рекомендації з удосконалення діяльності міжнародного туристичного оператора.

**Ключові слова:** інноваційна діяльність, інноваційні технології, туризм, ефективність, прибуток.

**Постановка проблеми.** Успішне функціонування вітчизняних промислових підприємств на сучасному рівні розвитку економіки України безпосередньо залежить від активної інноваційної діяльності, яка максимально використовує умови, створені зовнішнім середовищем, та можливості, що існують у внутрішньому середовищі підприємства. Особливого значення для створення сприятливих умов розвитку інноваційної економіки в Україні набуває врахування впливу однієї з найвагоміших складових зовнішнього середовища підприємства – економічних циклів. Вирішення цього завдання потребує розробки науково-методичного забезпечення інноваційної діяльності, яке враховує циклічний розвиток середовища. В сучасних умовах, що склалися на туристичному ринку України, важливими є пи-

тання та проблеми інноваційного та інвестиційного розвитку туристичних підприємств. Інноваційно-інвестиційний розвиток туристичної галузі в Україні потребує наявності відповідної оновленої інфраструктури, створення позитивного, інвестиційного клімату та залучення креативних менеджерів, які спроможні думати по новому, реалізовувати проекти та втілювати в дію нові ідеї.

**Аналіз останніх досліджень і публікацій.** Запровадження теорії інноватики до сфери послуг відбувається здебільшого в останнє десятиріччя. Знані науковці: В. Александрової, Л. Антонюка, Ю. Бажала, П. Бубенка, А. Гриньова, В. Гриньової, С. Ілляшенка, Т. Лепейко, Н. Маренкова, Н. Мешко, Ю. Морозова, А. Пилипенка, А. Поручника, В. Савчука, В. Семиноженка та ін., які займаються тематикою інновацій в сфері туриз-



му, сходяться до думки, що інновації у сфері послуг можуть бути визначені як «нові концепції сервісу, нові канали зв'язку з клієнтами, нові системи розподілу і технологічні рішення, які найчастіше спільно змінюють пропозицію послуг на ринку, оновлюють функції фірми і вимагають структурно нових організаційних, технологічних і людських можливостей», інші розглядають інновації як результат запровадження новації, або як будь-які зміни (навіть модернізація), як процес широко ідентифікують інновацію закордонні та російські вчені.

**Мета дослідження.** Зважаючи на викладене вище, метою статті є розроблення теоретичних положень та обґрунтування методико-прикладних рекомендацій з удосконалення діяльності міжнародного туристичного оператора.

**Виклад основного матеріалу.** Розвиток сучасного туризму багато в чому залежить від розробки і впровадження інноваційних технологій, спрямованих на вдосконалення обслуговування клієнтів і розширення сервісних туристичних можливостей. Так, успішні інноватори туризму своїм досвідом доводять, що створення і впровадження інновацій є запорукою виживання в найжорстокішій конкуренції в умовах сьогодення. Уперше термін «інновація» в сучасному його розумінні застосував австрійський учений Й. Шумпетер. Він підкреслював, що інновації – це суттєва зміна функції.

На думку автора, інновації в туризмі – це результат застосування новинки у туристичній індустрії з підвищенням її ефективності та отриманням, передусім, комерційного ефекту, що має забезпечити стійке функціонування та розвиток галузі [5].

Успішні інноватори туризму своїм досвідом доводять, що сьогодні створення і впровадження нового – це умова виживання в найжорстокішій конкуренції між туристичними фірмами. В. С. Новіков, який займається дослідженням інноваційної діяльності в туризмі, зазначає, що туристичний бізнес спирається на фундамент накопичених знань і приступати до втілення нових ідей і створення нових напрямків туризму слід лише після пізнання та вивчення форм і методів роботи як минулого, так і сьогодення. Глибоке розуміння сутності інноваційної діяльності дозволяє використовувати нові методи організації туризму, нові технології обслуговування мандрівників і випереджати конкурентів [2].

В Україні правову основу міжнародного співробітництва в галузі туризму становлять міжнародні договори України, укладені відповідно до Закону України «Про міжнародні договори України», який сприяє розширенню та зміцненню міжнародного співробітництва в галузі туризму на принципах і нормах, розроблених Всесвітньою туристичною організацією (ВТО).

Діючі міжнародні і регіональні туристські організації в основному неурядові і об'єднують різні суспільні і приватні структури.

До універсальних відносяться міжнародні туристські організації, які зосереджують увагу на всіх основних питаннях розвитку міжнародного туризму. Найвпливовішими серед них є ряд таких організацій [3]:

– Всесвітня федерація асоціацій туристських агентств (FUAАV). До її складу входять націо-

нальні асоціації туристських агентств різних країн. Федерація виступає як прихильник лібералізації туристського бізнесу й захисту інтересів туристських фірм.

– Міжнародна федерація туроператорів.

– Всесвітня асоціація туристських агентств (WATA), в якій беруть участь туристські агентства різних країн відповідно до встановленої норми представництва.

До вузькоспеціалізованих відносяться міжнародні туристські організації, які об'єднують своїх членів з тих чи інших підприємницьких або суспільних інтересів. До таких вузькоспеціалізованих слід віднести [2]:

– Міжнародна готельна асоціація (ША), яка об'єднує підприємців готельного бізнесу різних країн з метою розвитку їх співпраці в питаннях підвищення якості послуг, упровадження сучасних технологій і стандартів обслуговування, підвищення професіоналізму готельного персоналу тощо.

– Міжнародна асоціація повітряного транспорту (IATA), яка об'єднує авіатранспортні підприємства, що обслуговують основні міжнародні й внутрішні лінії.

– Міжнародна асоціація конгресного бізнесу (ICCA), яка об'єднує туристські фірми й підприємства різних країн, котрі займаються організацією обслуговування учасників міжнародних і національних конгресів, конференцій, симпозіумів тощо.

– Міжнародне бюро з питань соціального туризму (BITS), яке об'єднує туристські організації профспілкових об'єднань різних країн з метою розширення їх співпраці в розвитку соціального туризму.

– Міжнародне бюро молодіжного туризму (ВІТЕJ). У ньому беруть участь туристські фірми й організації різних країн, що займаються молодіжним туризмом, з метою встановлення більш тісної співпраці.

Значну роль у розвитку співпраці в сфері міжнародного туризму виконують регіональні туристські організації. Вони покликані сприяти встановленню тісної співпраці між туристськими організаціями регіону, відстоювати їх інтереси в інших міжнародних туристських організаціях або на міжнародних туристських форумах.

У 2011 році через рішення Amadeus було оброблено більше 948000000 оплачених туристичних транзакцій. На 31 грудня 2011 року дохід компанії склав 2707 млн. євро, а показник EBITDA – 1,039 млн. євро. Компанія має штат співробітників, який складається з 10000 чоловік по всьому світу, що представляють 123 національності [1]. За даними Європейської Комісії, компанія Amadeus, провідний технологічний партнер світової туристичної галузі, знову стала лідером у своєму секторі за обсягом інвестицій у науково-дослідну роботу серед ТОП-1000 європейських компаній. Обсяг інвестицій Amadeus за 2011 рік, спрямованих на дослідження і розробку технологій для індустрії туризму, склав €347500000, що на 6,7% більше, ніж у 2010 році. Таким чином, компанія зберегла перше місце за загальним обсягом інвестицій в R&D в сфері туризму і подорожей [6]. Система Galileo охоплює 22% світового ринку і в основному використовується в Європі та Північній Америці. Системою користуються більше 67000 туристичних

агентств в 160 країнах світу. Galileo обробляє близько 197000000 запитів на день, створює більш 200000000 розрахунків тарифів на рік, генерує більше 250000000 квитків на рік. За допомогою системи Galileo користувачі отримують доступ до: 420 авіакомпаній, 90000 готелів; 30000 локацій з оренди автомобілів [7]. Охоплює 35% світового ринку і в основному використовується в Америці. Такі інноваційні системи дозволяють резервувати всі основні складові туристичної інфраструктури, тобто вони фактично утворюють загальну інформаційну систему, яка пропонує розподільні мережі для всієї туристичної галузі. На рисунку 1 відображено обсяг збуту найбільших туристичних операторів Європи. Загальний обсяг збуту десяти найбільших туроператорів Європи становить 42,1 млрд. євро. Інформація про величину європейського ринку організованих відпочинкових подорожей має дуже приблизний характер. Згідно з розрахунками експертів це – 60 млрд. євро у 2016 р. [7]. Звідси випливає, що 70% цього обсягу припадає на перші десять концернів даного списку, а 58% – на туроператорів Німеччини та Великобританії.

Інвестиції в готельну сферу є вигідними, тому що тут не лише сконцентрована велика частка вартості пакета туристичних послуг [8], але й рентабельність послуг є найвищою у всьому ланцюгу створення вартості. Наявність у власності готельних місць у важливих туристичних регіонах має сьогодні стратегічне значення. З появою Інтернету та дешевих авіаліній ситуація на ринку кардинально змінилася. Тепер за допомогою Інтернету турист сам без допомоги туроператора та турагенції може зарезервувати місце в готелі або організувати подорож, часто за нижчими цінами. Як наслідок, готелі стають абсолютно незалежними від туроператорів. Це зумовлює для останніх необхідність інвестування в готелі. Вертикальна інтеграція має також переваги диверсифікації: компенсація гірших фінансових результатів на одному рівні ланцюга створення вартості за рахунок позитивної динаміки фінансових результатів на інших рівнях.

Станом на грудень 2015 р. TUI володіє повністю або частково 70 туроператорами в 16 країнах і займає на цих ринках лідируючі позиції. TUI поділяє власну готельну мережу TUI Hotels & Resorts (285 готелів, загальна кількість місць – 162 тис.) із відомими готельними марками Atlantica Hotels, Dorfhofel, Gran Resort Hotels, Grecotel, Grupotel, Iberotel, Magic Life, Nordotel, Paladien, RIU, ROBINSON Club і Sol Y Mar. Ці потужності забезпечують у середньому 15-20% потреб TUI в готельних місцях у рамках туристичних програм в основний відпочинковий сезон [1]. Туроператори намагаються володіти таким об'ємом власних потужностей, який дозволяє забезпечити лише певний, гарантований, рі-

вень попиту. Таким чином, туроператор страхує себе від різких коливань попиту.

У власності TUI перебуває також концерн TUI Airlines, до складу якого входять 118 літаків у семи власних авіалініях Hapagfly, Britannia, Thomsonfly.com, Corsair, Arkefly, Jetair, hlx.com.

TUI організував потужну мережу збуту, до якої входять власні турагенції-філії, франчайзингові мережі турагенцій, кооперації. У 2005 р. у збутову мережу TUI входило 3700 турагенцій, серед них 1606 – у Європі. TUI зміцнює свої позиції і у сфері прямого збуту через Інтернет. Концерн відкрив туристичні портали TUI.de чи l-2-FLY.de, протидіючи сильній конкуренції з боку незалежних туристичних порталів, які поступово із посередників у збуті перетворюються на туроператорів. У березні 2014 р. на ринку з'явився готельний портал www.tui-hotels.com, що пропонує місця в понад 2000 готелів різного класу.

Cendant у постаті готельної дивізії Hospitality Services є франчайзодатцем другої в світі готельної мережі (близько 6500 готелів) з відомими марками Days Inn, Howard Johnson, Ramada, Travelodge, Super 8 Motels, Wingate Inn.

У рамках даного дослідження доцільним є аналіз діяльності Travel Network, що спеціалізується у сфері збуту туристичних продуктів. Ще до недавня вона функціонувала під назвою Cendant Travel Distribution Services (Cendant TDS) [8]. Travel Network започаткувала своє існування у 2001 р. і є одним з найбільших у світі глобальних вертикально інтегрованих концернів зі збуту туристичних послуг. Travel Network – це зовсім інший концерн порівняно з TUI, Thomas Cook і Rewe Touristik. У повній власності концерну перебувають одна з найбільших комп'ютерних глобальних систем дистрибуції туристичних послуг Galileo, великі туристичні Інтернет-портали, такі як Cheaptickets, Shepherd, THOR, WizCom, TravelPORT, готельна комп'ютерна резерваційна система Trust + travelwire, чисельні фірми-розробники програмного забезпечення. Впродовж лише декількох місяців у 2014 р. Travel Network придбав у власність американський туристичний Інтернет-портал Orbitz, австралійське підприємство Flairview з його Інтернет-порталами Hotelclub і Rates To Go, а також британський



Рис. 1. Обсяги збуту найбільших туристичні операторів Європи у 2016 р., млрд. євро [8]

туристичний Інтернет-портал Ebookers, витративши на все 2,4 млрд. дол. США [8]. Основна мета – створити у майбутньому глобальний світовий туристичний Інтернет-портал на базі Orbitz і здобути лідерські позиції в Інтернет-продажі. Купівлею у 2015 р. британського туроператора Gullivers Travel Associates включно з його Інтернет-сторінкою Octopustravel Travel Network остаточно закріпив за собою репутацію концерну глобального масштабу.

У першій половині 2015 р. Starwood планує активну інтеграцію SPG Keyless, і до кінця 2015 р. більше 30 тис. дверей зможуть бути відкриті в 150 готелях по всьому світу за допомогою цієї системи. SPG Keyless буде доступна всім користувачам програми Starwood Preferred Guest, які будуть бронювати номер через будь-який канал Starwood.

Готельна мережа Hilton у 2016 р. також планує використовувати подібну технологію в масштабах своїх 11 брендів. Нині мобільний додаток Hilton HHonor дає змогу гостям забронювати номер, а в найближчому майбутньому – буде використовуватися і в якості безконтактного «ключа» від номера. Слід зазначити, що в мережі Hilton мобільний додаток дає змогу гостям отримувати доступ не тільки у свій номер, а також до дверей фітнес-центру, поверхів, ліфтів і парковки [4].

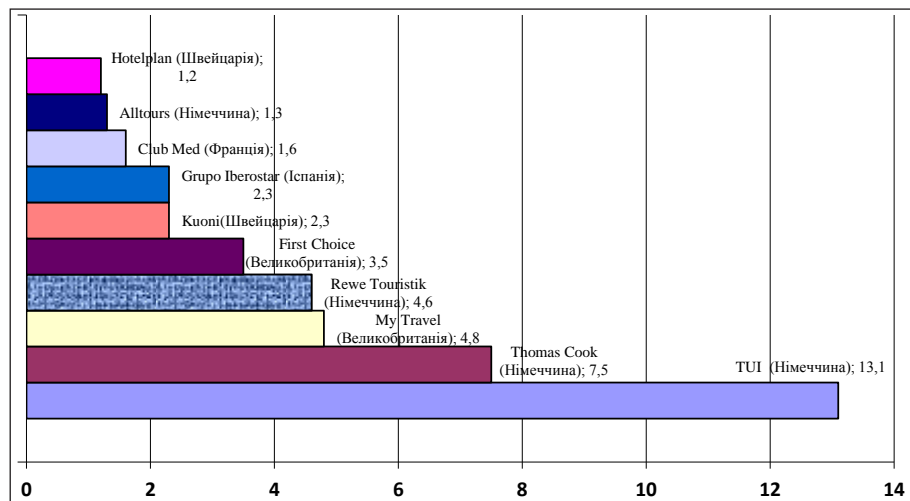
Один із Стокгольмських готелів – Nordic Light Hotel, у якому середня вартість номера становить 360 дол. США за добу, наприкінці 2014 р. ініціював проведення нової акції, а саме, надання можливості проживання у чотирихзірковому готелі абсолютно безкоштовно клієнтам, який є активним користувачем однієї з популярних соціальних мереж, зокрема мережі Facebook або Instagram.

Провівши дослідження щодо особливостей розвитку вітчизняної туристичної індустрії, автором відзначено, що країна, маючи величезний потенціал, суттєво відстає від світових лідерів, посідаючи 20 місце серед країн світу з отримання сукупного річного доходу від провадження туристичної діяльності. Так, у Сполучених Штатах Америки, сукупний річний дохід від туризму складає 100 млрд дол. США, в Італії, Франції та Іспанії – 40-50 млрд дол. США, а в Україні – 4 млрд дол. США [8]. Річний обсяг послуг, який надається вітчизняними суб'єктами туристичної діяльності, дорівнює приблизно 1% ВВП країни (майже 500 млн дол. США), що у розрахунку на одного мешканця становить 10 дол. США. Отриманий показник є одним із найнижчих в Європі.

**Висновки.** Особливістю розвитку інноваційної діяльності в туризмі є створення нового або зміна існуючого продукту, вдосконалення транспортних, готельних та інших послуг, освоєння нових ринків, впровадження передових інформаційних і телекомунікаційних технологій і сучасних форм організаційно-управлінської діяльності. Успіх функціонування підприємства в сфері туризму багато в чому залежить від інноваційного менеджменту. Вкладення невеликих інвестицій в інновації дає великий економічний ефект у вигляді прибутку, з одного боку, та економії власного фонду, з іншого. А застосування інновацій в цілому дає великий стрибок для розвитку туристичної фірми. В подальшому ми плануємо розглянути практичні аспекти впровадження інноваційних технологій у туристичну галузь, а також проаналізувати які інноваційні технології найбільш ефективні для туристичного бізнесу України.

## Список літератури:

1. Стратегія інноваційного розвитку України на 2010-2020 роки в умовах глобалізаційних викликів // Комітет з питань науки і освіти. – Режим доступу. – Електронний ресурс: [http://kno.rada.gov.ua/komosviti/control/uk/publish/article?art\\_id=47920&cat\\_id=460](http://kno.rada.gov.ua/komosviti/control/uk/publish/article?art_id=47920&cat_id=460) 17.
2. Закон України «Про пріоритетні напрями інноваційної діяльності в Україні» від 16.01.2003 № 433-IV з наступними змінами і доповненнями // Офіційний сайт Верховної Ради України. – Режим доступу. – Електронний ресурс: <http://zakon.rada.gov.ua/cgi-bin/laws/main.cgi?nreg=433-15>.
3. Левченко Н. М. Аналіз ефективності інноваційної діяльності підприємств / Н. М. Левченко // Вісник Хмельницького національного університету. – 2009. – № 2. – Т. 1. – С. 138-142.
4. Михайліченко Г. І. Інноваційний розвиток туризму: монографія / Г. І. Михайліченко. – К.: Тера, 2012. – 607 с.
5. Ставська С. М. Маркетингова складова механізму впровадження інновацій / С. М. Ставська // Економічний вісник Національного технічного університету України «Київський політехнічний інститут», 2010. – Частина 7. – С. 189-197.
6. Цехла С. Ю. Инновационная политика в сфере международного туризма: монографія / С. Ю. Цехла. – Симф., 2013. – 200 с.
7. Чорна М. В. Формування ефективної інвестиційної політики підприємства: монографія / М. В. Чорна. – Харків, 2010. – 210 с.
8. Інновації в туризмі – Режим доступу. – Електронний ресурс: <http://blog.liga.net/user/bnikiforov/article/14068.aspx>.

**Онищук Н.В., Миронюк М.А.**

Винницкий торгово-экономический институт

## СОВРЕМЕННЫЙ ОПЫТ ИННОВАЦИОННОЙ ДЕЯТЕЛЬНОСТИ МЕЖДУНАРОДНОГО ТУРИСТИЧЕСКОГО ОПЕРАТОРА

### Аннотация

В статье отражены современный опыт инновационной деятельности предприятия. Дан анализ понятию «инновации в туризме». Проанализированы основные инновационные технологии в туристической сфере. Подведены итоги работы основных международных компаний, тенденции их роста и эффективности использования инноваций. Разработаны теоретические положения и обоснованно методико-прикладные рекомендации по совершенствованию деятельности международного туристического оператора.

**Ключевые слова:** инновационная деятельность, инновационные технологии, туризм, эффективность, прибыль.

**Nischuk N.V., Mironyuk M.A.**

Vinnitsia Trade and Economic Institute

## MODERN EXPERIENCE OF INNOVATIVE ACTIVITIES OF INTERNATIONAL TOURIST OPERATOR

### Summary

The article reflects the modern experience of the innovative activity of the enterprise. The analysis of the concept of «innovation in tourism» is given. The main innovative technologies in the tourism sphere are analyzed. The results of the work of the main international companies, the trends of their growth and the effectiveness of the use of innovations have been summed up. Theoretical provisions and justifiable methodological and applied recommendations for improving the activities of the international tourist operator have been developed.

**Keywords:** innovative activity, innovative technologies, tourism, efficiency, profit.

УДК 657.1

## ТЕОРЕТИЧНІ АСПЕКТИ РОЗРАХУНКІВ ІЗ ЗАРОБІТНОЇ ПЛАТИ

**Писарева Т.В., Чернецька О.В.**

Дніпровський державний аграрно-економічний університет

У статті розглянуто теоретичні аспекти розрахунків із заробітної плати. Наведено визначення сутності «заробітна плата» з точки зору науковців. Розкрито основні положення тарифної системи, проаналізовано форми та системи оплати праці. Наведено методику розрахунку заробітної плати у відповідності до обраної форми оплати праці. Окреслено питання, пов'язані з удосконаленням форм та систем оплати праці.

**Ключові слова:** заробітна плата, оплата праці, тарифна система, форми оплати праці.

**Постановка проблеми.** Для працівників основним джерелом доходів є заробітна плата, яка займає найбільшу питому вагу в розрахунках з персоналом. Вливати на рівень доходу працівника можна за допомогою матеріального стимулювання, розмір якого буде залежати від результатів діяльності. Для цього необхідно застосовувати прогресивні форми та системи оплати, які б враховували результати діяльності кожного працівника.

Стан обліку оплати праці працівників потребує впровадження заходів щодо удосконалення. На всіх етапах розвитку економіки і суспільства матеріальна винагорода за працю була і залишається надалі найважливішим трудовим стимулом. Отже, існує необхідність у ретельному виборі напрямків удосконалення оплати праці з метою створення ефективної системи розрахунків.

**Аналіз останніх досліджень і публікацій** показав, що питання сутності заробітної плати цікавить багатьох вчених: В.В. Адамчук, В.Н. Балкін, Б.М. Генкін, А.Л. Жукова, М.А. Мельнова, В.И. Некрасова, А.А. Сарабський та інші. А особливостями обліку з оплати праці цікавилися такі вчені як: Ф.Ф. Бутинець, М.А. Кравченко, С.В. Івахненко, В.І. Науменко, В.В. Кулішова та ін. Вчені наголошують на актуальності проблем, пов'язаних з підвищенням матеріальної зацікавленості працівників, особливо в умовах фінансово-економічної кризи, що безперечно пов'язано з дослідженням прогресивних форм оплати праці.

**Виділення невирішених раніше частин загальної проблеми.** Наявність різноманітних підходів до визначення сутності поняття «заробітна

плата» об'єктивною мірою свідчить про існування ряду невирішених та дискусійних питань та вимагає проведення подальших наукових розробок та пошуку єдиного підходу до трактування такої економічної категорії, як «заробітна плата», пошуку прогресивних форм оплати праці з метою найефективнішого використання трудових та фінансових ресурсів.

**Мета статті** – проаналізувати теоретичні аспекти обліку розрахунків з оплати праці в контексті економічної сутності, форм та систем оплати праці на сільськогосподарських підприємствах.

**Виклад змісту дослідження.** Розкриттю сутності поняття «заробітна плата» присвячені не тільки наукові роботи вчених, до речі кожен з яких дає своє визначення поняттю, а також і нормативні акти, серед яких основним є Закон України «Про оплату праці», згідно якого, заробітна плата – це винагорода, обчислена, як правило, у грошовому вираженні, яку власник або уповноважений ним орган виплачує працівникові за виконану ним роботу [7].

Сутність поняття «заробітна плата» складна, багатовимірна і потребує вивчення з різних позицій.

1. Заробітна плата – це економічна категорія, яка відображає відносини між роботодавцем і найманим працівником з приводу розподілу новоствореної вартості.

2. Заробітна плата – це винагорода або заробіток, обчислений, як правило, у грошовому вираженні, який за трудовим договором власник або уповноважений ним орган виплачує працівникові за виконану роботу.

3. Заробітна плата – це елемент ринку праці, що складається в результаті взаємодії попиту і пропозиції, виражає ціну використання робочої сили.

4. Для найманого працівника заробітна плата – це основна частина його доходу, який він отримує за реалізацію своєї здатності до праці.

5. Для роботодавця заробітна плата – це елемент витрат виробництва, що забезпечує матеріальну зацікавленість працівників у високопродуктивній праці [8].

Сутність поняття «заробітна плата» досліджували багато вчених та науковців кожен з яких по різному трактував різне поняття (таблиця 1).

Відповідно до Кодексу Законів про працю України основою оплати праці є тарифна система оплати праці, яка складається з тарифних сіток, тарифних ставок, схем посадових окладів і тарифно-кваліфікаційних характеристик [10].

Тарифна система оплати праці – це сукупність правил, за допомогою яких забезпечується порівняльна оцінка праці, залежно від кваліфікації, умов її виконання, відповідальності, значення галузі та інших факторів, що характеризують якісну сторону праці.

Тарифна система оплати праці застосовується для розподілу робіт залежно від їх складності, а для розподілу працівників – залежно від їх кваліфікації та за розрядами тарифної сітки. Вона є основою для формування та диференціації розмірів заробітної плати [10].

Існують основні елементи тарифної системи оплати праці, серед яких є: тарифно-кваліфікаційні довідники, тарифні сітки, тарифні ставки та схеми посадових осіб.

Таблиця 1

### Визначення поняття «заробітна плата» з точки зору науковців

Джерело	Тлумачення поняття
Кравченко О.О.	Заробітна плата – це грошове вираження основної частини фонду життєвих засобів працівників, що розподіляється між ними відповідно до кількості та якості витраченої праці, і залежить від кінцевих результатів діяльності підприємства [11].
Дубовська О.В.	Заробітна плата – це один із найважливіших економічних важелів, які регулюють розвиток ринкової економіки [6].
Дробишева О.О.	Заробітна плата – це винагород, зазвичай, у грошовому вираженні, яка виплачується працівникові за виконану роботу, необхідна для подальшого існування людини та спроможності надалі працювати [5].
Глухова С.В.	Заробітна плата – це ціна, яку отримує працівник, як винагороду в грошовому вираженні, що стимулює його до досягнення високих кінцевих результатів праці [3].

Джерело: складено автором

Тарифно-кваліфікаційні довідники – це нормативні документи, які містять кваліфікаційні характеристики робіт і професій, згруповані за виробництвами й видами робіт. Він визначає складність різних видів робіт, надає кваліфікаційні розряди працівникам та програми підвищення кваліфікацій робітникам [4].

Тарифна сітка застосовується для визначення співвідношення в оплаті праці робітників різної кваліфікації, які виконують роботи різної складності. Тарифна ставка визначає розмір заробітної плати за певний проміжок часу. Тарифна ставка є базовою величиною для визначення оплати праці робітників незалежно від того, які форми і системи оплати праці застосовують на підприємстві [10].

Підприємства самостійно визначають форми, системи, розміри ставок. У сучасних умовах на підприємствах застосовуються різні форми і системи оплати праці. Найбільш поширеними формами оплати праці: відрядна і погодинна.

При відрядній формі оплати праці розмір заробітної плати працівника визначається кількістю продукції (робіт, послуг), виготовленої за певний проміжок часу і відрядною розцінкою за її одиницю [4]. Ця форма заробітної плати стимулює продуктивність працівників, бо чим більша продуктивність праці працівника, тим більшу заробітну плату він отримає.

Відрядну систему оплати праці на підприємстві найбільше доцільно застосовувати в наступних випадках:

- є можливість точного обліку обсягів виконуваних робіт;
- є значні замовлення на виготовлювану продукцію, а чисельність робітників обмежена;
- застосування цієї системи негативно не відобразиться на якості продукції;
- існує гостра необхідність у збільшенні випуску продукції в цілому по підприємству.

Відрядну оплату праці не рекомендується використовувати в тому випадку, якщо: погіршується якість продукції, порушуються техно-

логічні режими, погіршується обслуговування заробітну плату, належну за виконану роботу устаткування, порушуються вимоги техніки безпеки, перевитрачаються сировина і матеріали.

Погодинна заробітна плата – форма оплати праці, коли обсяг виконаної роботи не піддається обліку та нарахуванню [4]. Погодинну систему оплати праці найбільш вищого застосовувати, якщо:

- на підприємстві функціонують потокові і конвеєрні лінії зі строго заданим ритмом;
- функції робітника зводяться до спостереження і контролю за ходом технологічного процесу;
- витрати на визначення планової та облік зробленої кількості продукції відносно великі;
- кількісний результат праці не може бути вимірним і не є визначальним;
- якість праці важливіше його кількості;
- робота є небезпечною;
- робота неоднорідна за своїм характером і нерегулярна по навантаженню;
- на даний момент збільшення випуску продукції (робіт, послуг) на тому або іншому робочому місці є недоцільним для підприємства;
- збільшення випуску продукції може призвести до браку або зниження її якості.

Для різних умов виробництва, кожна із форм заробітної плати об'єднує кілька систем оплати праці (рисунком 1).

При прямій відрядній формі оплати праці працівника винагороджується по відрядних розцінках за одиницю обігу незалежно від рівня виконаних норм виробітку [4]. Заробіток визначається множенням обсягу якісно виконаних робіт на відрядну розцінку.

Відрядна форма оплати праці містить такі системи: пряма відрядна, преміальна, прогресивна, акордна та бригадна. Пряма відрядна система – це система, у разі застосування якої заробіток нараховується тільки за виконану роботу (виготовлену продукцію) [4].

Відрядно-преміальна система – це різновид відрядної форми оплати праці, за якого понад



Рис. 1. Основні форми оплати праці



Рис. 2. Напрямки удосконалення системи оплати праці

Джерело: складено автором за [1]

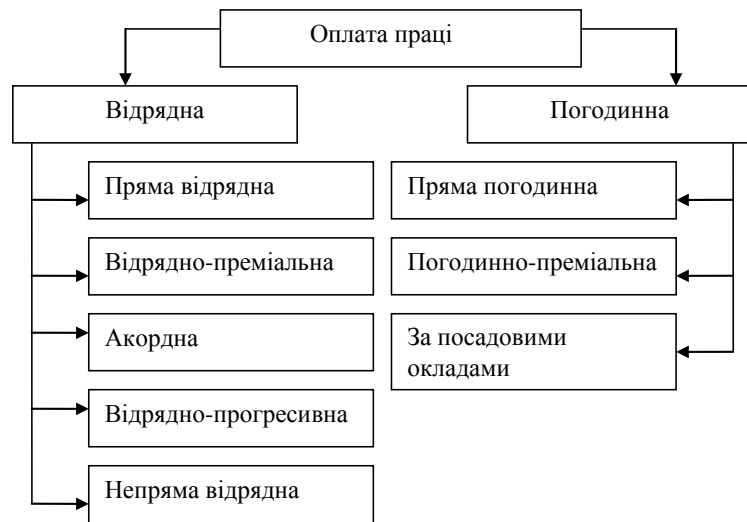
Відрядно-прогресивна система оплати праці передбачає оплату праці за роботу, виконану у межах встановлених норм, оплачується за звичайними відрядними розцінками, а частина роботи, виконаної понад норму, – за прогресивно-зростаючими розцінками та залежно від відсотку перевиконання норм [4].

Акордна система оплата праці – це різновид відрядної форми, за якого норма та розцінка для виконавця або групи виконавців встановлюється не за кожною окремою операцією, а за весь комплекс робіт [4].

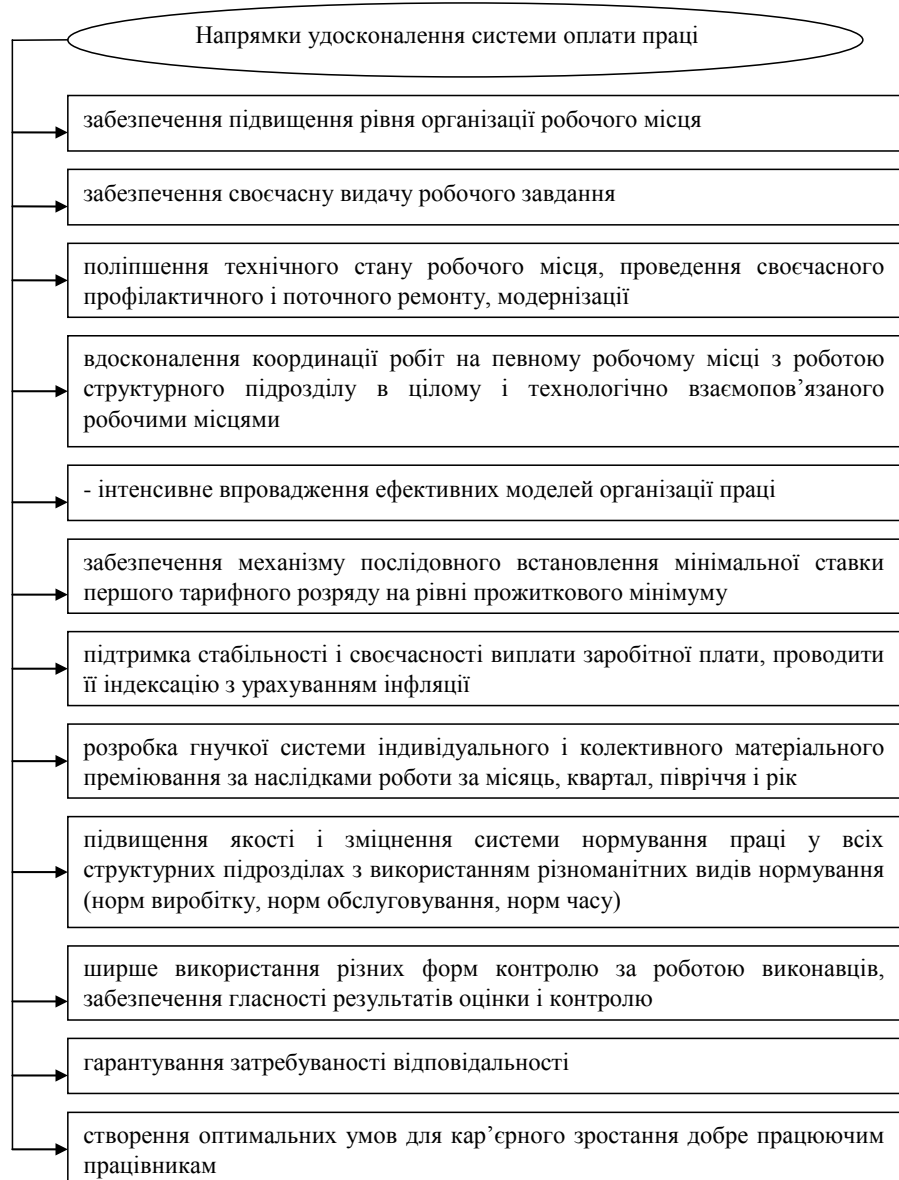
Відрядна бригадна система оплати праці – це оплата, яку визначають шляхом множення розцінки за одиницю роботи на фактично виконаний обсяг робіт бригадою [4].

При простій погодинній оплаті заробіток визначається виходячи з кількості відпрацьованого часу та кваліфікації працівника. Робітникам з погодинною заробітною платою сума заробітку визначається виходячи з годинної тарифної ставки та кількості відпрацьованих годин [4].

При погодинно-преміальній оплаті додатково вводиться преміювання за якісне та своєчасне виконання завдань. Обов'язковою умовою преміювання є виконання місячного плану по технологічних етапах та обслуговування працівниками-погодинниками робочих місць, а також відсутність браку та простоювання машин та обладнання [4].

Важливою мотиваційною складовою продуктивності є заробітна плата. Для підвищення

ефективності праці необхідно встановити організаційні засади розрахунків з оплати праці, до яких відносяться:

- підвищення заробітку;
- справедливість в оплаті праці;
- добра організація праці;
- поліпшення організації виробництва.

Вищезазначене дозволяє сформулювати наступні напрямки удосконалення системи оплати праці в сучасних умовах господарювання (рис. 2).

**Висновки та перспективи подальших досліджень.** В процесі дослідження теоретичних аспектів з оплати праці було досліджено поняття заробітна плата, яке кожен з авторів трактував по-різному. Тобто на нашу думку заробітна плата є одним із видів розрахунків які здійснює підприємство з працівниками яке є основним джерелом доходу для них. Розглянувши системи та форми оплати праці, можна зробити висновок, що вони є гнучкими й слабо мотивують подальше зростання продуктивності праці. Тобто розмір заробітної плати не пов'язаний з продуктивністю та якістю праці робітника.

Отже, заробітна плата повинна залежати безпосередньо від результатів праці й у той же час впливати на його показники, стимулювати розвиток виробництва, ефективність роботи, підвищення кількісних і якісних результатів праці. Перспективи подальших досліджень включають подальше дослідження процесу організації обліку заробітної плати та шляхів її удосконалення.

## Список літератури:

1. Варакута Ю.М. Шляхи удосконалення організації оплати праці в системі управлінського обліку на підприємствах / Ю.М. Варакута, В.В. Бобиль // Збірник наукових праць. – Д.: Вид-во Дніпропетр. нац. Ун-ту заліз. трансп. ім. акад. В. Лазаряна, 2012. – Вип. 3. – С. 18-22.
2. Гетьман О.О. Економіка підприємства: Навч. посіб. / Гетьман О.О., Шаповал В.М. – [2-ге видання]. – К.: Центр учбової літератури, 2010. – 488 с.
3. Глухова С.В. Підходи до сутності заробітної плати / С.В. Глухова, Зотова А.А. // [Електронний ресурс]. – Режим доступу: <http://molodyvchenu.in.ua/files/journal/2016/12.1/164.pdf>.
4. Гудзь Н.В. Бухгалтерський облік. 2-е вид., перероб. і доп. [текст]. Навч. посіб. / Н.В. Гудзь, П.Н. Денчук, Р.В. Романів. – К.: «Центр учбової літератури», 2016. – 424 с.
5. Дробишева О.О. Економічна сутність, форми та системи оплати праці / О.О. Дробишева, Д.В. Домаш // [Електронний ресурс]. – Режим доступу: [http://www.zgia.zp.ua/gazeta/evzdia\\_8\\_048.pdf](http://www.zgia.zp.ua/gazeta/evzdia_8_048.pdf).
6. Дубовська О.В. Теоретичні засади заробітної плати як соціально-економічної категорії та її специфіка у галузі освіти / О.В. Дубовська // [Електронний ресурс]. – Режим доступу: <https://www.pdaa.edu.ua/sites/default/files/nppdaa/4.1/110.pdf>.
7. Закон України «Про оплату праці» від 24.03.95 р. № 108/95 // Відомості Верховної Ради України. – 1995. – № 17. – Ст. 121.
8. Іванілов О.С. Економіка підприємства: підруч. [для студ. вищ. навч. закл.] / О.С. Іванілов. – К.: Центр учбової літератури, 2009. – 728 с.
9. Ильин А.И. Экономика предприятия. Краткий курс. – Мн.: Новое издание, 2007. – 236 с.
10. Кодекс законів про працю України, затв. Верховною Радою УРСР від 10.12.1971 № 322-VIII зі змінами і доповненням. [Електронний ресурс] // Сайт Верховної Ради України. – Режим доступу: <http://zakon3.rada.gov.ua/laws/show/322-08>.
11. Кравченко О.О. Соціально-економічна сутність заробітної плати в сучасних умовах / О.О. Кравченко // [Електронний ресурс]. – Режим доступу: [http://irbisnbn.gov.ua/cgi/irbis64r\\_81/cgiirbis\\_64.exe?C21C OM=2&I21DBN=UJRN&P21DBN=UJRN&Z21ID=&IMAGE\\_FILE\\_DOWNLOAD=1&Image\\_file\\_name=PDF/Nvpushk\\_2011\\_4\(2\)\\_26.pdf](http://irbisnbn.gov.ua/cgi/irbis64r_81/cgiirbis_64.exe?C21C OM=2&I21DBN=UJRN&P21DBN=UJRN&Z21ID=&IMAGE_FILE_DOWNLOAD=1&Image_file_name=PDF/Nvpushk_2011_4(2)_26.pdf).

**Писарева Т.В., Чернецкая О.В.**

Днепропетровский государственный аграрно-экономический университет

## ТЕОРЕТИЧЕСКИЕ АСПЕКТЫ РАСЧЕТОВ ПО ЗАРАБОТНОЙ ПЛАТЕ

### Аннотация

В статье рассмотрены теоретические аспекты расчетов по заработной плате. Приведены определения сущности «заработная плата» с точки зрения ученых. Раскрыты основные положения тарифной системы, проанализированы формы и системы оплаты труда. Приведена методика расчета заработной платы в соответствии с выбранной формы оплаты труда. Определены вопросы, связанные с совершенствованием форм и систем оплаты труда.

**Ключевые слова:** заработная плата, оплата труда, тарифная система, формы оплаты труда.

**Pisareva T.V., Chernetska O.V.**

Dnipro State Agrarian-Economic University

## THEORETICAL ASPECTS OF CALCULATIONS FROM THE SECURITY BOARD

### Summary

The article deals with theoretical aspects of payroll calculations. The definition of the essence of «wages» from the point of view of scientists is given. The basic provisions of the tariff system are analyzed, forms and systems of wages are analyzed. The method of calculation of wages according to the chosen form of payment is presented. Issues related to the improvement of forms and systems of remuneration are outlined.

**Keywords:** wages, wages, tariff system, wage forms.

УДК 656.025.4

## ГЕОГРАФІЧНІ ТРАНСФОРМАЦІЇ ТА КОНЦЕПТУАЛЬНІ ПІДХОДИ ДО ОРГАНІЗАЦІЇ МІЖНАРОДНИХ ВАНТАЖНИХ ПЕРЕВЕЗЕНЬ В УМОВАХ ЄВРОІНТЕГРАЦІЇ

**Платонов А.Ю.**

Національний транспортний університет

Розглянута тенденція зміни обсягів експорту послуг міжнародних вантажних перевезень у 2012-2016 рр. Відзначено переорієнтацію міжнародних вантажних потоків вітчизняних автотранспортних підприємств зі східного напрямку на західний. Виділено основні проблем в організації міжнародних вантажних перевезень та організаційні проблеми роботи автотранспортних підприємств. Обґрунтовано необхідність розширення сервісних послуг при організації міжнародних вантажних перевезень. Сформовано ключові фактори задоволення клієнтів автотранспортних підприємств.

**Ключові слова:** міжнародні вантажні перевезення, напрямки, євроінтеграція, організація перевезень, проблеми, транспортний сервіс.

**Постановка проблеми.** Політичні зміни, що відбувалися в Україні в останнє десятиріччя, істотним чином впливали на її міжнародну політику та економічний розвиток. Відповідно до вектору активізації політичних відносин нашої держави, збільшувалася активність і економічних процесів, невід'ємною частиною яких є перевезення вантажів.

Підписання асоціації з ЄС та обраний вектор на інтеграцію до економічної систем країн Західної Європи стає передумовою зростання товарообмінних операцій між Україною та країнами Європейського Союзу, відповідно, сприяє збільшенню міжнародних вантажоперевезень у цьому напрямку. При цьому, зі зміною напрямків транспортних потоків, змінюють і вимоги до змісту нормативно-правового регулювання, організацій-

ного забезпечення надання транспортних послуг, рівня сервісу та інформатизації процесів, транспортних засобів, кваліфікації водіїв тощо. Таким чином, питання географічних трансформацій міжнародних вантажних перевезень та забезпечення конкурентоспроможності національних автотранспортних підприємства на міжнародному рівні є особливо важливим. Вивченню зазначеної проблеми і присвячена дана робота.

**Аналіз останніх досліджень і публікацій.** Питання організації міжнародних вантажних перевезень викликають значний інтерес у вітчизняних науковців. Особливості торгівлі транспортними послугами в умовах євроінтеграції розглядалися в роботах таких авторів, як В.Л. Дикань [1], М.Ю. Калабухіна [6], О.Б. Мних [8], Д.В. Слободян, М.Ю. Цветов [9], О.А. Шиба



[10] та ін. Детальне вивчення існуючих проблем та рівень організаційного забезпечення діяльності підприємств автомобільного транспорту провелося Г.В. Мітченко [7].

Зміна географічної активності міжнародних вантажних перевезень найкраще відображена у результатах статичних досліджень, що регулярно проводяться Державною службою статистики України [2, 3, 4, 5].

**Виділення невирішених раніше частин загальної проблеми.** Незважаючи на існуючі міжнародні договори та стандартизацію певних видів дозвоільно-супровідних документів, рівень вимог до процесів здійснення міжнародних вантажних перевезень у західному напрямку має певні особливості. Саме тому необхідним виступає детальне дослідження та формування ключових системних вимог до організації міжнародних вантажних перевезень в умовах євроінтеграції.

**Метою статті** є виявлення тенденції зміни географічних напрямків потоків міжнародних вантажних перевезень, а також розробка концептуальних підходів до організації міжнародних вантажних перевезень в умовах євроінтеграції.

#### Виклад основного матеріалу дослідження.

Надання вітчизняними перевізниками послуг міжнародних вантажних перевезень автомобільним транспортом обліковується як експорт транспортних автомобільних послуг. Дослідження географії міжнародних вантажних перевезень автомобільним транспортом свідчить, що національні перевізники транспортують вантажі до таких країн як Австрія, Бельгія, Білорусь, Британія, Данія, Естонія, Іспанія, Італія, Казахстан, Кіпр, Латвія, Литва, Республіка Молдова, Нідерланди, Німеччина (ФРН), Панама, Польща, РФ, Румунія, Словаччина, США, Туреччина, Туркменістан, Угорщина, Франція, Чехія, Швейцарія, Швеція. Обсяги експорту послуг міжнародного перевезення вантажів за країнами світу у 2012-2016 рр. представлені у табл. 1.

Як вже було зазначено, на міжнародні вантажні перевезення значним чином впливають міжнародні відносини та вектор зовнішньої політики України. Підписання Асоціації з ЄС, євроінтеграційні процеси та загострення відносин з РФ (зокрема, заборона транзиту територією РФ будь-яких товарів із України з січня 2016 р.) істотно

Таблиця 1

#### Динаміка та структура експорту транспортних послуг за країнами світу у 2012-2016 рр.

	Динаміка, млн. дол. США					Структура, %				
	2012	2013	2014	2015	2016	2012	2013	2014	2015	2016
Австрія	45,62	22,41	21,59	14,49	17,02	10,2	5,1	4,7	5,8	7,2
Бельгія	7,60	5,71	5,12	2,48	3,96	1,7	1,3	1,1	1,0	1,7
Білорусь	4,92	7,91	9,21	5,75	4,23	1,1	1,8	2,0	2,3	1,8
Болгарія	5,81		1,27			1,3		0,3		0,0
Велика Британія	24,60	23,73	27,93	18,68	20,91	5,5	5,4	6,1	7,5	8,8
Грузія		3,08	2,58		1,01		0,7	0,6		0,4
Данія	3,58	4,39	4,28	2,05	1,84	0,8	1,0	0,9	0,8	0,8
Естонія	4,47	9,67	1,35	2,08	3,35	1	2,2	0,3	0,8	1,4
Іспанія		0,00	3,95	2,68			0,0	0,9	1,1	0,0
Італія	20,58	11,86	12,23	8,48	4,23	4,6	2,7	2,7	3,4	1,8
Казахстан	0,00	3,52	2,47	2,87	2,36		0,8	0,5	1,2	1,0
Кіпр	11,18	10,11	8,33	5,84	5,83	2,5	2,3	1,8	2,3	2,5
Латвія	5,37	4,39	95,51	10,37	5,44	1,2	1,0	20,8	4,2	2,3
Литва	2,68	2,64	15,23	4,28	4,04	0,6	0,6	3,3	1,7	1,7
Республіка Молдова		2,64	2,82	1,62	1,91		0,6	0,6	0,7	0,8
Нідерланди	13,87	7,03	9,13	9,13	10,06	3,1	1,6	2,0	3,7	4,2
Німеччина (ФРН)	78,28	72,06	71,25	45,69	50,14	17,5	16,4	15,5	18,3	21,1
ОАЕ					1,43					0,6
Панама	14,31	33,83	5,22	2,93	2,49	3,2	7,7	1,1	1,2	1,0
Польща	34,44	27,68	25,16	23,55	23,88	7,7	6,3	5,5	9,5	10,0
Російська Федерація	97,06	87,44	53,73	25,80	18,54	21,7	19,9	11,7	10,4	7,8
Румунія	10,74	0,00	1,92	2,52	3,09	2,4	0,0	0,4	1,0	1,3
Словаччина	3,13	2,64	1,88	2,75	2,63	0,7	0,6	0,4	1,1	1,1
США	5,37	5,71	5,19	2,53		1,2	1,3	1,1	1,0	0,0
Туреччина	5,81	3,95	2,11	2,24	1,81	1,3	0,9	0,5	0,9	0,8
Туркменістан			0,23	0,76	0,05			0,1	0,3	0,0
Угорщина	11,18	9,23	8,32	5,50	5,39	2,5	2,1	1,8	2,2	2,3
Фінляндія	7,16	6,15	5,30	0,00		1,6	1,4	1,2	0,0	0,0
Франція	9,39	14,06	7,10	5,02	5,49	2,1	3,2	1,5	2,0	2,3
Чехія	4,92	5,27	3,29	3,74	5,21	1,1	1,2	0,7	1,5	2,2
Швейцарія	15,21	21,09	24,34	14,47	10,08	3,4	4,8	5,3	5,8	4,2
Швеція			3,62	3,12	4,19			0,8	1,3	1,8
<b>Разом</b>	<b>447,3</b>	<b>439,4</b>	<b>459,62</b>	<b>249,07</b>	<b>237,9</b>	<b>89,7</b>	<b>100,0</b>	<b>100,0</b>	<b>100,0</b>	<b>100,0</b>

Джерело: розроблено автором за даними [2, 3, 4, 5]

вплинули на географічну структуру міжнародних вантажних перевезень. Зміна ТОП-10 основних країн здійснення міжнародних вантажних перевезень у 2013-2016 рр. представлена у табл. 2.

Проведений аналіз свідчить про переорієнтацією автомобільних вантажних потоків зі східного напрямку на західний. Частка вантажних перевезень до Російської Федерації знизилася майже втричі – з 21,7% у 2012 р. до 7,8% у 2016 р. У 2014 р. значно активізувався вантажообіг з Латвією (20,8%), стабільно високою лишається частка відправлень вантажів до Німеччини (за результатами 2016 р. становила 21,1%). Протягом досліджуваного періоду частка експорту послуг автомобільних вантажних перевезень до Польщі збільшилася з 6,3% до 10,0%, до Великобританії – з 5,4% до 8,8%.

Високі частки Панами та Кіпру як імпортерів послуг національних автоперевізників можна пояснити тим, що в цих країнах зареєстровані офшорні компанії, які виступають замовниками перевезень вантажів.

Для більш детального дослідження специфіки та існуючих проблем організації міжнародних

вантажних перевезень автором було проведено опитування 30 спеціалістів з міжнародних вантажних перевезень, що працюють в автотранспортних підприємствах України. Працівниками автотранспортних підприємств серед ключових проблем в організації міжнародних вантажних перевезень в контексті євроінтеграції виділяються наступні фактори:

- складна система отримання дозволів та ліцензій;
- відсутність сприятливих умов фінансування оновлення транспортного парку;
- неефективна організація митного контролю;
- зростання собівартості міжнародних вантажних перевезень, підвищення цін на паливо та автозапчастини;
- коливання валютних курсів;
- високий рівень корупції;
- поганий стан автошляхів та інфраструктури в країні;
- висока вартість впровадження сучасних логістичних технологій;

Серед ключових організаційних проблем роботи автотранспортних підприємств спеціаліста-

Таблиця 2

**ТОП-10 основних країн здійснення міжнародних вантажних перевезень українськими перевізниками у 2013-2016 рр. (за вартістю перевезень)**

Місце в рейтингу	2012	2013	2014	2015	2016
1	Російська Федерація	Російська Федерація	Латвія	Німеччина (ФРН)	Німеччина (ФРН)
2	Німеччина (ФРН)	Німеччина (ФРН)	Німеччина (ФРН)	Російська Федерація	Польща
3	Австрія	Панама	Російська Федерація	Польща	Велика Британія
4	Польща	Польща	Велика Британія	Велика Британія	Російська Федерація
5	Велика Британія	Велика Британія	Польща	Австрія	Австрія
6	Італія	Австрія	Швейцарія	Швейцарія	Швейцарія
7	Швейцарія	Швейцарія	Австрія	Латвія	Нідерланди
8	Панама	Франція	Литва	Нідерланди	Кіпр
9	Нідерланди	Італія	Італія	Італія	Франція
10	Кіпр	Кіпр	Білорусь	Білорусь	Латвія

Джерело: розроблено автором за даними [2, 3, 4, 5]

Таблиця 3

**Основні напрямки здійснення транспортного сервісу при організації міжнародних вантажних перевезень в роботі вітчизняних автотранспортних підприємств**

Етапи надання сервісу	Характеристика
1. Сервісні послуги перед процесом транспортування	Підготовка необхідних транспортних документів. Надання послуг з митного оформлення. Консолідація дрібних відправок вантажу, з метою зниження витрат на транспортування. Упаковка вантажу у відповідності з прийнятими стандартами фірми-перевізника. Здійснення вантажних робіт. Зберігання вантажу. Страхування вантажу.
2. Сервісні послуги, що супроводжують процес транспортування	Забезпечення можливості відстежування переміщення вантажу для вантажовідправника та вантажоодержувача. Контроль за здійсненням транспортування. Координація дій компаній, залучених до процесу транспортування вантажу. Моніторинг руху вантажу з метою запобігання несприятливих ситуацій.
3. Сервісні послуги, що надаються після процесу транспортування	Повідомлення вантажоодержувача / вантажовідправника про прибуття вантажу. Надання послуг з митного оформлення вантажу (розмитнення). Здійснення розвантажувальних робіт. Перевірка стану та рівня збереженості вантажу.

Джерело: розроблено автором за даними [9, с. 77]

ми з організації міжнародних вантажних перевезень були виділені такі:

- недотримання строків оплати за договорами перевезень з боку клієнтів
- складність прогнозування точних термінів доставки через можливі затримки при проходженні митного контролю;
- недостатня кваліфікація кадрів;
- низька відповідальність працівників підприємств;
- проблеми внутрішньої організації бізнес-процесів транспортування вантажів (недостатній рівень використання інформаційних технологій).

Отримані результати опитування співпадають із дослідженням, проведеним Г.В. Мітченко [7] у 2015 р., що свідчить про відсутність практичних кроків до вирішення проблем розвитку галузі міжнародних вантажних перевезень автомобільним транспортом.

Організація міжнародних вантажних перевезень передбачає не тільки безпосередньо надання послуг транспортування, але і певний рівень сервісу та комплекс додаткових послуг. Основні напрямки здійснення транспортного сервісу, що пропонуються вітчизняними АТП, були виділені М.Ю. Цвєтовим та Д.В. Слободян та структуровані у табл. 3.

Організація міжнародних вантажних перевезень передбачає забезпечення надання наступних послуг з боку автотранспортних підприємств:

- можливість надання вантажовідправникам необхідних видів транспортних засобів (досягається за рахунок того, що автотранспортні підприємства мають власний автопарк або агентські договори з іншими перевізниками);
- гнучкість в переговорах з вантажовідправниками, можливість надання йому додаткових послуг;
- можливість комплексного обслуговування вантажовідправника, тобто планування, організація і здійснення всіх транспортних операцій, необхідних вантажовідправнику;
- використання різних способів організації вантажоперевезень (наприклад, організація мультимодальних перевезень).

Як зазначає О.Б. Мних, здійснення міжнародних вантажних перевезень знаходиться під впливом ринкового середовища, складовою частиною якого є взаємодія суб'єктів ринку [8, с. 436]. Розвиток ринку веде до загострення конкуренції, і якість надання послуг з міжнародних перевезень стає вирішальним фактором вибору компанії-перевізника. Саме тому автотранспортним підприємствам для задоволення вимог клієнтів необхідно вивчати запити споживачів транспортних послуг, можливості конкурентів, точно встановлювати і професійно здійснювати маркетингову стратегію транспортного обслуговування замовників [1, с. 17]. Підхід повинен бути індивідуальним і передбачати високий рівень якості транспортних послуг.

Якість транспортного обслуговування – кількісна характеристика однієї або декількох споживчих властивостей транспортної послуги, що формуються відповідно до встановлених вимог і норм [9, с. 73]. При вантажних перевезеннях до показників якості транспортного обслуговування належать швидкість доставки вантажу (термін доставки),

збереження вантажів, повнота і рівномірність (ритмічність) перевезень, комплексність обслуговування, безпека і екологічність перевезень.

Рівень якості транспортного обслуговування є відносною характеристикою якості транспортних послуг, яка заснована на зіставленні значень фактичних показників за певними критеріями з їх нормативними або бажаними значеннями. Критеріями, за якими можна проводити оцінку якості транспортного обслуговування в галузі міжнародних вантажних перевезень виступають повнота, швидкість, своєчасність або рівномірність доставки та збереження вантажів, безпека перевезень, а також комплексність, доступність і рівень сервісу.

Строки транспортування вантажів визначаються при укладенні договору або узгодженні заявок на перевезення між вантажовласниками і компаніями-перевізниками. Істотними причинами затримок строків транспортування у роботі вітчизняних автотранспортних підприємств виступають затримки проходження вантажного транспорту на митних пунктах контролю, що є суттєвою проблемою в організації міжнародних вантажних перевезень [6, с. 17].

Рівень виконання міжнародних вантажних перевезень в зазначені замовником терміни іноді розраховують співвідношення середніх фактичних і нормативних (бажаних, договірних) термінів доставки вантажів. Проте, необхідно враховувати значні відмінності між результатами співвідношень середніх значень і дотриманням прийнятих термінів перевезення за конкретним відправленнями. Можливість доставити вантаж швидше або дотримання визначених термінів автотранспортування мають велике економічне значення для вантажовласників, оскільки мають пряий вплив на використання їх оборотних коштів [10]. У разі перевищення термінів перевезення вантажу з вини автотранспортного підприємства, компанією-перевізником можуть бути виплачені значні штрафи власнику вантажу. Розміри штрафів в розрахунок на 1 т перевезених вчасно вантажів і кількість затриманих вантажів дають можливість оцінювати якість роботи автотранспортного підприємства. Слід зазначити, що українські автотранспортні підприємства добре ознайомлені з проблемами затримок під час проходження пунктів митного контролю, враховують це при укладанні договорів на міжнародні перевезення, подовжуючи терміни доставки.

Конкурентоспроможні товари та послуги відповідають якісним вимогам конкурентного ринку в даний момент часу і можуть перевершувати за споживчими властивостями подібні товари та послуги конкурентів. Щоб забезпечити таку якість, як правило, потрібні серйозні витрати. Тому конкурентоспроможність транспортних послуг визначається ще співвідношенням результатів і витрат.

О.А. Шиба [10] наголошує, що у практиці організації міжнародних автомобільних перевезень національні автотранспортні підприємства можуть стикатися з проблемами організаційного характеру, що пов'язані із високою трудомісткістю виконання основних бізнес-процесів, відсутністю оперативного доступу до необхідних даних, відсутністю сучасних інформаційно-технічних

засобів в роботі відділів управління вантажних перевезень і транспортом. Причинами таких проблем є перш за все низький рівень використання інформаційних технологій в процесі автомобільних перевезень зокрема та роботи суб'єктів господарювання загалом.

Відповідно до виділених проблем, було сформувано ключові фактори задоволення клієнтів автотранспортних підприємств, які мають дотримуватися в процесі організації міжнародних вантажних перевезень:

- надійність перевезень;
- мінімальний термін (тривалість) доставки;
- своєчасність доставки (гарантовані строки доставки);
- безпека перевезень і збереження вантажу при доставці;
- зручність прийому і здачі вантажу;
- наявність додаткових послуг;
- пристосованість до вимог клієнта (гнучкість обслуговування);
- належне супроводження вантажу;
- прийнятна (пропорційна) вартість послуг;
- наявність системи знижок та програм лояльності для клієнтів;
- можливість отримання достовірної інформації про вартість перевезень;
- можливість надання послуг зберігання вантажу;
- можливість спеціалізованих перевезень.

Таким чином, вітчизняним автотранспортним підприємствам для успішної роботи на ринку міжнародних вантажоперевезень в контексті євроінтеграції необхідно забезпечити високий рівень показників якості транспортних послуг та їх конкурентоспроможність.

**Висновки і перспективи подальших досліджень.** Дослідження статичної інформації дозволило виявити тенденцію переорієнтації міжнародних вантажних потоків вітчизняних автотранспортних підприємств зі східного напрямку у 2012-2013 рр. на західний напрямок у 2014-2017 рр., що співпадає зі зміною політичного курсу розвитку України. Забезпечення конкурентоспроможності вітчизняних вантажних перевізників в контексті євроінтеграції повинне бути спрямоване на підвищення якості роботи та зниження сумарних втрат від неефективної організації процесу транспортування. Вирішення проблем розвитку галузі міжнародних вантажних перевезень автомобільним транспортом можливо лише за умови комплексного підходу та консолідації зусиль держави та суб'єктів господарювання. Перспективами подальших досліджень виступає детальне вивчення можливостей використання сучасних інформаційних технологій в організації міжнародних вантажних перевезень, побудови комплексних логістичних систем та можливості розширення сервісних функцій автотранспортних підприємств.

## Список літератури:

1. Дикань В.Л. Ефективність роботи транспортної системи України в умовах глобалізації економічних систем [текст] / В.Л. Дикань, М.В. Корінь // Вісник економіки транспорту і промисловості: зб. наук.-практ. статей. – Вип. 33. – Харків, 2011. – С. 13-19.
2. Зовнішня торгівля України товарами та послугами 2013. Статистичний збірник. – К.: Державна служба статистики України, 2014. – 151 с.
3. Зовнішня торгівля України товарами та послугами 2014. Статистичний збірник. – К.: Державна служба статистики України, 2015. – 152 с.
4. Зовнішня торгівля України товарами та послугами 2015. Статистичний збірник. – К.: Державна служба статистики України, 2016. – 150 с.
5. Зовнішня торгівля України товарами та послугами 2016. Статистичний збірник. – К.: Державна служба статистики України, 2017. – 153 с.
6. Калабухіна М.Ю. Обґрунтування необхідності використання транзитного потенціалу України в умовах розбудови національної мережі міжнародних транспортних коридорів / М.Ю. Калабухіна // Вісник економіки транспорту і промисловості, 2013. – № 42. – С. 16-17.
7. Мітченко Г.В. Організаційно-економічне забезпечення стратегічного маркетингу на підприємствах автомобільного транспорту [Текст]: дис. ... канд. екон. наук / Мітченко Г.В.; 08.00.04 – економіка та упр. підприємствами (за видами екон. діяльн.). – Київ: НТУ, 2015. – 211 с.
8. Мних О.Б. Розвиток транспортної політики в Україні згідно з вимогами ЄС на прикладі вантажних перевезень залізничного і автомобільного транспорту / О.Б. Мних, Б.Д. Гречин // Вісник Національного університету «Львівська політехніка». – 2012. – № 749: Логістика. – С. 434-440.
9. Цветов М.Ю. Особливості торгівлі транспортними послугами в умовах євроінтеграції / М.Ю. Цветов, Д.В. Слободян // Збірник наукових праць Державного економіко – технологічного університету транспорту: Серія «Економіка і управління». – Вип. 23-24. – К.: ДЕДУТ, 2013. – С. 70-78.
10. Шиба О.А. Підвищення ефективності автомобільних вантажних перевезень між країнами-членами європейського союзу та третіми країнами / О.А. Шиба [Електронний ресурс] // Журнал Міжнародні відносини Інституту міжнародних відносин Київського національного університету імені Тараса Шевченка. Серія Економічні науки. – 2016. – № 9. – Режим доступу: <http://journals.iir.kiev.ua/index.php/ecn/issue/view/174>.

**Платонов А.Ю.**

Национальный транспортный университет

## **ГЕОГРАФИЧЕСКИЕ ТРАНСФОРМАЦИИ И КОНЦЕПТУАЛЬНЫЕ ПОДХОДЫ К ОРГАНИЗАЦИИ МЕЖДУНАРОДНЫХ ГРУЗОВЫХ ПЕРЕВОЗОК В УСЛОВИЯХ ЕВРОИНТЕГРАЦИИ**

### **Аннотация**

Рассмотрена тенденция изменения объемов экспорта услуг международных грузоперевозок в 2012-2016 гг. Отмечена переориентация международных грузовых потоков отечественных автотранспортных предприятий с восточного направления на западное. Выделены основные проблемы в организации международных грузовых перевозок и организационные проблемы работы автотранспортных предприятий. Обоснована необходимость расширения сервисных услуг в ходе организации международных грузовых перевозок. Сформированы ключевые факторы удовлетворенности клиентов автотранспортных предприятий.

**Ключевые слова:** международные грузовые перевозки, направления, евроинтеграция, организация перевозок, проблемы, транспортный сервис.

**Platonov A.Yu.**

National Transport University

## **GEOGRAPHICAL TRANSFORMATIONS AND CONCEPTUAL APPROACHES TO ORGANIZATION OF INTERNATIONAL CARGO TRANSPORT IN THE CONDITIONS OF EURO INTEGRATION**

### **Summary**

The tendency of changes in volumes of export of international freight transportation services in 2012-2016 is considered. The re-orientation of international cargo streams of domestic motor transport enterprises from the eastern direction to the western one is noted. The main problems in the organization of international freight transportation and organizational problems of motor transport enterprises are highlighted. The necessity of expansion of service services in the organization of international freight transportation is substantiated. The key factors of customer satisfaction of motor transport enterprises are formed.

**Keywords:** international freight transportation, directions, eurointegration, organization of transportation, problems, transport service.

УДК 338.48

## ФОРМУВАННЯ РАЦІОНАЛЬНИХ ОРГАНІЗАЦІЙНИХ І ЕКОНОМІЧНИХ ПАРАМЕТРІВ ФУНКЦІОНУВАННЯ ПІДПРИЄМСТВ ГОТЕЛЬНОГО ГОСПОДАРСТВА В УМОВАХ РИНКУ

Полчанінова І.Л., Чернявський В.О., Дяченко Д.О.  
Харківський національний університет міського господарства  
імені О.М. Бекетова

У статті розглянуто особливості моделей двокомпонентного і полікомпонентних управління підприємствами готельного господарства. Обґрунтовано два варіанти визначення змінних організаційних і економічних параметрів функціонування готельних підприємств. Доведена придатність методу спостереження. Запропоновано методу виявлення мінливості незалежних параметрів функціонування підприємств готельного господарства. Сформовано модифіковану модель беззбитковості підприємства готельного господарства.

**Ключові слова:** підприємство готельного господарства, організаційні і економічні параметри функціонування, фактори невизначеності, критерій ефективності управління, модель беззбитковості.

**П**остановка проблеми в загальному вигляді та її зв'язок із важливими науковими чи практичними завданнями. Точність організаційних і економічних параметрів – один з чинників забезпечення ефективної роботи підприємств готельного господарства. Усереднене значення параметрів може привести до великих погрешностей при плануванні і прогнозуванні виробничої діяльності підприємств готельного господарства. Отже, виявлення закономірності зміни параметрів, їх змінності необхідно завжди, наскільки це дозволяє інформативність вихідних даних.

У сучасних умовах ринкової економіки сфера формування економічних показників господарської діяльності підприємства готельного господарства визначається, з одного боку, кон'юнктурою ринку в зоні господарювання підприємств готельного господарства, а з іншого – стратегічними цілями самого підприємства. Це значно розширює діапазон економічних важелів управління, що знаходяться в розпорядженні підприємств готельного господарства, що обумовлює, природно, збільшення параметрів, ускладнення їх формування, привидиться до ускладнення управління.

**Аналіз останніх досліджень і публікацій.** В готельному комплексі коло питань аналітики управління та прогнозування майбутнього включає в практику роботи більше ста різних параметрів і ця їх кількість досить відносна, так як постійно виникають нові. В різних дослідженнях оцінювання та розвитку готельного господарства параметри і характеристики підбираються та характеризуються по-своєму. В класичній роботі [1] лише якості послуг наведено 16 розділів, в кожному по 10 ч 15 питань (від «якості бронювання» до «додаткових зручностей»). Всі дані вимірюються в соціологічному оцінюванні, але можуть бути доведені до рівня «параметр». С. В. Семіколенова здійснює «статистичне оцінювання стану та розвитку готельного господарства», де виділяє 30 показників, розбиваючи їх на 5 груп [2]. Хотілося би звернути увагу, що в цій роботі виділені досить важливі сучасні оцінки – регіональні показники «забезпеченості послугами готельних підприємств» та «узагальнюючий показник інвестиційної привабливості готельного господарства регіону». Г. А. Яковлев пропонує більш де-

тально приділяти увагу «системі маркетингових показників», до якої включає віддачу на участь персоналу, оцінки собівартості, ступінь завантаження, попит на послуги «еластичність», середньодобовий тариф, фінансові результати щодо надання конкретних видів послуг (всього більше 30 показників) [3]. Недоліком підходу, на наш погляд, можна вважати віддачу переваг внутрішнім характеристикам діяльності підприємства, тоді як маркетингові проблеми більш стосуються зовнішньої ситуації, в т. ч. умов конкуренції. Достатньо виважену систему показників пропонує П. Р. Пуцентайло: прибуток на одну ліжко-добу, коефіцієнт місткості основного капіталу, коефіцієнт фінансової залежності, коефіцієнт обороту запасів, дохід на одну акцію [4]. Цінним в його моделюванні системи показників можна вважати поглиблений фінансовий аналіз і приведення нормативних значень відповідних показників. Х. Й. Роглев розглядає індикатори динаміки показників готельного господарства, звертаючи увагу на динаміку надання послуг, темп відновлення номерного фонду, стабільність процесу надання послуг, зміну рівня рентабельності, співставлення фактичних і необхідних обсягів інвестицій [5]. Така постановка дає якісний аналітичний матеріал для прогнозування перспектив і розробки стратегії розвитку.

**Виділення невирішених раніше частин загальної проблеми.** Дослідження показують, що для остаточного прийняття рішення про формування раціональних організаційних і економічних параметрів функціонування підприємства готельного господарства недостатньо розрахувати тільки стандартний набір показників його економічної ефективності. Ці дані формують лише необхідну об'єктивну основу для прийняття рішення, але не враховують значення їх динамічних характеристик в умовах ринку та механізму полікомпонентного управління сучасним підприємством готельного господарства. Раціональні організаційні та економічні параметри функціонування підприємств готельного господарства можуть бути використані в якості основної характеристики суб'єктів готельного господарства.

**Формулювання цілей статті.** Метою роботи є формування моделі, що описує організаційні та економічні параметри функціонування під-

приємств готельного господарства з урахуванням мінливості їх динамічних характеристик.

**Виклад основного матеріалу дослідження.** Якісно зміною принципів управління сучасним підприємством готельного господарства є перехід від переважно двокомпонентного управління до полікомпонентного. Двокомпонентне управління підприємством господарства є спрощеною моделлю так званого «цехового» управління, коли фактори управління замикалися в двомірному просторі – «обсяг послуг – час» [6]. У цих умовах априорі вважалось, що чим швидше будуть надані послуги, тим краще. Дана модель в даний час зберігається для окремих підрозділів готельних підприємств, що відповідають за виконання конкретної програми готельних послуг.

При цьому змінюється критерій управління, який тепер можна виразити як «обсяг готельних послуг – заданий час». Цей підхід зумовлений тим, що сфера формування економічних показників господарської діяльності (ціни реалізації готельних послуг, кількість готельних підприємств тощо) регулювалася на державному рівні.

Під критерієм ефективності управління підприємствами готельного господарства будемо розуміти ознаку (максимальний показник контрольованого параметра), на підставі якого проводиться оцінка ефективності виробничо-господарської діяльності підприємства готельного господарства. Відповідно до цього двомірний простір «обсяг готельних послуг – час» доповнюється третьою координатою – вартістю. Управління стає полікомпонентним, більш складним, але і більш об'єктивним, так як критерії управління піднімаються з площини виробничої сфери в простір економічний. У зв'язку з цим процес управління характеризується організаційними та економічними параметрами, які входять в основні математичні моделі процесів формування готельних послуг і технічних процесів, пов'язаних зі станом готельної пропозиції.

Вихідними даними для визначення параметрів служать математична модель, що описує досліджувані процеси в діяльності підприємств готельного господарства, і значення їх динамічних характеристик (ступінь постачання людськими і матеріальними ресурсами, інвестиційна діяльність, гарантії фінансування, надійність засобів обслуговування діяльності та автоматизації виробничих процесів тощо).

Визначення параметрів управління підприємством готельного господарства в окремих похідних (математична модель формування параметрів готельних послуг) відноситься до завдань ідентифікації у вузькому сенсі [7]. Нами використаний інтегральний алгоритм [8].

Успішне застосування в практиці організаційних рішень при формуванні готельних послуг дозволяє вважати цей метод одним з найбільш перспективних, особливо для визначення економічних параметрів та інтерпретації режимних спостережень.

На сучасному рівні ринкових взаємин можливі два варіанти визначення змінних параметрів.

Перший – шуканий параметр представляється у вигляді полінома. Наприклад, параметр  $a(x)$  рівняння:

$$\frac{d}{dx} \left( a(x) \frac{dH}{dx} \right) = \frac{dH}{dx} \quad (1)$$

визначається у вигляді

$$a(x) = a_0 + a_1x + a_2x^2 + \dots + a_nx^n :$$

$$a_0 \frac{d^2H}{dx^2} + a_1 \left( \frac{dH}{dx} + x \frac{d^2H}{dx^2} \right) + \dots + a_n \left( nx^{n-1} \frac{dH}{dx} + x^n \frac{d^2H}{dx^2} \right) = \frac{dH}{dt} \quad (2)$$

а завдання визначення змінного параметра  $a(x)$  моделі (1) замінюється добре вивченим завданням визначення постійних параметрів  $a_0, a_1, \dots, a_n$  моделі (2). Другий – назовемо його методом спостереження – полягає у визначенні усередненого параметра на зміщується відрізьку.

Проілюструємо це графічно (рис. 1).

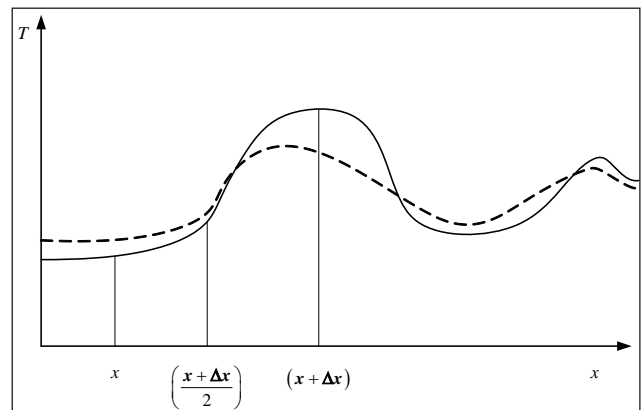

**Рис. 1.** Визначення змінного параметра методом стеження: 1 – вихідна залежність параметра  $T(x)$ ; 2 – отримана методом спостереження залежність  $T_1(x)$

Джерело: (розроблено авторами за даними [9])

Нехай зміна організаційно-технологічного процесу з формування параметрів готельних послуг описується функцією  $T(x)$ , якій при певних граничних умовах відповідає простір інноваційного стану в сфері гостинності.

На відрізьку  $(x, x + \Delta x)$  визначається постійне значення параметра  $T$ , яке відноситься до серед-

ини цього відрізьку, тобто до точки  $\left( \frac{x + \Delta x}{2} \right)$ . При

безперервному русі відрізьку уздовж осі  $x$  вийде крива  $T_1(x)$ , яка відновлює реальну мінливість  $T(x)$  тим точніше, чим менше довжина  $\Delta x$  відрізьку спостереження  $(x + \Delta x)$ .

Оскільки зазвичай реальна мінливість параметрів в економічних розрахунках не може бути добре наближена полиномами невисоких порядків, метод спостереження є доцільним. На його користь свідчить той факт, що визначення параметра у вигляді полінома є способом його осереднення по всій області, що вивчається, що суперечить завданню детального дослідження мінливості. Методом спостереження досягається об'єктивна відповідність деталістості виявлення мінливості параметрів вихідної інформації.

Метод перевіряється серією експериментів по визначенню гладких і кусочно-постійних параметрів [9]. Ці два випадки досить добре характеризують весь спектр мінливості параметрів склад-

ників готельної діяльності. Для дослідження було обрано найпростіша одномірна модель:

$$a(x) \frac{d^2 H}{dx^2} = \frac{dH}{dt} \quad (3)$$

із змінним по просторовій змінній коефіцієнтом. В першому випадку:

$$a(x) = x^2 \quad (4)$$

у другому:

$$a(x) = \begin{cases} a_1, & 0 \leq x \leq L \\ a_2, & L \leq x \leq 2L \end{cases} \quad (5)$$

В якості вихідних даних використані рішення крайових задач. Для моделі (3) з параметром (4) за умов  $H(0,t) = 0, y(x,0) = x^2$  рішення має вигляд:

$$H(x,t) = x^2 e^{2t} \quad (6)$$

Для моделі (5) з параметром (4) за умови, що в точці  $L_1$  знаходиться одиничне джерело ( $L_1 > L_2$ ), точне рішення має вигляд (7).

$$H(x,t) = \begin{cases} \frac{a}{\sqrt{\pi a_1 a_2 t} (\sqrt{a_1} + \sqrt{a_2})} \exp \left[ -\frac{x - L - L_1 \sqrt{\frac{a_1}{a_2}}}{4a_1 t} \right], & 0 \leq x \leq L; \\ \frac{1}{2\sqrt{\pi a_2 t}} \exp \left[ -\frac{(x - L - L_1)^2}{4a_1 t} \right] + \frac{\sqrt{a_1} - \sqrt{a_2}}{\sqrt{a_1} + \sqrt{a_2}} \left[ -\frac{(x - L - L_1)^2}{4a_1 t} \right], & L \leq x \leq 2L. \end{cases} \quad (7)$$

Цей випадок може, наприклад, відповідати проектуванню або реконструкції готельних об'єктів в нерівномірних, з точки зору економічних параметрів, умов, закладених в генеральних планах розвитку певних територій.

Рішення (6) і (7) використовували як вихідні дані для визначення параметра  $a(x)$  моделі (1). Розрахунки, проведені для різної довжини відрізків стеження (рис. 2 та 3), показують результативність методу як для гладких, так і для кусково-постійних параметрів.



Рис. 2. Результати визначення кусочно-постійного параметру для різних довжин відрізків: 1 – вихідна залежність параметра від  $L$ ; 2 –  $\Delta x = 20$ ; 3 –  $\Delta x = 100$ ; 4 –  $\Delta x = 150$

Джерело: (розроблено авторами за даними [9])

Для застосування методу спостереження треба з'ясувати наступне:

- 1) чи можливо визначення змінних параметрів за експериментальними даними (тобто в умовах перешкод);
- 2) як оцінювати достовірність визначення параметрів натурних об'єктів;
- 3) як вибрати довжину відрізка стеження.

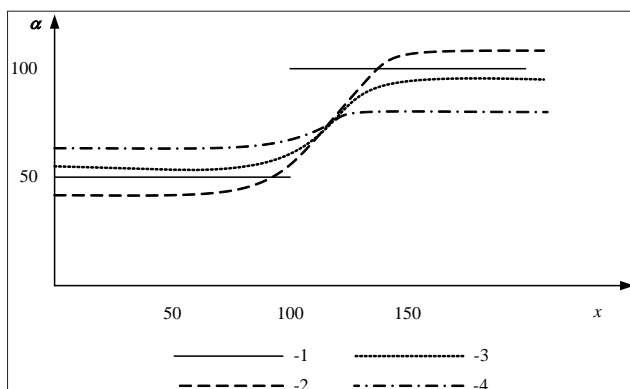

Рис. 3. Результати визначення параметра для різних довжин відрізків стеження: 1 – вихідна залежність параметра від  $x$ ; 2 –  $\Delta x = 20$ ; 3 –  $\Delta x = 30$

Джерело: (розроблено авторами за даними [9])

Для вирішення цих питань в якості вихідних даних для визначення параметрів використовували [10] зашумлені рішення прямих задач:

$$\tilde{H}(x,t) = H(x,t) + N(x,t) \quad (8)$$

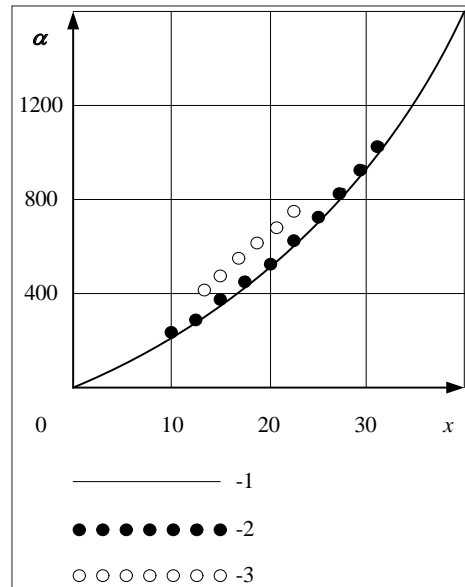
де  $H(x,t)$  – точне рішення (...) або (...);  $N(x,t)$  – випадкова функція, шум;

$(x,t)$  – імітація експериментальних завдань.



Рис. 4. Результати визначення кусочно-постійного параметру по зашумленим вихідним даним для різних довжин відрізків стеження ( $\Delta x$ ): 1 – вихідна залежність параметра від  $L$ ; 2 –  $\Delta x = 100$ ; 3 –  $\Delta x = 20$

Джерело: (розроблено авторами за даними [10])

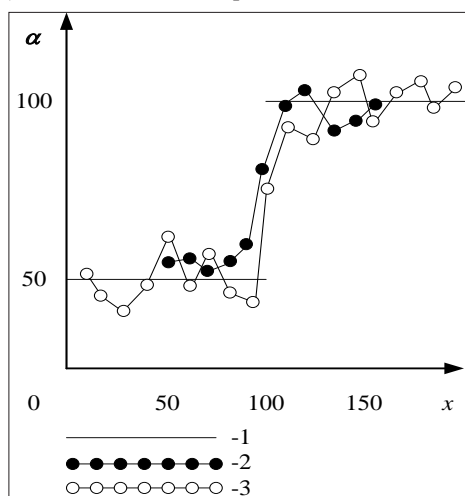

При різній інтенсивності шуму (дисперсії)  $H(x,t)$  для різних довжин відрізків стеження за  $\bar{H}(x,t)$  визначали змінні параметри.

Відповідність розрахованих і вихідних параметрів при зашумленості, що близька за своїми характеристиками до можливої в реальних даних (рис. 4 та рис. 5), доводить придатність методу спостереження для визначення змінних економічних параметрів підприємства готельного господарства. Оскільки цей метод є прямим узагальненням методів визначення постійних параметрів, для нього справедливі всі їх властивості.

Для оцінки достовірності визначення змінних параметрів можуть бути використані методики, наведені в [11]. За експериментальними даними, наприклад за інтенсивністю реалізації ресурсів  $H(x,t)$ , накладення шуму моделює випадкове положення істинної кривої формування процесу надання готельних послуг підприємством готельного господарства  $H(x,t)$ :

$$\bar{H}(x,t) = H(x,t) + N(x,t) \quad (9)$$



Рис. 5. Результати визначення параметра по зашумленими вихідними даними для різних довжин відрізків стеження ( $\Delta x$ ):  
1 – вихідна залежність параметра від  $x$ ;  
2 –  $\Delta x = 20$ ; 3 –  $\Delta x = 30$ .

Джерело: (розроблено авторами за даними [10])

Зіставлення для кожного положення відрізка стеження середнього значення і стандарту параметра, визначеного за  $\bar{H}(x,t)$ , зі значенням параметра, визначеного за  $H(x,t)$ , дозволяє оцінити достовірність останнього.

Під довжиною (інформативною) відрізка стеження в разі нерівномірного розподілу інформації будемо мати на увазі число експериментальних точок (наприклад, кількість додаткових послуг, які надає підприємство готельного господарства). Зменшення довжини відрізка спостереження має два наслідки. З одного боку, збільшується детальність визначення змінного параметра, з іншого, – при наявності шуму у вихідних даних зменшується вірогідність визначення параметра на кожному відрізку, так як при порушенні об-

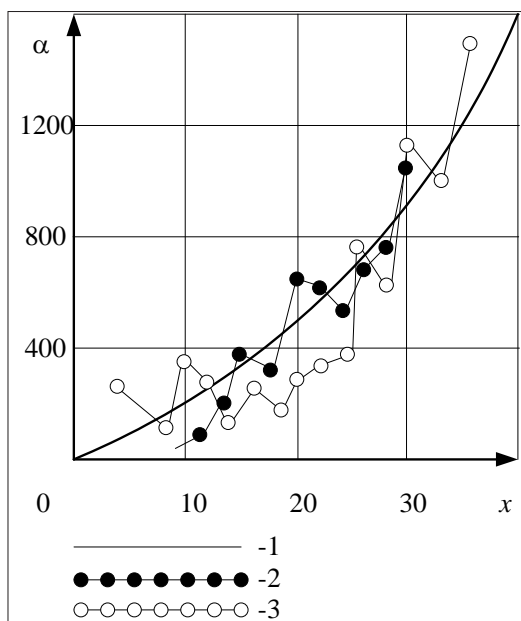
сягу вихідної інформації погіршується згладжування перешкод. Отже, довжина відрізка стеження повинна бути найменшою з допускаять необхідну достовірність визначення параметрів. Зауважимо, що найменше число точок на відрізку спостереження, необхідне для визначення значення параметра, – 3 [10].

Приклад вибору довжини відрізка стеження. Нехай потрібно визначити параметр  $a(x)$  моделі (1) за експериментальними значеннями:

$$H(x_j, t_j) = H_{ij}, \quad i = 1, 2, \dots, n; \quad j = 1, 2, \dots, m \quad (10)$$

де  $n$  – кількість об'єктів готельного господарства, що аналізується;

$m$  – число параметрів аналізу по кожному з них.

Відомо, що похибка визначення  $H_{ij} - \delta_{ij}$  визначена нормально з математичним очікуванням  $M = 0$  і стандартом  $\delta$ . Моделюємо випадкові «справжні» значення:

$$\bar{H}_{ij}^k = H_{ij} + \delta_{ij}^k, \quad (11)$$

де  $k = 1, 2, \dots, l$  – номер реалізації випадкових величин.

Спочатку параметр визначаємо в припущенні його сталості на всьому відрізку  $[x_1, x_n]$  і оцінюємо достовірність його значення. Потім параметр визначаємо на відрізках  $[x_1, x_{n-1}]$  і  $[x_2, x_n]$ . Таким чином, знаходимо значення параметра в двох точках:  $\frac{1}{2}[x_{n-1} + x_1]$  і  $[x_n, x_2]$ . На  $k$ -му кроці визначаємо  $k$  значень параметра, відповідних до відрізків  $[x_1, x_{n-k+1}], \dots, [x_k, x_n]$ . Ці значення відносяться до точок  $\frac{1}{2}[x_{n-k+1}, x_1], \dots, \frac{1}{2}[x_k, x_n]$ . Оцінюємо їх достовірність. І так продовжуємо до тих пір, поки оцінка достовірності обчислених значень параметра не перестане задовольняти вимогам точності визначення параметра. Таким чином, досягається визначення змінного параметра з детальністю, що допускається рівнем інформативності вихідних даних при заданій точності.

Викладена методика дозволяє виявляти мінливість будь-яких незалежних параметрів, що характеризують діяльність підприємства готельного господарства, особливо асортиментну та інвестиційну. При визначенні мінливості параметра по змінним фіксуються значення  $n-1$  змінної, а мінливість визначається по залишилися. І так для кожної з змінних.

Незважаючи на достатню наочність, цей метод має істотний недолік, обумовлений тим, що аналізується тільки один часовий підхід, який не дозволяє інтерпретувати результати аналізу на весь період життєвого циклу функціонування готельного підприємства. Тому даний період найбільш прийнятний для аналізу процесів, що відбуваються на підприємстві готельного господарства, в тимчасовому перебігу, відповідному очікуваному періоду окупності інвестиційних витрат певного проекту.

Для більш повного вирішення поставленого завдання розглянемо модифіковану модель, що дозволяє визначити межі ймовірної зони обсягів надання готельних послуг, при яких забезпечу-

ється компенсація понесених витрат отриманих від реалізації виручкою. При побудові моделі необхідно враховувати фактори невизначеності, обумовлені можливими змінами цін на пропозицію на готельному ринку. Діапазон цін позначений, з одного боку, оптимістичним рівнем – для виручки це найбільш ймовірна ціна реалізації готельних послуг, а для другої – мінімальна, а з іншого, – песимістичним рівнем, обумовленим несприятливим збігом цін (мінімальні ціни реалізації та максимальні ціни параметрів готельної послуги). Як впливає з розглянутого раніше, зі збільшенням прогнозного періоду надійність результатів знижується, що проявляється в збільшенні значенні дисперсії, тому ймовірні значення виручки і витрат описується ймовірнісною функцією (рис. 6) [12].

При такому підході доречно говорити про точку беззбитковості (А) в ймовірнісній зоні обсягів реалізації (готельного продукту (послуг), в межах якої ( $V_2 - V_1$ ) з різним ступенем ймовірності виконуються наступні умови. Від 0 до точки  $A_1$  (рис. 6), утвореної перетином  $B_0$  й  $З_0$ , знаходиться зона гарантованих збитків, так як навіть при найсприятливішому збігу обставин витрати перевершують суми надходжень. Зворотна ситуація має місце для зони правіше точки  $V_1$  в межах якої підприємство має гарантований прибуток, оскільки

ки навіть при найнесприятливіших обставин суми надходжень перевершують витрати. У проміжку між точками  $V_1$  й  $V_2$ , як видно з рис. 6, виділені чотири проміжні зони, яким відповідає різне значення ймовірності того, що умова беззбитковості в їх межах буде виконуватися.

**Висновки з даного дослідження.** Розглянуте різноманіття методів оцінки організаційних і економічних параметрів функціонування готельних підприємств не дозволяє, в кінці кінців, провести їх ранжування за значимістю або пріоритету використання. У кожному конкретному випадку необхідно виходити з реальної ситуації, обсягу, виду вихідної інформації і цілей проведеного аналізу. Тому кожен з методів хороший, коли він застосовується в найбільш сприятливих для себе умовах.

В результаті виконання досліджень встановлено, що процес формування змінних організаційних і економічних параметрів діяльності підприємства готельного господарства в ринкових умовах повинен базуватися на комплексному підході опису систем готельного підприємства в цілому і по підсистемах окремо. На підставі аналітичного підходу створена комплексна модель до визначення зони беззбитковості (рентабельності) підприємства готельного господарства, яка адекватно відображає реальні процеси діяльності готельного підприємств.



Рис. 6. Комплексна модель до визначення зони беззбитковості (рентабельності) підприємства готельного господарства

Джерело: (розроблено авторами за даними [12])

**Список літератури:**

1. Готельне господарство: основні показники, оцінка якості послуг: навчальний посібник / укл.: В. К. Федорченко, І. М. Мініч. – К.: Київський ін-т туризму, економіки і права, 1999. – 76 с.
2. Семіколенова С. В. Статистичне оцінювання стану та розвитку готельного господарства: автореф. дис. ... канд. екон. наук: 08.00.10 / С. В. Семіколенова; Держ. вищ. навч. закл. «Київ. нац. екон. ун-т ім. В. Гетьмана». – К.: КНЕУ, 2008. – 20 с.
3. Яковлев Г. А. Экономика гостиничного хозяйства: Учебное пособие / Г. А. Яковлев. – М.: Изд-во РДЛ, 2005. – 224 с.
4. Пуцентейло П. Р. Економіка і організація туристично-готельного підприємництва: Навчальний посібник / П. Р. Пуцентейло. – К.: Центр учбової літератури, 2007. – 344 с.
5. Роглев Х. Й. Основи готельного менеджменту. Навчальний посібник / Х. Й. Роглев. – К.: Кондор, 2005. – 408 с.
6. Фролова І. В. Поликомпонентное управление региональной экономикой: теория, методология, инструментарий: диссертация ... доктора экономических наук: 08.00.05 / Фролова И. В.; [Северо-Осетинский государственный университет им. Коста Левановича Хетагурова]. – Владикавказ, 2014. – 326 с.
7. Самсонов В. В. Нариси з теорії ідентифікації [Текст]: монографія / В. В. Самсонов, А. М. Сільвестров. – К.: НУХТ, 2012. – 222 с.
8. Томашевський В. М. Моделювання систем. – Київ: Видавнича група ВНУ, 2005. – 352 с.
9. Дорофеюк Ю. А. Структурная идентификация сложных объектов управления на базе методов кусочной аппроксимации / Ю. А. Дорофеюк // Управление большими системами. – М.: ИПУ РАН, 2010. – № 30. – С. 79-88.
10. Тарасенко Ф. П. Прикладной системный анализ: учебное пособие / Ф. П. Тарасенко. – М.: КНОРУС, 2010. – 224 с.
11. Шигун М. М. Моделювання як метод наукових досліджень та інші методи пізнання дійсності / М. М. Шигун // Міжнародний збірник наукових праць. Випуск 3(9). – С. 203-214.
12. Букетов А. В. Ідентифікація і моделювання технологічних об'єктів та систем: навчальний посібник / Букетов А.В. – Тернопіль: СМП «Тайп». – 2009. – 260 с.

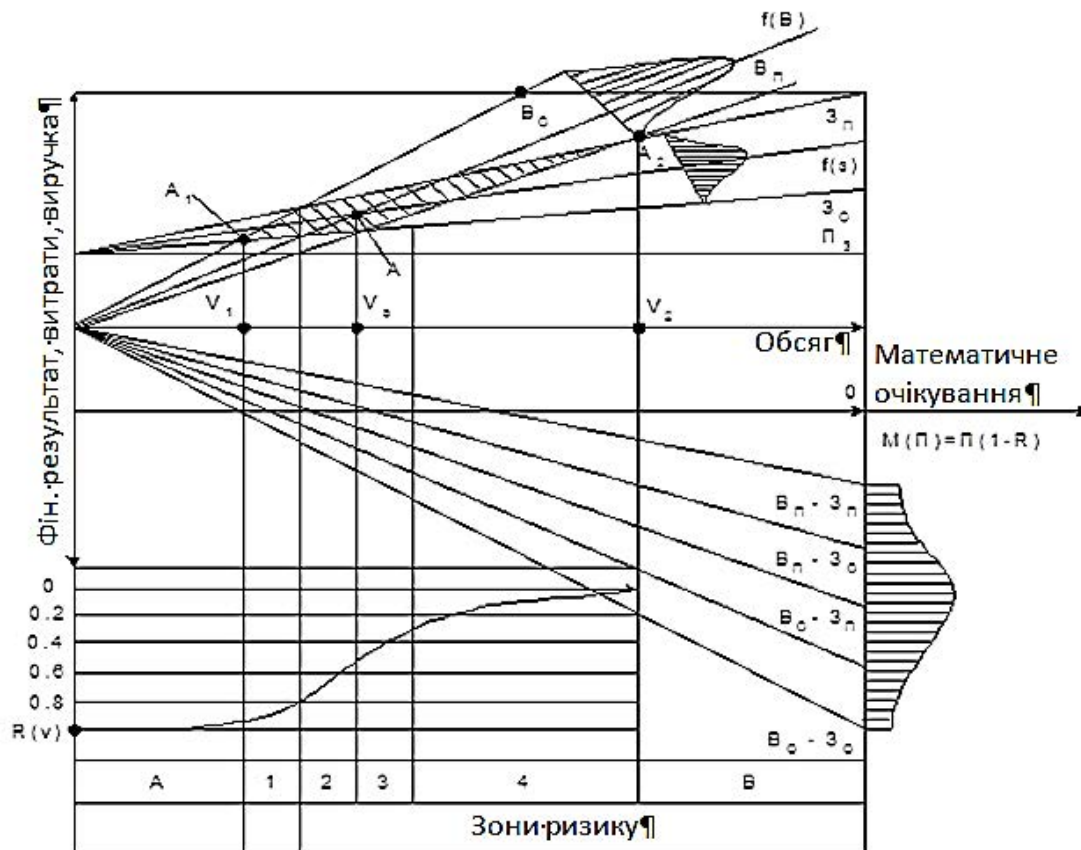
**Полчанинова І.Л., Чернявський В.О., Дяченко Д.А.**

Харьковский национальный университет городского хозяйства имени А.Н. Бекетова

## **ФОРМИРОВАНИЕ РАЦИОНАЛЬНЫХ ОРГАНИЗАЦИОННЫХ И ЭКОНОМИЧЕСКИХ ПАРАМЕТРОВ ФУНКЦИОНИРОВАНИЯ ПРЕДПРИЯТИЯ ГОСТИНИЧНОГО ХОЗЯЙСТВА В УСЛОВИЯХ РЫНКА**

### **Аннотация**

В статье рассмотрены особенности моделей двухкомпонентного и поликомпонентных управления предприятиями гостиничного хозяйства. Обоснованно два варианта определения переменных организационных и экономических параметров функционирования гостиничных предприятий. Доказана пригодность метода наблюдения. Предложена методика выявления изменчивости независимых параметров функционирования предприятий гостиничного хозяйства. Сформирована модифицированная модель безубыточности предприятия гостиничного хозяйства.

**Ключевые слова:** предприятие гостиничного хозяйства, организационные и экономические параметры функционирования, факторы неопределенности, критерий эффективности управления, модель безубыточности.

**Polchaninova I.L., Chernyavsky V.O., Dyachenko D.A.**

O.M. Beketov National University of Urban Economy

## **FORMATION OF RATIONAL ORGANIZATIONAL AND ECONOMIC PARAMETERS OF THE FUNCTIONING OF THE HOTEL ENTERPRISES IN THE MARKET CONDITIONS**

### **Summary**

The article deals with the features of models of two-component and multi-component management of enterprises of the hotel industry. Two variants of definition of variables of organizational and economic parameters of functioning of hotel enterprises are substantiated. The suitability of the method of observation has been proved. The method of revealing of variability of independent parameters of functioning of hotel enterprises is offered. A modified break-even model of the hotel industry has been formed.

**Keywords:** hotel enterprise, organizational and economic parameters of functioning, factors of uncertainty, criterion of efficiency of management, model of break-even.

УДК 338.109.7

## ФОРМУВАННЯ ІННОВАЦІЙНО-ІНВЕСТИЦІЙНОЇ ДІЯЛЬНОСТІ ДЛЯ РОЗБУДОВИ АГРАРНОГО СЕКТОРУ ЕКОНОМІКИ

Полятикін С.О.

Сумський національний аграрний університет

В науковій статті досліджено актуальні проблеми формування інноваційно-інвестиційної діяльності сільськогосподарських підприємств. Забезпечення конкурентоспроможності продукції вимагає запровадження інновацій, оновлення технологічного обладнання, яке б дозволяло виробляти високотехнологічну продукцію. Виконання цього завдання вкрай ризикове, оскільки потребує значного обсягу інвестицій і постійного вивчення попиту споживачів. Нами проведено аналіз інвестиційної активності розбудови аграрного сектору у зв'язку з наявністю численних інституційних обмежень та адміністративних бар'єрів. Держава в процесі формування інноваційно-інвестиційної діяльності приймає на себе функції регулювання.

**Ключові слова:** інновація, інвестиції, інвестиційна активність, аграрний сектор, економіка.

**Постановка проблеми.** Забезпечення конкурентоспроможності продукції вимагає запровадження інновацій, оновлення технологічного обладнання, яке б дозволяло виробляти високотехнологічну продукцію. Виконання цього завдання вкрай ризикове, оскільки потребує значного обсягу інвестицій і постійного вивчення попиту споживачів. Нами проведено аналіз інвестиційної активності розбудови аграрного сектору у зв'язку з наявністю численних інституційних обмежень та адміністративних бар'єрів. Держава в процесі формування інноваційно-інвестиційної діяльності приймає на себе функції регулювання.

**Аналіз останніх досліджень і публікацій.** Проблеми інноваційно-інвестиційної діяльності, досліджуються в працях як вітчизняних так і зарубіжних вчених. Вагомий внесок у розвиток теоретичних засад і методичних підходів до вирішення проблем інвестиційної діяльності внесли вчені-економісти.

Найбільш значними є дослідження конкурентоспроможності суб'єктів агропродовольчої сфери, висвітлені у працях О. Амосова, В. Андрійчука, О. Бородіної, Н. Гавкалової, В. Гейця, Ю. Данька, Л. Дейнеко, О. Єрмакова, С. Кваші, О. Красноруцького, С. Ілляшенка, І. Іртищевой, В. Лагодієнка, М. Маліка, О. Мандич, Т. Маренич, Л. Мармоль, Н. Тарнавської, В. Онегіної, П. Саблука, А. Савоценка, О. Школьного, Б. Язлюка, І. Яціва та інших відомих дослідників. Проте вони здійснені, переважно, для рівня окремих підприємств або окремих видів продукції. Проблеми забезпечення конкурентоспроможності на галузевому рівні є недостатньо опрацьованими та потребують подальшого дослідження.

Стратегічне управління є основою концепції конкурентоспроможного розвитку. Особливості формування конкурентоспроможності підприємств-виробників агропродовольчої продукції забезпечують ресурси та умови діяльності, рівень спеціалізації та концентрації виробництва, характер ресурсокористування, можливість інтеграції, ефективність механізмів господарювання, рейтинги інноваційно-інвестиційної привабливості, визнання пріоритетності розвитку на державному рівні, включення до державних програм підтримки. Основними чинниками формування конкурентоспроможності підприємств агропродовольчої сфери є значний економічний потенціал суб'єктів сфери виробництва, недо-

статня ефективність та великі резерви його використання, слабка організація логістики при сприятливому територіальному розміщенні.

На сьогодні ведеться дискусія щодо визначення інноваційно-інвестиційної діяльності як економічної категорії, їх класифікації, функціонування та відтворення.

**Виділення невирішених раніше частин невирішеної проблеми.** Вивчення наукових праць та практика господарської діяльності свідчать про те, що деякі з теоретичних положень відносно трактування особливостей організації та формування інноваційно-інвестиційної діяльності для розбудови аграрного сектору економіки є дискусійними, а ряд важливих аспектів їхньої організації, оцінки та методики організації потребують удосконалення.

**Основна мета** проведення досліджень полягає в удосконаленні організаційно – економічних та методичних засад та розробці практичних рекомендацій щодо формування інноваційно-інвестиційної діяльності для розбудови аграрного сектору економіки, підвищення конкурентоспроможності та удосконалення ціноутворення на продукцію сільськогосподарського виробництва на основі аналізу існуючої ситуації в Україні.

**Виклад основного матеріалу дослідження.** Ефективність розвитку сільськогосподарського виробництва в сучасних умовах визначається інноваційними процесами, які органічно поєднують науку, технологію, техніку, економіку, підприємництво та правління. Формування й розвиток інноваційних процесів забезпечить суб'єктам сільськогосподарського виробництва постійне оновлення виробництва на основі досягнень науки і техніки, конкуренті переваги, зниження виробничих витрат, поліпшення якості продукції, що в кінцевому результаті вплине на збільшення обсягів виробництва і продажу продукції та доводів як окремого підприємства, так і галузі. Зважаючи на уповільнений розвиток інноваційних процесів особливої актуальності набувають розробка та удосконалення організаційно-економічних заходів, які сприятимуть активізації інноваційних процесів. За високої позитивної оцінки наукових досліджень із вказаної проблематики окремі аспекти формування й розвитку інноваційних процесів в галузі рослинництва залишаються дискусійними й потребують комплексного наукового вивчення.

Підвищення економічної ефективності основної діяльності підприємств агропромислового виробництва є центральною науковою проблемою, яка характеризується можливістю пошуку широкого спектру інваріантних рішень. Безумовно, цілком зрозумілим є намагання відшукувати причини зниження економічної ефективності діяльності суб'єктів сфери виробництва лише в умовах цільових продуктових ринків, зовнішньому оточенні та турбулентності ресурсних ринків. Втім, вказані обставини та умови лише визначають поведінку підприємства-товаровиробника та спонукають його до здійснення ефективної діяльності.

Підвищення економічної ефективності та конкурентоспроможності діяльності підприємств є найголовнішою проблемою економічної науки, яка структурується на значну кількість менш значних наукових проблем та завдань загальнонаукового та науково-прикладного характеру, які відповідають специфіці певних галузей, товарних напрямів спеціалізації, функціональних та секторальних особливостей ведення діяльності. Сучасний стан та існуюча конкурентна структура вітчизняного ринку агропродовольчої продукції суттєво звужують можливості підприємств до підвищення конкурентоспроможності та, відповідно, рівня економічної ефективності основної діяльності, що уповільнює темпи їх розвитку та гальмує набуття відтворювальними процесами розширеного характеру. Аграрна реформа і трансформація сільськогосподарських підприємств на приватну основу позначились головним чином на структурі фінансових результатів підприємницьких структур різних форм власності, а тому виникає необхідність у науковому аналізі й теоретичному обґрунтуванні ряду питань щодо структури фінансових результатів.

Суть розвитку аграрного сектора на сучасному етапі полягає в ґрунтовному перетворенні економічних відносин на селі, перебудові господарського механізму, кардинальній зміні соціальних умов.

Найважливішою функцією господарського механізму в цілому повинно стати забезпечення одержання високих кінцевих результатів діяльності в аграрному секторі.

Спад сільськогосподарського виробництва, дефіцит фінансових ресурсів зумовлює різке звуження можливостей використання товаровиробниками прибутку розширеного відтворення. За даними 2016 р. з прибутком, на суму 80,1 млн. грн., закінчили 56% сільгоспідприємств Сумської області, а чистий результат господарської діяльності склав 17,1 млн. грн. Збитковими залишаються 44% підприємств. Рівень рентабельності виробництва продукції сільгоспідприємств склав 2,2% (було у 2015 р. – 1,6%) [5, с. 123].

В результаті дослідження обґрунтовано напрями і механізми державної підтримки підвищення конкурентоспроможності галузей продовольчої сфери. Доведено, що з підприємств усіх галузей агропродовольчої сфери найбільш радикального і дієвого державного регулювання та підтримки конкурентоспроможного розвитку вимагають аграрні підприємства. Це зумовлено тим, що, по-перше, сільськогосподарське виробництво розглядається як пріоритетна галузь при

обґрунтуванні перспектив соціально-економічного розвитку; по-друге, аграрні підприємства через існування проблем виробничого характеру не можуть ефективно розвиватися без стабілізуючого впливу держави. Система державної підтримки потребує розв'язання проблем, які стосуються інвестиційної, страхової, кредитної та цінової діяльності, державного протекціонізму на продовольчих товарних ринках. Доведено необхідність розробки на державному рівні концепції конкурентоспроможного розвитку аграрних підприємств, в основі якої має бути обґрунтування механізмів досягнення високої якості готової продукції та сировини.

Інноваційно-інвестиційна політика формується і реалізується по конкретних тактичних напрямках, що представляють собою інвестиційну діяльність, яка, на нашу думку, вимагає найбільш ефективного управління для досягнення головної стратегічної цілі цієї діяльності.

Сільське господарство в роки економічної кризи характеризувалось найбільшими темпами падіння обсягів виробництва порівняно з іншими галузями народного господарства. Впродовж останніх двох років спостерігається нарощування обсягів виробництва в аграрному секторі, що є наслідком проведених корінних реформвань. Проте навіть тепер у половині сільськогосподарських підприємств виробничі витрати перевищують доходи, що не дозволяє їм обновлювати виробничий капітал, поліпшувати технології та якість продукції. За багатьма ознаками вітчизняний аграрний сектор залишається неконкурентоспроможним, виробництво сільськогосподарської продукції в розрахунку на одного зайнятого в сільському господарстві в кілька разів нижче, ніж у розвинутих країнах тощо. Україна характеризується низьким рівнем споживання білкових харчових продуктів, що не відповідає науково-обґрунтованим нормам харчування. Таким чином, криза сільського господарства є проблема не тільки економічна, але й соціальна [1, с. 12].

Забезпечення ефективної роботи аграрного сектора та його конкурентоспроможності слід вважати визначальною умовою продовольчої безпеки країни, зниження соціальної напруги, стабілізації національної економіки в цілому.

Вирішення даної проблеми вимагає докорінного реформування галузі. Саме тому органами влади була прийнята низка законодавчих актів, які сприяють ринковій трансформації сільського господарства [4, с. 16].

На сьогодні суть поняття «інновація» на державному рівні визначає Закон України «Про інноваційну діяльність»: інновація – новостворені (застосовані) і (або) вдосконалені конкурентоздатні технології, продукція або послуги, а також організаційно-технічні рішення виробничого, адміністративного, комерційного або іншого характеру, що істотно поліпшують структуру та якість виробництва і (або) соціальної сфери [3, с. 272].

Різноманітні підходи до класифікації інновацій існують і в аграрному секторі. Так, деякі автори поділяють інновації умовно на чотири види: біологічні, технічні, хімічні та технологічні. До перших належать нові сорти, гібриди сільськогосподарських культур та породи тварин з по-

тужним біологічним потенціалом і добре вираженими господарськими ознаками, мікробіологічна флора; до других – нові засоби механізації та автоматизації; до третіх – нові засоби боротьби із хворобами та шкідниками; до четвертих – нові виробничі, управлінські та інформаційні технології [6, с. 239].

Інновація, інноваційна діяльність, інноваційний процес є ключовими поняттями. Проте практика розвитку інноваційного процесу, характер інноваційної діяльності зумовили появу багатьох інших понять, що стосуються як АПК в цілому, так і галузі рослинництва. Інноваційна політика – частина аграрної інноваційної політики держави, яка включає в себе сукупність форм і методів, спрямованих на створення інституційного, ресурсного забезпечення, підтримки та розвитку інноваційної діяльності в галузі. Інноваційним потенціалом є сукупність різних видів ресурсів (матеріальних, фінансових, інтелектуальних, науково-технічних тощо), необхідних для реалізації інноваційної діяльності в сільськогосподарському виробництві.

Для забезпечення економічного оздоровлення економіки України було проведено реформування підприємств агропромислового комплексу і розглянуті всі можливі варіанти реструктуризації з метою адаптації сільськогосподарських виробництв до ринкових умов господарювання та підвищення конкурентоспроможності.

За даними статистичних досліджень в Україні реформовано 11,8 тис. недержавних сільськогосподарських підприємств, на базі яких створено 21,6 тис. нових господарських формувань ринкового напрямку, в тому числі: 7,3 тис. – товариств з обмеженою відповідальністю, 4,5 тис. – приватних (приватно-орендних) підприємств, 0,8 тис. – фермерських господарств і 2,7 тис. – інших суб'єктів господарювання [5, с. 45].

Проведені реформування не справили відчутного впливу на підвищення ефективності аграрного сектора, оскільки таку ситуацію не варто вважати виключно як наслідок нерозвиненості відносин власності в сільськогосподарському виробництві.

Сільськогосподарське виробництво – це складний і різноманітний механізм, основним завданням якого є виробництво продукції. На її

обсяг впливає забезпеченість сільськогосподарських товаровиробників технікою й устаткуванням. Відсутність власних джерел фінансування відновлення основного капіталу, недоступні послуги банківських структур, та інші умови вимагають вишукування нетрадиційних для сільського господарства механізмів відновлення виробничого потенціалу.

На нашу думку, перш ніж вирішувати питання про можливість нормалізації, вдосконалення і регулювання інноваційно-інвестиційного процесу на Україні, необхідно сформулювати і проаналізувати основні складові податкового навантаження на підприємства, особливо сільськогосподарського напрямку і виділити ті, зміна яких в остаточному підсумку могла б стати основою стимулювання інвестиційних процесів в Україні, що в свою чергу повинно сприяти покращенню та розвитку економіки нашої країни.

**Висновки з даного дослідження і перспективи формування інноваційно-інвестиційної діяльності для розбудови аграрного сектору економіки.** Стан впровадження реформ у сфері інноваційно-інвестиційної діяльності для розбудови аграрного сектору економіки є предметом постійного моніторингу та аналізу із широким залученням бізнесових кіл, комунікацій з громадськістю з метою формування спільної позиції суспільства і влади щодо модернізації інноваційно-інвестиційної діяльності для розбудови аграрного сектору економіки, бачення перспектив його максимально ефективного функціонування та розвитку.

Державна політика в аграрному секторі економіки спрямована на розв'язання найбільш проблем товаровиробника. В умовах реформування власності, кризового стану господарської діяльності одним з головних шляхів досягнення стабілізації є державна підтримка з залученням нетрадиційних форм і схем кредитування сільськогосподарської діяльності. Націленість на скорочення роботи дає можливість долати існуючі проблеми, дозволяє знаходити найбільш прийнятні рішення, досягати практичних результатів та формувати нову якість бізнес-середовища, що є однією з передумов успішного розвитку та формування інноваційно-інвестиційної діяльності для розбудови аграрного сектору економіки.

## Список літератури:

1. Бутко М. Проблеми реалізації інноваційної моделі розвитку економіки на регіональному рівні // Економіка України. – 2002. – № 11. – С. 11-15.
2. Бондар О.С. Моделювання інвестиційних процесів в аграрних підприємствах / О.С. Бондар, І.Ю. Сальман // Економіка та управління АПК. Збірник наукових праць. – Випуск 6(89). – Біла Церква. – 2012. – С. 111-116.
3. Гудзь О.Є. Гармонізація механізму стратегічного управління інноваційним розвитком підприємства / О.Є. Гудзь // Миколаївський національний університет імені В.О. Сухомлинського. – 2015. – № 3. – С. 272-277. – Режим доступу: <http://global-national.in.ua/vipusk-3-2015/375-gudz-o-egarmonizatsiya-mekhanizmu-strategichnogo-upravlinnya-innovatsijnimrozvitkom-pidpriemstva>.
4. Махмудов О. Інвестиційна політика виходу з депресії // Економіка України.-2008. – № 5. – С. 37-44.
5. Полятикіна Л.І. Стан та перспективи розвитку фермерських господарств в Україні / Л.І. Полятикіна, А.М. Кадацька // Інноваційна економіка: Науко-виробничий журнал. – Тернопіль, 2016 (61), № 1-2 – С. 43-48.
6. Хвесик Ю.М. Інвестиційне забезпечення аграрної сфери сільських депресивних територій: інституціональні передумови та напрями удосконалення: Монографія. – К.: Вид-во Кондор, 2011. – 400 с.

**Полятыкин С.А.**

Сумской национальный аграрный университет

## **ФОРМИРОВАНИЕ ИННОВАЦИОННО-ИНВЕСТИЦИОННОЙ ДЕЯТЕЛЬНОСТИ ДЛЯ РАЗВИТИЯ АГРАРНОГО СЕКТОРА ЭКОНОМИКИ**

### **Аннотация**

В научной статье исследованы актуальные проблемы формирования инновационно-инвестиционной деятельности сельскохозяйственных предприятий. Обеспечение конкурентоспособности продукции требует внедрение инноваций, обновление технологического оборудования, которое бы давало возможность вырабатывать высокотехнологическую продукцию. Выполнение этого задания очень рискованно, поскольку требует постоянного объема инвестиций и постоянного изучения спроса потребителей. Нами проведен анализ инвестиционной активности расширения аграрного сектора экономики в связи с наличием многочисленных ограничений и административных преград. Государство в процессе формирования инновационно-инвестиционной деятельности принимает на себя функции регулирования.

**Ключевые слова:** инновация, инвестиции, инвестиционная активность, аграрный сектор, экономика.

**Poliatykin S.O.**

Sumy National Agrarian University

## **FORMATION OF INNOVATION AND INVESTMENT ACTIVITY FOR THE DEVELOPMENT OF THE AGRARIAN SECTOR OF THE ECONOMY**

### **Summary**

In the scientific article the actual problems of formation of innovation-investment activity of agricultural enterprises are investigated. Ensuring the competitiveness of products requires the introduction of innovations, updating of technological equipment, which would allow to produce high-tech products. Execution of this task is extremely risky, as it requires a significant amount of investment and a constant study of consumer demand. We have carried out an analysis of the investment activity of the agrarian sector building in connection with the existence of numerous institutional constraints and administrative barriers. The state assumes the functions of regulation in the process of formation of innovation and investment activity.

**Keywords:** innovation, investment, investment activity, agrarian sector, economy.

УДК 658.15

## ПОПЕРЕДІЛЬНИЙ (ПОПРОЦЕСНИЙ) МЕТОД ОБЛІКУ ВИТРАТ ТА ЙОГО ЗАСТОСУВАННЯ В УПРАВЛІННІ ВИТРАТАМИ ПРОМИСЛОВОГО ПІДПРИЄМСТВА

Слободян Н.Г., Гудименко О.С.

Національний університет харчових технологій

Розкрито теоретичні основи і прикладні аспекти обліку за попередільного методу обліку фактичних витрат за даними ПрАТ «Київський картонно-паперовий комбінат» для раціонального управління фактичними виробничими витратами. Досліджено науково-методичні підходи до бухгалтерського обліку за попередільного (попроцесного) методу обліку фактичних витрат в розрізі вітчизняних та зарубіжних публікацій. Виклад методики ведення бухгалтерського обліку за попередільного (попроцесного) методу обліку фактичних витрат та розробка методів зменшення фактичних витрат при використанні попередільного методу їх обліку. За результатами дослідження проведено різнобічну характеристику попередільного методу обліку фактичних витрат, відокремлено основні компоненти методу. Відображено виробничий процес промислового підприємства із його розподілом на переділи та розглянуто послідовність основних прийомів процесного методу обліку витрат. Розроблено напрями зменшення витрат на основі попередільного (попроцесного) методу у розрізі калькуляційних статей на прикладі ПрАТ «Київський картонно-паперовий комбінат».

**Ключові слова:** попередільний (попроцесний) метод, переділ, об'єкт калькулювання, незавершене виробництво, собівартість, центр витрат, об'єкт витрат, напівфабрикати, калькуляційні статті.

**Постановка проблеми.** Проблеми обліку за попередільного (попроцесного) методу обліку фактичних витрат є актуальними, адже в ході нормальної виробничої діяльності промислового підприємства є використання різних методів обліку виробничих витрат і обрання найбільш оптимальнішого відповідно до технології виробництва. Одним із таких методів є процесний (попередільний) метод обліку фактичних витрат, який полягає у послідовному накопиченні фактичних витрат при формуванні собівартості виготовленої продукції. Саме за допомогою цього методу визначається фактична собівартість виготовленої продукції, адже всі витрати відображені в розрізі конкретних виробничих переділів по факту їх понесення.

Належним чином організований облік фактичних витрат в розрізі кожного виробничого підрозділу, тобто якісна поінформованість про їх реальний стан на конкретному виробничому етапі, має суттєве значення в управлінні всією виробничою діяльністю промислового підприємства та в контролі за зберіганням матеріальних та фінансових ресурсів. Формування достовірної інформації про понесені витрати за кожним переділом виробничого процесу і правильне їх відображення та віднесення в бухгалтерському обліку забезпечує достовірність фінансової звітності [1].

**Аналіз останніх досліджень і публікацій.** За результатами критичного вивчення наукових робіт, які займалися дослідженням попередільного (попроцесного) методу обліку фактичних витрат встановлено активне застосування даного методу на практиці. Дане питання опублікували у своїх працях та наукових роботах вчені-економісти Л.М. Чернелевський та Г.Г. Осадча [2], М.І. Скрипник [5], О.В. Мандрика [6], О.В. Онищенко, О.О. Куренна, А.С. Крикуненко [7], В.А. Дерій [8], а також основні моменти відображено у Типовому положенні № 473 [3, 4].

**Виділення невирішених раніше частин загальної проблеми.** Дослідження попередільного методу обліку фактичних витрат дає можливість відокремити та охарактеризувати базові елементи

методу та розробити шляхи зменшення виробничих фактичних витрат у розрізі всіх переділів з урахуванням переваг та обмежень для кращого розуміння подальших наслідків їх впровадження на практиці промислового підприємства.

**Формування цілей статті.** Досягнення цілі роботи залежить від виконання наступних завдань:

- на базі дослідження опублікованих праць вітчизняних та зарубіжних авторів, які розкривали тему попередільного методу обліку фактичних витрат, встановити чітке визначення дефініції «попередільного (попроцесного) методу обліку фактичних витрат» та його основних компонентів;
- розкрити основні вимоги та особливості промислових підприємств, які повинні бути в наявності при обранні даного методу відображення виробничих витрат;

- запропонувати основні шляхи зменшення фактичних витрат в розрізі кожного переділу виробничого процесу на базі промислового підприємства з урахуванням переваг та обмежень від подальшого використання запропонованих способів.

**Мета статті.** Головною метою цієї роботи є розкриття теоретичних основ і прикладних аспектів обліку за попередільного обліку фактичних витрат за даними ПрАТ «Київський картонно-паперовий комбінат» для раціонального управління фактичними виробничими витратами за рахунок впровадження шляхів зменшення фактичних витрат в розрізі всіх виробничих переділів із урахуванням переваг та обмежень їх впровадження на практиці в межах калькуляційних статей.

**Виклад основного матеріалу дослідження.** При визначенні економічної сутності попередільного (попроцесного) методу обліку фактичних витрат, слід спочатку розглянути трактування даної дефініції у різних джерелах інформації, зокрема Л.М. Чернелевський та Г.Г. Осадча пояснюють так, що поняття «попередільного методу обліку витрат – це метод калькулювання собівартості продукції, що базується на принципі групування витрат у межах окремих переділів (процесів) або стадій виробництва [2].



У Типовому положенні № 473 щодо «попередільного методу» зазначено, що витрати на виробництво починаючи з підготовки видобування корисних копалин або обробки вихідної сировини і до випуску кінцевого продукту враховуються в кожному цеху, включаючи собівартість напівфабрикатів, виготовлених у попередньому цеху. У зв'язку з чим собівартість продукції, випущеної кожним наступним цехом, складається з понесених ним витрат і собівартості напівфабрикатів. А потім уточнено, що витрати на виробництво продукції враховуються за цехами (переділами, фазами, стадіями) і статтями витрат [3, 4].

Скрипник М.І. доводить, що «попроцесний метод калькулювання собівартості» заснований на послідовному розрахунку умовного обсягу виробництва, собівартості одиниці продукції в підсумковій собівартості [5].

Мандрика О.В. пояснює значення «попередільного методу обліку витрат» як облік витрат, що здійснюється за стадіями (фазами) виробничого процесу. Попередільний метод використовується в тому випадку, якщо сировина і матеріали проходять декілька закінчених стадій обробки, і після закінчення кожної стадії виходить не продукт, а напівфабрикат [6].

Онищенко О.В., Куренна О.О., Крикуненко А.С. стверджують, що сутність «попередільного методу» полягає у тому, що облік витрат ведеться по переділах, навіть якщо в одному переділі отримують продукцію різних видів. У зв'язку з тим, що напівфабрикати, отримані в одному переділі, служать вихідним матеріалом у наступному переділі, виникає необхідність їх вартісної оцінки для включення у собівартість продукції наступного переділу [7].

Отже, підсумовуючи все вище відмічене, можна підтвердити думку, яку висунув В.А. Дерій, яка полягає у тому, що попередільний (попроцесний) метод обліку витрат на виробництві пов'язаний насамперед із центрами відповідальності, місцями виникнення витрат та статтями калькуляції [8].

Не дивлячись на те, що попередільний метод обліку фактичних витрат активно досліджують протягом декількох років, кожне промислове підприємство має свою специфіку процесу виробництва, однак мета єдина для всіх – це оптимальне використання всіх наявних на підприємстві ресурсів та зменшення фактичних витрат в ході виробничої діяльності.

Попередільний метод отримав свою назву у зв'язку із тим, що об'єктом калькулювання виступає певний процес (переділ). Під переділом

розуміють завершену частину технологічного процесу, результат якої – випуск проміжного або остаточного продукту. Виділення кожного проміжного продукту здійснюється за умови, що він має власний напрям використання, тобто може бути реалізований на сторону.

Системи попроцесного калькулювання доцільно використовувати у виробництві одноманітної продукції (послуг) в безперервному або в такому, що складається з операцій, що постійно повторюються, виробничому процесі, коли відсутня необхідність уточнювати витрати для кожної одиниці. При цьому продукти (послуги) виготовляються стандартними, вимагають однієї і тієї ж величини прямих матеріальних і трудових витрат, і мають однакові накладні витрати.

Вироби переходять від одного процесу (підрозділу) до іншого, доки виріб не буде виготовлений повністю. Кожен виробничий підрозділ здійснює будь-яку частину загального процесу виробництва та переводить даний виріб до наступного підрозділу, де він обробляється під час наступної операції. Після завершення виробництва в останньому підрозділі виріб переміщують на склад готової продукції.

Процес накопичення витрат відбувається паралельно процесу виробництва. Встановлюються контрольні рахунки для кожного процесу (чи підрозділу) та для кожного процесу визначаються прямі та накладні витрати. Прямі витрати визначаються калькулюванням собівартості виробу з обліком витрат матеріалів та працезатрат, амортизації на кожному процесі.

В якості об'єкта калькулювання можуть бути як окремі види, так і групи продукції, об'єднані за ознакою однорідності сировини і матеріалів, вироблення на одному і тому ж обладнанні, складності виробництва і обробки, однорідності призначення. При цьому витрати можуть враховуватись за цехом (переділом, фазою, стадією) в цілому, а собівартість окремих видів продукції калькуляційної групи може обчислюватись за допомогою економічно обґрунтованих методів.

Традиційно при попроцесному методі для списання витрат на готову продукцію застосовують технологію усереднення. Вона передбачає, що всі зібрані на рахунку «Незавершене виробництво» витрачання діляться на умовні одиниці готової продукції [6].

Основними характеристиками попроцесного методу калькулювання собівартості є:

– накопичення виробничих витрат паралельно процесу виробництва в розрізі підрозділів (переділів) без прив'язки до окремого замовлення;

Таблиця 1

Основні компоненти категорійного апарату обліку витрат виробництва

№ п/п	Визначення	Пояснення
1.	Cost center / центр витрат	Об'єкт, за яким ведеться облік (накопичення) непрямих витрат за місяць.
2.	Cost object / об'єкт витрат	Об'єкт, за яким здійснюється облік руху витрат незавершеного виробництва
3.	Costing object / об'єкт калькулювання	Продукція, роботи, послуги підприємства, які потребують калькулювання собівартості
4.	Job costing system / поза-умовний метод	Метод обліку руху витрат незвершеного виробництва за замовленнями
5.	Process costing system / попроцесний метод	Метод обліку руху витрат незавершеного виробництва за процесами

- списання витрат за встановлений календарний період;
- ведення окремих аналітичних субрахунків «Незавершене виробництво» для кожного підрозділу (переділу) [5].

Тому підприємства, що використовують попроцесний метод, повинні мати наступні особливості:

- однорідна якість продукції;
- окреме замовлення не впливає на виробничий процес в цілому;
- виконання замовлень покупця забезпечується на основі запасів виробника;
- виробництво є серійним, масовим і здійснюється потоковим способом;
- стандартизація технологічних процесів і продукції виробництва;
- попит на продукцію, що випускається постійний;
- стандарти за якістю перевіряються на рівні виробничих підрозділів [6].

Аналізуючи міжнародний досвід виробничого обліку, слід зазначити, що на багатьох підприємствах на сучасному етапі господарювання застосовуються дві системи обліку виробничих затрат: система обліку витрат за замовленнями (Job order cost system) та система обліку витрат за процесами (Process cost system). Вони в цілому відповідають вітчизняним методам обліку витрат – позаамовному і попередільному (попроцесному) [5].

Вивчення зарубіжної бухгалтерської теорії показує, що американські та європейські колеги у сучасних працях використовують поняття «costing systems» (системи калькулювання) або «cost accumulation systems» (системи накопичення витрат), котрі є аналогами вітчизняних методів обліку витрат. Саме на цій основі виділяють поняття як: «process-costing system» (систему попроцесного калькулювання), за якою cost object (об'єкт витрат) є masses of identical or similar units of a product or service (сукупність ідентичних чи подібних одиниць продукту або послуги).

Визначення у П(С)БО 16 «Витрати» терміну «об'єкт

витрат», яке більш відповідає існуючому поняттю «об'єкт калькулювання», формулювань якого у фаховій літературі існує декілька, зокрема як «продукт виробництва даного підприємства, його підрозділів, технологічних фаз, переходів, стадій



Рис. 1. Основні облікові прийоми попроцесного методу обліку витрат [4]



Схема 1. Послідовність попередільного методу обліку витрат та калькулювання собівартості продукції [1]

і переділів, тобто продукція різного ступеня готовності». Отже, потрібно розмежовувати ці базові поняття, їх дефініції відображено у таблиці 1.

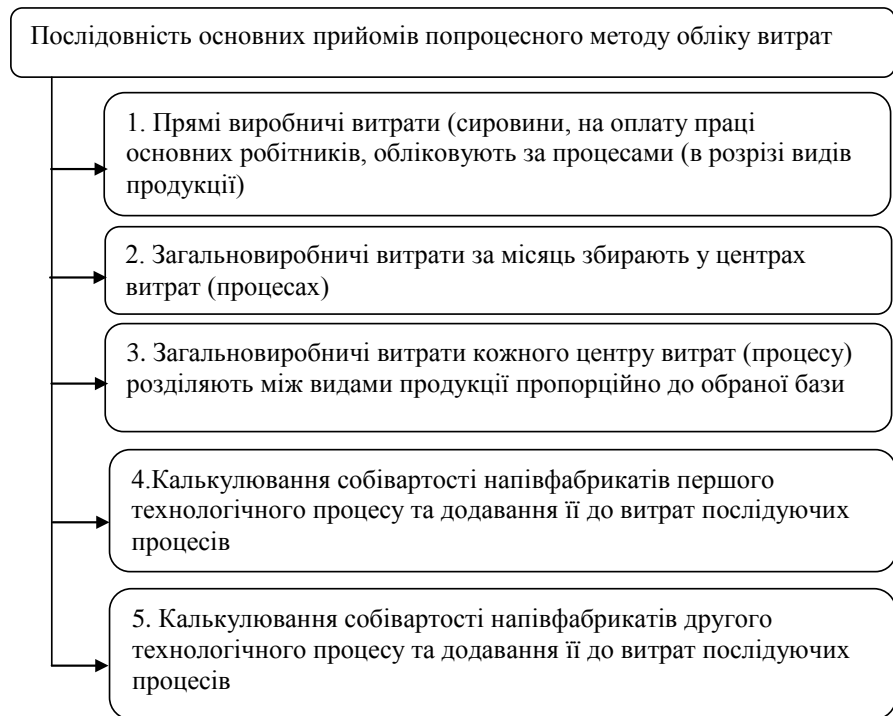

Рис. 2. Варіанти обліку витрат

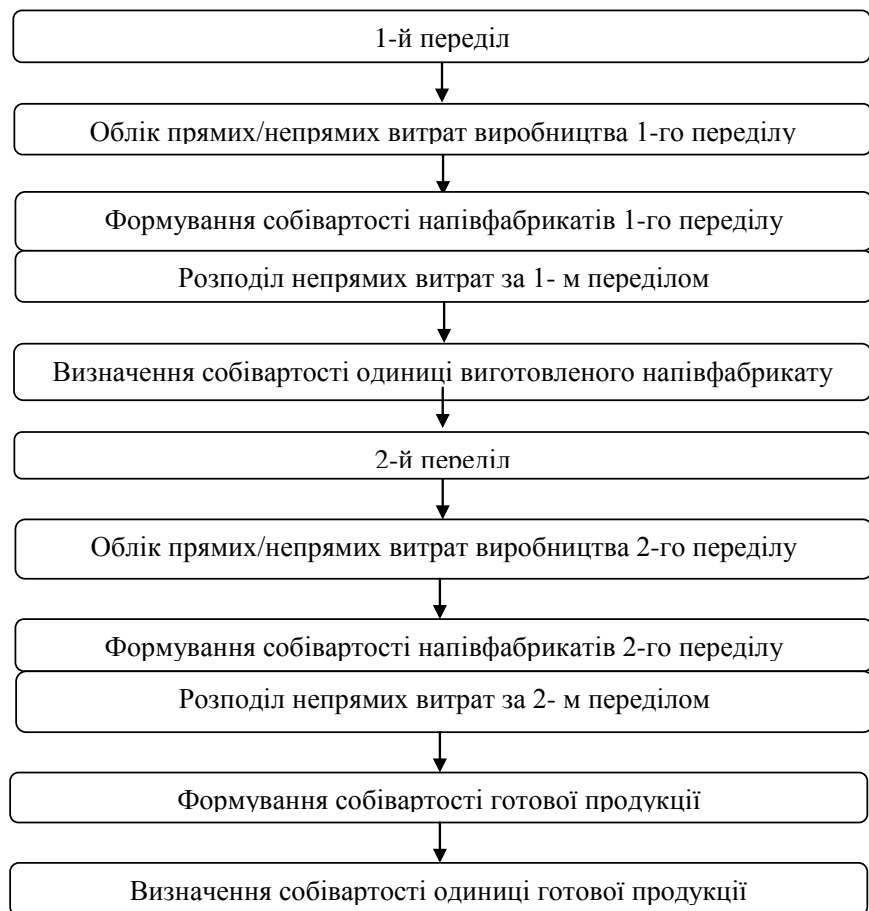
Відповідно до даних, що наведено вище відображено розмежування базових понять, які використовуються на практиці як на вітчизняних підприємствах, так і у виробничих процесах промислових організацій, за межами нашої

держави, це дає можливість кращого розуміння та порівняння даних у разі співпраці промислових підприємств, які розташовані на території різних держав.

При застосуванні попроцесного методу обліку руху виробничих витрат (тобто облік витрат у залишках незавершеного виробництва на початок і кінець періоду, збільшень і зменшень витрат у незавершеному виробництві за період) ведеться за процесами в розрізі видів продукції та статей калькуляції. При цьому здійснюються такі основні облікові прийоми (рис. 1).

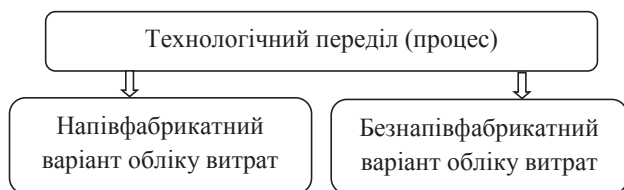
Витрати групуються залежно від переділів основного виробництва, враховуючи статті матеріальних витрат, заробітну плату робітників з відрахуваннями. Об'єктом обліку витрат виробництва є напівфабрикат та готова продукція, перелік витрат визначається на основі технологічного процесу. Залежно від цього будується система формування і обліку витрат виробництва, оцінка незавершеного виробництва і калькулювання собівартості продукції, що відображено на схемі 1 [4].

Відповідно до схеми видно, що після розчленування процесу виробництва на переділи, в межах кожного із них здійснюється розрахунок фактичних витрат поетапно із наростаючим їх підсумком в кінці всього циклу. Це допомагає зорієнтуватись, яка із ділянок виробництва є найбільш затратною, віднайти слабке місце на виробництві, зрозуміти важливість кожного процесу та відслідкувати можливість різного роду нововведень та їх вплив на кінцевий результат виробничого процесу.

Залежно від технології виробництва застосовують напівфабрикатний та безнапівфабрикатний варіанти обліку витрат, що проілюстровано на рис. 2.

Напівфабрикат – це продукт окремих технологічних переділів (процесів, цехів, дільниць, бригад тощо), який має пройти ще один або кілька технологічних переділів (процесів) обробки перш, ніж стати готовою продукцією, але для даного переділу він є закінченим.

Напівфабрикати власного виробництва у поточному обліку враховуються за плановою (нормативною) собівартістю з подальшим урахуванням відхилень та доведенням планової (нормативної) собівартості до фактичної. З одного цеху до іншого напівфабрикати передаються з фактичною собівартістю.



Схема 2. Послідовність попередільного методу обліку витрат та калькулювання собівартості продукції на ПрАТ «КЖПК»

Особливості застосування попередільного методу на підприємстві ПрАТ «Київський картоно-паперовий комбінат» є калькулювання напівфабрикатів, тобто результату окремого переділу. Це пов'язано з тим, що напівфабрикати власного виробництва, отримані в першому переділі, є вихідним матеріалом для наступного переділу або призначені для продажу. Тому виникає необхідність їх вартісної оцінки, тобто використання напівфабрикатного способу попередільного методу обліку витрат виробництва [1].

Обліковою політикою підприємства визначається перелік калькуляційних статей витрат за видами продукції окремих переділів. Тому для забезпечення раціонального використання усіх наявних ресурсів підприємства задля зменшення фактичної суми витрат в ході виробничого процесу слід кожну статтю калькуляції розглядати як окремий об'єкт, до якого застосовано конкретний метод зменшення витрат. Для прикладу використано дані ПрАТ «Київський картоно паперовий комбінат». Відповідно до схеми послідовності

Таблиця 2

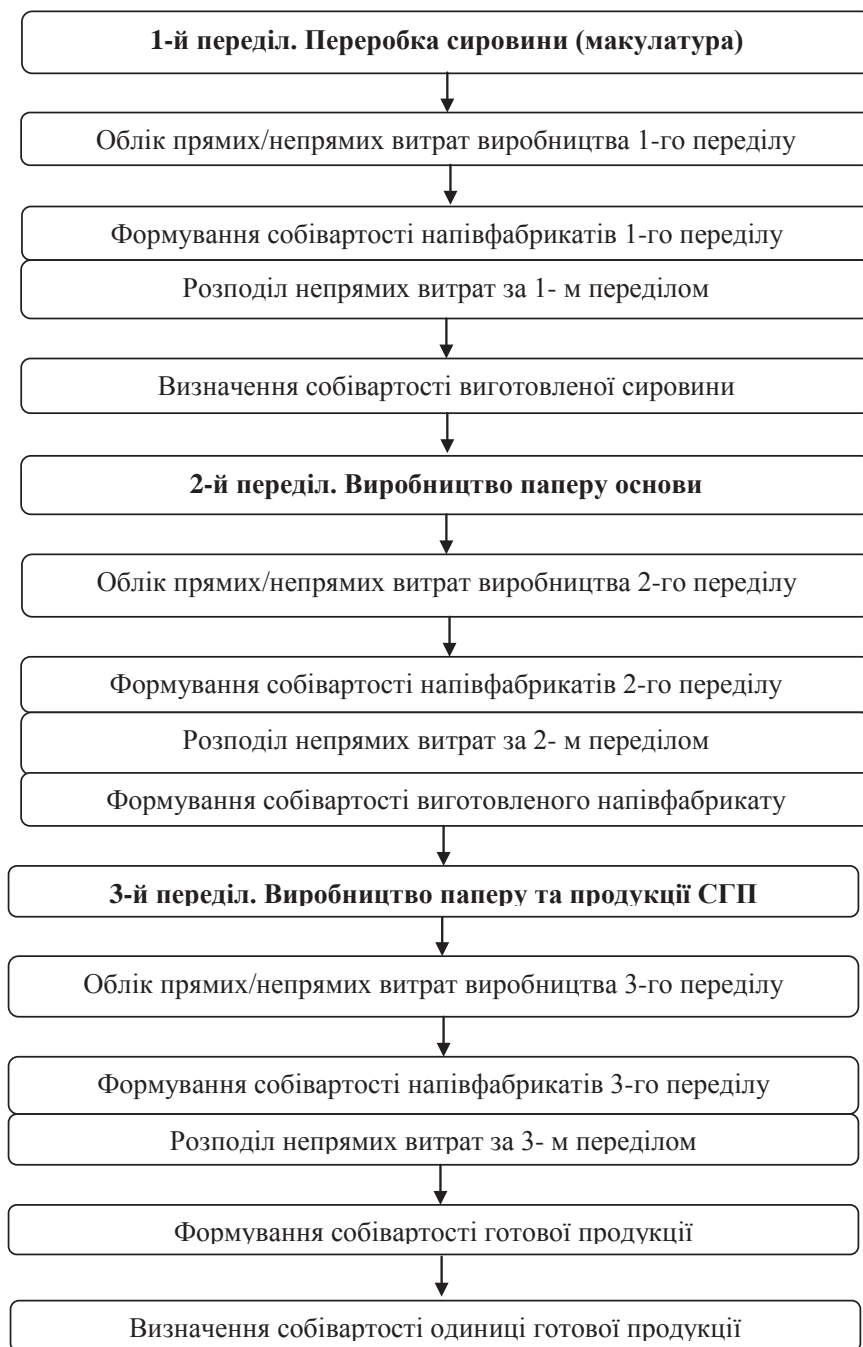
**Переваги та обмеження напрямів зменшення фактичних виробничих витрат в розрізі калькуляційних статей на прикладі ПрАТ «ККПК»**

№	Назва статті	Напрями зменшення витрат	Переваги	Обмеження	Переділи
1.	Сировина і матеріали	1) Закупівля сировини в одного постачальника 2) Залучення всіх охочих до збирання макулатури	1) Отримання знижки; Закупка сировини за оптовими цінами; 2) Безкоштовна сировина	1) Залежність від одного постачальника; 2) Витрати на мотивацію даних заходів (призи, поїздки)	1-й переділ. Переробка сировини; 2-й переділ. Виробництво паперу
2.	Купівельні напівфабрикати	1) Виробництво власними силами максимальної кількості напівфабрикатів	1) Відсутність додаткових витрат на матеріали	1) Затрати на виробництво та навчання	1-й переділ. Переробка сировини; 2-й переділ. Виробництво паперу-основи; 3-й переділ. Виробництво паперу та продукції СГП
3.	Паливо і енергія	1) Використання енергії власного виробництва 2) Співпраця із електростанціями та компаніями 3) Пошук енергозберігаючих приладів	1) Відсутність витрат на енергію; 2) Закупка контрольного пакету акцій ПАТ «Енергія»; 3) Зменшення витрат на енерго-споживання	1) Затрати на виробництво енергії; 2) Додаткова відповідальність; 3) Витрати на їх закупівлю та експлуатацію	1-й переділ. Переробка сировини; 2-й переділ. Виробництво паперу-основи; 3-й переділ. Виробництво паперу та продукції СГП
4.	Основна і додаткова зарплата	1) Підвищення рівня автоматизації та механізації процесу виробництва; 2) Використання системи премій на виробництві	1) Зменшення працівників призведе до зменшення виплат зарплати; 2) Ефективність працівників призведе до ефективності виробництва	1) Затрати на нововведення в процесі виробництва; 2) Затрати на преміювання працівників	1-й переділ. Переробка сировини; 2-й переділ. Виробництво паперу-основи; 3-й переділ. Виробництво паперу та продукції СГП
5.	Соціальне страхування	1) Зменшення кількості працівників в результаті автоматизації та механізації процесу виробництва.	1) Зменшення витрат на соціальні виплати	1) Можлива наявність простоїв	1-й переділ. Переробка сировини; 2-й переділ. Виробництво паперу-основи; 3-й переділ. Виробництво паперу
6.	Амортизація виробничого устаткування	1) Перегляд методів нарахування амортизації та застосування найбільш раціональнішого	1) Зменшення витрат на експлуатацію обладнання	1) Використання додаткового часу	1-й переділ. Переробка сировини; 2-й переділ. Виробництво паперу-основи; 3-й переділ. Виробництво паперу та продукції СГП
7.	Витрати на утримання та експлуатацію устаткування	1) Перегляд стану обладнання 2) Закупівля матеріалів для ремонту в одного постачальника; 3) Проведення ремонтних робіт власними силами	1) Вчасний контроль та передбачення негативних наслідків; 2) Закупівля за потовими цінами та можливість отримання знижки; 3) Зменшення витрат на закупівлю деталей для ремонту	1) Додатковий часу; 2) Залежність від одного постачальника; 3) Затрати на виробництво обслуговуючого персоналу.	1-й переділ. Переробка сировини; 2-й переділ. Виробництво паперу-основи; 3-й переділ. Виробництво паперу та продукції СГП

8.	Загально-виробничі витрати	1) Альтернативні джерела енергії та енергозберігаючих прилади; 2) Використання води із водоочисних споруд; 3) Власне обладнання та приміщення	1, 2) Зменшення витрат на енергію та водопостачання; 3) Зменшення витрат на оренду	1, 2) Витрати на залучення додаткового обладнання та його експлуатацію; 3) Витрати на утримання обладнання та приміщень	1-й переділ. Переробка сировини; 2-й переділ. Виробництво паперу-основи; 3-й переділ. Виробництво паперу та продукції СГП
9.	Зворотні відходи та втрати від браку	1) Повне використання відходів та переробка браку; 2) Переробка відходів та бракованих виробів	1, 2) Мінімізація відходів та браку	1, 2) Залучення інноваційного обладнання	1-й переділ. Переробка сировини; 2-й переділ. Виробництво паперу-основи; 3-й переділ. Виробництво паперу та продукції СГП
10.	Інші виробничі витрати	1) Будівництво власних водонапірних станцій, котельень	1) Зменшення фактичних виробничих витрат	2) Збільшення витрат на обслуговування допоміжних об'єктів	1-й переділ. Переробка сировини; 2-й переділ. Виробництво паперу-основи; 3-й переділ. Виробництво паперу та продукції СГП

Джерело: власне опрацювання на підставі [9]

попередільного методу обліку витрат, що було відображено вище, розкрито виробничий процес одного із виробництв ПрАТ «ККПК», а саме картонного виробництва за допомогою схеми 2.

Згідно даної схеми можна стверджувати, що ПрАТ «ККПК» в ході свого виробничого процесу використовує попередільний метод обліку фактичних витрат із застосуванням напівфабрикатного варіанту обліку цих витрат із поділом всього процесу виробництва на три переділи. Розглядаючи кожен із переділів можна виокремити статті калькуляції, що відображено в обліковій політиці підприємства і опрацювавши дані, знайти шляхи зменшення фактичних витрат, що відображено за допомогою таблиці 2.

**Висновки з даного дослідження і перспективи.** У роботі розглянуто теоретичне узагальнення науково-методичного підходу до визначення попередільного методу обліку фактичних витрат, послідовність його основних прийомів та шляхи зменшення виробничих фактичних витрат на прикладі промислового підприємства. Зроблено акцент на порівнянні понять, які є базисом для застосування попроцесного методу обліку фактичних витрат у вітчизняній літературі із дефініціями, які використовуються за межами нашої держави у процесі ведення управлінського обліку за попередільного методу обліку фактичних виробничих витрат. Відображено основні характеристики цього методу та необхідність наявності певних особливостей промислових підприємств, які мають за мету впровадити практично даний метод у себе в ході виробничого процесу.

Необхідному застосування даного методу у виробничому процесі промислового підприємства залежить від технологічного процесу виробництва та його оцінки керівництвом. Особливістю є врахування фактичних витрат кожного переділу в ході нормального виробничого процесу та можливості їх зменшення за рахунок впровадження раціональних ідей. При цьому виробничий процес залишається незмінним, вплив на

якість продукції не відбувається, здійснюється зміна лише в частині обслуговування основного виробництва та залученні необхідної сировини та матеріалів, як для здійснення виробничого процесу, так і для підтримання робочого стану основного обладнання.

Проведенні дослідження є базою для отримання теоретичних знань у сфері управлінського обліку при використанні попередільного (попроцесного) методу обліку фактичних витрат на промисловому підприємстві. Обрання даного методу доцільно тим, що можна забезпечити очікуваний результат виробничого процесу, за допомогою виокремлення переваг та обмежень резервів зменшення фактичних витрат, зокрема:

- в частині замовлення сировини і матеріалів доцільно понести витрати на мотивацію залучення всіх бажаних до нагромадження основної сировини для виробництва, а також підтримання взаємовигідних зв'язків із постачальниками найважливішою сировини на підприємство, це призведе до збільшення необхідної кількості сировини та зменшення витрат на її закупівлю;

- в частині підготовки та обслуговування виробничого процесу доцільно понести витрати на модернізацію обладнання, на автоматизацію та механізацію усього виробничого процесу, а також ремонт проблемних ділянок за рахунок власних сил та виготовлення господарським способом необхідних деталей для ремонту та ефективної експлуатації обладнання;

- в частині власне самого виробничого процесу доцільно понести витрати на встановлення інноваційного обладнання, енергозберігаючих приладів за рахунок створення власними силами котельень, допоміжних споряджень, виготовлення напівфабрикатів, переробки бракованої продукції та зворотних відходів

Теоретично та практично відображено виробничий процес промислового підприємства із його розподілом на переділи і роз'яснено вплив запропонованих резервів зниження фактичних

витрат в розрізі кожного з встановлених переділів. Перевагами такого підходу є те, що відображено: одночасно всі позитивні сторони обраного заходу і їх можливі обмеження при застосуванні його на практиці; вплив кожної позиції в розрізі кожного переділу; можливість застосування певного заходу, який матиме вплив на наступний, тобто не обов'язково використовувати всі наявні пропозиції, достатньо обрати найбільш оптимальні та впливовіші заходи на загальний процес виробництва.

Отже, практичне застосування попередельного методу обліку фактичних виробничих витрат із урахуванням пропозицій в розрізі статей калькуляції дозволить об'єктивно та на перспективу оцінити результати виробничого процесу промислового підприємства і прорахувати можливий вплив кожного фактору, який відчув деформацію після прийняття управлінського рішення, з позитивного та негативного боку його використання, що помітно відобразиться на подальшому розвитку підприємства.

## Список літератури:

1. Пастернак Я.П. Вибір методу обліку витрат основної діяльності для потреб управління. Глобальні та національні проблеми економіки. Миколаївський національний університет ім. В.О. Сухомлинського. Електронне наукове видання. Випуск 5, 2015 // Режим доступу: [<http://global-national.in.ua/issue-5-2015/13-vipusk-5-traven-2015-r/950-pasternak-ya-p-vibir-metodiv-obliku-vitrat-osnovnoji-diyalnosti-dlya-potreb-upravlinnya>].
2. Чернелевський Л.М., Осадча Г.Г. Організація обліку: управлінський аспект (Харчова промисловість): Навч. посіб. – К.: НУХТ, 2011. – 463 с.
3. Типове положення з планування, обліку і калькулювання собівартості продукції (робіт, послуг) у промисловості, затверджене постановою КМУ від 26.04.1996 р. – № 473.
4. Дубовая В.В. Концептуальна основа методів обліку витрат у промисловості / Причорноморські економічні студії. – 2016. – Вип. 12(2). – С. 154-158. Електронний ресурс // Режим доступу: [[http://nbuv.gov.ua/UJRN/bses\\_2016\\_12%282%29\\_30](http://nbuv.gov.ua/UJRN/bses_2016_12%282%29_30)].
5. Скрипник М.І. Позамовний та попроцесний методи калькулювання собівартості продукції: переваги та недоліки. Національна академія статистики, обліку і аудиту. Економічні науки. – Серія «Облік і фінанси». – Випуск 8(29). Ч. 1. – 2011. Електронний ресурс // Режим доступу: [[http://nbuv.gov.ua/UJRN/ecnof\\_2011\\_8\\_54](http://nbuv.gov.ua/UJRN/ecnof_2011_8_54)].
6. Мандрика О.В. Методи обліку витрат та калькуляції собівартості продукції. Проблеми матеріальної культури – Экономические науки. 2009. Електронний ресурс // Режим доступу: [<http://dspace.nbuv.gov.ua/xmlui/bitstream/handle/123456789/34921/10-Mandruka.pdf?sequence=1>].
7. Онищенко О.В., Куренна О.О. Крикуненко А.С. Методи обліку витрат та калькулювання собівартості продукції: вітчизняний та зарубіжний досвід. Науковий вісник Міжнародного гуманітарного університету. 2017. Електронний ресурс // Режим доступу: [<http://www.vestnik-econom.mgu.od.ua/journal/2017/25-2-2017/34.pdf>].
8. Дерій В.А. Вітчизняні методи обліку витрат на виробництво: оцінка стану і потенціал застосування. Тернопільський національний університет. Економічні науки. – Серія «Облік і фінанси». – Випуск 7(25). Ч. 1. – 2010 рік. Електронний ресурс // Режим доступу: [[http://library.tneu.edu.ua/images/stories/praci\\_vukladachiv/pdf](http://library.tneu.edu.ua/images/stories/praci_vukladachiv/pdf)].
9. Букало Н.А., Слипченко К.О. Альтернативні варіанти вибору методів калькулювання собівартості стадій життєвого циклу продукції. Східноєвропейський національний університет Лесі Україні. Збірник наукових праць Хмельницького кооперативного торговельно-економічного інституту: економічні науки. № 9. 2015 рік. Електронний ресурс // Режим доступу: [[http://esnuir.eenu.edu.ua/bitstream/123456789/10696/1/bukalo\\_Slipchenko.pdf](http://esnuir.eenu.edu.ua/bitstream/123456789/10696/1/bukalo_Slipchenko.pdf)].

**Слободян Н.Г., Гудыменко О.С.**

Національний університет пищевых технологий

## ПОПЕРЕДЕЛЬНЫЙ (ПОПРОЦЕССНЫЙ) МЕТОД УЧЕТА ЗАТРАТ И ЕГО ПРИМЕНЕНИЕ В УПРАВЛЕНИИ ЗАТРАТАМИ ПРОМЫШЛЕННОГО ПРЕДПРИЯТИЯ

### Аннотация

Раскрыты теоретические основы и практические аспекты учета по попроцессного метода учета фактических затрат по данным ЧАО «Киевский картонно-бумажный комбинат» для рационального управления фактическими производственными затратами. Исследованы научно-методические подходы к бухгалтерскому учету по попередельного (попроцессного) метода учета фактических затрат в разрезе отечественных и зарубежных публикаций. Изложение методики ведения бухгалтерского учета по попередельного (попроцессного) учета фактических затрат и разработка методов уменьшения фактических затрат при использовании попередельного метода их учета. По результатам исследования проведено разностороннюю характеристику попередельного метода учета фактических затрат, обособленно основные компоненты метода. Отражено производственный процесс промышленного предприятия с его делением на передель и рассмотрены последовательность основных приемов попроцессного метода учета затрат. Разработаны направления уменьшения расходов на основе попередельного (попроцессного) метода в разрезе калькуляционных статей на примере ЧАО «Киевский картонно-бумажный комбинат».

**Ключевые слова:** попередельный (попроцессный) метод, передель, объект калькулирования, незавершенное производство, себестоимость, центр затрат, объект затрат, полуфабрикаты, калькуляционные статьи.

Slobodian N.G., Hudymenko O.S.  
National University of Food Technologies

## PROCESS METHOD OF COST ACCOUNTING AND ITS APPLICATION IN MANAGING COSTS OF AN INDUSTRIAL ENTERPRISE

### Summary

Discovered the theoretical foundations and applied aspects of accounting for the process method of actual cost accounting according to PJSC «Kyiv Cardboard and Paper Mill» for the rational management of actual production costs. The research methodical approaches to the actual cost accounting by process costing method in view of domestic and foreign publications are studied. There is a presentation of the methodology of accounting for the process costing system of accounting of actual costs and development of methods for reducing actual costs by using the process costing system of accounting. According to the results of the study, a comprehensive description of the process costing system of accounting for actual costs is carried out, the main components of the method are separated, and ways of reducing actual costs are considered, taking into account advantages and limitations, in order to better understand the further consequences of their implementation.

**Keywords:** process costing, redistribution, object of calculation, unfinished production, equivalent of number of samples of finished products, cost, cost centre, cost object, semi-finished products, costing items.

УДК 338.242

## ФОРМУВАННЯ ЕКОНОМІЧНОЇ СТРАТЕГІЇ ПІДПРИЄМСТВА В СУЧАСНИХ УМОВАХ

Смачило І.І.

Тернопільський національний економічний університет

Проаналізовано різні підходи науковців до трактування змісту економічної стратегії. Розглянуто етапи формування та принципи вибору економічної стратегії підприємства. Розкрито особливості стратегічних дій у процесі формування економічної стратегії підприємства.

**Ключові слова:** підприємство, зовнішнє середовище, глобалізаційні процеси, невизначеність, стратегія, економічна стратегія.

**Постановка проблеми.** В умовах нестабільності бізнес-середовища, яке характеризується невизначеністю, підвищеною турбулентністю, впливом значної кількості дестабілізуючих чинників, глобальними та локальними викликами, виживання, стабілізація та розвиток підприємства у значній мірі залежать від правильно сформованої економічної стратегії. Необхідність постійного її коригування спричинена появою нових факторів підвищення рівня невизначеності: суперечлива єдність глобалізації та регіоналізації економіки, неузгодженість тенденцій на споживчому ринку і динаміки прибутків, розвиток процесу масової індивідуалізації товарів та інші.

Сучасне підприємство – це складна відкрита виробничо-господарська і соціальна система. Успішний його розвиток залежить від злагодженого функціонування усіх його ланок. Саме тому від обраної, детально опрацьованої та обґрунтованої економічної стратегії залежить здатність підприємства адаптуватися до змін зовнішнього середовища та забезпечення внутрішньої координації дій.

**Аналіз останніх досліджень і публікацій.** Суттєвий внесок у дослідження теоретико-методологічних та прикладних аспектів проблеми формування економічної стратегії підприємства зробили такі вітчизняні та зарубіжні науковці,

як: С. Гаркавенко, В. Герасимчук, С.С. Скобкін, М.В. Макаренко, О.М. Махаліна, В.А. Горемікін, А.П. Градов та інші.

Але наявність значної кількості невирішених проблем, дискусійність багатьох теоретичних положень та практичне значення обумовлюють необхідність подальшого дослідження концептуальних підходів до формування економічної стратегії підприємства в сучасних умовах.

**Виділення невирішених раніше частин загальної проблеми.** Не дивлячись на помітну зацікавленість науковців окремими питаннями формування економічної стратегії підприємства в сучасних умовах, отримані наукові результати потребують подальших досліджень.

В Україні невизначеність середовища функціонування, підвищена динамічність, глобалізація, жорстка конкуренція виникають на фоні розвитку трансформаційних процесів. На рівні підприємства це спричиняє додаткове ускладнення умов діяльності, а тому обумовлює необхідність ретельного обґрунтування економічної стратегії розвитку підприємства та створення умов для її ефективної реалізації.

**Метою статті** є обґрунтування необхідності формування економічної стратегії підприємства в сучасних умовах.

**Мета статті** обумовлює завдання дослідження:  
 – розкрити сутність економічної стратегії підприємства;

– проаналізувати основні підходи до формування економічної стратегії підприємства в сучасних умовах.

**Виклад основного матеріалу дослідження.** Однією із найбільш глобальних проблем сучасного підприємства в умовах швидкісних змін зовнішнього середовища є збереження конкурентоспроможності та підтримка активної діяльності. Модернізація суспільства, глобалізаційні та інтеграційні процеси, кризові явища, загострення конкуренції на світовому та національних ринках, різного роду трансформації та інші тенденції спричиняють якісні зміни зовнішнього середовища. Складність та багатоплановість внутрішніх процесів підприємства впливають на господарські завдання у визначений період часу. Тому виникає потреба у принципово новій економічній поведінці підприємства, а отже у розробленні концептуальних засад і методів формування його економічної стратегії.

З позиції менеджменту стратегія – це набір правил і прийомів, модель дій за допомогою яких підприємство досягає довгострокових цілей розвитку.

У сучасній науковій літературі не виокремлено єдиного підходу щодо трактування поняття «економічна стратегія підприємства» (табл. 1).

Огляд наукових поглядів дозволяє зробити висновок про те, що автори прирівнюють економічну стратегію з базовою, конкурентною або функціональною [4].

Формування економічної стратегії підприємства повинно ґрунтуватися на дії базових принципів, які притаманні будь-якій стратегії: обґрунтованості, прозорості, системності, адекватності, гнучкості, безперервності, точності, альтернативності, результативності та інших. Для підсилення їхньої дії використовують наступні групи принципів [6]:

– узгодження економічної стратегії із підприємством: з цілями та нормами; загальною стратегією в цілому і з іншими компонентами; не суперечить стратегічним фінансовим цілям філіалів та дочірніх підприємств; реалізується



Рис. 1. Етапи формування економічної стратегії підприємства [6]

Таблиця 1

**Трактування поняття «економічна стратегія підприємства»**

Автор	Характеристика
Горемикін В.А. [1]	Економічна стратегія – це правила і прийоми за допомогою яких забезпечується ефективна діяльність підприємства.
Гродовський В.О. [3]	Економічна стратегія – це сукупність економічних методів та прийомів, за допомогою яких можна ефективно досягти основоположні цілі розвитку організації в мінливому конкурентному середовищі.
Макаренко М.В. та Малахіна О.М. [8]	Економічна стратегія – це сукупність приватних, взаємопов’язаних та взаємообумовлених складових елементів, які об’єднані глобальною ціллю – створення та підтримки високого рівня конкурентної переваги підприємства.
Градов О.П. [2]	Економічна стратегія – це сукупність правил і прийомів реалізації стратегічної концепції.
Скобкін С.С. [7]	Економічна стратегія підприємства – це динамічна система взаємопов’язаних правил і прийомів, за допомогою яких забезпечується ефективне формування та підтримка у довгостроковій перспективі конкурентних переваг підприємства на внутрішньому та зовнішньому ринках індивідуальних та суспільних благ.
Неделько І.Г. [5]	Економічна стратегія – це синтез функціональних стратегій, кожна з яких є сукупністю стратегічних рішень та послідовних дій для досягнення цілі підприємства; функціональні стратегії загальної економічної стратегії – це великі інвестиційні підприємства.

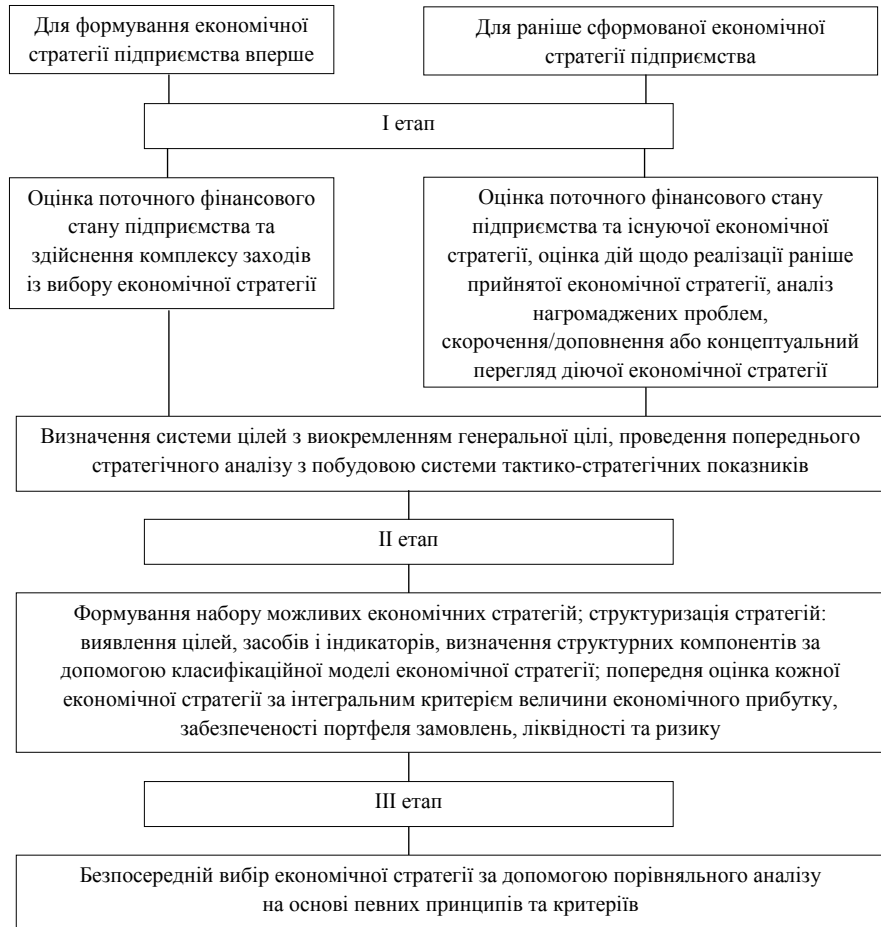

і контролюється силами підприємства, відповідає очікуваному потенціалу; зберігає еволюційний характер економічної діяльності; концентрується на ключових проблемах економічної діяльності;

– внутрішня взаємоузгодженість структурних компонентів економічної стратегії: єдність економічних цілей, засобів та індикаторів їх досягнення; єдність функціональних елементів (компонентів); єдність змістовного та формалізованого опису; здійснюється в процесі науково-аналітичного дослідження, тоді коли оцінка фінансового ризику інтегрована в економічну стратегію підприємства; будується та реалізовується на єдиній інформаційній базі, основу якої складають дані бухгалтерського обліку та звітності, а також паспорт підприємства; узгоджується з економічною політикою та економічною тактикою;

– узгодження економічної стратегії із зовнішнім середовищем: з потенціалом структурно-динамічних змін конкурентів та оточуючого середовища; базування на законах як макро-, так і мікроекономіки.

Дані принципи спрямовані на пошук підприємством нових конкурентних переваг у відповідності до сучасних тенденцій розвитку і з урахуванням всіх інтересів тих, хто зацікавлений у діяльності підприємства.

Виокремлені принципи дозволяють обґрунтовано формувати економічну стратегію під-

приємства, прийняти взаємопов'язані рішення, які забезпечать скоординоване, впорядковане досягнення визначених цілей. Дотримання розглянутих принципів дозволяє створити необхідні умови для досягнення конкурентоспроможності підприємства на довгострокову перспективу.

Утримання конкурентних позицій на ринку та відповідних їм переваг стає можливим тільки шляхом безперервних удосконалень існуючої та створення нової економічної стратегії. Тому, формування економічної стратегії підприємства – це інтегрований процес аналізу, оцінки, коректування, прийняття рішення та її реалізації (рис. 1).

Формування економічної стратегії підприємства охоплює взаємопов'язані етапи, кожний з яких логічно впливає із попереднього.

Економічна стратегія складається з окремих елементів, що орієнтуються на зовнішню та внутрішню сфери діяльності підприємства (табл. 2). Оскільки, реалізація підприємством стратегічних рішень у виокремленій галузі обумовлена, як впливом цієї сфери на характер рішень, що приймаються, так і впливом відповідних стратегічних рішень на процеси, що відбуваються у внутрішньому та зовнішньому середовищах.

Отже, економічна стратегія підприємства є сукупністю взаємопов'язаних та взаємообумовлених складових елементів мета яких – створення і підтримання високого рівня конкурентної переваги підприємства. Тобто економічна страте-

Таблиця 2

Складові економічної стратегії підприємства [2; 8]

Змістовні складові	
У зовнішньому середовищі	У внутрішньому середовищі
Товарна стратегія підприємства – розробляє правила та прийоми дослідження і формування потенційних ринків товарів та послуг, що відповідають місії підприємства.	Стратегія зниження виробничих витрат – розробка основних правил та прийомів регулювання процесу формування витрат як за рахунок факторів виробництва, так і за рахунок стратегічного аналізу витрат за всіма етапами наростання витрат від початку виробництва до просування товарів на ринок.
Стратегія ціноутворення – розробка правил вибору цінової політики; прийомів цінової конкуренції; прийомів моніторингу ситуацій, що складаються на ринках факторів виробництва, ринках цінних паперів і валютних ринках та зміна в залежності від цих ситуацій принципів ціноутворення; моніторингу процесів зміни попиту і пропозиції; методів оцінки цінової еластичності попиту; принципів обліку впливу макроекономічних і мікроекономічних факторів на процеси ціноутворення.	Стратегія інвестиційної діяльності – розробка правил та прийомів, що сприяють відновленню основних засобів, їхній модернізації, технічному переозброєнню, реконструкції.
Стратегія взаємодії з ринками виробничих ресурсів – розробка принципових положень, які дозволяють ефективно розподіляти ресурси і на цій основі обирати найбільш привабливих постачальників виробничих ресурсів.	Стратегія інноваційної діяльності – реінжиніринг бізнес-процесів.
Стратегія поведінки підприємства на ринках цінних паперів – розробка правил мобілізації додаткових фінансових ресурсів, що можуть бути використані у якості інвестицій або для вирішення поточних фінансових завдань.	Стратегія стимулювання персоналу – розробка правил і прийомів, що формують стимули, які пов'язують діяльність персоналу з кінцевими результатами діяльності підприємства за всіма напрямками його функціонування.
Стратегія зниження трансакційних витрат – розробка правил та прийомів вибору найбільш привабливих замовників, прийомів вивчення потенційних конкурентів, прийомів формування у партнерів стійкого бажання співпраці з підприємством; формування баз даних про потенційних партнерів за трансакціями.	Стратегія запобігання неспроможності (банкрутства) підприємства – вчасне визначення так званих «слабких сигналів», що сповіщають про можливість насування кризових тенденцій, і розробка правил та прийомів запобігання цим кризовим тенденціям
Стратегія зовнішньоекономічної діяльності – опрацьовує правила поведінки на зовнішньому ринку (здійснюється вибір ринків, визначаються стратегічні цілі експорту, розподіляються ресурси за видами експортної діяльності).	

гія є системою забезпечення конкурентної переваги підприємства.

Економічна стратегія підприємства повинна передбачати можливість цілеспрямованого удосконалення окремих елементів та їхньої сукупності в умовах невизначеності зовнішнього середовища.

Особливостями формування економічної стратегії в умовах невизначеності зовнішнього середовища слід вважати [9]:

- 1) визначення можливостей ринку та перспектив підприємства відносно них;
- 2) розробка і деталізація вектора росту або напряму, в якому функціонує підприємство;
- 3) виділення унікальних можливостей як ринку, так і товару, що виробляє господарюючий суб'єкт;
- 4) визначення конкурентної переваги підприємства.

Отже, економічна стратегія підприємства складається з дій і підходів управлінського характеру для досягнення визначеної мети діяльності. Вона повинна забезпечувати спрямованість

та адаптованість дій підприємства до умов ринку. Формування економічної стратегії потребує орієнтування на зміни зовнішнього середовища та вивчення внутрішніх проблем підприємства. Вона є динамічною та пов'язаною з процесами розвитку підприємства.

**Висновки.** Економічна стратегія тісно пов'язана із загальною стратегією підприємства та є одним із суттєвих компонентів стратегічного управління. Її формування повинно враховувати усі особливості підприємства. Крім того, економічну стратегію потрібно коригувати, оскільки відбувається зміна факторів, які раніше не враховувались.

Ефективно сформована економічна стратегія відповідно до умов певної галузі, цілей, потенційних та ресурсних можливостей, переваг підприємства, забезпечить підприємству виживання і сталий розвиток. А тому, підприємство повинно орієнтуватися на створення середовища для успішної та перспективної діяльності шляхом нових підходів до формування і реалізації економічної стратегії.

## Список літератури:

1. Горемикін В.А. Економічна стратегія підприємства / В.А. Горемикін, О.А. Богомолов. – М.: Інформаційно-видавничий дім «Філін». – Рілант. – 2001. – 245 с.
2. Градова А.П. Економічна стратегія фірми / А.П. Градова. – СПб., 2005. – 312 с.
3. Гродовський О.В. Механізм оцінювання економічної стратегії промислових підприємств у ринковому середовищі (на прикладі підприємств машинобудування): автореф. дис. на здобуття наук. ступеня канд. екон. наук. спец. 08.00.04 «Економіка та управління підприємствами (за видами економічної діяльності)» / О.В. Гродовський. – Хмельницький, 2010. – 22 с.
4. Місько Г.А. Формування складових економічної стратегії підприємства / Г.А. Місько // Вісник соціально-економічних досліджень. – 2013. – Вип. 2(49). Ч. 2. – С. 114-119.
5. Неделько І.Г. Економічна стратегія переробних підприємств АПК на ринку сокової продукції: Дис. кандидата економ. наук. 08.00.04 «Економіка та управління підприємствами» / Миколаївський державний гуманітарний університет ім. Петра Могили навчально-наукового комплексу «Києво-Могилянська Академія». – Миколаїв, 2002. – 180 с.
6. Петруха С.В. Економічна стратегія промислових підприємств: методологія, теорія та практика (частина 1) / С.В. Петруха, Н.М. Петруха // Ефективна економіка. – 2013. – № 2. – Режим доступу: [http://nbuv.gov.ua/UJRN/efek\\_2013\\_2\\_18](http://nbuv.gov.ua/UJRN/efek_2013_2_18).
7. Скобкин С.С. Экономическая стратегия развития предприятия индустрии гостеприимства и туризма: учеб. пособ. / С.С. Скобкин. – М.: Магистр, 2009. – 347 с.
8. Талавиря О.М. Аспекти розробки економічної стратегії розвитку підприємств / О.М. Талавиря // Науковий вісник Ужгородського університету. – 2016. – Вип. 1(47). Т. 2. – С. 335-339.
9. Юрій Е.О. Особливості формування стратегії розвитку підприємств в умовах невизначеності зовнішнього середовища / Е.О. Юрій, І.Б. Луцик // Науковий вісник Міжнародного гуманітарного університету. Серія: Економіка і менеджмент. – 2015. – Вип. 13. – С. 131-134. – Режим доступу: [http://nbuv.gov.ua/UJRN/Nvmgu\\_eim\\_2015\\_13\\_31](http://nbuv.gov.ua/UJRN/Nvmgu_eim_2015_13_31).

**Смачило И.И.**

Тернопольский национальный экономический университет

## ФОРМИРОВАНИЕ ЭКОНОМИЧЕСКОЙ СТРАТЕГИИ ПРЕДПРИЯТИЯ В СОВРЕМЕННЫХ УСЛОВИЯХ

### Аннотация

Проанализированы различные подходы ученых к трактовке содержания экономической стратегии. Рассмотрены этапы формирования и принципы выбора экономической стратегии предприятия. Раскрыты особенности стратегических действий в процессе формирования экономической стратегии предприятия. **Ключевые слова:** предприятие, внешняя среда, глобализационные процессы, неопределенность, стратегия, экономическая стратегия.

Smachylo I.I.

Ternopil National Economic University

## FORMATION OF THE ECONOMIC STRATEGY OF THE ENTERPRISE IN MODERN CONDITIONS

### Summary

The different approaches of scientists to the interpretation content of the economic strategy are analyzed. The stages of formation and principles choice of the economic strategy of enterprise are considered. The features of strategic actions in the process of formation of the economic strategy of enterprise are revealed.

**Keywords:** enterprise, environment, globalization processes, uncertainty, strategy, economic strategy.

УДК 657.1:330.34:631.95

## МЕТОДОЛОГІЧНІ ПОЛОЖЕННЯ ОБҐРУНТУВАННЯ ПОКАЗНИКІВ ОБЛІКОВО-АНАЛІТИЧНОГО ЗАБЕЗПЕЧЕННЯ СТАЛОГО РОЗВИТКУ СІЛЬСЬКОГОСПОДАРСЬКИХ ПІДПРИЄМСТВ

Сокил О.Г.

Таврійський державний агротехнологічний університет

У статті проаналізовано основні методика оцінки сталого розвитку на різних рівнях народного господарства. Адаптовано матрицю взаємодії компонентів сталого розвитку сільського господарства. Розроблено алгоритм процедури оцінки сталого розвитку підприємств АПК. Визначено критерії відбору та оцінки показників сталого розвитку. Удосконалено систему чотирьохетапної стратегії оцінки та впровадження сталого розвитку в сільському господарстві. Запропонована систематизація методик оцінки сталого розвитку аграрного сектора на мікро- та макрорівні за основними класифікаційними ознаками.

**Ключові слова:** обліково-аналітичне забезпечення, сталий розвиток, сільськогосподарське підприємство, методологічні положення, методика.

**Постановка проблеми.** У сучасних дослідженнях сталого розвитку сільського господарства постає питання щодо його вимірювання на різних рівнях. Деякі науковці стверджують, що концепція сталого розвитку є «соціальною конструкцією» і ще не введена в дію [25]. Концепцію сталого розвитку прийнято вважати специфічною та динамічною, у зв'язку з чим точна оцінка сталого розвитку унеможлиблюється, лише «при виборі конкретних параметрів або критеріїв можна констатувати підвищення або зниження показників та індикаторів, що характеризують ступінь прогресу» [19, с. 1723].

**Аналіз останніх досліджень і публікацій.** Багато наукових робіт присвячено розрішенню проблематики визначення, системному осмисленню принципів, здобутків і тенденцій оцінки сталого розвитку, серед них роботи таких вчених як: О.Л. Попова, Ю.М. Лопатинський, С.І. Тодорюк, М.С. Філяк, Л.В. Жарова, Є.В. Хлобистов, К. Гамільтон, К. Кобб, Дж. Нильссон, С. Бергсторм, К. Азар, та ін. Важливими питаннями стосовно процедури формування та реалізації стратегії оцінки сталого розвитку та реалізації стратегії еко-соціально-орієнтованого розвитку висвітлені у працях таких науковців: М.З. Згуровский, С.Н. Бобильов, А.Ш. Ходжаєв, Дж. Ламбертон, С. Шальтегер, Д. Норман, Л. Харрінгтон, Б. Бейкер, та ін.

**Виділення невирішених раніше частин загальної проблеми.** При ухваленні управлінських

рішень необхідними елементами є ринкові ціни і інші заходи визначення економічної вартості. Проте традиційні показники економічної діяльності в цілому не відбивають екологічного збитку і соціальних аспектів діяльності. Крім того, екологічні вигоди рідко розглядаються при інвестуванні і економічному аналізі. У зв'язку з цим є необхідність у розробленні методи оцінки екологічних витрат і вигод в грошовому та немонетарному вираженні.

**Мета статті.** Головною метою цієї роботи є аналіз аспектів та заходів методології щодо забезпечення сталого розвитку сільського господарства, виявлення складових вимірювання сталості і критерії відбору індикаторів.

**Виклад основного матеріалу.** Наріжним каменем у дослідженні сталого розвитку сільського господарства є облік довгострокового еколого-соціального впливу внаслідок економічних рішень, що приймаються топ-менеджментом підприємств сьогодні. З огляду на це, постає необхідність у коригуванні та доповненні показників економічного, соціального та екологічного розвитку й прогресу.

Нині у світі вже існують досить різноманітні методика обліку й розрахунку показників сталого розвитку, як-от: «Справжні заощадження» (методика, розроблена Всесвітнім банком) [11], система еколого-економічного обліку (СЕЕО), розроблена Статистичним відділом Секретаріату ООН (System for Integrated Environmental

and Economic Accounting, 1993) [21], зелені рахунки (Green Accounts, Данія, 1995), UN Global Compact, The Natural Step, індикатор справжнього прогресу (Genuine Progress Indicator, GPI) [9], глобальний індекс щасливої планети (Living Planet Index) для оцінки стану природних екосистем планети, обчислюваний Всесвітнім фондом дикої природи (World Wild Fund), показник «екологічний слід» (The Ecological Footprint) [24].

Але, розрахунком інтегральних, агрегованих індексів сталого розвитку не обмежується вчені – побудова системи індикаторів, що дозволяє виміряти окремі аспекти суспільної діяльності, виходить на перший план. Наведемо підходи, визнані як світовою науковою спільнотою, так і практиками:

- Глобальна ініціатива зі звітності (Global Reporting Initiative, GRI) [10],

- комплексні еколого-економічні показники діяльності організацій, розроблені Канадським інститутом дипломованих бухгалтерів [8];

- на макрорівні – Дж. Нильссоном і С. Бергстормом [15], К. Азаром та ін. [6], Х. Опщором і Л. Рейндерсем [17], Ван Пельтом та ін. [22] та ін.;

- методологія Комісії ООН по сталому розвитку (1996, 2001);

- індикатори світового розвитку, запропоновані Всесвітнім Банком у рамках своєї щорічної доповіді;

- система індикаторів Організації економічного співробітництва і розвитку (ОЕСР), розроблена на основі структури «тиск – стан – реакція» та ін.

Крім того, у країнах Європи та Америки з'явилися на законодавчому рівні рекомендації обліку екологічного та соціального чинника сталого розвитку.

Українські науковці – О.Л. Попова [4], Ю.М. Лопатинський, С.І. Тодорюк [3], М.С. Філяк [5], Л.В. Жарова, С.В. Хлобистов [1] та інші досліджували показники сталого розвитку за екологічними й соціальними напрямками в різних сферах економіки України.

Відаючи належне, що було зроблено попередниками в питаннях сталого розвитку, ми вважаємо, що не можна прирівняти всі показники сталого розвитку промисловості до індикаторів сталого розвитку сільського господарства, а показники мікрорівня до рівня підприємств. Автором запропоновано здійснювати оцінювання обліково-аналітичних показників сталого розвитку від об'єктового до державного – на глобальному, національному, регіональному, організаційному, особистому (рівень підприємства).

Методичне забезпечення обліку й розрахунку показників сталого розвитку на основі низки різноманітних чинників і критеріїв представлено у літературі всебічно, водночас відсутність єдиної універсальної авторитетної методики вимірювання рівня сталого розвитку як для окремого підприємства, групи підприємств, регіону чи галузі в цілому стимулюють подальші наукові пошуки.

Найкращим прикладом методичних рекомендацій є визначення індикаторів навколишнього середовища та сталого розвитку (ESDI Initiative) на засіданні Національного «круглого столу» (2001 рік), які згодом внесено до системи національних рахунків (СНР) Канади (2003 рік). Мета розрахунку полягає в дослідженні впливу

поточної економічної діяльності на ключові види природного, людського і соціального капіталу для формування стратегічного бачення щодо підвищення продуктивності економіки й дотримання екологічної збалансованості для якісного життя майбутніх поколінь.

Інструментарій ESDI є обґрунтуванням управлінських рішень у напрямі сталого розвитку та усвідомлення керівництвом зв'язку між економічною діяльністю підприємства та довгостроковими наслідками для навколишнього середовища, суспільства та благополуччя у майбутньому [14].

Існує ряд науково обґрунтованих методик, щодо забезпечення й визначення сталого розвитку регіону та складання еколого-соціальної звітності. Наведемо основні з них для підтвердження потенціалу розроблення національної системи вимірювання сталого розвитку України та регіонів.

Група науковців на чолі з М.З. Згуровським визначають сталий розвиток в національному масштабі для України із залученням 4 категорії політики (15 індикаторів) для індексу економічного виміру, 3 категорії політики (13 індикаторів) для індексу екологічного виміру, 4 категорії політики (17 індикаторів) для індексу соціального виміру. В сукупності дані індексу формують глобальну модель розрахунку рівня сталого розвитку України [2, с. 11]. Дані показники сталого розвитку можна застосувати для країни в цілому, так і для регіонів.

Дж. Ламбертон запропонував індикатори сталого розвитку, які відносяться до екологічних показників, що вимірюють відхилення (міру нестійкості) між фактичним станом (продуктивністю або ефективністю) і станом сталого розвитку [13, с. 585].

Заслужують уваги вимоги до показників еколого-економічного стану, сформульовані С. Шальтегером та ін: зрозумілість неспеціалістам; взаємний зв'язок екологічних і соціальних цілей організації, а також з інформаційними потребами зацікавлених сторін; надійність і точність (без викривлення даних або допущення помилок); можливість проведення порівняльного аналізу між регіонами (підприємствами) з відповідними критеріями-орієнтирами [20, с. 185-186].

Дж. Ламбертон також порушує проблему використання еколого-економічних показників. Зокрема, варійований рівень точності через відсутність необхідних даних призводить до широкого використання методів оцінки й вибірки для заповнення прогалин в інформації, а відсутність загальноприйнятих визначень і промислових стандартів зменшує можливості порівняння [13].

Надзвичайна розмаїтість сталого сільського господарства з трьома взаємозалежними й інтерактивними компонентами (екологічними, соціальними та економічними) створює труднощі в моніторингу. Д. Норман та інші дослідники виділяють щонайменше три основні проблеми [16]:

- Існуючі нині заходи, як правило, не дозволяють оцінити взаємодію й взаємозалежність між трьома компонентами та компроміси щодо використання одного компонента за рахунок іншого.

- Переважна більшість з наявних показників або індикаторів непрактичні для аграрних підприємств

емств або занадто трудомісткі для їх повсякденної роботи, що ускладнює контроль прогресу досягнення сталого розвитку сільського господарства.

• Більшість індикаторів лише фіксують прогрес або його відсутність по відношенню до конкретних компонентів сталого розвитку, але цього недостатньо для встановлення причинно-наслідкових зв'язків для оцінки поточних проблем і генерації варіантів досягнення безперервності прогресу в напрямі сталого розвитку.

Таким чином, сталий розвиток сільського господарства є не тільки складною концепцією, яку необхідно визначити, але і її важко реалізувати, контролювати та вимірювати. Ця складність продемонстрована в таблиці 1, де відображені очікувані взаємодії між трьома компонентами сталості і п'ятьма рівнями впливу.

Таблиця 1  
Матриця взаємодії компонентів сталого розвитку сільського господарства\*

Рівень впливу/виміру сталого розвитку	Компоненти сталого розвитку		
	Екологічний	Економічний	Соціальний
Глобальний,	Другорядний	Другорядний	Другорядний
Національний	Другорядний	Другорядний	Першочерговий
Регіональний	Другорядний	Першочерговий	Першочерговий
Муніципальний	Першочерговий	Першочерговий	Першочерговий
Локальний (підприємницький)	Першочерговий	Першочерговий	Першочерговий
«Першочерговий» – компонент сталості, що стоїть на першому місці значення/ваги; «Другорядний» – інші фактори, які можуть впливати на сталість.			

\* Адаптовано з використанням джерела: [16]

З метою досягнення цілей сталого розвитку сільського господарства в глобальному контексті постає необхідність у розроблені унікальних показників для оцінки сталого розвитку сільського господарства України. Показники повинні відповідати наступним критеріям відповідності:

1. Соціальний захист і політична вагомість (економічна життєздатність, соціальна структура тощо).

2. Аналітична стійкість і вимірність.



Рис. 1. Алгоритм процедури оцінки сталого розвитку сільськогосподарського підприємства

3. Універсальність застосування (наприклад, ферма, район, країна).

4. Охоплення екосистемних процесів і відповідність процесно-орієнтованому моделюванню.

5. Чутливість до змін в управлінні та потреб зацікавлених осіб.

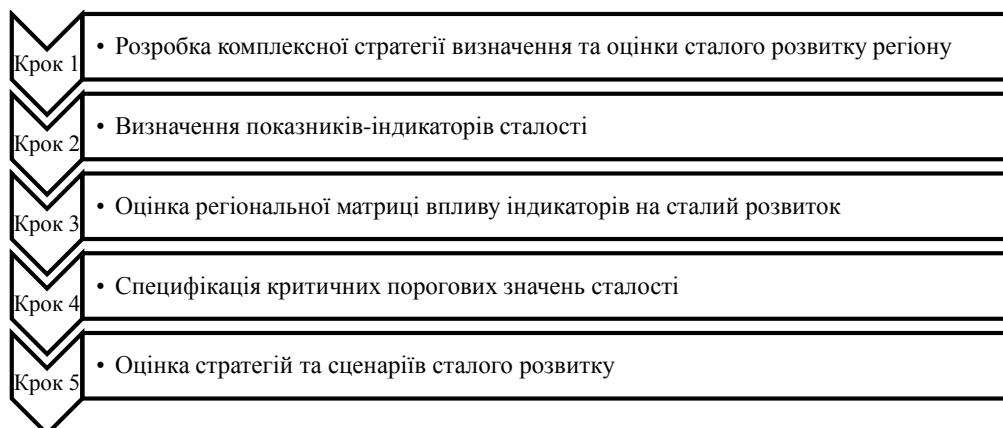
6. Доступність внутрішнім і зовнішнім користувачам.

Регіональну оцінку сталого розвитку можна представили наступним алгоритмом (рис. 1). Разом з тим, варто зауважити, що різні механізми зворотного зв'язку або інтеграційні кроки можуть бути передбачені й включені в цей ступінчастий підхід. Певна річ, що наступна спрощена й схематична загальна основа для регіонального дослідження з оцінки сталого розвитку сільського господарства зазнає ускладнень, як теоретико-методологічного, так і емпіричного або політичного характеру.

Таблиця 2  
Критерії відбору та оцінки показників сталого розвитку\*

ЕКОНОМІЧНІ індикатори сталого розвитку	ЕКОЛОГІЧНІ індикатори сталого розвитку
• Модифікований ВВП	• Коефіцієнти для обмежених ресурсів
• Витрати на зменшення забруднення навколишнього середовища	• Матеріальні і енергетичні потоки і баланси
• Загальна продуктивність	• Родючість ґрунту
• Загальна продуктивність соціальних ресурсів	• Емпіричні моделювання
• Цінові показники	• Біоіндикатори
СОЦІАЛЬНІ індикатори сталого розвитку	СКЛАДОВІ індикатори сталого розвитку
• Коефіцієнти капіталу	• Додаткові показники
• Оплата праці	• Системи рейтингових оцінок
• Інші соціальні витрати	• Інтегровані властивості системи
• Кількісні (немонетарні) параметри	

\* Адаптовано з використанням джерела [7]

Існує два основних підходи до оцінки сталого розвитку. Перший характеризується точним вимірюванням окремих чинників і їх поєднання

в цифрові параметри. Другий підхід розглядає індикатори як вираз складних ситуацій, коли індикатор є «змінною, яка трансформує інформацію щодо складного процесу, тенденції або стану в більш зрозумілу форму» [12, с. 294] і використовується як загальний вираз для кількісних або якісних змінних сталого розвитку. Згідно даного твердження основна увага приділяється тенденціям продуктивності, кількості та якості зміни концентрації в динамічному аспекті сталого розвитку з плином часу. При розробленні показників сталого розвитку для національного й міжнародного рівня є загальноприйнятою практикою розрізняти показники «тиску, стану і реагування» [18].

Всебічна оцінка сталого розвитку сільського господарства здійснюється розширеним набором показників, що охоплює біофізичні, хімічні, економічні і соціальні. Огляд узагальнених показників сталого розвитку наведено у таблиці 2.

Сільське господарство є не тільки споживачем природних енергоресурсів, як-от сонячна енергія, вода, земля, але також є джерелом енергопостачання шляхом виробництва біомаси. Функція екологічної складової сталого розвитку пов'язана з управлінням і збереженням природних ресурсів і потоків у межах цих ресурсів і між ними. Природними ресурсами, що забезпечуються екосистемами, є вода, повітря, ґрунт, енергія й біорізноманіття (середовище проживання і біотичні ресурси). Не тільки завдяки екологічній складовій досягається процвітання аграрної сфери – агроекосистемі властиві соціальні функції, як на рівні сільськогосподарської спільноти, так і на рівні суспільства. Суспільні цінності та проблеми є вихідним положенням організації агроекосистем із забезпеченням фізичного (умови праці та здоров'я) і психологічного комфорту (освіта, гендерна рівність, доступ до інфраструктури, інтеграція та участь в суспільстві як в професійному, так і в соціальному плані, почуття незалежності) працівників сільськогосподарських підприємств. Оцінка й впровадження засад сталого розвитку в сільському господарстві України можна реалізувати за допомогою планованих стратегічних підходів (рис. 2).

Підходи, представлені на рисунку 2, охоплюють чотири етапи:

1. Визначення мети та цілей. Процес формування та впровадження стратегії починається з визначення мети та цілей, що роз'яснюють наступні кроки. Відповідно до загальної всеосяжної парадигми, що є стандартом для розроблення стратегії сталого розвитку сільського господарства, дослідження зобов'язано враховувати екологічні, економічні й соціальні аспекти щодо їх різноманітних просторових і часових масштабів. Для нівелювання ускладнень, що виникають на цьому етапі, необхідно

уточнення цілісного сприйняття сталого розвитку, деталізація за вибраними принципами й цілями. Залежно від пріоритетів учасників й цільової аудиторії встановлення мети може зосереджуватися на одному (одновимірному визначенні мети) або декількох параметрах (визначення багатовимірної мети). В сільськогосподарському секторі основою сприйняття сталого розвитку є синтез екологічних і/або економічних аспектів, проте необхідно розширювати співпрацю не тільки між різними складниками сталого розвитку, а й між різними соціально-професійними групами.

2. Визначення показників сталого розвитку. Основною вимогою до правильно сформульованих цілей є конкретність та вимірюваність. Індикатори є потужним інструментом для узагальнення інформації, що використовується для прийняття виважених рішень з управління сталим розвитком. Набір показників має бути призначений безпосередньо для сільськогосподарського виробництва та надавати інформацію не тільки про дисбаланси всередині системи, але також демонструвати вплив на інші галузі народного господарства.

3. Визначення стратегії оцінки стану сталого розвитку. Стратегії оцінки, що ґрунтуються на вибраних індикаторах або наборах показників, дозволяють визначити стан сталого розвитку досліджуваних систем. Процес оцінки являє собою одну з найбільш уразливих частин стратегії, що підтверджується залежністю кінцевого результату від нормативних варіантів встановлення цілей, порогових значень або діапазонів застосування. По-друге, оцінка систем, заснована на наборах єдиних показників, зрештою неадекватна (недостовірна) з огляду на те, що результат це більше, ніж сума величин показників. Можна виділити два типу стратегії оцінки сталого розвитку сільського господарства:



Рис. 2. Основні характеристики чотирьохетапної стратегії оцінки та впровадження сталого розвитку в сільському господарстві\*

\* Адаптовано з використанням джерела: [23]

- процедури абсолютної оцінки – аналізу абсолютних показників і відповідних даних з однієї системи. Оцінка ґрунтується на порівнянні з попередньо визначеними граничними значеннями для кожного показника. Ці межі встановлюються за результатами експертних опитувань або посилянь на суспільно-політичні постулати щодо скорочення викидів або наукової дедукції.

- відносні процедури оцінки встановлюються при порівнянні різних систем між собою або з вибраними системами обліку. Порівняльна оцінка систем усуває необхідність визначення порогових значень, а її результати найчастіше репрезентуються як нормативні бали.

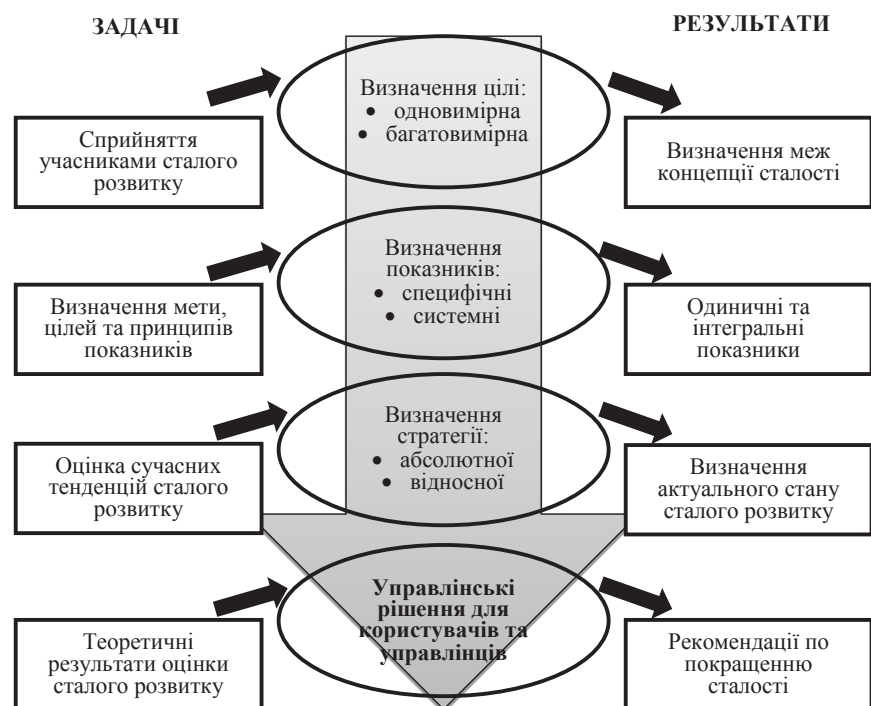
4. Розроблення управлінських рекомендацій для практичного застосування є останнім кроком адаптації результатів оцінок сталого розвитку для впровадження у сільськогосподарській практиці. Рекомендації допомагають кінцевим користувачам, залежно від їхніх знань і потреб, у плануванні нових систем виробництва, або в поліпшенні сталого розвитку існуючих систем. Дотримання даного положення дозволяє нам обґрунтувати рекомендації для більш точного вимірювання сталого розвитку в сільському господарстві на різних рівнях від глобального до підприємницького за допомогою:

- упровадження системного підходу;
- створення й збір відповідної бази даних та іншої необхідної інформації у вигляді часових, якісних та просторових критеріїв;
- приділення більшої уваги визначенню тенденції сталого розвитку замість точного визначення ступеня сталого розвитку, особливо за умов відсутності доступу до даних;
- формування професійних інститутів для моніторингу та вимірювання сталого розвитку сільськогосподарських і промислових систем
- розроблення універсальних показників, придатних до реалізації для різних рівнів.

Як відмічають М.З. Згуровський, С.Н. Бобильов, А.Ш. Ходжаєв та інші розроблення показників сталого розвитку є досить комплексною й витратною процедурою, що вимагає великої кількості інформації, отримати яку складно або взагалі неможливо (наприклад, за різними екологічними параметрами). З огляду на це можна виокремити два варіанти досягнення компромісу:

1) побудова інтегрального, агрегованого індикатора, на основі якого можна судити про міру

сталості соціально-економічного розвитку. Агрегація зазвичай здійснюється на основі трьох груп показників: еколого-економічних; соціо-еколого-економічних; власне екологічних;

2) використання окремих показників підсистем: економічних, екологічних, соціальних, інституціональних [2, с. 68].

**Висновки і пропозиції.** Варто також додати, що індикатори можуть набувати форми валових натуральних показників або питомих еколого-економічних показників. В ході нашого дослідження були узагальнені різні методики оцінки сталого розвитку аграрного сектора на мікротамакrorівні. В результаті нами запропонована їх систематизація за наступними класифікаційними ознаками:

- виокремлення аспектів сталого розвитку (екологічного, економічного, соціального);
- мету та цілі методики;
- види екологічної дії, що приймаються до обліку;
- об'єкт вивчення (продукція або організація);
- рівень вивчення (локальний або глобальний);
- підхід, що застосовується;
- спосіб агрегації (грошова оцінка, показники, бали, поверхні, дерево відповідей, тощо).

Таким чином, систематизація методів оцінки сталого розвитку сільськогосподарських підприємств на основі названих класифікаційних ознак дозволяє виявити різноманітні поєднання досліджуваних аспектів сталого розвитку, типів показників, екологічних ризиків. Деякі з них розглядають сталий розвиток тільки з позиції екології, інші дають оцінку еколого-економічному напрямку. Нарешті, виділяються комплексні методики оцінки еколого-економічного й соціального розвитку. За типом використовуваних показників серед методик більшість характеризується комплексними показниками, що поєднує різні критерії (як правило, залежно від даних екологічних ризиків), а також бальною оцінкою.

На наш погляд, найбільш доцільним є використання універсальної методики оцінки сталого розвитку сільськогосподарських підприємств та регіонів, що розглядає усі три аспекти розвитку та застосовує систему комплексних показників, що можуть бути одночасно застосовані на підприємницькому та регіональному рівні і, головне, не буде високо економічно- та годино-витратним процесом.

## Список літератури:

1. Жарова Л.В., Хлобистов Є.В. Інтегральна екологічна оцінка в забезпеченні сталого регіонального розвитку // Сталий розвиток та екологічна безпека суспільства в економічних трансформаціях / [Андреева Н.М., Бараннік В.О., Галушкіна Т.П. та ін.] / За науковою редакцією д.е.н., проф. Хлобистова Є.В. / РВПС України НАН України, ШРРЕД НАН України, СумДУ, ЛНТУ, НДІ СРП – Сімферополь: ПП «Підприємство Фенікс», 2010. – С. 178-192.
2. Згуровський М.З. Сталий розвиток у глобальному і регіональному вимірах: аналіз за даними 2005 р. [Текст] / М.З. Згуровський. – К.: НТУУ «КПІ», ВПІ ВПК «Політехніка», 2006. – 84 с., с. 6; Бобылев С.Н. Экономика природопользования: Учебник / С.Н. Бобылев, А.Ш. Ходжаев. – Москва, 2003. – 567 с.
3. Лопатинський Ю.М., Тодорюк С.І. Детермінанти сталого розвитку аграрних підприємств: [монографія] / Ю.М. Лопатинський, С.І. Тодорюк. – Чернівці: Чернівецький нац. ун-т, 2015. – 220 с.
4. Попова О.Л. Система індикаторів сталого сільського розвитку / О.Л. Попова // Щоквартальний науково-інформаційний журнал «Статистика України». – 2010. – № 4(51). – С. 61-65.
5. Філяк М.С. Система показників у механізмі регулювання сталого розвитку території: дис. ... канд. екон. наук: 08.00.03 / Філяк Максим Сергійович; М-во аграрн. політики та прод.-ва України, Львів. нац. ун-ет ветеринар. мед. та біотехн. ім. С.З. Гжицького. – Львів, 2016. – 238 с.

6. Azar C. Socio-ecological Indicators of Sustainability / C. Azar, J. Holmberg and K. Lindgren // *Ecological Economics*. – 1996. – Vol. 18. – P. 89-112.
7. Becker B. Sustainability assessment: a review of values, concepts, and methodological approaches. Consultative Group on International Agricultural Research, The World Bank, 1997. Washington, DC, USA, 70 с.
8. CICA. Reporting on Environmental Performance / CICA. – Toronto: Canadian Institute of Chartered Accountants, 1994.
9. Cobb C. The Genuine Progress Indicator – Summary of data and methodology / C. Cobb, T. Halstead, J. Rowe. – Redefining Progress, 1995.
10. GRI – Global Reporting Initiative, 2007. Электронный ресурс: <http://www.globalreporting.org/> (Дата звернення: 06.04.2017 р.).
11. Hamilton K. Genuine Saving as a sustainability indicator / K. Hamilton // *Environment department papers*, The World Bank, 2000.
12. Harrington L. Indicators of sustainability. Report brad. Measurements and a consultancy team / L. Harrington, I.G. Jones, M. Wino // *Centro International de Agricultural Tropical (CIAT)*. – 1993. – Cali, Colombia, 631 с.
13. Lamberton G. Accounting for sustainable development – a case study of city farm / G. Lamberton // *Critical Perspectives on Accounting*. – 2000. – Vol. 11. – P. 583-605.
14. National Round Table on the Environment and the Economy. Canada. «Reflections of Past Leaders of the NRTEE». Scribd.com. Library and Archives of Canada. [Электронный ресурс]. – Режим доступа: <https://ru.scribd.com/document/132453802/Reflections-NRTEE#UVHNpMcdMHI.twitter> (Дата звернення: 4.04.2017 р.).
15. Nilsson J. Indicators for the Assessment of Ecological and Economic Consequences of Municipal Policies for Resource Use / J. Nilsson and S. Bergstorm // *Ecological Economics*. – 1995. – Vol. 14. – P. 175-184.
16. Norman D. Defining and implementing sustainable agriculture / Norman D., Janke R., Freyenberger S., Schurle B., Kok H. // *Kansas Sustainable Agriculture Series, Paper #1*. 1997. Kansas State University, Manhattan, KS.
17. Opschoor H. and Reijnders L. Towards Sustainable Development Indicators // O. Kuik, H. Verbreggen (eds.). *In Search of Indicators of Sustainable Development*, Dordrecht: Kluwer, 1991.
18. Organization for Economic Co-operation and Development (OECD). Environmental indicators for agriculture. Электронный ресурс. Режим доступа: <http://www.oecd.org/> (Дата звернення: 12.04.2017).
19. Rasul G. Sustainability analysis of ecological and conventional agricultural systems in Bangladesh / G. Rasul, G.B. Thapa // *World Dev.* – 2003. – № 31(10). – С. 1721-1741.
20. Schaltegger S. et al. Corporate Environmental Accounting / Stefan Schaltegger with Kaspar Muller and Henriette Hindrichsen. – Chichester // 1996. – 306 p.
21. United Nations, European Commission, International Monetary Fund OECD and World Bank. Integrated Environmental and Economic Accounting (commonly referred as SEEA). – 2003.
22. van Pelt M. Environmental Sustainability: Issue of Definition and Measurement / M. van Pelt, A. Kuyvenhoven and P. Nijkamp // *International Journal of Environment and Pollution*. – 1995. – Vol. 5, № 2/3. – P. 204-223.
23. von Wirén-Lehr S. Sustainability in agriculture: an evaluation of principal goal oriented concepts to close the gap between theory and practice. *Agric Ecosyst Environ*. – 2001. – № 84. – С. 115-129.
24. Wackernagel M. National footprint and Biocapacity accounts. The underlying calculation method / M. Wackernagel, C. Monfreda, D. Moran, P. Wermer, S. Goldfinger, D. Deumling, M. Murray. – *Global Footprint Network*, 2005.
25. Webster P. The challenge of sustainability at the farm level: presidential address. *J Agric Econ* – 1999. – № 50(3) – С. 371-387.

**Сокол О.Г.**

Таврический государственный агротехнологический университет

## МЕТОДОЛОГИЧЕСКИЕ ПОЛОЖЕНИЯ ОБОСНОВАНИЯ ПОКАЗАТЕЛЕЙ УЧЕТНО-АНАЛИТИЧЕСКОГО ОБЕСПЕЧЕНИЯ УСТОЙЧИВОГО РАЗВИТИЯ СЕЛЬСКОХОЗЯЙСТВЕННЫХ ПРЕДПРИЯТИЙ

### Аннотация

В статье проанализированы основные методики оценки устойчивого развития на разных уровнях народного хозяйства. Адаптировано матрицу взаимодействия компонентов устойчивого развития сельского хозяйства. Разработан алгоритм процедуры оценки устойчивого развития предприятий АПК. Определены критерии отбора и оценки показателей устойчивого развития. Усовершенствована система четырехэтапной стратегий оценки и внедрения устойчивого развития в сельском хозяйстве. Предложена систематизация методик оценки устойчивого развития аграрного сектора на микро- и макроуровне по основным классификационным признакам.

**Ключевые слова:** учетно-аналитическое обеспечение, устойчивое развитие, сельскохозяйственное предприятие, методологические положения, методика.



Sokil O.H.

Tavria State Agrotechnological University

## METHODOLOGICAL PROVISIONS FOR THE INDICATOR SUBSTANTIATION OF ACCOUNTING-ANALYTICAL SUPPORT OF AGRICULTURAL ENTERPRISES SUSTAINABLE DEVELOPMENT

### Summary

The main methods of assessing sustainable development at different levels of the national economy are analyzed in the article. The interaction matrix of sustainable development components of agriculture has been adapted. An procedure algorithm for assessing the agricultural enterprises sustainable development has been developed. The criteria for selecting and assessing indicators of sustainable development have been determined. The system of four-stage strategies for the assessment and implementation of sustainable development in agriculture has been improved. Methodologies systematization for the sustainable development assessing of the agricultural sector at the micro- and macrolevels based on the main classification characteristics was proposed.

**Keywords:** accounting and analytical support, sustainable development, agricultural enterprise, methodological provisions, method.

УДК 336.74

## СТАБІЛІЗАЦІЯ ВАЛЮТНОГО КУРСУ ЯК НЕОБХІДНИЙ ФАКТОР ЕКОНОМІЧНОГО РОЗВИТКУ В УКРАЇНІ

Табінський В.А., Колеснік Є.О., Сіліна І.С.

Університет митної справи та фінансів

Стабільність національної валюти є важливим чинником економічного розвитку кожної країни, що впливає як на внутрішньодержавні операції, так і на показники зовнішньоекономічної діяльності. У статті розглянуто у ретроспективі коливання курсу гривні за період 1996-2016 років. Також було визначено, які фактори впливають на валютний курс та як його зміни позначаються на макроекономічній ситуації. Описано, які існують методи регулювання валютного курсу, їх переваги та недоліки. Було сформульовано шляхи стабілізації валютного курсу в Україні.

**Ключові слова:** валютне регулювання, валютний курс, девальвація, ревальвація, інтервенція, валютні обмеження, облікова ставка.

**Постановка проблеми.** Проблеми валютно-го регулювання в Україні в останні роки виступають все гостріше, а наявна ситуація на валютному ринку характеризується зменшенням стійкості гривні й коливанням валютного курсу.

**Аналіз останніх досліджень та публікацій.** Значення та вплив валютного курсу на економічний розвиток в державі висвітлюється у працях таких українських вчених: О. Береславської, І. Бураковського, А. Гальчинського, В. Міщенко, Е. Наймана, А. Румянцевої, В. Стельмах, О. Шниркової, А. Філіпенка та інших.

**Виділення невирішених раніше частин загальної проблеми.** Ігнорування питання регулювання валютного курсу урядом та недосконала політика Національного Банку України негативно впливає на економічний розвиток нашої держави та благополуччя населення. В нестабільних обставинах, коли точно прогнозування валютного курсу є неможливим, суб'єкти господарювання змушені обмежувати свою економічну й фінансову діяльність, що в результаті призводить до зменшення виробництва, відтоку капіталу за кордон і як, наслідок, зниження обсягів валового внутрішнього продукту.

**Мета статті.** Головною метою даної роботи є огляд методів стабілізації валютного курсу та визначення їх дієвості в українських реаліях.

**Виклад основного матеріалу.** Згідно із статтею 99 Конституції України, забезпечення стабільності грошової одиниці є основною функцією центрального банку держави – Національного банку України [1]. Тобто відповідальність за контроль та регулювання валютних процесів покладається виключно на Національний Банк України, зокрема на головного керівника.

Номинальний валютний (обмінний) курс – це відносна ціна двох валют, яка окреслює, скільки номінальних грошових одиниць однієї країни можна придбати за номінальну грошову одиницю іншої країни [2]. Валютна політика здійснюється за допомогою зниження вартості національної валюти, тобто девальвації чи підвищення вартості вітчизняної валюти – ревальвації.

Розглянемо обмінний курс гривні до долара США за 1996-2017 роки, який відображений на рисунку 1. Загалом існування гривні (з 1996 р.) характеризується періодами її знецінення, хоча присутні й стабільні проміжки. У 1996 році при введенні української валюти в обіг, її курс до

долара США складав 1,761 грн. за 1 доллар [3]. У 1998 р. девальвація гривні становила 84%, що було спричинене зростанням державного боргу.

Протягом 1999–2007 рр. курс долара перебував у межах 5,05–5,43 грн. за доллар. Натомість у квітні 2008 р. відбулася ревальвація гривні, якій передувало рішення НБУ щодо вільного коливання валютного курсу. Офіційний курс у цей період демонструвався рівнем 4,85 грн [3]. Кінець 2008 – початок 2009 рр. знаменувався світовою валютною кризою, а курс долара становив 13 грн. Після цього гривня девальвувала до значення 8 грн. за доллар, яке протрималося до 2014 р., у якому відбулася девальвація показника в 15,77 грн. за доллар США. На падіння курсу гривні впливали: нестабільна політична ситуація; низька поінформованість населення Національним Банком України щодо стану валютної системи, що стало причиною паніки серед громадян.

Після цього кожного року спостерігається девальвація гривні. У 2015 році були відмічені найвищі її темпи, а протягом 2016 р. національна валюта України знизилася до рівня 27,19 грн. за доллар. З 5 березня 2016 р. набула чинності Постанова Правління НБУ № 140 «Про врегулю-

вання ситуації на грошово-кредитному та валютному ринках України», в якій збільшені ліміти на видачу готівкових коштів в іноземній валюті, видачу готівкових коштів у національній валюті через каси та банкомати, продаж готівкової іноземної валюти або банківських металів [4].

Станом на 28 листопада 2017 року курс долара США становить 26,84 грн [5]. В бюджеті на 2018 курс передбачено в розмірі 30 гривень за доллар. Однак, більшість експертів прогнозують подальшу девальвацію гривні, бо кілька мільярдів гривень необхідно віддати на погашення зовнішнього державного боргу, в той же час без чергового траншу від Міжнародного валютного фонду рівень інфляції зростає.

Розглядаючи валютний курс гривні в ретроспективі, можна окреслити чинники, які впливають на нього: низькі темпи зростання ВВП; збільшення державного боргу; від'ємний платіжний баланс; недостатній рівень золотовалютних резервів; недовіра до банківської системи України суб'єктів ринку, що спричинює девальваційні очікування; низький обсяг іноземних інвестицій; спекулятивні дії на валютному ринку; політична нестабільність.



Рис. 1. Офіційний обмінний курс USD/UAH у 1996–2017 рр., грн. за дол. США

Джерело: [3]

Таблиця 1

### Методи регулювання валютного курсу

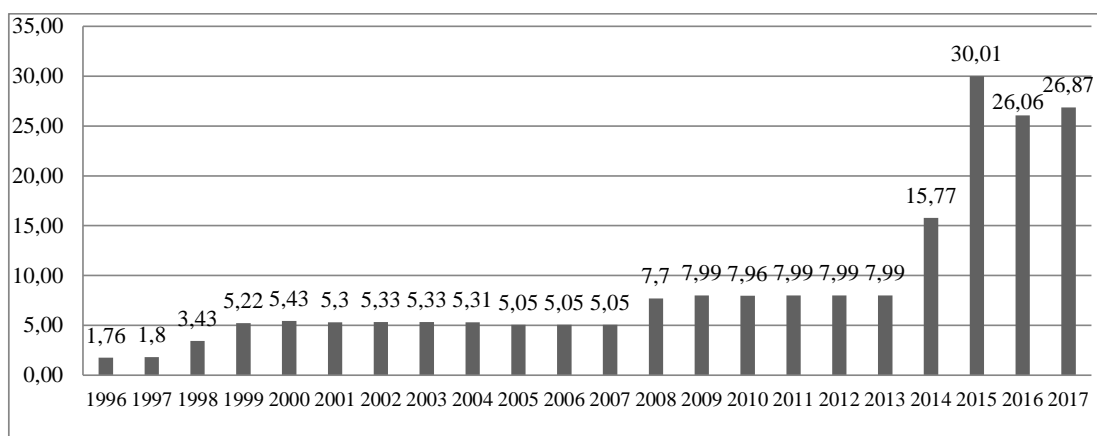
Методи валютного регулювання	Опис
Девальвація	1. девальвація національної грошової одиниці є причиною подорожчання імпорту, і в результаті в імпортозалежних країнах відбудеться зростання рівня інфляції; 2. здешевлює вітчизняні товари на зовнішніх ринках, тому може очікуватись зростання сукупного попиту на ці товари; 3. спричинює інфляційні та інвестиційні втрати в структурі реального ВВП; 4. нарощування імпорту, а також відтік капіталів підвищують попит на іноземну валюту, що призводить до зменшення її обсягів у країні; 5. у випадку відсутності структурних реформувальних і/або зміни зовнішньоторговельної структури девальвація може спричинити нові зовнішньоторговельні дефіцити і девальваційні ризики.
Ревальвація	підвищення курсу національної валюти, що сприяє зростанню імпорту продукції та стимулює приплив інвестицій в країну.
Інтервенція (впливання додаткових коштів в економіку)	1. використання власних золотовалютних резервів (передбачає додатковий спосіб впливань грошових коштів для погашення дефіциту платіжного балансу та стабілізації валютного курсу); 2. продаж цінних паперів, розміщених в іноземній валюті.
Валютні обмеження	система нормативних правил, що регламентують обмін валюти своєї країни на іноземну.
Корекції облікових ставок Нацбанку	підвищення облікових ставок, що спричинює підвищення курсу валюти і, навпаки; застосовується за рахунок використання боргових зобов'язань.

Розроблено авторами за даними [6]

Визначимо методи, які існують для регуляції курсу валюти, що представлені в таблиці 1.

Коливання валютного курсу здійснюють вагомий вплив на платіжний баланс країни, як один з базових макроекономічних показників. Девальвація національної валюти може покращувати зовнішньоторговельний баланс, тобто інвестиційний приток у сфері виробництва відбувається при зниженні вартості сировини. Проте при впровадженні такого заходу необхідно застосувати ґрунтовний аналіз, адже можливі негативні наслідки такої політики [2]. До того ж, важливим бар'єром покращення зовнішньоторговельного сальдо за допомогою девальваційного методу є відсутність структурних реформ й експорт країною напівсировинних товарів і товарів з низькою доданою вартістю (металургії, хімічної та аграрної галузей), які є неконкурентними і надто залежать від зовнішньої кон'юнктури.

Також стабілізація валютного курсу можлива при використанні інтервенції, тобто держава продає чи купує необхідну кількість відповідної валюти. Валютна інтервенція – тимчасовий захід, бо валютні резерви можуть вичерпатися, і як результат можливі дестабілізація національної валюти, зростання недовіри кредиторів чи інші аналогічні наслідки. Обмеження зовнішньоекономічних операцій також доцільно лише до певної межі, після якої ці заходи стають бар'єром для участі країни в міжнародному поділі праці [6]. Отож, валютна інтервенція дає лише короткотерміновий ефект і вимагає великих валютних витрат.

Наступним інструментом регулювання валютного курсу є валютні обмеження – це система нормативних правил, що мають на меті обмеження операцій з іноземною та національною валютою, золотом та іншими валютними коштами на ринку [4]. Валютні обмеження можуть швидко встановлюватися і відмінитися залежно від ситуації на валютному ринку.

Науковці окреслюють наступні види валютних обмежень: заборона вільної купівлі-продажу іноземної валюти; особливі умови переказів та платежів за кордон та отримання зовнішніх позик; обмеження прав фізичних осіб володіти та розпоряджатися іноземною валютою; вивезення капіталу [7].

Звичайно валютні обмеження використовуються з метою стабілізації в таких випадках: в країні бракує іноземної валюти, значна зовнішня заборгованість, низькі показники платіжного

балансу. Передбачуваними результатами є призупинення спаду чи вагомих коливань обмінного курсу вітчизняної валюти й забезпечення умов для наступного регулювання. 23 серпня 2017 року Нацбанк України скасував обмеження на видачу валюти з банківських рахунків, що діяли з вересня 2016 року, з огляду на суттєве покращення ліквідності банківської системи в іноземній валюті та стабілізацію валютного ринку [8].

Наступний регулятором курсу валют є облікова ставка чи ставка рефінансування – відсоток, під який Нацбанк має можливість видавати кредити комерційним банкам. Чим нижчий його показник, тим кредитні ресурси є доступнішими. Зважаючи на це, в економіку спрямовується більше кредитів, тому більше виробляється товарів і послуг, отож, валютний курс НБУ набудуватиме стабільності.

Тобто, коли показник облікової ставки НБУ становив 12,5%, валютний курс коливався в межах від 25,9 до 26,4 грн. за долар США (рис. 2). Відповідно, при зростанні ставки до 18% річних курс досягав позначки 27, 2 грн. за долар США.

Порівнюючи рівень відсоткової ставки країн світу, можна зробити висновок, що у країн з найнижчими процентними ставками, валюти є найстабільнішими. Для прикладу у Швейцарії і Японії цей показник від'ємний і становить -0,75% та -0,50%, відповідно, у Великій Британії 0,75%, Канада 1,00%, США 1,25% [10].

На макроекономічний розвиток та стан зовнішньоекономічної діяльності держав значно впливає саме валютний курс, а його девальвація чи ревальвація мають як позитивні, так і негативні результати. Зниження курсу національної валюти матиме наступні наслідки: експортери можуть реалізовувати продукцію за нижчими від світових цінами, тобто збільшення експорту; зменшення імпорту, бо ціни на імпортовані товари зростуть; обсяг вітчизняного виробництва збільшиться, що призведе до економічного зростання та підвищення добробуту населення; державний борг, що був виражений в іноземній валюті теж зросте.

Підвищення курсу національної валюти спричинить зменшення експорту товарів, тому що ціни на національні товари підвищуються; кількість імпортованих товарів збільшується з метою перепродажу їх за високими цінами, що призводить до занепаду вітчизняного виробника; сума боргу, вираженого в іноземній валюті зменшується.

Варто зазначити, що зміна курсу валюти на 1% призводить до зміни імпортованих цін на 0,8% і експортних – на 0,1-0,6% в залежності від країни [11]. Отже, за рівних умов зниження курсу національної валюти погіршує «умови торгівлі», а його підвищення – поліпшує. Ці фактори в сукупності визначають вплив валютного курсу на торговий баланс країни.

Коливання курсу валют спричинює: підвищення рівня інфляції, ризиків в міжнародній торгівлі й інвестиціях



Рис. 2. Зміни облікової ставки НБУ протягом 2017 року

Джерело: [9]

та ймовірності дестабілізуючих дій спекулянтів, зміни співвідношення експортних та імпорتنих цін, конкурентоспроможності та прибутку підприємств; нестабільність міжнародних економічних відносин.

Задля стабілізації валютного курсу національної валюти необхідно: збалансування державного бюджету за допомогою зниження бюджетних витрат та застосування програмно-цільового методу; зменшення боргової залежності від кредиторів; забезпечення в Україні сприятливого інвестиційного середовища; виробництво має спрямовуватись на товари з високою доданою вартістю та у сфері інформаційних технологій; політика НБУ має бути обґрунтованою та ціле направленою із сформованою стабільною та досконалою нормативно-правовою базою; налагодження політичної стабільності.

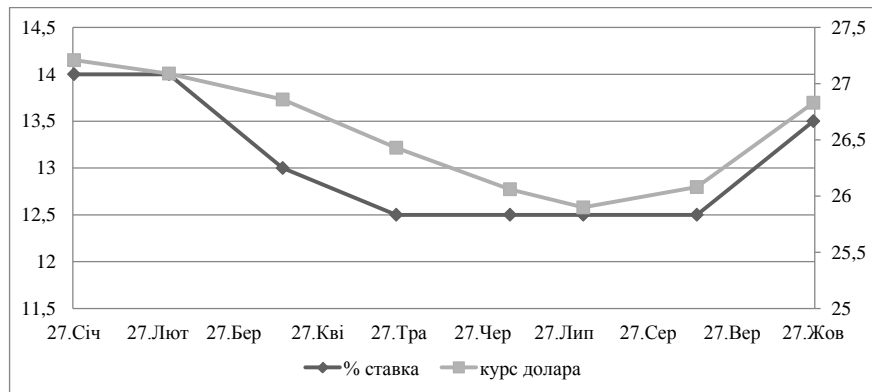
**Висновки і пропозиції.** Вагоме місце у розвитку стабільної економіки кожної держави займає валютний курс. Протягом усього часу існування гривні її офіційний обмінний курс

змінювався залежно від зовнішніх чи внутрішньодержавних факторів.

Отже, для регулювання валютного курсу в Україні в нестабільних умовах необхідним є впровадження Національним Банком України та урядом наступних дій:

– встановлення граничних розмірів маржі валютних операцій (різниці між курсом продажу та покупки валюти);

– зниження облікової ставки;

– контроль за виконанням резидентами зобов'язань своєчасних розрахунків в іноземній валюті за експортними контрактами;

– збільшення кількості операцій із валютними деривативами та строковими контрактами.

Варто зазначити, що від політики Національного Банку України багато в чому залежить стан економічного розвитку нашої держави. Тому всі рішення мають ретельно прийматися кваліфікованими експертами із застосуванням високоякісного стратегічного планування задля забезпечення зростання вітчизняної економіки.

## Список літератури:

1. Конституція України [Електронний ресурс]. – Режим доступу до ресурсу: <http://constitution.gov.ua/proposals/103>.
2. Юрчишин В. Сучасна валютна політика та особливості її реалізації в Україні / В. Юрчишин / Київ: Заповіт. – 2016. – 120 с.
3. Офіційні курси гривні до долара США за 1996-2016 рр. [Електронний ресурс]. – Режим доступу: <https://bank.gov.ua/control/uk/curmetal/currency/search>.
4. Постанова Правління Національного банку України «Про врегулювання ситуації на грошово-кредитному та валютному ринках України» від 03.03.2016 № 140 [Електронний ресурс]. – Режим доступу: <http://zakon5.rada.gov.ua/laws/show/v0140500-16>.
5. Офіційний сайт Міністерства Фінансів України [Електронний ресурс]. – Режим доступу: <https://minfin.com.ua/currency/nbu/usd>.
6. Шпенюк О. Регулювання обмінного курсу гривні в умовах фінансової нестабільності / О. Шпенюк / Світ фінансів. – № 1. – 2016.
7. Лучковська С.І. Фінансово-правові аспекти розмежування змісту валютних обмежень та валютного контролю / С.І. Лучковська // Часопис Київського університету права: науково-теоретичний журнал. – 2014. – № 2. – С. 164-168, с. 166.
8. Нацбанк скасував обмеження на зняття валюти [Електронний ресурс] – Режим доступу: <http://www.bbc.com/ukrainian/news-41029464>.
9. Офіційні показники облікова ставка Національного банку України [Електронний ресурс] – Режим доступу: [https://bank.gov.ua/control/uk/publish/article?art\\_id=53647](https://bank.gov.ua/control/uk/publish/article?art_id=53647).
10. Процентные ставки стран мира. Форекс Украина [Електронний ресурс] – Режим доступу: <http://www.forexua.com/ru/analytic/rates>.
11. Батракова Т.І. Причини виникнення девальвації гривні та шляхи її подолання / Т.І. Батракова, А.О. Синєокий // Молодий вчений. – № 1. – С. 16-19.

**Табинский В.А., Колесник Е.А., Силина И.С.**

Университет таможенного дела и финансов

## СТАБИЛИЗАЦИЯ ВАЛЮТНОГО КУРСА КАК НЕОБХОДИМЫЙ ФАКТОР ЭКОНОМИЧЕСКОГО РАЗВИТИЯ УКРАИНЫ

### Аннотация

Стабильность национальной валюты является важным фактором экономического развития каждой страны, влияет как на внутригосударственные операции, так и на показатели внешнеэкономической деятельности. В статье рассмотрены в ретроспективе колебания курса гривны за период 1996–2016 годов. Также было определено, какие факторы влияют на валютный курс и как его изменения сказываются на макроэкономической ситуации. Описано, какие существуют методы регулирования валютного курса, их преимущества и недостатки. Были сформулированы пути стабилизации валютного курса в Украине.

**Ключевые слова:** валютное регулирование, валютный курс, девальвация, ревальвация, интервенция, валютные ограничения, учетная ставка.

Tabinskiy V.A., Kolesnik E.O., Silina I.S.

University of Customs and Finance

## STABILIZATION OF THE EXCHANGE RATE AS THE NECESSARY FACTOR OF ECONOMIC DEVELOPMENT OF UKRAINE

### Summary

Stability of the national currency is an important factor of the economic development of each country that affects domestic transactions and foreign trade performance indicators. In this article, the hryvnia exchange rate was examined in retrospect for the period 1996-2016. It was also determined which factors affect the exchange rate and how its changes affect the macroeconomic situation. The methods for regulating the exchange rate, their advantages and disadvantages were described. Ways to stabilize the exchange rate in Ukraine were formulated.

**Keywords:** currency regulation, exchange rate, devaluation, revaluation, intervention, currency restrictions, discount rate.

УДК 338

## ОЦІНЮВАННЯ ВПЛИВУ СОЦІАЛЬНО-ЕКОНОМІЧНОГО РОЗВИТКУ НА ФОРМУВАННЯ ТУРИСТИЧНОЇ ІНФРАСТРУКТУРИ ЗАХІДНОГО РЕГІОНУ УКРАЇНИ

Теребух А.А., Кошова Б.Р.

Національний університет «Львівська політехніка»

У статті розглянуто вплив макроекономічних показників на формування туристичної інфраструктури. Проведений кореляційно-регресійний аналіз загального туристичного потоку із кількістю інфраструктурних об'єктів. Встановлено вплив динаміки валового внутрішнього продукту та валового регіонального продукту Західного регіону України, динаміки рівня безробіття та середньої оплати праці, на стан розвитку туристичної сфери. Виявлена суттєва різниця між показниками прийняття у експлуатацію житла із соціальними чинниками вказує на прихований соціально-економічний потенціал регіону. Методом рангування галузей економіки визначено вплив чинників соціально-економічної сфери на динаміку кількості туристів. **Ключові слова:** туризм, туристична інфраструктура, макроекономічні показники, емпіричний аналіз, галузі економіки.

**Постановка проблеми.** Динаміка макроекономічних показників Західного регіону України в останні роки випереджає загальнодержавні, а багата історико-культурна спадщина створює підґрунтя для формування сталого розвитку туристичної сфери. Інвестиційна привабливість зумовлюється не лише близькістю до країн – членів Європейського Союзу, а й лоюльним ставленням місцевих органів самоврядування до сучасних форм ведення бізнесу. Усвідомлюючи, що туризм може згенерувати основну частку валового регіонального продукту Західного регіону України, виникає потреба у дослідженні взаємозв'язків показників соціально-економічного розвитку та туристичних потоків, котрі активізують появу нових об'єктів туристичної інфраструктури.

**Аналіз останніх досліджень і публікацій.** Більшість наукових досліджень вітчизняних вчених зосереджено на оцінці статистичних результатів соціально – економічного розвитку на рівні держави. До них відносяться С.А. Буковинський, В.Л. Комаров [1], Т.Г. Затонацька, А.В. Ставицький [2], В.В. Зимовець [3], П. Орлов [4]. Методологічні аспекти статистичного аналі-

зу туристичного ринку висвітлюються у працях: О.В. Музиченко-Козловської [5], С.В. Семіколенової [6], О.О. Колесник [7].

**Виділення невирішених раніше частин загальної проблеми.** Встановлення впливу показників соціально – економічного розвитку на формування туристичної інфраструктури завдяки зростанню/скороченню туристичних потоків у науковій літературі залишається малодослідженим. Більшість вище перелічених наукових праць ґрунтуються на теоретичних та суб'єктивних експертних судженнях не використовуючи тим самим емпіричний статистичний аналіз. Це унеможливило моделювання розвитку туристичної сфери та визначення її впливу на формування основних макроекономічних показників Західного регіону України.

**Формулювання цілей статті.** Розрахунок кореляції показників соціально-економічного розвитку із загальними туристичними потоками з метою виявлення галузей економіки, котрі здійснюють найбільший вплив на розвиток інфраструктури туризму

**Виклад основного матеріалу.** Дослідження динаміки сукупного валового регіонального про-

дукту Західного регіону України дало змогу виявити, що продовж останніх чотирьох років ріст цього показника помітно прискорився на фоні загальнодержавних, котрі демонструють стагнацію (див. рис. 1). Це свідчить, що регіон розвивається економічно значно швидше, ніж у середньому Україна

Такий стан речей можна пояснити не лише девальвацією гривні, а й збільшенням активності обсягів прямих закордонних інвестицій у Західний регіон України (див. рис. 2). Хоча впродовж 2013-2016 рр. значення цього показника зменшується, причиною чого могла бути нестабільність політичного та економічного середовища в державі, він все одно відображає значно кращу тенденцію за загальнодержавну.

На основі аналізування даних рисунку 2 можна зазначити, що темпи росту прямих закордонних інвестицій у західні області у минулі періоди були значно нижчими за загальноукраїнські.

Враховуючи теперішнє перевищення темпів росту валового регіонального доходу можна зробити припущення про те, що для регіону характерною є висока розбіжність у динаміці соціально-економічного розвитку в різних областях. Це спричиняє зниження деяких показників та зростання інших. Загалом можна зазначити, що рівень активності областей Західного регіону в інвестиційній сфері була значно нижчою за загальний рівень цього індикатора в Україні і тільки за останні три роки спостерігається сприятлива тенденція домінування темпів зростання



Рис. 1. Динаміка темпів росту ВВП Західного регіону України та ВВП України за період з 2003 по 2016 рр., %

Джерело: розроблено авторами за даними [6, 10, 11, 12, 13, 14, 15]

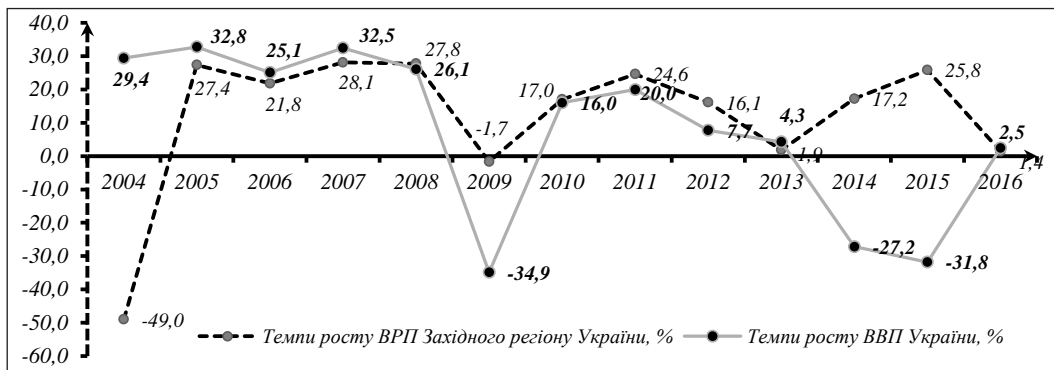

Рис. 2. Динаміка темпів росту прямих закордонних інвестицій в економіку Західного регіону та України загалом за період від 2001 до 2016 рр., %

Джерело: розроблено авторами за даними [8, 9, 10, 11, 12, 13, 14, 15]



Рис. 3. Динаміка рівня безробіття по Україні та у Західному регіоні впродовж 2000-2016 рр., %

Джерело: розроблено авторами за даними [8, 10, 11, 12, 13, 14, 15]

прямих закордонних інвестицій порівняно із загальними тенденціями в Україні. Це свідчить про перспективи посилення економічного зростання у майбутньому.

Хоча на підставі проведеного аналізу було відзначено перевищення загального рівня підприємницької активності у західних областях над середнім рівнем по Україні необхідно дослідити рівень життя населення, котре проживає на даній території. Це дасть змогу встановити можливості місцевого населення у задоволенні споживчих потреб. З цією метою досліджено динаміку середнього рівня безробіття (див. рис. 3) та динаміку оплати праці (див. рис. 4) на території Львівської, Тернопільської, Івано-Франківської, Волинської, Рівненської, Закарпатської, Чернівецької областей та загалом по Україні.

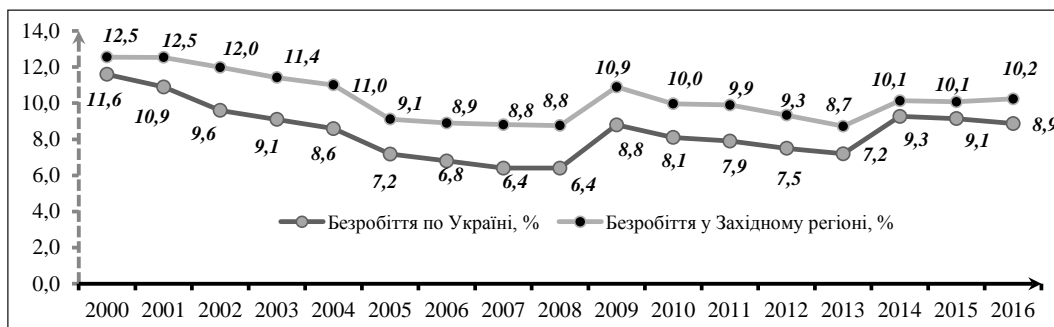
Із наведених на рисунку 3 даних, видно, що загальний рівень безробіття у Західному регіоні є вищим за середній рівень цього показника в Україні. Це свідчить про наявність областей, які значно відстають у соціально-економічному розвитку, що призводить до загального підвищення рівня безробіття за Заході України у порівнянні із домінуючим зростанням показників виробництва.

Враховуючи домінування Західного регіону за показниками обсягів виробництва, порівняно із середніми показниками по Україні, високий рівень безробіття може свідчити про поширеність заробітної плати «у конвертах» та неофіційного працевлаштування. На рис. 4 зображено порівняльну динаміку оплати праці за місяць в Україні та у Західному регіоні за період від 2010 до 2016 рр.

Одним із вагомих індикаторів соціально-економічного стану регіону є динаміка розвитку ринку

нерухомості. Це зумовлює необхідність дослідження рівня активності у цьому секторі економіки. На рис. 5 зображено динаміку прийняття в експлуатацію житла за період від 2003 до 2016 рр.

Як бачимо з рис. 5, динаміка прийняття в експлуатацію квартир за період від 2003 до 2016 рр. є зростаючою, проте темпи росту цього показника є не такими швидкими, як для сфери торгівлі та промисловості. Причиною може бути нестабільність валютного курсу національної грошової одиниці та високий рівень інфляції. Це могло послужити причиною тимчасового уповільнення темпів зростання обсягів будівництва впродовж періоду 2013-2016 рр. Феноменальним є зростання цього показника у 2015 р., зниження якого вже у 2016 р., доводить, динаміка розвитку будівельної галузі у Західному регіоні України залишається нестабільною.

Отже, на основі аналізування результатів агрегованих показників соціально-економічного розвитку Західного регіону можна зробити висновок, що загалом спостерігаються позитивні тенденції до пришвидшення економічного розвитку у сфері промисловості та торгівлі, проте це не має значного впливу на рівень життя в регіоні. Темпи розвитку сфери будівництва залишаються нестабільними, а динаміка росту заробітної плати і рівня безробіття за офіційними даними поступається показникам в Україні.

Позитивна динаміка соціально – економічних показників активізує розвиток туристичної сфери, а саме удосконалення її інфраструктури. Аналізування динаміки розвитку туристичної інфраструктури Західного регіону показало наявність кореляції між деякими показниками туристичної сфери та соціально-економічних



Рис. 4. Динаміка середнього рівня оплати праці на місяць в Україні та у Західному регіоні за період від 2010 до 2016 рр., грн.

Джерело: розроблено авторами за даними [8, 9, 10, 11, 12, 13, 14, 15]



Рис. 5. Динаміка прийняття в експлуатацію житла у Західному регіоні України за період від 2003 до 2016 рр., м²

Джерело: розроблено авторами за даними [8, 9, 10, 11, 12, 13, 14, 15]

змін у Західній Україні. Тому з метою узагальнення та систематизації виявленого зв'язку необхідним є глибше дослідження взаємозв'язків, які існують між досліджуваними індикаторами. У таблиці 1 наведено коефіцієнти кореляції між показниками соціально-економічного розвитку та туристичної галузі у Західному регіоні, розраховані для періоду з 2000 по 2016 рр. Із наведених вище даних бачимо, що незвично високий рівень кореляції спостерігається між валовим регіональним доходом та кількістю туристів, які відвідали Західну Україну протягом досліджуваного періоду. Найвищий рівень кореляції спостерігається між динамікою обсягів реалізації промислової продукції та оптового товарообороту. Рівень офіційної оплати праці, прямі закордонні інвестиції та показник зовнішньоекономічної діяльності практично не впливають на динаміку туристів у Західних областях України.

На основі даних табл. 1 можна зробити висновки, що кореляції між досліджуваними показниками суттєво відрізняються у залежності від області. Так, у Львівській, Івано-Франківській областях спостерігають високі значення коефіцієнтів кореляції між динамікою кількості туристів та індикаторами соціально-економічного розвитку.

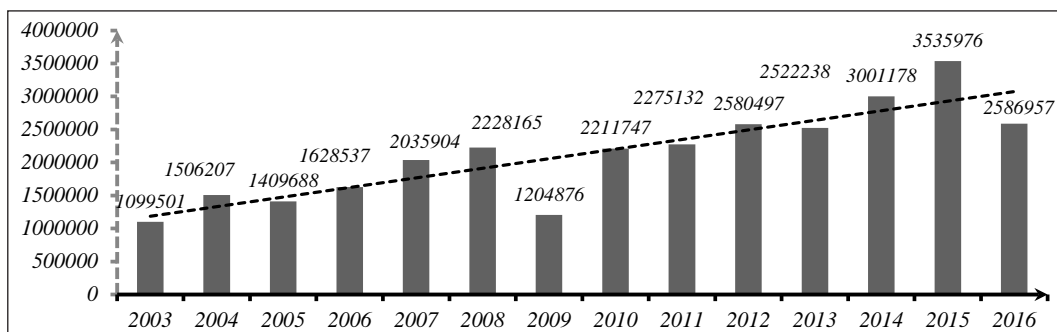
Логічним продовженням кореляційного аналізу є розрахунок коефіцієнтів регресії для отримання рівнянь лінійної однофакторної залежності. Результати розрахунків наведено у табл. 2.

Враховуючи отримані результати зазначимо (див. табл. 2), що до чинників соціально-економічної сфери, які найсильніше впливають на динаміку кількості туристичних потоків, належать такі: динаміка реалізації промислової продукції; роздрібна та оптова торгівля; динаміка розвитку будівельної галузі; загальні обсяги виробництва у регіоні.

Результати кореляційно-регресійного аналізу підтверджують, що розвиток туризму у Західній Україні переважно відбувається за індивідуальною ініціативою громадян, які самостійно організують власні туристичні походи: шукають житло, планують харчування та туристичні маршрути. Зростання обсягів виробництва відображає збільшення реальних доходів населення, що сприятливо впливає на динаміку туристичних потоків. Сфера торгівлі та промисловості є джерелом товарів та послуг, які необхідні туристам. Розвиток будівельної галузі відображає динаміку орендної плати за житло, що є вагомим фактором прийняття рішення щодо вибору туристичного напрямку.

Таблиця 1

**Коефіцієнти кореляції між показниками соціально-економічного розвитку та загальною динамікою туристів за областями Західної України**

Області	Показники соціально-економічного розвитку						
	Безробіття, %	Оплата праці, грн.	ВРП, млн. грн.	ВРП на одну особу, грн.	Прийняття в експлуатацію житлових квартир, м <sup>2</sup>	Оптовий товарооборот	Роздрібний товарооборот, млн. грн.
Львівська	0,144092	0,4294209	0,303705088	0,3038779	0,0812258	0,3685126	0,3885754
Тернопільська	0,0195458	-0,8018869	0,077986108	0,047449	-0,5198773	-0,8333034	-0,804957
Івано-Франківська	-0,3208703	-0,0973554	-0,331160074	-0,3306853	-0,2284633	-0,3692786	-0,1084837
Волинська	0,259895	-0,8128144	-0,798707214	-0,7988955	-0,3226377	-0,1686221	-0,8247394
Рівненська	-0,1121124	-0,7304294	-0,843447499	-0,843327	-0,6667702	0,3905335	-0,7478832
Закарпатська	-0,4321337	-0,826678	-0,89265297	-0,8917933	-0,5832576	-0,8464912	-0,8383209
Чернівецька	0,1072428	-0,6931005	-0,834081499	-0,8327428	-0,3059601	-0,5131706	-0,6771788
Західний регіон України	-0,3452539	-0,3025896	-0,516768129	-0,5208751	-0,3782025	-0,6326885	-0,3040205
Області	Показники соціально-економічного розвитку						
	Реалізація промислової прод. тис. грн.	Прямі іноземні інвестиції, млн. дол. США	Обсяги експорту товарів, млн. дол. США	Обсяги імпорту товарів, млн. дол. США	Обсяги експорту послуг, млн. дол. США	Обсяги імпорту послуг, млн. дол. США	Торговий баланс
Львівська	0,425808	0,376409	0,338680834	0,3915573	0,3386808	0,2277953	-0,1682949
Тернопільська	-0,8533261	-0,4639723	-0,763683274	-0,6276426	-0,7625839	-0,7017097	-0,3312605
Івано-Франківська	0,2706476	0,0270967	0,418523168	0,2947369	-0,2380819	-0,0367942	0,1357575
Волинська	-0,4607066	-0,4542901	-0,655094851	-0,3315128	-0,6727459	-0,2085433	-0,1108645
Рівненська	-0,5374726	-0,1916349	-0,380568829	-0,169488	-0,099537	-0,3040461	0,0053043
Закарпатська	-0,6835299	-0,0503195	-0,76027559	-0,6317262	-0,7836361	-0,5881677	0,1176366
Чернівецька	-0,4894233	-0,387293	0,028978502	0,1144895	-0,6859874	0,2583456	-0,2996763
Західний регіон України	-0,5746125	0,0074767	0,036881719	0,0347692	-0,1138621	0,1454397	-0,1092224

Джерело: розроблено авторами за даними [8, 9, 10, 11, 12, 13, 14]



З метою виявлення залежності розвитку туристичної сфери від соціально-економічних показників, чи динаміки загальних туристичних потоків, проаналізуємо вплив кількості елементів інфраструктури на динаміку туристів у Західному регіоні України (табл. 3).

На основі аналізування впливу кількості елементів інфраструктури і динаміки загальної кількості туристів виявлено, що висока кореляція практично відсутня для всіх. Найвищим рівнем впливу характеризуються бази та заклади відпочинку. Динаміка кількості готелів практично не

Таблиця 2

**Коефіцієнти регресії для рівнянь залежності між загальною кількістю туристів та показниками соціально-економічного та туристичного розвитку у Західному регіоні України.**

№ з/п	Показник	Нульовий коефіцієнт регресії	Коефіцієнт регресії, який відображає характер лінійного впливу показника	№ з/п	Показник	Нульовий коефіцієнт регресії	Коефіцієнт регресії, який відображає характер лінійного впливу показника
1	Безробіття	-0,000001	10,9372	16	Кількість іноземних туристів	0,014771	26985,51269
2	Оплата праці	-0,000954	2098,256	17	Кількість туристів-громадян України, які виїжджали	0,011954	122941,1485
3	Валовий регіональний продукт	-0,080531	183487,4	18	Готелі	-0,000033	381,0715819
4	Валовий регіональний продукт на одну особу	-0,007204	16547	19	Санаторії та пансіонати з лікуванням	0,000018	122,9823272
5	Прийняття в експлуатацію житлових квартир	-0,249225	1899303	20	Санаторії-профілакторії	0,000018	28,51001842
6	Оптовий товарооборот	-0,018646	73736,22	21	Будинки і пансіонати відпочинку	0,000002	9,986729225
7	Роздрібний товарооборот, млн. грн.	-0,026318	58076,92	22	Бази та інші заклади відпочинку	0,000052	99,58685451
8	Реалізація промислової продукції	-53,089412	79506668	23	Дитячі заклади	0,000394	3208,47627
9	Прямі іноземні інвестиції	0,000022	1901,449	24	Кількість театрів	0,000002	29,41184076
10	Обсяги експорту товарів	0,000128	3318,789	25	Кількість музеїв	-0,000027	129,5961222
11	Обсяги імпорту товарів	0,000210	4827,368	26	Кількість концертних організацій	-0,000003	31,75407602
12	Обсяги експорту послуг	-0,000163	1266,921	27	-	-	-
13	Обсяги імпорту послуг	0,000055	247,0559	-	-	-	-
14	Торговий баланс	-0,000347	-480,306	-	-	-	-
15	Індекс споживчих цін	0,000019	56,07306	-	-	-	-

Джерело: розроблено авторами за даними [8, 9, 10, 11, 12, 13, 14]

Таблиця 3

**Коефіцієнти кореляції між кількістю туристів та кількістю інфраструктурних елементів, розраховані за період від 2000 до 2016 рр.\***

	Готелі	Санаторії та пансіонати з лікуванням	Санаторії-профілакторії	Будинки і пансіонати відпочинку	Бази та інші заклади відпочинку	Дитячі заклади	Музеї
Львівська	0,3771415	-0,418511955	-0,2821755	-0,1385469	-0,293232826	0,0617752	0,3785684
Хмельницька	-0,6826388	0,01936765	0,3529037	-	-0,822568811	0,3371851	-0,30593
Тернопільська	0,0404667	0,684110306	0,6876658	-	0,614400607	0,5318542	-0,6208745
Івано-Франківська	0,2918049	-0,33651876	0,0447389	0,4307375	-0,135139116	0,0215778	-0,2426287
Волинська	-0,8844563	0,467258502	0,6112	-0,0147012	0,148554174	-0,1025787	-0,9255488
Рівненська	0,2856783	0,139778282	-0,1395242	-	-0,26327925	0,4399156	-0,7475981
Закарпатська	-0,4328863	-0,614268076	0,8512016	-0,7061015	0,632049275	-0,2864833	0,2041618
Чернівецька	0,464634	0,678634638	0,5688748	-0,8784467	0,643192582	0,193705	-0,9255452
Західний регіон України	-0,1513434	0,375559414	0,3313347	0,3893638	0,406016436	0,1133351	-0,3578833

Джерело: розроблено авторами за даними [8, 9, 10, 11, 12, 13, 14]

\*Умовні позначення: «-» – розрахунок коефіцієнта кореляції є неможливим через недостатній обсяг даних або відсутність зміни за одним із досліджуваних показників.



Рис. 6. Значення рангів вагомості впливу сфери туризму на інші галузі соціально-економічного розвитку \*

\*Примітка: побудовано авторами; ранги розташовано по зростанню, за основу вибрано абсолютні значення коефіцієнта кореляції, оскільки досліджується вагомість, а не напрямок впливу

впливає на кількість туристів. Причиною цього може бути відсутність суттєвої динаміки у зміні кількості готелів та зменшенні кількості туристів. Крім цього, це характеризує вітчизняні готелі як не надто перспективний напрямок для розвитку туризму. Основну частку туристів у Західному регіоні становлять українці, фінансові можливості яких часто обмежені, що зумовлює пошук альтернативних можливостей щодо пошуку тимчасового житла і харчування. Наприклад, українці часто винаймають квартиру на вихідні – це дешевше, ніж готель. Ці та інші чинники зумовлюють незвично низький рівень впливу елементів інфраструктури на розвиток туризму. Це також доводить, що вітчизняна галузь туризму знаходиться на етапі свого формування. Загалом можна зазначити, що показники соціально-економічного розвитку впливають на туризм сильніше, ніж туристична інфраструктура.

На основі отриманих результатів можна дослідити рівень впливу туристичної галузі на соціально-економічний розвиток у Західному регіоні України. Для цього використаємо уже отримані коефіцієнти регресії (див. табл. 2), а показники соціально-економічного розвитку згрупуємо відповідно до сфери діяльності, зокрема, експортно-імпорту діяльність та прямі закордонні інвестиції віднесемо до зовнішньоекономічної, рівень впливу на яку з боку туристичної галузі визначено.

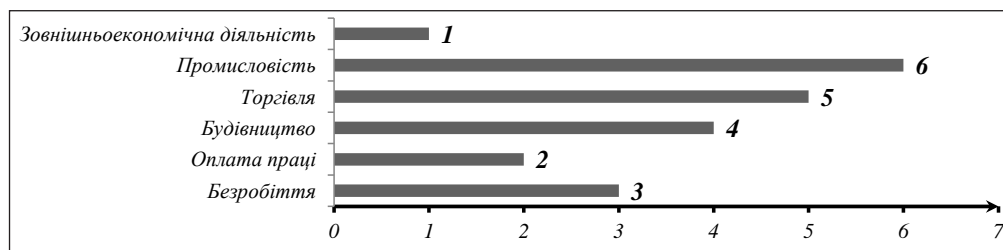
На рис. 6 зображено рівень впливу туристичної галузі на соціально-економічний розвиток, кластеризованого за галузями.

Рівень вагомості впливу розраховано на основі ранжування. Це зумовлено тим, що для використання стандартної системи коефіцієнтів вагомості

із сумою що дорівнює одиниці, необхідно врахувати всі галузі економіки. Оскільки це неможливо через відсутність офіційної статистики, у цій роботі присвоєно ранги проаналізованим індикаторам соціально-економічного розвитку. Найвагомий фактор отримав найвищий ранг.

На основі проведеного аналізу впливу туристичної галузі на соціально-економічний розвиток визначено, що найбільше туристична галузь впливає на промислову, торговельну та будівельну сфери у західних областях України. Наявність туристичний рух практично не впливає на зовнішньоекономічну діяльність, що підтверджується незначними в'їзними туристичними потоками у нашу країну. Проява нових інфраструктурних об'єктів туристичної сфери не вплинула на скорочення рівня безробіття та зростання оплати праці у регіоні. Можливо це пов'язано із значною тонізацією ринку праці.

**Висновки та перспективи подальших досліджень.** Важливим висновком із проведеного дослідження є те, що економічна система України, зокрема Західного регіону, є результатом взаємодії багатьох галузей, які стимулюють або дестимулюють розвиток одне одного. Це доводить, що розвиток інфраструктури не є єдиним напрямком удосконалення відносин у сфері туризму в Україні. Необхідним є комплекс системних реформ, які стосуватимуться багатьох галузей економіки – не лише туризму. Вирішення завдань у цьому напрямі виходить за межі цього дослідження, тому у цій роботі головну увагу приділено саме інфраструктурі, вплив якої також є вагомим, що випливає із проведеного кореляційно-регресійного аналізу.

## Список літератури:

1. Буковинський С. А., Комаров В. Л. Бюджет розвитку та пріоритети бюджетних інвестицій / С. А. Буковинський, В. Л. Комаров // Фінанси України. – 2004. – № 9. – С. 3-20.
2. Затонацька Т. Г., Ставицький А. В. Особливості бюджетного інвестування в Україні на сучасному етапі / Т. Г. Затонацька, А. В. Ставицький // Фінанси України. – № 4. – 2006. – С. 46-54.
3. Зимовець В. В. Державна фінансова політика економічного розвитку / В. В. Зимовець; НАН України; Ін-т екон. та прогноз. – К., 2010. – 356 с.
4. Орлов П. Порівняльна оцінка ефективності капітальних вкладень / П. Орлов // Економіка України. – 2004. – № 1. – С. 27-22.
5. Музиченко-Козловська О. В. Економічне оцінювання та регулювання туристичної привабливості території: автореф. дис. на здобуття наук. Ступеня канд.економ.наук: 08.02.03 «Організація управління, планування і регулювання економікою» / О. В. Музиченко-Козловська. – Л., 2007. – 21 с.
6. Семіколенова С. В. Статистичне оцінювання стану та розвитку готельного господарства: дис. канд. екон. наук: 08.00.10 / Семіколенова Світлана Вікторівна. – К., 2008. – 177 с.
7. Колесник О. О. Кореляційно-регресійне моделювання розвитку ринку туристичних послуг в Україні / О. О. Колесник // Вісник ЖДТУ № 2(56) – 38 с.
8. Головне управління статистики у Львівській області [Електронний ресурс]. – Режим доступу: <http://www.lv.ukrstat.gov.ua/>.

9. Головне управління статистики у Тернопільській області [Електронний ресурс]. – Режим доступу: <http://www.te.ukrstat.gov.ua/>.
10. Головне управління статистики у Івано-Франківській області [Електронний ресурс]. – Режим доступу: <http://www.ifstat.gov.ua/>.
11. Головне управління статистики у Волинській області [Електронний ресурс]. – Режим доступу: <http://www.lutsk.ukrstat.gov.ua/>.
12. Головне управління статистики у Рівненській області [Електронний ресурс]. – Режим доступу: <http://www.rv.ukrstat.gov.ua/>.
13. Головне управління статистики у Закарпатській області [Електронний ресурс]. – Режим доступу: <http://www.uz.ukrstat.gov.ua/>.
14. Головне управління статистики у Чернівецькій області [Електронний ресурс]. – Режим доступу: <http://www.cv.ukrstat.gov.ua/>.
15. Державна служба статистики України [Електронний ресурс]. – Режим доступу: <http://www.ukrstat.gov.ua/>.

**Теребух А.А., Кошова Б.Р.**

Национальный университет «Львовская политехника»

## **ОЦЕНКА ВЛИЯНИЯ СОЦИАЛЬНО-ЭКОНОМИЧЕСКОГО РАЗВИТИЯ НА ФОРМИРОВАНИЕ ТУРИСТИЧЕСКОЙ ИНФРАСТРУКТУРЫ ЗАПАДНОГО РЕГИОНА УКРАИНЫ**

### **Аннотация**

В статье рассмотрено влияние макроэкономических показателей на формирование туристической инфраструктуры. Проведенный корреляционно-регрессионный анализ общего туристического потока с числом инфраструктурных объектов. Установлено влияние динамики валового внутреннего продукта и валового регионального продукта Западного региона Украины, динамики уровня безработицы и средней оплаты труда, на состояние туристической сферы. Обнаружена существенная разница между показателями принятия в эксплуатацию жилья с социальными факторами указывает на скрытый социально-экономический потенциал региона. Методом ранжирования отраслей экономики определено влияние факторов социально-экономической сферы на динамику количества туристов.

**Ключевые слова:** туризм, туристическая инфраструктура, макроэкономические показатели, эмпирический анализ, отрасли экономики.

**Terebukh A.A., Koshova B.R.**

Lviv Polytechnic National University

## **ASSESSMENT THE INFLUENCE OF SOCIAL AND ECONOMIC DEVELOPMENT ON FORMING TOURISM INFRASTRUCTURE OF WESTERN REGION UKRAINE**

### **Summary**

The article deals with the influence of macroeconomic indicators on the formation of tourism infrastructure. A correlation – regression analysis of the general tourist flow with the number of infrastructure objects has been carried out. The influence of dynamics of gross domestic product and gross regional product of the Western region of Ukraine, dynamics of unemployment rate and average wages, on the development of the tourism sector is established. The significant difference between the indicators of acceptance in the operation of housing and social factors revealed the hidden socio-economic potential of the region. The method of ranking the branches of the economy determines the influence of factors of the socio-economic sphere on the dynamics of the number of tourists.

**Keywords:** tourism, tourist infrastructure, macroeconomic indicators, empirical analysis, branches of economy.

УДК 637

## СТАН ТА ТЕНДЕНЦІЇ РОЗВИТКУ РИНКУ МОЛОЧНОЇ ПРОДУКЦІЇ В УКРАЇНІ

Тюха І.В., Білошапка А.В.

Національний університет харчових технологій

У статті проаналізовано сучасний стан ринку молочної продукції України. Визначено основні тенденції та пріоритетні напрями розвитку. Проведено аналіз експорту основних молочних продуктів. Проведено оцінку обсягів експорту та імпорту сиру в Україні. Запропоновано шляхи розвитку та реалізації експортного потенціалу вітчизняних виробників молочної продукції у 2012-2016 рр.

**Ключові слова:** ринок молочної продукції, структура ринку, виробництво, експорт, імпорт.

**Постановка проблеми.** Молочні продукти – незамінне джерело вітамінів та мікроелементів для організму людини, молоко є головним компонентом при виробництві різноманітних товарів харчової промисловості. На сучасному етапі українські виробники зіштовхнулися з різноманітними проблемами, зокрема поставлені високі вимоги щодо якості молока та молокопродуктів, зниження закупівельних цін на молоко, відсутність дотацій. Виготовлення продуктів належної якості за встановленими показниками дасть змогу для реалізації експортного потенціалу підприємств молочної галузі.

**Аналіз останніх досліджень і публікацій.** Дослідженню проблем та тенденцій розвитку ринку молочної продукції присвячені праці вітчизняних дослідників, зокрема таких як П.С. Березівського, В.М. Бондаренка, О.В. Лакішика, В.Я. Месель-Веселяка, Т.Л. Мостенської та інших.

**Виділення невирішених раніше частин загальної проблеми.** Переважна більшість наукових праць і оглядів перерахованих вище дослідників присвячена саме вивченню стану ситуації на ринку молочної продукції України, проте експортний потенціал підприємств даної галузі мало досліджений.

**Мета статті.** Основною метою статті є аналіз сучасного стану та тенденцій розвитку вітчизняного ринку молока та молочної продукції з метою пошуку напрямів розвитку експортного потенціалу вітчизняних виробників молочної продукції.

**Виклад основного матеріалу.** Ринок молочної сировини, як і вся економіка України в цілому, переживає серйозну кризу. Основною причиною погіршення становища тваринників-молочників стало формування низької закупівельної ціни на тлі собівартості виробництва, яка суттєво зросла. За останні п'ять років галузь показала коливаючий тренд. Досягнувши максимум при виробництві у 2014 році майже 2 млн. т. молочних продуктів в наступні два роки тільки стагнувала.

До того ж це припало на світову кризу молочної ринку і фактично попередні два роки ми спостерігаємо низькі ціни на молочні продукти у світі. Проаналізуємо виробництво молочних продуктів в Україні за останні п'ять років.

Найбільше в Україні вироблять питного молока – 56,8% у структурі за підсумками 2016 року, відповідно. Обсяг виробництва кисломолочного сиру 69,6 тис. т., що на 3,9% більше, ніж у 2015, а масла – 101 тис. т. (+0,1%).

При цьому, майже на 8% скоротилося виробництво жирних сирів – до 113,1 тис. т. На 4% скоротилися обсяги молока – 926,2 тис. т., та на

1,4% кисломолочної продукції (йогурт, кефір, сметана) – 420,2 тис. т. В порівнянні із докризовим 2014-м найбільше впало виробництво молока (-17,08%), твердого сиру (-13%), масла (-11,4%) та кисломолочної продукції (-11,16%).

Таблиця 1  
Виробництво молочних продуктів в Україні за 2012-2016 рр., тис. тонн

Показник	2012	2013	2014	2015	2016
Молоко	912	972	1117	965,6	926,2
Масло вершкове	88,6	94,3	114	100,9	101
Сир кисломолочний	79	83,7	74,7	67	69,6
Сири жирні	168	165	130	1226	113,1
Кисломолочна продукція	489	522	473	426,1	420,2

Джерело: складено автором на основі [1]

Основними засадами державної політики щодо забезпечення якості та безпеки молока і молочних продуктів для життя та здоров'я населення є:

- забезпечення внутрішніх потреб держави в молочних продуктах широкого асортименту та нарощування їх експорту;

- здійснення контролю за якістю та безпекою молока, молочної сировини і молочних продуктів;

- сприяння розвитку інтеграційних процесів між виробником, переробником та реалізатором;

- проведення моніторингу ринку молока та молочної продукції;

- удосконалення митно-тарифної та цінової політики у частині захисту вітчизняних виробників молока та молочної продукції;

- розроблення загальнодержавних програм розвитку селекційно-плеємної справи.

Запропонували дуже важливий інструмент для оцінки прибутковості молочної галузі України – молочний індекс професійного виробництва молока залежить від цін на сире молоко і цін на корми. Підрахунок індексу за 2015 рік показав, що прибутковість виробництва молока професійними господарствами за рік впав на 31% порівняно з 2014 роком, і на 36% – порівняно з 2013 роком. Згідно з прогнозами, у 2016 році відмінується ще 5%.

Перші півроку зовнішня торгівля молочними продуктами була досить млявою, через загальну світову кризу та починаючи з вересня ситуація почала покращуватися. Значний приріс відмічався по маслу та сухому молоку. Все ще сумарні показники показують мінус в порівнянні з минулим роком та все ж картинка змінюється в кра-

щу сторону. Для відродження молочної галузі в Україні необхідно провести адаптацію діючих стандартів і нормативно-технічної документації до директив ЄС, розробити діючі програми підтримки розвитку молочної галузі та експорту молочної продукції, розвивати кооперацію між виробниками і переробниками. Проаналізуємо експорт основних молочних продуктів з України за останні п'ять років.

Таблиця 2  
Експорт основних молочних продуктів з України за 2012-2016 рр., тис. тонн

Показник	2012	2013	2014	2015	2016
Молоко та вершки, не згущені	5,9	7,6	6,9	8,8	10,5
Молоко та вершки, згущені	17,3	17,2	18,5	22,1	15,2
Молочна сироватка	24,6	34,4	22,3	26,5	23,9
Сири	67,7	59,0	19,5	10,8	8,1
Сухе молоко	27,7	13,1	31,4	37,0	36,6
Масло вершкове та молочні жири	0,7	3,9	11,3	11,7	12,1
Всього молочних продуктів	146,9	138,5	112,9	120,7	109,2

Джерело: складено автором на основі [2]

Найбільше в Україні відбулося збільшення експорту не згущене молоко та вершків та відносно стабільний експорт сухого молока подальше. Найбільше цієї продукції за кордон поставили «Вінницький молочний завод «Рошен» (14% від загального обсягу), «Ічнянський молочно-консервний комбінат» (13%), «Транспортно-експедиторське підприємство «Вертикаль» (10%), «Білоцерківська агропромислова група» (7%) та «Овруцький молочно-консервний комбінат» (6%). За останні три роки експорт даної продукції з України збільшився з 6,9 тис. т в 2014 році до 10,5 тис. т за підсумками 2016 року. Основними імпортерами в минулому році були Молдова (\$2,7 млн, або 50,4%), Грузія (\$1,4 млн, або 26,3%) і Лівія (\$0,4 млн, або 8%).

Стрімке скорочення експорту сирів, що стосується експорту сирів, то він впав драматично – на 26% порівняно з 2015 роком, склавши 8,1 тис. тонн. ТОП-5 експортерів українських сирів за підсумком минулого року виглядає наступним чином: «КОМО – Експорт» (27%), дочірнє підприємство «Лакталіс-Україна» (16%), «Клуб Сиру» (12%), «Бель Шостка Україна» (9%), «Мілкіленд-Україна» (7%). Найбільшими покупцями цієї продукції в минулому році були Казахстан (\$13,1 млн, або 54%), Молдова (\$6,5 млн, або 27%) і Єгипет (\$1,9 млн, або 8%) [4].

Спостерігається нарощування експорту вершкового масла та молочних жирів. Головними рушійними експорту цього продукту в минулому році стали «Вінницький молочний завод «Рошен» (23% від загального обсягу), «Агропродекспорт» (11%), «Доменік» (9%), «Старокосянтинівський молочний завод» (6%), «Адамас» (6%). Найбільшими імпортерами масла і молочного жиру стали Казахстан (\$9,9 млн, або 26,4%), Грузія (\$5,5 млн, або 14,7%) і Єгипет (\$4,1 млн, або 10,8%).

Найбільше сиру виробляють і споживають в Європі, також можна віднести такі країни:

Західна Азія, Індія, Пакистан, Кавказ, Монголія, Середньоазіатський регіон, Казахстан, Північна Африка. Країнами, де сир не користується великою популярністю і практично не проводиться, є Китай і також деякі країни з південно-східної частини Азії (замість тваринного молока вживають соєве молоко). Розглянемо основні напрямки експорту сиру в 2012-2016 рр.



Рис. 1. Основні напрямки експорту сиру, тис. тонн [2]

У 2016 році зросла частка країн Африки (поставки до Єгипту збільшилися в 10 разів, експортовано 690 тонн), тоді як до Азії зменшилися на 30% (експортовано 470 тонн). До Європи ж у минулому році потрапило всього 8 тонн українських сирів.

За останні три роки в українській галузі сироваріння відбулися кардинальні зміни. В умовах геополітичної та економічної кризи довелося істотно скоротити виробництво, значно зменшити експорт і навіть внутрішню реалізацію сиру. Основними імпортерами української молочної продукції минулого року були країни СНД та окремі азіатські країни. Рейтинг десяти найбільших імпортерів вітчизняної «молочки» виглядає так: Казахстан (16%), Молдова (13%), Туркменістан (8%), Грузія (7%), Пакистан (5%), Вірменія, В'єтнам та Бангладеш (по 4%), Китай і Єгипет (по 3%). Проаналізуємо обсяги експорту та імпорту сиру України в 2012-2016 рр., тис. тонн.

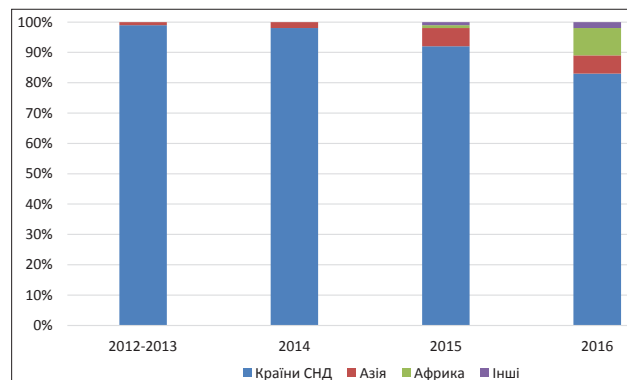

Рис. 2. Динаміка зовнішньої торгівлі сиром, тис. тонн [2]

Отже, як бачимо з рис. 2, у виробництві сиру з 2012 року спостерігається суттєвий спад. У 2016 році обсяги експорту сиру скоротилися на 26% у натуральному вимірі та на 31% у грошовому (USD), порівняно до минулого року. При цьо-

му, виробництво скоротилося на 10%, а імпорту сиру зріс на 33%.

На кінець 2015-го в Україні було вироблено 10,6 млн. т. молока, а за підсумками 2016-го варто очікувати близько 10,3 млн. т. За останні 11 місяців в Україні було вироблено 9,7 млн т молока (-2,3%, до відповідного періоду 2015 р.). 25,7% з них саме в промисловому секторі [4]. Решта 74,3% в господарствах населення. Розглянемо динаміку виробництва та зовнішньої торгівлі сухого молока в 2012-2016 рр.

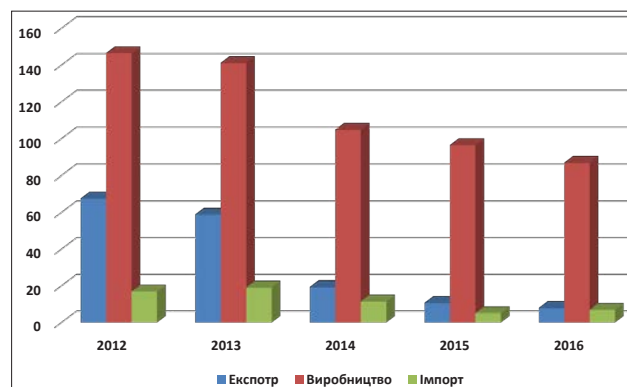

Рис. 3. Динаміка зовнішньої торгівлі сухого молока, тис. тонн [2]

Отже, як бачимо з рис. 3 у виробництві сиру з 2012 року спостерігається суттєвий спад імпорту сухого молока. У 2016 році обсяги експорту сухого молока скоротилися на 1%, порівняно до минулого 2015 року. При цьому, виробництво з 2016 року скоротилося на 3% порівняно з 2015 роком.

На початку 2016 року Євросоюз нарешті відкрив свій ринок для українських молочників. Дозвіл на експорт продукції в Європу отримали десять підприємств: «Люстдорф», «Молочний дім», «Яготинський маслозавод», «Лакталіс-Миколаїв», «Гадячсир», ПП «Рось» – філія «Роменський молочний комбінат», «Золотоніський маслоробний комбінат», ПП «КФ Прометей» – філія «Менський сир», «Львівський холодокомбінат», «Житомирський маслозавод». Ще два підприємства – «Клуб сиру» і Вінницький молочний завод «Рошен» – отримали доступ до європейського ринку в квітні 2016 року.

### Список літератури:

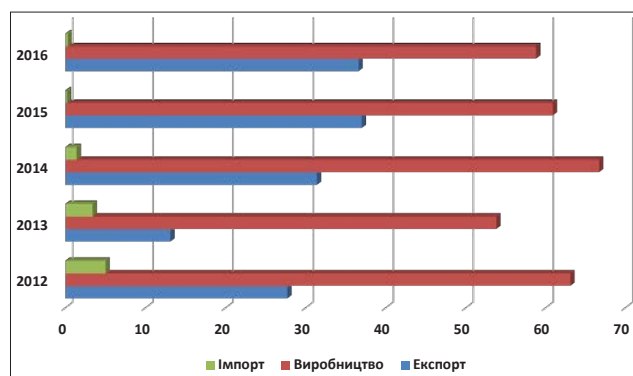
1. Державна фіскальна служба України. Офіційний сайт [Електронний ресурс]. – Режим доступу: <http://sfs.gov.ua/baneryi/mitne-oformlennya/subektam-zed/klasifikatsiya-tovariv>.
2. Державна служба статистики України. Офіційний сайт [Електронний ресурс]. – Режим доступу: <http://www.ukrstat.gov.ua>.
3. Дослідження ринку молочної продукції UA ECONOMIC. Офіційний сайт. [Електронний ресурс]. – Режим доступу: <http://www.uaeconomic.com/ulens-1233-1.html>.
4. ТОП позицій молочної експорту AGROPORTAL Офіційний сайт. [Електронний ресурс]. – Режим доступу: <http://agroportal.ua/ua/>.

На початок серпня 2016-го реальні відвантаження продукції на європейський ринок здійснювали всього кілька українських компаній. Зокрема, «Молочний альянс» поставив до Болгарії невеликі партії твердого сиру, молока і масла для подальшої реалізації в спеціалізованих магазинах, які орієнтовані на населення з країн СНД. Компанія також почала експортувати в ЄС сухе молоко в рамках безмитних квот. Перша партія сухого молока в розмірі 20 тонн вирушила до Польщі.

**Висновки і пропозиції.** Отже, сир – один з найбільш поживних і калорійних харчових продуктів. Поживна цінність його обумовлена високою концентрацією білка й жиру, наявністю незамінних амінокислот, вітамінів, солей кальцію і фосфору, необхідних для нормального розвитку організму людини. Сир корисний для людей будь-якого віку і особливо для дітей. Попит на цю продукцію не знижується, тому виробники намагаються придумати все нові і нові рецепти, щоб задовольнити вибагливого сучасного покупця.

Фактори, що впливатимуть на розвиток ситуації на молочному ринку України:

- відміна спеціального режиму ПДВ та введення прямих дотацій;

- підвищення цін на виробничі ресурси;

- коливання на валютному ринку;

- розвиток ситуації на зовнішньому ринку молочних продуктів: очікуване скорочення виробництва молока в ЄС, Океанії та пошавлення попиту зі сторони Китаю.

Через це конкуренція між товарами є не лише ціновою, дуже важливими є якість товару й вподобання споживачів. Для розвитку українських підприємств молочної галузі, а саме експорту сиру, потрібно почати шукати нові ринки збуту, оптимізувати виробничі витрати, підвищувати продуктивність молочного стада, боротися за якість сирого молока і стабільно нарощувати виробництво молока класу «екстра». Актуальними будуть проблеми з кредитами. Не всі підприємства зможуть залишитися на ринку.

Враховуючи це, найкращою стратегією буде збільшення продажів у Казахстані та Азербайджані й спроба вийти на ринки Білорусі, Вірменії, Киргизстану, Таджикистану і Туркменістану. Хороші результати може дати збільшення експорту до Казахстану, який є великим покупцем практично всіх видів молочної продукції з України.

**Тюха І.В., Белошапка А.В.**

Национальный университет пищевых технологий

## СОСТОЯНИЕ И ТЕНДЕНЦИИ РАЗВИТИЯ РЫНКА МОЛОЧНОЙ ПРОДУКЦИИ В УКРАИНЕ

### Аннотация

В статье проанализировано современное состояние рынка молочной продукции Украины. Определены основные тенденции и приоритетные направления развития. Проведен анализ экспорта основных молочных продуктов. Проведена оценка объемов экспорта и импорта сыра в Украине. Предложены пути развития и реализации экспортного потенциала отечественных производителей молочной продукции в 2012-2016 гг.

**Ключевые слова:** рынок молочной продукции, структура рынка, производство, экспорт, импорт.

**Tykha I.V., Beloshapka A.V.**

National University of Food Technologies

## STATE AND TRENDS OF DEVELOPMENT OF DAIRY PRODUCTS MARKET IN UKRAINE

### Summary

The article analyzes the current state of the Ukrainian dairy market. The main trends and priority directions of development are determined. The analysis of export of the basic dairy products is carried out. The estimation of volumes of export and import of cheese in Ukraine is carried out. The ways of development and realization of export potential of domestic manufacturers of dairy products in 2012-2016 are offered.

**Keywords:** dairy market, market structure, production, export, import.

УДК 338

## ОСНОВНИ НАПРЯМИ ПІДВИЩЕННЯ ТОВАРНОЇ ПОЛІТИКИ ПІДПРИЄМСТВА ПРИ ВИХОДІ НА ЗОВНІШНІ РИНКИ

**Тюха І.В., Ковальська В.В.**

Національний університет харчових технологій

У статті було здійснено оцінку товарної політики підприємств при виході на зовнішній ринок, визначено чинники впливу та запропоновано напрямки її підвищення. Проаналізовано особливості формування та реалізації товарної політики. У статті визначено сутність та структуру поняття «товарна політика». Також розглянуто методи аналізу, формування та ефективної реалізації товарної політики підприємств. Сформульовані завдання та необхідні умови формування товарної політики, окреслені основні проблеми її розробки в сучасних умовах.

**Ключові слова:** товар, товарна політика, виробництво, асортимент, канали збуту, реклама, якість.

**Постановка проблеми.** В умовах ринкової економіки підвищується роль товарної політики, що обумовлено загостренням конкурентної боротьби за ринки збуту товарів; підвищенням уваги споживачів до якості товарів, їх марки, обслуговування, упаковки; збільшенням темпу росту появи нових товарів і товарів-замінників; підвищенням ролі реклами, стимулювання збуту, паблік рілейшнз. У зв'язку з цим розгляд основних аспектів формування товарної політики підприємств являє собою великий теоретичний та практичний інтерес.

**Аналіз останніх досліджень і публікацій.** Питання виходу та діяльності підприємств на зовнішньому ринку у різних аспектах розглядалися

в роботах Г.М. Дроздової, В.І. Захарченко, А.А. Мазаракі. Визначенню сутності поняття «товарної політики» та проблемам формування її на підприємствах присвячені праці таких вітчизняних та зарубіжних вчених, як О.В. Зозулев, Н.С. Кубишина, С.А. Солнцев, В.Я. Кардаш, І.А. Павленко, О.К. Шафалюк, Г.О. Холодний, Г.М. Шумська, З.С. Каїра, С.М. Ілляшенко, Г.О. Пересадько, Х. Бойд, Ж.-К. Ларше, Дж. Маллінз, В.Н. Коропухіна, Д.В. Остапенко, П.Я. Юрковський.

**Виділення невирішених раніше частин загальної проблеми.** Переважна більшість наукових праць і оглядів перерахованих вище дослідників присвячена вивченню товарної політики та питанню виходу і діяльності підприємств на

зовнішньому ринку, проте саме управління товарною політикою мало досліджене.

**Мета статті.** Основною метою статті є здійснення оцінки товарної політики підприємств при виході на зовнішній ринок та розробка і обґрунтування напрямків її підвищення.

**Виклад основного матеріалу.** Функціонування вітчизняних підприємств харчової промисловості в умовах ринкової економіки зумовлює необхідність адаптованого управління, планування товарної політики й товарного асортименту які відповідатимуть потребам споживачів та водночас сприятимуть прибутковості виробників. У зв'язку з цим доцільним стає використання теоретичних концепцій та практичного інструментарію маркетингу, значною складовою якого є товарна політика.

Товарна політика – це комплекс практичних заходів, у межах яких товари використовуються як основні інструменти досягнення цілей підприємства. Товарну політику вважають «серцем маркетингу», оскільки товари визначають конкурентне становище підприємства, забезпечуючи його розвиток та безпеку [3].

Основним завданням товарної політики є створення такого товару чи послуги і таке управління ними, щоб інші елементи маркетингової діяльності або використовувались мінімально як допоміжні для досягнення поставлених цілей підприємства або ж були непотрібні взагалі. Питання ефективного формування товарної політики є основою діяльності підприємства, джерелом його прибутків, перспективою подальшого функціонування та розвитку.

Охоплення всіх аспектів товарної політики з різних позицій дає можливість досягти основної мети аналізу товарної політики – оцінити відповідність товару і товарного асортименту потребам зовнішнього ринку та економічним сподіванням самого підприємства. На сьогодні в умовах жорсткої конкуренції саме властивості і характеристики товару визначають напрям ринкової і всієї виробничої політики підприємства. Всі заходи, пов'язані з товаром, тобто його створення, виробництво й удосконалення, реалізація на ринках, сервісне і передпродажне обслуговування, розробка рекламних заходів, а також зняття то-

Таблиця 1

## Товарна політика підприємства

Розробка нового або вдосконалення існуючого товару (товарного асортименту)	Обслуговування товару (товарного асортименту)	Зняття товару (товарного асортименту) з виробничо-збутової програми
<ul style="list-style-type: none"> <li>- Збільшення доходів і прибутку</li> <li>- Досягнення конкурентних переваг</li> <li>- Вихід на нові ринки збуту</li> <li>- Збільшення існуючої частки ринку</li> <li>- Посилення уваги споживачів до товару</li> </ul>	<ul style="list-style-type: none"> <li>- Забезпечення стабільності отримання доходів і прибутку</li> <li>- Забезпечення стабільності характеристик товарів, які користуються постійним попитом</li> </ul>	<ul style="list-style-type: none"> <li>- Збереження існуючого рівня доходів</li> <li>- Оптимізація товарного асортименту</li> <li>- Скорочення витрат виробництва і обігу товару, попит на яких знижується</li> <li>- Збільшення існуючої частки ринку</li> <li>- Вихід з ринку</li> </ul>
<b>Цілі товарної політики</b>		

Джерело: складено автором на основі [4]

Таблиця 2

## Переваги та недоліки методів аналізу товарної політики підприємства

Методи	Переваги	Недоліки
ABC-XYZ аналіз	<ul style="list-style-type: none"> <li>- можливість підвищення частки високоприбуткових товарів в складі товарного портфелю підприємства;</li> <li>- можливість визначення ключових товарних позицій, отримання аналітичної бази для розробки заходів щодо оптимізації товарної політики.</li> </ul>	<ul style="list-style-type: none"> <li>- безумовне використання результатів ABC-аналізу в діяльності підприємства може призвести до того, що збут буде зосереджено на малій кількості найменувань товарів, що знижує ступінь диверсифікації підприємницького ризику;</li> <li>- товар, що за результатами проведення ABC-аналізу рекомендовано до виключення з товарного портфелю підприємства, може робити суттєвий внесок в покриття змінних та постійних витрат, і виключення цього товару з портфелю негативно відіб'ється як на загальній рентабельності товарного портфелю в цілому, так і на рентабельності підприємства як виробничо-економічної системи.</li> </ul>
Матриця BCG	<ul style="list-style-type: none"> <li>- дозволяє ухвалювати рішення щодо характеру стратегії для кожного окремого виду діяльності;</li> <li>- показує фінансову взаємодію усередині господарського портфелю та пріоритети розподілу ресурсів усередині корпорації для різних господарських підрозділів;</li> <li>- пропонує способи раціоналізації як для стратегії інвестування і розширення, так і для стратегії ліквідації.</li> </ul>	<ul style="list-style-type: none"> <li>- враховує тільки два показники (темп зростання галузі та відносну частку на ринку), що не завжди дозволяє правильно оцінити можливості діяльності СОБ;</li> <li>- не показує напрямок розвитку відносної частки на ринку;</li> <li>- надмірна концентрація на грошових потоках без врахування ефективності інвестицій (наприклад, інвестування в «зірку» не завжди більш вигідно, ніж інвестування в «дійну корову», що приносить високий прибуток).</li> </ul>
Метод Дібба Сімкіна	<ul style="list-style-type: none"> <li>- можливість підвищення частки рентабельних товарів в складі товарного портфелю підприємства,</li> <li>- наочна представленість результатів аналізу.</li> </ul>	<ul style="list-style-type: none"> <li>- Врахування обмеженої кількості показників для аналізу, через що без додаткового аналізу можливе прийняття хибних рішень стосовно асортименту, зокрема в групу С – найменш цінних для підприємства товарів можуть потрапити товари – завдяки яким підприємство утримує прибуткових клієнтів.</li> </ul>

Джерело: складено автором на основі [1], [4]



вару з виробництва, займають центральне місце в усій діяльності товаровиробника і є складовими його товарної політики.

Слід зазначити, що сутність вдалої товарної політики полягає не тільки у створенні нового продукту, а й у вдосконаленні вже існуючого товару. Основним напрямом проведення маркетингового аналізу товарної політики підприємства є дослідження структурних елементів товару. Даний аналіз доцільно проводити за наступними напрямками:

- аналіз споживчої цінності товару;
- аналіз бренду товару;
- аналіз упаковки та маркування товару;
- аналіз життєвого циклу товару.

Серед основних методів формування ефективної товарної політики підприємства слід виділити такі:

- ABC-XYZ аналіз;
- Матриця BCG;
- Метод Дібба Сімкіна.

Кожен із зазначених методів має свої переваги та недоліки (табл. 2).

Дані види аналізу є найпоширенішими при дослідженні товарної політики підприємства та визначення структури маркетингової товарної політики підприємства. Основні напрямки та принципи розробки товарної політики безпосередньо залежать від чітко визначеної генеральної стратегії підприємства. Для правильного ефективного формування товарної політики необхідне забезпечення таких умов:

- наявність довгострокової генеральної стратегії;
- чітке уявлення про цілі виробництва і збуту продукції на перспективу;
- досконале знання конкурентного ринку та його потреб;
- адекватна оцінка своїх можливостей і ресурсів [4].

Для успішної реалізації поставлених завдань підприємство повинно розробити різні маркетингові стратегії: охоплення ринків і ринкових сегментів, конкурентні, виходу на нові ринки, виходу на ринки з новим товаром, цільові, ринкового попиту, товарної політики. Їх зміст багато в чому залежить від загальної стратегії підприємства, в тому числі в галузі ЗЕД. Основою планування виходу підприємства на зовнішні ринки являється вибір оптимального способу проникнення його на ці ринки.

Більшість проблем товарної політики підприємств є неструктурованими, невизначеними і заздалегідь не прогнозованими. Крім того, досить часто вони передбачають кілька варіантів розв'язання. Тому важливим є високопрофесійний аналіз даних і оперативна розробка альтернативних рішень проблем. Вірно визначена товарна політика не тільки дозволяє оптимізувати процес формування та оновлення асортименту, але й виступає для керівництва підприємства своєрідним орієнтиром загального напрямку дій.

Перш ніж вирішити вийти на світовий ринок, підприємству необхідно багато чого дізнатись, досконало розібратися в особливостях внутрішнього й зовнішнього середовища. Важливе місце в системі міжнародного маркетингу займає дослідження іноземних ринків, під яким, як правило, розуміють процес пошуку, збору, обробки й аналізу даних.

Принципових, корінних відмінностей між товарною політикою для внутрішнього і зовнішнього ринків немає. І у тому, і в іншому випадку використовуються різноманітні методи, засоби, прийоми і принципи маркетингової діяльності. Проте враховувати особливості зарубіжних ринків при управлінні підприємством необхідно.

Розробка теоретичних засад стратегічного управління експортом України, що здійснюється в умовах перехідної економіки та подолання економічної кризи в державі, повинна ґрунтуватися на основі цілісної концепції, яка розроблена з урахуванням останніх досягнень теорії менеджменту, новітніх інформаційних технологій та економіко-математичних методів.

Зовнішні ринки пред'являють вищі вимоги до пропонованих на них товарів, їх упаковки, сервісу, реклами і так далі це пояснюється гострою конкуренцією між підприємствами – виробниками товару і переважанням «ринку покупця», тобто помітним перевищенням пропозиції над попитом. Добре продумана товарна політика дозволяє оптимізувати процес відновлення асортименту, а також слугує керівництву підприємства свого роду орієнтиром загальної спрямованості дій, що дозволяє коригувати поточні ситуації. Вихід підприємства на зовнішні ринки зазвичай є тривалим еволюційним процесом. Систематичне, поступове набуття досвіду в зовнішньоекономічній діяльності – найкращий, а в багатьох випадках і єдиний шлях до стабільного успіху [2].

Для отримання доступу на закордонні ринки підприємство повинне пройти декілька етапів, кожен з яких має свої особливості:

1. Етап пробного експорту. Односторонні спроби підприємства продати закордонному покупцю стандартну вітчизняну продукцію. Успішні продажі на окремому зарубіжному ринку підприємство намагається повторити і на інших ринках. Як наслідок – багатообіцяючі окремі продажі без повторних замовлень, невеликі доходи при досить значних витратах.

2. Етап екстенсивного експорту. Охоплення незначної кількості ринків без їх сегментації. Експортний асортимент представлений традиційним для даного підприємства набором товарів.

3. Етап інтенсивного експорту. Обмеження асортименту найбільш вигідною продукцією по кожному ринку з використанням всіх методів активного маркетингу. Закордонна торговельна мережа експортера отримує значний розвиток, зовнішньоекономічні зв'язки стали більш глибокими й ефективними, але все ще залишаються додатком внутрішньо економічних відносин.

4. Етап експортного маркетингу. Продукція все більш пристосовується до вимог зовнішнього ринку. Підприємство розвиває двосторонні відносини із зовнішніми ринками, збираючи й обробляючи відповідну інформацію. Маркетингові комунікації набувають міжнародних ознак.

5. Етап міжнародного маркетингу. Закордонні ринки починають грати домінуючу роль у формуванні маркетингової концепції даного підприємства.

6. Етап глобального маркетингу. Підприємство більш не орієнтується на внутрішній ринок, а переймається задоволенням потреб, характерних для споживачів усього світу.

Товарна політика відіграє важливу роль у здійсненні комерційної і маркетингової діяльності підприємства на ринку. Маркетинговим аспектом є дії, спрямовані на забезпечення споживачів товарами та послугами, а комерційний аспект – це досягнення економічної ефективності діяльності підприємства при здійсненні закупок і збуту продукції [1].

Процес формування маркетингової товарної політики повинен бути заснований на стратегічному підході, який припускає розробку довгострокового, перспективного курсу й передбачає вирішення наступних принципових завдань:

- оптимізація й відновлення товарного асортименту з урахуванням життєвого циклу товару та співвідношення нових і «старих» товарів в асортиментній програмі;
- цілеспрямована адаптація товарного асортименту до вимог цільового ринку й споживачів;
- ефективне керування товаром і марочним капіталом;
- забезпечення конкурентоспроможності товарів;
- освоєння нових ринків; керування процесом розробки й виведення на ринок нових видів продукції;
- стратегічне позиціонування товарів на ринку;
- планування процесу вилучення з виробничої або збутової програми товарів, що втрачають ринкові позиції.

Організувавши процеси управління на підприємстві при виході на іноземні ринки, підприємство може значно підвищити ефективність зовнішньоекономічної діяльності. Однак при цьому необхідно добре знати умови діяльності в даній країні, її закони і т. д. На основі дослідження, оцінки й вибору іноземних ринків, повинна розроблятися товарна, цінова політика, політика збуту та інші види політики, тобто заходи маркетингового комплексу, що входять в стратегічну маркетингову програму.

Запропонуємо наступні заходи підтримки українських експортерів товарної продукції:

- проведення ревізії законодавства України, що регулює зовнішню економічну діяльність;
- розробка і реалізація національної програми підвищення конкурентоспроможності виробників у стратегічно важливих для України секторах;
- підвищення конкурентоспроможності підприємств-експортерів шляхом створення маркетингових і сервісних мереж на пріоритетних закордонних ринках;
- збільшення закупівель за кордоном ліцензій на новітні технології (ноу-хау), машини, устаткування і прилади з метою створення нових конкурентоспроможних національних виробництв;
- прискорена інформатизація економіки та зовнішніх економічних зв'язків України.

Товарна політика відіграє важливу роль у здійсненні комерційної та маркетингової ді-

яльності підприємства на ринку. Маркетинговим аспектом є дії спрямовані на забезпечення споживачів товарами та послугами, а комерційний аспект – це досягнення економічної ефективності діяльності підприємства при здійсненні закупок і збуту продукції.

Тому, враховуючи сучасні тенденції розвитку економіки, можна стверджувати, що маркетингова товарна політика – це сукупність заходів прямої і непрямой дії у виробничій та маркетинговій діяльності підприємств щодо забезпечення конкурентоздатності товарів у задоволенні потреб споживачів та одержанні прибутку.

**Висновки і пропозиції.** Товарна політика у системі маркетингу займає основне місце, тому що саме товари, їх асортимент, номенклатура, якість та упакування визначають конкурентні позиції підприємств та їх успіх на ринку. Тому основним завданням підприємств є удосконалення маркетингової політики.

За результатами проведеного дослідження можна зробити такі висновки, що товарна політика підприємства є складовою маркетингової стратегії, яка у свою чергу складається з розроблення, обслуговування та елімінування товару; якщо товарну політику визначати як «серце маркетингу», то «ядром» її буде виступати товар, властивості якого і будуть обумовлювати специфіку товарної політики підприємств.

Питання ефективного формування товарної політики є основою діяльності підприємства, джерелом його прибутків, перспективою подальшого функціонування та розвитку. На сьогодні в умовах жорсткої конкуренції саме властивості і характеристики товару визначають напрямок ринкової і всієї виробничої політики підприємства.

При виході на зовнішній ринок підприємство потрапляє в умови жорсткої міжнародної конкуренції. У цих умовах можна успішно працювати, лише застосовуючи сучасні методи управління. Адже, власне, саме тут споживач визнає, або не визнає всі дії підприємства корисними і потрібними для себе, і, відповідно, купує чи не купує її продукцію або послуги. Від якості маркетингової роботи в значній мірі залежить ритмічність і ефективність діяльності як кожного окремого підприємства, так і всіх взаємопов'язаних з ним підприємств, всіх виробників та споживачів матеріально-технічних ресурсів підприємства.

Концептуальні зміни в теорії та практиці управління потребують трансформації економічного аналізу, головною метою якого є надання інформації, необхідної для прийняття поточних та стратегічних управлінських рішень. Особливої актуальності ця проблема набуває у сфері товарної політики, яка за умов дії ринкових механізмів відіграє визначальну роль в ефективному функціонуванні промислового підприємства.

**Список літератури:**

1. Балабанова Л.В., Бриндіна О.А. Маркетингова товарна політика в системі менеджменту підприємств: монографія / Л.В. Балабанова, О.А. Бриндіна – Донецьк: ДонДУЕТ, 2006. – 230 с.
2. Гвоздецька І.В. Спонукальні мотиви виходу підприємства на зовнішній ринок / Вісник Хмельницького національного університету. – 2011, № 6, т. 4. – С. 153-155.
3. Зозулев О.В. Маркетинг: навч. посібник / О.В. Зозулев, Н.С. Кубишина, С.А. Солнцев. – К.: Знання, 2011. – 421 с.
4. Ілляшенко С.М. Маркетингова товарна політика промислового підприємства: управління стратегіями диверсифікації: монографія / С.М. Ілляшенко, Г.О. Пересадько; за заг. ред. С.М. Ілляшенка. – Суми: Університетська книга, 2009. – 328 с.

**Тюха И.В., Ковальская В.В.**

Национальный университет пищевых технологий

## **ОСНОВНЫЕ НАПРАВЛЕНИЯ ПОВЫШЕНИЯ ТОВАРНОЙ ПОЛИТИКИ ПРЕДПРИЯТИЙ ПРИ ВЫХОДЕ НА ВНЕШНИЕ РЫНКИ**

### **Аннотация**

В статье была осуществлена оценка товарной политики предприятий при выходе на внешний рынок и разработаны направления ее повышения. Проанализированы особенности формирования и реализации товарной политики. В статье определены сущность и структура понятия «товарная политика». Также авторами рассмотрены методы анализа, формирования и эффективной реализации товарной политики предприятий. Сформулированы задания и необходимые условия формирования товарной политики, очерчены основные проблемы ее разработки в современных условиях.

**Ключевые слова:** товар, товарная политика, производство, ассортимент, каналы сбыта, реклама, качество.

**Tykhа I.V., Kovalska V.V.**

National University of Food Technologies

## **MAIN DIRECTIONS OF IMPROVING COMMODITY POLICIES OF COMPANIES WHEN ENTERING FOREIGN MARKETS**

### **Summary**

In the article was made assessment of the policy of commodity companies in entering the international market and developed the direction of its increase. The features of the formation and implementation of commodity policy. In the article the essence and structure of the concept of product policy are determined. Also defined methods of analysis, development and effective use of commodity policy by enterprises. Tasks and conditions required for the formation of the product policy are specified; major problems in the product policy development under the current conditions are outlined.

**Keywords:** product, product policy, production, product range, distribution channels, advertising, quality.

УДК 330.101

## СУТНІСТЬ ІНФОРМАЦІЙНОГО СУСПІЛЬСТВА І СИСТЕМАТИЗАЦІЯ НАУКОВИХ ПІДХОДІВ ДО ЙОГО ТРАКТУВАННЯ

Холявко Н.І.

Чернігівський національний технологічний університет

У статті проаналізовано погляди вітчизняних та іноземних учених щодо сутності інформаційного суспільства. На основі систематизації наукових підходів до трактування даного поняття запропоновано розглядати інформаційне суспільство як вид суспільства нового типу, розвиток усіх сфер якого детермінується знаннями, інформацією та інформаційно-комунікаційними технологіями. Автор наголошує на зміні ролі інформації – перетворенні її на стратегічний ресурс, особливий фактор виробництва, чинник конкурентоспроможності, елемент продуктивних сил, специфічний товар. Визначено основні традиційні та сучасні ознаки інформації. Розкрито вплив інформаційно-комунікаційних технологій на економічний розвиток країни.

**Ключові слова:** інформація, інформаційне суспільство, інформаційні ресурси, інформаційно-комунікаційні технології, знання.

**Постановка проблеми.** Розвиток людської цивілізації на сучасному етапі відзначається переходом до інформаційного суспільства. Даний тип суспільства характеризується суттєвою зміною підходів до організації та провадження економічної діяльності, що відбувається під впливом динамічно оновлюваної інформації та інформаційно-комунікаційних технологій. У таких умовах знання та інформація перетворюються на стратегічно важливий ресурс, особливий фактор виробництва, чинник конкурентоспроможності, окремий елемент у структурі продуктивних сил суспільства, специфічний вартісний товар; а здатність генерувати знання, ефективно використовувати інформаційні ресурси й оперативно впроваджувати інформаційні технології визначають рівень конкурентоспроможності економічних суб'єктів. Посилення ролі інформації, знань та інноваційних технологій в усіх сферах життя сучасного суспільства, зокрема в економічній діяльності господарюючих суб'єктів, актуалізує необхідність наукового пошуку в напрямі ідентифікації сутності та систематизації підходів до трактування інформаційного суспільства.

**Аналіз останніх досліджень і публікацій.** Питання становлення і розвитку інформаційного суспільства перебувають у фокусі наукового інтересу іноземних і вітчизняних вчених. Проблеми ролі та впливу інформації на суспільний розвиток та економічне зростання у своїх дослідженнях піднімають Р. Абдеев, Ю. Бажал, Р. Баззел, Д. Блюменау, Л. Бриллоен, Н. Вінер, В. Геєць, У. Ешбі, Д. Кокс, А. Колмогоров, А. Моль, Х. Найквіст, Д. Робертсон, Р. Фішер, Р. Хартлі, С. Шкарлет, К. Штейнбух та ін. Теоретико-прикладні аспекти розвитку інформаційного суспільства досліджуються низкою науковців, зокрема: Д. Белл, З. Бжезинський, Ж. Бодріяр, А. Гальчинський, С. Дятлов, М. Згуровський, М. Кастельс, І. Малик, Й. Масуда, М. Махлуп, М. Порат, О. Ракітов, Е. Тоффлер, Т. Умесао та ін.

**Виділення не вирішених раніше частин загальної проблеми.** Наявність великої кількості публікацій, присвячених визначенню сутнісних аспектів інформаційного суспільства, призводить до плюралізму наукових поглядів та обумовлює доцільність їх систематизації і визначення авторського підходу до трактування природи такого типу суспільства.

**Постановка завдання.** Метою статті є системний аналіз наукових підходів до трактування сутності інформаційного суспільства, а також формулювання авторського визначення даного поняття.

**Виклад основного матеріалу.** Автором терміну «інформаційне суспільство» вважають японського вченого Ю. Хаяші, який зосереджував увагу на ціннісних аспектах трансформації людського суспільства. Економічні та технологічні аспекти в дослідженні інформаційного суспільства виокремив Й. Масуда. Учений відзначив усе зростаючу роль комп'ютерних технологій та інформації в розвитку суспільства та економіки зокрема. Інформаційні ресурси визначено в якості перспективного джерела багатства; а інновації й інформаційні технології – як потужну трансформаційну силу [19].

Серед родоначальників теорії інформаційного суспільства варто відмітити Е. Тоффлера і Д. Белла. У своїх працях «Шок майбутнього» і «Третя хвиля» Е. Тоффлер обґрунтовує становлення постіндустріального («суперіндустріального», «надіндустріального») суспільства. Більше того, вчений наголошує на настанні інформаційної революції, рушійною силою якої є знання [16-17].

Д. Беллом у роботі «Майбутнє постіндустріального суспільства. Досвід соціального прогнозування» аналізуються тенденції до змін у питаннях зайнятості (збільшення частки працевлаштованих в інформаційній сфері, у сфері послуг, зниження чисельності зайнятих у виробництві) і робиться висновок про перехід суспільства до інформаційної моделі розвитку [4].

Про становлення нового типу суспільства, в якому інформація, знання й інформаційні технології відіграють визначальну роль, у своїх наукових роботах наголошує П. Дракер [6]. М. Кастельс називає інформаційне суспільство епохою «інформаціонального капіталізму», розглядаючи його як глобальне мережеве суспільство, у якому важливий вплив має політичний чинник. Учений вважає, що в умовах суспільства нового типу виключне значення має не стільки факт наявності інформації, скільки методи обробки інформації [8]. Г. Шиллер досліджував роль інформації в суспільному розвитку. Зокрема, інформацію розглянуто в якості важливого чинника історич-

ного розвитку суспільства; як складову забезпечення економічного добробуту і стабільності [20].

Серед українських учених, наукові праці яких присвячено дослідженню інформаційного суспільства, необхідно назвати Ю. Бажала, А. Гальчинського, М. Згуровського, В. Гейця, А. Чухна, С. Шкарлета. Сутність інформаційного суспільства розглядається переважно крізь призму його визначальних характерних рис. М. Згуровським виокремлено три періоди, відповідно до яких відбувається розвиток суспільства (базованого на знаннях та інформації):

1) комунікаційне суспільство (80-90 рр. ХХ ст.): характерні риси – розвиток цифрової інформації, архівів інформаційних ресурсів, передача інформації, розвиток Інтернету;

2) інформаційне суспільство (кінець ХХ ст.): ключова особливість – перетворення інформації на товар, на об'єкт купівлі-продажу;

3) суспільство знань (початок ХХІ ст.): визначальна характеристика – поєднання людського капіталу з інформаційно-комунікаційними технологіями [7].

На нашу думку, дещо дискусійним є підхід щодо виокремлення суспільства знань як вищого щабля суспільного розвитку, з огляду на внутрішній зміст, який вкладається автором у дане поняття. Оскільки саме інформаційне суспільство знаменується переходом на новий рівень координації та взаємодії сучасних інформаційних технологій та наукового, інноваційного, інтелектуального, творчого потенціалу працівників. Окрім того, розвиток інформаційного суспільства нерозривно пов'язаний і ґрунтується на знаннях, включаючи у тому числі темпи їх генерації, швидкість обробки та трансферу.

Вітчизняні вчені трактують інформаційне суспільство як нову віху історичного розвитку цивілізації з превалюючим впливом знань та інформації. У ширшому вираженні дане поняття розкривається як «прогресивне суспільство, що має інтенсивний розвиток у всіх сферах діяльності, які взаємопов'язані між собою та активізують зростання інформації і ролі інформаційних технологій у суспільних та господарських відносинах, що передують створенню більш глобального інформаційного простору, який забезпечуватиме ефективну інформаційну взаємодію людей та задоволення їхніх потреб щодо інформаційних продуктів і послуг з урахуванням можливості доступу до світових інформаційних ресурсів» [14, с. 184]. Дана дефініція позитивно вирізняється своєю повнотою, комплексністю відображення об'єкту, а також розкриттям проявів його розвитку як на макрорівні (через взаємозв'язки суб'єктів різних сфер функціонування суспільства), так і на мегарівні (через констатацію формування глобального інформаційного простору).

О.А. Комарова визначає інформаційне суспільство активізацією низки взаємопов'язаних процесів, що проявляються у нарощуванні темпів науково-технічного прогресу, зміні ролі знань-генеруючих організацій (зокрема, вищих навчальних закладів), розширенні сфери послуг, інтелектуалізації праці, зростанні значення творчості та креативності в праці та ін. [10]. О. Мельничук основою інформаційного суспільства визначає інформацію, інформаційно-комуні-

каційні технології, господарську діяльність в мережі Інтернет [12].

Петрухно Ю.Є. трактує інформаційне суспільство як «якісно новий етап розвитку людства, в якому будь-яка людина за допомогою інформаційно-комунікаційних технологій може отримувати, переробляти, розповсюджувати інформацію, а держава забезпечує високий рівень інформатизації всіх галузей» [13]. У даному визначенні розкривається ще один важливий ракурс розвитку інформаційного суспільства – державна підтримка. Для поглиблення ознак досліджуваного типу суспільства: 1) свобода доступу до інформації; 2) рівень розвитку інформаційно-комунікаційних технологій; 3) розвиненість інформаційної інфраструктури [13].

Активний розвиток інформаційного суспільства обумовлює підвищений інтерес з боку дослідників – представників різних наук і напрямів. Відповідно, формуються розрізнені підходи вітчизняних учених до визначення даної дефініції – до прикладу:

– «суспільство нового типу, що формується в результаті нової соціальної революції, породженої вибуховим розвитком і конвергенцією інформаційних і комунікаційних технологій» [5, с. 22];

– «нова історична фаза розвитку цивілізації, життя та діяльність котрої перш за все пов'язані зі створенням, переробленням та використанням інформації» [15, с. 122];

– «суспільство нового типу, що формується внаслідок глобальної соціальної революції та породжується вибуховим розвитком і конвергенцією інформаційних і комунікаційних технологій» [2, с. 56];

– «суспільство, в якому головною умовою добробуту кожної людини і кожної держави стає знання, здобуте завдяки безперешкодному доступу до інформації та вмінню працювати з нею» [11, с. 253];

– «сучасне суспільство з високим рівнем розвитку інформаційної культури (створення, переробки та використання інформації)» [3];

– «суспільство уособлює інформаційно-технологічні зміни нового тисячоліття і являє собою сутнісну характеристику сучасного життя людства» [9, с. 5];

– «вид суспільства, у якому поступово зростає цінність інформації як важливого та незамінного ресурсу розвитку його всіх основних сфер, а саме: соціальної, економічної, політичної та культурної компонентів, та у межах якого активно розвиваються технології оброблення, зберігання та передачі інформації між основними суб'єктами такого суспільства» [1].

Таким чином, у науковій літературі налічується низка різнопланових визначень сутності інформаційного суспільства, що пояснюється переважно вузькою спрямованістю та спеціалізованістю досліджень, особливостями методології, що застосовується різними вченими, тощо. Незважаючи на різнобічність дефініцій, переважна більшість науковців однозначно констатує виключно важливу роль інформації, інформаційно-комунікаційних технологій та знань у розвитку суспільства нового типу. Систематизація наукових підходів до визначення сутності досліджу-

ваного поняття схематично представлена на рис. 1.

Дослідження інформаційного суспільства нерозривно пов'язано із вивченням впливу комп'ютерних та інформаційно-комунікаційних технологій. Останні прискорюють і спрощують процеси роботи з інформацією (акумулявання, обробка, аналіз, трансфер) та модифікують суспільні й економічні процеси. Власне, саме розповсюдження інформаційних технологій лежить в основі переходу провідних країн світу до функціонування на принципах інформаційності. Сучасні інформаційно-комунікаційні технології забезпечують оперативний доступ до нових знань та інформації; скорочення тривалості економічних процесів і життєвих циклів; активізацію наукомістких секторів виробництва й інноваційної діяльності; мобілізацію соціального капіталу; сприяють структурним змінам в економіці; полегшують комунікацію між економічними суб'єктами, державою та громадськими структурами; підвищують рівень інтелектуалізації праці; обумовлюють зростання ролі сфер освіти і науки; сприяють суспільному зростанню тощо.

**Висновки.** На основі проведеного дослідження можна сформулювати наступне визначення інформаційного суспільства: це вид суспільства нового типу, розвиток усіх сфер якого детермінується знаннями, інформацією та інформаційно-комунікаційними технологіями. Останні впливають на рівень конкурентоспроможності суб'єктів, результативність їх функціонування в межах інформаційного суспільства. При цьому до уваги необхідно брати аспекти швидкості отримання новітньої інформації, спроможності до продукування знань та темпів їх аналітичної обробки і трансферу за допомогою сучасних інформаційних технологій.

В умовах інформаційного суспільства розширюється спектр сфер застосування інформації і,



Рис. 1. Систематизація наукових підходів до визначення інформаційного суспільства

Джерело: побудовано автором на основі [5; 14; 18; 21]

відповідно, значно розгладжується її класифікація (за сферами, функціями, управлінськими рівнями, ступенями систематизації тощо). Причому на перше місце, з точки зору значення й інтенсивності впливу на суспільний розвиток і соціально-економічні процеси, виходить науково-технічна інформація. Із цього логічно випливає виключна роль галузей, спроможних генерувати знання, інформацію, забезпечувати їх обробку, аналіз і перетворення на затребувані інноваційні інформаційно-комунікаційні технології (передусім – сфери вищої освіти та науки).

**Перспективи подальших досліджень.** На поточному етапі розвитку суспільства можна констатувати формування глобального інформаційного простору. З огляду на це, доречно відзначити перспективність подальшого дослідження теоретичних засад розвитку інформаційного суспільства з урахуванням змін, обумовлених переходом на новий рівень прояву і функціонування, появою нових факторів впливу й актуалізацією необхідності державного регулювання інформаційного простору і гарантування інформаційної безпеки національної економіки.

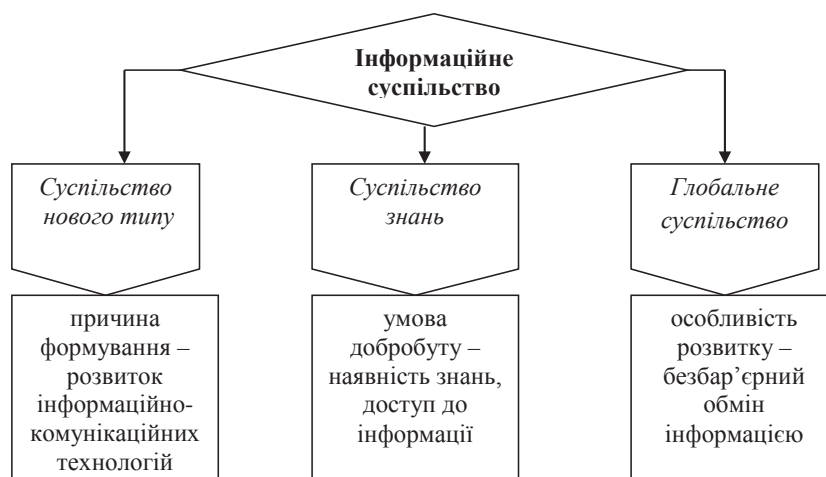
## Список літератури:

1. Актуальні проблеми формування та розвитку інформаційної економіки в Україні: колективна монографія. – Чернігів: ЧНТУ, 2017. – 292 с.
2. Арістова І.В. Державна інформаційна політика: організаційно-правові аспекти [Текст] / І.В. Арістова; за заг. ред. О.М. Бандурки. – Харків: Університет внутрішніх справ, 2000. – С. 56.
3. Бебик В.М. Соціально-комунікаційна праксеологія: поняття і методології [Текст] / В.М. Бебик // Інформація і право. – 2011. – № 2. – С. 53-60.
4. Белл Д. Грядущее постиндустриальное общество. Опыт социального прогнозирования / Д. Белл; пер. с англ. – М.: Academia, 1999. – 956 с.
5. Данил'ян В.О. Інформаційне суспільство та перспективи його розвитку в Україні (соціально-філософський аналіз) [Текст]: монографія / В.О. Данил'ян. – Харків: Право, 2008. – С. 22.
6. Дракер П. Посткапиталистическое общество / П. Дракер // Новая постиндустриальная волна на Западе: Антология. – М.: Academia, 1990. – С. 70-98.
7. Згуровський М. Шлях до інформаційного суспільства – від Женеви до Тунісу / М. Згуровський // Дзеркало тижня. – 2005. – № 34(562).
8. Кастельс М. Информационная эпоха: общество и культура / М. Кастельс; пер. с англ. под ред. О.И. Шкаратана. – М.: ГУ ВШЭ, 2000. – 608 с.
9. Колодюк А.В. Інформаційне суспільство: сучасний стан та перспективи розвитку в Україні / Колодюк А.В. // Автореферат дисертації на здоб. наук. ступ. канд. політ. наук. – К., 2005. – С. 5.
10. Комарова О.А. Освіта у вимірі інформаційного суспільства / О.А. Комарова // Економічний часопис – XXI. – 2011. – № 7-8. – С. 50-53.

11. Ліпкан В.А. Систематизація інформаційного законодавства України [Текст]: монографія / В.А. Ліпкан, В.А. Залізник. – К.: ФОП О.С. Ліпкан, 2012. – С. 253.
12. Мельничук О. Розвиток електронної комерції у структурі інформаційної економіки України / О. Мельничук // Вісник Київського національного університету імені Тараса Шевченка. Серія «Економіка». – 2014. – № 8(161). – С. 93-97.
13. Петрухно Ю.Є. Інформаційне суспільство: поняття, основні складові, характеристика / Ю.Є. Петрухно // Вісник ОНУ. – 2014. – Т. 19, вип. 1. – С. 127-139.
14. Реальний сектор економіки України в умовах становлення інформаційного суспільства: монографія / С.М. Шкарлет, М.П. Бутко, О.І. Волот. – Чернігів: ЧНТУ, 2017. – 288 с.
15. Социальные коммуникации (теория, методология, деятельность) [Текст]: словарь – справочник / сост. В.А. Ильганаева. – Харьков: КП «Городская типография», 2009. – С. 122.
16. Тоффлер Э. Метамарфозы власти / Э. Тоффлер; пер. с англ. – М.: АСТ, 2002. – 669 с.
17. Тоффлер Э. Третья волна / Э. Тоффлер. – М.: АСТ, 2004. – 350 с.
18. Шкарлет С. Ідентифікація сутності інформаційної економіки / С.М. Шкарлет, М.В. Дубина // Проблеми і перспективи економіки та управління. – 2017. – № 1(9). – С. 99-104.
19. Masuda Y. The Information Society as Postindustrial Society. – Washington: Word Future Soc, 1983. – P. 45.
20. Schiller Herbert I. et. al. (1992). The Ideology of International Communications. – New York: Institute of Media Analysis, 1992. – 170 p.
21. Shkarlet S.M. Basic descriptors of the information economy development / S.M. Shkarlet, M.V. Dubyna, A.V. Tarasenko // Науковий вісник Полісся. – 2017. – № 3(11). Ч. 1. – С. 8-15.

**Холявко Н.И.**

Черниговский национальный технологический университет

## СУЩНОСТЬ ИНФОРМАЦИОННОГО ОБЩЕСТВА И СИСТЕМАТИЗАЦИЯ НАУЧНЫХ ПОДХОДОВ К ЕГО ТРАКТОВКЕ

### Аннотация

В статье проанализированы взгляды отечественных и зарубежных ученых на сущность информационного общества. На основе систематизации научных подходов к трактовке данного понятия предложено рассматривать информационное общество как вид общества нового типа, развитие всех сфер которого детерминировано знаниями, информацией и информационно-коммуникационными технологиями. Автор подчеркивает изменение роли информации – превращении ее в стратегический ресурс, особый фактор производства, фактор конкурентоспособности, элемент производительных сил, специфический товар. Определены основные традиционные и современные признаки информации. Раскрыто влияние информационно-коммуникационных технологий на экономическое развитие страны.

**Ключевые слова:** информация, информационное общество, информационные ресурсы, информационно-коммуникационные технологии, знания.

**Kholiavko N.I.**

Chernihiv National University of Technology

## THE ESSENCE AND SYSTEMATIZATION OF SCIENTIFIC APPROACHES TO INFORMATION SOCIETY INTERPRETATION

### Summary

The article analyzes the Ukrainian and foreign scientists' approaches to the information society interpretation. On the basis of systematization of scientific approaches, it is proposed to consider the information society as a type of new society, the development of which spheres is determined by information, knowledge, information and communication technologies. The author emphasizes the changing role of information, particularly – turning it into a strategic resource, a special production factor, a competitiveness factor, a productive forces element, a specific commodity. The basic traditional and modern features of information are determined. The influence of information and communication technologies on the economic development of the country is identified.

**Keywords:** information society, information, information resources, information and communication technologies, knowledge.

УДК 330.15

## ЗАСТОСУВАННЯ ЕКОНОМІКО-ЕКОЛОГІЧНИХ ІНСТРУМЕНТІВ В УКРАЇНІ

Штуца В.М.

Національний університет «Одеська юридична академія»

Глобалізація проблем навколишнього середовища робить актуальними міжнародно-політичні аспекти управління природними системами. В силу цього в коло численних дисциплін, які вивчають проблеми навколишнього середовища, цілком закономірно залучається і група наук, які вивчають світову економіку і економічні відносини. Ідея про те, що неблагополучну світову екологічну ситуацію необхідно покращувати за допомогою об'єднаних міжнародних зусиль, не тільки отримала широке схвалення світової громадськості, а й активно втілюється в життя. За останні роки був отриманий і накопичений певний досвід міжнародного співробітництва в галузі охорони навколишнього середовища, яке є практичним втіленням міжнародної інтеграції в цій сфері. Використання еколого-економічних інструментів дозволяє вирішити лише епізодичні проблеми. Тільки міжнародна інтеграція в сфері охорони навколишнього середовища здатна принести довгостроковий ефект в результаті формування систем колективної екологічної безпеки, реалізації принципу збалансованості інтересів і зусиль окремих держав і суб'єктів господарської діяльності. Основне завдання статті – обґрунтувати доцільність та перспективи застосування еколого-економічних інструментів в Україні.

**Ключові слова:** глобальні екологічні проблеми, економіко-екологічні інструменти, міжнародна інтеграція, екологізація, екологічна політика, промисловий потенціал, екобізнес, інноваційні технології.

**Постановка проблеми.** Негативні соціальні та екологічні явища, що характеризуються виснаженням природних ресурсів та забрудненням навколишнього середовища, погіршенням умов життя, порушенням життєдіяльності, проявляються у всесвітньому масштабі. Деструктивний характер змін призводить до руйнування цілісності економічної, соціальної та екологічної систем, взаємозв'язку їх елементів і порушення процесів розвитку.

З початку 1970-х років для вирішення екологічних проблем у західних країнах активно використовують економічні інструменти. При цьому можна відзначити, що в результаті їх використання досягнуті значні практичні успіхи в області охорони навколишнього середовища.

Основним завданням даної роботи є аналіз та оцінка еколого-економічних інструментів для забезпечення екологічної трансформації народного господарства, а також розробка підходів підвищення ефективності функціонування виробництва в Україні.

**Аналіз останніх досліджень і публікацій.** Останнім часом помітно зросла кількість досліджень, предметом яких стало використання еколого-економічних інструментів. Цій темі в Україні присвячені дослідження таких науковців, як О. Р. Губанова, Б. О. Язлюк, Л. В. Єлісєєва, О. М. Стрішенець, І. О. Цимбалюк, Н. В. Павліха, А. Т. Московчук, І. М. Ушакова-Кірнач та багато інших.

У більшості публікацій науковці пропонують свій досвід щодо використання еколого-економічних інструментів в Україні, стан сучасного механізму екологічного регулювання природокористування та перспективність діючих інструментів еколого-економічної діяльності суб'єктів господарювання.

Проте ґрунтовних досліджень з визначення й застосування еколого-економічних інструментів в Україні бракує і тому ця тема є перспективною для подальшого розгляду та впровадження у економіку країни.

**Виклад основного матеріалу дослідження.** В епоху глобальної взаємозалежності

невід'ємним елементом людської свідомості стала екологічна безпека. У побут увійшли поняття «екологічна криза», «екологічна катастрофа», що вимагають як вихід з них комплекс невідкладних заходів, нерозривно пов'язаних з «екологічною модернізацією», формуванням екологічної культури та екологічної моральності. Визнання існування глобальних проблем привело до виділення самостійної галузі знань – глобальної (або планетарної) екології, орієнтованої на врегулювання взаємовідносин всього людства з навколишнім середовищем з метою її збереження.

Неможливість вирішити глобальні екологічні проблеми зусиллями однієї країни сприяла перегляду пріоритетів зовнішньої політики держав і екологізації міжнародних відносин. В урядових заходах більшості країн почали поєднуватися ресурсоохоронні заходи і виробництво конкурентоспроможних екологічно чистих товарів. Екологічна політика стала структурно оформленим, необхідним напрямом діяльності будь-якої держави.

Участь в міжнародному екологічному співробітництві розглядається як необхідний елемент зміцнення безпеки країни. Крім того, це питання міжнародного політичного престижу держави, відображення його здатності швидко і адекватно реагувати на планетарні зміни. Характеристика сучасних екологічних процесів глобального рівня невіддільна від аналізу соціально-економічних тенденцій розвитку країн. Йдеться про необхідність вивіряти економічну політику в екологічному аспекті. Впровадження в економічну складову фактора екологічної раціональності є найбільш значущим пріоритетом екологічної модернізації. Це передбачає здійснення тісного міждержавного співробітництва та координації дій не тільки в області охорони навколишнього середовища, а й в соціально-економічній і навіть політичній сферах.

Сучасна реалізація окремих міжнародних природоохоронних проектів дозволяє вирішити лише епізодичні проблеми. Тільки міжнародна інтеграція в сфері охорони навколишнього середовища здатна принести довгостроковий ефект в результаті здійснення положень концепції ста-



лого розвитку, формування систем колективної екологічної безпеки, реалізації принципу збалансованості інтересів і зусиль окремих держав.

В силу розбіжностей між розвиненими і розвиваючими країнами, природного прагнення держав відстоювати в першу чергу власні національні інтереси перспективним напрямком зробилося регіональне співробітництво, засноване на відносному схожості соціально-економічних і політичних завдань країн того чи іншого регіону.

За останні роки Україна виробила і накопичила певний досвід міжнародного співробітництва в галузі охорони навколишнього середовища, яке є практичним втіленням міжнародної інтеграції в цій сфері.

Але, на теперішній час в Україні чисто екологічні проблеми тимчасово відійшли на другий план через відсутність необхідних, фінансових ресурсів, необхідних для їх вирішення. Тому завдання полягає в тому, щоб витягти максимальний ефект зі сформованої системи міжнародних відносин і основних тенденцій розвитку міжнародної екологічної політики, з тим, щоб вибрати конкретні організаційні схеми з урахуванням специфічних особливостей України. При цьому доцільним є використання систематизованого досвіду країн – членів Європейського союзу.

Найбільш розвинутою моделлю об'єднання різних країн з метою проведення спільної економічної, соціальної та екологічної політики з офіційною передачею суверенних прав міжнародних органам є Європейський Союз [1].

Європа вже давно грає провідну роль в області екологічної політики та міжнародної інтеграції, спрямованої на поліпшення навколишнього середовища.

Історичні зміни в кінці ХХ століття змінили політичний клімат на Європейському континенті. Сьогодні Європа представляється світу оновленою і готовою до принципово новим ініціативам. Політичні та економічні інтеграційні процеси в Європі активізували інтеграцію екологічну, яка в значній мірі визначає зміст і напрям розвитку оновленої Європи [2]. Екологічні проблеми знаходять все більше відображення в документах і угодах Європейського Союзу. Створення великих міжнародних програм, які координують зусилля ряду держав, наприклад, щодо захисту Рейну від забруднень або створення Гельсінкської Комісії з охорони вод Балтійського моря можна розглядати як позитивні приклади переходу від системи державного до системи міждержавного управління в галузі екологічної безпеки [3].

Треба відзначити, що Європа також несе відповідальність за поліпшення стану навколишнього середовища на планеті.

Міжнародна інтеграція в сфері охорони навколишнього середовища є необхідною основою для формування великих міжнародних екологічних програм і координації національних екологічних програм.

Сутність організаційно-економічного механізму управління процесом міжнародної інтеграції полягає в створенні певних умов, при яких всім суб'єктам інтеграції було б економічно вигідно дотримуватися вимог і слідувати стандартам якості природного середовища, встановленим органами інтеграційного управління.

В даний час можливо виділити чотири ступені управління міжнародної екологічної інтеграцією, виходячи з принципів пов'язаності цілей управління і ґрунтуючись на положенні, що побудова систем національної екологічної безпеки є складовою частиною і однією з цілей міжнародної інтеграції в сфері охорони навколишнього середовища.

Перший ступінь – конвенціональний рівень (міжурядові угоди, договори, пакти і т. д.). Цей етап потрібен для усвідомлення необхідності вжиття заходів у сфері інтеграції та переходу від угод до конкретних дій, тобто виконує чисто законотворчу функцію.

Друга, ступінь – проведення спільних акцій і заходів, що сприяють переходу на більш високий рівень інтеграції, тобто безпосереднє формування системи екологічної безпеки. До таких заходів належать:

1. Впровадження ресурсозберігаючих технологій і новітньої техніки.

2. Підготовка кадрів вищої кваліфікації, в тому числі в сфері управління, які враховують і усвідомлюють важливість екологічних проблем.

3. Єдина система стандартів якості навколишнього середовища, продуктів, технологій (наприклад, ISO 9000).

4. Використання єдиних заходів економічного регулювання.

5. Єдиний методичне забезпечення.

6. Правове забезпечення управління екологічною безпекою.

7. Обмін інформацією про якість навколишнього середовища на різних рівнях.

8. Боротьба з безробіттям шляхом збільшення попиту в галузях промисловості, які виробляють природоохоронне обладнання (розширення науково-технологічної діяльності в сфері екологічних досліджень з метою забезпечення зайнятості та соціального захисту працівників, що займаються екологічною проблематикою) [4].

9. Пошук фінансових ресурсів для реалізації глобальних і регіональних екологічних програм (створення екологічних фондів як варіант).

10. Організація міжнародної служби з філіями в різних країнах, що займається виявленням, здійсненням контролю за діяльністю фірм малого і середнього бізнесу, які не можуть собі дозволити закупівлю і установку сучасного обладнання і продовжують забруднювати навколишнє середовище, і надання їм допомоги (пільги, здешевлені кредити і т. п.) для заохочення проведення ними природоохоронних заходів.

11. Сумісні наукові дослідження і дослідно-конструкторські розробки. Третій ступінь – створення єдиної регіональної системи управління екологічною безпекою, ядром якої є уніфікація і гармонізація національних структур управління.

Четвертий ступінь – глобальне управління системами екологічної безпеки – наднаціональне управління екорозвитком з урахуванням інтересів всього людства і окремих країн. Такі природні райони, як сельва Амазонки, тайга Сибіру, Аральське море, озеро Байкал і багато інших є всесвітнім надбанням. Серед заходів цієї ступені можна виділити формування єдиних фондів фінансування, а також – створення органу екологічного арбітражу.

Інтеграція в сфері охорони навколишнього середовища може здійснюватися за сприяння та взаємодії численних дійових осіб – суб'єкта інтеграції. Екологічна інтеграція має на увазі, що хоча б деякі з цих суб'єктів виділяють кошти на здійснення природоохоронних заходів. Вирішальним для розвитку економіки і суспільства в новому тисячолітті є те, як суб'єкти екологічної політики зможуть поставити перед собою спільні цілі і спільно домогтися їх здійснення.

Слід зазначити, що процес інтеграції в Україні відбувається в умовах реформування вітчизняної економіки і перетворення зовнішньоекономічної діяльності.

В процесі розвитку України були висунуті наступні фактори, що впливають на інтеграцію:

- економічний розвиток країн і регіонів;
- розвиток науково-технічного прогресу;
- прагнення вирішити глобальні проблеми людства;
- розвиток транспортно-енергетичних зв'язків;
- демографічні фактори розвитку [5].

Як стверджує А.О. Кірюхіна, основними напрямками інтеграції України в систему міжнародних відносин є:

- розвиток інтеграційних зв'язків з державами різних міжнародних організацій і країнами-сусідами;
- вдосконалення та реформування експортно-імпоротної політики;
- участь в процесі міжнародного поділу праці;
- розвиток відносин з міжнародними економічними та валютно-фінансовими організаціями [6].

Згідно З.О. Манову можна також додати забезпечення прозорості кордонів, між країнами, які в увійшли інтеграційні угруповання, і створення сприятливих умов для вільного переміщення ресурсів.

Процес формування єдиної екологічної політики в Європі ніколи не протікав безболісно. Як уже згадувалося раніше, кожна з країн-членів ЄС має:

- свій промислово-ресурсний потенціал і уявлення про пріоритетні шляхи його розвитку; свої уявлення про характер соціально-економічної діяльності та відповідних соціально-економічні індикатори для обґрунтування прийнятих політичних рішень;

- своє розуміння про перспективи збереження природного середовища та регіонального екологічного потенціалу і відповідну законодавчу базу [7].

Втілення в життя спільної екологічної політики та заходів щодо поліпшення якості навколишнього середовища – це процес, що триває вже не один десяток років. Але, не дивлячись на те, що система колективної екологічної безпеки в Європі ще не побудована повністю і все ще потребує доопрацювання, досвід Європи в цій сфері унікальний, а тому він може бути взятий за основу іншими країнами світу при подальшому переході від європейського на глобальний рівень інтеграції.

Цей процес почався в 1972 році, коли погіршення якості повітря, води і ґрунту в європейських країнах зажадали якнайшвидшої реакції керівництва Європейського Економічного Співтовариства або просто Європейського Співтовариства (як його тоді вже називали), і воно наполягло на проведенні єдиної екологічної політики [8].

На спільному засіданні 19–20 жовтня 1972 року в Парижі глави урядів шести країн – членів ЄЕС з 1958 року (Бельгії, Німеччини, Франції, Італії, Люксембургу та Нідерландів), а також трьох країн-кандидатів на вступ до Європейського Співтовариства в 1973 році (Данії, Ірландії і Великобританії) прийняли рішення про організацію до 31 липня 1973 року спільної Програми природоохоронних заходів Європейського Співтовариства. Таким чином, ця зустріч стала основоположною в справі проведення спільної екологічної політики Євросоюзу.

Якщо ввести новий показник – ставлення частки викидів діоксиду вуглецю до частки валового продукту країн, то виходить, що значення даного показника вище в країнах з економікою, що розвивається (Китай – 6,5; Індія – 4). Причому жодна з розвинених країн не переступила рубіж одиниці (США – 0,9; Німеччина – 0,5; Японія – 0,28). Це свідчить про зворотну залежність між величиною ВВП країни і викидами діоксиду вуглецю в ній. Таким чином, в результаті проведених розрахунків ще раз підтверджується теза про те, що провідні розвинені країни відходять на другий план в процесі забруднення навколишнього середовища (зокрема, викидами вуглецю), а основну небезпеку представляють країни, що розвиваються, в тому числі і Україна.

Еколого-економічні інструменти є тією складовою, яка може допомогти Україні вийти з переліку країн, що розвиваються і стати повноцінною європейською державою. Саме за їх допомогою можна вивести економіку країни на новий рівень завдяки тому, що їх застосування зробить вигідним модернізацію обладнання, застосування нових технологій, сприятиме випуску наукоємної продукції. Використання еколого-економічних інструментів допоможе Україні перестати бути джерелом дешевої сировини.

Багато теперішніх проблем (потепління клімату, озонні діри, скупчення побутових відходів у великих містах і ін.) виникають в результаті повсякденному житті населення, і часто зв'язок між соціально-економічною діяльністю і забрудненням далеко не очевидна. У такій ситуації ефективність традиційних економічних інструментів екологічного регулювання (податкові пільги для компаній, що встановлюють очисне обладнання, субсидії і т. п.) виявляється обмеженою, що викликає необхідність їх оновлення.

На сьогоднішній день на порядку денному повинно стояти питання про інтеграцію екології та економіки як необхідну умову переходу до «сталого суспільства», де будуть одночасно враховуватися інтереси збереження середовища і забезпечуватися умови для господарської діяльності.

Така інтеграція в Україні повинна відбуватися поступово в кілька етапів.

По-перше, на цілі охорони навколишнього середовища повинна перерозподілятися певна частина суспільного продукту, на постійній основі здійснюватися фінансування екологічної політики. У перспективі принцип «забруднювач платить» має бути трансформований в принцип загальної соціальної відповідальності, і фінансування повинно базуватися на наступних постулатах:

- 1) витрати на збереження навколишнього середовища несе вся громада;

2) вони розподіляються справедливо – ні які географічні території, соціальні верстви, громадські сектори не мають ніяких переваг порівняно з іншими;

3) не можливо допускати великого негативного економічного ефекту від екологічного регулювання.

По-друге, повинен бути переглянутий економічний інструментарій екологічної політики. Якщо раніше вона базувалася переважно на «зовнішніх» по відношенню до господарських агентів регуляторів – нормативах і відповідних заходів заохочення з боку держави, то зараз потрібно розробити постійно діючі і вбудовані в економічну систему механізми включення витрат на охорону середовища в витрати підприємств (екологічні податки, збори та ін.).

По-третє, завдяки виділенню в економічній структурі нової самостійної сфери діяльності – екобізнесу – має відбуватися помітне зміцнення матеріально-технічної бази охорони навколишнього середовища. Найважливіша умова розвитку екобізнесу – підтримка з боку споживачів, яка повинна існувати в відношенні виробництва екологічно чистої продукції та товарів з перероблених матеріалів.

Важлива особливість нової системи екологічного регулювання, яка повинна бути сформована, – її націленість на досягнення компромісу між компаніями, державою і населенням з питань охорони навколишнього середовища.

Введення вищевказаних заходів має докорінно змінити методи впливу на потенційних і реальних забруднювачів – якщо на сьогоднішній день з ними борються за допомогою адміністративного впливу, шляхом порушення судових позовів, пікетів, демонстрацій, бойкотування екологічно «агресивної» продукції, то у майбутньому діяльність держави і природоохоронних організацій повинна бути спрямована на допомогу компаніям – виробникам «екологічно відповідальних» товарів.

Таким чином, при впровадженні зарубіжного досвіду організації природоохоронної політики і здійсненні активного міжнародного співробітництва в галузі охорони навколишнього середовища, українським органам управління необхідно звернути увагу на екологізацію всіх сфер діяльності як на стратегічний орієнтир. Без активної природоохоронної політики інтеграція України в світову економіку неможлива, оскільки це вступить в протиріччя з тенденціями світового розвитку.

### Список літератури:

1. Долгов С.И. Основы внешнеэкономических знаний: Словарь-справочник / С.И. Долгов, В.В. Васильев, С.П. Гончарова и др. // М.: Высш. шк., 1990, 432 с.
2. Кондратьев К.Я., Данилов-Данильян В.И., Донченко В.К., Лосев К.С. Экология и политика / К.Я. Кондратьев, В.И. Данилов-Данильян, В.К. Донченко, К.С. Лосев // СПб.: Изд-во НИЦЭБ РАН, 1993, 286 с.
3. EAP Task Force Sekretariat. Environment in the Transition to a Market Economy, 1999-2000. [Електронний ресурс], режим доступу: <https://www.oecd.org/env/outreach/48715397.pdf>.
4. Schmidberger M. EU-Akzeptanz und europäische Identität in deutschfranzösischen Grenzgebiet, in: Aus Politik und Zeitgeschichte B 25-26/1998, S. 2225.
5. Манів З.О. Регіональна економіка: Навчальний посібник / З.О. Манів, І.М. Луцький, С.З. Манів // Львів: «Магнолія 2006», 2011. – С. 638.
6. Кирюхина А.О. Развитие внешнеэкономической деятельности Украины в условиях международной экономической интеграции / А.О. Кирюхина // Экономические науки. Внешнеэкономическая деятельность. – 2013. – № 2. – С. 215.
7. Трояк М.И. Учет фактора экологической безопасности при разработке маркетинговых стратегий / М.И. Трояк // Региональная экология. – № 1-2. – 1999. – С. 24-26.
8. Europaeische Kommission. Unsere Zukunft bewahren: Aktionen fuer Europas Umwelt, Bruessel-Luxemburg, 1998, 140. S. 75. 4. Europaeische Umweltministerkonferenz Aarhus (Daenemark), 23-25.06.1998, 610 S.

**Штуца В.Н.**

Национальный университет «Одесская юридическая академия»

## ИСПОЛЬЗОВАНИЕ ЭКОНОМИКО-ЭКОЛОГИЧЕСКИХ ИНСТРУМЕНТОВ В УКРАИНЕ

### Аннотация

Глобализация проблем окружающей среды делает актуальными международно-политические аспекты управления природными системами. В силу этого в круг многочисленных дисциплин, изучающих проблемы окружающей среды, вполне закономерно вовлекается и группа наук, изучающих мировую экономику и экономические отношения. Идея о том, что неблагополучную мировую экологическую ситуацию необходимо улучшать с помощью объединенных международных усилий, не только получила широкое одобрение мировой общественности, но и активно претворяется в жизнь. За последние годы практика выработала и накопила определенный опыт международного сотрудничества в области охраны окружающей среды, которое является практическим воплощением международной интеграции в этой сфере. Использование эколого-экономических инструментов позволяет решить лишь эпизодические проблемы. Только международная интеграция в сфере охраны окружающей среды способна принести долгосрочный эффект в результате формирования систем коллективной экологической безопасности, реализации принципа сбалансированности интересов и усилий отдельных государств и субъектов хозяйственной деятельности. Основное задание статьи обосновать целесообразность и перспективы применения эколого-экономических инструментов в Украине.

**Ключевые слова:** глобальные экологические проблемы, экономико-экологические инструменты, международная интеграция, экологизация, экологическая политика, промышленный потенциал, экобизнес, инновационные технологии.

**Shtutsa V.M.**

National University «Odessa Law Academy»

## USAGE OF ECONOMICAL AND ECOLOGICAL TOOLS IN UKRAINE

### Summary

The globalization of environmental problems makes the international political aspects of the management of natural systems relevant. Because of this, a group of sciences studying the world economy and economic relations are quite naturally involved in the circle of numerous disciplines studying the problems of the environment. The idea that a dysfunctional global environmental situation needs to be improved through joint international efforts has not only been widely approved by the world community, but is also being actively implemented. In recent years, the practice has developed and accumulated a certain experience of international cooperation in the field of environmental protection, which is a practical embodiment of international integration in this field. The use of environmental and economic tools allows solving only occasional problems. Only international integration in the sphere of environmental protection can bring long – term effect as a result of the formation of systems of collective environmental security, the implementation of the principle of balancing the interests and efforts of individual states and business entities. The main task of the article is to justify the expediency and perversity of the use of ecological and economic instruments in Ukraine.

**Keywords:** global environmental problems, economic and ecological instruments, international integration, ecologization, environmental policy, industrial potential, eco-business, innovative technologies.

## НАШІ АВТОРИ

1. **Аксьонов Олександр Борисович** – концертмейстер Київського національного університету культури і мистецтва
2. **Антипін Євген Борисович** – кандидат педагогічних наук, старший викладач кафедри педагогіки та психології Київського університету імені Бориса Грінченка
3. **Арестенко Валерій Вікторович** – кандидат педагогічних наук, доцент, доцент кафедри органічної і біологічної хімії Мелітопольського державного педагогічного університету імені Богдана Хмельницького
4. **Бабій Юлія Сергіївна** – студентка Полтавського юридичного інституту Національного юридичного університету імені Ярослава Мудрого
5. **Балашов Дмитро Максимович** – курсант факультету морського права та менеджменту Національного університету «Одеська морська академія»
6. **Баркарь Євген Володимирович** – кандидат сільськогосподарських наук, доцент кафедри генетики, годівлі тварин та біотехнології Миколаївського національного аграрного університету
7. **Басиста Світлана Анатоліївна** – студентка Національного університету біоресурсів і природокористування України
8. **Безсмертна Оксана Владиславівна** – кандидат економічних наук, доцент кафедри маркетингу та реклами Вінницького торговельно-економічного інституту Київського національного торговельно-економічного університету
9. **Бей Наталія Олександрівна** – кандидат економічних наук, здобувач Національної наукової сільськогосподарської бібліотеки Національної академії аграрних наук України
10. **Беляєва Світлана Станіславівна** – кандидат економічних наук, доцент, доцент кафедри туризму та готельно-ресторанної справи Черкаського державного технологічного університету
11. **Бикова Адель Леонідівна** – кандидат економічних наук, доцент кафедри економіки та соціально-трудових відносин Університету митної справи та фінансів
12. **Білошапка Альона Володимирівна** – магістр Національного університету харчових технологій
13. **Білявець Сергій Якович** – кандидат педагогічних наук, доцент кафедри оперативного мистецтва факультету керівних кадрів Національної академії Державної прикордонної служби України імені Богдана Хмельницького
14. **Богомаз Анастасія Володимирівна** – студентка Миколаївського національного аграрного університету
15. **Бойчук Микола Михайлович** – студент ДВНЗ «Ужгородський національний університет»
16. **Болда Ольга Юріївна** – магістр Харківського торговельно-економічного інституту Київського національного торговельно-економічного університету
17. **Бондар Леся Вікторівна** – кандидат педагогічних наук, доцент, Київський політехнічний інститут імені Ігоря Сікорського
18. **Бондаренко Оксана Олександрівна** – аспірант кафедри політичних теорій Національного університету «Одеська юридична академія»
19. **Бондарчук Віктор Олексійович** – кандидат мистецтвознавства, доцент, Національної музичної академії України імені П.І. Чайковського
20. **Бондарчук Наталія Володимирівна** – доктор наук з державного управління, професор кафедри обліку, аудиту, управління та фінансово-економічної безпеки Дніпропетровського державного аграрно-економічного університету
21. **Бородач Володимир Олексійович** – кандидат медичних наук, доцент кафедри стоматології дитячого віку ДВНЗ «Ужгородський національний університет»
22. **Боса Віта Петрівна** – старший викладач кафедри романської філології та порівняльно-типологічного мовознавства Київського університету імені Бориса Грінченка
23. **Бугаєвський Костянтин Анатолійович** – кандидат медичних наук, доцент кафедри фізичної реабілітації та здоров'я Інституту здоров'я, спорту та туризму Класичного приватного університету
24. **Василівська Наталія Іванівна** – аспірант кафедри германської філології та зарубіжної літератури Житомирського державного університету імені Івана Франка
25. **Васильєва Анастасія Сергіївна** – студентка Київського національного університету культури і мистецтва
26. **Великодна Марія Валеріївна** – студентка ДВНЗ «Ужгородський національний університет»
27. **Винарчик Лілія Володимирівна** – старший викладач кафедри кадастру територій Національного університету «Львівська політехніка»
28. **Вінтюк Юрій Володимирович** – кандидат психологічних наук, доцент, доцент кафедри теоретичної та практичної психології Національного університету «Львівська політехніка»
29. **Віхров Костянтин Львович** – професор, Тернопільський національний педагогічний університет імені Володимира Гнатюка
30. **Возняк Андрій Геннадійович** – аспірант кафедри телекомунікацій та радіотехніки Хмельницького національного університету

31. **Войтович Надія Володимирівна** – магістр Львівського національного університету імені Івана Франка
32. **Волошин Світлана Миколаївна** – кандидат педагогічних наук, доцент кафедри практичної психології Дрогобицького державного педагогічного університету імені Івана Франка
33. **Воляк Леся Романівна** – кандидат економічних наук, старший викладач кафедри статистики та економічного аналізу Національного університету біоресурсів і природокористування України
34. **Гаврилешко Катерина Іванівна** – аспірант кафедри ортопедичної стоматології ДВНЗ «Ужгородський національний університет»
35. **Галока Ольга Степанівна** – студентка Львівського національного університету імені Івана Франка
36. **Гангур Іван Юрійович** – асистент кафедри терапевтичної стоматології ДВНЗ «Ужгородський національний університет»
37. **Гелун Юлія Юрійівна** – студентка Київського політехнічного інституту імені Ігоря Сікорського
38. **Гелуненко Антон Іванович** – слухач магістратури Навчально-наукового інституту права Сумського державного університету
39. **Геник Ростислав Васильович** – студент Київського національного університету культури і мистецтв
40. **Герман Ірина Валентинівна** – викладач кафедри туризму та готельно-ресторанної справи Черкаського державного технологічного університету
41. **Глушенкова Анастасія Анатоліївна** – кандидат географічних наук, доцент кафедри менеджменту Державного університету телекомунікацій
42. **Гнатейко Нонна Валентинівна** – кандидат технічних наук, доцент, Національний технічний університет України «Київський політехнічний інститут імені Ігоря Сікорського»
43. **Годун Наталія Іванівна** – кандидат історичних наук, доцент кафедри медико-біологічних дисциплін і валеології Переяслав-Хмельницького державного педагогічного університету імені Григорія Сковороди
44. **Гончарук Світлана Марківна** – кандидат економічних наук, доцент кафедри обліку і аудиту факультет управління фінансами та бізнесу Львівського національного університету імені Івана Франка
45. **Гончарук-Хомин Мирослав Юрійович** – директор науково-навчального центру судової стоматології, асистент кафедри ортопедичної стоматології ДВНЗ «Ужгородський національний університет»
46. **Гончарь Маргарита Олександрівна** – доктор медичних наук, професор, Харківський національний медичний університет
47. **Григор'єва Юлія Павлівна** – студентка Переяслав-Хмельницького державного педагогічного університету імені Григорія Сковороди
48. **Губар Юрій Петрович** – кандидат технічних наук, доцент кафедри кадастру територій Національного університету «Львівська політехніка»
49. **Гудименко Ольга Сергіївна** – магістр Національного університету харчових технологій
50. **Гут Любов Василівна** – кандидат економічних наук, доцент, завідувач кафедри фінансів, банківської справи та підприємництва Чернівецького торговельно-економічного інституту Київського національного торговельно-економічного університету
51. **Давидова Ірина Віталівна** – кандидат юридичних наук, доцент, доцент кафедри цивільного права Національного університету «Одеська юридична академія»
52. **Дацькова Дарина Віталіївна** – аспірант кафедри менеджменту інноваційної та інвестиційної діяльності Київського національного університету імені Тараса Шевченка
53. **Денисевич Єлизавета Сергіївна** – студентка Вінницького торговельно-економічного інституту Київського національного торговельно-економічного університету
54. **Дехтяр Юрій Франкович** – кандидат сільськогосподарських наук, доцент кафедри генетики, годівлі тварин та біотехнології Миколаївського національного аграрного університету
55. **Децюк Тетяна Миколаївна** – кандидат педагогічних наук, Чернігівський національний технологічний університет
56. **Джанашія Ліана Ревазівна** – магістр Дніпровського національного університету імені Олеся Гончара
57. **Джуровець Анна Іванівна** – студентка Чернівецького торговельно-економічного інституту Київського національного торговельно-економічного університету
58. **Дзьоба Володимир Богданович** – старший викладач кафедри фінансів, обліку і аналізу Національного університету «Львівська політехніка»
59. **Дичка Наталія Іванівна** – кандидат педагогічних наук, доцент кафедри англійської мови технічного спрямування №1 факультету лінгвістики Національного технічного університету України «Київський політехнічний інститут імені Ігоря Сікорського»
60. **Дмитренко Віталій Анатолійович** – студент Національного університету харчових технологій
61. **Дмитрієва Ніна Вікторівна** – кандидат технічних наук, доцент кафедри технології будівельного виробництва Одеської державної академії будівництва і архітектури

62. **Дмітрієва Тетяна Ігорівна** – студентка Вінницького торговельно-економічного інституту Київського національного торговельно-економічного університету
63. **Долженкова Олена Вікторівна** – кандидат технічних наук, старший науковий співробітник, доцент кафедри безпеки життєдіяльності Дніпровського національного університету імені Олеся Гончара
64. **Домище Мар'ян Юрійович** – асистент кафедри хірургічної стоматології, щелепно-лицевої хірургії та онкостоматології ДВНЗ «Ужгородський національний університет»
65. **Доценко Катерина Олексіївна** – кандидат філологічних наук, доцент, доцент кафедри теорії комунікації, реклами та зв'язків із громадськістю Запорізького національного університету
66. **Дроф'як Надія Іванівна** – асистент кафедри іноземних мов Львівського національного університету імені Івана Франка
67. **Дудікова Лариса Володимирівна** – кандидат педагогічних наук, доцент, завідувач кафедри іноземних мов з курсом латинської мови та медичної термінології Вінницького національного медичного університету імені М.І. Пирогова
68. **Дунда Світлана Петрівна** – кандидат економічних наук, доцент, Національний університет харчових технологій
69. **Дяченко Дарина Олексіївна** – студентка Харківського національного університету міського господарства імені О.М. Бекетова
70. **Євенко Тетяна Іванівна** – кандидат економічних наук, старший викладач кафедри фінансів Національного університету біоресурсів і природокористування України
71. **Євтушок Інна Олександрівна** – студентка факультету початкового навчання Національного університету «Чернігівський колегіум» імені Т.Г. Шевченка
72. **Єрмакова Наталія Олександрівна** – кандидат психологічних наук, доцент кафедри психології Сумського державного педагогічного університету імені А.С. Макаренка
73. **Жидких Олена Борисівна** – старший викладач кафедри дизайну Відокремленого підрозділу «Миколаївська філія Київського національного університету культури і мистецтв»
74. **Жидкова Наталія Миколаївна** – кандидат педагогічних наук, учитель методист Менської районної гімназії, Чернігівська область
75. **Жулім Марія Станіславівна** – студентка Миколаївського національного аграрного університету
76. **Заєць Оксана Миколаївна** – студентка Київського національного університету культури і мистецтв
77. **Зайцева Діана Євгенівна** – студентка Вінницького торговельно-економічного інституту Київського національного торговельно-економічного університету
78. **Заїченко Анастасія Євгенівна** – студентка кафедри німецької та французької філології Маріупольського державного університету
79. **Заярна Наталія Миколаївна** – кандидат економічних наук, доцент кафедри економіки Львівського торговельно-економічного університету
80. **Зиза Олена Олександрівна** – кандидат економічних наук, доцент кафедри економіки Донецького національного університету економіки і торгівлі імені Михайла Туган-Барановського
81. **Іванова Світлана Миколаївна** – студентка Національного університету біоресурсів і природокористування України
82. **Іванюха Тетяна Валеріївна** – кандидат філологічних наук, доцент, доцент кафедри теорії комунікації, реклами та зв'язків із громадськістю Запорізького національного університету
83. **Іваськевич Вікторія Зіновіївна** – асистент кафедри стоматології дитячого віку ДВНЗ «Ужгородський національний університет»
84. **Ігнатенко Тетяна Сергіївна** – аспірант ДВНЗ «Університет банківської справи» Національного банку України
85. **Ільченко Віталій Володимирович** – студент Національного університету біоресурсів і природокористування України
86. **Калініченко Данило Ростиславович** – аспірант, асистент кафедри економіки Донецького національного університету економіки і торгівлі імені Михайла Туган-Барановського
87. **Кандиба Павло Олексійович** – старший викладач Черкаського державного технологічного університету
88. **Карєба Марина Іванівна** – кандидат економічних наук, доцент, Миколаївський національний аграрний університет
89. **Карпушина Майя Григорівна** – кандидат педагогічних наук, старший викладач кафедри перекладу Національної академії Державної прикордонної служби України
90. **Касьянова Олександра Андріївна** – здобувач кафедри української мови та прикладної лінгвістики Інституту філології Київського національного університету імені Тараса Шевченка
91. **Катана Альбіна Валентинівна** – кандидат економічних наук, доцент, Чернівецький торговельно-економічний інститут Київського національного торговельно-економічного університету
92. **Кеба Мирослав Євгенович** – заслужений працівник культури України, старший викладач кафедри сучасної та бальної хореографії Київського національного університету культури і мистецтв

93. **Кенюк Андрій Тарасович** – кандидат медичних наук, доцент кафедри ортопедичної стоматології ДВНЗ «Ужгородський національний університет»
94. **Кесов Дмитро Аполонович** – магістр Дніпровського національного університету імені Олеся Гончара
95. **Кисіль Світлана Сергіївна** – аспірант ННЦ «Інститут аграрної економіки»
96. **Клітинська Оксана Василівна** – доктор медичних наук, професор, завідувач кафедри стоматології дитячого віку ДВНЗ «Ужгородський національний університет»
97. **Кобеля Зоряна Ігорівна** – кандидат економічних наук, доцент кафедри економіки підприємства і управління персоналом Чернівецького національного університету Юрія Федьковича
98. **Ковальська Вікторія Вікторівна** – магістр Національного університету харчових технологій
99. **Ковінько Олена Миколаївна** – кандидат економічних наук, доцент, доцент кафедри маркетингу та реклами Вінницького торговельно-економічного інституту Київського національного торговельно-економічного університету
100. **Ковпик Світлана Іванівна** – доктор філологічних наук, професор, професор кафедри української та світової літератур Криворізького державного педагогічного університету
101. **Ковтун Олена Сергіївна** – студентка Національного університету харчових технологій
102. **Колеснік Євгенія Олександрівна** – студентка Університету митної справи та фінансів
103. **Кондаурова Христина Вадимівна** – аспірант кафедри загального мовознавства, класичної філології та неоелліністики Київського національного університету імені Тараса Шевченка
104. **Коніна Марина Олександрівна** – асистент кафедри фінансів та банківської справи Донецького національного університету економіки та торгівлі імені Михайла Туган-Барановського
105. **Коновалова Наталія Михайлівна** – асистент Харківського національного медичного університету
106. **Копочинська Юлія Володимирівна** – кандидат наук з фізичного виховання і спорту, доцент кафедри фізичної реабілітації Міжнародного науково-технічного університету імені академіка Юрія Бугая
107. **Косатенко Дар'я Олександрівна** – студентка Центральноукраїнського національного технічного університету
108. **Косоплюткіна Наталія Леонідівна** – студентка Чернігівського національного технологічного університету
109. **Костенко Євген Якович** – доктор медичних наук, професор кафедри ортопедичної стоматології ДВНЗ «Ужгородський національний університет»
110. **Кот Софія Павлівна** – студентка Маріупольського державного університету
111. **Кочубей Людмила Володимирівна** – кандидат педагогічних наук, доцент, Глухівський національний педагогічний університет імені Олександра Довженка
112. **Кощова Богдана Романівна** – старший викладач кафедри туризму Національного університету «Львівська політехніка»
113. **Крайнюков Олександр Олексійович** – студент Харківського національного університету імені В.Н. Каразіна
114. **Крайнюков Олексій Миколайович** – доктор географічних наук, доцент, професор кафедри екологічної безпеки та екологічної освіти Харківського національного університету імені В.Н. Каразіна
115. **Краснікова Наталія Олександрівна** – кандидат економічних наук, доцент, доцент кафедри міжнародної економіки і світових фінансів Дніпровського національного університету імені Олеся Гончара
116. **Кривуша Світлана Григорівна** – аспірант кафедри теоретичної та прикладної економіки Інституту підготовки кадрів державної служби зайнятості України
117. **Крічфалушій Сергій Іванович** – студент ДВНЗ «Ужгородський національний університет»
118. **Крохмальна Галина Іванівна** – кандидат філологічних наук, доцент кафедри початкової та дошкільної освіти Львівського національного університету імені Івана Франка
119. **Кубрак Аліна Анатоліївна** – магістр Дніпропетровського державного аграрно-економічного університету
120. **Кудріна Ольга Юріївна** – доктор економічних наук, професор, завідувач кафедри економіки та бізнесу Сумського державного педагогічного університету імені А.С. Макаренка
121. **Кузьмінець Тетяна Геннадіївна** – студент Вінницького торговельно-економічного інституту Київського національного торговельно-економічного університету
122. **Кульбачна Людмила Анатоліївна** – студентка Миколаївського національного аграрного університету
123. **Курносова Юлія Анатоліївна** – студентка Дніпропетровського державного аграрно-економічного університету
124. **Кутельмах Роман Корнелійович** – кандидат технічних наук, старший викладач кафедри програмного забезпечення Національного університету «Львівська політехніка»
125. **Кухта Павло Володимирович** – кандидат економічних наук, доцент, доцент кафедри менеджменту інноваційної та інвестиційної діяльності Київського національного університету імені Тараса Шевченка



126. **Куць Тетяна Валеріївна** – кандидат економічних наук, доцент, доцент кафедри статистики та економічного аналізу Національного університету біоресурсів і природокористування України
127. **Кущев Андрій Володимирович** – студент Миколаївського національного університету імені В.О. Сухомлинського
128. **Лаврецький Роман Вікторович** – кандидат історичних наук, доцент, учений секретар Львівського державного університету безпеки життєдіяльності
129. **Лагута Ярослав Миколайович** – старший викладач кафедри менеджменту організацій і адміністрування Житомирського державного технологічного університету
130. **Лазоренко Лариса Віталіївна** – кандидат економічних наук, доцент, професор кафедри менеджменту Державного університету телекомунікацій
131. **Ликтей Людмила Миколаївна** – викладач, методист Івано-Франківського коледжу ДВНЗ «Прикарпатський національний університет імені В. Стефаника»
132. **Лисевич Сергій Григорович** – кандидат економічних наук, старший викладач кафедри економіки Донецького національного університету економіки і торгівлі імені Михайла Туган-Барановського
133. **Литвиненко Алла Іванівна** – кандидат мистецтвознавства, доцент, завідувач кафедри культурології та методики викладання культурологічних дисциплін Полтавського національного педагогічного університету імені В.Г. Короленка
134. **Литвиненко Олена Дем'янівна** – кандидат економічних наук, доцент, доцент кафедри менеджменту та публічного управління Харківського торговельно-економічного інституту Київського національного торговельно-економічного університету
135. **Литвинчук Михайло Юрійович** – науковий кореспондент Інституту психології імені Г.С. Костюка Національної академії педагогічних наук України
136. **Ліганенко Ксенія Віталіївна** – студентка Одеського національного політехнічного університету
137. **Лобза Алла В'ячеславівна** – доцент кафедри економіки та соціально-трудових відносин Університету митної справи та фінансів
138. **Лобза Анастасія Володимирівна** – магістр Університету митної справи та фінансів
139. **Лоза Андрій Степанович** – кандидат соціологічних наук, доцент кафедри гуманітарних дисциплін та соціальної роботи Львівського державного університету безпеки життєдіяльності
140. **Лоїк Галина Богданівна** – кандидат педагогічних наук, доцент кафедри адміністративного забезпечення соціокультурної сфери Відокремленого підрозділу «Львівська філія Київського національного університету культури і мистецтв»
141. **Лук'яненко Олександр Вікторович** – кандидат історичних наук, докторант кафедри історії України Полтавського національного педагогічного університету імені В.Г. Короленка
142. **Люта Майя В'ячеславівна** – старший викладач Київського національного університету технологій та дизайну
143. **Ляшко Микола Павлович** – кандидат педагогічних наук, доцент кафедри мистецьких дисциплін і методик навчання Переяслав-Хмельницького державного педагогічного університету імені Григорія Сковороди
144. **Мазурець Роман Русланович** – кандидат географічних наук, доцент, Національний університет харчових технологій
145. **Мананкова Ірина Валеріївна** – студентка Національного юридичного університету імені Ярослава Мудрого
146. **Мар'їна Олена Юріївна** – кандидат наук із соціальних комунікацій, доцент кафедри інформаційної, бібліотечної та архівної справи Харківської державної академії культури
147. **Мариненко Степан Ігорович** – старший викладач Черкаського державного технологічного університету
148. **Маркова Євгенія Юхимівна** – доктор економічних наук, професор, Морський інститут післядипломної освіти імені контр-адмірала Федора Федоровича Ушакова
149. **Марценюк Герольд Петрович** – доктор філософії, кандидат мистецтвознавства, доцент, професор кафедри академічного хорового та інструментального мистецтва Київського національного університету культури і мистецтв
150. **Марченко Володимир Юрійович** – студент Інституту прокуратури та кримінальної юстиції Національного юридичного університету імені Ярослава Мудрого
151. **Марченко Дар'я Григорівна** – викладач кафедри гістології Дніпропетровської медичної академії МОЗ України
152. **Масюк Юлія Володимирівна** – кандидат економічних наук, доцент кафедри фінансів та банківської справи Дніпропетровського державного аграрно-економічного університету
153. **Махначова Наталя Михайлівна** – кандидат економічних наук, доцент кафедри менеджменту та адміністрування Вінницького торговельно-економічного інституту Київського національного торговельно-економічного університету
154. **Маценко Аліна Анатоліївна** – студентка Вінницького торговельно-економічного інституту Київського національного торговельно-економічного університету
155. **Мельник Ольга Іванівна** – кандидат економічних наук, доцент, Миколаївський національний аграрний університет

156. **Мережкіна Аліна Євгенівна** – студентка Сумського державного педагогічного університету імені А.С. Макаренка
157. **Миронюк Марія Анатоліївна** – студентка Вінницького торговельно-економічного інституту
158. **Мирошніченко Олена Анатоліївна** – викладач кафедри іноземних мов Запорізького державного медичного університету
159. **Мірошніченко Юрій Вікторович** – кандидат технічних наук, доцент, заступник завідувача кафедри менеджменту та публічного управління Харківського торговельно-економічного інституту Київського національного торговельно-економічного університету
160. **Момот Ольга Віталіївна** – студентка Інституту прокуратури та кримінальної юстиції Національного юридичного університету імені Ярослава Мудрого
161. **Моргуновська Наталія Анатоліївна** – студентка Університету митної справи та фінансів
162. **Мошак Юліанна Валеріївна** – асистент кафедри стоматології післядипломної освіти ДВНЗ «Ужгородський національний університет»
163. **Муромець Вікторія Григорівна** – кандидат педагогічних наук, провідний науковий співробітник відділу інтеграції вищої освіти і науки Інституту вищої освіти Національної академії педагогічних наук України
164. **Муромець Наталія Євгенівна** – доктор економічних наук, доцент, завідувач кафедри менеджменту та публічного управління Харківського торговельно-економічного інституту Київського національного торговельно-економічного університету
165. **Мусієнко Ангеліна Вадимівна** – магістр Національного університету «Львівська політехніка»
166. **Назаренко Олена Леонідівна** – аспірант Національної академії Служби безпеки України
167. **Нанка Анна Олександрівна** – студентка Національного юридичного університету імені Ярослава Мудрого
168. **Нікіфорчук Світлана Сергіївна** – викладач кафедри англійської мови і літератури Миколаївського національного університету імені В.О. Сухомлинського
169. **Ніколенко Наталія Андріївна** – студентка Національного університету біоресурсів і природокористування України
170. **Новик Ірина Михайлівна** – кандидат педагогічних наук, старший викладач кафедри педагогіки та психології Педагогічного інституту Київського університету імені Бориса Грінченка
171. **Новікова Яна Дмитрівна** – студентка Запорізького національного університету
172. **Нос Любов Степанівна** – кандидат педагогічних наук, доцент кафедри початкової та дошкільної освіти Львівського національного університету імені Івана Франка
173. **Овсієнко Надія Миколаївна** – студентка Донецького національного університету економіки і торгівлі імені Михайла Туган-Барановського
174. **Овчаренко Діана Ігорівна** – учениця 10 класу Маріупольського технічного ліцею Маріупольської міської ради Донецької області
175. **Олійник Катерина Сергіївна** – кандидат педагогічних наук, доцент, доцент кафедри соціальної роботи і соціальної педагогіки Хмельницького національного університету
176. **Олійник Олена Вікторівна** – кандидат фізико-математичних наук, Державний вищий навчальний заклад «Переяслав-Хмельницький державний педагогічний університет імені Григорія Сковороди»
177. **Онищук Наталя Вікторівна** – кандидат економічних наук, доцент, Вінницький торговельно-економічний інститут
178. **Опалюк Тетяна Леонідівна** – кандидат педагогічних наук, асистент кафедри соціальної педагогіки і соціальної роботи Кам'янець-Подільського національного університету імені Івана Огієнка
179. **Орлова Наталя Василівна** – клінічний ординатор Харківського національного медичного університету
180. **Осаволук Інна Василівна** – студентка Вінницького торговельно-економічного інституту Київського національного торговельно-економічного університету
181. **Павленко Ольга В'ячеславівна** – старший викладач кафедри англійської мови технічного спрямування №1 факультету лінгвістики Національного технічного університету України «Київський політехнічний інститут імені Ігоря Сікорського»
182. **Павлів Олег Васильович** – магістр соціології, керівник Товариства «Опір Західної України» в Празі (Чеська Республіка)
183. **Павлова Ірина Григорівна** – кандидат філологічних наук, доцент кафедри української мови Полтавського національного педагогічного університету імені В.Г. Короленка
184. **Павловський Володимир Володимирович** – старший викладач Київського національного університету культури і мистецтв
185. **Павлюк Тетяна Григорівна** – ад'юнкт ад'юнктури Національної академії Державної прикордонної служби України імені Богдана Хмельницького
186. **Павлюченко Дарина Михайлівна** – магістр Харківського торговельно-економічного інституту Київського національного торговельно-економічного університету
187. **Панічева Тетяна Ігорівна** – студентка Національного університету біоресурсів і природокористування України

188. **Парапір Віктор Васильович** – студент Бендерського політехнічного філіалу «Придністровський державний університет імені Т.Г. Шевченка»
189. **Пасенченко Юрій Сергійович** – магістр Львівського торговельно-економічного університету
190. **Пасічник Тетяна Геннадіївна** – студентка Вінницького торговельно-економічного інституту Київського національного торговельно-економічного університету
191. **Пацунов Валерій Петрович** – професор, Київського національного університету культури і мистецтв
192. **Пашківець Ельвіра Сергіївна** – студентка Харківського торговельно-економічного інституту Київського національного торговельно-економічного університету
193. **Перегняк Юрій Анатолійович** – студент Вінницького торговельно-економічного інституту Київського національного торговельно-економічного університету
194. **Перестороніна Катерина В'ячеславівна** – студентка Запорізького національного університету
195. **Пирогов Володимир Васильович** – кандидат фізико-математичних наук, доцент кафедри деталей машин та прикладної механіки Центральноукраїнського національного технічного університету
196. **Писарєва Тетяна Валеріївна** – магістр Дніпровського державного аграрно-економічного університету
197. **Піскун-Сулім Ірина Миколаївна** – студентка Глухівського національного педагогічного університету імені Олександра Довженка
198. **Платонов Артем Юрійович** – аспірант Національного транспортного університету
199. **Подколзіна Анна Ігорівна** – студентка Національного університету «Львівська політехніка»
200. **Полчанінова Ірина Леонідівна** – кандидат економічних наук, доцент кафедри туризму і готельного господарства Харківського національного університету міського господарства імені О.М. Бекетова
201. **Полятикін Сергій Олександрович** – аспірант кафедри економічного контролю та аудиту Сумського національного аграрного університету
202. **Пшенична Олена Олександрівна** – ад'юнкт ад'юнктури Національної академії Державної прикордонної служби України імені Богдана Хмельницького
203. **Пшеничнова Злата Ігорівна** – студентка Національного юридичного університету імені Ярослава Мудрого
204. **П'ятничка Тетяна Василівна** – кандидат філологічних наук, доцент кафедри іноземних мов Тернопільського національного економічного університету
205. **Реха Камілла Хазратівна** – студентка Донецького національного університету економіки та торгівлі імені Михайла Туган-Барановського
206. **Рибалко Тетяна Федорівна** – студентка Національного юридичного університету імені Ярослава Мудрого
207. **Ріга Олена Олександрівна** – доктор медичних наук, професор, Харківський національний медичний університет
208. **Рідель Тетяна Миколаївна** – кандидат педагогічних наук, доцент кафедри іноземних мов Сумського національного аграрного університету
209. **Розломій Інна Олександрівна** – аспірант кафедри інформатики Черкаського національного університету імені Богдана Хмельницького
210. **Ройзман Вілен Петрович** – доктор технічних наук, професор, професор кафедри телекомунікацій та радіотехніки Хмельницького національного університету
211. **Романенкова Юлія Вікторівна** – доктор мистецтвознавства, професор, професор кафедри циркових жанрів Київської муніципальної академії естрадного та циркового мистецтв
212. **Романишина Людмила Михайлівна** – доктор педагогічних наук, професор, завідувач кафедри педагогіки Хмельницької гуманітарно-педагогічної академії
213. **Романченко Дар'я Ігорівна** – студентка Інституту прокуратури та кримінальної юстиції Національного юридичного університету імені Ярослава Мудрого
214. **Рубінська Броніслава Іллівна** – кандидат педагогічних наук, доцент, Національний університет біоресурсів і природокористування України
215. **Саснко Ольга Олександрівна** – кандидат економічних наук, доцент кафедри публічної служби й управління навчальними та соціальними закладами ДЗ «Луганський національний університет імені Тараса Шевченка»
216. **Севаст'янова Аделіна Юріївна** – студентка Національного юридичного університету імені Ярослава Мудрого
217. **Семенюк Ірина Юріївна** – асистент кафедри менеджменту та адміністрування Вінницького торговельно-економічного інституту Київського національного торговельно-економічного університету
218. **Сервецький Іван Васильович** – доктор юридичних наук, доцент, Національна академія Служби безпеки України
219. **Сидоренко Анна Сергіївна** – старший викладач кафедри кримінального та адміністративного права і процесу, кандидат юридичних наук Полтавського юридичного інституту Національного юридичного університету імені Ярослава Мудрого

220. **Сироїжко Катерина Вікторівна** – студентка Чернівецького національного університету імені Юрія Федьковича
221. **Сіліна Ірина Сергіївна** – студентка Університету митної справи та фінансів
222. **Скубіліна Анастасія Вікторівна** – асистент кафедри економіки Донецького національного університету економіки і торгівлі імені Михайла Туган-Барановського
223. **Слободян Наталія Геннадіївна** – кандидат економічних наук, доцент, викладач кафедри обліку і аудиту Національного університету харчових технологій
224. **Смачило Ірина Ігорівна** – кандидат економічних наук, доцент кафедри менеджменту та публічного управління Тернопільського національного економічного університету
225. **Смольницька Ольга Олександрівна** – кандидат філософських наук, старший науковий співробітник Київського літературно-меморіального музею Максима Рильського
226. **Сокіл Олег Григорійович** – кандидат економічних наук, доцент, доцент кафедри обліку і оподаткування Таврійського державного агротехнологічного університету
227. **Соколовська Ольга Олександрівна** – магістр Харківського торговельно-економічного інституту Київського національного торговельно-економічного університету
228. **Сонько Володимир Іванович** – студент Державного вищого навчального закладу «Переяслав-Хмельницький державний педагогічний університет імені Григорія Сковороди»
229. **Сорокопуд Ігор Володимирович** – асистент кафедри терапевтичної стоматології ДВНЗ «Ужгородський національний університет»
230. **Сорокунській Олексій Юрійович** – викладач Херсонського морехідного училища рибної промисловості
231. **Стельмах Максим Володимирович** – студент Інституту прокуратури та кримінальної юстиції Національного юридичного університету імені Ярослава Мудрого
232. **Стецик Андрій Орестович** – асистент кафедри ортопедичної стоматології ДВНЗ «Ужгородський національний університет»
233. **Стецик Марія Олегівна** – асистент кафедри ортопедичної стоматології ДВНЗ «Ужгородський національний університет»
234. **Стріян Катерина Олександрівна** – студентка Харківського національного університету імені В.Н. Каразіна
235. **Султанова Наталя Вікторівна** – кандидат педагогічних наук, доцент кафедри спеціальної освіти Миколаївського національного університету імені В.О. Сухомлинського
236. **Сухачова Наталія Сергіївна** – кандидат філологічних наук, доцент кафедри української та іноземних мов Полтавського університету економіки і торгівлі
237. **Табінський Віктор Антонович** – кандидат економічних наук, доцент кафедри оподаткування та соціального забезпечення Університету митної справи та фінансів
238. **Твердохліб Ганна Віталіївна** – учитель англійської і німецької мов Харківського ліцею № 89 Харківської міської ради Харківської області
239. **Темненко Дар'я Миколаївна** – студентка Київського національного університету культури і мистецтв
240. **Теребух Андрій Андрійович** – доктор економічних наук, професор, завідувач кафедри туризму Національного університету «Львівська політехніка»
241. **Тертиця Дмитро Михайлович** – студент факультету ринкових інформаційних та інноваційних технологій Київського національного університету технологій та дизайну
242. **Тимофєєв Володимир Анатолійович** – викладач Київського державного коледжу туризму та готельного господарства
243. **Тис Роксолана Іванівна** – магістр Львівського торговельно-економічного університету
244. **Тищенко Кристина Сергіївна** – студентка Національного юридичного університету імені Ярослава Мудрого
245. **Ткаченко Катерина Олександрівна** – студентка Педагогічного інституту Київського університету імені Бориса Грінченка
246. **Товстопят Ганна Валеріївна** – студентка Національного юридичного університету імені Ярослава Мудрого
247. **Тракало Тетяна Олександрівна** – асистент кафедри технології зберігання і переробки зерна Національного університету харчових технологій
248. **Тютіна Софія Олександрівна** – магістр факультету педагогічної освіти Львівського національного університету імені Івана Франка
249. **Тюха Ірина Володимирівна** – кандидат економічних наук, доцент, доцент кафедри менеджменту та адміністрування Національного університету харчових технологій
250. **Угриновський Богдан Володимирович** – студент Національного університету «Львівська політехніка»
251. **Фалинська Зоряна Зеновіївна** – кандидат педагогічних наук, доцент, Львівський національний університет імені Івана Франка
252. **Федорова Юлія Геннадіївна** – кандидат філологічних науки, доцент кафедри англійської філології факультету іноземних мов Маріупольського державного університету

253. **Филиппова Ольга Николаевна** – член Ассоциации искусствоведов (г. Москва)
254. **Філімонова Ліна Андріївна** – викладач кафедри гістології Дніпропетровської медичної академії МОЗ України
255. **Філімонова Юлія Олегівна** – студентка Національного юридичного університету імені Ярослава Мудрого
256. **Форос Анатолій Ілліч** – асистент кафедри ортопедичної стоматології ДВНЗ «Ужгородський національний університет»
257. **Хавар Юлія Степанівна** – кандидат технічних наук, доцент кафедри кадастру територій Національного університету «Львівська політехніка»
258. **Харлан Ірина Сергіївна** – студентка факультету міжнародної економіки та світових фінансів Дніпровського національного університету імені Олеся Гончара
259. **Хильченко Анастасія Сергіївна** – кандидат юридичних наук, доцент кафедри кримінального права Національного університету «Одеська юридична академія»
260. **Холявко Наталія Іванівна** – кандидат економічних наук, доцент, Чернігівський національний технологічний університет
261. **Хохлова Юлія Юріївна** – магістр Миколаївського національного аграрного університету
262. **Цуперяк Сергій Степанович** – асистент кафедри стоматології післядипломної освіти ДВНЗ «Ужгородський національний університет»
263. **Чернецька Ольга Віталіївна** – доцент кафедри обліку, аудиту, управління та фінансово-економічної безпеки Дніпровського державного аграрно-економічного університету
264. **Чернявський Віталій Олегович** – студент Харківського національного університету міського господарства імені О.М. Бекетова
265. **Чорна Ірина Іванівна** – асистент кафедри економіки і маркетингу Навчально-наукового інституту підприємництва та перспективних технологій Національного університету «Львівська політехніка»
266. **Шакура Юлія Олександрівна** – кандидат філологічних наук, викладач української мови Національного університету «Чернігівський колегіум» імені Т.Г. Шевченка
267. **Шалова Євгенія Олександрівна** – студентка Центральноукраїнського національного технічного університету
268. **Шевченко Мар'яна Вікторівна** – викладач Національного технічного університету України «Київський політехнічний інститут імені Ігоря Сікорського»
269. **Шевченко Юлія Михайлівна** – кандидат педагогічних наук, доцент кафедри початкової освіти Мелітопольського державного педагогічного університету імені Богдана Хмельницького
270. **Шпачинський Ігор Леонідович** – кандидат філософських наук, Миколаївський національний університет імені В.О. Сухомлинського
271. **Штефан Наталія Іллівна** – кандидат технічних наук, доцент, Національний технічний університет України «Київський політехнічний інститут імені Ігоря Сікорського»
272. **Штуца Віктор Миколайович** – кандидат економічних наук, доцент кафедри національної економіки Національного університету «Одеська юридична академія»
273. **Шумило Іванна Іванівна** – викладач Національної академії Державної прикордонної служби України
274. **Щербакова Олена Леонідівна** – кандидат педагогічних наук, доцент кафедри англійської мови і літератури Миколаївського національного університету імені В.О. Сухомлинського
275. **Яковлева Валентина Анатоліївна** – кандидат педагогічних наук, доцент, доцент кафедри методики навчання та управління навчальними закладами Національного університету біоресурсів і природокористування України
276. **Ярема Віталій Васильович** – заступник командира Окремої бригади морської піхоти, м. Миколаїв

## ВИМОГИ ДО ПУБЛІКАЦІЇ СТАТЕЙ

Редакція наукового журналу

пропонує всім бажаючим студентам, аспірантам, докторантам, здобувачам, молодим фахівцям, викладачам, науковцям та іншим зацікавленим особам опублікувати свої статті за різними науковими напрямками

### ДЛЯ ПУБЛІКАЦІЇ СТАТТІ НЕОБХІДНО:

1. Заповнити електронну форму реєстрації, обов'язкову для публікації.

2. Надсилати на електронну пошту редакції info@molodyvcheny.in.ua статтю та квитанцію про сплату вартості публікації наукової статті (сплачується лише після повідомлення про прийняття матеріалів). Обов'язково в темі листа вкажіть науковий розділ журналу, в якому ви бажаєте опублікувати статтю.

3. Редакція рецензує вашу статтю протягом 2–3 днів. Статті студентів публікують

ся за наявності рецензії або співавтора з науковим ступенем.

4. Якщо стаття успішно пройшла рецензування, ми відправляємо вам лист з інформацією: «Стаття пройшла рецензування, прийнята до публікації».

5. Як тільки електронна версія журналу розміщується на сайті, ми повідомляємо вам про це. Потім, після виходу журналу з друку, ми відправляємо вам друкований примірник в потрібній кількості.

### ВИМОГИ ДО ЗМІСТУ НАУКОВОЇ СТАТТІ:

Наукові статті повинні містити такі необхідні елементи (з виділенням по тексту статті):

– постановка проблеми у загальному вигляді та її зв'язок із важливими науковими чи практичними завданнями;

– аналіз останніх досліджень і публікацій, в яких започатковано розв'язання даної проблеми, на які посилається автор;

– виділення невирішених раніше частин загальної проблеми, яким присвячується стаття;

– формулювання цілей статті (постановка завдання);

– виклад основного матеріалу дослідження з повним обґрунтуванням отриманих наукових результатів;

– висновки з даного дослідження і перспективи подальшого розвитку в цьому напрямку.

Автори, які подали матеріали для публікації, погоджуються з наступними положеннями:

– відповідальність за достовірність поданої інформації в своїй роботі несе автор.

– автори зберігають за собою всі авторські права і одночасно надають журналу право першої публікації, що дозволяє поширювати даний матеріал із зазначенням авторства та первинної публікації в даному журналі.

### СТРУКТУРНІ ЕЛЕМЕНТИ НАУКОВОЇ СТАТТІ:

Індекс УДК (у верхньому лівому кутку сторінки);

Прізвище та ініціали автора(-ів), місце роботи (навчання), вчений ступінь, вчене звання, посада – трьома мовами (українською, російською, англійською);

Назва статті – трьома мовами (українською, російською, англійською);

Анотації (мінімум 5 речень) та ключові слова (мінімум 5 слів) – трьома мовами (українською, російською, англійською);

Текст статті може бути українською, російською, англійською, німецькою, польською або французькою мовами;

Список літератури.

Формат статті	A4, орієнтація – книжкова, матеріали збережені та підготовлені у форматі Microsoft Word (*.doc або *.docx)
Поля	всі сторони – 2 см
Основний шрифт	Times New Roman (Arial і Courier New для текстових фрагментів)
Розмір шрифту основного тексту	14 пунктів
Міжрядковий інтервал	полуторний
Вирівнювання тексту	по ширині
Автоматична розстановка переносів	включена
Абзацний відступ (новий рядок)	1,25 см
Нумерація сторінок	не ведеться
Малюнки та таблиці	необхідно подавати в статті безпосередньо після тексту, де вони згадуються вперше, або на наступній сторінці. Розмір шрифту табличного тексту зазвичай на 2 пункти менше основного шрифту. Кількість таблиць, формул та ілюстрацій має бути мінімальною та доречною. Рисунок і таблиці на альбомних сторінках не приймаються.
Формули	повинні бути набрані за допомогою редактора формул (внутрішній редактор формул в Microsoft Word for Windows).
Посилання на літературу	у квадратних дужках по тексту [1, с. 2], бібліографічний список в кінці тексту. Посторінкові виноски та посилання не допускаються
Обсяг	від 10 до 20 сторінок включно

*Науковий журнал*  
**«Молодий вчений»**

№ 12 (52) грудень, 2017 р.

Щомісячне видання

Коректор: В. Бабич  
Дизайн: А. Юдашкіна  
Комп'ютерна верстка: О. Данильченко

Контактна інформація редакції журналу.  
Поштова адреса: 73005 Україна, м. Херсон,  
а/с 20, Редакція журналу «Молодий вчений»  
тел.: +38 (0552) 399 530  
[info@molodyvcheny.in.ua](mailto:info@molodyvcheny.in.ua)  
[www.molodyvcheny.in.ua](http://www.molodyvcheny.in.ua)

Підписано до друку 29.12.2017 р.  
Формат 60x84/8.  
Папір офсетний. Цифровий друк.  
Ум.-друк. арк. 17,90. Тираж 100 прим.  
Зам. 1217-61.

ТОВ «Видавничий дім «Гельветика»  
73034, Україна, м. Херсон, вул. Паровозна, 46-а  
E-mail: [mailbox@helvetica.com.ua](mailto:mailbox@helvetica.com.ua)  
Свідоцтво суб'єкта видавничої справи:  
ДК № 4392 від 20.08.2012 р.