

НАПРЯМ 4. ЕКОНОМІКА ТА УПРАВЛІННЯ ПІДПРИЄМСТВАМИ

Безугла Людмила Сергіївна

*кандидат наук з державного управління, доцент,
доцент кафедри маркетингу*

Дніпровського державного аграрно-економічного університету

ЛОГІСТИЧНІ БІЗНЕС-ПРОЦЕСИ У ФУНКЦІОНУВАННІ СІЛЬСЬКОГОСПОДАРСЬКИХ ПІДПРИЄМСТВ

Сільськогосподарські підприємства працюють у складних та динамічних умовах. Рушійні сили для різноманітних змін включають:

- зростаюче занепокоєння споживачів щодо безпеки харчових продуктів, і, як наслідок, швидкі зміни законодавства про безпеку харчових продуктів та жорсткі вимоги до якості;
- занепокоєння громадськості щодо впливу біоіндустріального виробництва;
- зростання непередбачуваності споживчого попиту;
- глобалізація та лібералізація ринків і як наслідок інтенсифікація конкуренції;
- більш конкретні вимоги до попиту на продукцію щодо фізичних властивостей, рівня упаковки та маркування, рівня обслуговування;
- швидкий розвиток інформаційних технологій;
- високий темп харчових інновацій, що призводить до скорочення життєвого циклу продукції.

Ланцюг постачання – це пов’язані серії бізнес-процесів, що виконуються мережею взаємозалежних організацій, які працюють разом для контролю, управління та поліпшення потоку матеріалів та інформації від постачальників до кінцевих споживачів [1]. Ланцюг поставок, керований попитом – це ланцюг постачання, який сприймає та реагує на нього. Інформація про попит кінцевого споживача в режимі реального часу відповідає різноманітним та мінливим вимогам вчасно і економічно ефективно. Впровадження таких ланцюгів поставок є складним завданням. Для цього потрібні продукти та бізнес-процеси, включаючи мережу виробників та дистриб’юторів, яка постійно

приспосовується до вимог замовника. Інформаційні системи є життєво важливими механізмами динамічних ланцюгів поставок, керованих попитом.

Мережі сільськогосподарської продукції відіграють важливу роль у забезпеченні доступу до ринків виробників країн, що розвиваються, а також для місцевих, регіональних та експортних ринків. Зміни в агропродовольчих системах впливають на здатність сільськогосподарських підприємств конкурувати; впроваджувати інновації та зменшувати витрати, одночасно реагуючи на потреби споживачів [2].

Отже, бізнес-процеси ланцюга постачання складаються з послідовності процесів трансформації, які складають додану вартість продукту та процесів транзакцій.

Сучасне бізнес-середовище ставить динамічні вимоги до продуктивності системи виробництва та реалізації сільськогосподарської продукції, що викликає переорієнтацію підприємств з урахуванням їх ролей, діяльності та стратегій. На рис. 1. показана схема ланцюга поставок з точки зору переробних підприємств у межах загальної кількості продуктів харчування.



Рис. 1. Схема ланцюга постачання з точки зору переробних підприємств у межах загальної кількості продуктів харчування

Різні підприємства співпрацюють стратегічно в одній або декількох областях, зберігаючи власну ідентичність та автономію. Як результат, організації можуть виконувати різні ролі в різних умовах і, отже, співпрацювати з різними партнерами, які можуть бути їх конкурентами в інших умовах. Учасники окремого ланцюга поставок можуть брати

участь у різних ланцюгах постачання та брати участь у різноманітних бізнес-процесах, які змінюються з часом і в яких динамічно змінюється вертикальні і необхідні горизонтальні партнерські відносини [3].

Специфічні характеристики мереж ланцюгів постачання продуктів харчування включають організації, які відповідають за виробництво та розподіл продуктів рослинного або тваринного походження.

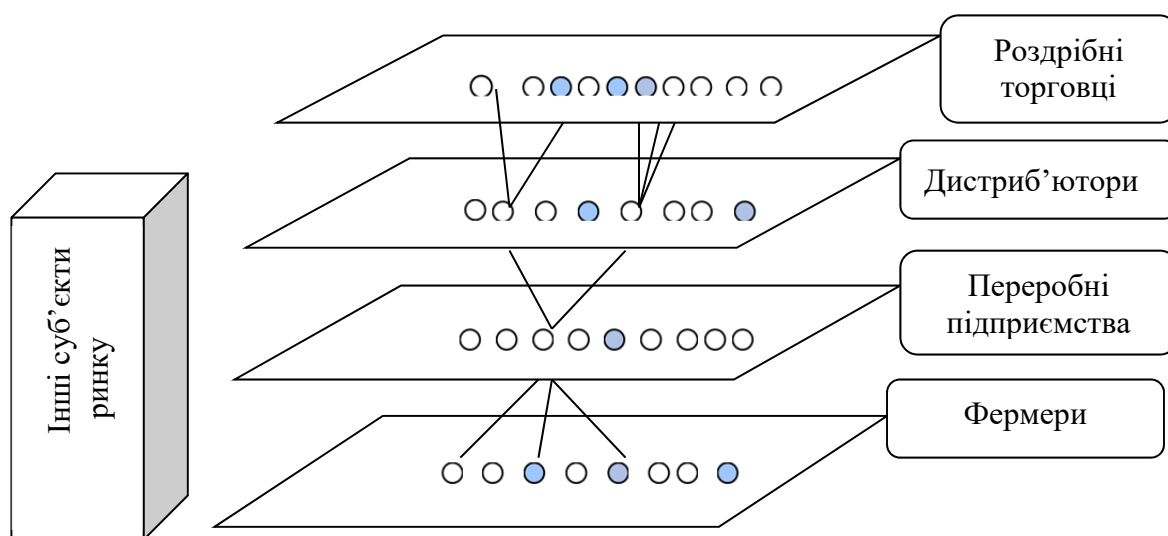
Література:

1. Безугла Л.С., Демчук Н.І. Маркетинг закупівель : навчальний посібник. Дніпро : Видавець Біла К. О., 2019. 240 с.

2. Безугла Л.С. Маркетингова закупівельна діяльність в торгівельних підприємствах України. Materialy IX mezinarodni vedecko-prakticka conference «Moderni vymozenosti vedy – 2013» 27.01-05.02.2013. Praha: Publishing House «Education and Science», 2013. С. 88–90.

3. Застрожнікова І.В. Підвищення ефективності державного регулювання сільського господарства України : дис. канд. наук з держ. упр. Київ, 2011. 187 с.

Залуцька Христина Ярославівна

*кандидат економічних наук, доцент,
доцент кафедри економіки підприємства та інвестицій
Національного університету «Львівська політехніка»*

ВИМОГИ ДО МЕТОДИЧНОГО ЗАБЕЗПЕЧЕННЯ ДИВЕРСИФІКАЦІЙНО-ІНТЕГРАЦІЙНОГО РОЗВИТКУ ПІДПРИЄМСТВА

Результативність диверсифікаційно-інтеграційного розвитку сучасних підприємств залежить від системи ефективного управління ним спрямованого на створення максимального ефекту від використання переваг взаємної реалізації процесів диверсифікації та інтеграції, що, відповідно, повинна базуватися на оптимально-комплексній інформації, яка стосується притаманних властивостей та особливостей здійснення цих процесів.

В науковій літературі існує значна кількість методів забезпечення певного процесу [1–3], кожен із яких містить свої показники,